

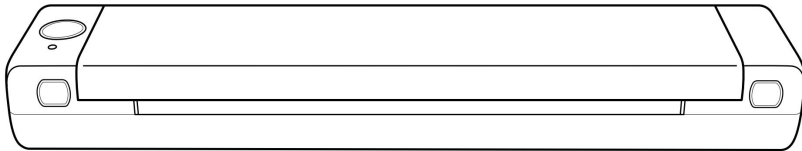

Phomemo A4 Portable Printer



NL 1-6
Snelstartgids

EN 7-12
Quick start guide

DE 13-18
Schnellstartanleitung

FR 19-24
Guide de démarrage rapide

DA 25-30
Hurtig start guide

NL - Nederlands



Deze handleiding hoort bij de **Pora&Co** Phomemo A4 Draagbare Printer en bevat belangrijke informatie over de veiligheid, gebruik en afvalverwerking. Lees de handleiding zorgvuldig door en volg de instructies en waarschuwingen om te zorgen voor je eigen veiligheid en de veiligheid van anderen.

Bewaar de handleiding voor verdere referentie, zelfs als je bekend bent met het product. Zorg ervoor dat je deze handleiding bijsluit wanneer je dit product doorgeeft aan derden.

De afbeeldingen in de handleiding zijn alleen ter illustratie en kunnen lichtjes afwijken van het product. **Pora&Co** is in dat geval niet verplicht de handleiding aan te passen. Gebruik het werkelijke product als referentie.

1. PAKKETINHOUD

1x Printer

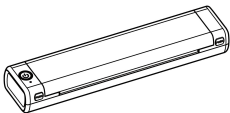

1x Datakabel

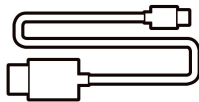

1x Flannellen tas

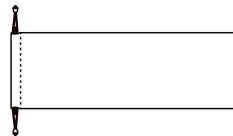

1x Snelstartgids



200x Thermisch papier



2. PRINTER ONDERDELEN

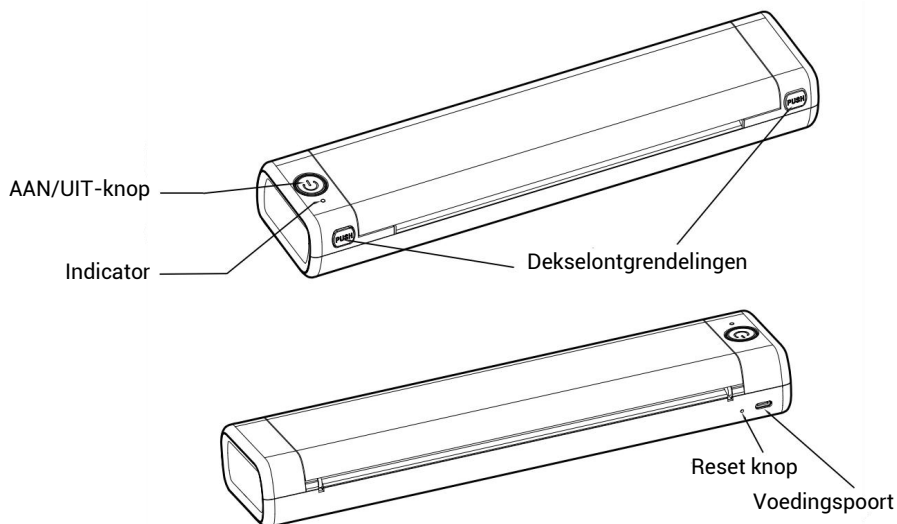

Indicator lichtje:

Naam	Toestand	Beschrijving
Indicator	Aan (rood)	Het papier is op/de klep is open/oververhitting
	Knipperend (rood)	Laag vermogen
	Aan (groen)	Normaal
	Knipperend (groen)	Opladen

Knopfunctie:

AAN/UIT-knopfunctie	Gebruik
Zet de printer aan	Houd de knop ongeveer 3 seconden ingedrukt totdat het stroomindicatie-lampje gaat branden.
QR-code afdrukken	Dubbeklik op de knop om de QR-code af te drukken. Je kunt de QR-code scannen met de App op de telefoon en verbinding maken met de printer.
Schakel de printer uit	Houd de knop ongeveer 3 seconden ingedrukt totdat het stroomindicatie-lampje uitgaat.

3. VOORZORGSMAATREGELEN

1. Gebruik een 5V/2A DC-voeding voor het opladen.
2. Sluit de USB-kabel aan op de voedingsadapter voordat je gaat opladen. Tijdens het opladen de laadkabel voorzichtig aansluiten of loskoppelen. Gebruik geen overmatige kracht om beschadiging van de poort te voorkomen.
3. Koppel de laadkabel los als het opladen is voltooid.
4. Om gevaar te voorkomen, mag je de batterij niet gebruiken of opladen in een omgeving met hoge temperaturen, hoge luchtvochtigheid, veel rook en stof, in de badkamer, in een stoomkamer, in de buurt van open vuur, enz.
5. Onjuist opladen kan schade aan de printkop veroorzaken.
6. Raak de printkop niet aan om verbranding te voorkomen.
7. Het scheurmes is scherp, zorg ervoor dat je het niet per ongeluk aanraakt.
8. Als de machine niet goed functioneert, gebruik je het resetgaatje om de machine opnieuw op te starten.

Waarschuwinginstructies voor de batterij

- * Het is verboden de batterij te demonteren, er in te knippen of in vuur te gooien. Vermijd harde schokken;
- * Gebruik de batterij niet als er sprake is van ernstige zwelling;
- * * Plaats het niet in een omgeving met hoge temperaturen. Het is ten strengste verboden de batterij te gebruiken nadat deze in water is ondergedompeld;
- * Er bestaat explosiegevaar als de batterij wordt vervangen door een verkeerd type.
- * Verwijder de batterij uit de printer voordat je deze weggooit. Als eindverbruiker ben je wettelijk verplicht alle lege batterijen in te leveren volgens de regelgeving voor klein chemisch afval.
- * Als je voor de stroomvoorziening een voedingsadapter gebruikt, moet je een voedingsadapter aanschaffen die voldoet aan de geldende veiligheidsnormen of een voedingsadapter met CE-certificering.

4. INSTRUCTIEGIDS

4.1. Installeer de app

Zoek naar "Phomemo" op de app-markt van je telefoon en download de App.



4.2. Installeer en vervang de verbruiksartikelen van de printer

(1) Verbruiksartikelen installeren

Gebruik twee handen om het papier vast te houden en zorg ervoor dat het recht en uitgelijnd is. Plaats het papier voorzichtig in de invoer van de printer totdat de rol het papier naar de optimale positie trekt. Gebruik origineel Phomemo-papier voor de beste afdrukkwaliteit.

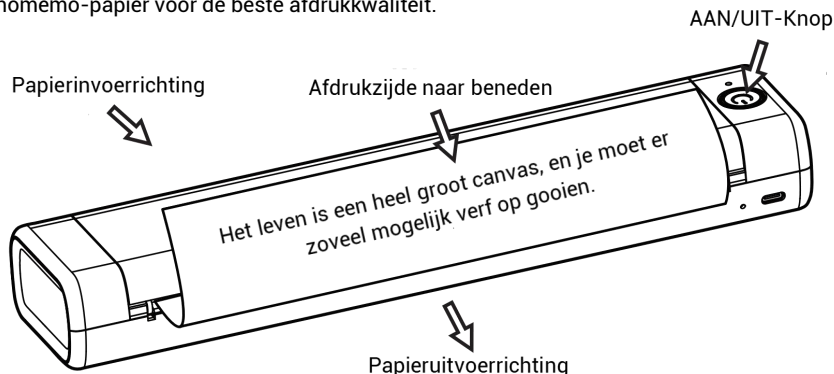

Opmerkingen:

1. Het papier moet worden geplaatst en uitgelijnd met de papierinvoer.
2. Controleer het papier, want het papier kan slechts aan één zijde bedrukt worden. De zijde bedrukt met "Deze zijde moet naar boven" is de niet-bedrukbare zijde en moet met die zijde naar boven worden geïnstalleerd.

(2) Verbruiksartikelen vervangen

Je kunt het papier in de App instellen als "Enkel papier" of "Zigzagpapier".

Raadpleeg de instructies onder "Verbruiksartikelen installeren" om de relevante verbruiksartikelen te installeren.



Opmerkingen:

1. Wanneer je het printpapier moet verwijderen, druk je tegelijkertijd op de PUSH-knoppen om de printerkap te openen en het papier te verwijderen.
2. Wanneer je "Zigzagpapier" gebruikt, scheur je na het afdrukken je documenten langs de perforatielijnen.

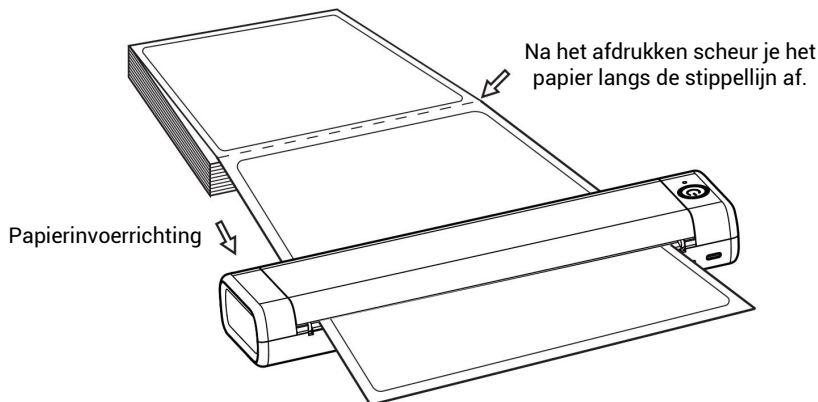

4.3. De printer verbinden met de App

Methode 1:

Schakel de Bluetooth van je telefoon in en open de Phomemo App. Druk op de knop rechtsboven op de startpagina van de Phomemo App en selecteer M08F in de lijst.

Opmerking:

In een Android-systeem moet je positionering inschakelen en de App toestaan om de relevante machtigingen te verkrijgen.

Methode 2:

Druk tweemaal op de AAN/UIT-knop van de printer om een QR-code af te drukken. Open je Phomemo App en druk op de knop rechtsboven op de startpagina van je Phomemo App. Druk op de selectiepagina op scan en scan de QR-code om verbinding te maken met de printer.

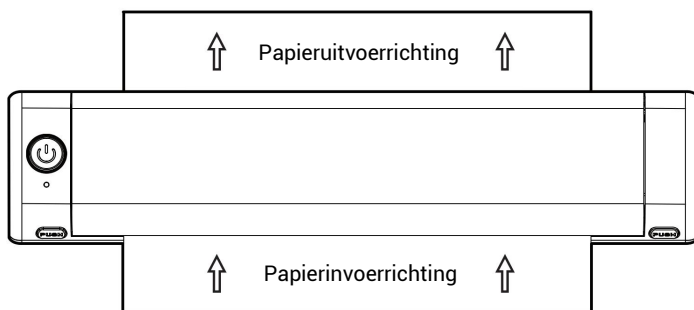

5. DOWNLOAD & INSTALLEER HET STUURPROGRAMMA

Download het nieuwste stuurprogramma van de officiële website. Download het relevante stuurprogramma volgens de versie van je besturingssysteem en volg de instructies om het stuurprogramma te installeren.

Officiële website: <https://phomemo.com/pages/m08f>

Downloaden

M08F App in Google Play
M08F App in APP Store

M08F PC Driver voor Windows
M08F PC Driver voor MAC



Als je meer tutorials wilt over hoe je het stuurprogramma installeert, open je de Phomemo App > Profiel > Tutorial gebruiken voor meer begeleiding.

6. OFFICIËLE PRINTPAPIERSOORT

Normaal thermisch papier: Bevat geen Bisfenol-A.

Beschrijfbaar sneldrogend thermisch papier: Thermisch papier dat geen Bisfenol-A bevat, beschrijfbaar is en de inkt snel droogt.

- * De hierboven genoemde printpapieren zijn officiële printpapieren.
- * Eventuele problemen met je printer die voortvloeien uit het gebruik van niet-officieel printpapier vallen niet onder ons garantiebeleid.

7. GARANTIE EN AANSPRAKELIJKHEID

Pora&Co garandeert dat dit product gedurende één jaar vanaf de aankoopdatum vrij zal zijn van materiaal- en fabricagefouten. Deze garantie is van toepassing op producten die voor persoonlijke doeleinden worden gebruikt en niet voor commerciële of verhuurdoeleinden. **Pora&Co** zal, naar eigen goeddunken, dit product of enig onderdeel van het product dat defect blijkt te zijn tijdens de garantieperiode vervangen of repareren. Vervanging vindt plaats door een nieuw of gereviseerd product of onderdeel. Als het product niet langer beschikbaar is, kan een vervanging worden gemaakt door een vergelijkbaar product van gelijke of hogere waarde, er wordt geen terugbetaling verleend. Dit is je exclusieve garantie. Je vervangende apparaat wordt kosteloos aan je geretourneerd en valt gedurende de rest van de garantieperiode onder deze garantie.

Deze garantie is geldig voor de oorspronkelijke koper vanaf de datum van eerste aankoop en is niet overdraagbaar. Een aankoopbewijs is vereist om ondersteuning onder de garantie te verkrijgen.

Deze garantie dekt geen:

- nalatig gebruik of misbruik van het product;
- gebruiken of opladen met een onjuiste spanning of stroom;
- waterschade;
- gebruik in strijd met de bedieningsinstructies;
- demontage, reparatie of wijziging door iemand anders dan **Pora&Co**;
- schade veroorzaakt door ongevallen of rampen, zoals brand, overstroming, aardbeving, oorlog, vandalisme of diefstal;
- schade door onjuist onderhoud en opslag;
- schade veroorzaakt door onjuiste installatie;
- incompatibiliteit met andere hardware/software die niet is gedefinieerd als minimale systeemvereisten;
- de verbruiksartikelen van de printer;
- blootstelling aan ongunstige invloeden van buitenaf, zoals zonlicht en andere straling of elektromagnetische velden;
- normale slijtage.

Bij beschadigingen veroorzaakt door het niet in acht nemen van deze handleiding, vervalt de garantie. Voor gevolgschade aanvaarden wij geen enkele aansprakelijkheid. Wij aanvaarden geen aansprakelijkheid voor materiële schade of persoonlijk letsel veroorzaakt door ondeskundig gebruik of het niet opvolgen van de veiligheidsvoorschriften. In dergelijke gevallen vervalt de garantie.

Pora&Co behoudt zich het recht voor om op elk moment, zonder kennisgeving of verplichting, wijzigingen aan te brengen in de handleiding, kleuren, specificaties, accessoires, materialen en modellen.

Alle rechten voorbehouden. Niets uit deze uitgave mag worden verveelvoudigd, verspreid of verzonden in welke vorm of op welke manier dan ook, inclusief fotokopieën, opnamen of andere elektronische of mechanische methoden, zonder de voorafgaande schriftelijke toestemming van de uitgever, behalve in het geval van korte citaten belichaamd in kritische recensies en bepaalde andere niet-commerciële toepassingen die zijn toegestaan door het auteursrecht. Voor toestemmingsverzoeken raadpleeg ons op het adres/e-mail op de laatste pagina.

EN - English



This user manual accompanies the **Pora&Co** Phomemo A4 Portable Printer and contains important information about safety, use and disposal. Read the manual carefully and follow the instructions and warnings to ensure your own safety and the safety of others.

Keep the manual for further reference, even if you are familiar with the product. Make sure to include this manual when passing on this product to third parties.

The images in the manual are for illustrative purposes only and may differ slightly from the product. In that case, **Pora&Co** is not obliged to adjust the manual. Use the actual product as a reference.

1. PACKAGE CONTENTS

1x Printer

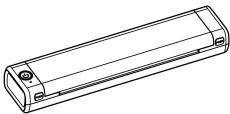

1x Data cable

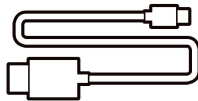

1x Flannel bag

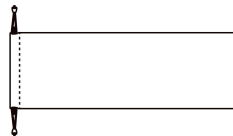

1x Quick start guide



200x Thermal paper



2. PRINTER COMPONENTS

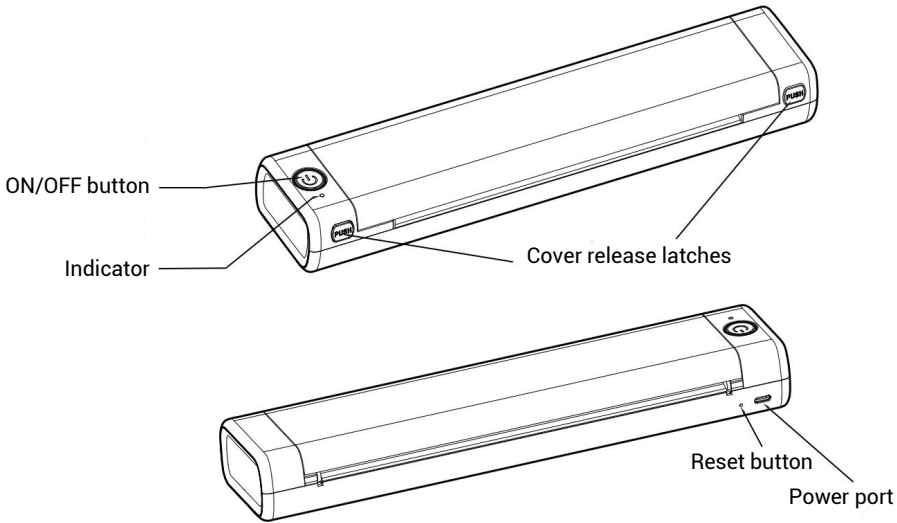

Indicator light:

Name	Status	Description
Indicator	On (Red)	Out of paper/Cover is open/Overheated
	Blinking (Red)	Low power
	On (Green)	Normal
	Blinking (Green)	Charging

Button functions:

ON/OFF button function	Usage
Turn on the printer	Press and hold the button for about 3 seconds until the indicator light turns on.
Print QR code	Double-press the button to print the QR code. You can scan the QR code using the App on the phone and connect to the printer.
Turn off the printer	Press and hold the button for about 3 seconds until the indicator light turns off.

3. PRECAUTIONS

1. Use a 5V/2A DC power supply for charging.
2. Connect the USB cable to the power adapter before charging. When charging, carefully connect or disconnect the charging cable. Do not use excessive force to avoid damaging the port.
3. Unplug the charging cable when the charging is completed.
4. To avoid danger, do not use or charge in an environment of high temperature, high humidity, heavy smoke, and dust, bathroom, steam room, near to open flame, etc.
5. Improper charging may cause damage to the print head.
6. Do not touch the print head to prevent scalding.
7. The tearing blade is sharp, be careful to avoid touching it by mistake.
8. If the machine is malfunctioning, use the reset hole to restart the machine.

Battery warning instructions

- * It is forbidden to disassemble, squeeze, or throw the battery into fire. Avoid hard impacts;
- * Do not use the battery if severe swelling occurs;
- * Do not place it in a high-temperature environment. It is strictly prohibited to use the battery after being soaked in water;
- * There is a danger of explosion if the battery is replaced by the wrong type.
- * Remove the battery from the printer before disposal. As an end consumer, you are legally obliged to hand in all empty batteries in accordance with small chemical waste regulations.
- * If you use a power adapter for the power supply, you must purchase a power adapter that meets applicable safety standards or a power adapter with CE certification.

4. INSTRUCTION GUIDE

4.1. Install the App

Search for "Phomemo" on your phone's App market and download the App.



4.2. Install and change the printer's consumable

(1) Installing consumables

Use two hands to hold the paper and make sure it is straight and aligned. Insert the paper carefully into the printer's feeder until the roller pulls the paper to its optimal position. Use original Phomemo papers to get the best printing quality.

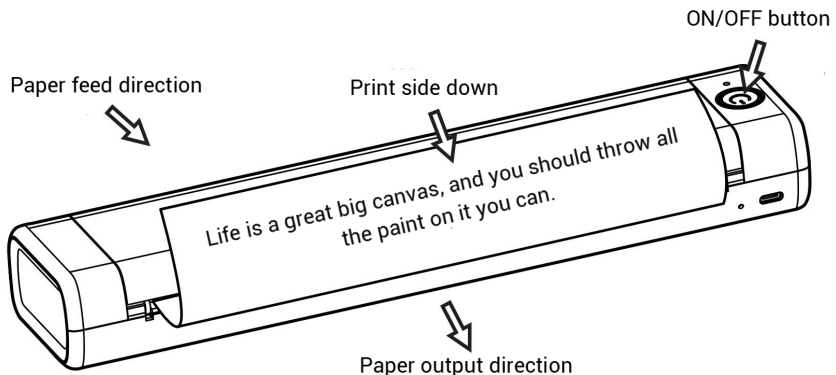

Notes:

1. The paper must be inserted and aligned to the paper feeder.
2. Check the paper because the paper can only be printed on one side. The side printed with "This side should face up" is the non-printable side and should be installed with that side facing up.

(2) Changing consumables

You can set the paper as "Single paper" or "Fanfold paper" in the App.

Refer to the instructions on "Installing Consumables" to install the relevant consumables.

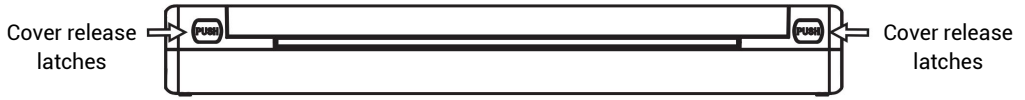

Notes:

1. When you need to take out the printing paper, press the PUSH buttons simultaneously to open the printer cover and take out the paper.
2. When using "Fanfold paper", after printing your documents tear along the perforation lines.

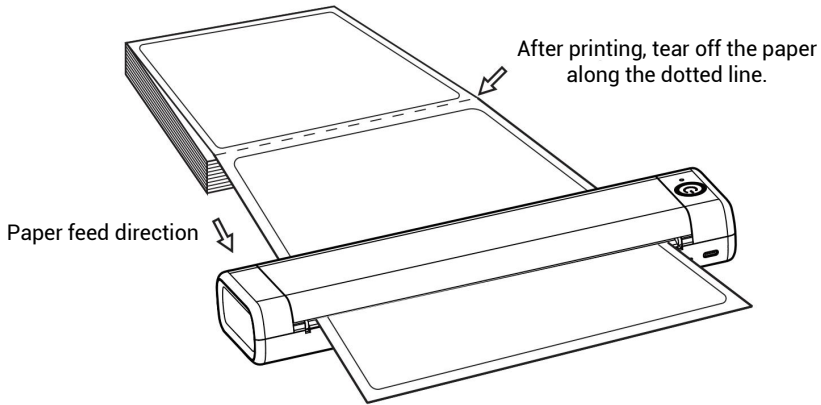

4.3. Connect the printer to the App

Method 1:

Turn on your phone's Bluetooth and open your Phomemo App. Press the button on the top right of your Phomemo App home page and select M08F from the list.

Note:

In an Android system, you need to enable positioning and allow the App to obtain the relevant permissions.

Method 2:

Double-press the printer's ON/OFF button to print a QR code. Open your Phomemo App and press the button on the top right of your Phomemo App home page. On the selection page, press scan and scan the QR code to connect to the printer.

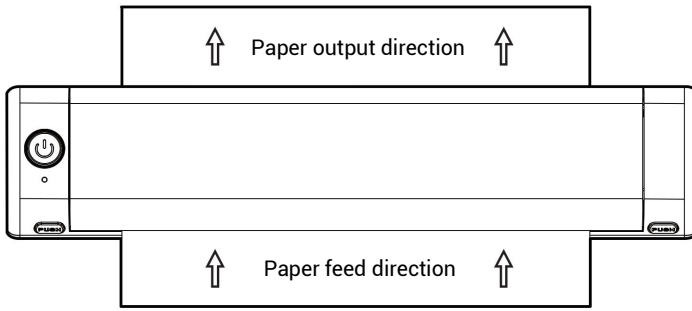

5. DOWNLOAD & INSTALL THE DRIVER

Download the latest driver from the official website. Download the relevant driver according to your operating system version and follow the instructions to install the driver.

Official website: <https://phomemo.com/pages/m08f>

Download

M08F App in Google Play
M08F App in APP Store

M08F PC Driver For Windows
M08F PC Driver For MAC



If you wish to obtain more tutorials on how to install the driver, open your Phomemo App > Profile > Use Tutorial to obtain more guidance.

6. OFFICIAL PRINTING PAPER TYPE

Normal thermal paper: Does not contain Bisphenol-A.

Writable quick-drying thermal paper: Thermal paper that does not contain Bisphenol-A, can be written on, and dries ink quickly.

- * The printing papers mentioned above are official printing papers.
- * Any issues with your printer arising from using non-official printing papers will not be covered under our warranty policy.

7. WARRANTY & LIABILITY

Pora&Co guarantees that for one year from the date of purchase, this product will be free from defects in materials and workmanship. This warranty applies to products used for personal purposes, and not for commercial or rental purposes. **Pora&Co**, at its discretion, will replace or repair this product or any component of the product found to be defective during the warranty period. Replacement will be made with a new or refurbished product or component. If the product is no longer available, a replacement may be made with a similar product of equal or greater value, no refunds shall be given. This is your exclusive warranty. Your replacement unit will be returned to you for no charge and will be covered under this warranty for the balance of the warranty period.

This warranty is valid for the original purchaser from the date of initial purchase and is not transferrable. Proof of purchase is required to obtain support under the warranty.

This warranty does not cover:

- negligent use or misuse of the product;
- use or charging with incorrect voltage or current;
- water damage;
- use contrary to the operating instructions;
- disassembly, repair, or modification by anyone other than **Pora&Co**;
- damage caused by accidents or disasters, such as fire, flood, earthquake, war, vandalism, or theft;
- damage caused by incorrect maintenance and storage;
- damage caused by incorrect installation;
- incompatibility with other hardware/software not defined as minimum system requirements;
- the printer's consumables;
- exposure to adverse external influences, such as sunlight and other radiation or electromagnetic fields;
- normal wear and tear.

Damage caused by failure to observe this manual will void the warranty. We do not accept any liability for consequential damage. We accept no liability for material damage or personal injury caused by improper use or failure to observe the safety instructions. In such cases, the warranty becomes void.

Pora&Co reserves the right to make changes at any time, without notice or obligation, in the user manual, colors, specifications, accessories, materials, and models.

All rights reserved. No part of this publication may be reproduced, distributed, or transmitted in any form or by any means, including photocopying, recording, or other electronic or mechanical methods, without the prior written permission of the publisher, except in the case of brief quotations embodied in critical reviews and certain other noncommercial uses permitted by copyright law. For permission requests, contact us at the address/e-mail on the last page.

DE - Deutsch



Dieses Benutzerhandbuch liegt dem tragbaren Drucker Phomemo A4 von Pora&Co bei und enthält wichtige Informationen zu Sicherheit, Verwendung und Entsorgung. Lesen Sie das Handbuch sorgfältig durch und befolgen Sie die Anweisungen und Warnungen, um Ihre eigene Sicherheit und die Sicherheit anderer zu gewährleisten.

Bewahren Sie das Handbuch zum späteren Nachschlagen auf, auch wenn Sie mit dem Produkt vertraut sind. Geben Sie dieses Handbuch unbedingt mit, wenn Sie dieses Produkt an Dritte weitergeben.

Die Abbildungen im Handbuch dienen nur zur Veranschaulichung und können geringfügig vom Produkt abweichen. In diesem Fall ist Pora&Co nicht verpflichtet, das Handbuch anzupassen. Verwenden Sie das tatsächliche Produkt als Referenz.

1. PACKUNGSINHALT

1x Drucker

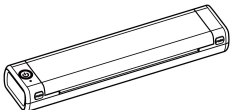

1x Datenkabel,



1x Flanellbeutel

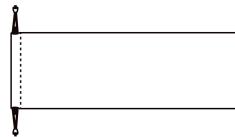

1x Schnellstartanleitung



200x Thermopapier



2. DRUCKERKOMPONENTEN

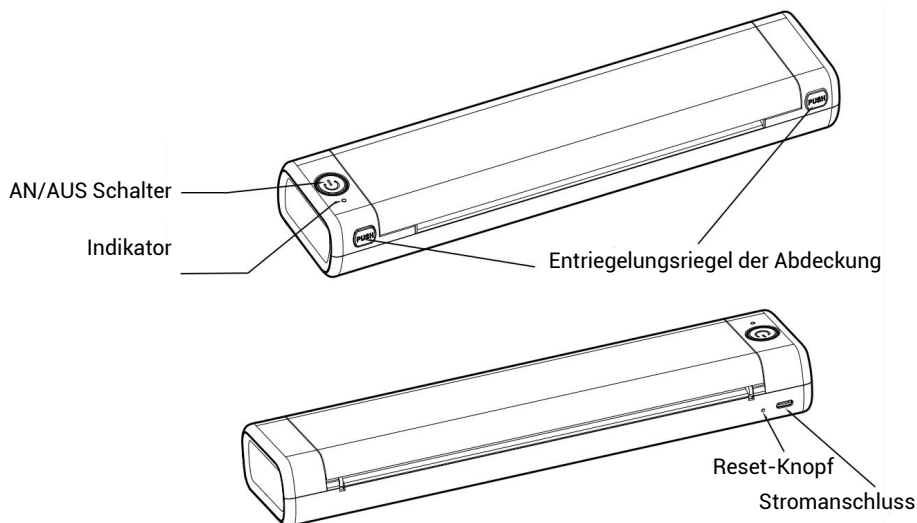

Indikatorleuchte:

Name	Status	Beschreibung
Indikator	Ein (Rot)	Kein Papier mehr/Abdeckung ist offen/überhitzt
	Blinkt (Rot)	Geringer Strom
	Ein (Grün)	Normal
	Blinkt (grün)	Aufladen

Tastenfunktionen:

Funktion der EIN/AUS-Taste	Verwendung
Schalten Sie den Drucker ein	Halten Sie die Taste etwa 3 Sekunden lang gedrückt, bis der Indikator aufleuchtet.
QR-Code drucken	Drücken Sie die Taste zweimal, um den QR-Code zu drucken. Sie können den QR-Code mit der App auf dem Telefon scannen und eine Verbindung zum Drucker herstellen.
Schalten Sie den Drucker aus	Halten Sie die Taste etwa 3 Sekunden lang gedrückt, bis der Indikator erlischt.

3. VORSICHTSMASSNAHMEN

1. Verwenden Sie zum Laden ein 5V/2A DC-Netzteil.
2. Schließen Sie das USB-Kabel vor dem Laden an das Netzteil an. Schließen Sie beim Laden das Ladekabel vorsichtig an oder trennen Sie es. Wenden Sie keine übermäßige Kraft an, um eine Beschädigung des Anschlusses zu vermeiden.

3. Ziehen Sie das Ladekabel ab, wenn der Ladevorgang abgeschlossen ist.
4. Um Gefahren zu vermeiden, verwenden oder laden Sie das Gerät nicht in einer Umgebung mit hohen Temperaturen, hoher Luftfeuchtigkeit, starkem Rauch und Staub, im Badezimmer, im Dampfbad, in der Nähe von offenem Feuer usw.
5. Eine unsachgemäße Aufladung kann zu Schäden am Druckkopf führen.
6. Berühren Sie den Druckkopf nicht, um Verbrühungen zu vermeiden.
7. Die Reißklinge ist scharf. Achten Sie darauf, sie nicht versehentlich zu berühren.
8. Wenn die Maschine nicht richtig funktioniert, verwenden Sie die Reset-Öffnung, um die Maschine neu zu starten.

Warnhinweise zur Batterie

- * Es ist verboten, die Batterie zu zerlegen, zu quetschen oder ins Feuer zu werfen. Vermeiden Sie harte Stöße;
- * Benutzen Sie die Batterie nicht, wenn starke Schwellungen auftreten;
- * Stellen Sie es nicht in einer Umgebung mit hohen Temperaturen auf. Es ist strengstens verboten, die Batterie zu verwenden, nachdem sie in Wasser eingeweicht wurde.
- * Es besteht Explosionsgefahr, wenn die Batterie durch einen falschen Typ ersetzt wird.
- * Entfernen Sie vor der Entsorgung die Batterie aus dem Drucker. Als Endverbraucher sind Sie gemäß der Kleinabfallverordnung gesetzlich zur Abgabe aller leeren Batterien verpflichtet.
- * Wenn Sie zur Stromversorgung ein Netzteil verwenden, müssen Sie ein Netzteil erwerben, das den geltenden Sicherheitsstandards entspricht oder ein Netzteil mit CE-Zertifizierung.

4. BEDIENUNGSANLEITUNG

4.1. Installiere die App

Suchen Sie im App-Markt Ihres Telefons nach „Phomemo“ und laden Sie die App herunter.



4.2. Installieren und wechseln Sie das Verbrauchsmaterial des Druckers

(1) Verbrauchsmaterialien installieren

Halten Sie das Papier mit beiden Händen und stellen Sie sicher, dass es gerade und ausgerichtet ist. Führen Sie das Papier vorsichtig in den Einzug des Druckers ein, bis die Walze das Papier in die optimale Position zieht. Verwenden Sie Original-Phomemo-Papiere, um die beste Druckqualität zu erzielen.

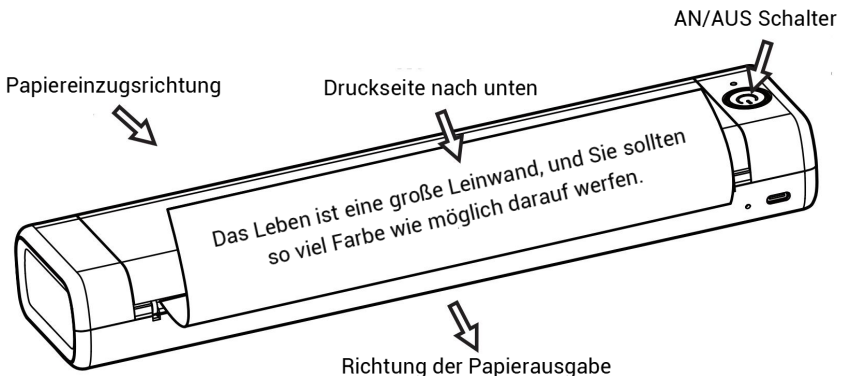

Anmerkungen:

1. Das Papier muss eingelegt und am Papiereinzug ausgerichtet sein.
2. Überprüfen Sie das Papier, da das Papier nur einseitig bedruckt werden kann. Die Seite mit der Aufschrift „Diese Seite sollte nach oben zeigen“ ist die nicht bedruckbare Seite und sollte mit dieser Seite nach oben installiert werden.

(2) Verbrauchsmaterialien wechseln

Sie können das Papier in der App als „Einzelpapier“ oder „Faltenpapier“ festlegen.

Beachten Sie die Anweisungen unter „Installieren von Verbrauchsmaterialien“, um die entsprechenden Verbrauchsmaterialien zu installieren.



Anmerkungen:

1. Wenn Sie das Druckpapier herausnehmen müssen, drücken Sie gleichzeitig die PUSH-Tasten, um die Druckerabdeckung zu öffnen und das Papier herauszunehmen.
2. Wenn Sie „Leporello-Papier“ verwenden, reißen Ihre Dokumente nach dem Drucken entlang der Perforationslinien.

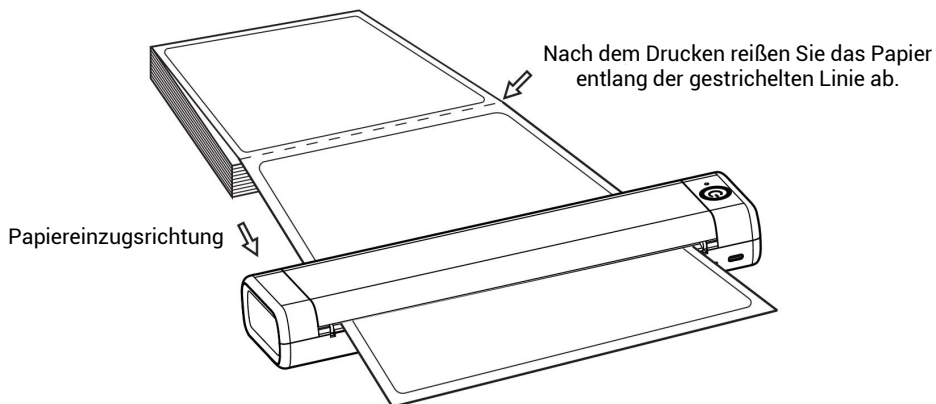

4.3. Verbinden Sie den Drucker mit der App

Methode 1:

Schalten Sie das Bluetooth Ihres Telefons ein und öffnen Sie Ihre Phomemo-App. Klicken Sie auf die Schaltfläche oben rechts auf der Startseite Ihrer Phomemo-App und wählen Sie M08F aus der Liste aus.

Anmerkung:

In einem Android-System müssen Sie die Ortung aktivieren und der App erlauben, die entsprechenden Berechtigungen zu erhalten.

Methode 2:

Drücken Sie zweimal die EIN/AUS-Taste des Druckers, um einen QR-Code zu drucken. Öffnen Sie Ihre Phomemo-App und klicken Sie auf die Schaltfläche oben rechts auf der Startseite Ihrer Phomemo-App. Drücken Sie auf der Auswahlseite auf „Scannen“ und scannen Sie den QR-Code, um eine Verbindung zum Drucker herzustellen.

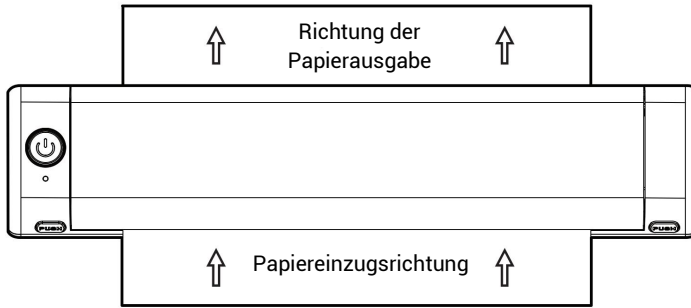

5. DEN TREIBER HERUNTERLADEN UND INSTALLIEREN

Laden Sie den neuesten Treiber von der offiziellen Website herunter. Laden Sie den entsprechenden Treiber entsprechend Ihrer Betriebssystemversion herunter und befolgen Sie die Anweisungen zur Installation des Treibers.

Offizielle Website: <https://phomemo.com/pages/m08f>

Herunterladen

M08F-App im Google Play
M08F-App im APP Store

M08F PC-Treiber für Windows
M08F PC-Treiber für MAC



Wenn Sie weitere Tutorials zur Installation des Treibers erhalten möchten, öffnen Sie Ihre Phomemo-App > Profil > Tutorial verwenden, um weitere Anleitungen zu erhalten.

6. OFFIZIELLER DRUCKPAPIERTYP

Normales Thermopapier: Enthält kein Bisphenol-A.

Beschreibbares, schnell trocknendes Thermopapier: Thermopapier, das kein Bisphenol-A enthält, beschreibbar ist und die Tinte schnell trocknet.

- * Bei den oben genannten Druckpapieren handelt es sich um offizielle Druckpapiere.
- * Jegliche Probleme mit Ihrem Drucker, die durch die Verwendung nicht offizieller Druckpapiere entstehen, fallen nicht unter unsere Garantiebestimmungen.

7. GARANTIE & HAFTUNG

Pora&Co garantiert, dass dieses Produkt ein Jahr lang ab Kaufdatum frei von Material- und Verarbeitungsfehlern ist. Diese Garantie gilt für Produkte, die für persönliche Zwecke verwendet werden, und nicht für kommerzielle oder Mietzwecke. **Pora&Co** wird nach eigenem Ermessen dieses Produkt oder jede Komponente des Produkts, die während der Garantiezeit als defekt befunden wird, ersetzen oder reparieren. Der Ersatz erfolgt durch ein neues oder generalüberholtes Produkt oder eine Komponente. Wenn das Produkt nicht mehr verfügbar ist, kann ein Ersatz durch ein ähnliches Produkt mit gleichem oder höherem Wert erfolgen, es erfolgt keine Rückerstattung. Dies ist Ihre exklusive Garantie. Ihr Ersatzgerät wird kostenlos an Sie zurückgesandt und ist für die restliche Garantiezeit von dieser Garantie abgedeckt.

Diese Garantie gilt für den Erstkäufer ab dem Erstkaufdatum und ist nicht übertragbar. Um Support im Rahmen der Garantie zu erhalten, ist ein Kaufbeleg erforderlich.

Diese Garantie deckt Folgendes nicht ab:

- fahrlässiger Gebrauch oder Missbrauch des Produkts;
- Verwendung oder Laden mit falscher Spannung oder falschem Strom;
- Wasserschaden;
- Verwendung entgegen der Bedienungsanleitung;
- Demontage, Reparatur oder Modifikation durch andere Personen als Pora&Co;
- Schäden, die durch Unfälle oder Katastrophen wie Feuer, Überschwemmung, Erdbeben, Krieg, Vandalismus oder Diebstahl verursacht wurden;
- Schäden, die durch unsachgemäße Wartung und Lagerung verursacht wurden;
- Schäden, die durch unsachgemäße Installation verursacht wurden;
- Inkompatibilität mit anderer Hardware/Software, die nicht als Mindestsystemanforderungen definiert ist;
- die Verbrauchsmaterialien des Druckers;
- Belastung durch schädliche äußere Einflüsse wie Sonnenlicht und andere Strahlung oder elektromagnetische Felder;
- normale Abnutzung.

Schäden, die durch Nichtbeachtung dieser Anleitung entstehen, führen zum Erlöschen der Garantie. Für Folgeschäden übernehmen wir keine Haftung. Für Sach- und Personenschäden, die durch unsachgemäßen Gebrauch oder Nichtbeachtung der Sicherheitshinweise entstehen, übernehmen wir keine Haftung. In solchen Fällen erlischt die Garantie.

Pora&Co behält sich das Recht vor, jederzeit und ohne Vorankündigung oder Verpflichtung Änderungen an der Bedienungsanleitung, den Farben, den Spezifikationen, dem Zubehör, den Materialien und den Modellen vorzunehmen.

Alle Rechte vorbehalten. Kein Teil dieser Veröffentlichung darf ohne die vorherige schriftliche Genehmigung des Herausgebers in irgendeiner Form oder mit irgendwelchen Mitteln, einschließlich Fotokopie, Aufzeichnung oder anderen elektronischen oder mechanischen Methoden, reproduziert, verbreitet oder übertragen werden, außer im Falle kurzer Zitate in kritischen Rezensionen und bestimmten anderen nichtkommerziellen Nutzungen, die durch das Urheberrecht zulässig sind. Für Genehmigungsanfragen kontaktieren Sie uns unter der Adresse/E-Mail auf der letzten Seite.

FR - Français



Ce manuel d'utilisation accompagne l'imprimante portable Pora&Co Phomemo A4 et contient des informations importantes sur la sécurité, l'utilisation et l'élimination. Lisez attentivement le manuel et suivez les instructions et les avertissements pour assurer votre propre sécurité et celle des autres.

Conservez le manuel pour référence ultérieure, même si vous connaissez le produit. Assurez-vous d'inclure ce manuel lorsque vous transmettez ce produit à des tiers.

Les images du manuel sont uniquement à des fins d'illustration et peuvent différer légèrement du produit. Dans ce cas, Pora&Co n'est pas obligé d'ajuster le manuel. Utilisez le produit réel comme référence.

1. CONTENU DE L'EMBALLAGE

1x Imprimante

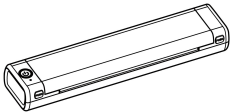

1x Câble de données

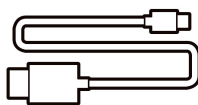

1x Sac en flanelle

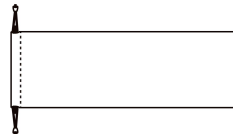

1x Guide de démarrage rapide



200x papier thermique



2. COMPOSANTS DE L'IMPRIMANTE

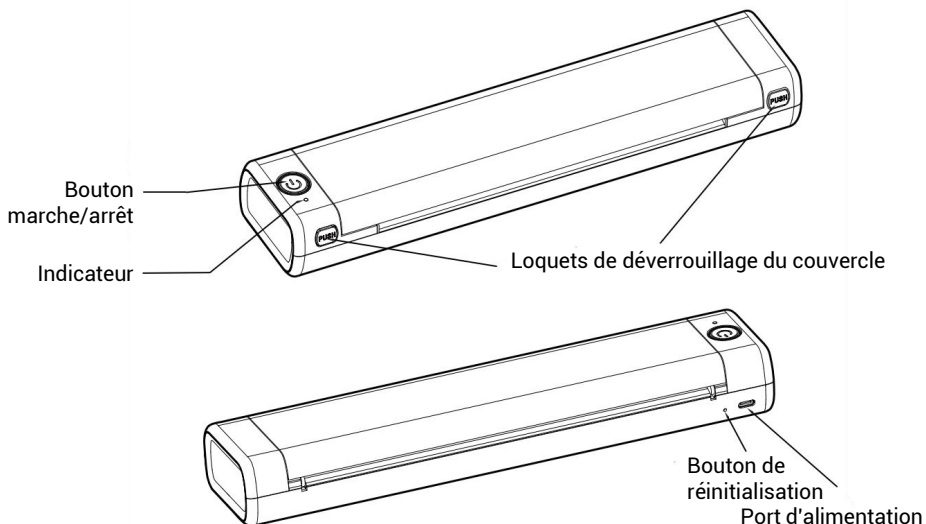

Indicateur:

Nom	Statut	Description
Indicateur	Allumé (rouge)	Plus de papier/Couvercle ouvert/Surchauffe
	Clignotant (rouge)	Batterie faible
	Allumé (Vert)	Normale
	Clignotant (Vert)	Mise en charge

Fonctions des boutons:

Fonction du bouton marche/arrêt	Usage
Allumez l'imprimante	Usage
Imprimer le code QR	Appuyez et maintenez le bouton pendant environ 3 secondes jusqu'à ce que le voyant s'allume.
Éteignez l'imprimante	Appuyez deux fois sur le bouton pour imprimer le code QR. Vous pouvez scanner le code QR à l'aide de l'application sur le téléphone et vous connecter à l'imprimante.

3. PRÉCAUTIONS

1. Utilisez une alimentation CC 5 V/2 A pour le chargement.
2. Connectez le câble USB à l'adaptateur secteur avant de charger. Lors du chargement, connectez ou débranchez soigneusement le câble de chargement. N'utilisez pas de force excessive pour éviter d'endommager le port.
3. Débranchez le câble de chargement lorsque le chargement est terminé.
4. Pour éviter tout danger, ne pas utiliser ou charger dans un environnement à haute température, forte humidité, forte fumée et poussière, dans une salle de bain, un hammam, à proximité d'une flamme nue, etc.
5. Une charge incorrecte peut endommager la tête d'impression.
6. Ne touchez pas la tête d'impression pour éviter les brûlures.
7. La lame de déchirure est tranchante, veillez à ne pas la toucher par erreur.
8. Si la machine fonctionne mal, utilisez le trou de réinitialisation pour redémarrer la machine.

Instructions d'avertissement concernant la batterie

- * Il est interdit de démonter, de presser ou de jeter la batterie au feu. Évitez les impacts violents ;
- * N'utilisez pas la batterie en cas de gonflement important ;
- * Ne le placez pas dans un environnement à haute température. Il est strictement interdit d'utiliser la batterie après avoir été trempée dans l'eau ;
- * Il existe un risque d'explosion si la batterie est remplacée par un type inapproprié.
- * Retirez la batterie de l'imprimante avant de la jeter. En tant que consommateur final, vous êtes légalement tenu de remettre toutes les piles vides conformément à la réglementation sur les petits déchets chimiques.
- * Si vous utilisez un adaptateur secteur pour l'alimentation électrique, vous devez acheter un adaptateur secteur répondant aux normes de sécurité applicables ou un adaptateur secteur certifié CE.

4. GUIDE D'INSTRUCTIONS

4.1. Installez l'application

Recherchez « Phomemo » sur l'App Market de votre téléphone et téléchargez l'application.



4.2. Installer et changer le consommable de l'imprimante

(1) Installation des consommables

Utilisez deux mains pour tenir le papier et assurez-vous qu'il est droit et aligné. Insérez soigneusement le papier dans le chargeur de l'imprimante jusqu'à ce que le rouleau tire le papier dans sa position optimale. Utilisez des papiers Phomemo originaux pour obtenir la meilleure qualité d'impression.

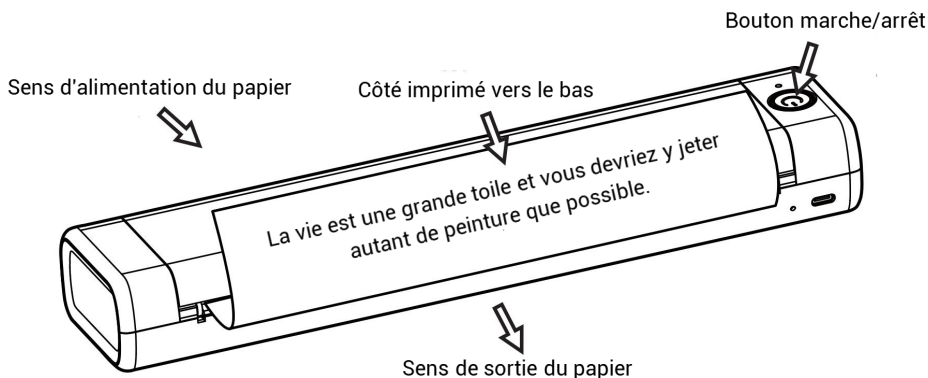

Remarques:

1. Le papier doit être inséré et aligné sur le chargeur de papier.
2. Vérifiez le papier car il ne peut être imprimé que sur un seul côté. Le côté imprimé avec « Ce côté doit être orienté vers le haut » est le côté non imprimable et doit être installé avec ce côté vers le haut.

(2) Changement de consommables

Vous pouvez définir le papier comme « Papier simple » ou « Papier plié en accordéon » dans l'application. Reportez-vous aux instructions sur « Installation des consommables » pour installer les consommables appropriés.

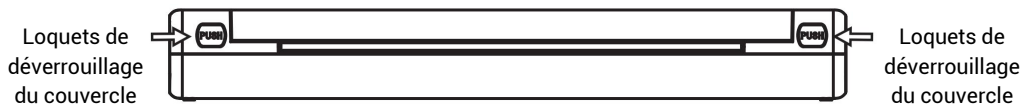
**Remarques:**

1. Lorsque vous devez retirer le papier d'impression, appuyez simultanément sur les boutons PUSH pour ouvrir le capot de l'imprimante et retirer le papier.
2. Lorsque vous utilisez du « papier plié en accordéon », après l'impression, vos documents se déchirent le long des lignes de perforation.

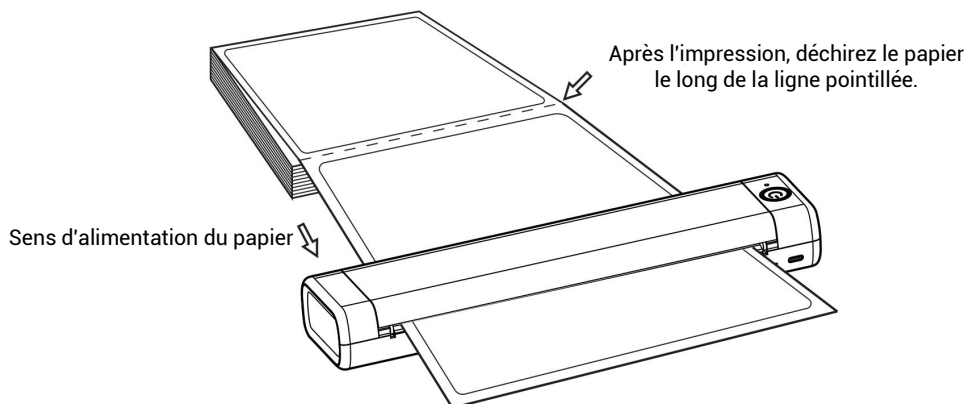
**4.3. Connectez l'imprimante à l'application****Méthode 1 :**

Activez le Bluetooth de votre téléphone et ouvrez votre application Phomemo. Appuyez sur le bouton en haut à droite de la page d'accueil de votre application Phomemo et sélectionnez M08F dans la liste.

Remarque:

Dans un système Android, vous devez activer le positionnement et autoriser l'application à obtenir les autorisations appropriées.

Méthode 2 :

Appuyez deux fois sur le bouton marche/arrêt de l'imprimante pour imprimer un code QR. Ouvrez votre application Phomemo et appuyez sur le bouton en haut à droite de la page d'accueil de votre application Phomemo. Sur la page de sélection, appuyez sur Scan et scannez le code QR pour vous connecter à l'imprimante.

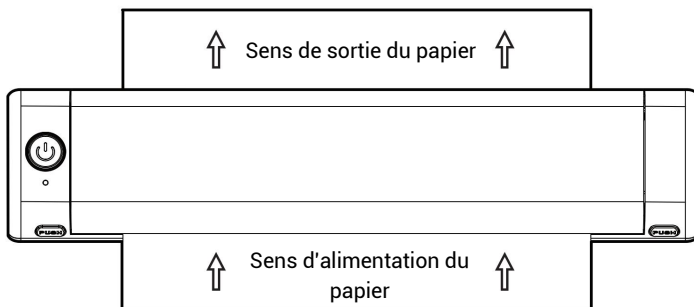

5. TÉLÉCHARGER & INSTALLER LE PILOTE

Téléchargez le dernier pilote sur le site officiel. Téléchargez le pilote approprié en fonction de la version de votre système d'exploitation et suivez les instructions pour installer le pilote.

Site officiel: <https://phomemo.com/pages/m08f>

Télécharger

Application M08F sur Google Play
Application M08F sur APP Store

Pilote PC M08F pour Windows
Pilote PC M08F pour MAC



REMARQUE

Si vous souhaitez obtenir plus de didacticiels sur la façon d'installer le pilote, ouvrez votre application Phomemo > Profil > Utiliser le didacticiel pour obtenir plus de conseils.

6. TYPE DE PAPIER D'IMPRESSION OFFICIEL

Papier thermique normal: Ne contient pas de Bisphénol-A.

Papier thermique inscriptible à séchage rapide : papier thermique qui ne contient pas de bisphénol A, sur lequel on peut écrire et qui sèche rapidement l'encre.

- * Les papiers d'impression mentionnés ci-dessus sont des papiers d'impression officiels.
- * Tout problème avec votre imprimante résultant de l'utilisation de papiers d'impression non officiels ne sera pas couvert par notre politique de garantie.

7. GARANTIE & RESPONSABILITÉ

Pora&Co garantit que pendant un an à compter de la date d'achat, ce produit sera exempt de défauts de matériaux et de fabrication. Cette garantie s'applique aux produits utilisés à des fins personnelles et non à des fins commerciales ou de location. **Pora&Co**, à sa discrétion, remplacera ou réparera ce produit ou tout composant du produit jugé défectueux pendant la période de garantie. Le remplacement sera effectué par un produit ou un composant neuf ou remis à neuf. Si le produit n'est plus disponible, un remplacement peut être effectué par un produit similaire de valeur égale ou supérieure, aucun remboursement ne sera accordé. Ceci est votre garantie exclusive. Votre unité de remplacement vous sera retournée sans frais et sera couverte par cette garantie pour le reste de la période de garantie.

Cette garantie est valable pour l'acheteur d'origine à compter de la date d'achat initial et n'est pas transférable. Une preuve d'achat est requise pour obtenir une assistance au titre de la garantie.

Cette garantie ne couvre pas:

- une utilisation négligente ou une mauvaise utilisation du produit;
- utilisation ou chargement avec une tension ou un courant incorrect;
- dégâts d'eau;
- une utilisation contraire au mode d'emploi;
- démontage, réparation ou modification par toute personne autre que **Pora&Co**;
- les dommages causés par des accidents ou des catastrophes, tels qu'incendie, inondation, tremblement de terre, guerre, vandalisme ou vol;
- les dommages causés par un entretien et un stockage incorrects;
- les dommages causés par une installation incorrecte;
- incompatibilité avec d'autres matériels/logiciels non définis comme configuration minimale requise ;
- les consommables de l'imprimante;
- l'exposition à des influences extérieures défavorables, telles que la lumière du soleil et d'autres rayonnements ou champs électromagnétiques;
- l'usure normale.

Les dommages causés par le non-respect de ce manuel annuleront la garantie. Nous déclinons toute responsabilité pour les dommages consécutifs. Nous déclinons toute responsabilité pour les dommages matériels ou corporels causés par une utilisation inappropriée ou le non-respect des consignes de sécurité. Dans de tels cas, la garantie devient nulle.

Pora&Co se réserve le droit d'apporter des modifications à tout moment, sans préavis ni obligation, au manuel d'utilisation, aux couleurs, aux spécifications, aux accessoires, aux matériaux et aux modèles.

Tous droits réservés. Aucune partie de cette publication ne peut être reproduite, distribuée ou transmise sous quelque forme ou par quelque moyen que ce soit, y compris la photocopie, l'enregistrement ou d'autres méthodes électroniques ou mécaniques, sans l'autorisation écrite préalable de l'éditeur, sauf dans le cas de brèves citations incorporées dans des critiques critiques et dans certaines autres utilisations non commerciales autorisées par la loi sur le droit d'auteur. Pour les demandes d'autorisation, contactez-nous à l'adresse/e-mail en dernière page.

DA - Danks



Denne brugervejledning følger med Pora&Co Phomemo A4 bærbare printer og indeholder vigtige oplysninger om sikkerhed, brug og bortskaffelse. Læs manualen omhyggeligt og følg instruktionerne og advarslerne for at sikre din egen og andres sikkerhed.

Gem manualen til yderligere reference, selvom du er bekendt med produktet. Sørg for at inkludere denne manual, når du videregiver dette produkt til tredjepart.

Billederne i manualen er kun til illustrative formål og kan afvige en smule fra produktet. I så fald er Pora&Co ikke forpligtet til at justere manualen. Brug det faktiske produkt som reference.

1. PAKKENS INDHOLD

1x Printer

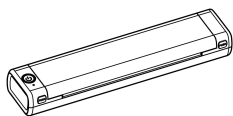

1x Datakabel

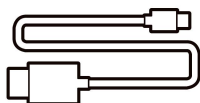

1x Flanellpose

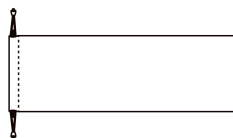

1x Hurtig start guide



200x termisk papir

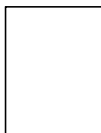

2. PRINTERKOMPONENTER

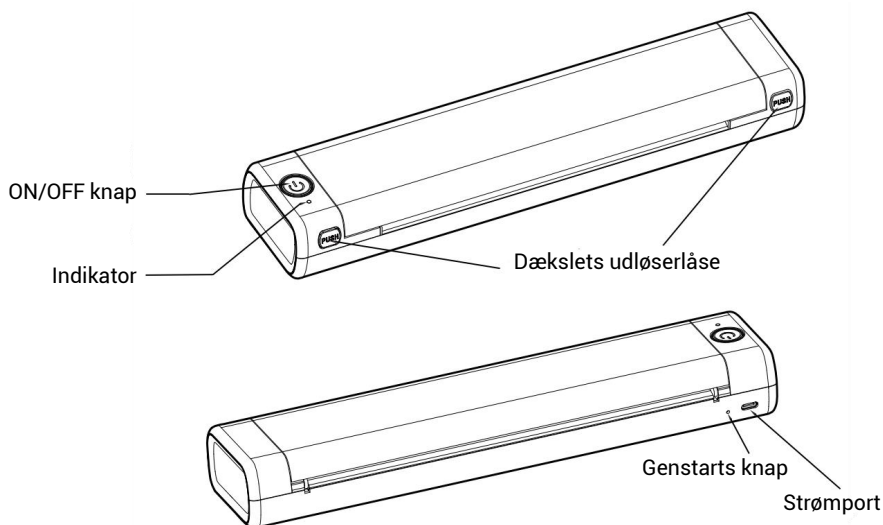

Indikator lys:

Navn	Status	Beskrivelse
Indikator	På (rød)	Ikke for papir/Låget er åbent/Overophedet
	Blinker (rød)	Lav strøm
	På (grøn)	Normal
	Blinker (grøn)	Opladning

Knap funktioner:

ON/OFF-knap funktion	Brug
Tænd for printeren	Tryk og hold knappen nede i ca. 3 sekunder, indtil indikatorlyset tændes.
Udskriv QR-kode	Dobbeltryk på knappen for at udskrive QR-koden. Du kan scanne QR-koden ved hjælp af appen på telefonen og oprette forbindelse til printeren.
Sluk printeren	Tryk og hold knappen nede i ca. 3 sekunder, indtil indikatorlyset slukker.

3. FORHOLDSREGLER

1. Brug en 5V/2A DC strømforsyning til opladning.
2. Tilslut USB-kablet til strømadapteren før opladning. Ved opladning skal du forsigtigt tilslutte eller frakoble ladekablet. Brug ikke overdreven kraft for at undgå at beskadige porten.
3. Tag ladekablet ud, når opladningen er afsluttet.
4. For at undgå fare må du ikke bruge eller oplade i omgivelser med høj temperatur, høj luftfugtighed, kraftig røg og støv, badeværelse, dampbad, tæt på åben ild osv.
5. Forkert opladning kan forårsage beskadigelse af printhovedet.
6. Rør ikke ved printhovedet for at forhindre skoldning.
7. Afrivningsbladet er skarpt, vær forsigtig med at undgå at røre ved det ved en fejl.
8. Hvis maskinen ikke fungerer korrekt, skal du bruge nulstillingshullet til at genstarte maskinen.

Batteriadvarselsinstruktioner

- * Det er forbudt at skille batteriet ad, klemme eller smide batteriet i ild. Undgå hårde stød;
- * Brug ikke batteriet, hvis der opstår alvorlig hævelse;
- * Anbring den ikke i omgivelser med høje temperaturer. Det er strengt forbudt at bruge batteriet efter at være blevet gennemblødt i vand;
- * Der er fare for eksplosion, hvis batteriet udskiftes med den forkerte type.
- * Fjern batteriet fra printeren før bortskaffelse. Som slutforbruger er du juridisk forpligtet til at aflevere alle tomme batterier i henhold til reglerne for mindre kemikalieaffald.
- * Hvis du bruger en strømadapter til strømforsyningen, skal du købe en strømadapter, der opfylder gældende sikkerhedsstandarder, eller en strømadapter med CE-certificering.

4. INSTRUKTIONSVEJLEDNING

4.1. Installer appen

Søg efter "Phomemo" på din telefons App-marked, og download appen.



4.2. Installer og skift printerens forbrugsmateriale

(1) Installation af forbrugsstoffer

Brug to hænder til at holde papiret og sørg for, at det er lige og justeret. Indsæt forsigtigt papiret i printerens arkføder, indtil rullen trækker papiret til sin optimale position. Brug originale Phomemo-papirer for at få den bedste udskriftskvalitet.

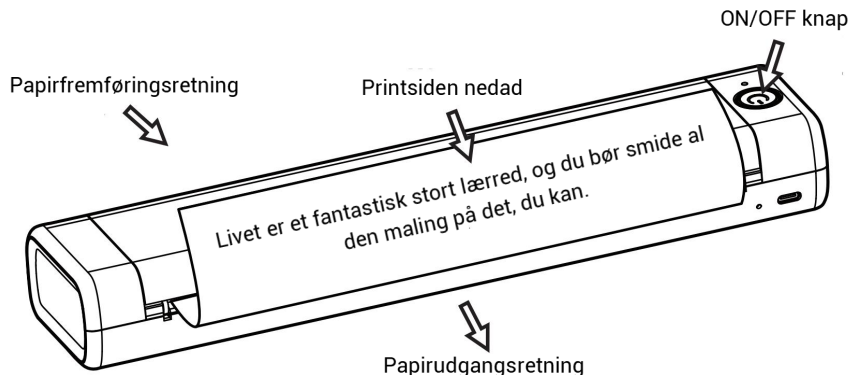

Bemærkninger:

1. Papiret skal indsættes og justeres efter papirfremføreren.
2. Kontroller papiret, fordi papiret kun kan udskrives på den ene side. Den side, der er trykt med "Denne side skal vende opad" er den side, der ikke kan udskrives, og skal installeres med den side opad.

(2) Udskiftning af forbrugsstoffer

Du kan indstille papiret som "Single paper" eller "Fanfold paper" i appen.

Se instruktionerne om "Installation af forbrugsstoffer" for at installere de relevante forbrugsstoffer.

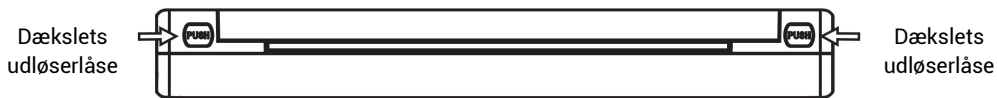

Bemærkninger:

1. Når du skal tage printpapiret ud, skal du trykke på PUSH-knapperne samtidigt for at åbne printerlåget og tage papiret ud.
2. Når du bruger "Fanfold-papir", efter udskrivning rives dine dokumenter langs perforeringslinjerne.

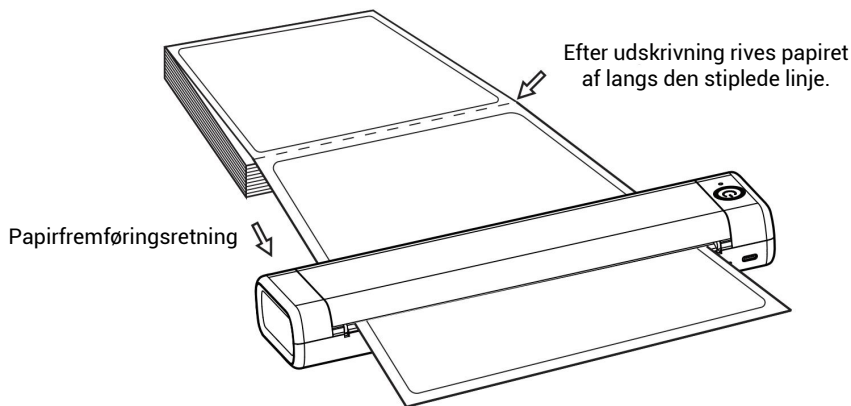

4.3. Tilslut printeren til appen

Metode 1:

Tænd for din telefons Bluetooth og åbn din Phomemo-app. Tryk på knappen øverst til højre på din Phomemo App-hjemmeside, og vælg M08F fra listen.

Bemærk:

I et Android-system skal du aktivere positionering og tillade, at appen får de relevante tilladelser.

Metode 2:

Dobbeltryk på printerens ON/OFF-knap for at udskrive en QR-kode. Åbn din Phomemo-app og tryk på knappen øverst til højre på din Phomemo-apps startside. På valgsiden skal du trykke på scan og scanne QR-koden for at oprette forbindelse til printeren.

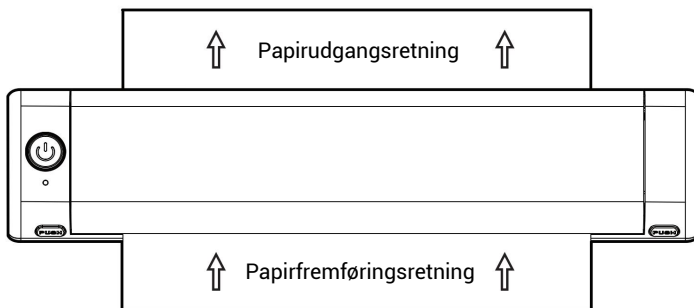

5. HENT OG INSTALLER DRIVEREN

Download den nyeste driver fra den officielle hjemmeside. Download den relevante driver i henhold til din version af operativsystemet, og følg instruktionerne for at installere driveren.

Officiel hjemmeside: <https://phomemo.com/pages/m08f>

Hent

M08F App i Google Play
M08F App i APP Store

M08F PC-driver til Windows
M08F PC-driver til MAC



Hvis du ønsker at få flere vejledninger om, hvordan du installerer driveren, skal du åbne din Phomemo-app > Profil > Brug vejledning for at få mere vejledning.

6. OFFICIEL TRYKKEPAPIRTYPE

Normalt termopapir: Indeholder ikke Bisphenol-A.

Skrivbart hurtigtørrende termopapir: Termopapir, der ikke indeholder Bisphenol-A, kan skrives på, og tørrer blæk hurtigt.

* Ovennævnte trykpapirer er officielle trykpapirer.

* Eventuelle problemer med din printer, der opstår ved brug af ikke-officielle udskrivningspapirer, vil ikke være dækket af vores garantipolitik.

7. GARANTI OG ANSVAR

Pora&Co garanterer, at dette produkt i et år fra købsdatoen vil være fri for defekter i materialer og udførelse. Denne garanti gælder for produkter, der bruges til personlige formål og ikke til kommercielle eller udlejningsformål. **Pora&Co** vil efter eget skøn udskifte eller reparere dette produkt eller enhver komponent af produktet, der viser sig at være defekt i garantiperioden. Udskiftning vil blive foretaget med et nyt eller renoveret produkt eller komponent. Hvis produktet ikke længere er tilgængeligt, kan der foretages en udskiftning med et lignende produkt af samme eller større værdi. Der gives ingen refusion. Dette er din eksklusive garanti. Din erstatningsenhed vil blive returneret til dig uden beregning og vil være dækket af denne garanti i resten af garantiperioden.

Denne garanti er gyldig for den oprindelige køber fra datoen for det første køb og kan ikke overdrages. Købsbevis er påkrævet for at få support under garantien.

Denne garanti dækker ikke:

- uagtsom brug eller misbrug af produktet;
- brug eller opladning med forkert spænding eller strøm;
- vandskade;
- brug i strid med betjeningsvejledningen;
- adskillelse, reparation eller modifikation af andre end **Pora&Co**;
- skader forårsaget af ulykker eller katastrofer, såsom brand, oversvømmelse, jordskælv, krig, hærværk eller tyveri;
- skader forårsaget af forkert vedligeholdelse og opbevaring;
- skader forårsaget af forkert installation;
- inkompatibilitet med anden hardware/software, der ikke er defineret som minimum systemkrav;
- printerens forbrugsstoffer;
- udsættelse for negative ydre påvirkninger, såsom sollys og anden stråling eller elektromagnetiske felter;
- normal slitage.

Skader forårsaget af manglende overholdelse af denne manual vil ugyldiggøre garantien. Vi påtager os intet ansvar for følgeskader. Vi påtager os intet ansvar for materielle skader eller personskader forårsaget af forkert brug eller manglende overholdelse af sikkerhedsanvisningerne. I sådanne tilfælde bortfalder garantien.

Pora&Co forbeholder sig retten til at foretage ændringer til enhver tid, uden varsel eller forpligtelse, i brugervejledningen, farver, specifikationer, tilbehør, materialer og modeller.

Alle rettigheder forbeholdes. Ingen del af denne publikation må reproduceres, distribueres eller transmitteres i nogen form eller på nogen måde, herunder fotokopiering, optagelse eller andre elektroniske eller mekaniske metoder, uden forudgående skriftlig tilladelse fra udgiveren, undtagen i tilfælde af korte citater, der er inkorporeret i kritiske anmeldelser og visse andre ikke-kommercielle anvendelser, der er tilladt i henhold til loven om ophavsret. For anmodninger om tilladelse, kontakt os på adressen/e-mailen på sidste side.



Pora & Co
Parelweg 11
1812RS, Alkmaar
Nederland

✉: Info@poraenco.nl

🌐: www.poraenco.nl

