



Product/Produkt	Art.No.
Set Station + 7-in-1 Sensor	7003700
7-in-1 Sensor	7803510

**DE** Besuchen Sie unsere Website über den folgenden QR Code oder Weblink um weitere Informationen zu diesem Produkt oder die verfügbaren Übersetzungen dieser Anleitung zu finden.

**GB** Visit our website via the following QR Code or web link to find further information on this product or the available translations of these instructions.

**FR** Si vous souhaitez obtenir plus d'informations concernant ce produit ou rechercher ce mode d'emploi en d'autres langues, rendez-vous sur notre site Internet en utilisant le code QR ou le lien correspondant.

**NL** Bezoek onze internetpagina via de volgende QR-code of weblink, voor meer informatie over dit product of de beschikbare vertalingen van deze gebruiksaanwijzing.

**ES** ¿Desearía recibir unas instrucciones de uso completas sobre este producto en un idioma determinado? Entonces visite nuestra página web utilizando el siguiente enlace (código QR) para ver las versiones disponibles.

**IT** Desidera ricevere informazioni esaustive su questo prodotto in una lingua specifica? Venga a visitare il nostro sito Web al seguente link (codice QR Code) per conoscere le versioni disponibili.

**RU** Посетите наш сайт, отсканировав QR-код, или перейдите ссылке, чтобы больше узнать об этом товаре или скачать руководство по эксплуатации на другом языке.



[www.bresser.de/P7003700](http://www.bresser.de/P7003700)



[www.bresser.de/P7803510](http://www.bresser.de/P7803510)



## GARANTIE · WARRANTY · GARANTÍA · GARANZIA · ГАРАНТИЯ



[www.bresser.de/warranty\\_terms](http://www.bresser.de/warranty_terms)

## RECYCLAGE (TRIMAN/FRANCE)



Points de collecte sur [www.quefairedemesdechets.fr](http://www.quefairedemesdechets.fr)  
Privilégiez la réparation ou le don de votre appareil !



## WORKS WITH:



<https://weathercloud.net>



<https://www.wunderground.com>



<https://www.awekas.at>



<https://www.pwsweather.com>

Weather Underground is a registered trademark of The Weather Channel, LLC. both in the United States and internationally. The Weather Underground Logo is a trademark of Weather Underground, LLC. Find out more about Weather Underground at [www.wunderground.com](http://www.wunderground.com)

## APP DOWNLOAD:



Apple and the Apple logo are trademarks of Apple Inc., registered in the U.S. and other countries. App Store is a service mark of Apple Inc., registered in the U.S. and other countries. Google Play and the Google Play logo are trademarks of Google Inc.



<https://proweatherlive.net>



<https://www.bresser.de/download/ProWeatherLive>

## DELIVERY CONTENT · LIEFERUMFANG:



Art. No. 7003700: Console (A), power adapter (B), 7-in-1 sensor (C)  
Basis (A), Netzteil (B), 7-in-1 Sensor (C)

Art. No. 7803510: 7-in-1 sensor (C)  
7-in-1 Sensor (C)

# CONTENTS

---

1. Quick Start	6
2. Pre-installation	7
2.1 Checkout	7
2.2 Site selection	7
3. Getting started	7
3.1 Wireless 7-in-1 sensor	7
3.1.1 Install wind vane	8
3.1.2 Install rain gauge funnel	8
3.1.3 Install batteries	8
3.1.4 Adjust the solar panel	9
3.1.5 Sensor array installation	10
3.1.6 Plastic mounting installation	11
3.1.7 Direction alignment	12
3.1.8 Pointing the wireless 7-in-1 sensor to south	12
3.2 Synchronizing additional sensor(s) (optional)	12
3.2.1 Thermo-hygro optional sensors	13
3.2.2 Air quality optional sensors	13
3.3 Recommendation for best wireless communication	14
3.4 Power up the console	14
3.4.1 Install backup battery and power up	14
3.4.2 Setup the console	15
3.5 Synchronizing wireless 7-in-1 sensor	15
3.6 Data clearing	15
4. Display Console function and operation	16
4.1 Screen display	16
4.2 Display console keys	16
4.3 About the local time	17
4.4 Console settings	17
4.5 Moon phase	18
4.6 Wireless sensor signal receiving	18
4.7 Indoor temperature humidity and optional air sensors	19
4.7.1 Overview	19
4.7.2 Optional air quality sensors	19
4.7.3 Air pollutants high alert	20
4.7.4 Pollutant level indicator table for optional sensors	20
4.8 Outdoor temperature, humidity, index, and optional thermo-hygro sensors	21
4.8.1 Overview	21
4.8.2 Outdoor temperature index	21
4.8.3 View outdoor and CH1~7 optional thermo-hygro sensor(s) reading	22
4.9 Wind	22
4.9.1 Overview	22
4.9.2 Wind speed, Gust and Beaufort Scale display	23
4.9.3 Beaufort scale table	23
4.10 Rain	24
4.10.1 Overview	24
4.10.2 The rain display mode	24
4.11 Light intensity, UV index and exposure level	25
4.11.1 UV index vs exposure table	25
4.12 Local weather and air quality information	25
4.12.1 View local weather condition and air pollutants levels	25
4.12.2 Ambient pollutant level indicator table	25
4.12.3 View Today and 7 days weather forecast	26
4.12.4 Icons for different weather condition	26
4.13 Barometric pressure	27
4.13.1 Relative or Absolute barometric pressure mode	27
4.14 MAX/ MIN records	27
4.14.1 To view MAX / MIN records	27
4.14.2 Unit of measurement setting	28
4.14.3 Setting alarm time	28
4.14.4 View and activate alarm time / temperature pre-alarm	28

4.14.5 Suspend the time alarm . . . . .	28
5. Registering with weather server platforms . . . . .	29
5.1 ProWeatherLive.net (PWL) . . . . .	29
5.2 WeatherUnderground.com (WU) . . . . .	31
5.3 Weathercloud (WC) . . . . .	33
5.4 Awekas . . . . .	34
5.5 PWSWeather . . . . .	34
6. Connect console to Wi-Fi . . . . .	34
6.1 Download WSLink configuration app . . . . .	34
6.2 Console in Access Point (AP) broadcast mode . . . . .	35
6.3 Add your console to WSLink . . . . .	36
6.3.1 Setup new console with WSLink . . . . .	37
6.4 Weather server setting . . . . .	38
6.5 API for customized weather server. . . . .	39
6.6 Calibration . . . . .	40
6.7 Firmware . . . . .	41
6.8 STA mode operation . . . . .	41
7. View weather server live data & operation . . . . .	42
7.1 View ProWeatherLive live data. . . . .	42
7.2 Viewing your weather data in WUnderground . . . . .	42
7.3 Viewing your weather data in Weathercloud . . . . .	43
7.4 Viewing weather server data via WSLink app . . . . .	43
7.5 ProWeatherLive dashboard apps . . . . .	44
8. Other functions . . . . .	44
8.1 Backlight . . . . .	44
8.2 Maintenance. . . . .	44
8.2.1 Battery replacement . . . . .	44
8.2.2 Changing batteries and manual pairing of sensor . . . . .	44
8.2.3 Remove wireless sensor(s) connection . . . . .	44
8.3 Firmware update. . . . .	44
8.4 Reset and factory hard rese . . . . .	45
8.5 Wireless 7-in-1 sensor array maintenance. . . . .	45
9. Troubleshoot . . . . .	45
10. Specifications . . . . .	46
10.1 Console . . . . .	46
10.2 Wireless 7-in-1 sensor . . . . .	48

## **ABOUT THIS INSTRUCTION MANUAL**



These operating instructions are to be considered a component of the device.

Please read the safety instructions and the operating instructions carefully before use.

Keep these instructions for renewed use at a later date. When the device is sold or given to someone else, the instruction manual must be provided to the new owner/user of the product.

This product is intended only for private use. It was developed as an electronic medium for the use of multimedia services.

## **GENERAL WARNINGS**

### **RISK OF CHOKING!**

Keep packaging material, like plastic bags and rubber bands, out of the reach of children, as these materials pose a choking hazard.

### **RISK OF ELECTRIC SHOCK!**

This device contains electronic components that operate via a power source (batteries). Children should only use the device under adult supervision. Only use the device as described in the manual; otherwise, you run the risk of an electric shock.

## RISK OF CHEMICAL BURN!!

Leaking battery acid can lead to chemical burns. Avoid contact of battery acid with skin, eyes and mucous membranes. In the event of contact, rinse the affected region immediately with a plenty of water and seek medical attention.

## RISK OF FIRE/EXPLOSION!

Use only the recommended batteries. Do not short-circuit the device or batteries, or throw them into a fire. Excessive heat or improper handling could trigger a short-circuit, a fire or an explosion.

## **! NOTE!**

Do not disassemble the device. In the event of a defect, please contact your dealer. The dealer will contact the Service Centre and can send the device in to be repaired, if necessary.

Do not immerse the unit in water.

Do not subject the unit to excessive force, shock, dust, extreme temperature or high humidity, which may result in malfunction, shorter electronic life span, damaged batteries and distorted parts.

Use only the recommended batteries. Always replace weak or empty batteries with a new, complete set of batteries at full capacity. Do not use batteries from different brands or with different capacities. Remove the batteries from the unit if it has not been used for a long time.

The manufacturer is not liable for damage related to improperly installed batteries!

## **INTRODUCTION**

---

Thank you for selecting 7-Day forecast air quality WI-FI weather station. This system gathers many advance features for weather observer, such as ProWeatherLive (PWL) cloud service which provide online weather forecast and condition of your area onto your console while at the same time receiving your personal weather data upload to be viewed on PWL website or PWL App anytime. The 7-in-1 professional wireless sensor-array integrates temperature, humidity, wind, rain, UV and light sensors together, to continually monitoring your local weather conditions at all time and transmit these data to your console through wireless radio frequency technology. This system also support up to 7 thermo-hygro optional sensor(s) and other optional air quality sensors which include PM2.5/10, CO<sub>2</sub>, HCHO/VOC and CO sensors, so you may monitor all your environment condition in one system, one app.



## **1. QUICK START**

---

The following Quick Start Guide provides the necessary steps to install and operate the weather station, and upload to the internet, along with references to the pertinent sections.

STEP	DESCRIPTION	SECTION
1	Power up the wireless 7-in-1 sensor	3.1.3
2	Power up the console and pair with sensors	3.4 & 3.5
3	Register your console at weather server ProWeatherLive.net to obtain Station ID and key	5.1
4	Open WSLink app to configure W-Fi and finish setting up the console	6.1 6.2 6.3 6.4(c1)

## 2. PRE-INSTALLATION

### 2.1 CHECKOUT

Before permanently install your weather station, we recommend the user to operate the weather station at a location which is easy to access to. This will allow you to get familiar with the weather station functions and calibration procedures, to ensure proper operation before installing it permanently.

### 2.2 SITE SELECTION

Before installing the sensor array, please consider the followings:

1. Batteries must be changed about every 2 to 2.5 Years
2. Avoid radiant heat reflected from any adjacent buildings and structures. Ideally, the sensor array should be installed at 1.5M (5') from any building, structure, ground or roof top.
3. Choose an area of open space in direct sunlight without any obstruction of rain, wind, and sunlight.
4. Transmission range between sensor array and console could reach a distance of 150m (or 450 feet) at line of sight, providing there are no interfering obstacles in between or nearby such as trees, towers, or high voltage line. Check the reception signal quality to ensure good reception.
5. Household appliance such as fridge, lighting, dimmers may pose Electro-magnetic interference (EMI), while Radio Frequency Interference (RFI) from devices operating in the same frequency range may cause signal intermittent. Choose a location at least 1-2 meter (3-5 feet) away from these interference sources to ensure best reception.

## 3. GETTING STARTED

### 3.1 WIRELESS 7-IN-1 SENSOR

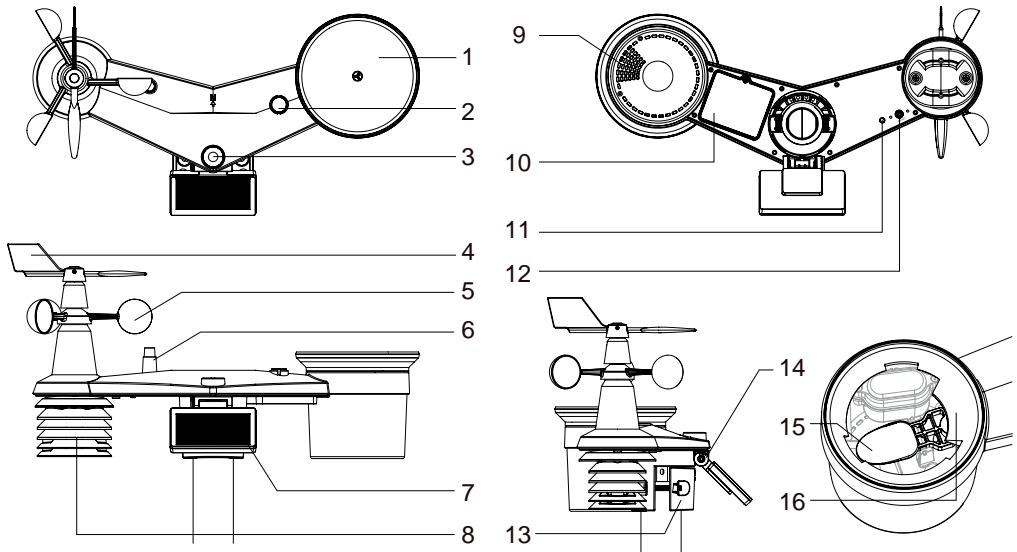

1. Rain collector
2. Balance indicator
3. UVI / light sensor
4. Wind vane
5. Wind cups
6. Antenna
7. Solar panel
8. Radiation shield and
9. Drain holes
10. Battery door
11. Red LED indicator
- thermo-hygro sensor

- 12. [ RESET ] key
- 13. Mounting clamp

- 14. Adjustable hinge of solar panel

- 15. Tipping bucket
- 16. Rain sensor

### 3.1.1 INSTALL WIND VANE

With reference to photo below, (Step 1) locate and align the flat are on the wind vane shaft to the flat surface on the wind vane and push the vane onto the shaft. (Step 2) tighten the set screw with a precision screwdriver.

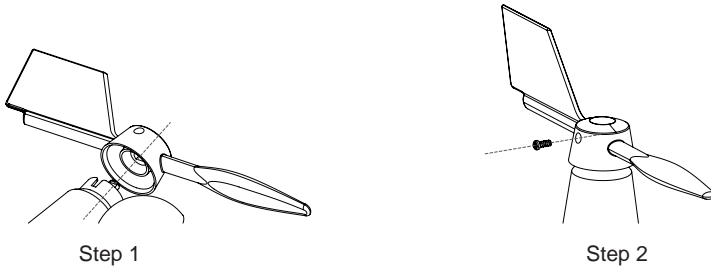

### 3.1.2 INSTALL RAIN GAUGE FUNNEL

Install the rain gauge funnel and rotate clockwise to lock the funnel to the sensor array

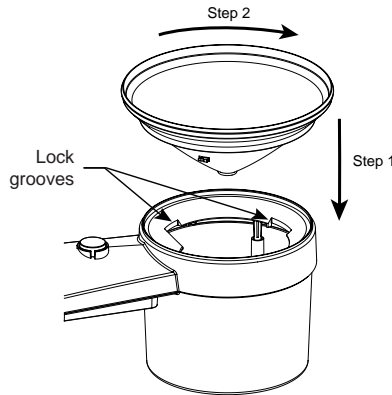

### 3.1.3 INSTALL BATTERIES

Unscrew the battery door at bottom of unit. Insert the 3 x AA batteries (non-rechargeable) according to the +/- polarity indicated. The red LED indicator on the back of the sensor array will turn on, and then begin flashing every 12 seconds.

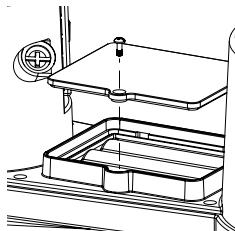

#### NOTE:

We recommend using **non-rechargeable Lithium** AA batteries for cold weather climate, but normally Alkaline batteries are sufficient for use in most weather condition.



### 3.1.4 ADJUST THE SOLAR PANEL

The tilting angle of solar panel can be adjusted vertically from 0 into 15°, 30°, 45° and 60° positions depending on the area you are living in. For optimal power output year-round, please set the tilt angle that is closest to your latitude.

E.g.

LOCATION (LATITUDE, LONGITUDE)	SOLAR PANEL TILT ANGLE
Berlin (52.5484, 13.3736)	60°
Chicago (42.1146, -88.0464)	45°
Houston (29.7711, -95.3552)	30°
Bangkok (14.2752, 100.5684)	15°
Sydney (-33.5738, 151.3053)*	30°

\*Sensors installed in Southern Hemisphere must have their solar panels facing North.

Step 1: Loosen the screw lightly until the gears on the opposite side separated from lock position.

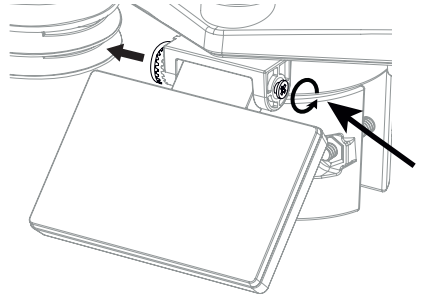

Step 2: Push the screw inward until the gears on the opposite side separated from lock position

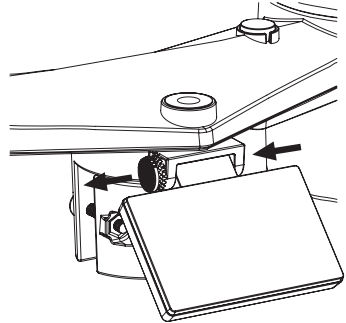



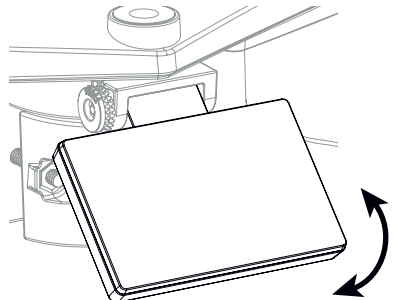



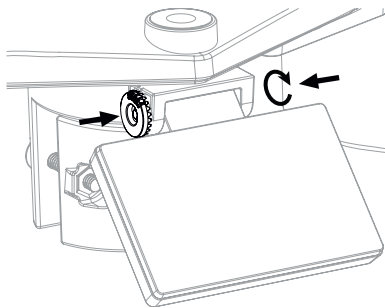

Step 3: Adjust the vertical angle of the solar panel (0°, 15°, 30°, 45°, 60°) according to the latitude of your location.

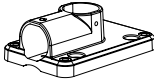

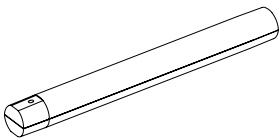
Step 4: Push the gear and tighten the screw until the gears are securely locked.



### 3.1.5 SENSOR ARRAY INSTALLATION MOUNTING KIT SET

		
1. Pole mounting stand x 1	2. Mounting clamp x 1	3. Plastic pole x 1
		
4. screws x 4	5. Hex nuts x 4	6. Flat washers x 4
		
7. screw x 1	8. Hex nut x 1	9. Rubber pad x 4

### 3.1.6 PLASTIC MOUNTING INSTALLATION

1. Fasten the plastic pole onto your fix pole with mounting base, clamp, washers, screws and nuts. Following below 1a, 1b, 1c sequences:

1a. Insert the plastic pole into the hole of the mounting stand, and then secure it with the screw and nut.

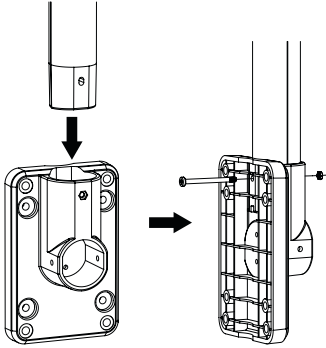

1c. Fasten the mounting stand and clamp together onto a fix pole with 4 long screws and nuts.

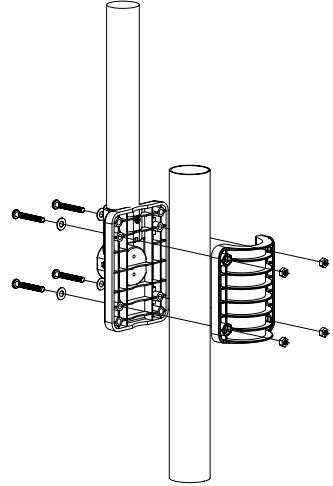

1b. Apply 2 rubber pads on the mounting clamp.

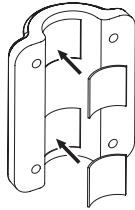

2. Apply 2 rubber pads on the inner sides of the mounting base and clamp of the sensor-array, and loosely fasten them together.

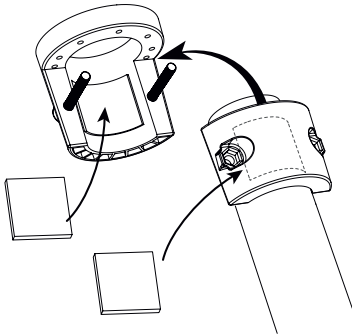

3. Place the sensor-array over the mounting pole and align it to North direction before fastening the screws.

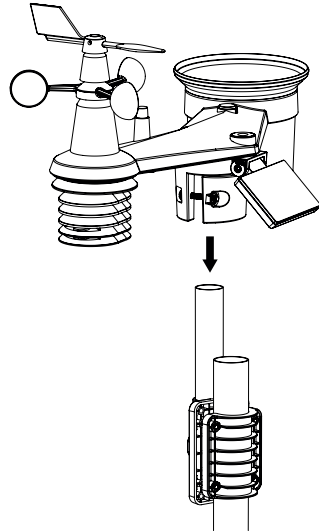

#### NOTE:

- Any metal object can attract lightning strikes, including your sensor-array mounting pole. Never install sensor-array in stormy days.

- If you want to install a sensor-array on a house or building, consult a licensed electrical engineer to ensure proper grounding. Direct lightning impact on a metal pole can damage or destroy your home.
- Installing the sensor at high location may result in personal injury or death. Perform as many initial inspections and operations as possible on the ground and in buildings or houses. Only install the sensor-array on clear, dry days.
- Ensure the sensor-array installation place is stable and no vibration.

### 3.1.7 DIRECTION ALIGNMENT

Install the wireless 7-in-1 sensor in an open location with no obstructions above and around the sensor for accurate rain and wind measurement.

Locate the North (N) marker on top of the 7-in-1 sensor and align the marker to point North upon final installation with a compass or GPS. Tighten the mounting bracket around the diameter pole using two screw and nuts provided.

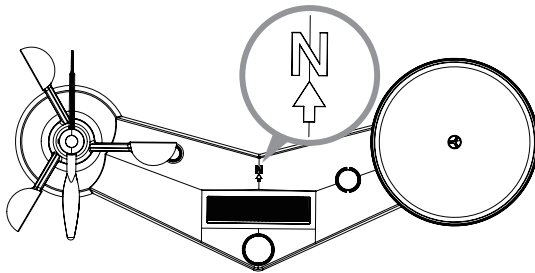

North marker on top of the 7-in-1 sensor.

Use the bubble level on the 7-in-1 sensor to make sure the sensor is completely level for proper measurement of rainfall.

### 3.1.8 POINTING THE WIRELESS 7-IN-1 SENSOR TO SOUTH

The outdoor 7-in-1 sensor is calibrated to point to North for the maximum accuracy. However, for the user's convenience (e.g. users in the Southern hemisphere), it is possible to use the sensor with the wind vane pointing to South.

1. Install the 7-in-1 wireless sensor with its wind meter end pointing to South. (Please refer to **Section 3.1.7** for mounting details)
2. Select "S" in set hemisphere step (Please refer to **Section 4.4** for setup details)
3. Follow the setup procedure to confirm and exit.

#### NOTE:

Changing the hemisphere setting will automatically switch the direction of the moon phase on the display.

### 3.2 SYNCHRONIZING ADDITIONAL SENSOR(S) (OPTIONAL)

The console can support 4 different air quality sensors and up to 7 wireless thermo-hygro sensors. Please contact your local retailer for details of different sensors.

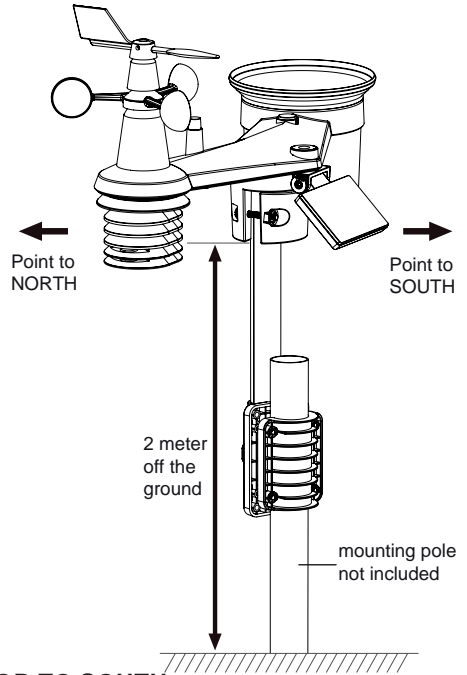

Some of these sensors are multi-channel. Before inserting the batteries, set the channel number if channel slide switch is located at back of sensors (inside battery compartment). For their operations please refer to the manuals that come with the products.

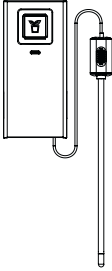
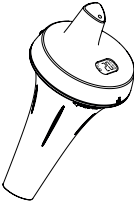

### 3.2.1 THERMO-HYGRO OPTIONAL SENSORS

MODEL	NO. OF SENSOR SUPPORT	DESCRIPTION	IMAGE
7009971	Up to 7 sensors	Thermo-Hygrometer sensor	
7009972		Soil Moisture and Temperature Sensor	
7009973		Pool Sensor	

### 3.2.2 AIR QUALITY OPTIONAL SENSORS

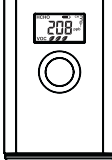
MODEL	NO. OF SENSOR SUPPORT	DESCRIPTION	IMAGE
7009970	1 sensor	PM2.5 / 10 sensor	
7009977	1 sensor	CO <sub>2</sub> sensor	
7009978	1 sensor	HCHO with VOC sensor	

**NOTE:**

For air quality sensors pairing, you can assign the sensors in any channel. The console support to display one channel of each of air quality sensor.

**3.3 RECOMMENDATION FOR BEST WIRELESS COMMUNICATION**

Effective wireless communication is susceptible to noise interference in the environment, and distance and barriers between the sensor transmitter and the console.

1. Electromagnetic interference (EMI) – these may be generated by machinery, appliances, lighting, dimmers and computers, etc. So please keep your console 1 or 2 meters away from these items.
2. Radio-frequency interference (RFI) – if you have other devices operating on 868 / 915 / 917 MHz, you might experience communication intermittent. Please re-located your transmitter or console to avoid signal intermittent problem.
3. Distance. Path loss occurs naturally with distance. This device is rated to 150m (450 feet) by line of sight (in interference free environment and without barriers). However, typically you will get 30m (100 feet) maximum in real life installation, which includes passing through barriers.
4. Barriers. Radio signal are blocked by metal barriers such as aluminum cladding. Please align the sensor array and console to get them in clear line of sight through window if you have metal cladding.

The table below show a typical level of reduction in signal strength each time the signal passed through these building materials

MATERIALS	SIGNAL STRENGTH REDUCTION
Glass (untreated)	10 ~ 20%
Wood	10 ~ 30%
Plasterboard / drywall	20 ~ 40%
Brick	30 ~ 50%
Foil insulation	60 ~ 70%
Concrete wall	80 ~ 90%
Aluminum siding	100%
Metal wall	100%

Remarks: RF signal reduction for reference

**3.4 POWER UP THE CONSOLE****3.4.1 INSTALL BACKUP BATTERY AND POWER UP**

1. Backup battery provides power to the console to retain clock time and date, max/min records and calibration value.

Step 1	Step 2	Step 3
Remove the console battery door with coin	Insert a new CR2032 button cell battery	Replace the battery door.

**NOTE:**

- The backup battery can backup: Time & Date and Max/Min records.
- The built-in memory can backup: calibration value and connection settings.

- Please always remove the backup battery if the device is not going to be used for a while. Please keep in mind that even when the device is not in use, certain settings, such as the clock, calibration and records in its memory, will still drain the backup battery.

2. Plug in the power adaptor to power up the console.

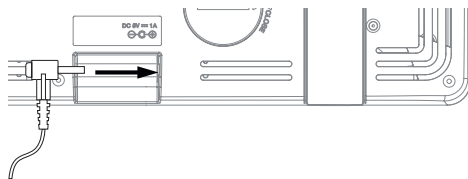

### 3.4.2 SETUP THE CONSOLE

1. Once the console is power up, all the segments of the LCD will be shown.
2. The console will automatically enter AP mode and sensor synchronization mode automatically.



#### NOTE:

If no display appears when power up the console. You can press [ RESET ] key by using a pointed object. If this process still not work, you can remove the backup battery and unplug the adaptor then re-power up the console again.

### 3.5 SYNCHRONIZING WIRELESS 7-IN-1 SENSOR

Immediately after power up the console, while still in synchronization mode, the 7-in-1 sensor can be paired to the console automatically (as indicated by the flashing antenna  $\Upsilon$ ). User may also manually restart the synchronization mode by pressing the [ SENSOR / WI-FI ] key. Once they are paired up, the sensor signal strength indicator and weather reading will appear on your console display.

### 3.6 DATA CLEARING

During installation of the wireless 7-in-1 sensor, the sensors were likely to be triggered, resulting in erroneous rainfall and wind measurements. After the installation, user may clear out all the erroneous data from the display console. Simply press the [ RESET ] key once to re-start the console.

## 4. DISPLAY CONSOLE FUNCTION AND OPERATION

### 4.1 SCREEN DISPLAY

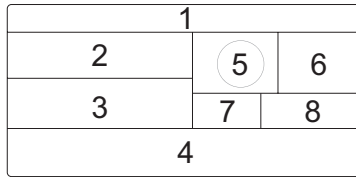
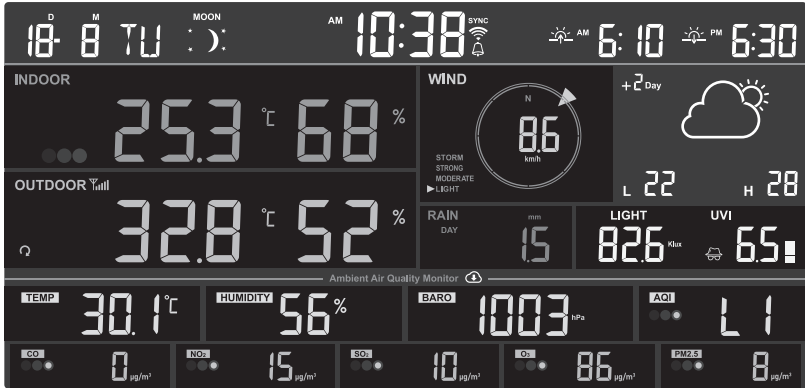

1. Time Calendar, moon phase, sunrise & sunset
2. Indoor / optional air quality sensor(s) readings (e.g. PM2.5/10, HCHO+VOC, CO<sub>2</sub>, CO)
3. Outdoor / optional CH temperature & humidity
4. Local weather & air quality conditions
5. Wind direction & speed
6. Weather forecast & High / Low temperature
7. Rainfall & Rain rate
8. UV index & light intensity (SUN)

### 4.2 DISPLAY CONSOLE KEYS

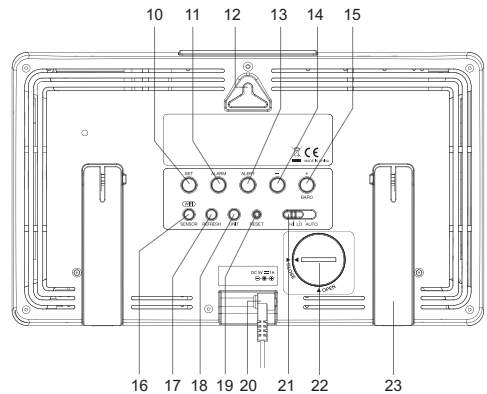
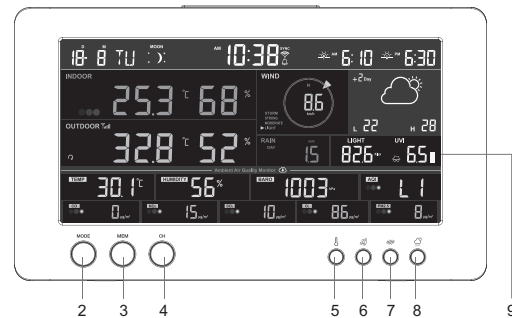
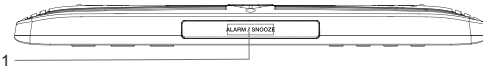



No	Key / Part name	Setting procedure
1	<b>ALARM/SNOOZE</b>	Press to stop alarm sound.
2	<b>MODE</b>	Press to switch between indoor temperature-humidity (default) and optional air quality sensor readings.
3	<b>MEM</b>	Press to switch between past 24 hours maximum and minimum weather data records.
4	<b>CHANNEL</b>	Press to switch between outdoor and channels readings.
5	<b>INDEX</b>	Press to switch between outdoor temperature, feels like, heat index, dew point and wind chill reading.
6	<b>WIND</b>	Press to switch between average wind speed, gust, wind direction and Beaufort scale.
7	<b>RAIN</b>	Press to switch between rain rate and rainfall.
8	<b>FORECAST</b>	View daily forecast
9	<b>Display screen</b>	
10	<b>SET</b>	Hold to enter time and date settings.
11	<b>ALARM</b>	Hold to enter alarm settings.
12	<b>Wall mounting hole</b>	
13	<b>ALERT</b>	Under PM2.5 / 10 / HCHO+VOC / CO <sub>2</sub> mode, press to enable / disable alert.
14	-	Decrease the value in setting.
15	+	Increase the value in setting.
	<b>BARO</b>	Switch between local relative barometric (from internet), relative barometric pressure or absolute barometric pressure (from built-in sensor).
16	<b>SENSOR / WI-FI</b>	Press to start sensor synchronization (paring). Press and hold 6 seconds to enter AP mode, vice versa.
17	<b>REFRESH</b>	Press to update the upload data and time synchronization.
18	<b>UNIT</b>	Change the unit of measurement
19	<b>RESET</b>	Press to reset the console. Press and hold 6 seconds to factory reset the console.
20	<b>Power jack</b>	
21	<b>HI / LO / AUTO</b>	Slide to select the back light HI / LO / Auto mode.
22	<b>Battery door</b>	
23	<b>Table stand</b>	

### 4.3 ABOUT THE LOCAL TIME

The console will automatically synchronize to your local time after successfully connected to ProWeatherLive server through WI-FI. You can manually set the date and time if device off-line.

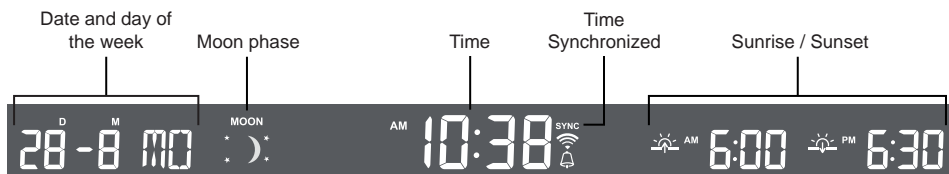

### 4.4 CONSOLE SETTINGS

Press and hold [ **SET** ] key for 2 seconds to enter the setting Mode. Press [ **SET** ] key to proceed to the next setting step. Press [ **+** ] or [ **-** ] key to change the value. Press and hold the key for quick-adjust. Please refer to setting procedures below:

Step	Mode	Setting procedure
[ <b>SET</b> ] +2s	12/24 hour format	Press [ <b>+</b> ] or [ <b>-</b> ] key to select 12 or 24 hour format.

















Step	Mode	Setting procedure
[SET]	Time	Press [ + ] or [ - ] key to adjust the minute / hour.
[SET]	Year	Press [ + ] or [ - ] key to adjust the year.
[SET]	Date	Press [ + ] or [ - ] key to adjust the day / month.
[SET]	M-D D-M	Press [ + ] or [ - ] key to select "Month / Day" or "Day / Month" display format.
[SET]	Time sync ON/OFF	Press [ + ] or [ - ] key to enable or disable time sync function If you want to set the time manually, you should set time sync OFF.
[SET]	Hemisphere	Press [ + ] or [ - ] key to select North / South hemisphere for moon phase.
[SET]	Weekday Language	Press [ + ] or [ - ] key to select weekday display language.
[SET]	Exit setting	

### NOTE:

- Console will exit setting mode automatically, if no operation after 60 seconds.
- Press and hold [ SET ] key for 2 seconds to exit the setting mode at any time.

## 4.5 MOON PHASE

The moon phase is determined by time and date of the console. The following table explains the moon phase icons of the Northern and Southern Hemispheres. Please refer to **Section 4.3.1** about how to setup for the Southern Hemisphere.

Northern Hemisphere	Moon Phase	Southern Hemisphere
	New Moon	
	Waxing Crescent	
	First quarter	
	Waxing Gibbous	
	Full Moon	
	Waning Gibbous	
	Third quarter	
	Waning Crescent	

## 4.6 WIRELESS SENSOR SIGNAL RECEIVING

1. The console display signal strength for the wireless sensor(s), as per table below:

		
No signal	Weak signal	Good signal

- If the signal has discontinued and does not recover within 15 minutes, the signal icon will disappear. The temperature and humidity will display "Er" for the corresponding channel.
- If the signal does not recover within 48 hours, the "Er" display will become permanent. You need to replace the batteries and then press [ SENSOR / WI-FI ] key to pair up the sensor again.

## 4.7 INDOOR TEMPERATURE HUMIDITY AND OPTIONAL AIR SENSORS

### 4.7.1 OVERVIEW

1. Signal strength indicator (for optional sensors)
2. Battery level indicator (for optional sensors)
3. AQI indicator icon
4. VOC level ( :good :bad)
5. Air pollutant alert icon
6. Auto loop icon
7. Pollutant level indicator
8. Air pollutant types
9. Indoor temperature
10. Indoor humidity

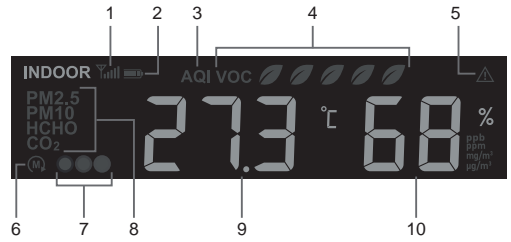



### 4.7.2 OPTIONAL AIR QUALITY SENSORS

Apart from indoor temperature and humidity, the concole also displays indoor air pollutant readings from connected optional air quality sensor(s).

Press **[MODE]** to change the readings in following display sequence.

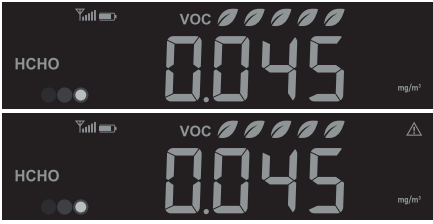
Step	Mode	Display Screen
	Indoor temperature Indoor humidity	
<b>[MODE]</b>	PM2.5 concentration	 <p>Press <b>[ALERT]</b> key to enable or disable the high alert</p>
<b>[MODE]</b>	PM2.5 AQI	
<b>[MODE]</b>	PM10 concentration	 <p>Press <b>[ALERT]</b> key to enable or disable the high alert</p>
<b>[MODE]</b>	PM10 AQI	

Step	Mode	Display Screen
[MODE]	HCHO concentration VOC level	 <p>Press [ ALERT ] key to enable or disable the high alert</p>
[MODE]	CO <sub>2</sub> concentration	 <p>Press [ ALERT ] key to enable or disable the high alert</p>
[MODE]	CO concentration	

  **NOTE:**

Alert function is not applicable for PM2.5/10 AQI and Carbon Monoxide(CO).

Press and hold [ **MODE** ] for 2 seconds for auto-loop function. The  icon will appear on display and the readings of connected sensor(s) will be shown at 4 seconds interval.

### 4.7.3 AIR POLLUTANTS HIGH ALERT

When air alert function is enabled, the console will start beeping with flashing reading once the reading of the pollutant(s) reaches its preset High (Red) level.

Press [ **ALARM/SNOOZE** ] to stop the beeping but the reading will keep flashing until it's lower than the preset value.

The alert beeping will stop after 2 minutes automatically.

### 4.7.4 POLLUTANT LEVEL INDICATOR TABLE FOR OPTIONAL SENSORS



Type of pollutant of the optional sensors	High (Red)	Normal (Yellow)	Low (Green)
PM2.5	> 35 $\mu\text{g}/\text{m}^3$	13 ~ 35 $\mu\text{g}/\text{m}^3$	< 13 $\mu\text{g}/\text{m}^3$
PM10	> 154 $\mu\text{g}/\text{m}^3$	55 ~ 154 $\mu\text{g}/\text{m}^3$	< 55 $\mu\text{g}/\text{m}^3$
HCHO	> 250ppb	26 ~ 250ppb	< 26ppb
Carbon Dioxide (CO <sub>2</sub> )	> 1500ppm	701 ~ 1500ppm	< 701ppm
Carbon Monoxide (CO)	> 9.4ppm	4.5 ~ 9.4ppm	< 4.5ppm

The pollutant level indicator table is for reference only.

## 4.8 OUTDOOR TEMPERATURE, HUMIDITY, INDEX, AND OPTIONAL THERMO-HY-GRO SENSORS

### 4.8.1 OVERVIEW

1. Signal strength indicator (for optional sensors)
2. Low battery indicator (for 7-in-1 sensor and optional sensors)
3. Outdoor temperature / index reading
4. Outdoor humidity reading
5. Channel (CH) number
6. Channel auto loop icon
7. Temperature index indicator

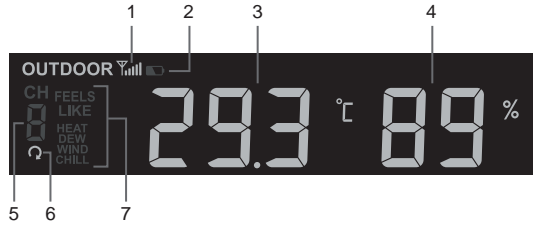

### 4.8.2 OUTDOOR TEMPERATURE INDEX

In normal mode, press [ INDEX ] key to switch between Feels Like, Heat Index, Dew Point and Wind Chill of outdoor.

#### FEELS LIKE

Feels Like Temperature shows what the outdoor temperature will feel like. It's a collective mixture of Wind Chill factor (18°C or below) and the Heat Index (26°C or above). For temperatures in the region between 18.1°C to 25.9°C where both wind and humidity are less significant in affecting the temperature, the device will show the actual outdoor measured temperature as Feels Like Temperature.

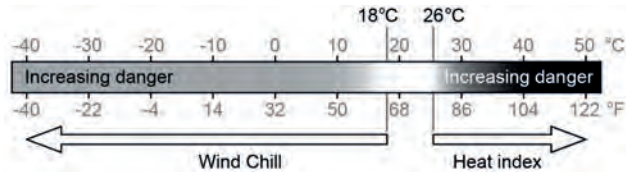

#### HEAT INDEX

The heat index which is determined by the wireless 7-in-1 sensor's temperature & humidity data when the temperature is between 26°C (79°F) and 50°C (120°F).

Heat Index range	Warning	Explanation
27°C to 32°C (80°F to 90°F)	Caution	Possibility of heat exhaustion
33°C to 40°C (91°F to 105°F)	Extreme Caution	Possibility of heat dehydration
41°C to 54°C (106°F to 129°F)	Danger	Heat exhaustion likely
≥55°C (≥130°F)	Extreme Danger	Strong risk of dehydration / sun stroke

#### WIND CHILL

A combination of the wireless 7-in-1 sensor's temperature and wind speed data determines the current wind chill factor. Wind chill numbers are always lower than the air temperature for wind values where the formula applied is valid (i.e. due to limitation of formula, actual air temperature higher than 10°C with wind speed below 9km/h may result in erroneous wind chill reading).

#### DEW POINT

- The dew point is the temperature below which the water vapor in air at constant barometric

pressure condenses into liquid water at the same rate at which it evaporates. The condensed water is called dew when it forms on a solid surface.

- The dew point temperature is determined by the temperature & humidity data from wireless 7-in-1 sensor.

### 4.8.3 VIEW OUTDOOR AND CH1~7 OPTIONAL THERMO-HYGRO SENSOR(S) READING

This console can display outdoor and CH1~7 optional thermo-hygro sensor readings, In normal mode, you can press [ CH ] key to switch between outdoor and different wireless channels.



For auto-loop function, just press and hold the [ CH ] key for 4 seconds and the  icon will appear next to CH. The console will scroll the readings of all the sensors at 4 seconds interval.

## 4.9 WIND

### 4.9.1 OVERVIEW

1. Wind speed level indicator
2. Display mode indicator
3. Real time wind direction indicator (16 points)
4. Wind speed, Gust, wind direction (in 360 degree) and Beaufort scale

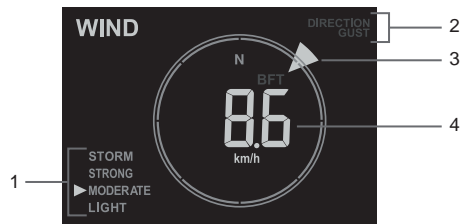

## 4.9.2 WIND SPEED, GUST AND BEAUFORT SCALE DISPLAY

Press **[WIND]** key to switch display between Average wind speed, Gust, wind direction and Beaufort scale.

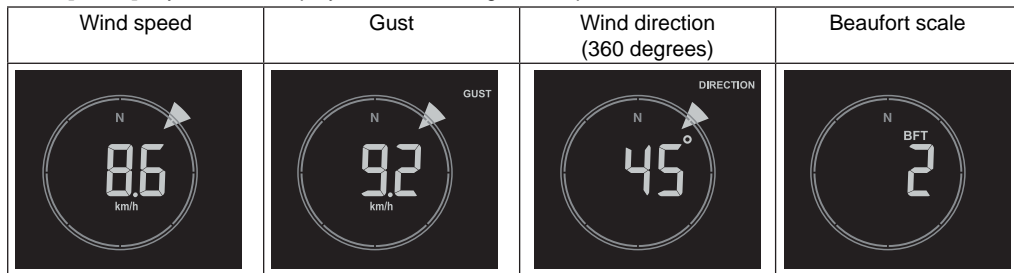

The wind speed level provides a quick reference on the wind condition and is indicated by a series of text icons.

Level	LIGHT	MODERATE	STRONG	STORM
Speed	2-8 mph 3-13 km/h	9-25 mph 14-41 km/h	26-54 mph 42-87 km/h	≥ 55 mph ≥ 88 km/h

### NOTE:

- Wind speed is defined as the average wind speed in the 12 second update period
- Gust is defined as the peak wind speed in the 12 second update period

## 4.9.3 BEAUFORT SCALE TABLE

The Beaufort scale is an international scale of wind velocities ranging from 0 (calm) to 12 (Hurricane force).

Beaufort Scale	Description	Wind Speed	Land Condition
0	Calm	< 1 km/h	Calm. Smoke rises vertically.
		< 1 mph	
		< 1 knots	
		< 0.3 m/s	
1	Light air	1.1 ~ 5km/h	Smoke drift indicates wind direction. Leaves and wind vanes are stationary.
		1 ~ 3 mph	
		1 ~ 3 knots	
2	Light breeze	0.3 ~ 1.5 m/s	Wind felt on exposed skin. Leaves rustle. Wind vanes begin to move.
		6 ~ 11 km/h	
		4 ~ 7 mph	
3	Gentle breeze	4 ~ 6 knots	Leaves and small twigs constantly moving, light flags extended.
		1.6 ~ 3.3 m/s	
		12 ~ 19 km/h	
4	Moderate breeze	8 ~ 12 mph	Dust and loose paper raised. Small branches begin to move.
		7 ~ 10 knots	
		3.4 ~ 5.4 m/s	
5	Fresh breeze	20 ~ 28 km/h	Branches of a moderate size move. Small trees in leaf begin to sway.
		13 ~ 17 mph	
		18 ~ 24 mph	
6	Strong breeze	17 ~ 21 knots	Large branches in motion. Whistling heard in overhead wires. Umbrella use becomes difficult. Empty plastic bins tip over.
		8.0 ~ 10.7 m/s	
		29 ~ 38 km/h	
6	Strong breeze	25 ~ 30 mph	Large branches in motion. Whistling heard in overhead wires. Umbrella use becomes difficult. Empty plastic bins tip over.
		22 ~ 27 knots	
		10.8 ~ 13.8 m/s	

Beaufort Scale	Description	Wind Speed	Land Condition
7	High wind	50 ~ 61 km/h	Whole trees in motion. Effort needed to walk against the wind.
		31 ~ 38 mph	
		28 ~ 33 knots	
		13.9 ~ 17.1 m/s	
8	Gale	62 ~ 74 km/h	Some twigs broken from trees. Cars veer on road. Progress on foot is seriously impeded
		39 ~ 46 mph	
		34 ~ 40 knots	
		17.2 ~ 20.7 m/s	
9	Strong gale	75 ~ 88 km/h	Some branches break off trees, and some small trees blow over. Construction / temporary signs and barricades blow over.
		47 ~ 54 mph	
		41 ~ 47 knots	
		20.8 ~ 24.4 m/s	
10	Storm	89 ~ 102 km/h	Trees are broken off or uprooted, structural damage likely.
		55 ~ 63 mph	
		48 ~ 55 knots	
		24.5 ~ 28.4 m/s	
11	Violent storm	103 ~ 117 km/h	Widespread vegetation and structural damage likely.
		64 ~ 73 mph	
		56 ~ 63 knots	
		28.5 ~ 32.6 m/s	
12	Hurricane force	≥ 118 km/h	Severe widespread damage to vegetation and structures. Debris and unsecured objects are hurled about.
		≥ 74 mph	
		≥ 64 knots	
		≥ 32.7m/s	

## 4.10 RAIN

### 4.10.1 OVERVIEW

1. Period of rainfall and rain rate
2. Reading of rainfall or rain rate
3. Rain rate level



### 4.10.2 THE RAIN DISPLAY MODE

Press [ **RAIN** ] key to toggle between:

- **DAY** - the total rainfall from midnight (default)
- **WEEK** - the total rainfall of the current week
- **MONTH** - the total rainfall of the current calendar month
- **TOTAL** - the total rainfall since the last reset
- **RATE** - current rainfall rate (base on 10 min rain data)

### RAIN RATE LEVEL DEFINITION

LEVEL	1	2	3	4
DESCRIPTION	Light rain	Moderate rain	Heavy rain	Violent rain
RANGE (MM/H)	0.1~ 2.5	2.51 ~ 10.0	10.1 ~ 50.0	> 50.0

### TO RESET THE TOTAL RAINFALL RECORD

In normal mode, press and hold [ **RAIN** ] key for 6 seconds to reset all the rainfall record.

### NOTE:

Erroneous readings may occur during the installation of the 7-in-1 sensor array. Once the installation is completed and functioning correctly, it's advisable to clear all the data and start afresh.



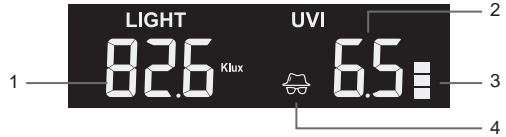

## 4.11 LIGHT INTENSITY, UV INDEX AND EXPOSURE LEVEL

1. Light intensity
2. UV index
3. UV exposure level
4. Recommended protection icons



### 4.11.1 UV INDEX VS EXPOSURE TABLE

Exposure level	Low		Moderate			High		Very high			Extreme	
UV index	1	2	3	4	5	6	7	8	9	10	11	12~16
Sunburn time	N/A		45 minutes			30 minutes		15 minutes			10 minutes	
Recommended protection	N/A		Moderate or high UV level! Suggest to wear sunglasses, broad brim hat and long-sleeved clothing.					Very high or Extreme UV level! Suggest to wear sunglasses, broad brim hat and long-sleeved clothing. If you have to stay outdoors, make sure to seek shade.				

#### NOTE:

- The sunburn time is based on normal skin type, it is just a reference of UV strength. In general, the darker one's skin is, the longer (or more radiation) it takes to affect the skin.
- The light intensity function is for sunlight detection.

## 4.12 LOCAL WEATHER AND AIR QUALITY INFORMATION

To obtain the weather forecast, weather condition and air pollutants' concentration value of your location, it is necessary to register the console at [proweatherlive.net](http://proweatherlive.net) (PWL).

Based on the longitude and latitude entered, (refer to PWL setup **Section 5.1**), the console indicates the daily weather forecast of present day and next 7 days as well as current weather condition and air pollutant levels.

### 4.12.1 VIEW LOCAL WEATHER CONDITION AND AIR POLLUTANTS LEVELS

The console indicates current weather condition, AQI, and 6 major air pollutants levels nearest to your location.

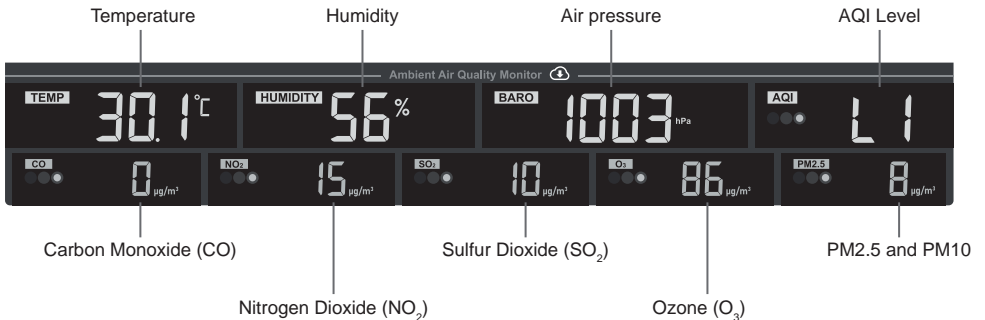

The outdoor ambient pollutant levels are downloaded from internet. They are shown only in  $\text{mg}/\text{m}^3$  or  $\mu\text{g}/\text{m}^3$  units.

### 4.12.2 AMBIENT POLLUTANT LEVEL INDICATOR TABLE



Type of pollutant	High (Red)	Normal (Yellow)	Low (Green)
AQI	> Level 3	Level 2	Level 1

Type of pollutant	High (Red)	Normal (Yellow)	Low (Green)
Carbon monoxide (CO)	> 10.76 mg/m <sup>3</sup>	5.04 ~ 10.76 mg/m <sup>3</sup>	< 5.04 mg/m <sup>3</sup>
Nitrogen dioxide (NO <sub>2</sub> )	> 188 µg/m <sup>3</sup>	101 ~ 188 µg/m <sup>3</sup>	< 101 µg/m <sup>3</sup>
Sulfur dioxide (SO <sub>2</sub> )	> 200 µg/m <sup>3</sup>	92 ~ 200 µg/m <sup>3</sup>	< 92 µg/m <sup>3</sup>
Ozone (O <sub>3</sub> )	> 137 µg/m <sup>3</sup>	107 ~137 µg/m <sup>3</sup>	< 107 µg/m <sup>3</sup>
PM2.5	> 35 µg/m <sup>3</sup>	13 ~ 35 µg/m <sup>3</sup>	< 13 µg/m <sup>3</sup>
PM10	> 154 µg/m <sup>3</sup>	55 ~ 154 µg/m <sup>3</sup>	< 55 µg/m <sup>3</sup>

The pollutant level indicator table is for reference only.

### 4.12.3 VIEW TODAY AND 7 DAYS WEATHER FORECAST

The console shows weather forecast of present day with high and low temperatures.

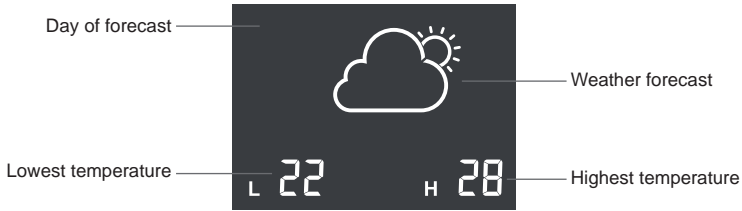

Press [ FORECAST ] key to view the forecasts for next 7 days

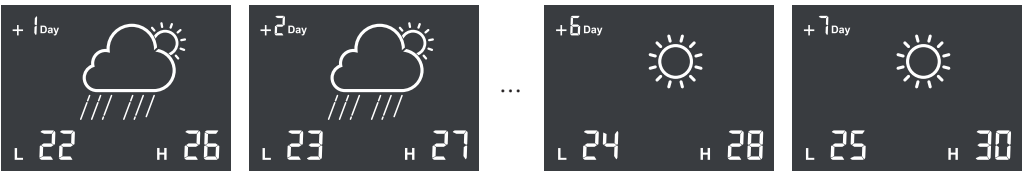

### 4.12.4 ICONS FOR DIFFERENT WEATHER CONDITION

Up to 15 different weather icons are provided according to the weather forecasted.

Sunny	Partly cloudy	Cloudy / Foggy	Cloudy	Partly cloudy with light rain
Partly cloudy with heavy rain	Light rain	Heavy rain	Thundery showers	Extraordinary rainstorm
Thundery	Snowy	Snowy rain	Heavy Snowy rain	Sandstorm

### 4.13 BAROMETRIC PRESSURE

The atmospheric pressure is the pressure at any location of the earth caused by the weight of the column of air above it. One atmospheric pressure refers to the average pressure and gradually decreases as altitude increases.

#### 4.13.1 RELATIVE OR ABSOLUTE BAROMETRIC PRESSURE MODE

By default, the console displays local relative barometric pressure downloaded from internet. User may change the pressure mode by pressing the **[BARO]** key in following sequence.

Key	Mode	Display screen
	Local Relative barometric pressure (from Internet)	
<b>[BARO]</b>	Relative barometric pressure (from built-in sensor)	
<b>[BARO]</b>	Absolute barometric pressure (from built-in sensor)	
<b>[BARO]</b>	Local Relative barometric pressure (from Internet)	

To obtain accurate relative pressure based on the built-in sensor, consult your local official observatory or check weather website on internet for real time barometer conditions, and then adjust the relative pressure in Calibration (**Section 6.6**) of configuration app.

### 4.14 MAX/ MIN RECORDS

The console can record past 24 hours MAX / MIN records.

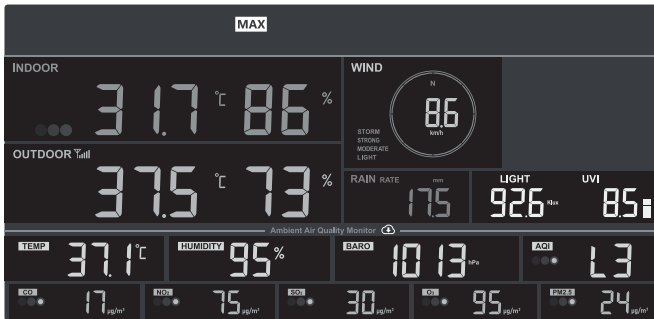

Past 24 hours MAX record mode

#### 4.14.1 TO VIEW MAX / MIN RECORDS

In normal mode, press **[ MEM ]** key to check records in following sequence: past 24 hours MAX → past 24 hours MIN → normal mode. When In MAX / MIN mode,

- Press **[ MODE ]** key to switch between the indoor thermo-hygro and optional air quality sensor(s) MAX / MIN records,
- Press **[ CH ]** key to switch between outdoor and CH1~7 thermo-hygro MAX / MIN records.)

#### NOTE:

- The LCD will also display the " **MAX** " / " **MIN** " icon, when showing the record(s).
- Press and hold **[ MEM ]** key for 2 seconds to reset all MAX / MIN records.

#### 4.14.2 UNIT OF MEASUREMENT SETTING

Press and hold the [ **UNIT** ] key for 2 seconds to enter the unit setting mode. Press [ + ] or [ - ] key to adjust, and press [ **UNIT** ] key to proceed with next step of the setting. Please refer to setting procedures below.

Key	Mode	Setting procedure
[ <b>UNIT</b> ] +2s	Temperature unit	Press [ + ] or [ - ] key to change the unit between °C and °F
[ <b>UNIT</b> ]	HCHO unit	Press [ + ] or [ - ] key to change the unit between ppb and mg/m <sup>3</sup>
[ <b>UNIT</b> ]	CO <sub>2</sub> unit	Press [ + ] or [ - ] key to change the unit between ppm and mg/m <sup>3</sup>
[ <b>UNIT</b> ]	CO unit	Press [ + ] or [ - ] key to change the unit between ppm and mg/m <sup>3</sup>
[ <b>UNIT</b> ]	Wind speed unit	Press [ + ] or [ - ] key to change the unit between m/s, km/h, knots and mph
[ <b>UNIT</b> ]	Rain unit	Press [ + ] or [ - ] key to change the unit between mm and inch
[ <b>UNIT</b> ]	Light intensity unit	Press [ + ] or [ - ] key to change the unit between Klux, W/m <sup>2</sup> and Kfc
[ <b>UNIT</b> ]	Air pressure unit	Press [ + ] or [ - ] key to change the unit between hPa, mmHg and inHg
[ <b>UNIT</b> ]	Exit setting	

#### NOTE:

- During the setting, you can back to normal mode by press and hold [ **UNIT** ] key for 2 seconds.
- The PM2.5 / 10, HCHO / VOC, CO<sub>2</sub> and CO sensor are optional sensors, which is not included.

#### 4.14.3 SETTING ALARM TIME



1. In normal time mode, press and hold [ **ALARM** ] key for 2 seconds until the alarm time digit flashes to enter alarm time setting mode.
2. Press [ + ] or [ - ] key to change the value. Press and hold the key for quick-adjust.
3. Press [ **ALARM** ] key to save and exit the setting.

#### NOTE:

- When you turn on the time alarm the “” icon will display on the LCD.
- The alarm function will turn on automatically once you set the alarm time.

#### 4.14.4 VIEW AND ACTIVATE ALARM TIME / TEMPERATURE PRE-ALARM

1. In normal mode, press [ **ALARM** ] key to show the alarm time for 5 seconds.
2. When the alarm time displays, press [ **ALARM** ] key again to activate the alarm function. Or press [ **ALARM** ] key twice to activate the alarm with ice pre-alarm function.

		
Alarm off	Alarm on	Alarm with ice-alert

#### 4.14.5 SUSPEND THE TIME ALARM

You can suspend the alarm sound by following operation:

- By pressing [ **ALARM/SNOOZE** ] key to enter snooze that the alarm will sound again after 5 minutes.
- By press and hold [ **ALARM/SNOOZE** ] key for 2 seconds to stop the alarm and will activate again in the next day.
- Auto-stop after 2 minutes alarming if without any operation and the alarm will activate again in the next day.
- By pressing [ **ALARM** ] key to stop the alarm and the alarm will activate again in the next day.

#### NOTE:

Once the ice pre-alarm activated, the alarm will sound 30 minutes earlier if it detects outside temperature is below -3°C.

## 5. REGISTERING WITH WEATHER SERVER PLATFORMS

The display console can upload /download weather data to ProWeatherLive (PWL), WUnderground and / or Weathercloud through WI-FI router, you can follow the step below to register the account and setup your device in the following platforms.

### 5.1 PROWEATHERLIVE.NET (PWL)

\*\*\* This is best done on a computer desktop or laptop\*\*\*

1. In <https://proweatherlive.net> click the **"Create Your Account"** then follow the instructions to create your account.



#### NOTE:

- You can find the create account step in <https://proweatherlive.net/help>
- ProWeatherLive (PWL) website and app are subject to change without prior notice.

2. Log in the ProWeatherLive and then click the **"Edit Devices"** in the pull down menu.

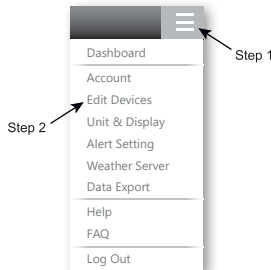

3. In "Edit Devices" page, click the **" +Add "** on the top right corner to create a new device, it will generate the Station ID and key instantly. Make a note of this and then click **" FINISH "** to create the station tab.



4. Click the " **Edit** " on the top right corner of the station tab.



5. Enter the "Device name", "Device MAC address", "Elevation", "Latitude", "Longitude" and select your time zone in the station tab, then click " **Confirm** " to save the setting.

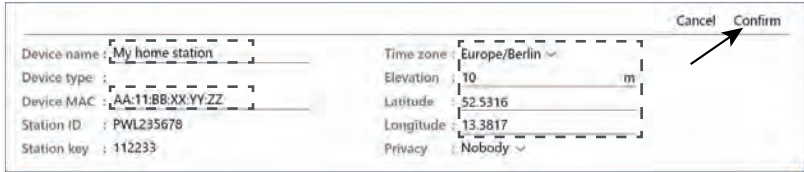

**NOTE:**

- The device MAC address can be found on the backside of the console.

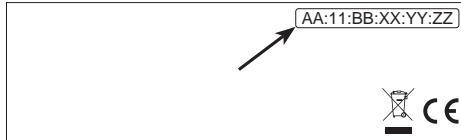

Device MAC address

- The weather forecast and weather condition will be based on the Latitudes and Longitudes entered, which are also used for calculations of sunrise, sunset, moon rise and moon set times.
- Enter a negative sign for Latitudes or Longitudes when it's South or West respectively.  
For example: 33.8682 South is "-33.8682" ; 74.3413 West is "-74.3413"

6. You will need to enter the Station ID and key into the WSLink app. Please refer to **Section 6.4(c1)** for details.



## 5.2 WEATHERUNDERGROUND.COM (WU)

\*\*\* This is best done on a computer desktop or laptop\*\*\*

1. In <https://www.wunderground.com> click the "Join" on the top right corner to open the registration page. Follow the instructions to create your account.



2. Once you have created your account and completed the Email validation, please go back to the WUnderground web page to login. Then, click "My Profile" on the top to open the drop-down menu and click "My Weather Station".



3. In "My Weather Station" page bottom, click the "Add New Device" to add your device.
4. In step "Select a Device Type", choose "Other" in the list, then press "Next".



5. In step "Set Device Name & Location", select your location on the map, then press "Next".

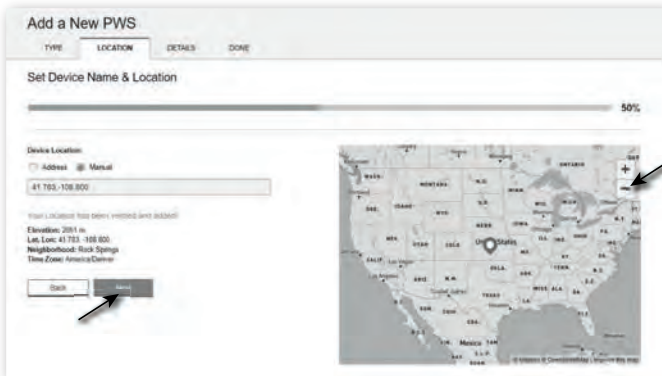

- Follow their instruction to enter your station information, in the Step "Tell Us More About Your Device", (1) enter a Name for your weather station. (2) fill in the other information (3) select "**Accept**" to accept Weather underground's privacy terms, (4) click "**Next**" to create your station ID and key.

- Jot down Your "Station ID" and "Station key" for the further setup step.

- You will need to enter the Station ID and key into the WSLink app. Please refer to **Section 6.4(c2)** for details.



### 5.3 WEATHERCLOUD (WC)

\*\*\* This is best done on a computer desktop or laptop\*\*\*

1. In <https://weathercloud.net> enter your information in "Join us today" section, then follow the instructions to create your account.

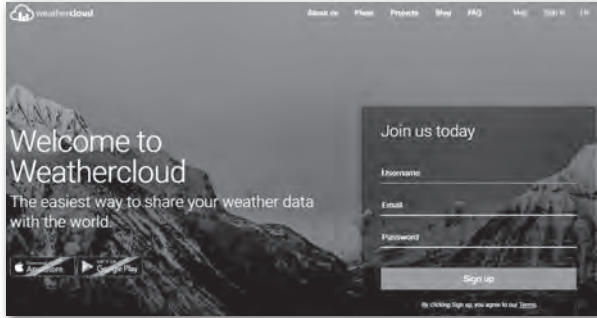

2. Sign in Weathercloud and then you will go the "Devices" page, click "+ New" to create new device.

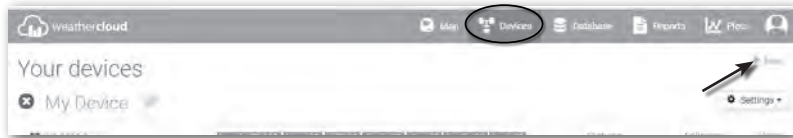

3. Enter all the information in **Create new device** page, for the **Model\*** selection box select the "**W100 Series**" under "**CCL**" section. For the Link type\* selection box select the "**SETTINGS**", Once you have completed, click **Create**.

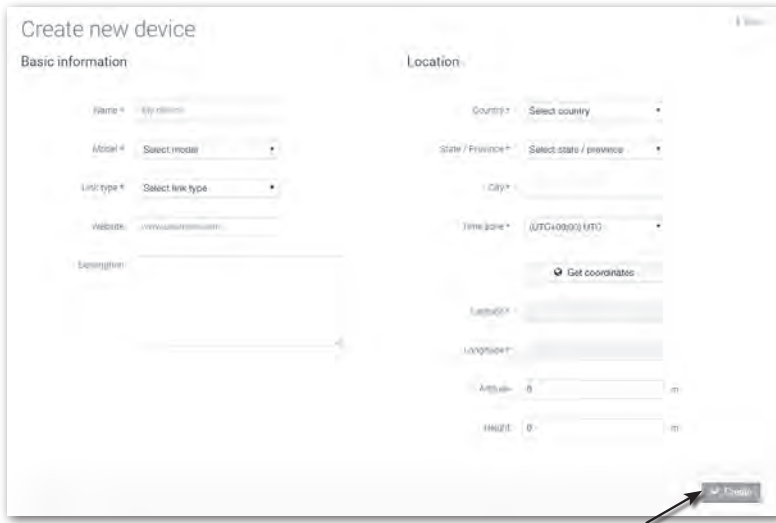

4. Jot down your ID and key for the further setup step.

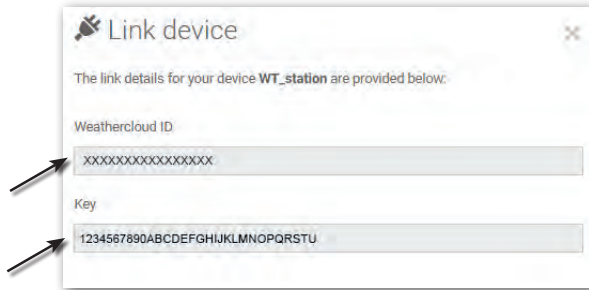

**NOTE:**

You can find your ID and key under "Settings" > "Link"

5. You will need to enter the ID and key into WSLink app. Please refer to **Section 6.4(c3)** for details.

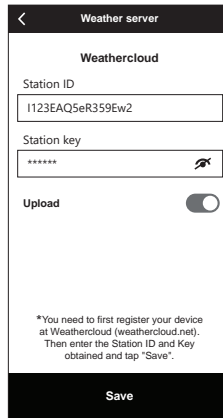

### 5.4 AWEKAS

1. Detailed additional instructions for account creation and connection setup for AWEKAS are available for download at the following Internet address (German language):  
<https://www.bresser.de/download/7003700/AWEKAS>

### 5.5 PWSWeather

1. Detailed additional instructions for account creation and connection setup for PWSWeather are available for download at the following Internet address (English language):  
<https://www.bresser.de/download/7003700/PWSWEATHER>

## 6. CONNECT CONSOLE TO WI-FI

### 6.1 DOWNLOAD WSLINK CONFIGURATION APP



WSLink

To connect console to WI-FI, you need to download the "WSLink" configuration app from one of the following links by scanning the QR code or search "WSLink" in App Store or Google Play.



App Store



Google Play

WSLink app is required for the console to connect to WI-FI and Internet, setup weather server, perform sensor calibration and firmware update.

**NOTE :**

- WSLink app is only for configuration. It is not used to remotely view your weather data.
- WSLink app may subject to change and update.

**6.2 CONSOLE IN ACCESS POINT (AP) BROADCAST MODE**

1. When you power up the console for the first time, the console LCD will show flashing "AP" and "Wi-Fi" icon to signify that it has entered AP (Access Point) mode, and is ready for WI-FI settings. User can also press and hold the [ **SENSOR / WI-FI** ] key for 6 seconds to enter AP mode manually.



AP mode of the console

### 6.3 ADD YOUR CONSOLE TO WSLINK

Open the WSLink app and follow the steps below to add your console to WSLink.



**(a) Your Device page**  
Tap "Add Device" icon.

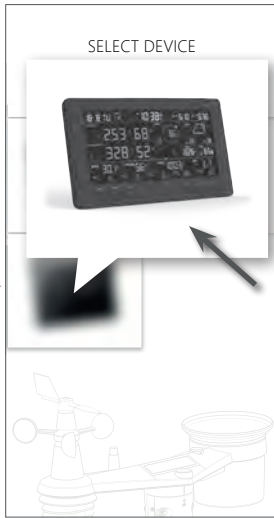

**(b) Select your device thumbnail.**

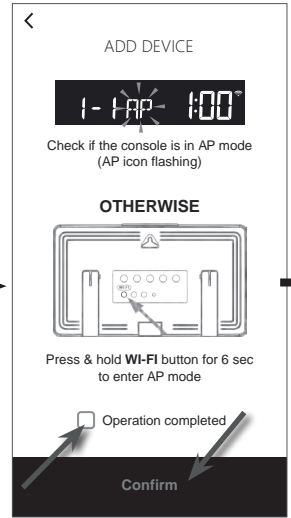

**(c) Ensure the console is in AP mode and check the "Operation completed" box, then tap "Confirm" to go to system WI-FI network page of your smart phone.**

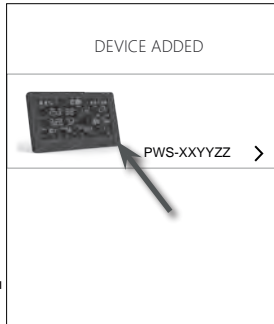

**(e) Once the console is added to WSLink, the console icon will appear on your device list. Tap it to continue the setup.**

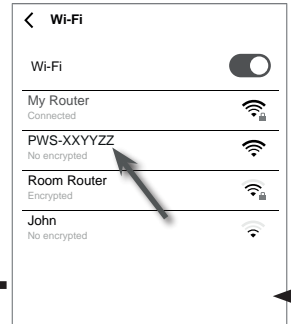

**(d) Select the console WI-FI network name (the name always begin with PWS-) to connect your smart phone to the console. Then tap back to WSLink app.**

#### Section 6.3.1 Setup new console with WSLink

#### NOTE :

- For first time connection of smartphone to the console Wi-Fi network, you need to acknowledge any "no internet connection" notice when being prompted.
- If your smart phone cannot connect to the console, please turn off the mobile data / network in your smart phone and try again.

### 6.3.1 SETUP NEW CONSOLE WITH WSLINK

The app will follow the steps below to guide you through the setup.

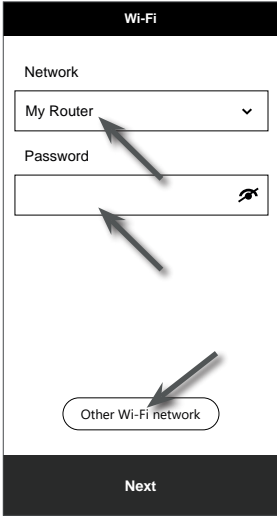

**(e) Wi-Fi page**

**Network:** select WI-FI network (router SSID) for connection.  
**Password:** enter WI-FI password.  
**Other WI-FI network:** setup to hidden WI-FI network.  
**Next:** go to "Edit Device" page.

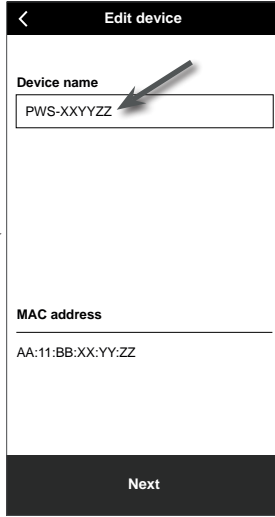

**(f) Edit device page**

**Device name:** Create a name for your device.  
**Next:** go to "Weather server" page.

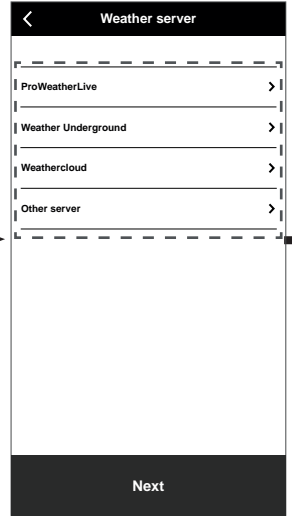

**(g) Weather server page**

Please refer to **section 6.4** for more detail about the connection setup.  
**Next:** go to "Settings" page.

**(j) Delete your console**

To remove device from the app, swipe the console icon left and tap the bin.

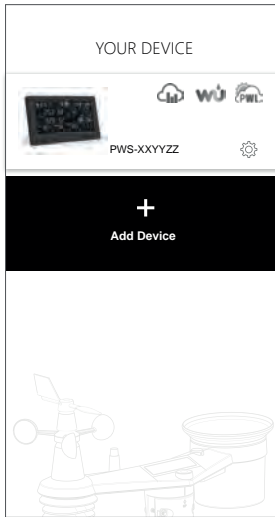

**(i) Your Device page**

Your setup is now completed. You can tap the console icon and follow the procedure to do the console settings anytime if necessary.

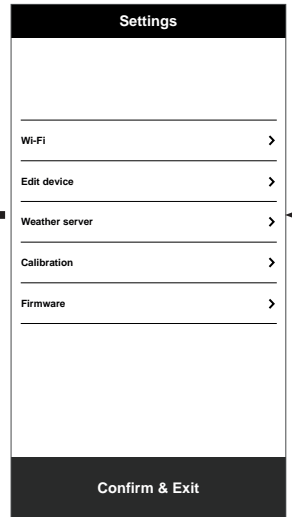

**(h) Settings page**

This is main page of the console, you can enter different setup page to setup your console. Once you complete the setup, tap "Confirm & Exit" to exit AP mode.

## 6.4 WEATHER SERVER SETTING

The setup page of 4 weather servers: ProWeatherLive, Weather Underground, Weathercloud and customized server.

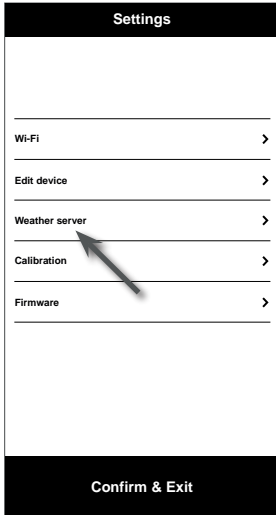

(a) **Settings page**

At the settings page, tap "Weather server".

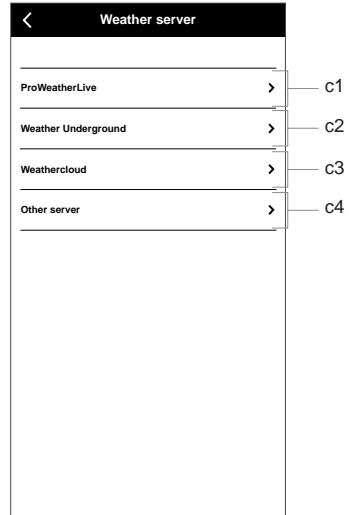

(b) **Select the Weather server**

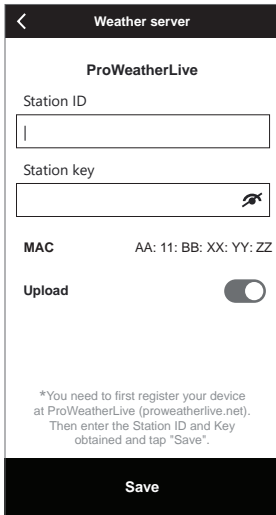

(c1) **Upload your weather data to ProWeatherLive**

1. Register an account and weather station at [proweatherlive.net](http://proweatherlive.net) per section 5.1
2. Enter the Station ID and Station key obtained from [proweatherlive.net](http://proweatherlive.net) into this panel
3. Enable (or disable) the upload.
4. Tap "Save".

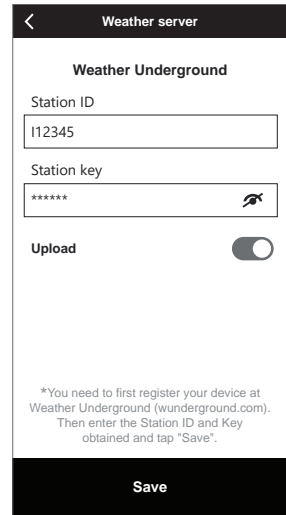

(c2) **Upload your weather data to Weather Underground**

1. Register an account and weather station at [wunderground.com](http://wunderground.com) per section 5.2
2. Enter the Station ID and Station key obtained from [WUnderground.com](http://WUnderground.com) into this panel
3. Enable (or disable) the upload.
4. Tap "Save".

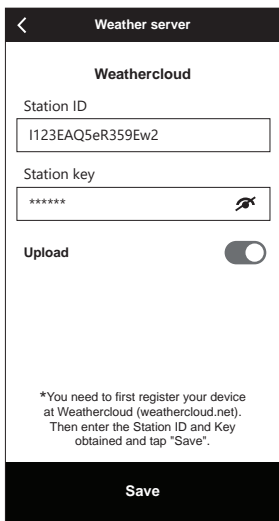

**(c3) Upload your weather data to Weathercloud**

1. Register an account and weather station at Weathercloud.net per section 5.3
2. Enter the Station ID and Station key obtained from Weathercloud.net into this panel
3. Enable (or disable) the upload.
4. Tap "Save".

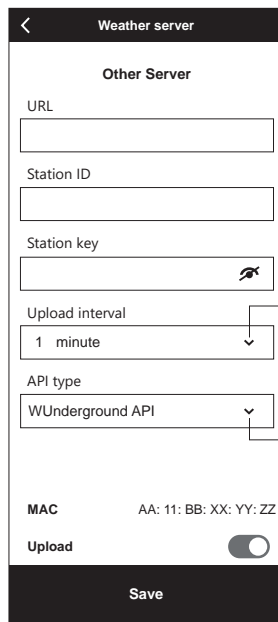

Able to select:  
 - 12 seconds  
 - 15 seconds  
 - 1 minute  
 - 5 minutes

Able to select:  
 - WUnderground API  
 - WSLink API

**(c4) Upload to customized server (optional)**

1. Prepare your customized server based on WUnderground or WSLink API
2. Enter the URL address, Station ID and Station key of the customized server.
3. Select upload interval and API type
4. Enable (or disable) the upload.
5. Tap "Save".

**6.5 API FOR CUSTOMIZED WEATHER SERVER**

Apart from choosing WUnderground API that only covers the basic parameters shown on Weather Underground, user may select WSLink API for full set of upload protocols that include all the parameters shown on the console, including those of the optional sensors that are linked to it.

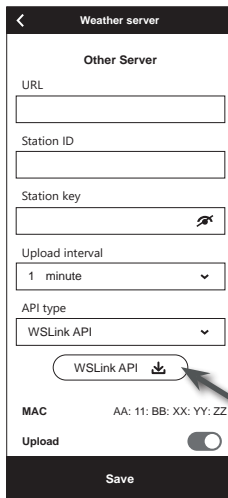

After you selected the WSLink API type, a WSLink API icon will be appeared under API type section, you may tap the icon to obtain the full set of WSLink data upload API document.

## 6.6 CALIBRATION

The console is able to calibrate the readings of the sensor(s) in WSLink APP

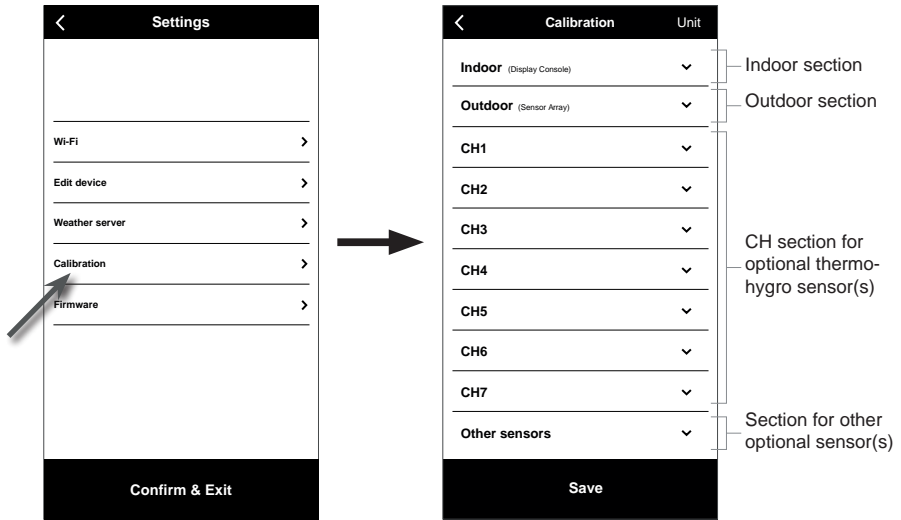

(a) **Settings page**

At the settings page, tap "Calibration".

(b) **Calibration page**

1. Tap on the section where calibration is needed.
2. Tap "Unit" to change the unit if necessary before entering the calibration value.
3. Tap "Save".

### CALIBRATION PARAMETERS

Section	Parameters	Type of Calibration	Default value	Setting range	Typical calibration source
Indoor	Temperature	Offset	0	±20°C	Red spirit or mercury thermometer
	Humidity	Offset	0	±20 %	Sling psychrometer
	Absolute pressure	Offset	0	±560hPa	Calibrated laboratory grade barometer
	Relative pressure	Offset	0	(±16.54inHg or ±420mmHg)	Local airport
Outdoor	Temperature	Offset	0	±20°C	Red spirit or mercury thermometer
	Humidity	Offset	0	±20 %	Sling psychrometer
	Wind direction	Offset	0	±90°	GPS or Compass
	Wind speed	Gain	1	x 0.5 ~1.5	Calibrated laboratory grade wind meter
	Rain	Gain	1	x 0.5 ~1.5	Sight glass rain gauge with meter
	UVI	Gain	1	x 0.01 ~ 10.0	Calibrated laboratory grade UV meter
CH1~7 Thermo-hygro (optional)	Temperature	Offset	0	±20°C	Red spirit or mercury thermometer
	Humidity	Offset	0	±20 %	Sling psychrometer
Others sensors (optional)	PM2.5 value	Offset	0	±99µg/m³	Calibrated laboratory grade PM2.5 sensor
	PM10 value	Offset	0	±99µg/m³	Calibrated laboratory grade PM10 sensor
	HCHO value	Offset	0	±500ppb	Calibrated laboratory grade HCHO sensor
	CO <sub>2</sub> value	Offset	0	±500ppm	Calibrated laboratory grade CO <sub>2</sub> sensor
	CO value	Offset	0	±200ppm	Calibrated laboratory grade CO sensor

#### **NOTE:**

- Calibration of most parameter is not required, with the exception of Relative Pressure, which must be calibrated to sea-level to account for altitude effects.
- For temperature and pressure, the app will always calculate & convert the calibration value in °C and hPa respectively.



## 6.7 FIRMWARE

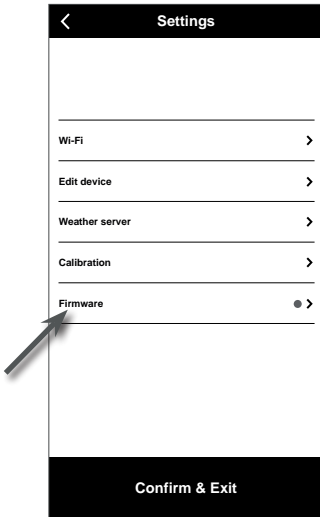

### (a) Settings page

At the settings page, tap "Firmware".

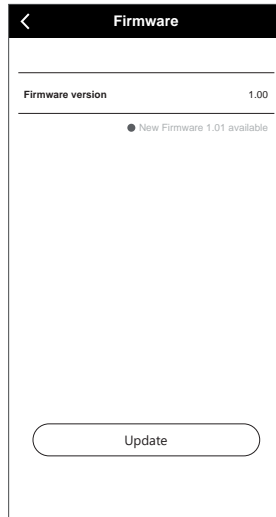

(b) Your current firmware version will be shown. Tap "Update" if new firmware is available (indicated by a red dot)

After firmware uploaded to console, please check status on your device, Please refer to **section 8.3** for more detail.

## 6.8 STA MODE OPERATION

Provided your smart phone and console are both connected under the same Wi-Fi network, you may directly access the console's settings.



### (a) Your Device page

Ensure your console and smart phone are connected in the same network, then tap your console icon to enter settings page.

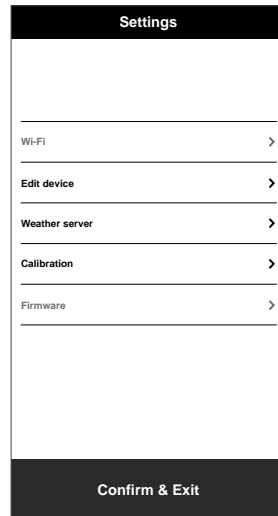

### (b) Settings page (under STA mode)

User may tap to enter different setup page, except Wi-Fi and Firmware. To exit settings, tap "Confirm & Exit".

## 7. VIEW WEATHER SERVER LIVE DATA & OPERATION

### 7.1 VIEW PROWEATHERLIVE LIVE DATA

Login your ProWeatherLive account at <https://proweatherlive.net>

Once your device is connected, your device's live weather data will show on the dashboard page.

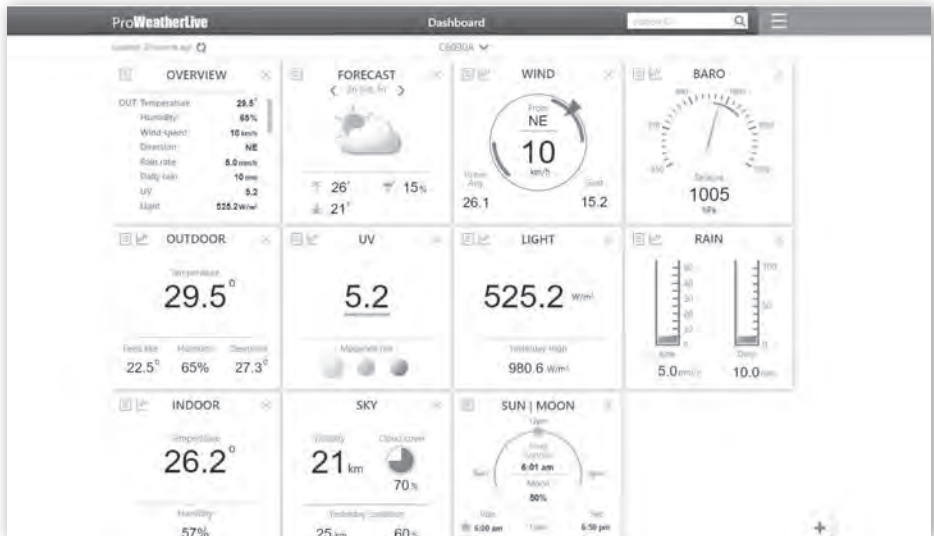

#### NOTE:

Please press "Help" in the  should you have any query on the PWL operation.

Android and iOS ProWeatherLive apps are available in addition to [proweatherlive.net](https://proweatherlive.net). Search "proweatherlive" in iOS App Store or Google Play.

### 7.2 VIEWING YOUR WEATHER DATA IN WUNDERGROUND

Login your account.

To view your weather station live data in a web browser (PC or mobile version), please visit <http://www.wunderground.com>, and then enter your "Station ID" in the searching box. Your weather data will show up on the next page. You can also login your account to view and download the recorded data of your weather station.

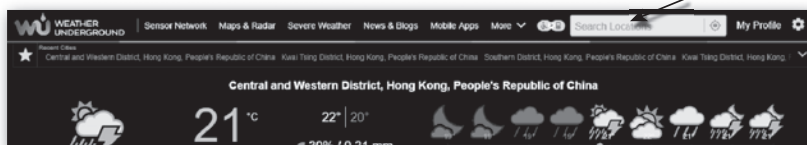



Another way to view your station is use the web browser URL bar, type below in the URL bar:

**<https://www.wunderground.com/dashboard/pws/XXXX>**

Then replace the XXXX by your Weather underground station ID to view your station live data.

### 7.3 VIEWING YOUR WEATHER DATA IN WEATHERCLOUD

1. To view your weather station live data in a web browser (PC or mobile version), please visit <https://weathercloud.net> and sign in your own account.
2. Click the  icon inside the  pull down menu of your station.

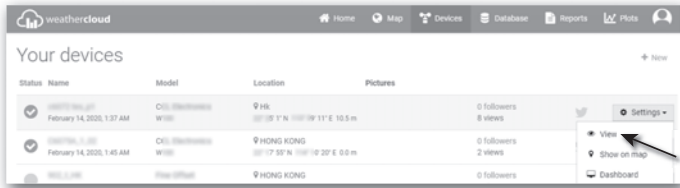

3. Click "**Current**", "**Wind**", "**Evolution**" or "**Inside**" icon to view the live data of your weather station.



### 7.4 VIEWING WEATHER SERVER DATA VIA WSLINK APP

With WSLink app, user may tap the ProWeatherLive, Wunderground or Weathercloud web page shortcut in "Your Device" page to directly access live weather data on their dashboard respectively.

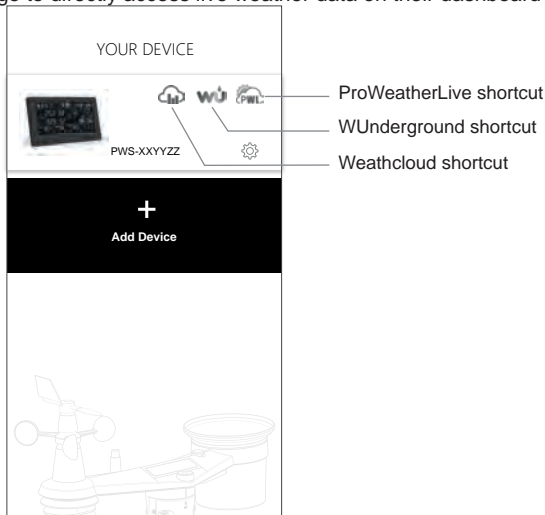

## 7.5 PROWEATHERLIVE DASHBOARD APPS

Android and iOS ProWeatherLive apps are available in addition to [proweatherlive.net](http://proweatherlive.net). Search "proweatherlive" in iOS App Store or Google Play.

## 8. OTHER FUNCTIONS

---



### 8.1 BACKLIGHT

The console backlight brightness can be adjust by using the [ **BACKLIGHT** ] slide switch to select the appropriate brightness:

- Slide to the [ **HI** ] position for the brighter backlight.
- Slide to the [ **LO** ] position for the dimmer backlight.
- Slide to the [ **AUTO** ] position for the auto adjust back light that according to environment light level

### 8.2 MAINTENANCE

#### 8.2.1 BATTERY REPLACEMENT

When low battery indicator "  " or "  " appear on top of the sensors' reading, it indicates that the current sensor battery power is low respectively. Please replace with new batteries.

#### 8.2.2 CHANGING BATTERIES AND MANUAL PAIRING OF SENSOR

Whenever you changed the batteries of the wireless sensor, re-synchronization must be done manually.

1. Change all the batteries to new ones in the sensor.
2. Press [ **SENSOR / WI-FI** ] key on the console to enter sensor Synchronization mode.
3. Console will re-register the sensor after its batteries are changed (about 1 minute).

#### 8.2.3 REMOVE WIRELESS SENSOR(S) CONNECTION

In order to remove the sensor(s) connection, please follow below steps:

1. Remove sensor batteries.
2. Press [ **SENSOR / WI-FI** ] key once to clear the sensor history.

### 8.3 FIRMWARE UPDATE

The console supports OTA firmware update capability. Its firmware may be updated over the air anytime (whenever necessary) through WSLink app.

1. The latest firmware will be download to your smart phone automatically, just connect your console to WSLink to check for update (**Section 6.7**).
2. Follow the app step to transfer the OTA file from smart phone to console
3. Once file transferred, the console will start to update, the update time is around 5 ~ 10 minutes. While updating, the progress will be displayed (i.e. 100 is completion).
4. The console will restart once the update is completed.



#### **IMPORTANT NOTE:**

- Please keep connecting the power during the firmware update process.
- Please make sure your console WI-FI connection is stable.
- When the update process start, do not operate the console until the update is finished.
- Settings and data maybe lost during update.
- During firmware update the console will stop upload data to the cloud server. It will reconnect to your WI-FI router and upload the data again once the firmware update succeed. If the console cannot connect to your router, please enter the SETUP page to setup again.
- Firmware update process have potential risk, which cannot guarantee 100% success. If the update fail, please redo the above step to update again.
- If firmware update fail, press and hold the [ **SET** ] and [ **UNIT** ] key at the same time with 10 seconds to back to original version, then redo the update procedure again.

## 8.4 RESET AND FACTORY HARD RESE



To reset the console and start again, press the [ **RESET** ] key once or remove the backup battery and then unplug the adapter. To resume factory settings and remove all data, press and hold the [ **RESET** ] key for 6 seconds.

## 8.5 WIRELESS 7-IN-1 SENSOR ARRAY MAINTENANCE

### REPLACE THE WIND VANE

Unscrew and remove the wind vane for replacement.

### REPLACE THE WIND CUPS

1. Unscrew and remove the top cap.
2. Remove the wind cup for replacement

### CLEANING THERMO-HYGR0 SENSOR

1. Remove the 2 screws at the bottom of the radiation shield.
2. Gently pull out the shield.
3. Carefully remove any dirt or insects on the sensor (do not let the sensors inside get wet).
4. Clean the shield with water to remove any dirt or insects.
5. Install all the parts back when they are clean and fully dried.

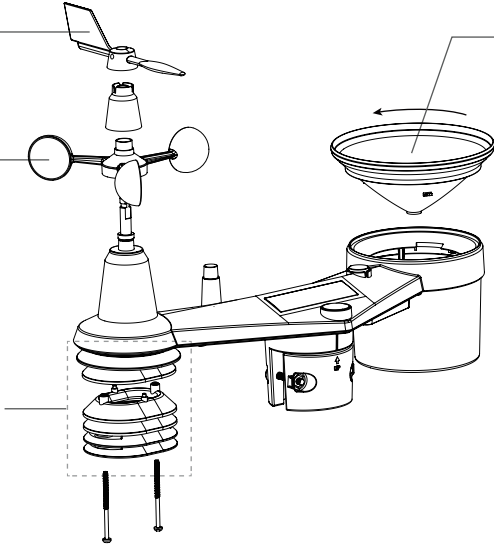

### CLEANING THE RAIN COLLECTOR

1. Rotate the rain collector by turning it 30° anti-clockwise.
2. Gently remove the rain collector.
3. Clean and remove any debris or insects.
4. Install the collector when it is clean and fully dried.

### CLEANING UV SENSOR AND CALIBRATION

- For precision UV measurement, gently clean the UV sensor cover lens with damp micro-fibre cloth.
- Over time, the UV sensor will naturally degrade. The UV sensor can be calibrated with a utility grade UV meter, please refer to Calibration section in previous page for about the UV sensor calibration.

## 9. TROUBLESHOOT



Problems	Solution
<p>⚡ and --- (Signal lost for 15 minutes)</p> <p>⚡ and Er (Signal lost for 1 hour)</p>	<p>Make sure the console is placed away from other electronic Appliances that may interference with the wireless communication (TVs, computers, microwaves).</p>
7-in-1 wireless sensor array is intermittent or no connection	<ol style="list-style-type: none"> <li>1. Make sure the sensor array is within the transmission range</li> <li>2. If it still does not work, reset the sensor pair with console again</li> </ol>
Time is incorrect	<ol style="list-style-type: none"> <li>1. Make sure you have register PWL account and connected your device to PWL.</li> <li>2. Make sure your enter correct time zone, Latitude and longitude to your devices in ProWeatherLive.net.</li> <li>3. Make sure your console connected to Internet via WI-FI.</li> </ol>
Cannot use the STA mode for setup	<ol style="list-style-type: none"> <li>1. Make sure your console and smart phone are connect to the same WI-FI network.</li> <li>2. Make sure the console WI-FI signal icon are always on.</li> <li>3. Make sure the location function of your smart phone is enabled.</li> <li>4. Ensure your APP are the latest version.</li> </ol>

Problems	Solution
No WI-FI connection	<ol style="list-style-type: none"> <li>1. Check the WI-FI icon on the display, it should be on if connectivity is successful.</li> <li>2. Make sure the WI-FI settings (router's name, security type, password) are correct.</li> <li>3. Make sure you connect to 2.4G band of the WI-FI router (5G not supported)</li> </ol>
Data not reporting to ProWeatherLive	<ol style="list-style-type: none"> <li>1. Make sure the WI-FI connection of the console is good.</li> <li>2. Ensure your Station ID and Station Key are correct.</li> </ol>
Rainfall is not correct	<ol style="list-style-type: none"> <li>1. Make sure the rain collector is clean for the tipping bucket to tip smoothly.</li> <li>2. Make sure the sensor has stable and level mounting to ensure correct tipping.</li> </ol>
Temperature reading too high in the day time	<ol style="list-style-type: none"> <li>1. Place the sensor in open area and at least 1.5m off the ground.</li> <li>2. Ensure that the sensor is placed away from heat generating sources or structures, such as buildings, pavement, walls or air conditioning units.</li> </ol>
Some condensation beneath the UV sensor may occur overnight	This will disappear when temperature rises up under the sun and will not affect the performance of the unit.
Console display no response or malfunction	<p>You can follow the below step to fix:</p> <ol style="list-style-type: none"> <li>1. Remove the backup battery.</li> <li>2. Unplug the DC power jack.</li> <li>3. After 1 minute, plug the power jack again.</li> </ol>

## 10. SPECIFICATIONS

### 10.1 CONSOLE

Dimensions (W x H x D)	240 x 140 x 21mm (9.4 x 5.5 x 0.8 in)
Weight	445g (without battery)
Main power	DC 5V, 1A adaptor
Backup battery	CR2032
Operating temperature range	-5°C ~ 50°C
Operating Humidity range	10~90% RH
Support sensors (optional)	<ul style="list-style-type: none"> <li>- Up to 7 wireless thermo-hygro sensors</li> <li>- 1 wireless PM2.5 / PM10 sensor</li> <li>- 1 wireless HCHO / VOC sensor</li> <li>- 1 wireless CO<sub>2</sub> sensor</li> <li>- 1 wireless CO sensor</li> </ul>
RF frequency (Depend on country version)	868Mhz (EU or UK version)

### TIME RELATED FUNCTION SPECIFICATION

Time display	HH: MM
Hour format	12hr AM / PM or 24 hr
Date display	MM / DD, DD / MM or Year
Time synchronize method	Through PWL to get the local time of the console location
Weekday languages	EN / DE / FR / ES / IT / NL / RU

### WI-FI COMMUNICATION SPECIFICATION

Standard	802.11 b/g/n
Operating frequency :	2.4GHz

<b>SETUP APP</b>	
APP name	WSLink
Support platform	Android smart phone or iOS (iPhone)
<b>DASHBOARD APP</b>	
Website	<a href="https://proweatherlive.net">https://proweatherlive.net</a>
APP name	ProWeatherLive
Support platform	Android smart phone or iOS (iPhone)
<b>WUNDERGROUND</b>	
Website	<a href="https://www.wunderground.com">https://www.wunderground.com</a>
<b>WEATHERCLOUD</b>	
Website	<a href="https://weathercloud.net">https://weathercloud.net</a>
<b>BAROMETER</b>	
Barometer unit	hPa, inHg and mmHg
Accuracy	(700 ~ 1100hPa ± 5hPa) / (540 ~ 696hPa ± 8hPa) (20.67 ~ 32.48inHg ± 0.15inHg) / (15.95 ~ 20.55inHg ± 0.24inHg) (525 ~ 825mmHg ± 3.8mmHg) / (405 ~ 522mmHg ± 6mmHg) Typical at 25°C (77°F)
Resolution	1 hPa / inHg is 2 decimal place / mmHg is 1 decimal place
<b>INDOOR TEMPERATURE</b>	
Temperature unit	°C and °F
Accuracy	≤0°C ± 2°C (≤32°F ± 3.6°F) >0 °C ± 1°C (>32 °F ± 1.8°F)
Resolution	°C / °F (1 decimal place)
<b>INDOOR HUMIDITY</b>	
Humidity unit	%
Accuracy	1 ~ 9% RH ± 8% RH @ 25°C (77°F) 10 ~ 90% RH ± 5% RH @ 25°C (77°F) 91 ~ 99% RH ± 8% RH @ 25°C (77°F)
Resolution	1%
<b>OUTDOOR TEMPERATURE</b>	
Temperature unit	°C and °F
Weather index mode	Feels like, Wind Chill, Heat Index and Dew point
Feels like display range	-65 ~ 50°C
Dew point display range	-20 ~ 80°C
Heat index display range	26 ~ 50°C
Wind chill display range	-65 ~ 18°C (wind speed >4.8km/h)
Accuracy	0.1 ~ 60°C ± 0.4°C (32.2 ~ 140°F ± 0.7°F) -19.9 ~ 0°C ± 0.7°C (-3.8 ~ 32°F ± 1.3°F) -40 ~ -20°C ± 1°C (-40 ~ -4°F ± 1.8°F)
Resolution	°C / °F (1 decimal place)
<b>OUTDOOR HUMIDITY</b>	
Humidity unit	%
Accuracy	1 ~ 9% RH ± 5% RH @ 25°C (77°F) 10 ~ 90% RH ± 3.5% RH @ 25°C (77°F) 91 ~ 99% RH ± 5% RH @ 25°C (77°F)
Resolution	1%
<b>WIND SPEED &amp; DIRECTION</b>	
Wind speed unit	mph, m/s, km/h and knots
Wind speed display range	0 ~ 112mph, 50m/s, 180km/h, 97knots

Resolution	mph, m/s, km/h and knots (1 decimal place)
Speed accuracy	< 5m/s: ± 0.8m/s; > 5m/s: ± 10% (whichever is greater)
Display mode	Gust / Average
Wind direction display mode	16 directions or 360 degree

### RAIN

Unit for rainfall	mm and in
Unit for rain rate	mm/h and in/h
Accuracy	± 7% or 1 tip
Range	0 ~ 19999mm (0 ~ 787.3 in)
Resolution	0.254mm (3 decimal place in mm)
Rain display mode	Rate / Hourly / Daily / Weekly / Monthly / Total rainfall

### UV INDEX

Display range	0 ~ 16
Resolution	1 decimal place

### LIGHT INTENSITY

Light intensity unit	Klux, Kfc and W/m <sup>2</sup>
Display range	0 ~ 200Klux
Resolution	Klux, Kfc and W/m <sup>2</sup> (2 decimal place)

\* Accuracy depend on 7-in-1 sensor data.

## 10.2 WIRELESS 7-IN-1 SENSOR

Dimensions (W x H x D)	390 x 231 x 165 mm (15.4 x 9.1 x 6.5in) (not include pole and stand)
Weight	599g (not include batteries, pole and stand)
Backup power	3 x AA size 1.5V batteries (Non-rechargeable Lithium batteries recommended)
Weather data	Temperature, Humidity, Wind speed, Wind direction, Rainfall, UV and light intensity
RF frequency	868MHz (EU or UK)
RF transmission range	150m (492 feet) straight distance
Transmission interval	12 seconds
Operating temperature range	-40 ~ 60°C (-40 ~ 140°F)
Operating humidity range	RH 1% to 99 % non-condensing

## DISPOSAL

Dispose of the packaging materials properly, according to their type, such as paper or cardboard. Contact your local waste-disposal service or environmental authority for information on the proper disposal.



Do not dispose of electronic devices in the household garbage!

As per Directive 2012/19/EC of the European Parliament on waste electrical and electronic equipment and its adaptation into German law, used electronic devices must be collected separately and recycled in an environmentally friendly manner.



In accordance with the regulations concerning batteries and rechargeable batteries, disposing of them in the normal household waste is explicitly forbidden. Please make sure to dispose of your used batteries as required by law — at a local collection point or in the retail market. Disposal in domestic waste violates the Battery Directive. Batteries that contain toxins are marked with a sign and a chemical symbol. "Cd" = cadmium, "Hg" = mercury, "Pb" = lead.

## CE DECLARATION OF CONFORMITY

Hereby, Bresser GmbH declares that the equipment type with part number: 7003700 is in compliance with Directive: 2014/53/EU. The full text of the CE declaration of conformity is available at the following internet address: [http://www.bresser.de/download/7003700/CE/7003700\\_CE.pdf](http://www.bresser.de/download/7003700/CE/7003700_CE.pdf)



## **WARRANTY & SERVICE**

---

The regular warranty period is 2 years and begins on the day of purchase. To benefit from an extended voluntary warranty period as stated on the gift box, registration on our website is required.

You can consult the full warranty terms as well as information on extending the warranty period and details of our services at [www.bresser.de/warranty\\_terms](http://www.bresser.de/warranty_terms).

# INHALT

---

1.	Schnelleinstieg	53
2.	Vor der Installation	53
2.1	Austesten	53
2.2	Standortwahl	53
3.	Erste Schritte	54
3.1	WLAN 7-in-1-Funksensor	54
3.1.1	Windfahne installieren	54
3.1.2	Auffangtrichter des Regenmessers einsetzen	55
3.1.3	Batterien einlegen	55
3.1.4	Einstellen des Solarpanels	55
3.1.5	Installation des Multisensors	56
3.1.6	Montage mit Kunststoffstange	57
3.1.7	Ausrichtung	59
3.1.8	Ausrichten des 7-in-1 Funksensors nach Süden	59
3.2	Synchronisieren Sie den/die zusätzlichen Funksensor(en) (optional)	59
3.2.1	Thermo-hygro optional sensors	60
3.2.2	Optionale Sensoren für die Luftqualität	60
3.3	Empfehlung für beste drahtlose Übertragung	61
3.4	Inbetriebnahme der Basisstation	61
3.4.1	Notstrom-Batterie installieren und einschalten	61
3.4.2	Einrichten der Basisstation	62
3.5	Den drahtlosen 7-in-1-Sensor synchronisieren	62
3.6	Datenbereinigung	62
4.	Funktionen und Bedienung der Basisstation	63
4.1	Displayanzeigen	63
4.2	Tastenbelegung Basisstation	63
4.3	Über die Ortszeit	64
4.4	Einstellungen der Basisstation	64
4.5	Mondphase	65
4.6	Empfang des Sensor-Funksignals	65
4.7	Raumtemperatur-, Luftfeuchtigkeits- und optionale Luftsensoren	66
4.7.1	Überblick	66
4.7.2	Optionale Luftqualitätssensoren	66
4.7.3	Höchste Alarmstufe für Luftschadstoffe	67
4.7.4	Tabelle der Schadstoffgehaltsanzeige für optionale Sensoren	67
4.8	Außentemperatur, Luftfeuchtigkeit, Index und optionale Thermo-Hygro-Sensoren	68
4.8.1	Übersicht	68
4.8.2	Außentemperatur-Index	68
4.8.3	Anzeige der Messwerte des AußenSENSORS und der optionalen Thermo-Hygro-SensorS CH1~7	69
4.9	Wind	69
4.9.1	Übersicht	69
4.9.2	Anzeige von Windgeschwindigkeit, Böen und Beaufort-Skala	69
4.9.3	Beaufort-Skala	70
4.10	Regen	71
4.10.1	Überblick	71
4.10.2	The rain display mode	71
4.11	Lichtintensität, UV-Index und BELASTUNGSGRAD	72
4.11.1	Tabelle UV-Index vs. Belastungsgrad	72
4.12	Lokale Wetter- und Luftqualitätsinformationen	72
4.12.1	Anzeige der lokalen Wetterbedingungen und Luftschadstoffwerte	72
4.12.2	Tabelle der Indikatoren für die Schadstoffkonzentration in der Luft	73
4.12.3	Heute und 7 Tage Wettervorhersage	73
4.12.4	Icons für verschiedene Wettervorhersagen	73
4.13	Barometrischer Druck	74
4.13.1	Relativer oder absoluter barometrischer Druckmodus	74
4.14	MAX / MIN-AUFZEICHNUNG	74
4.14.1	So zeigen Sie Max-/MIN-Datensätze an	74
4.14.2	Einstellung der Maßeinheit	75

4.14.3	Weckzeiteinstellung	75
4.14.4	Ansicht und Aktivierung der ALARM-Zeit / Temperaturvoralarm	76
4.14.5	Aussetzen des Zeitalarms	76
5.	Registrierung bei Wetterserverplattformen	76
5.1	ProWeatherLive.net (PWL)	76
5.2	WeatherUnderground.com (WU)	78
5.3	Für Weathercloud (WC)	80
5.4	Awekas	82
5.5	PWSWeather	82
6.	Basisstation mit WLAN verbinden	83
6.1	WSLink Konfigurations-App herunterladen	83
6.2	Basisstation im Access Point (AP) Broadcast-Modus	83
6.3	Ihre Basisstation zu WSLink hinzufügen	84
6.3.1	Neue Basisstation mit WSLink einrichten	85
6.4	Einrichtung des Wetterserver	86
6.5	API für kundenspezifische Wetterserver	87
6.6	Kalibrierung	88
6.7	Firmware	90
6.8	Betrieb im STA-Modus	90
7.	Live-Daten und Betrieb des Wetterserver anzeigen	91
7.1	ProWeatherLive Live-Daten anzeigen	91
7.2	Sehen Sie sich Ihre Wetterdaten über WUnderground an	91
7.3	Sehen Sie sich Ihre WETTERDATEN über WEATHERCLOUD an	92
7.4	Anzeige von Wetterserverdaten über die WSLink-App	92
7.5	ProWeatherLive Dashboard-Anwendungen	92
8.	Andere Funktionen	93
8.1	Hintergrundbeleuchtung	93
8.2	Wartung	93
8.2.1	Batteriewechsel	93
8.2.2	Batterien wechseln und Verbindung mit dem Sensor manuell herstellen	93
8.2.3	Verbindung der drahtlosen Sensoren entfernen	93
8.3	Firmware-Aktualisierung	93
8.4	Wartung des drahtlosen 7-in-1 Multisensors	94
9.	Fehlerbehebung	95
10.	Technische Daten	96
10.1	Basisstation	96
10.2	7-in-1-Funksensor	98

## ZU DIESER ANLEITUNG

---

-  Diese Bedienungsanleitung ist als Teil des Gerätes zu betrachten.  
 Bitte lesen Sie vor der Verwendung des Geräts die Sicherheitshinweise und die Bedienungsanleitung aufmerksam durch.  
 Bewahren Sie diese Bedienungsanleitung für die erneute Verwendung zu einem späteren Zeitpunkt auf.  
 Bei Verkauf oder Weitergabe des Geräts ist die Bedienungsanleitung an jeden nachfolgenden Besitzer/ Benutzer des Produkts weiterzugeben.

Dieses Produkt ist nur für den privaten Gebrauch bestimmt. Es wurde entwickelt als elektronisches Medium zur Nutzung multimedialer Dienste.

## ALLGEMEINE WARNHINWEISE

---

 **ERSTICKUNGSGEFAHR!**  
 Verpackungsmaterialien (Plastiktüten, Gummibänder, etc.) von Kindern fernhalten! Es besteht ERSTICKUNGSGEFAHR!

 **GEFAHR EINES STROMSCHLAGS!**  
 Dieses Gerät beinhaltet Elektronikteile, die über eine Stromquelle (Batterien) betrieben werden. Kinder sollten das Gerät nur unter Aufsicht benutzen. Die Nutzung darf nur erfolgen, wie in der Anleitung

beschrieben, andernfalls besteht die GEFAHR eines STROMSCHLAGS!



### **VERÄTZUNGSGEFAHR!!**

Ausgelaufene Batteriesäure kann zu Verätzungen führen! Vermeiden Sie den Kontakt von Batteriesäure mit Haut, Augen und Schleimhäuten. Spülen Sie bei Kontakt mit der Säure die betroffenen Stellen sofort mit reichlich klarem Wasser ab und suchen Sie einen Arzt auf.



### **FEUER-/EXPLOSIONSGEFAHR!**

Benutzen Sie nur die empfohlenen Batterien. Gerät und Batterien nicht kurzschließen oder ins Feuer werfen! Durch übermäßige Hitze und unsachgemäße Handhabung können Kurzschlüsse, Brände und sogar Explosionen ausgelöst werden!

### **! HINWEIS!**

Bauen Sie das Gerät nicht auseinander! Wenden Sie sich im Falle eines Defekts bitte an Ihren Fachhändler. Er nimmt mit dem Service-Center Kontakt auf und kann das Gerät ggf. zwecks Reparatur einschicken.

Tauchen Sie das Gerät nicht in Wasser.

Setzen Sie das Gerät nicht übermäßiger Gewalt, Stößen, Staub, extremen Temperaturen oder hoher Luftfeuchtigkeit aus, da dies zu Fehlfunktionen, kürzerer elektronischer Lebensdauer, beschädigten Batterien und verzogenen Teilen führen kann.

Benutzen Sie nur die empfohlenen Batterien. Ersetzen Sie schwache oder verbrauchte Batterien immer durch einen komplett neuen Satz Batterien mit voller Kapazität. Verwenden Sie keine Batterien unterschiedlicher Marken, Typen oder unterschiedlich hoher Kapazität. Entfernen Sie die Batterien aus dem Gerät, wenn es längere Zeit nicht benutzt wird!

Der Hersteller haftet nicht für Schäden, die durch unsachgemäß installierte Batterien entstehen!

# EINLEITUNG

Vielen Dank, dass Sie sich für diese WLAN-Wetterstation mit 7-Tage-Vorhersage und Luftqualitätsinformation entschieden haben. Dieses System bietet viele fortschrittliche Funktionen für Wetterbeobachter, wie z. B. den ProWeatherLive (PWL)-Cloud-Service, der Online-Wettervorhersagen und -bedingungen für Ihr Gebiet auf Ihrer Basisstation bereitstellt und gleichzeitig Ihre persönlichen Wetterdaten empfängt, die Sie jederzeit auf der PWL-Website oder der PWL-App einsehen können. Das professionelle drahtlose 7-in-1-Sensor-Array integriert Temperatur-, Luftfeuchtigkeits-, Wind-, Regen-, UV- und Lichtsensoren, um Ihre lokalen Wetterbedingungen jederzeit zu überwachen und diese Daten über drahtlose Funkfrequenztechnologie an Ihre Basisstation zu übertragen. Dieses System unterstützt auch bis zu 7 optionale Thermo-Hygro-Sensoren und andere optionale Luftqualitätssensoren, darunter PM2.5/10, CO<sub>2</sub>, HCHO/VOC und CO-Sensoren, so dass Sie alle Ihre Umweltbedingungen mit einem System und einer App überwachen können.



## 1. SCHNELLEINSTIEG

Die folgende Schnellstartanleitung enthält die notwendigen Schritte zur Installation und zum Betrieb der Wetterstation sowie zum Hochladen ins Internet, zusammen mit Verweisen auf die entsprechenden Abschnitte.

SCHRITT	BESCHREIBUNG	ABSCHNITT
1	Einschalten des kabellosen 7-in-1-Sensors	3.1.3
2	Einschalten der Basisstation und Koppeln mit den Sensoren	3.4 & 3.5
3	Registrieren Sie Ihre Basisstation beim Wetterserver ProWeatherLive.net, um Stationskennung und Schlüssel zu erhalten.	5.1
4	Öffnen Sie die WSLink-App, um das WLAN zu konfigurieren und die Einrichtung der Basisstation abzuschließen.	6.1 6.2 6.3 6.4(c1)

## 2. VOR DER INSTALLATION

### 2.1 AUSTESTEN

Bevor Sie Ihre Wetterstation fest installieren, empfehlen wir dem Anwender, die Wetterstation an einem leicht zugänglichen Ort zu betreiben. So können Sie sich mit den Funktionen der Wetterstation und den Kalibrierverfahren vertraut machen, um einen ordnungsgemäßen Betrieb vor der dauerhaften Installation sicherzustellen.

### 2.2 STANDORTWAHL

Bevor Sie den Multisensor installieren, beachten Sie bitte Folgendes:

1. Die Batterien müssen alle 2 bis 2,5 Jahre gewechselt werden
2. Vermeiden Sie Strahlungswärme, die von angrenzenden Gebäuden und anderen Bauten reflektiert wird. Idealerweise sollte der Multisensor in einem Abstand von 1,5 m zu einem Gebäude, dem Boden oder der Dachspitze installiert werden.
3. Wählen Sie eine freie Fläche in direkter Sonneneinstrahlung ohne Behinderung durch Regen, Wind und Sonnenlicht.

4. Die Übertragungreichweite zwischen dem Multisensor und der Basisstation kann bei Sichtverbindung bis zu 150 m betragen, vorausgesetzt, es befinden sich keine Hindernisse oder Störquellen dazwischen oder in der Nähe wie z. B. Bäume, Türme oder Hochspannungsleitungen. Prüfen Sie die Qualität des Empfangssignals, um einen guten Empfang sicherzustellen.
5. Haushaltsgeräte wie Kühlschrank, Beleuchtung, Dimmer können elektromagnetische Störungen verursachen, während Hochfrequenzstörungen von Geräten, die im gleichen Frequenzbereich arbeiten, Signalaussetzer verursachen können. Wählen Sie einen Standort, der mindestens 1-2 Meter von diesen Störquellen entfernt ist, um einen optimalen Empfang zu gewährleisten.

### 3. ERSTE SCHRITTE

#### 3.1 WLAN 7-IN-1-FUNKSENSOR

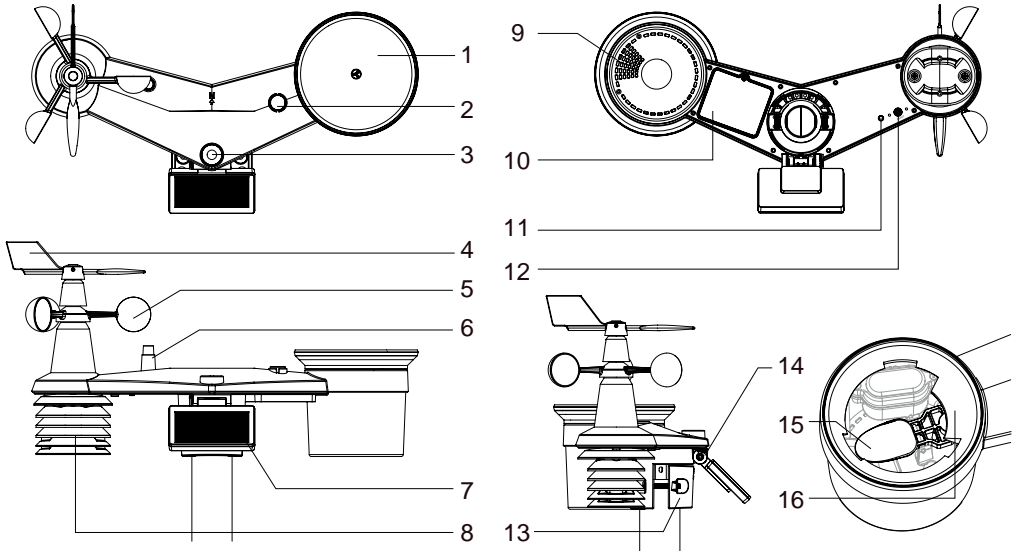

- |                    |   |   |
|--------------------|---|---|
| 1. Regenmesser     | 7. Solarpanel                               | 12. [ RESET ]-Taste                         |
| 2. Balance-Anzeige | 8. Strahlungsschutz und Thermo-Hygro-Sensor | 13. Montageklemme                           |
| 3. UVI/Lichtsensor | 9. Abflusslöcher                            | 14. Einstellbares Scharnier des Solarpanels |
| 4. Windfahne       | 10. Batteriefachabdeckung                   | 15. Kippbehälter                            |
| 5. Windschalen     | 11. Rote LED-Anzeige                        | 16. Regensensor                             |
| 6. Antenne         |   |   |

##### 3.1.1 WINDFAHNE INSTALLIEREN

Unter Bezugnahme auf das Foto unten (Schritt 1) richten Sie die flache Fläche auf der Windfahnenwelle auf die flache Fläche der Windfahne aus und schieben Sie die Windfahne auf die Achse. (Schritt 2) ziehen Sie die Stellschraube mit einem Präzisionsschraubendreher fest.

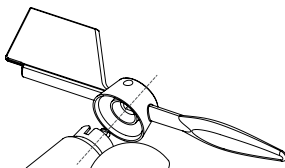

Schritt 1

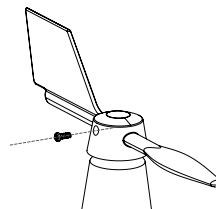

Schritt 2

### 3.1.2 AUFFANGTRICHTER DES REGENMESSERS EINSETZEN

Setzen Sie den Auffangtrichter des Regenmessers ein und drehen Sie ihn im Uhrzeigersinn, um ihn am Sensor zu befestigen.

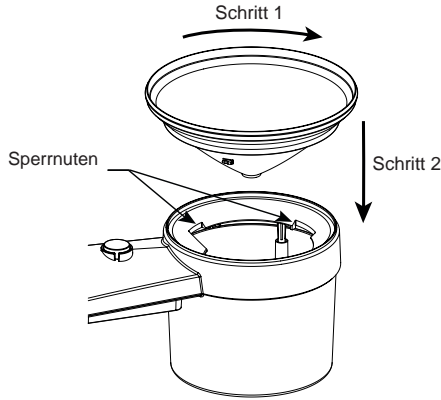

### 3.1.3 BATTERIEN EINLEGEN

Schrauben Sie die Batteriefachabdeckung an der Unterseite des Geräts auf. Legen Sie die 3x AA-Batterien (nicht wiederaufladbar) entsprechend der angegebenen +/- Polarität ein. Die rote LED-Anzeige auf der Rückseite des Multisensors leuchtet auf und blinkt alle 12 Sekunden.

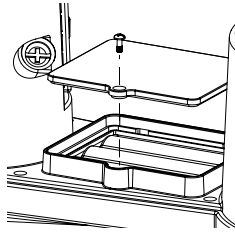

#### HINWEIS:

Wir empfehlen die Verwendung von **nicht wiederaufladbaren Lithium-AA-Batterien** für kaltes Wetter, aber normalerweise sind Alkalibatterien für den Einsatz bei den meisten Wetterbedingungen ausreichend.

### 3.1.4 EINSTELLEN DES SOLARPANELS

Der Neigungswinkel des Solarmoduls kann vertikal auf die Positionen von 0 auf 15°, 30°, 45° and 60° eingestellt werden, je nachdem, in welcher Gegend Sie wohnen. Für eine optimale Leistungsabgabe das ganze Jahr über stellen Sie bitte den Neigungswinkel ein, der Ihrem Breitengrad am nächsten kommt. z.B.

Standort (Breitengrad, Längengrad)	Neigungswinkel des Solarmoduls
Berlin (52.5484, 13.3736)	60°
Chicago (42.1146, -88.0464)	45°
Houston (29.7711, -95.3552)	30°
Bangkok (14.2752, 100.5684)	15°
Sydney (-33.5738, 151.3053)*	30°

\*Bei Sensoren, die in der südlichen Hemisphäre installiert werden, müssen die Sonnenkollektoren nach Norden ausgerichtet sein.

Schritt 1: Lösen und drücken Sie die Schraube ein, bis sich die Zahnräder auf der gegenüberliegenden Seite aus der Sperrposition gelöst haben.

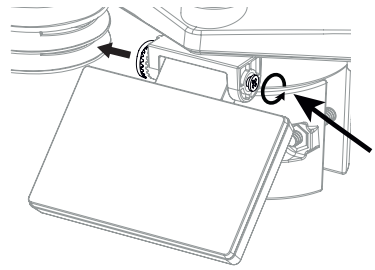

Schritt 2: Drücken Sie die Schraube nach innen, bis sich die Zahnräder auf der gegenüberliegenden Seite aus der Sperrposition gelöst haben.

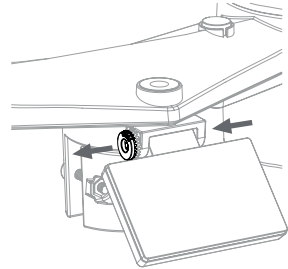

Schritt 3: Stellen Sie den vertikalen Winkel des Solarmoduls (0°, 15°, 30°, 45°, 60°) entsprechend dem Breitengrad Ihres Standorts ein.

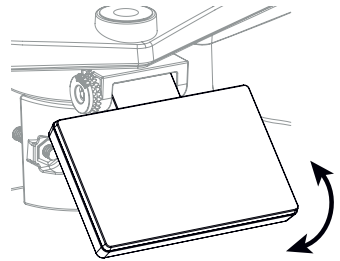



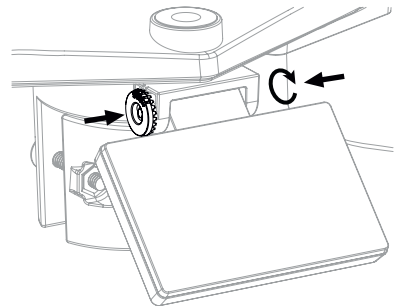

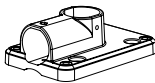
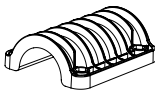
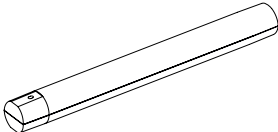

Schritt 4: Setzen Sie das Zahnrad ein und ziehen Sie die Schraube an, bis das Zahnrad sicher eingerastet ist.



### 3.1.5 INSTALLATION DES MULTISENSORS MONTAGE-KIT

		
1. Montagesockel x 1	2. Montageklemme x 1	3. Kunststoffstange x 1



		
4. Schrauben x 4	5. Sechskantmuttern x 4	6. Unterlegscheiben x 4
		
7. Schraube x 1	8. Sechskantmutter x 1	9. Gummibeläge x 4

### 3.1.6 MONTAGE MIT KUNSTSTOFFSTANGE

1. Befestigen Sie die Kunststoffstange mit dem Montagesockel, der Montageklemme, den Unterlegscheiben, Schrauben und Muttern an einen festen Mast. Nachfolgend in dieser Reihenfolge 1a, 1b, 1c:

1a. Stecken Sie die Kunststoffstange in die Aufnahme am Montagesockel und befestigen Sie sie mit der Schraube und der Mutter.

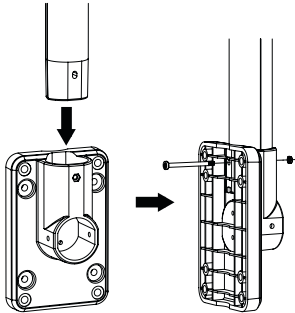

1c. Befestigen Sie den Montagesockel und die Klemme zusammen mit 4 langen Schrauben und Muttern an einem festen Mast.

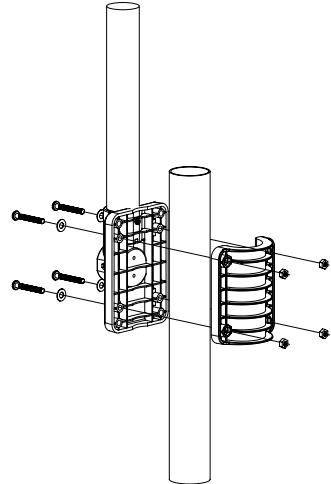

- 1b. Bringen Sie 2 Gummibeläge an der Montageklemme an.

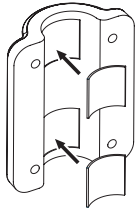

2. Bringen Sie 2 Gummibeläge an den Innenseiten des Montagesockels und der Klemme des Sensors an und befestigen Sie sie locker.

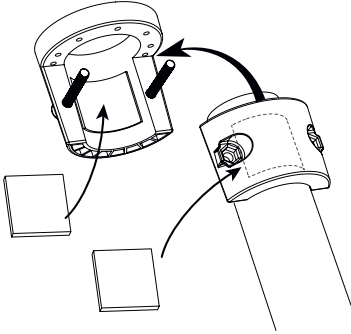

3. Setzen Sie den Sensor auf die Montagegestange auf und richten Sie ihn nach Norden aus, bevor Sie die Schrauben anziehen.

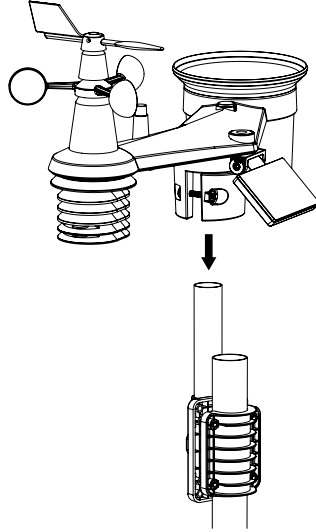

**HINWEIS:**

- Jedes Metallobjekt kann Blitzeinschläge anziehen, auch der Befestigungsmast Ihres Multisensors. Installieren Sie den Multisensor niemals an stürmischen Tagen.
- Wenn Sie einen Multisensor an einem Haus oder Gebäude installieren möchten, wenden Sie sich an einen zugelassenen Elektroingenieur, um eine ordnungsgemäße Erdung sicherzustellen. Ein direkter Blitzeinschlag in einen Metallmast kann Ihr Haus beschädigen oder zerstören.
- Die Installation des Sensors an hoch gelegenen Stellen kann zu Verletzungen oder zum Tod führen. Führen Sie so viele Testbetriebe wie möglich am Boden und in Gebäuden oder Häusern durch. Installieren Sie den Multisensor nur bei gutem, regenfreiem Wetter.
- Vergewissern Sie sich, dass der Installationsort des Sensor-Arrays stabil ist und nicht vibriert.

### 3.1.7 AUSRICHTUNG

Installieren Sie den 7-in-1 Sensor an einem frei zugänglichen Ort ohne Hindernisse über und um den Sensor herum, um eine genaue Regen- und Windmessung zu gewährleisten.

Richten Sie die Nordmarkierung (N) oben auf dem 7-in-1-Sensor nach der endgültigen Installation mit einem Kompass oder GPS nach Norden aus. Ziehen Sie die Halterung mit den beiden mitgelieferten Schrauben und Muttern um den Mast herum fest.

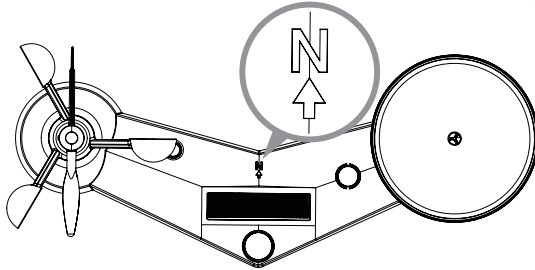

Nordmarkierung auf der Oberseite des 7-in-1 Sensors.

Verwenden Sie die Libelle am 7-in-1-Multisensor, um sicherzustellen, dass der Sensor für die korrekte Niederschlagsmessung vollkommen waagrecht ist.

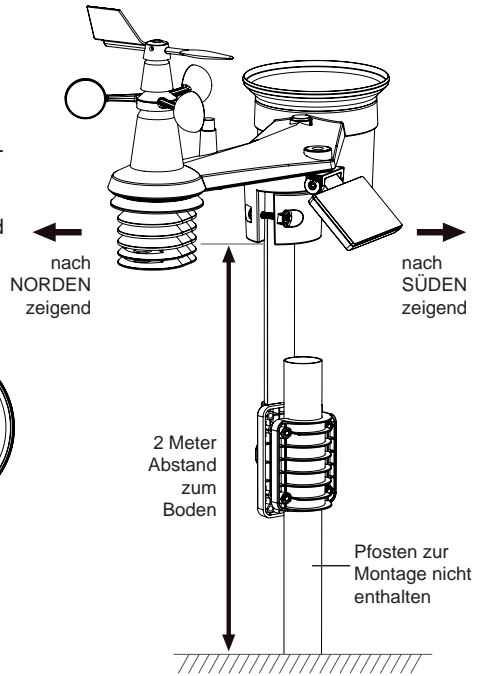

### 3.1.8 AUSRICHTEN DES 7-IN-1 FUNKSENSORS NACH SÜDEN

Für eine maximale Genauigkeit wurde der 7-in-1 Außensensor für die Ausrichtung nach Norden kalibriert. Den Bedürfnissen des Anwenders entsprechend (z. B. Anwender auf der Südhalbkugel) ist es jedoch möglich, den Sensor mit der Windfahne nach Süden gerichtet zu verwenden.

1. Installieren Sie den 7-in-1 Sensor so, dass das Ende des Windmessers nach Süden zeigt. (Einzelheiten zur Montage finden Sie in **Abschnitt 3.1.7**)
2. Wählen Sie in den Einstellungen unter „Hemisphäre“ die Option „S“ (siehe **Abschnitt 4.4 für Einzelheiten zur Einrichtung**)
3. Folgen Sie den Einrichtungsschritten zum Bestätigen und Beenden.

#### HINWEIS:

Der Wechsel der Hemisphären-Einstellung führt automatisch zum Richtungswechsel der Mondphasen-Anzeige auf dem Display.

### 3.2 SYNCHRONISIEREN SIE DEN/DIE ZUSÄTZLICHEN FUNKSENSOR(EN) (OPTIONAL)



Die Basisstation kann 4 verschiedene Luftqualitätssensoren und bis zu 7 drahtlose Thermo-Hygro-Sensoren unterstützen. Bitte wenden Sie sich an Ihren Händler vor Ort, um Einzelheiten zu den unterschiedlichen Sensoren zu erfahren.

Einige dieser Sensoren sind mehrkanalig. Stellen Sie vor dem Einlegen der Batterien die Kanalnummer ein, wenn sich der Kanalschiebeschalter auf der Rückseite der Sensoren (im Batteriefach) befindet. Informationen zur Bedienung finden Sie in den Handbüchern, die den Produkten beiliegen.

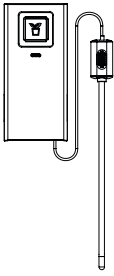
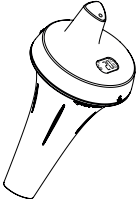
### 3.2.1 THERMO-HYGRO OPTIONAL SENSORS

MODELL	NR. DER SENSORUNTERSTÜTZUNG	BESCHREIBUNG	BILD
7009971	Bis zu 7 Sensoren	Drahtloser Thermo-Hygrometer-Sensor	
7009972		Bodenfeuchte- und Temperatursensor	
7009973		Pool-Sensor	

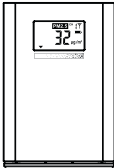
### 3.2.2 OPTIONALE SENSOREN FÜR DIE LUFTQUALITÄT

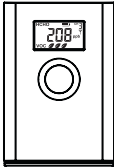
MODELL	NR. DER SENSOR-UNTERSTÜTZUNG	BESCHREIBUNG	BILD
7009970	1 Sensor	Luftqualitätssensor PM2.5 / 10	
7009977	1 Sensor	CO <sub>2</sub> -Sensor	
7009978	1 Sensor	HCHO mit VOC-Sensor	



## HINWEIS:

Bei der Kopplung von Luftqualitätssensoren können Sie die Sensoren einem beliebigen Kanal zuordnen. Die Basisstation unterstützt die Anzeige eines Kanals für jeden der Luftqualitätssensoren.

### 3.3 EMPFEHLUNG FÜR BESTE DRAHTLOSE ÜBERTRAGUNG

Störsignale der Umgebung oder eine zu große Entfernung bzw. Hindernisse zwischen dem Sensor und der Basisstation können die reibungslose drahtlose Kommunikation beeinträchtigen.

1. Elektromagnetische Störungen - diese können von Maschinen, Geräten, Beleuchtung, Dimmern und Computern usw. erzeugt werden. Halten Sie daher Ihre Basisstation 1 bis 2 Meter von diesen Objekten entfernt.
2. Funkstörung - wenn Sie andere Geräte haben, die auf den Frequenzen 868, 915, oder 917 MHz senden, kann die Verbindung unterbrochen werden. Bitte positionieren Sie Ihren Sensor oder Ihre Basisstation neu, um das Problem der Signalunterbrechung zu vermeiden.
3. Entfernung. Je größer die Entfernung, desto größer der Leistungsverlust. Die Reichweite dieses Geräts beträgt bis zu 150 m (450 Fuß) bei Sichtverbindung (in störungsfreier Umgebung und ohne Hindernisse). Unter normalen Bedingungen installiert, d.h. die Übertragung findet über Hindernisse hinweg statt, liegt die maximale Reichweite typischerweise bei etwa 30 m.
4. Hindernisse. Funksignale werden durch Metallbarrieren wie Aluminiumverkleidungen blockiert. Wenn Sie eine Metallverkleidung am Haus haben, richten Sie den Multisensor und die Basisstation so aus, dass sie sich in einer freien Sichtlinie durch ein Fenster befinden.

Die folgende Tabelle zeigt typische Signalverluste bei der Überwindung unterschiedlicher Hindernisse

MATERIALIEN	REDUZIERUNG DER SIGNALSTÄRKE
Glas (unbehandelt)	10 ~ 20%
Holz	10 ~ 30%
Gipskarton / Trockenbau	20 ~ 40%
Ziegelstein	30 ~ 50%
Isolierung aus Folie	60 ~ 70%
Betonwand	80 ~ 90%
Aluminium Verkleidung	100%
Metallwand	100%

Bemerkungen: Referenzwerte Funksignalreduzierung

### 3.4 INBETRIEBNAHME DER BASISSTATION

#### 3.4.1 NOTSTROM-BATTERIE INSTALLIEREN UND EINSCHALTEN

1. Die Notstrom-Batterie versorgt die Basisstation mit Strom, um Uhrzeit und Datum, Max/Min-Aufzeichnungen und den Kalibrierungswert zu erhalten.

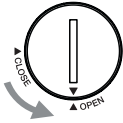
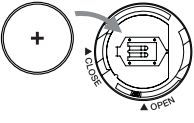
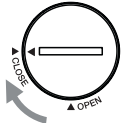
Schritt 1	Schritt 2	Schritt 3
		
Entfernen Sie die Batterieabdeckung der Basisstation mit einer Münze	Legen Sie eine neue CR2032 Knopfzellenbatterie ein.	Setzen Sie die Batteriefachabdeckung wieder ein.



## HINWEIS:

- Mithilfe der Backup-Batterie wird Folgendes gesichert: Zeit & Datum und Max/Min Aufzeichnungen.

- Der eingebaute Speicher kann Folgendes sichern: Kalibrierungswerte und Verbindungseinstellungen.
- Bitte entfernen Sie immer die Backup-Batterie, wenn das Gerät eine Zeit lang nicht benutzt wird. Bitte beachten Sie, dass bestimmte Einstellungen, wie z. B. die Uhr, die Benachrichtigungseinstellungen und die Aufzeichnungen im Speicher des Geräts, auch bei Nichtbenutzung des Geräts die Backup-Batterie belasten.

2. Schließen Sie das Netzteil an, um die Basisstation einzuschalten.

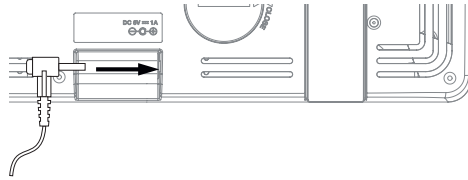

### 3.4.2 EINRICHTEN DER BASISSTATION

1. Nach dem Einschalten der Basisstation werden alle Segmente des LCD-Displays angezeigt.
2. Die Basisstation wechselt automatisch in den AP-Modus und den Sensor-Synchronisationsmodus.

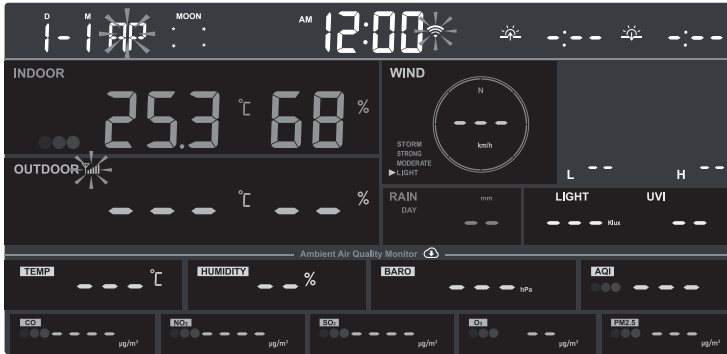

### HINWEIS:

Wenn beim Einschalten der Basisstation keine Anzeige erscheint, können Sie die Taste [ **RESET** ] mit einem spitzen Gegenstand drücken. Wenn dieser Vorgang immer noch nicht funktioniert, können Sie die Notstrom-Batterie und das Netzteil entfernen und dann wieder einstecken, um die Basisstation erneut einzuschalten.

### 3.5 DEN DRAHTLOSEN 7-IN-1-SENSOR SYNCHRONISIEREN

Unmittelbar nach dem Einschalten der Basisstation, während sie sich noch im Synchronisationsmodus befindet, kann der 7-in-1-Sensor automatisch mit der Basisstation gekoppelt werden (wie durch die blinkende Antenne angezeigt). Sie können den Synchronisationsmodus auch manuell durch Drücken der Taste [ **SENSOR / WLAN** ] neu starten. Sobald der Sensor verbunden ist, erscheinen die Anzeige der Sensorsignalstärke und Wetterinformationen auf der Anzeige ihrer Basisstation.

### 3.6 DATENBEREINIGUNG

Während der Installation des drahtlosen 7-IN-1-Sensors werden Sensoren wahrscheinlich ausgelöst, was zu fehlerhaften Niederschlags- und Windmessungen führt. Nach der Installation kann der Benutzer alle fehlerhaften Daten aus der Basisstation löschen. Drücken Sie einfach einmal die Taste [ **RESET** ], um die Basisstation neu zu starten.

## 4. FUNKTIONEN UND BEDIENUNG DER BASISSTATION

### 4.1 DISPLAYANZEIGEN

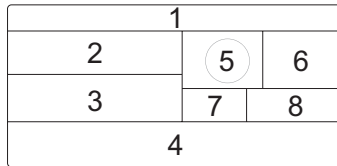
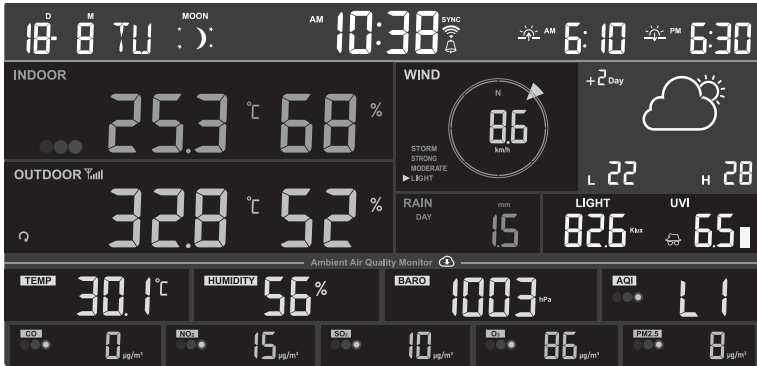

1. Zeitkalender, Mondphase & Sonnenaufgang & Sonnenuntergang
2. Messwerte von Sensoren für die Luftqualität in Innenräumen / optional (z. B. PM2.5/10, HCHO+VOC, CO<sub>2</sub>, CO)
3. Außen / optionale CH-Temperatur & Luftfeuchtigkeit
4. Lokale Wetter- und Luftqualitätsbedingungen
5. Windrichtung & -geschwindigkeit
6. Wettervorhersage & Höchst-/Tiefsttemperatur
7. Niederschlag & Regenrate
8. UV Index & Lichtintensität (Sonne)

### 4.2 TASTENBELEGUNG BASISSTATION

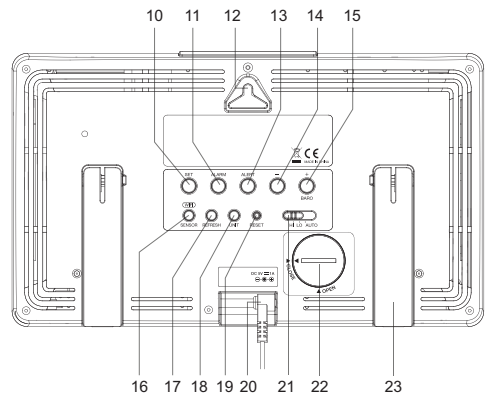

Nr.	Schlüssel/Teilname	Einstellungsschritt
1	ALARM / SNOOZE	Drücken um den Alarmton abzustellen.

Nr.	Schlüssel/Teilname	Einstellungsschritt
2	<b>MODUS</b>	Drücken Sie diese Taste, um zwischen den Messwerten des Raumtemperatur-Luftfeuchtigkeitssensors (Standard) und des optionalen Luftqualitätssensors zu wechseln.
3	<b>MEM</b>	Drücken Sie diese Taste, um zwischen den maximalen und minimalen Wetterdatensätzen der letzten 24 Stunden zu wechseln.
4	<b>KANAL</b>	Drücken um zwischen Innenraum- und Kanalmesswerten umzuschalten.
5	<b>INDEX</b>	Umschalten zwischen Außentemperatur, gefühlter Temperatur, Hitzeindex, Taupunkt und Windchill-Messung
6	<b>WIND</b>	Drücken Sie die Taste, um zwischen durchschnittlicher Windgeschwindigkeit, Windböen und Beaufort-Skala zu wechseln
7	<b>REGEN</b>	Drücken um zwischen Regenrate und Niederschlag zu wechseln.
8	<b>VORHERSAGE</b>	Tagesvorhersage anzeigen.
9	<b>Bildschirm</b>	
10	<b>SET</b>	Diese Taste gedrückt halten, um die Zeit- und Datumseinstellung vorzunehmen.
11	<b>ALARM</b>	Die Taste gedrückt halten, um die Alarmeinrichtung aufzurufen.
12	<b>Wandhalterung</b>	
13	<b>ALERT</b>	Drücken Sie im Modus PM2.5 / 10 / HCHO+VOC /CO <sub>2</sub> , um den Alarm zu aktivieren/deaktivieren.
14	-	Verringern Sie den Wert in der Einstellung.
15	+	Erhöhen Sie den Wert in der Einstellung.
	<b>BARO</b>	Umschalten zwischen lokalem relativem Luftdruck (aus dem Internet), relativem Luftdruck oder absolutem Luftdruck (vom eingebauten Sensor).
16	<b>SENSOR / WI-FI</b>	Drücken um die Synchronisierung der Sensoren zu starten. Halten Sie die Taste 6 Sekunden lang gedrückt, um in den AP-Modus zu gelangen, und umgekehrt.
17	<b>REFRESH</b>	Drücken um die Upload-Daten und die Zeitsynchronisation zu aktualisieren.
18	<b>UNIT</b>	Ändern Sie die Maßeinheit
19	<b>RESET</b>	Drücken, um die Basisstation zurückzusetzen. Halten Sie die Taste 6 Sekunden lang gedrückt, um die Basisstation auf die Werkseinstellungen zurückzusetzen.
20	<b>Stromanschlussbuchse</b>	
21	<b>HI / LO / AUTO</b>	Schieben Sie diese Taste, um den Modus für die Hintergrundbeleuchtung HI / LO / Auto auszuwählen.
22	<b>Batteriefachabdeckung</b>	
23	<b>Standfuß</b>	

### 4.3 ÜBER DIE ORTSZEIT

Die Basisstation synchronisiert sich nach erfolgreicher Verbindung mit dem ProWeatherLive-Server über W-Lan automatisch mit Ihrer Ortszeit. Sie können das Datum und die Uhrzeit manuell einstellen, wenn das Gerät offline ist.



### 4.4 EINSTELLUNGEN DER BASISSTATION

Halten Sie die [ **SET** ]-Taste 2 Sekunden lang gedrückt, um in den Zeiteinstellmodus zu gelangen. Drücken Sie die [ **SET** ]-Taste, um zum nächsten Einstellungsschritt zu gelangen. Drücken Sie die Taste [ **+** ]



oder [ - ], um den Wert zu ändern. Für eine Schnellverstellung die Taste gedrückt halten. Bitte beachten Sie die nachstehenden Einstellungsverfahren:







Schritt	Modus	Einstellungsschritt
[SET] +2s	12-/24-Stunden- Zeitformat	Drücken Sie die Taste [ + ] oder [ - ], um das 12- oder 24-Stunden-Format auszuwählen.
[SET]	Uhrzeit	Drücken Sie die Taste [ + ] oder [ - ], um die Minute/Stunde einzustellen.
[SET]	Jahr	Drücken Sie die Taste [ + ] oder [ - ], um das Jahr einzustellen.
[SET]	Datum	Drücken Sie die Taste [ + ] oder [ - ], um den Tag / Monat einzustellen.
[SET]	M-D D-M	Drücken Sie die Taste [ + ] oder [ - ] um das „Monat/Tag“ oder „Tag/Monat“ Displayformat einzustellen.
[SET]	Zeitsynchronisation EIN/AUS	Drücken Sie die Taste [ + ] oder [ - ], um die Zeitsynchronisationsfunktion zu aktivieren oder zu deaktivieren. Wenn Sie die Zeit manuell einstellen möchten, stellen Sie die Zeitsynchronisation auf AUS.
[SET]	Hemisphäre	Drücken Sie die Taste [ + ] oder [ - ], um die nördliche oder südliche Hemisphäre für die Mondphase auszuwählen.
[SET]	Sprache für die Wochentagsanzeige	Drücken Sie die Taste [ + ] oder [ - ], um die Sprache für die Wochentagsanzeige auszuwählen.
[SET]	Einstellung beenden	

### HINWEIS:

- Die Basisstation verlässt den Einstellmodus automatisch, wenn nach 60 Sekunden keine Bedienung erfolgt.
- Halten Sie die [ SET ]-Taste 2 Sekunden lang gedrückt, um den SET-Modus jederzeit zu verlassen.

## 4.5 MONDPHASE

Die Anzeige der Mondphase wird durch Zeit und Datum der Basisstation bestimmt. In der folgenden Tabelle werden die Mondphasen-Symbole für die Nord- und Südhalbkugel erläutert. Bitte lesen Sie in **Abschnitt 4.3.1** nach, wie Sie die südliche Hemisphäre einrichten.

Nordhalbkugel	Mondphase	Südhalbkugel
	Neumond	
	Erstes Viertel	
	Zunehmender Halbmond	
	Zweites Viertel	
	Vollmond	
	Drittes Viertel	
	Abnehmender Halbmond	
	Letztes Viertel	

## 4.6 EMPFANG DES SENSOR-FUNKSIGNALS

1. Die Basisstation zeigt die Signalstärke für den/die Funksensor(en) an, wie in der folgenden Tabelle dargestellt:

		
Kein Signal	Schwaches Signal	Gutes Signal

2. Wenn die Verbindung unterbrochen und nicht innerhalb von 15 Minuten wieder hergestellt wird, verschwindet das Signalsymbol. Bei der Temperatur und Luftfeuchtigkeit wird für den

entsprechenden Kanal „Er“ angezeigt.

3. Wenn sich das Signal nicht innerhalb von 48 Stunden ‚erholt‘, wird dauerhaft "Er" angezeigt. Dann die Batterien austauschen und die [ **SENSOR / WLAN**]-Taste drücken, um die Verbindung zum Sensor wieder herzustellen.

## 4.7 RAUMTEMPERATUR-, LUFTFEUCHTIGKEITS- UND OPTIONALE LUFTSENSOREN

### 4.7.1 ÜBERBLICK

1. Signalstärkeanzeige (für optionale Sensoren)
2. Batteriestandsanzeige (für 7-in1 und optionale Sensoren)
3. Außentemperatur / Index-Wert
4. Außenluftfeuchtigkeit
5. Kanal-Nummer (CH)
6. Symbol für automatischen Kanalwechsel
7. Temperaturindex

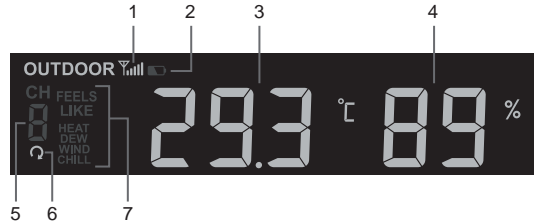

### 4.7.2 OPTIONALE LUFTQUALITÄTSSENSOREN

Neben der Innentemperatur und Luftfeuchtigkeit zeigt das Gerät auch die Schadstoffwerte von angeschlossenen optionalen Luftqualitätssensoren an.

Drücken Sie [**MODE**], um die Messwerte in der folgenden Reihenfolge anzuzeigen.

Schritt	Modus	Bildschirm
	Innentemperatur Innenluftfeuchtigkeit	
[ <b>MODE</b> ]	PM2.5-Konzentration	 <p>Drücken Sie die Taste [<b>ALERT</b>], um den Höchstalarm zu aktivieren oder zu deaktivieren.</p>
[ <b>MODE</b> ]	PM2.5 AQI	
[ <b>MODE</b> ]	PM10-Konzentration	 <p>Drücken Sie die Taste [<b>ALERT</b>], um den Höchstalarm zu aktivieren oder zu deaktivieren.</p>

Schritt	Modus	Bildschirm
[MODE]	PM10 AQI	
[MODE]	HCHO-Konzentration VOC-Level	 <p>Drücken Sie die Taste [ALERT], um den Höchstalarm zu aktivieren oder zu deaktivieren.</p>
[MODE]	CO <sub>2</sub> Konzentration	 <p>Drücken Sie die Taste [ALERT], um den Höchstalarm zu aktivieren oder zu deaktivieren.</p>
[MODE]	CO-Konzentration	

### **HINWEIS!**

Die Warnfunktion ist nicht anwendbar für PM2.5/10 AQI und Kohlenmonoxid (CO).

Halten Sie [MODE] 2 Sekunden lang gedrückt, um die Durchlauf-Funktion zu aktivieren. Das Symbol erscheint auf dem Display und die Messwerte der angeschlossenen Sensoren werden im Abstand von 4 Sekunden angezeigt.

### 4.7.3 HÖCHSTE ALARMSTUFE FÜR LUFTSCHADSTOFFE

Wenn die Luftalarmfunktion aktiviert ist, beginnt die Basisstation zu piepsen und zu blinken, sobald der Wert des/der Schadstoffe(s) den voreingestellten hohen (roten) Wert erreicht.

Drücken Sie [ALARM/SNOOZE], um den Signalton zu stoppen, aber die Anzeige blinkt weiter, bis sie unter dem voreingestellten Wert liegt.

Der Signalton wird nach 2 Minuten automatisch beendet.

### 4.7.4 TABELLE DER SCHADSTOFFGEHALTSANZEIGE FÜR OPTIONALE SENSOREN

Rot      Gelb      Grün  
       
Höhe der Schadstoffkonzentration

Art des Schadstoffs der optionalen Sensoren	Hoch (Rot)	Normal (Gelb)	Niedrig (Grün)
PM2.5	> 35 µg/m <sup>3</sup>	13 ~ 35 µg/m <sup>3</sup>	< 13 µg/m <sup>3</sup>
PM10	> 154 µg/m <sup>3</sup>	55 ~ 154 µg/m <sup>3</sup>	< 55 µg/m <sup>3</sup>

Art des Schadstoffs der optionalen Sensoren	Hoch (Rot)	Normal (Gelb)	Niedrig (Grün)
HCHO	> 250ppb	26 ~ 250ppb	< 26ppb
Kohlendioxid (CO <sub>2</sub> )	> 1500ppm	701 ~ 1500ppm	< 701ppm
Kohlenmonoxid (CO)	> 9.4ppm	4.5 ~ 9.4ppm	< 4.5ppm

Die Tabelle der Schadstoffindikatoren dient nur als Referenz.

## 4.8 AUSENTEMPERATUR, LUFTFEUCHTIGKEIT, INDEX UND OPTIONALE THERMO-HYGRO-SENSOREN

### 4.8.1 ÜBERSICHT

1. Signalstärkeanzeige (für optionale Sensoren)
2. Anzeige für schwache Batterie (für 7-in-1-Sensor und optionale Sensoren)
3. Außentemperatur/Indexanzeige
4. Anzeige der Außenluftfeuchtigkeit
5. Kanal (CH) Nummer
6. Symbol für automatische Kanalschleife
7. Temperatur-Index-Anzeige

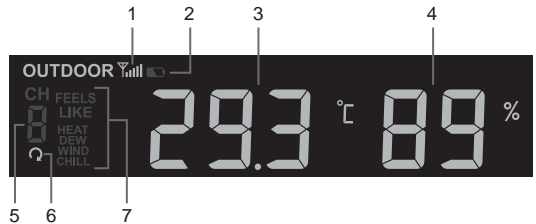

### 4.8.2 AUSENTEMPERATUR-INDEX

Drücken Sie im Normalmodus die Taste [ INDEX ], um zwischen Feels Like, Heat Index, Dew Point und Wind Chill of Outdoor zu wechseln.

### FÜHLT SICH AN WIE

Die gefühlte Temperatur zeigt an, wie sich die Außentemperatur anfühlen wird. Es handelt sich um eine kollektive Mischung aus Windchill-Faktor (18°C oder darunter) und dem Hitzeindex (26°C oder darüber). Für Temperaturen im Bereich zwischen 18,1°C und 25,9°C, wo sowohl Wind als auch Luftfeuchtigkeit die Temperatur weniger stark beeinflussen, zeigt das Gerät die tatsächlich gemessene Außentemperatur als gefühlte Temperatur an.

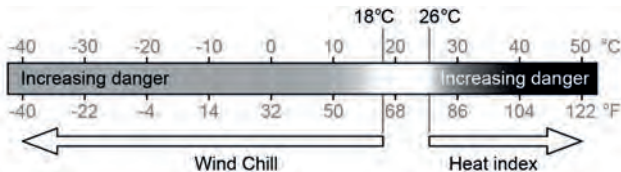

### HITZEINDEX

Der Hitzeindex der anhand der Temperatur- und Luftfeuchtigkeitsdaten des kabellosen 7-in-1-Sensors ermittelt wird, wenn die Temperatur zwischen 26 °C (79 °F) und 50 °C (120 °F) liegt.

Hitze-Index-Bereich	Warnung	Erläuterung
27°C bis 32°C (80°F bis 90°F)	Vorsicht	Möglichkeit einer Hitzeerschöpfung
33°C bis 40°C (91°F bis 105°F)	Extreme Vorsicht	Möglichkeit einer Hitzedehydratation
41°C bis 54°C (106°F bis 129°F)	Vorsicht	Hitzeerschöpfung wahrscheinlich
≥55°C (≥130°F)	Extreme Vorsicht	Starkes Risiko der Dehydrierung / Sonnenstich

### WINDCHILL

Eine Kombination aus den Temperatur- und Windgeschwindigkeitsdaten des drahtlosen 7-in-1-Sensors bestimmt den aktuellen Windchill-Faktor. Die Windchill-Zahl ist immer niedriger als die Lufttemperatur für Windwerte, bei denen die angewandte Formel gültig ist (d.h. aufgrund der Beschränkung der Formel kann eine tatsächliche Lufttemperatur von mehr als 10°C bei einer Windgeschwindigkeit von weniger als 9km/h zu einer falschen Windchill-Anzeige führen).

## TAUPUNKT

- Der Taupunkt ist die Temperatur, unterhalb derer der Wasserdampf in der Luft bei konstantem Luftdruck mit der gleichen Geschwindigkeit, mit der er verdampft, zu flüssigem Wasser kondensiert. Das kondensierte Wasser wird als Tau bezeichnet, wenn es sich auf einer festen Oberfläche bildet.
- Die Taupunkttemperatur wird durch die Temperatur- und Feuchtigkeitsdaten des drahtlosen 7-in-1-Sensors bestimmt.

## 4.8.3 ANZEIGE DER MESSWERTE DES AUßENSSENSORS UND DER OPTIONALEN THERMO-HYGRO-SENSORS CH1~7

Diese Konsole kann die Messwerte des Außenbereichs und der optionalen Thermo-Hygro-Sensoren CH1~7 anzeigen. Im normalen Modus können Sie die Taste [ CH ] drücken, um zwischen dem Außenbereich und den verschiedenen Funkkanälen zu wechseln.



Für die Auto-Loop-Funktion halten Sie einfach die Taste [ CH ] 4 Sekunden lang gedrückt und das  Symbol erscheint neben CH. Die Konsole zeigt die Messwerte aller Sensoren im Abstand von 4 Sekunden an.

## 4.9 WIND

### 4.9.1 ÜBERSICHT

1. Anzeige der Windgeschwindigkeit
2. Anzeige des Anzeigemodus
3. Windrichtungsanzeige in Echtzeit (16 Punkte)
4. Windgeschwindigkeit, Böe, Windrichtung (in 360 Grad) und Beaufort-Skala

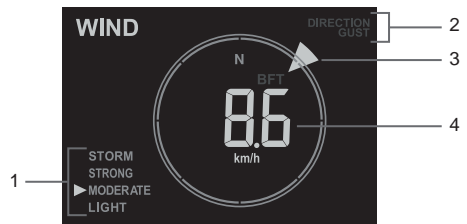

### 4.9.2 ANZEIGE VON WINDGESCHWINDIGKEIT, BÖEN UND BEAUFORT-SKALA

Drücken Sie die Taste [ WIND ], um die Anzeige zwischen durchschnittlicher Windgeschwindigkeit, Böen, Windrichtung und Beaufort-Skala umzuschalten.

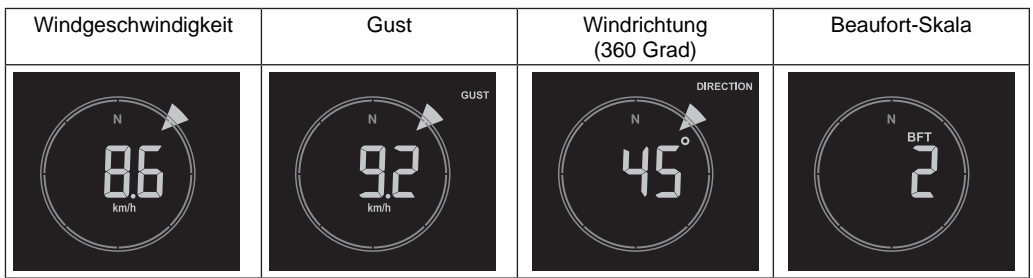

Die Windgeschwindigkeitsstufe bietet einen schnellen Überblick über die Windverhältnisse und wird durch eine Reihe von Textsymbolen angezeigt.

Level	LEICHT	MODERAT	STARK	STORM
Geschwindigkeit	2-8 mph 3-13 km/h	9-25 mph 14-41 km/h	26-54 mph 42-87 km/h	≥ 55 mph ≥ 88 km/h

### HINWEIS:

- Windgeschwindigkeit ist definiert als die durchschnittliche Windgeschwindigkeit im Aktualisierungszeitraum von 12 Sekunden
- Böe ist definiert als die Spitzenwindgeschwindigkeit in der 12-Sekunden-Aktualisierungsperiode

### 4.9.3 BEAUFORT-SKALA

Die Beaufort-Skala ist eine internationale Skala für Windgeschwindigkeiten von 0 (Ruhig) bis 12 (Hurrikan-Stärke).

Beaufort-Skala	Beschreibung	Windgeschwindigkeit	Luftzustand
0	Ruhig	< 1 km/h	Ruhig. Rauch steigt senkrecht auf.
		< 1 mph	
		< 1 Knoten	
		< 0,3 m/s	
1	Leichte Luftbewegung	1,1 ~ 5 km/h	Rauch treibt in Windrichtung ab. Blätter und Windfahnen bewegen sich nicht.
		1 ~ 3 mph	
		1 ~ 3 Knoten	
2	Leichte Brise	0,3 ~ 1,5 m/s	Luftzug auf der Haut spürbar. Blätter rascheln. Windfahnen beginnen sich zu bewegen.
		6 ~ 11 km/h	
		4 ~ 6 Knoten	
3	Schwache Brise	1,6 ~ 3,3 m/s	Blätter und kleine Zweige ständig in Bewegung, leichte Fahnen ausgedehnt.
		12 ~ 19 km/h	
		8 ~ 12 mph	
4	Mäßige Brise	7 ~ 10 Knoten	Staub und loses Papier werden angehoben. Äste bewegen sich.
		3,4 ~ 5,4 m/s	
		20 ~ 28 km/h	
5	Frische Brise	13 ~ 17 mph	Äste mittlerer Größe bewegen sich. Kleinere belaubte Bäume beginnen zu schwanken.
		18 ~ 24 mph	
		17 ~ 21 Knoten	
6	Starker Wind	8,0 ~ 10,7 m/s	Größere Äste geraten in Bewegung. Pfeifen in Oberleitungen. Die Verwendung eines Regenschirms wird schwieriger. Leere Plastikbehälter kippen um.
		39 ~ 49 km/h	
		25 ~ 30 mph	
7	Steifer Wind	22 ~ 27 Knoten	Ganze Bäume in Bewegung. Es braucht Anstrengung um gegen den Wind zu laufen.
		10,8 ~ 13,8 m/s	
		50 ~ 61 km/h	
		31 ~ 38 mph	
		28 ~ 33 Knoten	
		13,9 ~ 17,1 m/s	

Beaufort-Skala	Beschreibung	Windgeschwindigkeit	Luftzustand
8	Stürmischer Wind	62 ~ 74 km/h	Einige Baumzweige brechen. Autos geraten auf der Straße ins Schleudern. Die Fortbewegung zu Fuß wird erheblich behindert
		39 ~ 46 mph	
		34 ~ 40 Knoten	
		17,2 ~ 20,7 m/s	
9	Sturm	75 ~ 88 km/h	Einige Baumäste brechen ab und einige kleinere Bäume knicken um. Baustellenschilder und Absperrungen fallen um.
		47 ~ 54 mph	
		41 ~ 47 Knoten	
		20,8 ~ 24,4 m/s	
10	Schwerer Sturm	89 ~ 102 km/h	Bäume werden abgebrochen oder entwurzelt, größere Schäden an Häusern.
		55 ~ 63 mph	
		48 ~ 55 Knoten	
11	Orkanartiger Sturm	103 ~ 117 km/h	Schwere Schäden an Gebäuden und in Wäldern.
		64 ~ 73 mph	
		56 ~ 63 Knoten	
		28,5 ~ 32,6 m/s	
12	Orkan	≥ 118 km/h	Schwerste Verwüstungen und Sturmschäden an Gebäuden und in Wäldern. Trümmer und ungesicherte Gegenstände werden herumgeschleudert.
		≥ 74 mph	
		≥ 64 Knoten	
		≥ 32,7 m/s	

## 4.10 REGEN

### 4.10.1 ÜBERBLICK

1. Zeitraum des Niederschlags und Regenrate
2. Ablesen der Niederschlagsmenge oder Regenrate
3. Level der Regenrate

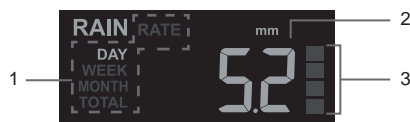

### 4.10.2 THE RAIN DISPLAY MODE

Drücken Sie die [ RAIN ]-Taste, um zwischen folgenden Auswahlmöglichkeiten zu wechseln:

- **DAY** - Gesamtniederschlag seit Mitternacht (Standard)
- **WEEK** - Gesamtniederschlag der aktuellen Woche
- **MONTH** - Gesamtniederschlag des aktuellen Monats
- **TOTAL** - die Gesamtregenmenge seit dem letzten Zurücksetzen
- **RATE** - Aktuelle Niederschlagsrate (basierend auf 10 Minuten Niederschlagsdaten)

### DEFINITION DER REGENRATE

STUFE	1	2	3	4
BESCHREIBUNG	Leichter Regen	Mäßiger Regen	Starkregen	Heftiger Regen
BEREICH (MM/H)	0.1~2.5	2.51 ~ 10.0	10.1 ~ 50.0	> 50.0

### GESAMTREGENMENGE ZURÜCKSETZEN

Im Normalmodus die [ RAIN ]-Taste 6 Sekunden lang gedrückt halten, um die gesamte Niederschlagsaufzeichnung zurückzusetzen.

### HINWEIS:

Während der Installation des 7-in-1-Multisensors können fehlerhafte Messwerte auftreten. Sobald die Installation abgeschlossen ist und korrekt funktioniert, ist es ratsam, alle Daten zu löschen und das Gerät neu zu starten.

## 4.11 LICHTINTENSITÄT, UV-INDEX UND BELASTUNGSGRAD

1. Lichtintensität
2. UV-Index
3. UV-Belastungsgrad
4. Empfohlene Schutzsymbole

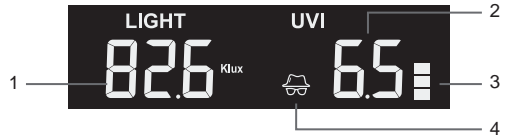

### 4.11.1 TABELLE UV-INDEX VS. BELASTUNGSGRAD

Belastungsgrad	Niedrig		Mäßig			Hoch		Sehr hoch			Extrem	
UV-Index	1	2	3	4	5	6	7	8	9	10	11	12~16
Sonnenbrandzeit	k.A.		45 Minuten			30 Minuten		15 Minuten			10 Minuten	
Empfohlener Schutz	k.A.		Mäßiger oder hoher UV-Anteil! Es wird empfohlen eine Sonnenbrille, einen breiten Hut und langärmelige Kleidung zu tragen.					Sehr hoher oder extremer UV-Level! Es wird empfohlen eine Sonnenbrille, einen breiten Hut und langärmelige Kleidung zu tragen. Wenn Sie im Freien bleiben müssen, sollten Sie unbedingt einen Schattenplatz aufsuchen.				

### HINWEIS:

- Die Sonnenbrandzeit bezieht sich auf den normalen Hauttyp und dient nur als Anhaltspunkt für die UV-Stärke. Generell gilt: Je dunkler die Haut ist, desto länger (oder mehr) braucht die Strahlung, um auf die Haut einzuwirken.
- Die Lichtintensitätsfunktion dient der Sonnenlichterkennung.

## 4.12 LOKALE WETTER- UND LUFTQUALITÄTSINFORMATIONEN

Um die Wettervorhersage, den Wetterzustand und den Wert der Luftschadstoffkonzentration für Ihren Standort zu erhalten, ist es notwendig, die Basisstation bei [proweatherlive.net](http://proweatherlive.net) (PWL) zu registrieren. Basierend auf den eingegebenen Längen- und Breitengraden (siehe PWL-Einrichtung, **Abschnitt 5.1**) zeigt die Basisstation die tägliche Wettervorhersage für den heutigen Tag und die nächsten 7 Tage sowie die aktuellen Wetterbedingungen und Luftschadstoffwerte an.

### 4.12.1 ANZEIGE DER LOKALEN WETTERBEDINGUNGEN UND LUFTSCHADSTOFFWERTE

Die Basisstation zeigt die aktuelle Wetterlage, AQI und die 6 wichtigsten Luftschadstoffe in der Nähe Ihres Standorts an.

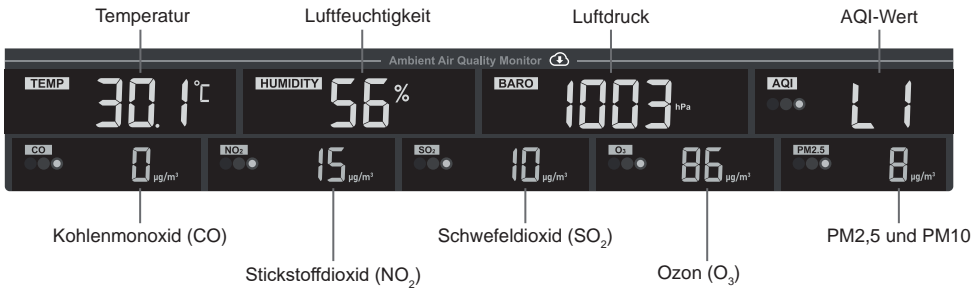

Die Schadstoffwerte für die Außenluft werden aus dem Internet heruntergeladen. Sie werden nur in den Einheiten  $\text{mg}/\text{m}^3$  oder  $\mu\text{g}/\text{m}^3$  angegeben.



## 4.12.2 TABELLE DER INDIKATOREN FÜR DIE SCHADSTOFFKONZENTRATION IN DER LUFT

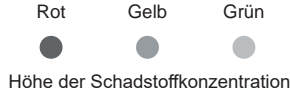

Art des Schadstoffs	Hoch (Rot)	Normal (Gelb)	Niedrig (Grün)
AQI	> Stufe 3	Stufe 2	Level 1
Kohlenmonoxid (CO)	> 10,76 mg/m <sup>3</sup>	5,04 ~ 10,76 mg/m <sup>3</sup>	< 5,04 mg/m <sup>3</sup>
Stickstoffdioxid (NO <sub>2</sub> )	> 188 µg/m <sup>3</sup>	101 ~ 188 µg/m <sup>3</sup>	< 101 µg/m <sup>3</sup>
Schwefeldioxid (SO <sub>2</sub> )	> 200 µg/m <sup>3</sup>	92 ~ 200 µg/m <sup>3</sup>	< 92 µg/m <sup>3</sup>
Ozon (O <sub>3</sub> )	> 137 µg/m <sup>3</sup>	107 ~ 137 µg/m <sup>3</sup>	< 107 µg/m <sup>3</sup>
PM2,5	> 35 µg/m <sup>3</sup>	13 ~ 35 µg/m <sup>3</sup>	< 13 µg/m <sup>3</sup>
PM10	> 154 µg/m <sup>3</sup>	55 ~ 154 µg/m <sup>3</sup>	< 55 µg/m <sup>3</sup>

Die Tabelle der Schadstoffindikatoren dient nur als Referenz.

### 4.12.3 HEUTE UND 7 TAGE WETTERVORHERSAGE

Die Basisstation zeigt die Wettervorhersage für den heutigen Tag mit Höchst- und Tiefsttemperaturen an.

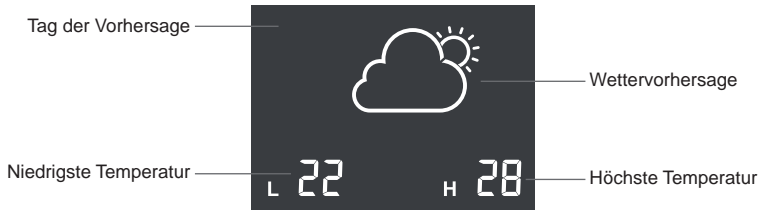

Drücken Sie die Taste **[ FORECAST ]**, um die Vorhersagen für die nächsten 7 Tage anzuzeigen.



### 4.12.4 ICONS FÜR VERSCHIEDENE WETTERVORHERSAGEN

Je nach Wettervorhersage werden bis zu 15 verschiedene Wettersymbole angezeigt.

				
Sonnig	Teilweise bewölkt	Bewölkt / Neblig	Bewölkt	Teilweise bewölkt mit leichtem Regen
				
Teilweise bewölkt mit starkem Regen	Leichter Regen	Starkregen	Gewitterschauer	Außergewöhnlicher Regensturm

Gewitter	Schneetreiben	Schneereggen	Starker Schneereggen	Sandsturm

#### 4.13 BAROMETRISCHER DRUCK

Der atmosphärische Druck ist der Druck an jedem Ort der Erde, der durch das Gewicht der darüber befindlichen Luftsäule verursacht wird. Atmosphärischer Druck bezieht sich auf den durchschnittlichen Druck und nimmt mit zunehmender Höhe allmählich ab.

##### 4.13.1 RELATIVER ODER ABSOLUTER BAROMETRISCHER DRUCKMODUS

Standardmäßig zeigt die Basisstation den aus dem Internet heruntergeladenen lokalen relativen Luftdruck an. Der Benutzer kann den Druckmodus durch Drücken der Taste **[BARO]** in der folgenden Reihenfolge ändern.

Taste	Modus	Bildschirm
	Lokaler relativer Luftdruck (aus dem Internet)	
<b>[BARO]</b>	Relativer Luftdruck (vom eingebauten Sensor)	
<b>[BARO]</b>	Absoluter barometrischer Druck (vom eingebauten Sensor)	
<b>[BARO]</b>	Lokaler Relativer Luftdruck (aus dem Internet)	

Um den genauen relativen Luftdruck für Ihr Gebiet in Erfahrung zu bringen, erkunden Sie sich bei Ihrem lokalen Wetterdienst oder online auf einer Wetter-Website mit Echtzeit-Barometerständen und passen Sie dann den relativen Druck unter Kalibrierung (**Abschnitt 6.6**) in der Konfigurationsapp an.

#### 4.14 MAX / MIN-AUFZEICHNUNG

Die Basisstation kann die letzten 24 Stunden MAX / MIN aufzeichnen.

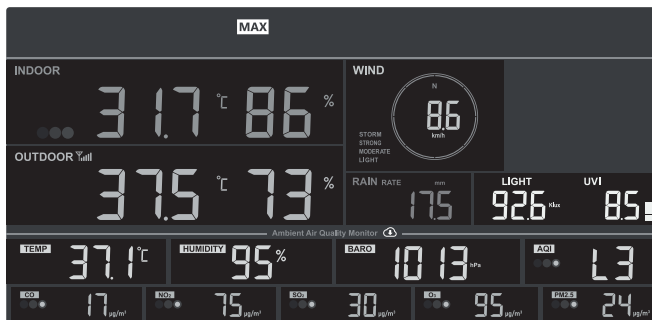

Letzte 24 Stunden MAX-Aufzeichnungsmodus

##### 4.14.1 SO ZEIGEN SIE MAX-/MIN-DATENSÄTZE AN

Drücken Sie im Normalmodus die Taste **[MEM]**, um die Aufzeichnungen in folgender Reihenfolge zu

- prüfen: letzte 24 Stunden MAX → letzte 24 Stunden MIN → Normalmodus. Im Modus MAX / MIN,
- Drücken Sie die Taste [ **MODE** ], um zwischen den Aufzeichnungen der Innenraum-Thermo-Hygro und des/der optionalen Luftqualitätssensors/-sensoren MAX / MIN zu wechseln,
  - Drücken Sie die Taste [ **CH** ], um zwischen den Aufzeichnungen für die Außenbereiche und CH1~7 thermo-hygro MAX / MIN zu wechseln).

### **HINWEIS:**

- Das LCD zeigt auch das " **MAX** " / " **MIN** " Symbol an, wenn die Aufzeichnung(en) angezeigt werden.
- Drücken Sie die Taste [ **MEM** ] und halten Sie sie 2 Sekunden lang gedrückt, um alle MAX / MIN-Aufzeichnungen zurückzusetzen.

#### 4.14.2 EINSTELLUNG DER MASSEINHEIT

Die [ **UNIT** ]-Taste 2 Sekunden gedrückt halten, um in den Einstellungsmodus für die Einheit zu gelangen. Drücken Sie die [ **+** ] or [ **-** ] Taste, um die Einstellung vorzunehmen und drücken Sie [ **UNIT** ], um mit dem nächsten Schritt der Einstellung fortzufahren. Bitte beachten Sie die nachstehenden Einstellungsverfahren.

Taste	Modus	Einstellungsschritt
[ <b>UNIT</b> ] +2s	Einheit für Temperatur	Drücken Sie die Taste [ <b>+</b> ] oder [ <b>-</b> ], um die Einheit zwischen °C und °F zu ändern.
[ <b>UNIT</b> ]	HCHO-Einheit	Drücken Sie die Taste [ <b>+</b> ] oder [ <b>-</b> ], um die Einheit zwischen ppb und mg/m <sup>3</sup> zu ändern.
[ <b>UNIT</b> ]	CO <sub>2</sub> -Einheit	Drücken Sie die Taste [ <b>+</b> ] oder [ <b>-</b> ], um die Einheit zwischen ppm und mg/m <sup>3</sup> zu ändern.
[ <b>UNIT</b> ]	CO-Einheit	Drücken Sie die Taste [ <b>+</b> ] oder [ <b>-</b> ], um die Einheit zwischen ppm und mg/m <sup>3</sup> zu ändern.
[ <b>UNIT</b> ]	Einheit für Windgeschwindigkeit	Drücken Sie die Taste [ <b>+</b> ] oder [ <b>-</b> ], um die Einheit zwischen m/s, km/h, Knoten und mph zu ändern.
[ <b>UNIT</b> ]	Einheit für Niederschlag	Drücken Sie die Taste [ <b>+</b> ] oder [ <b>-</b> ], um die Einheit zwischen mm und Zoll zu ändern.
[ <b>UNIT</b> ]	Lichtintensitätseinheit	Drücken Sie die Taste [ <b>+</b> ] oder [ <b>-</b> ], um die Einheit zwischen Klux, W/m <sup>2</sup> und Kfc zu ändern.
[ <b>UNIT</b> ]	Luftdruckeinheit	Drücken Sie die Taste [ <b>+</b> ] oder [ <b>-</b> ], um die Einheit zwischen hPa, mmHg und inHg zu ändern.
[ <b>UNIT</b> ]	Einstellung beenden	

### **HINWEIS:**

- Während der Einstellung können Sie in den Normalmodus zurückkehren, indem Sie die Taste [ **UNIT** ] 2 Sekunden lang gedrückt halten.
- Der PM2.5 / 10, HCHO / VOC, CO<sub>2</sub> und CO Sensor sind optionale Sensoren, die nicht im Lieferumfang enthalten sind.

#### 4.14.3 WECKZEITEINSTELLUNG

1. Halten Sie die [ **ALARM** ]-Taste im normalen Zeitmodus 2 Sekunden lang gedrückt, bis die Alarmstundenziffer blinkt, um in den Einstellmodus für die Alarmzeit zu gelangen.
2. Drücken Sie die [ **+** ]-Taste oder [ **-** ]-Taste, um den Wert zu ändern. Für eine Schnellverstellung die Taste gedrückt halten.
3. Drücken Sie die [ **ALARM** ] Taste, um die Einstellungen zu speichern und den Einstellungsmodus zu verlassen.

### **HINWEIS:**

- Wenn Sie die Weckfunktion einschalten, erscheint das Symbol "  " auf der LCD-Anzeige.
- Die Weckfunktion wird automatisch aktiviert sobald die Weckzeit eingestellt wurde.

#### 4.14.4 ANSICHT UND AKTIVIERUNG DER ALARM-ZEIT / TEMPERATURVORALARM

1. Drücken Sie im normalen Modus die [ **ALARM** ]-Taste, um die Weckzeit für ca. 5 Sekunden anzuzeigen.
2. Wenn die Weckzeit angezeigt wird, drücken Sie die [ **ALARM** ]-Taste erneut, um die Weckfunktion zu aktivieren. Oder Sie drücken die [ **ALARM** ]-Taste zweimal, um die Weckfunktion mit Frost-Voralarmfunktion zu aktivieren.

		
Wecker inaktiv	Wecker aktiv	Alarm mit Frost-Voralarm

#### 4.14.5 AUSSETZEN DES ZEITALARMS

Sie können den Alarmton durch folgende Bedienung aussetzen:

- Aktivierung der Schlämmerfunktion durch drücken der [ **ALARM / SNOOZE** ]-Taste bei erneutem Weckton nach 5 Minuten.
- Wenn Sie die [ **ALARM / SNOOZE** ] -TASTE FÜR 2 SEKUNDEN GEDRÜCKT HALTEN, WIRD DER ALARM GESTOPPT UND AM NÄCHSTEN TAG WIEDER AKTIVIERT.
- AUTOMATISCHE ABSCHALTUNG NACH 2 MINUTEN OHNE AKTION BEI ERNEUTER AKTIVIERUNG AM NÄCHSTEN TAG.
- DURCH DAS DRÜCKEN DER [ **ALARM** ]-Taste wird der Weckruf gestoppt und am nächsten Tag erneut aktiviert.

#### HINWEIS:

Sobald der Frost-Voralarm aktiviert ist, ertönt der Alarm 30 Minuten früher, wenn die Außentemperatur unter -3°C liegt.

### 5. REGISTRIERUNG BEI WETTERSERVERPLATTFORMEN

Die Display-Basisstation kann Wetterdaten zu ProWeatherLive (PWL), WUunderground und/oder Weathercloud über den WLAN-Router hoch- bzw. herunterladen. Sie können die folgenden Schritte ausführen, um das Konto zu registrieren und Ihr Gerät auf den folgenden Plattformen einzurichten.

#### 5.1 PROWEATHERLIVE.NET (PWL)

\*\*\* Dies geschieht am besten an einem Desktop-Computer oder Laptop\*\*\*.

1. Klicken Sie auf <https://proweatherlive.net> auf die Schaltfläche "**Erstelle Deinen Account**" und folgen Sie den Anweisungen, um Ihr Konto zu erstellen.



#### HINWEIS:

- Weitere Informationen (in engl. Sprache) zum Schritt "Konto erstellen" finden Sie auch unter <https://proweatherlive.net/help>
- Die ProWeatherLive (PWL) Website und APP können jederzeit ohne vorherige Ankündigung geändert werden.

2. Loggen Sie sich in ProWeatherLive ein und klicken Sie dann im Pull-Down-Menü auf "**Geräte bearbeiten**".



3. Klicken Sie auf der Seite "Geräte bearbeiten" in der oberen rechten Ecke auf "**+Hinzufügen**", um ein neues Gerät zu erstellen. Die Stations-ID und der Schlüssel werden sofort generiert. Notieren Sie sich diese Angaben und klicken Sie dann auf "**FERTIG**", um die Registerkarte "Station" zu erstellen.



4. Klicken Sie auf die Schaltfläche "**Bearbeiten**" in der rechten oberen Ecke der Registerkarte "Station".

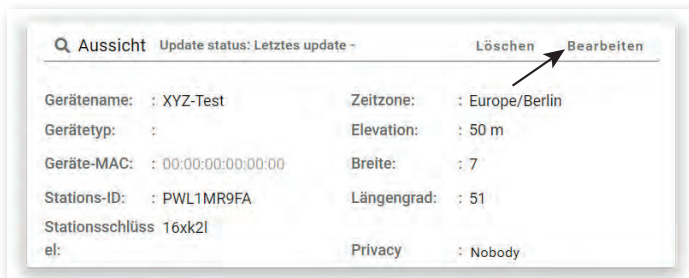

5. Geben Sie den "Gerätenamen", die "Geräte-MAC-Adresse", die "Höhe" (Elevation), den "Breitengrad" und den "Längengrad" ein und wählen Sie Ihre Zeitzone auf der Registerkarte "Station" aus. Klicken Sie auf "**Bestätigen**", um die Einstellung zu speichern.

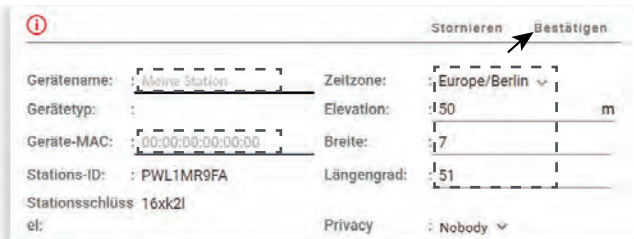

## HINWEIS:

- Die MAC-Adresse des Geräts befindet sich auf der Rückseite der Basisstation.

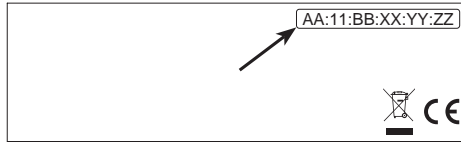

### Geräte-Mac-Adresse

- Die Wettervorhersage und die Wetterbedingungen basieren auf den eingegebenen Breiten- und Längengraden, die auch für die Berechnung von Sonnenaufgang, Sonnenuntergang, Mondaufgang und Monduntergang verwendet werden.
- Geben Sie ein negatives Vorzeichen für Längen- oder Breitengrade ein, wenn es sich um Süden bzw. Westen handelt. Zum Beispiel: 33.8682 Süd ist "-33.8682" ; 74.3413 West ist "-74.3413"

6. Sie müssen die Stations-ID und den Schlüssel in die WSLink-App eingeben. Einzelheiten hierzu finden Sie in **Abschnitt 6.4(c1)**.



## 5.2 WEATHERUNDERGROUND.COM (WU)

\*\*\* Dies geschieht am besten an einem Desktop-Computer oder Laptop\*\*\*.

1. Klicken Sie unter <https://www.wunderground.com> auf „Join“ („Beitreten“) in der rechten oberen Ecke, um die Registrierungsseite zu öffnen. Folgen Sie den Anweisungen, um Ihr Konto zu erstellen.



2. Nachdem Sie Ihr Konto erstellt und die E-Mail-Validierung abgeschlossen haben, gehen Sie bitte zurück zur Wunderground Webseite, um sich anzumelden. Klicken Sie dann oben auf die Schaltfläche „My Profile“ („Mein Profil“), um das Dropdown-Menü zu öffnen, und klicken Sie auf „My Weather Station“ („Meine Wetterstation“).



- Unten auf der Seite „Meine Wetterstation“, klicken Sie die Schaltfläche „Neues Gerät hinzufügen“ an, um Ihr Gerät hinzuzufügen.
- Wählen Sie im Schritt „Gerätetyp auswählen“ in der Liste „Other“ (Andere) und drücken Sie dann auf „Next“ (Weiter).



- Wählen Sie im Schritt „Gerätename & Standort festlegen“ Ihren Standort auf der Karte aus und drücken Sie dann auf „Next“ (Weiter).

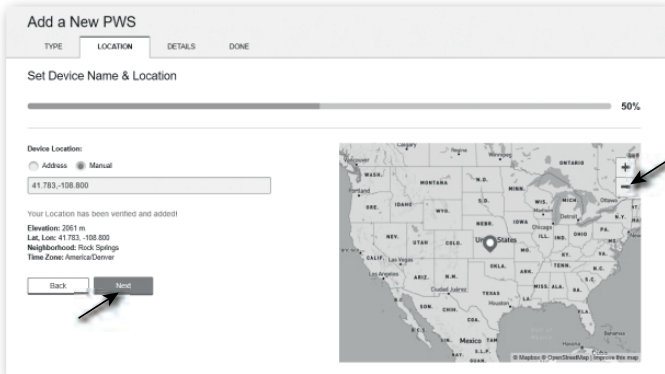

- Folgen Sie den Anweisungen zur Eingabe Ihrer Stationsinformationen, im Schritt „Mehr über Ihr Gerät“, (1) geben Sie einen Namen für Ihre Wetterstation ein. (2) Tragen Sie die anderen Informationen ein (3) wählen Sie „I Accept“ (Ich akzeptiere), um die Datenschutzbestimmungen von Weather Underground zu akzeptieren, (4) klicken Sie auf „Next“ (Weiter), um Ihre Stations-ID und Ihren Schlüssel zu erstellen.

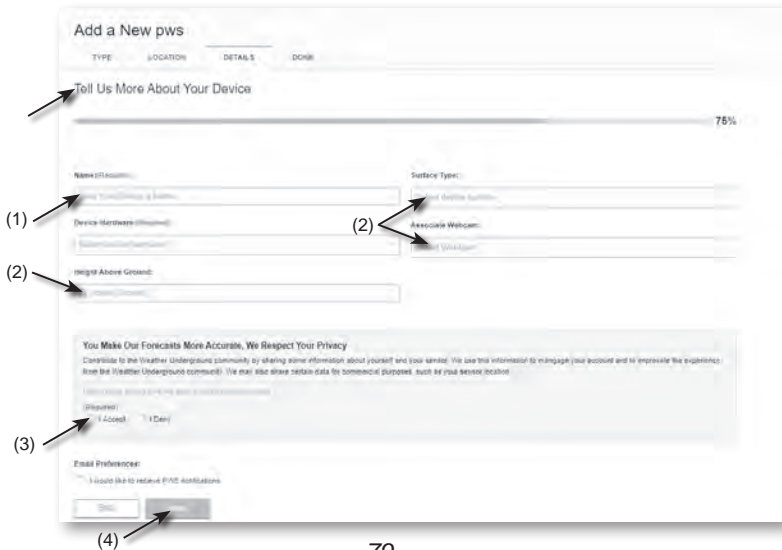

- Notieren Sie sich Ihre „Station ID“ und den „Station Key“ (Stationsschlüssel) für die weiteren Einrichtungsschritte.



- Sie müssen die Stations-ID und den Schlüssel in die WSLink-App eingeben. Einzelheiten hierzu finden Sie in **Abschnitt 6.4(c2)**.



### 5.3 FÜR WEATHERCLOUD (WC)

\*\*\* Dies geschieht am besten an einem Desktop-Computer oder Laptop\*\*\*.

- Geben Sie unter <https://weathercloud.net> Ihre Daten im Abschnitt „Join us today“ („Heute beitreten“) ein und folgen Sie dann den Anweisungen zur Erstellung Ihres Kontos.

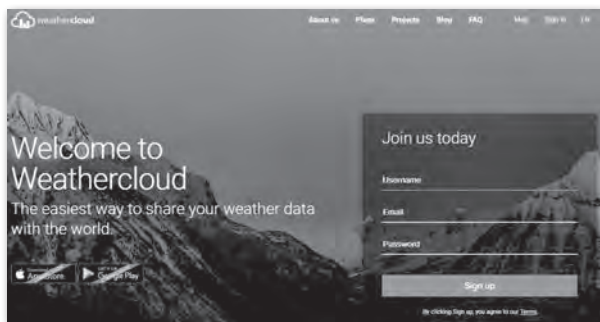



2. Melden Sie sich bei Weathercloud an und gehen Sie dann auf die Seite „Devices“ („Geräte“), klicken Sie auf „+ New“ („+ Neu“), um ein neues Gerät zu erstellen.



3. Geben Sie alle Informationen auf der Seite „**Neues Gerät erstellen**“ ein, wählen Sie für das Auswahlfeld „**Modell**“ die „**W100-Serie**“ unter dem Abschnitt „**CCL**“. Wählen Sie für das Auswahlfeld „**Link type**“ (Verknüpfungstyp) die „**EINSTELLUNGEN**“, klicken Sie anschließend auf **Erstellen**.

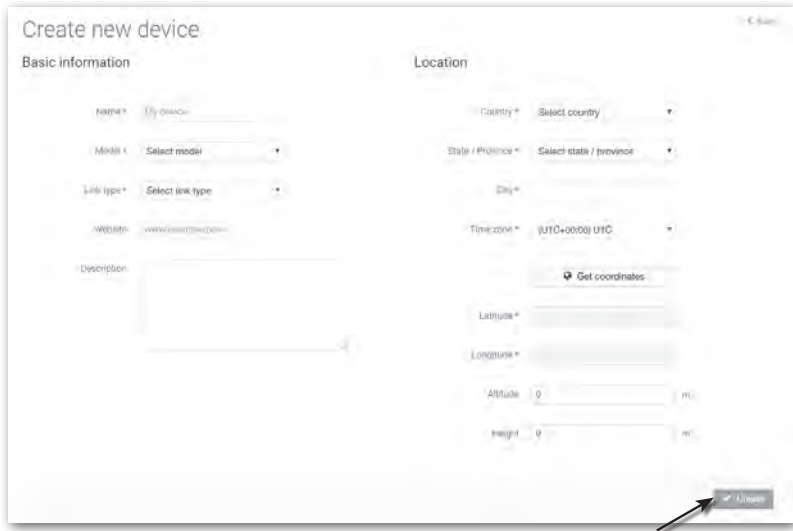

4. Notieren Sie sich Ihre ID und Ihren Schlüssel für die weiteren Einrichtungsschritte.

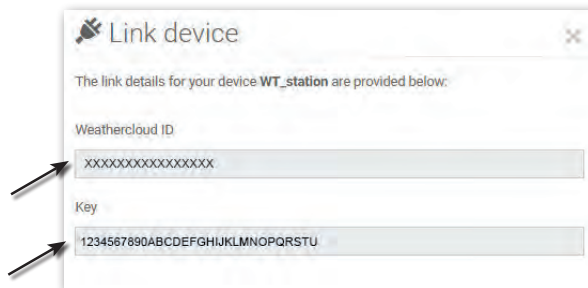

 **HINWEIS:**

Sie finden Ihre ID und den Key unter "Einstellungen" > "Link"

5. Sie müssen die ID und den Schlüssel in die WSLink-App eingeben. Einzelheiten hierzu finden Sie in **Abschnitt 6.4(c3)** .



The screenshot shows a mobile application interface titled "Weather-Server". At the top, there is a back arrow and the title. Below the title, the text "Weathercloud" is displayed. There are two input fields: "Station-ID" with the value "1123EAQ5eR359Ew2" and "Stationschlüssel" with a masked value "\*\*\*\*\*". A "Hochladen" button is located below the second field. At the bottom of the screen, there is a "Speichern" button. A small disclaimer is visible in the background.

#### 5.4 AWEKAS

1. Eine detaillierte zusätzliche Anleitung zur Kontoerstellung und Verbindungseinrichtung für AWEKAS steht über die folgende Internetadresse zum Download bereit (dt. Sprache):  
<https://www.bresser.de/download/7003700/AWEKAS>

#### 5.5 PWSWeather

1. Eine detaillierte zusätzliche Anleitung zur Kontoerstellung und Verbindungseinrichtung für PWSWeather steht über die folgende Internetadresse zum Download bereit (engl. Sprache):  
<https://www.bresser.de/download/7003700/PWSWEATHER>

## 6. BASISSTATION MIT WLAN VERBINDEN

### 6.1 WSLINK KONFIGURATIONS-APP HERUNTERLADEN



WSLink

Um die Basisstation mit dem WLAN zu verbinden, müssen Sie die Konfigurations-App „WSLink“ herunterladen, indem Sie den QR-Code scannen oder im App Store oder bei Google Play nach „WSLink“ suchen.



App-Store



Google Play

Die WSLink-App ist erforderlich, damit die Basisstation eine WLAN- und Internetverbindung herstellen, den Wetterserver einrichten, die Sensorkalibrierung durchführen und die Firmware aktualisieren kann.

#### HINWEIS:

- Die WSLink-App dient nur zur Konfiguration. Sie wird nicht dazu verwendet, Ihre Wetterdaten abzurufen.
- Die WSLink-App kann geändert und aktualisiert werden.

### 6.2 BASISSTATION IM ACCESS POINT (AP) BROADCAST-MODUS

1. Wenn Sie die Basisstation zum ersten Mal einschalten, zeigt der LCD-Bildschirm das blinkende „AP“- und „“-Symbol an, um anzuzeigen, dass sie sich im AP-Modus (Access Point) befindet und für die WLAN-Einstellungen bereit ist. Sie können auch die Taste [ **SENSOR / WLAN** ] 6 Sekunden lang gedrückt halten, um manuell in den AP-Modus zu gelangen.



AP-Modus der Basisstation

### 6.3 IHRE BASISSTATION ZU WSLINK HINZUFÜGEN

Öffnen Sie die WSLink-App und folgen Sie den nachstehenden Schritten, um Ihre Basisstation zu WSLink hinzuzufügen.



**(a) Seite „Ihr Gerät“**  
Tippen Sie auf das Symbol „Gerät hinzufügen“.

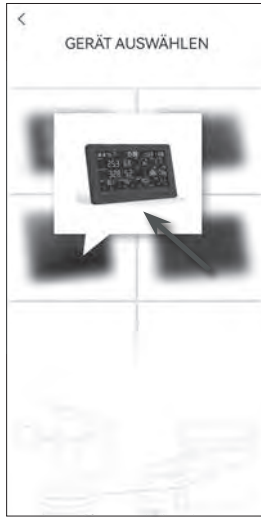

**(b) Wählen Sie die Miniaturansicht Ihres Geräts.**

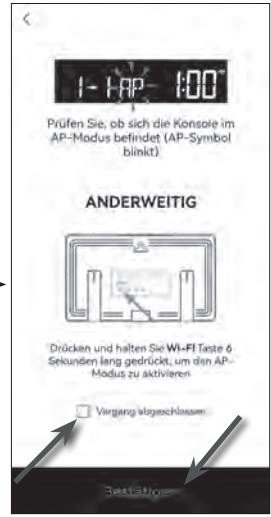

**(c) Vergewissern Sie sich, dass sich die Basisstation im AP-Modus befindet, und markieren Sie das Kästchen „Betrieb abgeschlossen“, dann tippen Sie auf „Bestätigen“, um zur System-WLAN-Netzwerkseite Ihres Smartphones zu gelangen.**



**(e) Sobald die Basisstation zu WSLink hinzugefügt wurde, erscheint das entsprechende Symbol in Ihrer Geräteliste. Tippen Sie darauf, um die Einrichtung fortzusetzen.**



**(d) Wählen Sie den Namen des WLAN-Netzwerks der Basisstation (der Name beginnt immer mit PWS-), um Ihr Smartphone mit der Basisstation zu verbinden. Gehen Sie dann zurück zur WSLink-App.**

**Abschnitt 6.3.1**  
Neue Basisstation mit WSLink einrichten

#### HINWEIS:

- Wenn Sie Ihr Smartphone zum ersten Mal mit dem WLAN-Netzwerk der Basisstation verbinden, müssen Sie die Meldung "Keine Internetverbindung" bestätigen, wenn Sie dazu aufgefordert werden.
- Wenn Ihr Smartphone keine Verbindung zur Basisstation herstellen kann, schalten Sie bitte die mobilen Daten / das Netzwerk Ihres Smartphones aus und versuchen Sie es erneut.

### 6.3.1 NEUE BASISSTATION MIT WSLINK EINRICHTEN

Die App führt Sie anhand der folgenden Schritte durch die Einrichtung.



**(e) WLAN Seite**

**Netzwerk:** Wählen Sie das WLAN-Netzwerk (SSID des Routers) für die Verbindung aus.

**Passwort:** Geben Sie das WLAN Passwort ein.

**Anderes WLAN-Netz:** Einstellung versteckter WLAN-Netzwerke.

**Weiter:** Gehen Sie zur Seite „Gerät bearbeiten“.

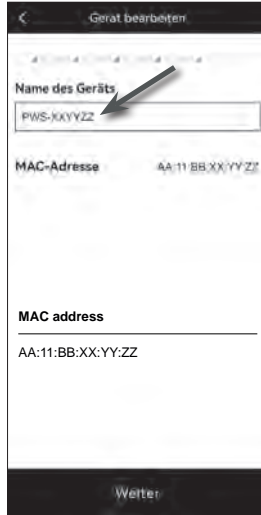

**(f) Seite „Gerät bearbeiten“**

**Name des Geräts:** Erstellen Sie einen Namen für Ihr Gerät.

**Weiter:** Gehen Sie zur Seite „Wetterserver“.

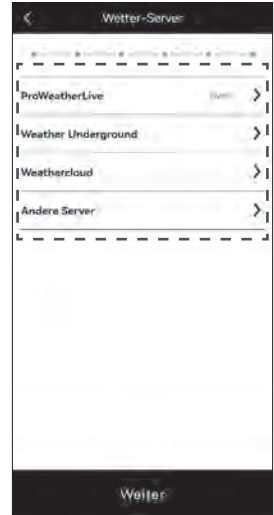

**(g) Seite „Wetterserver“**

Weitere Einzelheiten zum Verbindungsaufbau finden Sie unter **Abschnitt 6.4**.

**Weiter:** Gehen Sie zur Seite „Einstellungen“.

**(j) Basisstation entfernen**

Um das Gerät aus der App zu entfernen, wischen Sie das Symbol der Basisstation nach links und tippen Sie auf den Mülleimer.



**(i) Seite „Ihr Gerät“**

Die Einrichtung ist nun abgeschlossen. Sie können jederzeit auf das Symbol der Basisstation tippen und den Anweisungen folgen, um die Einstellungen für die Basisstation vorzunehmen.



**(h) Seite „Einstellungen“**

Dies ist die Hauptseite zur Basisstation, Sie können verschiedene Einstellungsseiten aufrufen, um Ihr Gerät einzurichten. Sobald Sie die Einrichtung abgeschlossen haben, tippen Sie auf „Bestätigen & Beenden“, um den AP-Modus zu verlassen.

## 6.4 EINRICHTUNG DES WETTERSERVERS

Die Einrichtungsseite von 4 Wetterservern: ProWeatherLive, Weather Underground, Weathercloud und kundenspezifische Server.

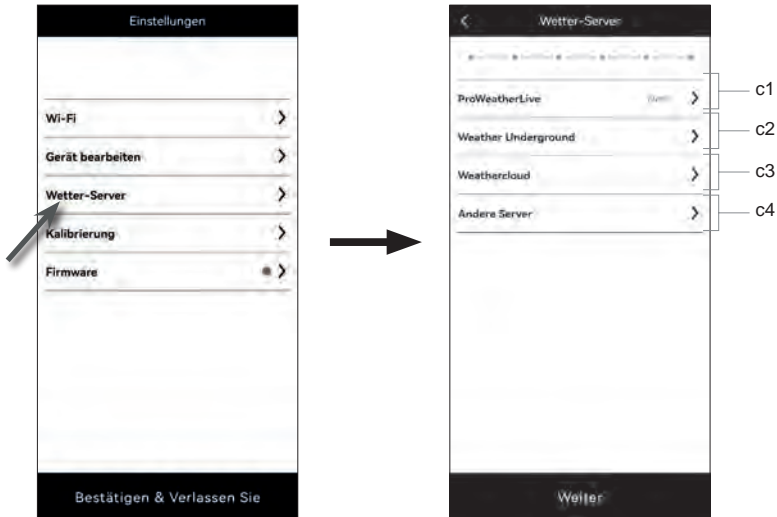

(a) Seite „Einstellungen“

Tippen Sie auf der Einstellungsseite auf „Wetterserver“.

(b) Wählen Sie den Wetter-Server

Wetter-Server

ProWeatherLive

Sender-ID

Stationsschlüssel

MAC 48-31-B7-06-EE-19

Hochladen

Speichern

(c1) Hochladen Ihrer Wetterdaten auf Proweatherlive

1. Registrieren Sie ein Konto und eine Wetterstation bei [proweatherlive.net](http://proweatherlive.net) gemäß Abschnitt 5.1
2. Geben Sie die Stations-ID und den Stationsschlüssel ein, die Sie von [proweatherlive.net](http://proweatherlive.net) erhalten haben.
3. Aktivieren (oder deaktivieren) Sie den Upload.
4. Tippen Sie auf „Speichern“.

Wetter-Server

Weather Underground

Sender-ID

Stationsschlüssel

Hochladen

Speichern

(c2) Hochladen Ihrer Wetterdaten auf Weather Underground

1. Erstellen Sie ein Konto und registrieren Sie Ihre Wetterstation auf [wunderground.com](http://wunderground.com) gemäß Abschnitt 5.2
2. Geben Sie die Stations-ID und den Stationsschlüssel ein, die Sie von [WUnderground.com](http://WUnderground.com) erhalten haben.
3. Aktivieren (oder deaktivieren) Sie den Upload.
4. Tippen Sie auf „Speichern“.

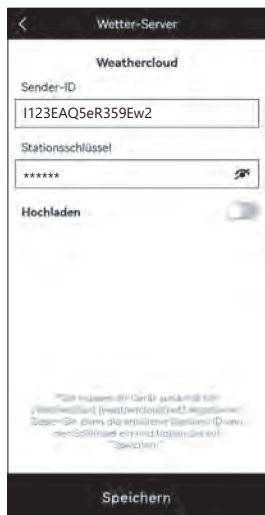

### (c3) Laden Sie Ihre Wetterdaten auf Weathercloud hoch

1. Erstellen Sie ein Konto und registrieren Sie Ihre Wetterstation auf Weathercloud.net gemäß Abschnitt 5.3
2. Geben Sie die Stations-ID und den Stationsschlüssel ein, die Sie von Weathercloud.net erhalten haben.
3. Aktivieren (oder deaktivieren) Sie den Upload.
4. Tippen Sie auf „Speichern“.



Sie können wählen:  
 - 12 Sekunden  
 - 15 Sekunden  
 - 1 Minute  
 - 5 Minuten

Sie können wählen:  
 - WUnderground API  
 - WSLink-API

### (c4) Hochladen auf benutzerdefinierten Server (optional)

1. Bereiten Sie Ihren eigenen Server auf der Grundlage von WUnderground oder WSLink API vor.
2. Geben Sie die URL-Adresse, die Stations-ID und den Stationsschlüssel des benutzerdefinierten Servers ein.
3. Upload-Intervall und API-Typ auswählen
4. Aktivieren (oder deaktivieren) Sie den Upload.
5. Tippen Sie auf „Speichern“.

## 6.5 API FÜR KUNDENSPEZIFISCHE WETTERSERVER

Neben der Auswahl von WUnderground API, die nur die grundlegenden Parameter abdeckt, die auf Weather Underground angezeigt werden, kann der Benutzer WSLink API wählen, um einen vollständigen Satz von Upload-Protokollen zu erhalten, die alle auf der Basisstation angezeigten Parameter umfassen, einschließlich derjenigen der optionalen Sensoren, die mit ihr verbunden sind.



Nachdem Sie den WSLink-API-Typ ausgewählt haben, erscheint im Abschnitt API-Typ ein WSLink-API-Symbol, auf das Sie tippen können, um das vollständige WSLink-API-Dokument zum Hochladen von Daten zu erhalten.

## 6.6 KALIBRIERUNG

Die Basisstation ist in der Lage, die Messwerte der Sensoren in der WSLink APP zu kalibrieren.



### (a) Seite „Einstellungen“

Tippen Sie auf der Einstellungsseite auf "Kalibrierung".

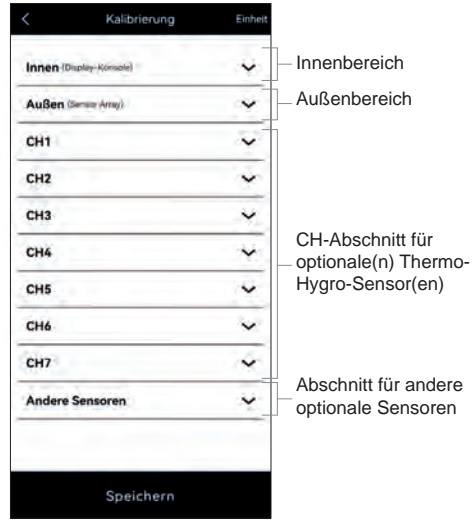

### (b) Seite Kalibrierung

1. Tippen Sie auf den Bereich, der kalibriert werden soll.
2. Falls nötig, tippen Sie auf „Einheit“, um die Einheit zu ändern, bevor Sie den Kalibrierwert eingeben.
3. Tippen Sie auf „Speichern“.



## KALIBRIERUNGSPARAMETER

Abschnitt	Parameter	Art der Kalibrierung	Voreingestellter Wert	Einstellungsbereich	Typische Kalibrierquelle
Innenbereich	Temperatur	Versatz	0	±20°C	Alkohol- oder Quecksilberthermometer
	Luftfeuchtigkeit	Versatz	0	±20%	Schleuderthermometer
	Absoluter Druck	Versatz	0	±560hPa (±16,54inHg oder ±420mmHg)	Kalibriertes Barometer in Laborqualität
	Relativer Luftdruck	Versatz	0		Lokaler Flughafen
Außenbereich	Temperatur	Versatz	0	±20°C	Alkohol- oder Quecksilberthermometer
	Luftfeuchtigkeit	Versatz	0	±20%	Schleuderthermometer
	Windrichtung	Versatz	0	±90°	GPS oder Kompass
	Windgeschwindigkeit	Verstärkung	1	x 0.5 ~1.5	Kalibrierter Windmesser in Laborqualität
	Regen	Verstärkung	1	x 0.5 ~1.5	Schauglas-Regenmesser mit Zähler
	UVI	Verstärkung	1	x 0.01 ~ 10.0	Kalibriertes UV-Messgerät in Laborqualität
CH1~7 Thermo-Hygro (optional)	Temperatur	Versatz	0	±20°C	Alkohol- oder Quecksilberthermometer
	Luftfeuchtigkeit	Versatz	0	±20%	Schleuderthermometer
Andere Sensoren (optional)	PM2.5-Wert	Versatz	0	±99µg/m³	Kalibrierter PM2.5-Sensor in Laborqualität
	PM10-Wert	Versatz	0	±99µg/m³	Kalibrierter PM10-Sensor in Laborqualität
	HCHO-Wert	Versatz	0	±500ppb	Kalibrierter HCHO-Sensor in Laborqualität
	CO <sub>2</sub> -Wert	Versatz	0	±500ppm	Kalibrierter CO <sub>2</sub> -Sensor in Laborqualität
	CO-Wert	Versatz	0	±200ppm	Kalibrierter CO-Sensor in Laborqualität

### HINWEIS:

- Für die meisten Parameter ist keine Kalibrierung erforderlich. Die Ausnahme ist der relative Luftdruck, der auf Meereshöhe kalibriert werden muss, um Höheneffekte zu berücksichtigen.
- Für Temperatur und Druck berechnet und konvertiert die App immer den Kalibrierwert in °C bzw. hPa.

## 6.7 FIRMWARE



(a) **Seite „Einstellungen“**  
Tippen Sie auf der  
Einstellungsseite auf „Firmware“.



(b) Es wird Ihre aktuelle Firmware-Version angezeigt.  
Tippen Sie auf „Aktualisieren“, wenn eine neue  
Firmware verfügbar ist (gekennzeichnet durch einen  
roten Punkt).



Nachdem die Firmware  
auf die Basisstation  
hochgeladen wurde,  
überprüfen Sie bitte den  
Status Ihres Geräts.  
Weitere Einzelheiten  
finden Sie in Abschnitt **8.3**.

## 6.8 BETRIEB IM STA-MODUS

Wenn Ihr Smartphone und Ihre Basisstation mit demselben WLAN-Netzwerk verbunden sind, können Sie direkt auf die Einstellungen der Basisstation zugreifen.



(a) **Seite „Ihr Gerät“**  
Vergewissern Sie sich, dass Ihre  
Basisstation und Ihr Smartphone  
mit demselben Netzwerk verbunden  
sind, und tippen Sie dann auf das  
Symbol Ihrer Basisstation, um die  
Einstellungsseite aufzurufen.



(b) **Seite Einstellungen (unter STA-Modus)**  
Der Benutzer kann durch Antippen  
eine andere Einrichtungsseite aufrufen,  
außer WLAN und Firmware. Um die  
Einstellungen zu beenden, tippen Sie  
auf "Bestätigen & Beenden".

## 7. LIVE-DATEN UND BETRIEB DES WETTERSERVERS ANZEIGEN

### 7.1 PROWEATHERLIVE LIVE-DATEN ANZEIGEN

Melden Sie sich unter <https://proweatherlive.net> mit Ihrem ProWeatherLive-Konto an.

Wenn Ihr Gerät verbunden ist, werden die Live-Wetterdaten Ihres Geräts auf der Dashboard-Seite angezeigt.

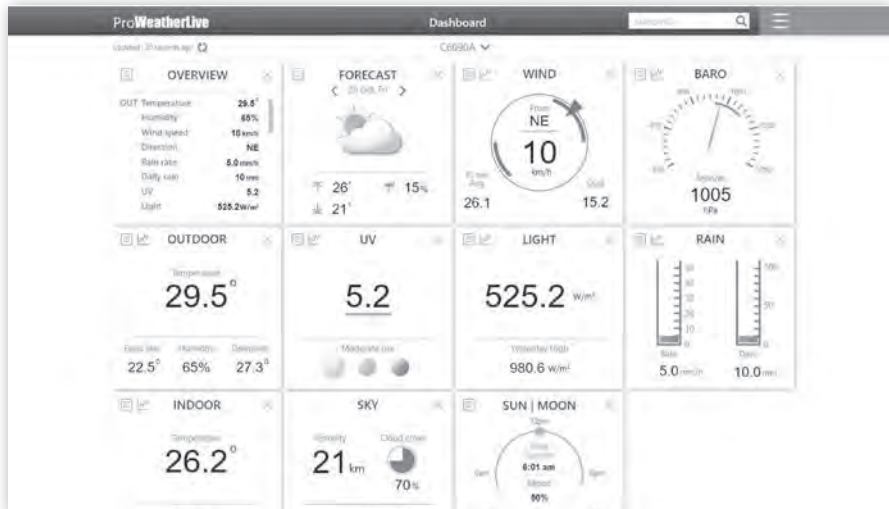

#### HINWEIS:

Sollten Sie Fragen zum PWL-Betrieb haben, drücken Sie bitte auf "Hilfe" im .

ProWeatherLive-Apps für Android und iOS sind zusätzlich zu [proweatherlive.net](https://proweatherlive.net) verfügbar. Suchen Sie im iOS App Store oder bei Google Play nach "proweatherlive".

### 7.2 SEHEN SIE SICH IHRE WETTERDATEN ÜBER WUNDERGROUND AN

Loggen Sie sich in Ihr Konto ein.

Um die Live-Daten Ihrer Wetterstation in einem Webbrowser (PC- oder mobile Version) anzuzeigen, besuchen Sie bitte <http://www.wunderground.com> und geben Sie dann Ihre Stations-ID in das Suchfeld ein. Ihre Wetterdaten werden auf der nächsten Seite angezeigt. Sie können sich auch in Ihr Konto einloggen, um die aufgezeichneten Daten Ihrer Wetterstation anzuzeigen und herunterzuladen.



Eine weitere Möglichkeit, Ihre Station anzuzeigen, ist die URL-Leiste des Webbrowsers, die Sie unten in die URL-Leiste eingeben können:

**<https://www.wunderground.com/dashboard/pws/XXXX>**

Ersetzen Sie XXXX durch Ihre Wunderground Stations-ID, um direkt zur Live-Ansicht Ihrer Station zu gelangen.

### 7.3 SEHEN SIE SICH IHRE WETTERDATEN ÜBER WEATHERCLOUD AN

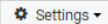
1. Um die Live-Daten Ihrer Wetterstation in einem Webbrowser (PC- oder mobile Version) anzuzeigen, besuchen Sie bitte <https://weathercloud.net> und melden Sie sich mit Ihrem eigenen Konto an.
2. Klicken Sie auf das  Symbol im  Pulldown-Menü Ihrer Station.

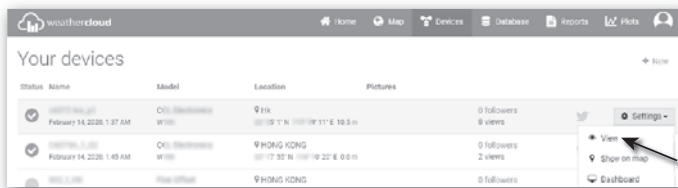

3. Klicken Sie auf das Symbol „**Current**“ („Aktuell“), „**Wind**“, „**Evolution**“ („Entwicklung“) oder „**Inside**“ („Innen“), um die Live-Daten Ihrer Wetterstation anzuzeigen.



### 7.4 ANZEIGE VON WETTERSERVERDATEN ÜBER DIE WSLINK-APP

Mit der WSLink-App kann der Benutzer auf das Verknüpfungssymbol der ProWeatherLive-, Wunderground- oder Weathercloud-Webseite auf der Seite "Ihr Gerät" tippen, um direkt auf die Live-Wetterdaten auf seinem Dashboard zuzugreifen.



### 7.5 PROWEATHERLIVE DASHBOARD-ANWENDUNGEN

ProWeatherLive-Apps für Android und iOS sind zusätzlich zu [proweatherlive.net](https://proweatherlive.net) verfügbar. Suchen Sie im iOS App Store oder bei Google Play nach "proweatherlive".

## 8. ANDERE FUNKTIONEN



### 8.1 HINTERGRUNDBELEUCHTUNG

Die Helligkeit der Hintergrundbeleuchtung der Basisstation kann mit dem Schiebeschalter [ **BACKLIGHT** ] eingestellt werden, um die geeignete Helligkeit zu wählen:

- Schieben Sie den Regler in die Position [ **HI** ] für eine hellere Hintergrundbeleuchtung.
- Schieben Sie den Regler in die Position [ **LO** ] für eine gedimmte Hintergrundbeleuchtung.
- Schieben Sie den Regler in die [ **AUTO** ] Position für eine automatische Anpassung der Hintergrundbeleuchtung an die Umgebungshelligkeit.

### 8.2 WARTUNG

#### 8.2.1 BATTERIEWECHSEL

Wenn die Anzeige für eine schwache Batterie "  " oder "  " über den Messwerten der Sensoren erscheint, bedeutet dies, dass die aktuelle Batterieleistung der Sensoren niedrig ist. Bitte durch neue Batterien ersetzen.

#### 8.2.2 BATTERIEN WECHSELN UND VERBINDUNG MIT DEM SENSOR MANUELL HERSTELLEN

Wenn Sie die Batterien des Funksensors wechseln, muss die Verbindung manuell aufgebaut werden.

1. Ersetzen Sie alle Batterien im Sensor durch neue.
2. Drücken Sie die [ **SENSOR / WI-FI** ]-Taste an der Basisstation, um den Sensor-Synchronisationsmodus aufzurufen.
3. Die Basisstation registriert den Sensor neu, nachdem die Batterien gewechselt wurden (ca. 1 Minute).

#### 8.2.3 VERBINDUNG DER DRAHTLOSEN SENSOREN ENTFERNEN

Um den Anschluss des Sensors/der Sensoren zu entfernen, gehen Sie bitte wie folgt vor:

1. Entfernen Sie die Sensorbatterien.
2. Drücken Sie die Taste [ **SENSOR / WLAN** ] einmal, um den Sensorverlauf zu löschen.

### 8.3 FIRMWARE-AKTUALISIERUNG

Die Basisstation unterstützt OTA-Firmware-Updates. Die Firmware kann über die WSLink-App jederzeit (wann immer nötig) aktualisiert werden.

1. Die neueste Firmware wird automatisch auf Ihr Smartphone heruntergeladen. Verbinden Sie einfach Ihre Basisstation mit WSLink, um die Aktualisierung zu prüfen (**Abschnitt 6.7**).
2. Folgen Sie den Schritten der App, um die OTA-Datei vom Smartphone auf die Basisstation zu übertragen
3. Sobald die Datei übertragen ist, beginnt die Basisstation mit der Aktualisierung. Die Aktualisierungszeit beträgt etwa 5 bis 10 Minuten. Während der Aktualisierung wird der Fortschritt angezeigt (bei 100 ist Vorgang abgeschlossen).
4. Die Basisstation wird neu gestartet, sobald das Update abgeschlossen ist.



#### **WICHTIGER HINWEIS:**

- Die Stromversorgung des Geräts während des Firmware-Updates unbedingt aufrechterhalten!
- Stellen Sie sicher, dass die W-LAN Verbindung mit Ihrer Basisstation funktioniert und stabil ist.
- Bedienen Sie während des Updates nicht die Basisstation, bis das Update beendet ist.
- Einstellungen und Daten können beim Update verloren gehen.
- Während des Firmware-Updates stoppt die Basisstation das Hochladen von Daten auf den Cloud-Server. Die Basisstation wird sich wieder mit Ihrem WLAN Router verbinden und die Daten nach dem erfolgreichen Update erneut hochladen. Wenn die Basisstation keine Verbindung zu Ihrem Router herstellen kann, rufen Sie bitte die SETUP-Seite auf, um sie erneut einzurichten.
- Der Prozess der Firmware-Aktualisierung birgt ein potenzielles Risiko, das keinen 100%igen Erfolg

garantieren kann. Wenn das Update fehlschlägt, wiederholen Sie bitte den obigen Schritt, um das Update erneut durchzuführen.

- Wenn das Firmware-Update fehlschlägt, halten Sie die [ **SET** ] und [ **UNIT** ]-Tasten gleichzeitig 10 Sekunden lang gedrückt, um zur ursprünglichen Version zurückzukehren, und wiederholen Sie dann den Update-Vorgang.

## ZURÜCKSETZEN UND ZURÜCKSETZEN AUF WERKSEINSTELLUNG



Um die Basisstation zurückzusetzen und neu zu starten, drücken Sie einmal die [ **RESET** ]-Taste oder entfernen Sie die Backup-Batterie und ziehen Sie dann das Netzteil ab. Um die Werkseinstellungen wiederherzustellen und alle Daten zu löschen, halten Sie die [ **RESET** ]-Taste 6 Sekunden lang gedrückt.

### 8.4 WARTUNG DES DRAHTLOSEN 7-IN-1 MULTISENSORS

#### DIE WINDFAHNE AUSTAUSCHEN

Windfahne abschrauben und austauschen.

#### DIE WINDSCHALEN AUSTAUSCHEN

1. Obere Kappe abschrauben und entfernen.
2. Windschalen entfernen und austauschen.

#### REINIGUNG DES THERMOHYGRO-SENSORS

1. Die 2 Schrauben an der Unterseite des Sonnenschutzes entfernen.
2. Den Schutz vorsichtig herausziehen.
3. Schmutz und Insekten sorgfältig vom Sensorgehäuse entfernen (das Innere des Sensors darf nicht mit Feuchtigkeit in Berührung kommen).
4. Den Schutz mit Wasser reinigen, um Schmutz oder Insekten zu entfernen.
5. Alle Teile wieder montieren, wenn sie gereinigt und wieder vollständig trocken sind.

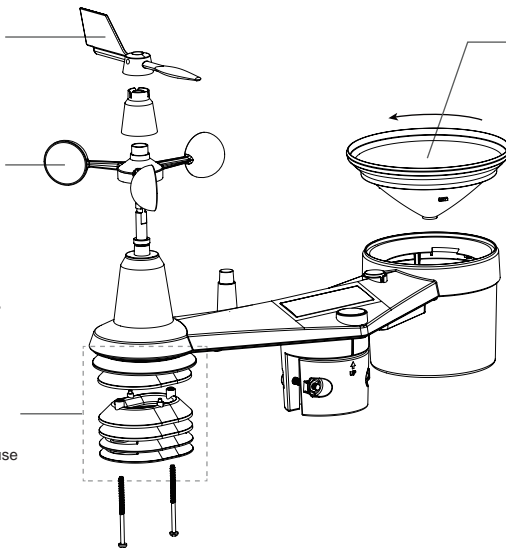

#### REINIGEN DES REGENSAMMLERS

1. Regensammler aufschrauben durch Drehen um 30° entgegen dem Uhrzeigersinn.
2. Regensammler vorsichtig entfernen.
3. Ablagerungen und Insekten entfernen und reinigen.
4. Regensammler wieder einsetzen, wenn er gereinigt und wieder vollständig trocken ist.

#### REINIGUNG UND KALIBRIERUNG DES UV-SENSORS

- Für eine präzise UV-Messung, reinigen Sie Abdeckscheibe des UV-Sensors mit einem feuchten Mikrofasertuch.
- Mit der Zeit eine Dejustierung des UV-Sensors auf natürliche Weise eintreten. Der UV-Sensor kann dann mit einem gebräuchlichen UV-Messer wieder kalibriert werden. Lesen Sie hierzu das Kapitel "Kalibrierung" auf einer der vorherigen Seiten.

## 9. FEHLERBEHEBUNG



Problem	Lösung
<p>☶ und --- (Signal für 15 Minuten verloren)</p> <p>☶ und Er (Signal für 1 Stunde verloren)</p>	<p>Stellen Sie sicher, dass die Basisstation nicht in der Nähe anderer elektronischer Geräte steht, die die drahtlose Kommunikation stören könnten (Fernseher, Computer, Mikrowellen).</p>
<p>Der 7-in-1-Multisensor hat eine schwache oder gar keine Verbindung.</p>	<ol style="list-style-type: none"> <li>1. Stellen Sie sicher, dass sich der Multisensor innerhalb der Übertragungsreichweite befindet.</li> <li>2. Falls das Problem weiterhin besteht, setzen Sie den Sensor zurück und synchronisieren Sie ihn erneut mit der Basisstation.</li> </ol>
<p>Die Zeit ist falsch</p>	<ol style="list-style-type: none"> <li>1. Vergewissern Sie sich, dass Sie ein PWL-Konto registriert und Ihr Gerät mit PWL verbunden haben.</li> <li>2. Vergewissern Sie sich, dass Sie in ProWeatherLive.net die richtige Zeitzone, den Breitengrad und den Längengrad für Ihre Geräte eingeben.</li> <li>3. Stellen Sie sicher, dass Ihre Basisstation über WLAN mit dem Internet verbunden ist.</li> </ol>
<p>Der STA-Modus kann nicht für die Einrichtung verwendet werden</p>	<ol style="list-style-type: none"> <li>1. Stellen Sie sicher, dass Ihre Basisstation und Ihr Smartphone mit demselben WLAN-Netzwerk verbunden sind.</li> <li>2. Vergewissern Sie sich, dass das Symbol für das WLAN-Signal auf der Basisstation immer eingeschaltet ist.</li> <li>3. Stellen Sie sicher, dass die Ortungsfunktion Ihres Smartphones aktiviert ist.</li> <li>4. Stellen Sie sicher, dass Ihre APP die neueste Version ist.</li> </ol>
<p>Keine WLAN-Verbindung</p>	<ol style="list-style-type: none"> <li>1. Überprüfen Sie das WLAN-Symbol auf dem Display; es sollte angezeigt werden, wenn die Verbindung erfolgreich ist</li> <li>2. Vergewissern Sie sich, dass die WLAN-Einstellungen (Name des Routers, Sicherheitstyp, Passwort) korrekt sind.</li> <li>3. Stellen Sie sicher, dass Sie sich mit dem 2,4-GHz-Frequenzband des WLAN-Routers verbinden (5 GHz wird nicht unterstützt)</li> </ol>
<p>Daten werden nicht an ProWeatherLive gemeldet</p>	<ol style="list-style-type: none"> <li>1. Stellen Sie sicher, dass die WLAN-Verbindung der Basisstation stabil ist.</li> <li>2. Vergewissern Sie sich, dass Ihre Station-ID und Ihr Passwort korrekt sind.</li> </ol>
<p>Falsche Niederschlagswerte</p>	<ol style="list-style-type: none"> <li>1. Vergewissern Sie sich für ein reibungsloses Kippen der Kippvorrichtung, dass der Regensammler sauber ist.</li> <li>2. Stellen Sie sicher, dass der Sensor stabil und waagrecht montiert ist, um ein korrektes Kippen zu gewährleisten</li> </ol>
<p>Temperaturmessung tagsüber zu hoch</p>	<ol style="list-style-type: none"> <li>1. Platzieren Sie den Sensor in einem offenen Bereich und mindestens 1,5 m über dem Boden.</li> <li>2. Achten Sie darauf, dass sich der Sensor nicht zu nahe an wärmeerzeugenden Quellen oder Bauten, wie z.B. Gebäuden, Bürgersteigen, Wänden oder Klimaanlage, befindet.</li> </ol>
<p>Über Nacht kann sich unter dem UV-Sensor etwas Kondenswasser bilden</p>	<p>Diese verschwindet, wenn die Temperatur durch die Sonne ansteigt, und beeinträchtigt die Leistung des Geräts nicht.</p>
<p>Basisstationanzeige keine Reaktion oder Fehlfunktion</p>	<p>Sie können die folgenden Schritte zur Behebung ausführen:</p> <ol style="list-style-type: none"> <li>1. Entfernen Sie die Backup-Batterie.</li> <li>2. Ziehen Sie den Gleichstromanschluss ab.</li> <li>3. Nach 1 Minute stecken Sie den Netzstecker wieder ein.</li> </ol>

## 10. TECHNISCHE DATEN

### 10.1 BASISSTATION

Maße (B x H x T)	240 x 140 x 21 mm (9,4 x 5,5 x 0.8)
Gewicht	445 g (ohne Batterien)
Hauptspannungsversorgung	DC 5V, 1A Adapter
Notstrom-Batterie	CR2032
Betriebstemperaturbereich	-5°C ~ 50°C
Luftfeuchtigkeitsbereich	10% ~ 90% RH
Sensoren zur Unterstützung (optional)	<ul style="list-style-type: none"><li>- Bis zu 7 drahtlose Thermo-Hygro-Sensoren</li><li>- 1 drahtloser PM2.5 / PM10-Sensor</li><li>- 1 drahtloser HCHO / VOC-Sensor</li><li>- 1 drahtloser CO<sub>2</sub> -Sensor</li><li>- 1 drahtloser CO-Sensor</li></ul>
Funksignal-Frequenz (je nach Landesversion)	868 MHz (EU- oder UK-Version)

### SPEZIFIKATIONEN FÜR ZEITBEZOGENE FUNKTIONEN

Zeitanzeige	HH: MM:
Zeitformat	12 Stunden AM / PM oder 24 Stunden
Datumsanzeige	MM / DD, DD / MM oder Jahr
Zeitsynchronisierungsmethode	Über PWL, um die lokale Zeit des Standorts der Basisstation zu erhalten
Sprachen für den Wochentag	EN / DE / FR / ES / IT / NL / RU

### MERKMALE DER WLAN-VERBINDUNG

Standard	802.11 b/g/n
Betriebsfrequenz :	2,4 GHz

### EINRICHTUNGSAPP

APP-Name	WSLink
Unterstützte Plattformen	Android-Smartphone oder iOS (iPhone)

### DASHBOARD-APP

Website	<a href="https://proweatherlive.net">https://proweatherlive.net</a>
APP-Name	ProWeatherLive
Unterstützte Plattformen	Android-Smartphone oder iOS (iPhone)

### WUNDERGROUND

Website	<a href="https://www.wunderground.com">https://www.wunderground.com</a>
---------	---

### WEATHERCLOUD

Website	<a href="https://weathercloud.net">https://weathercloud.net</a>
---------	---

### BAROMETER

Luftdruckeinheit	hPa, inHg und mmHg
Genauigkeit	(700 ~ 1100hPa ± 5hPa) / (540 ~ 696hPa ± 8hPa) (20.67 ~ 32.48inHg ± 0.15inHg) / (15.95 ~ 20.55inHg ± 0.24inHg) (525 ~ 825mmHg ± 3.8mmHg) / (405 ~ 522mmHg ± 6mmHg) Typisch bei 25 °C (77 °F)
Auflösung	1 hPa / inHg; 2 Dezimalstellen; mmHg: 1 Dezimalstelle

### INNENTEMPERATUR

Einheit für Temperatur	°C and °F
Genauigkeit	≤ 0 °C ± 2 °C (≤ 32 °F ± 3,6 °F) > 0 °C ± 1°C (> 32 °F ± 1,8 °F)
Auflösung	°C / °F (1 Dezimalstelle)



## INNENLUFTFEUCHTIGKEIT

Luftfeuchtigkeitseinheit	%
Genauigkeit	1 ~ 9 % RH ± 8 % RH @ 25 °C (77 °F) 10 ~ 90 % RH ± 5 % RH @ 25 °C (77 °F) 91 ~ 99% RH ± 8% RH @ 25°C (77°F)
Auflösung	1%

## INNENTEMPERATUR

Einheit für Temperatur	°C and °F
Wetterindex-Modi	Feels like (Gefühlte Temperatur), Windkühle, Hitze-Index und Taupunkt
Anzeigebereich Feels like	-65 ~ 50 °C
Anzeigebereich Taupunkt	-20 ~ 80 °C
Anzeigebereich Wärmeindex	-26 ~ 50 °C
Anzeigebereich Windkühle	-65 ~ 18 °C (Windgeschwindigkeit > 4,8 km/h)
Genauigkeit	-0.1 ~ 60°C ± 0.4°C (-32.2 ~ 140°F ± 0.7°F) -19.9 ~ 0°C ± 0.7°C (-3.8 ~ 32°F ± 1.3°F) -40 ~ 20°C ± 1°C (-40 ~ 4°F ± 1.8°F)
Auflösung	°C / °F (1 Dezimalstelle)

## INNENLUFTFEUCHTIGKEIT

Luftfeuchtigkeitseinheit	%
Genauigkeit	1 ~ 9% RH ± 5% RH @ 25°C (77°F) 10 ~ 90% RH ± 3.5% RH @ 25°C (77°F) 91 ~ 99% RH ± 5% RH @ 25°C (77°F)
Auflösung	1%

## WINDGESCHWINDIGKEIT & -RICHTUNG

Einheit für Windgeschwindigkeit	mph, m/s, km/h und Knoten
Windgeschwindigkeits- anzeigebereich	0 ~ 112 mph, 50 m/s, 180 km/h, 97 Knoten
Auflösung	mph, m/s, km/h und Knoten (1 Dezimalstelle)
Geschwindigkeitsgenauigkeit	< 5m/s: ± 0,8m/s; > 5m/s: ± 10% (je nachdem, welcher Wert größer ist)
Anzeigemodus	Böe / Durchschnitt
Anzeigemodus Windrichtung	16 Richtungen oder 360 Grad

## REGEN

Niederschlagseinheit	mm und in
Einheit für Regenrate	mm/h und in/h
Genauigkeit	± 7% oder 1 Kippwanne
Reichweite	0 ~ 19999 mm (0 ~ 787,3 in)
Auflösung	0,254 mm (3 Dezimalstellen in mm)
Anzeigemodus Niederschlag	Regenrate / Stündlicher / Täglicher / Wöchentlicher / Monatlicher / Gesamter Niederschlag

## UV-INDEX

Anzeigebereich	0 ~ 16
Auflösung	1 Dezimalstelle

## LICHTINTENSITÄT

Lichtintensitätseinheit	Klux, Kfc und W/m <sup>2</sup>
Anzeigebereich	0 ~ 200Klux
Auflösung	Klux, Kfc und W/m <sup>2</sup> (2 Dezimalstellen)

\* Die Genauigkeit hängt von den 7-in-1-Sensordaten ab.

## 10.2 7-IN-1-FUNKSENSOR

Maße (B x H x T)	390 x 231 x 165 mm (15.4 x 9.1 x 6.3 Zoll) (ohne Stange und Ständer)
Gewicht	599 g (ohne Batterien, Stange und Ständer)
Ersatzstromversorgung	3 x AA Batterien, je 1,5V (Nicht wiederaufladbare Lithium-Batterien empfohlen)
Wetterdaten	Temperatur, Luftfeuchtigkeit, Windgeschwindigkeit, Windrichtung, Niederschlag, UV und Lichtintensität
Funksignal-Frequenz	868MHz (EU oder UK)
Funksignal-Übertragungsbereich	150 m (492 Fuß) gerade Strecke
Übertragungsintervall	12 Sekunden
Betriebstemperaturbereich	-40 ~ 60°C (-40 ~ 140°F)
Betriebluftfeuchtigkeitsbereich	RH 1% bis 99% (nicht kondensierend)

### ENTSORGUNG

Entsorgen Sie die Verpackungsmaterialien sortenrein. Informationen zur ordnungsgemäßen Entsorgung erhalten Sie bei den kommunalen Entsorgungsdienstleistern oder dem Umweltamt.



Entsorgen Sie Elektrogeräte nicht über den Hausmüll!

■ Gemäß der Richtlinie 2012/19/EG des Europäischen Parlaments über Elektro- und Elektronik-Altgeräte und deren Umsetzung in deutsches Recht müssen gebrauchte Elektrogeräte getrennt gesammelt und einer umweltgerechten Verwertung zugeführt werden.



Sie können die Batterien nach Gebrauch entweder in unserer Verkaufsstelle oder in unmittelbarer Nähe (z. B. im Handel oder in kommunalen Sammelstellen) unentgeltlich zurückgeben. Bitte entsorgen Sie Ihre gebrauchten Batterien wie gesetzlich vorgeschrieben – an einer lokalen Sammelstelle oder im Einzelhandel. Die Entsorgung im Hausmüll verstößt gegen die Batterieverordnung. Batterien, die Giftstoffe enthalten, sind mit einem Zeichen und einem chemischen Symbol gekennzeichnet. „Cd“ = Cadmium, „Hg“ = Quecksilber, „Pb“ = Blei.

### EG-KONFORMITÄTSERKLÄRUNG

Hiermit erklärt die Bresser GmbH, dass der Gerätetyp mit der Artikelnummer: 7003700 der Richtlinie: 2014/53/EU entspricht. Der vollständige Text der EG-Konformitätserklärung ist unter der folgenden Internetadresse verfügbar: [www.bresser.de/download/7003700/CE/7003700\\_CE.pdf](http://www.bresser.de/download/7003700/CE/7003700_CE.pdf)

### GARANTIE & SERVIC

Die reguläre Garantiezeit beträgt 2 Jahre und beginnt mit dem Tag des Kaufs. Um in den Genuss einer verlängerten freiwilligen Garantiezeit zu kommen, wie sie auf der Geschenkverpackung angegeben ist, ist eine Registrierung auf unserer Website erforderlich.

Die vollständigen Garantiebedingungen sowie Informationen über die Verlängerung der Garantiezeit und Einzelheiten zu unseren Dienstleistungen finden Sie unter [www.bresser.de/warranty\\_terms](http://www.bresser.de/warranty_terms).

## Service

### DE AT CH BE

Bei Fragen zum Produkt und eventuellen Reklamationen nehmen Sie bitte zunächst mit dem Service-Center Kontakt auf, vorzugsweise per E-Mail.

E-Mail: [service@bresser.de](mailto:service@bresser.de)  
Telefon\*: +49 28 72 80 74 210

#### **BRESSER GmbH**

Kundenservice  
Gutenbergstr. 2  
46414 Rhede  
Deutschland

\*Lokale Rufnummer in Deutschland (Die Höhe der Gebühren je Telefonat ist abhängig vom Tarif Ihres Telefonanbieters); Anrufe aus dem Ausland sind mit höheren Kosten verbunden.

### GB IE

Please contact the service centre first for any questions regarding the product or claims, preferably by e-mail.

E-Mail: [service@bresseruk.com](mailto:service@bresseruk.com)  
Telephone\*: +44 1342 837 098

#### **BRESSER UK Ltd.**

Suite 3G, Eden House  
Enterprise Way  
Edenbridge, Kent TN8 6HF  
Great Britain

\*Number charged at local rates in the UK (the amount you will be charged per phone call will depend on the tariff of your phone provider); calls from abroad will involve higher costs.

### FR BE

Si vous avez des questions concernant ce produit ou en cas de réclamations, veuillez prendre contact avec notre centre de services (de préférence via e-mail).

E-Mail: [sav@bresser.fr](mailto:sav@bresser.fr)  
Téléphone\*: 00 800 6343 7000

#### **BRESSER France SARL**

Pôle d'Activités de Nicopolis  
314 Avenue des Chênes Verts  
83170 Brignoles  
France

\*Prix d'un appel local depuis la France ou Belgique

### NL BE

Als u met betrekking tot het product vragen of eventuele klachten heeft kunt u contact opnemen met het service centrum (bij voorkeur per e-mail).

E-Mail: [info@bresserbenelux.nl](mailto:info@bresserbenelux.nl)  
Telefoon\*: +31 528 23 24 76

#### **BRESSER Benelux**

Smirnofstraat 8  
7903 AX Hoogeveen  
The Netherlands

\*Het telefoonnummer wordt in het Nederland tegen lokaal tarief in rekening gebracht. Het bedrag dat u per gesprek in rekening gebracht zal worden, is afhankelijk van het tarief van uw telefoon provider; gesprekken vanuit het buitenland zullen hogere kosten met zich meebrengen.

### ES PT

Si desea formular alguna pregunta sobre el producto o alguna eventual reclamación, le rogamos que se ponga en contacto con el centro de servicio técnico (de preferencia por e-mail).

E-Mail: [servicio.iberia@bresser-iberia.es](mailto:servicio.iberia@bresser-iberia.es)  
Teléfono\*: +34 91 67972 69

#### **BRESSER Iberia SLU**

c/Valdemorillo,1 Nave B  
P.I. Venterro del Cano  
28925 Alcorcón Madrid  
España

\*Número local de España (el importe de cada llamada telefónica dependen de las tarifas de los distribuidores); Las llamadas des del extranjero están ligadas a costes suplementarios.



---

**Bresser GmbH**  
Gutenbergstraße 2  
46414 Rhede · Germany  
[www.bresser.de](http://www.bresser.de)

   @BresserEurope



**Bresser UK Ltd.**  
Suite 3G, Eden House  
Enterprise Way  
Edenbridge, Kent TN8 6HF  
Great Britain