

IMPORTANT SAFETY MEASURES

PLEASE READ THE FOLLOWING SAFETY RULES PRIOR TO USAGE OF THE HEATER.

FOR YOUR SAFETY

In case you smell gas:

1. Shut off the gas supply to the appliance.
2. Extinguish any open flame.
3. If the smell continues, immediately call the emergency services or the fire department.

Do not store or use gasoline or other flammable vapors and liquids in the vicinity of this or any other appliance.

An LP cylinder not connected for use shall not be stored in the close proximity of this or any other appliance.

WARNING

- For outdoor use or use in properly ventilated areas.
- A properly ventilated area must have a minimum of 25 % of open surface area.
- The surface area is the sum of all wall surfaces.

Improper installation, adjustment, alteration, service or maintenance can cause injury or property damage. Read the installation, operating and maintenance instructions thoroughly before installing or using this equipment.

READ THE INSTRUCTIONS BEFORE INSTALLATION AND USE.

- This appliance must be installed and the gas cylinder must be stored in accordance with the regulations in force.
- Do not obstruct the ventilation holes of the cylinder housing.
- Do not move the appliance when in operation.
- Shut off the valve at the gas cylinder or the regulator before moving the appliance.
- The tubing or the flexible hose must be changed within the prescribed intervals.
- Use only the type of gas and the type of cylinder specified by the manufacturer.
- The gas tank used for this patio heater must meet the following requirements: 31.8 cm diameter x 58 cm height with 15 kg maximum capacity.
- In case of heavy winds, particular attention must be paid to tilting of the appliance.

- The injector in this appliance is not removable and is assembled by the manufacturer. It is forbidden to convert the injector from one gas pressure to another.
- Do not connect the gas cylinder directly to the appliance without a regulator. Only use the type of gas and the type of cylinder specified in the instructions.

Only use a regulator (complies with EN16129:2013 and the national regulation) of the correct pressure corresponding to the appliance category.

- Use a 30 mbar regulator for butane/propane of the category I3B/P(30).
- Use a 30 mbar regulator for butane of the category I3+(28-30/37).
- Use a 37 mbar regulator for propane of the category I3+(28-30/37).
- Use a 50 mbar regulator for butane/propane of the category I3B/P(50).

PLEASE READ THE FOLLOWING SAFETY GUIDELINES CAREFULLY BEFORE OPERATION.

- Do not use the patio heater indoors as it may cause personal injury or property damage.
- This outdoor heater is not intended to be installed on recreational vehicles and/or boats.
- Installation and repair should be done by a qualified service person.
- Improper installation, adjustment or alteration can cause personal injury or property damage.
- Do not attempt to alter the unit in any way.
- Never replace or substitute the regulator with any regulator other than the factory-suggested replacement.
- Do not store or use gasoline or other flammable vapors or liquids in the heater unit.
- The entire gas system, hose, regulator, pilot and burner should be inspected for leaks and damage before use, at least annually by a qualified service person.
- All leak tests should be done with a soap solution. Never use an open flame to check for leaks.
- Do not use the heater until all connections have been leak tested.
- Turn off the gas valve immediately if a gas smell is detected. Turn the cylinder valve OFF.
 - » If the leak is at the hose/regulator connection: tighten the connection and perform another leak test. If bubbles continue to appear, the appliance should be returned to the manufacturer.
 - » If the leak is at the regulator / cylinder valve connection: disconnect, reconnect, and perform another leak test. If bubbles continue to appear after several attempts, the cylinder valve is broken and the appliance should be returned to the manufacturer.
- Do not transport the heater while in operation.
- Do not move the heater after it has been turned off until the temperature has cooled down.
- Keep the ventilation opening of the cylinder enclosure free and clear of debris.
- Do not paint the radiant screen, control panel or top canopy reflector.
- The control compartment, burner and circulation air passage ways of the heater must be kept clean.
- Frequent cleaning is required.
- The gas tank should be turned off when the heater is not in use.

- Check the heater immediately if any of the following occurs:
 - » The heater does not reach temperature.
 - » The burner makes popping noises during use (a slight noise is normal when the burner is extinguished).
 - » There is a smell of gas in combination with extreme yellow tips of the burner flames.
- The gas regulator/hose assembly can not be located on places where people may trip over it or in areas where the hose will not be subject to accidental damage.
- Any coverage or other protective device removed for servicing of the heater must be replaced before operating the heater.
- Adults and children should stay away from high temperature surfaces to avoid burns or clothing ignition.
- Children should be carefully supervised when they are close to the heater.
- Clothing or other flammable materials should not be hung or placed on or near the heater.
- Change the gas cylinder in a properly ventilated area. The appliance must be away from any ignition source (candle, cigarettes, other flame producing appliances...).
- Check if the regulator seal is correctly fitted and able to fulfil its function.
- Do not obstruct the ventilation holes of the cylinder housing.
- Close the gas supply at the valve of the gas cylinder or the regulator after use.
- In case of gas leaks, the appliance can not be used.
- If on fire, the gas supply must be shut off and the appliance must be investigated and rectified before it is used again.
- Check the hose at least once per month, each time the cylinder is changed, or before use after a long period of inactivity.
- If the hose shows signs of cracking, splitting or other deterioration, it must be replaced with a new hose of the same length and quality.
- The use of this appliance in enclosed areas can be dangerous and is prohibited.
- Read the instructions before using this appliance. The appliance must be installed in accordance with the instructions and local regulations.

HEATER STAND AND LOCATION

- The heater is for outdoor use only. Always ensure that adequate fresh air ventilation is provided.
- Always maintain proper clearance to combustible materials, at least 1 m from top and sides.
- The heater must be placed on level firm ground.
- Never operate the heater in an explosive atmosphere like in areas where gasoline or other flammable liquids or vapors are stored.

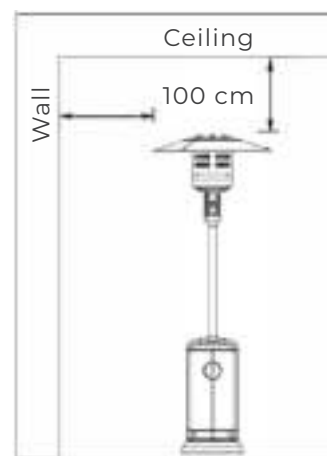

GAS REQUIREMENTS

- The used pressure regulator and hose must conform to the local standards.
- The installation must conform to local standards, or in absence of those, with the standard for the storage and handling of liquid petroleum gases.
- A dented, rusted or damaged gas tank may be hazardous and should be checked by your tank supplier. Never use a gas tank with a damaged valve connection.
- The gas tank must be installed so that no gas can concentrate inside the operating cylinder.
- Never connect an unregulated gas tank to the heater.

LEAK TEST

Gas connections on the heater are leak tested at the factory prior to shipment. A complete gas tightness check must be performed at the installation site due to possible mishandling in shipment or excessive pressure being applied to the heater.

- Make a soap solution of one small part of liquid detergent and one part of water. The soap solution can be applied with a spray bottle, brush or rag. Soap bubbles will appear in case of a leak.
 - The heater must be checked with a full cylinder.
 - Never perform a leak test while smoking.
1. Make sure the safety control valve is in the OFF position.
 2. Turn the gas supply ON.
 3. In case of a leak, turn off the gas supply.
 4. Tighten any leaking connections, then turn the gas supply on and check again.

OPERATION AND STORAGE

TO TURN ON THE HEATER

1. Turn on the valve on the gas supply cylinder completely.
2. Press and turn the variable control knob to PILOT position (counter-clockwise 90°).
3. Press the variable control knob and hold for 90 seconds. While holding down the variable control knob, press the igniter button several times until the pilot flame lights. Release the variable control knob after the pilot flame lights.
 - » If a new tank has just been connected, please allow at least one minute for the air in the gas pipeline to purge out through the pilot hole.
 - » When lighting the pilot flame, make sure that the variable control knob is continuously pressed down while pressing the igniter button. The variable control knob can be released after the pilot flame lights.
 - » The pilot flame can be watched and checked from the small round window with sliding lid located at the bottom of the flame screen (to the left or right side of the controller).
 - » If the pilot flame does not light or it goes out, repeat step 3.
4. After the pilot flame lights, turn the variable control knob completely open and leave it for five minutes or more before turning the knob to the desired temperature position.

TO TURN OFF THE HEATER

1. Turn the variable control knob to PILOT position.
2. Press and turn the variable control knob to OFF position.
3. Turn off the valve on the gas supply cylinder completely.

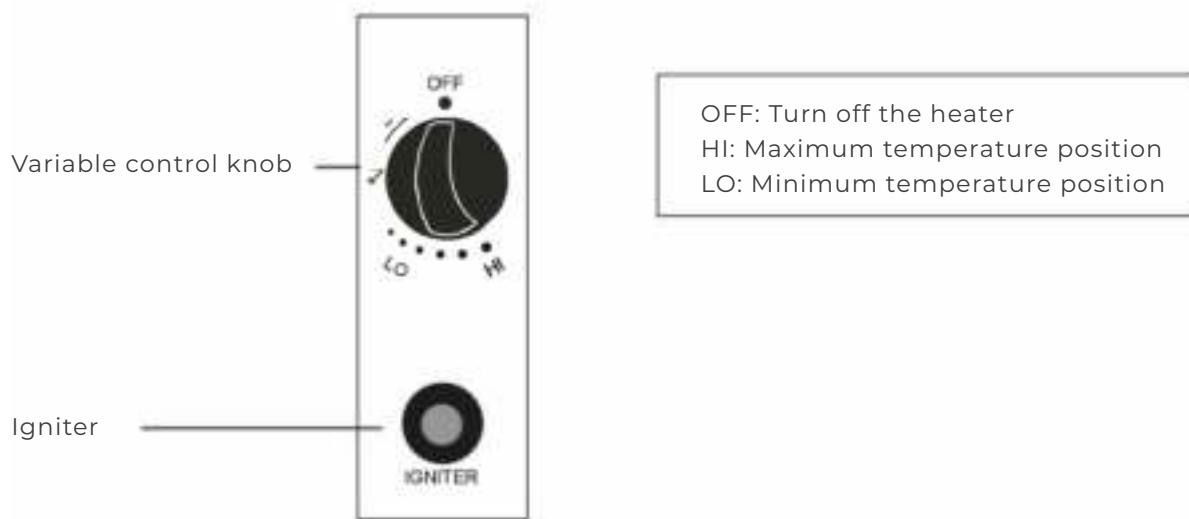

STORAGE

1. Always close the gas valve of the gas cylinder after use or in case of a disturbance.
2. Remove the pressure controller and the hose.
3. Check the tightness of the gas valve and check if it is not damaged. If you suspect a damage, have it checked by your manufacturer.
4. Do not store liquid gas cylinders in a sub-terrain or at places without adequate air ventilation.

CLEANING AND CARE

- Wipe off combustible powder or coated corrosive surfaces with a soft, moist rag.
- Do not clean the heater with cleaners that are combustible or corrosive.
- Remove debris from the burner to keep it clean and safe for use.
- Cover the burner unit with the optional protective cover when the heater is not in use.

PARTS LIST

A	Reflector panel
B	Reflector plate
FF	Reflector stud
C	Head assembly
F	Gas hose
D	Cylinder housing
E	Post
G	Support bracket
H	Base
I	Wheel kit

TOOLS NEEDED

- Open end wrench 10 & 13 mm
- Adjustable opening wrench (2) 20 cm long
- Slip joint pliers 23 cm long
- Screwdriver
- Soap solution (for leak test)

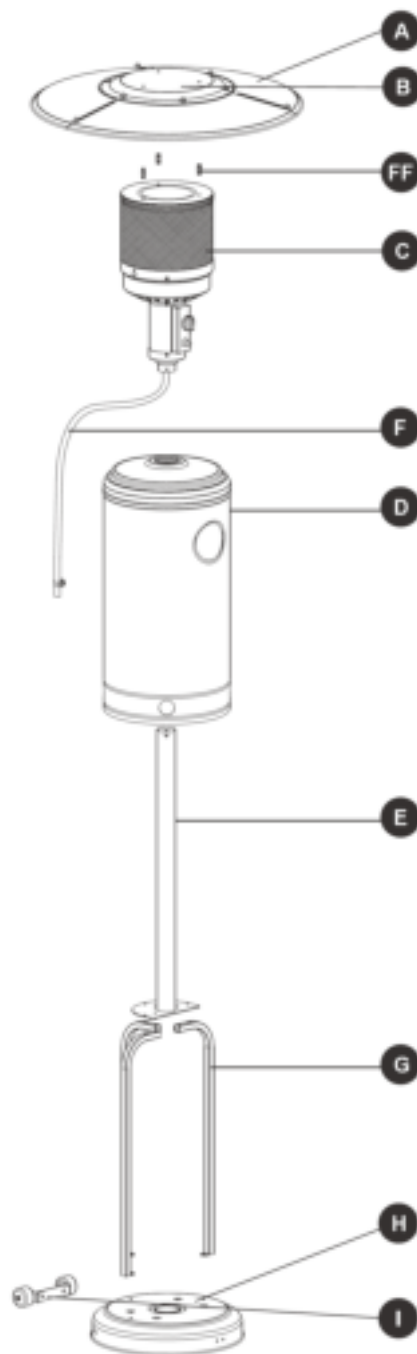

CONSTRUCTION AND CHARACTERISTICS

- Transportable terrace/garden heater with tank housing
- Casing in stainless steel
- Gas hose connections with metal clamp

SPECIFICATIONS

- For use with propane, butane or their mixtures only
- Max. wattage: 13 000 watts
- Min. wattage: 5 000 watts
- Consumption:

APPLIANCE CATEGORY	I3+ (28 - 30 / 37)		I3B/P (30)	I3B/P (50)	I3B/P (37)
TYPES OF GAS	Butane	Propane	Butane, propane or their mixtures	Butane, propane or their mixtures	Butane, propane or their mixtures
GAS PRESSURE	28 - 30 mbar	37 mbar	30 mbar	50 mbar	37 mbar
OUTLET PRESSURE OF REGULATOR	30 mbar	37 mbar	30 mbar	50 mbar	37 mbar

- Use the proper regulator according to the outlet pressure of the regulator as shown in the table above.

TABLE OF INJECTORS

APPLIANCE CATEGORY	I3+ (28 - 30 / 37)		I3B/P (30)	I3B/P (50)	I3B/P (37)
TYPES OF GAS	Butane	Propane	Butane, propane or their mixtures	Butane, propane or their mixtures	Butane, propane or their mixtures
GAS PRESSURE	28 - 30 mbar	37 mbar	30 mbar	50 mbar	37 mbar
TOTAL HEAT INPUT (HS) : (QN)	13 kW (Butane: 945 g/h - Propane: 928 g/h)				
INJECTOR SIZE	1,90 mm for main burner 0,18 mm for pilot burner			1,70 mm for main burner 0,18 mm for pilot burner	1,80 mm for main burner 0,18 mm for pilot burner

E.g.: The marking 1,90 on the injector indicates that the size of injector is 1,90 mm.

- The hose and regulator assembly must be conform to local standards.
- The regulator outlet pressure should meet the corresponding gas category in the table of injectors.
- The appliance requires an approved hose of 1.4 m.

ASSEMBLY PARTS



Nut
M8
Qty: 2



Bolt
M8 x 16
Qty: 5



Flange
nut M6
Qty: 6



Stainless
steel bolt
Qty: 4



Bolt
M6 x 16
Qty: 6



Reflector
spacer
Qty: 3



Washer
Ø 8
Qty: 6



Screw
M6 x 8
Qty: 9



Cap
nut
Qty: 9



Wing
nut
Qty: 3

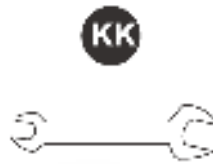

Wrench
Qty: 1

Step 1: Use two M8 x 16 screws to attach the wheels to the base.

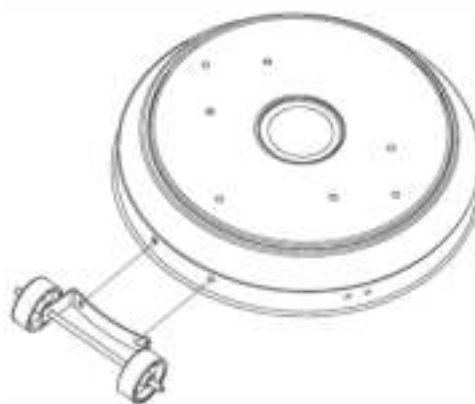

Step 2: Put the three post brackets on the base as shown. Use three medium bolts (M8 x 16) to join the post brackets and stand.

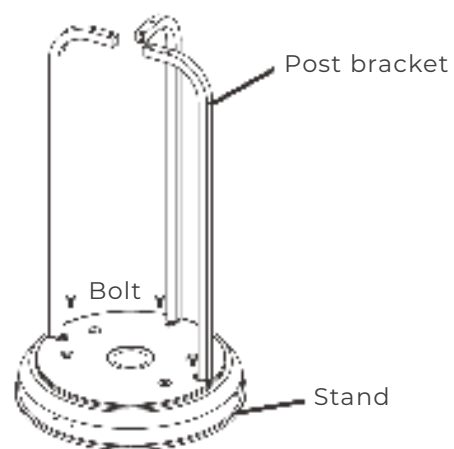

Step 3: Put the post on top of the post brackets. Use six large bolts and flange nuts (M6) to connect the post to the post brackets. Tighten the bolts and nuts.

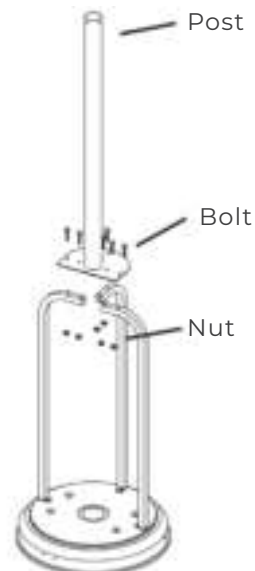

Step 4: Place the tank housing on the stand.

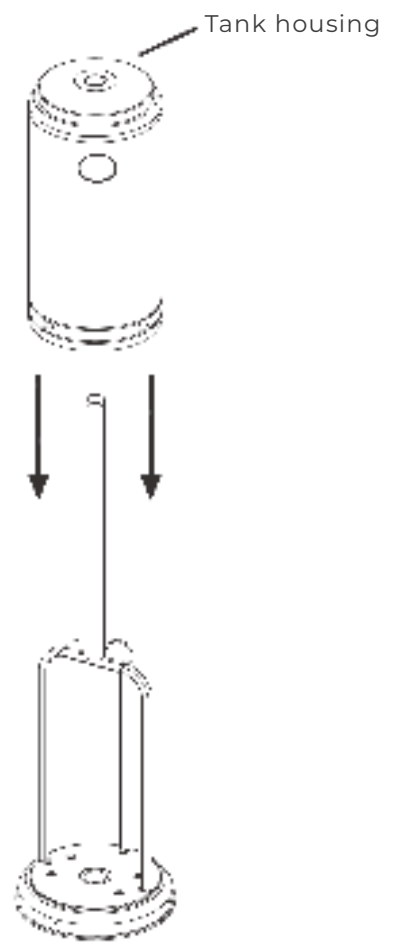

Step 5: Remove the four bolts from the burner.

Step 6: Put the gas hose through the post.

Step 7: Fix the burner unit to the post with the four bolts you removed in step 5.

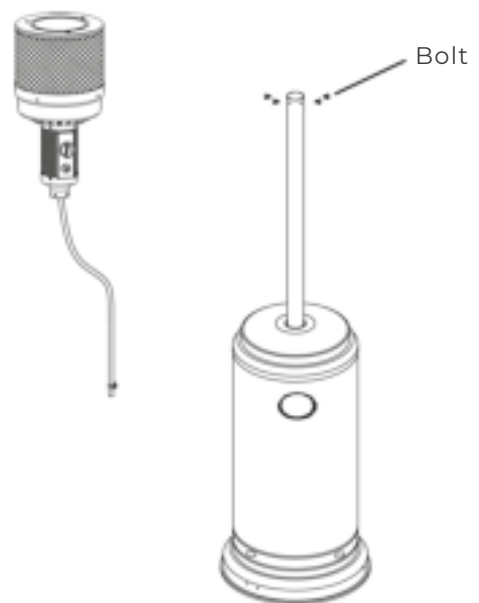

OPTIONAL STEP - TABLE ASSEMBLY

Attach the table connector (E) to the table (D).

Turn the handle of the connector clockwise.

Put the pole through the hole in the middle of the table.

Turn the table clockwise to tighten it and counter-clockwise to loosen it.

Note: If the table cannot be tightened, turn the handle of the connector counter-clockwise a little, then turn the table clockwise to tighten.

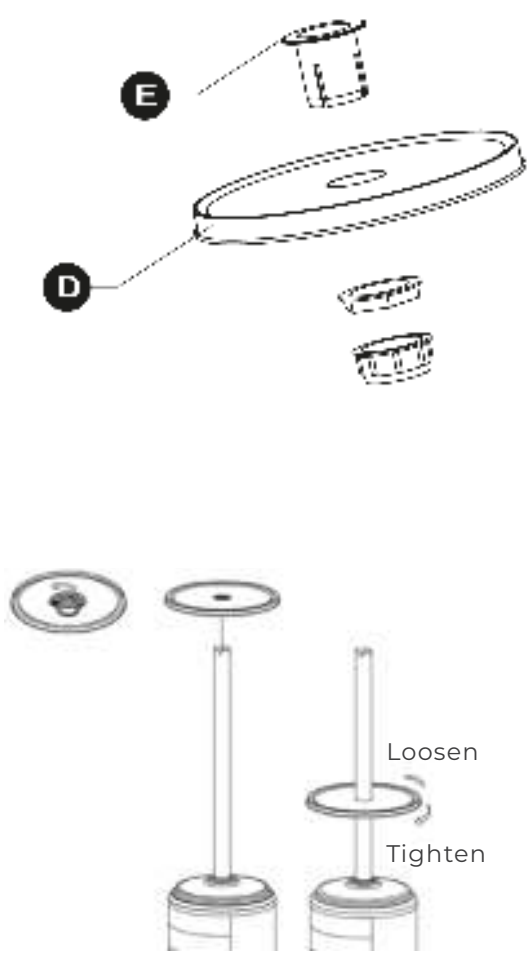

Step 8: Check if the connection of the vertical post and the burner are assembled according to the instructions and if all bolts and nuts are tightened.

Step 9: Put three flat washers on the three reflector spacers.



Step 10: Fasten the reflector with three flat washers and wing nuts.

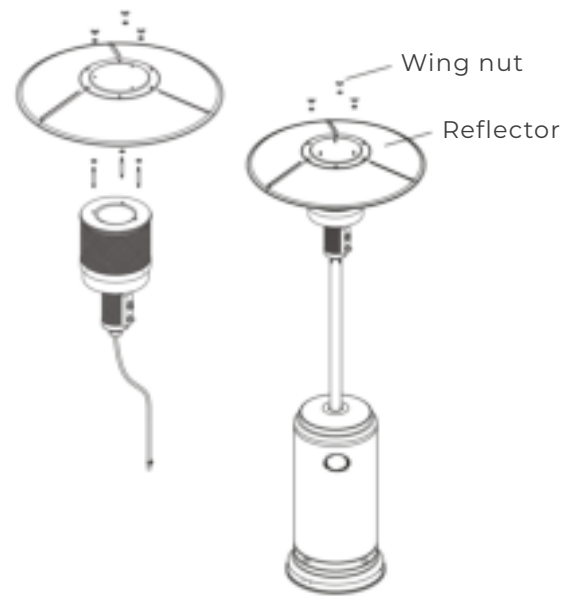

Step 11: Lift the tank housing and rest it on the post plate.

Step 12: Connect the end of the gas hose to the regulator.

Step 13: Connect the regulator to the gas tank and tighten it with the adjustable wrench.

Step 14: Put the gas tank on the stand.

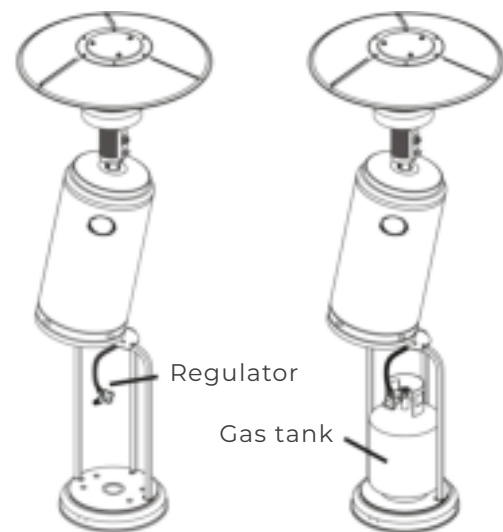

TROUBLESHOOTING

PROBLEM	PROBABLE CAUSE	SOLUTION
The pilot doesn't light.	<ul style="list-style-type: none"> The gas valve is OFF. The gas tank is empty. The opening is blocked. There is air in the supply system. The connections are loose. 	<ul style="list-style-type: none"> Turn the gas valve ON. Refill or replace the gas tank. Clean or replace the opening. Purge air from the supply system. Check all the connections.
The pilot doesn't stay on.	<ul style="list-style-type: none"> There is debris around the pilot. The connections are loose. The thermocouple is broken. There is a gas leak. The pressure is low because of a nearly empty gas tank. 	<ul style="list-style-type: none"> Clean the dirty area. Tighten the connections. Replace the thermocouple. Check the connections. Refill or replace the gas tank.
The burner doesn't light.	<ul style="list-style-type: none"> The pressure is low because of a nearly empty gas tank. The opening is blocked. The control is not ON. The thermocouple is broken. The pilot light assembly is bent. The appliance is not in the correct position. 	<ul style="list-style-type: none"> Refill or replace the gas tank. Remove or clean the opening. Turn the valve to ON. Replace the thermocouple. Place the pilot properly. Position the appliance properly and retry.

DECLARATION OF CONFORMITY

Partyspace BV
Potteriestraat 67
8980 Beselare
Belgium

declares the following device in sole responsibility:

Brand name: PARTYSPACE.EU
Product type: Gas patio heater
Product name: ...
Item number: GASHEAT

Complies with the following directives for gas heaters:

EU 2016/426
EN 14543:2017

Signed for and on behalf of:

Beselare, Belgium – August 2020
L. Thiers, Director

A handwritten signature in black ink, appearing to read 'L. Thiers', with a long horizontal stroke extending to the right.

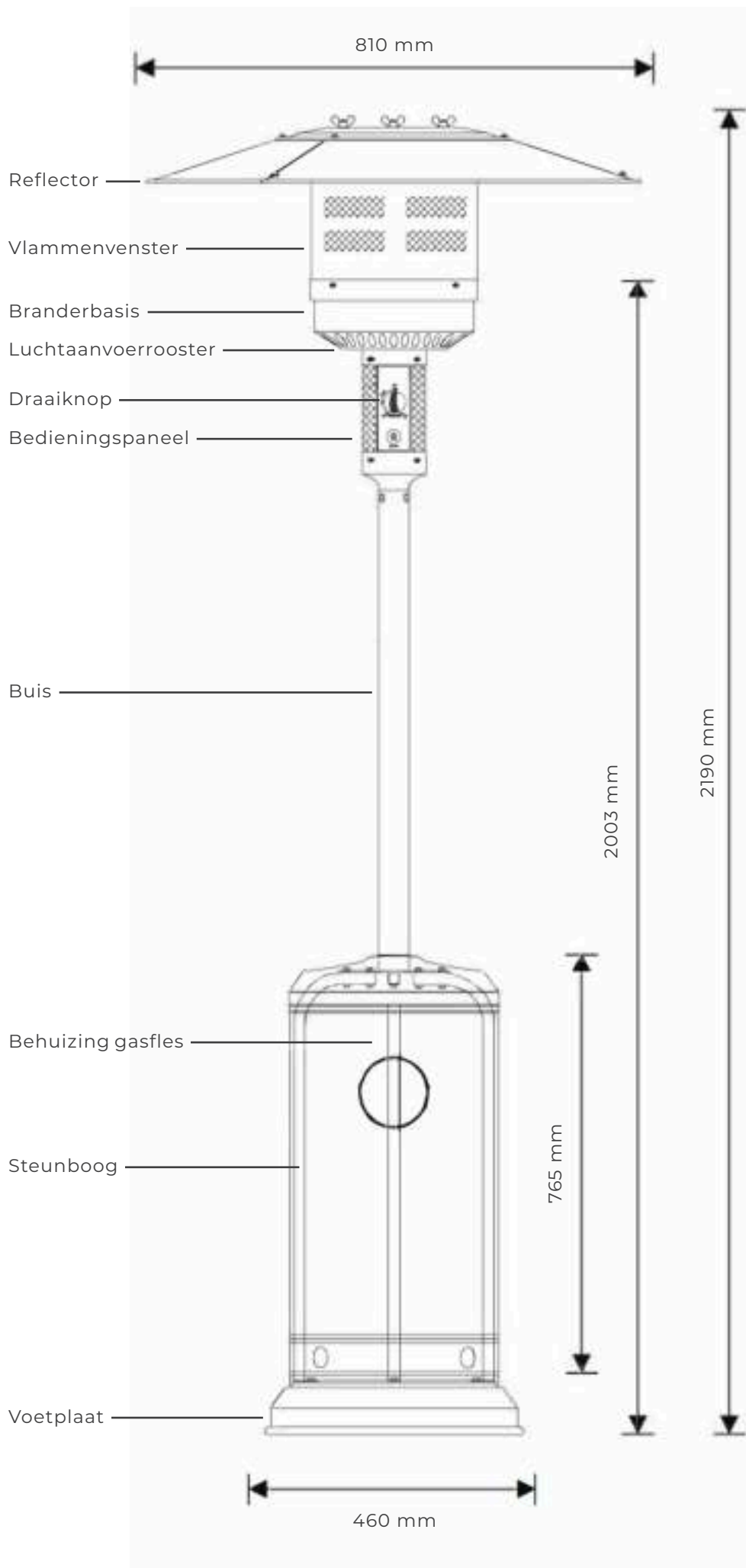

BELANGRIJKE VEILIGHEIDSMATREGELEN

LEES DE VOLGENDE VEILIGHEIDSRICHTLIJNEN AANDACHTIG VOORALEER U DE VERWARMER GEBRUIKT.

VOOR UW VEILIGHEID

Als u gas ruikt:

1. Sluit de gastoevoer naar het toestel af.
2. Doof alle open vlammen.
3. Contacteer onmiddellijk de hulpdiensten of brandweer als de geur niet wegtrekt.

Gebruik geen benzine of andere ontvlambare dampen of vloeistoffen in de buurt van dit of eender welk ander toestel.

Een gasfles die aangesloten is voor gebruik mag niet in de onmiddellijke nabijheid van dit of eender welk ander toestel worden opgeslagen.

WAARSCHUWING

- Voor gebruik buiten of in voldoende geventileerde ruimtes.
- Een goed geventileerde ruimte heeft minstens 25% open oppervlakte.
- Met oppervlakte wordt de som van de oppervlaktes van alle muren bedoeld.

Onjuiste installatie, instelling, aanpassing, bediening of onderhoud kunnen verwondingen of productschade tot gevolg hebben. Lees de installatie-, bedienings- en onderhoudsinstructies grondig vooraleer u het toestel monteert of gebruikt.

LEES DE INSTRUCTIES VOORALEER U HET TOESTEL INSTALLEERT EN GEBRUIKT.

- Dit toestel moet worden geïnstalleerd en de gasfles moet worden opgeslagen overeenkomstig de geldende reguleringen.
- Belemmer de ventilatieopeningen van de behuizing niet.
- Verplaats het toestel niet wanneer het in werking is.
- Sluit de gasklep op de gasfles of de regulator vooraleer het toestel te verplaatsen.
- De flexibele slang moet volgens de voorgeschreven intervallen worden vervangen.
- Gebruik enkel het type gas en gasfles aanbevolen door de fabricant.
- De gasfles die voor dit toestel wordt gebruikt moet aan de volgende vereisten voldoen: maximaal 31,8 cm diameter en maximaal 58 cm hoog met een maximumcapaciteit van 15 kg.
- In geval van hevige wind moet er extra op worden toegezien dat het toestel niet omvalt.

- De injector in dit toestel is niet verwijderbaar en is door de fabricant gemonteerd. Het is verboden om de injector om te vormen naar een andere gasdruk.
- Verbind de gasfles nooit met het toestel zonder regulator. Gebruik enkel het type gas en gasfles aanbevolen door de fabricant in de instructies.

Gebruik enkel een regulator (die voldoet aan norm EN16129:2013 en de nationale richtlijnen) met de juiste druk voor het toestel.

- Gebruik een regulator voor 30 mbar met butaan/propaan van de categorie I3B/P(30).
- Gebruik een regulator voor 30 mbar met butaan van de categorie I3+(28-30/37).
- Gebruik een regulator voor 37 mbar met propaan van de categorie I3+(28-30/37).
- Gebruik een regulator voor 50 mbar met butaan/propaan van de categorie I3B/P(50).

LEES DE VOLGENDE VEILIGHEIDSRICHTLIJNEN ZORGVULDIG VOORALEER U HET TOESTEL GEBRUIKT.

- Gebruik de terrasverwarmer niet binnenshuis om lichamelijke of toestelschade te voorkomen.
- Deze verwarmer voor buitengebruik is niet bedoeld om te worden gemonteerd op ontspanningsvoertuigen en/of boten.
- Installatie en herstellingen moeten door een gekwalificeerde onderhoudsman gebeuren.
- Onjuiste installatie, instelling of aanpassing kunnen verwondingen of productschade tot gevolg hebben.
- Probeer aan het toestel op geen enkele wijze wijzigingen aan te brengen.
- Vervang een regulator nooit door een exemplaar dat afwijkt van de regulator die de fabricant voorschrijft.
- Sla geen benzine of andere ontvlambare dampen of vloeistoffen op in het gasflescompartiment van de verwarmer.
- Het volledige gassysteem, de slang, de regulator, de waakvlam en de brander moeten voor gebruik en minstens jaarlijks door een gekwalificeerd vakman op lekken en schade worden gecontroleerd.
- Alle lekkagetests moeten worden uitgevoerd met behulp van een zeepoplossing. Gebruik nooit een open vlam om een lekkagetest uit te voeren.
- Gebruik de verwarmer niet tot alle verbindingen op lekken zijn getest.
- Sluit de gasklep onmiddellijk wanneer u een gasgeur waarneemt. Zet de draaiknop op OFF.
 - » Als het lek zich tussen de slang en de regulator bevindt: span de verbinding aan en voer een extra lekkagetest uit. Als u luchtbellen blijft zien, moet het apparaat terug naar de fabricant.
 - » Als het lek zich tussen de regulator en de gasfles bevindt, koppel de gasfles los, koppel de gasfles opnieuw aan en voer een extra lekkagetest uit. Als u na verschillende pogingen luchtbellen blijft zien, is de gasklep kapot en moet het apparaat terug naar de fabricant.
- Transporteer de verwarmer nooit wanneer die in werking is.

- Verplaats de verwarmers na gebruik niet totdat hij volledig is afgekoeld.
- Houd de ventilatieopening van de behuizing te allen tijde open en proper.
- Schilder het vlammenvenster, het bedieningspaneel of de reflector niet.
- Het bedieningspaneel, de brander en de luchtcirculatiewegen moeten te allen tijde proper gehouden worden.
- Het toestel moet op frequente basis gereinigd worden;
- Sluit de gasfles af wanneer de verwarmers niet wordt gebruikt.
- Controleer de verwarmers onmiddellijk wanneer een van de volgende situaties zich voordoet:
 - » De verwarmers bereikt de juiste temperatuur niet.
 - » De brander maakt een tikkend geluid tijdens het gebruik (een stil geluidje is normaal wanneer de brander gedoofd wordt).
 - » Er is een gasgeur waarneembaar in combinatie met extreem gele vlampunten.
- De regulator en de gas slang mogen zich niet op plaatsen bevinden waar mensen erover kunnen struikelen of op plaatsen waar de slang gemakkelijk beschadigd kan geraken.
- De behuizing of ander beschermend materiaal dat werd weggenomen om de verwarmers te onderhouden moet vervangen of teruggeplaatst worden vooraleer de heater opnieuw gebruikt wordt.
- Volwassenen én kinderen moeten uit de buurt van oppervlaktes blijven die heet worden om brandwonden of ontvlaming van kledij te vermijden.
- Kinderen die zich dicht bij de verwarmers bevinden moeten steeds onder toezicht van een volwassene staan.
- Kledij of andere ontvlambare voorwerpen mogen niet op of dicht bij de verwarmers geplaatst of gehangen worden.
- Vervang de gasfles in een goed geventileerde ruimte. Het toestel moet uit de buurt van ontstekingsbronnen blijven (kaarsen, sigaretten en andere vlamproducerende toestellen)
- Controleer of de regulatordichting niet gebrekkig is en zijn functie kan vervullen.
- Belemmer de ventilatieopeningen van de behuizing niet.
- Sluit de gasklep op de gasfles en / of de regulator na gebruik.
- In geval van gaslekken kan het toestel niet worden gebruikt.
- Wanneer het toestel vuur vat, moet de gastoevoer onmiddellijk worden afgesloten en moet het toestel worden hersteld en goedgekeurd vooraleer het opnieuw in gebruik wordt genomen.
- Controleer de gas slang minstens één keer per maand, telkens wanneer de gasfles wordt vervangen of bij gebruik na een lange stockageperiode.
- Als de gas slang sporen van barsten, spleten of ander verval vertoont, moet de slang worden vervangen door een nieuw exemplaar van dezelfde lengte en kwaliteit.
- Het is gevaarlijk en bijgevolg verboden om dit toestel te gebruiken in afgesloten ruimtes.
- Lees de instructies vooraleer u het toestel installeert en gebruikt. Het toestel moet worden gemonteerd in overeenstemming met de handleiding en de lokale richtlijnen.

PLAATSING EN POSITIE VAN DE VERWARMER

- De verwarmmer is enkel voor buitengebruik betemd. Zorg steeds voor voldoende ventilatie.
- Plaats de verwarmmer steeds op 1 m afstand van andere materialen, zowel aan de bovenkant als aan de zijkanten.
- De verwarmmer moet op een horizontale vaste ondergrond staan.
- Gebruik de verwarmmer nooit in omgevingen met explosiegevaar, zoals plaatsen waar benzine of andere ontvlambare vloeistoffen of dampen worden opgeslagen.

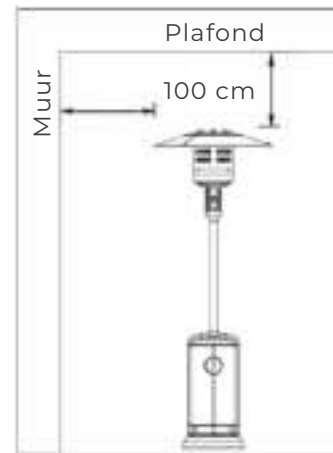

VEREISTEN VOOR HET TYPE GAS

- De drukregulator en de gas slang moeten in overeenstemming zijn met de lokale richtlijnen.
- De montage moet in overeenstemming met de lokale richtlijnen gebeuren of, wanneer deze ontbreken, met de richtlijnen voor de opslag en het beheer van vloeibare petroleumgassen.
- Een ingedeukte, roestige of beschadigde gasfles kan gevaarlijk zijn en moet door de fabricant worden gecontroleerd. Gebruik nooit een gasfles met een beschadigde gasklepaansluiting.
- De gasfles moet zodanig worden gemonteerd dat er zich geen gas in de behuizing kan concentreren.
- Sluit nooit een niet-gereguleerde gasfles aan op de verwarmmer.

LEKKAGETEST

Gasverbindingen aan de verwarmers worden op lekken getest in de fabriek vooraleer de verwarmers verstuurd worden. Het is aanbevolen een gasdichtheidstest uit te voeren op de plaats van montage, aangezien de verwarmers tijdens het transport beschadigd kan zijn geraakt of aan te hoge druk kan zijn blootgesteld.

- Maak een zeepoplossing van de helft vloeibare zeep en de helft water. De zeepoplossing kan worden aangebracht met een verstuiver, borstel of vod. In geval van een lek zullen zich zeepbellen vormen.
 - De verwarmers moet worden gecontroleerd op lekken met een volle gasfles.
 - Voer nooit een lekkagetest uit terwijl u aan het roken bent.
1. Zorg ervoor dat de draaiknop op OFF staat.
 2. Zet de draaiknop op ON.
 3. Draai de gastoevoer dicht in geval van een lek.
 4. Span lekkende verbindingen aan, zet de gastoevoer opnieuw open en controleer opnieuw.

GEBRUIK EN OPSLAG

DE VERWARMER INSCHAKELEN

1. Draai de gasklep op de gasfles volledig open.
2. Druk de draaiknop in en draai naar de waakvlampositie (90° in tegenwijzerzin).
3. Druk de draaiknop in en houd de knop 90 seconden ingedrukt. Druk de ontstekingsknop herhaaldelijk in terwijl u de draaiknop ingedrukt houdt totdat de waakvlam gaat branden. Laat de draaiknop los zodra de waakvlam brandt.
 - » Als u net een nieuwe gasfles aangesloten heeft, geef het gas dan zeker een minuut de tijd om tot bij de waakvlam te geraken.
 - » Houd de draaiknop voortdurend ingedrukt terwijl u de ontstekingsknop herhaaldelijk indrukt om de waakvlam te ontsteken. Laat de draaiknop pas los wanneer de waakvlam brandt.
 - » U kunt de waakvlam controleren door het kleine ronde venstertje met schuifluikje onderaan het vlammenvenster (aan de linker- of rechterkant van de draaiknop).
 - » Herhaal stap 3 als de waakvlam niet gaat branden of uitdooft.
4. Als de waakvlam brandt, draai dan de knop volledig open en laat hem minstens vijf minuten in deze positie staan vooraleer u de knop terugdraait om de gewenste temperatuur te bereiken.

DE VERWARMER UITSCHAKELEN

1. Zet de draaiknop op waakvlampositie.
2. Druk de draaiknop in en draai naar OFF.
3. Sluit de gasklep op de gasfles volledig.

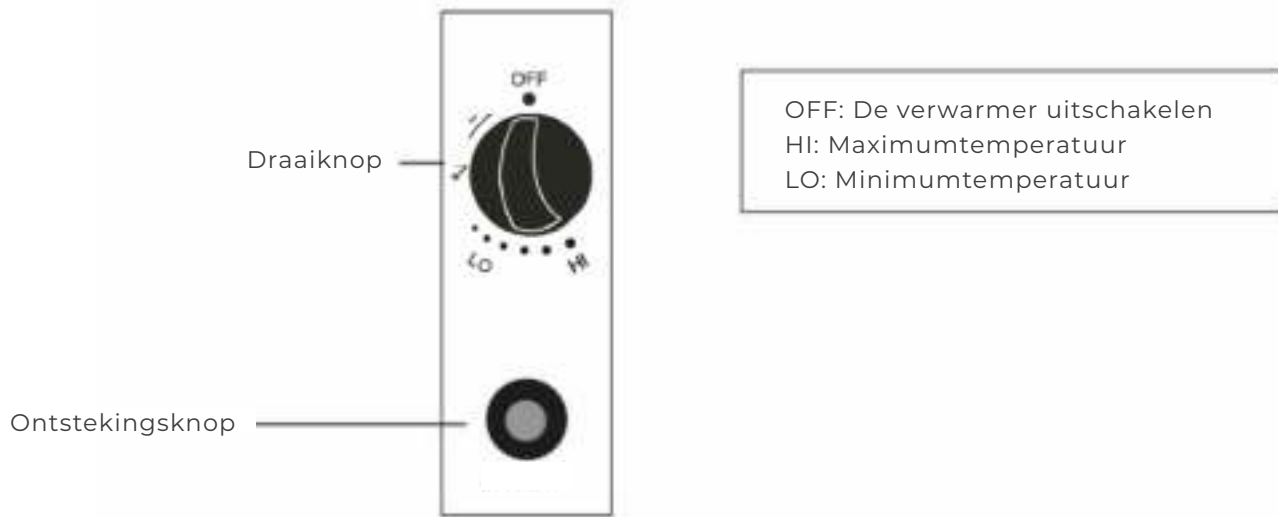

OPSLAG

1. Sluit de gasklep op de gasfles of de regulator na gebruik of in geval van een verstoorde werking.
2. Verwijder de regulator en de gasslang.
3. Controleer of de gasklep goed dicht en niet beschadigd is. Laat het toestel controleren door de fabricant als u schade vermoedt.
4. Bewaar geen gasflessen in een ondergrondse opslagplaats of op slecht geventileerde plaatsen.

REINIGING EN ONDERHOUD

- Verwijder stof en maak de oppervlakken van de verwarmmer schoon met een zachte natte doek.
- Maak de verwarmmer niet schoon met brandbare of corrosieve producten.
- Verwijder vuil van de brander om hem proper en veilig voor gebruik te houden.
- Bedek de brander met een optionele beschermhoes wanneer de verwarmmer niet wordt gebruikt.

ONDERDELENLIJST

A	Reflectorpaneel
B	Reflectorplaat
FF	Reflectorsteun
C	Branderkop
F	Gasslang
D	Behuizing gasfles
E	Buis
G	Steunboog
H	Voetplaat
I	Wielenset

BENODIGD GEREEDSCHAP

- Steeksleutel 10 & 13 mm
- Engelse sleutel (2) - 20 cm lang
- Griptang - 23 cm lang
- Schroevendraaier
- Zeepoplossing (voor lekkagetest)

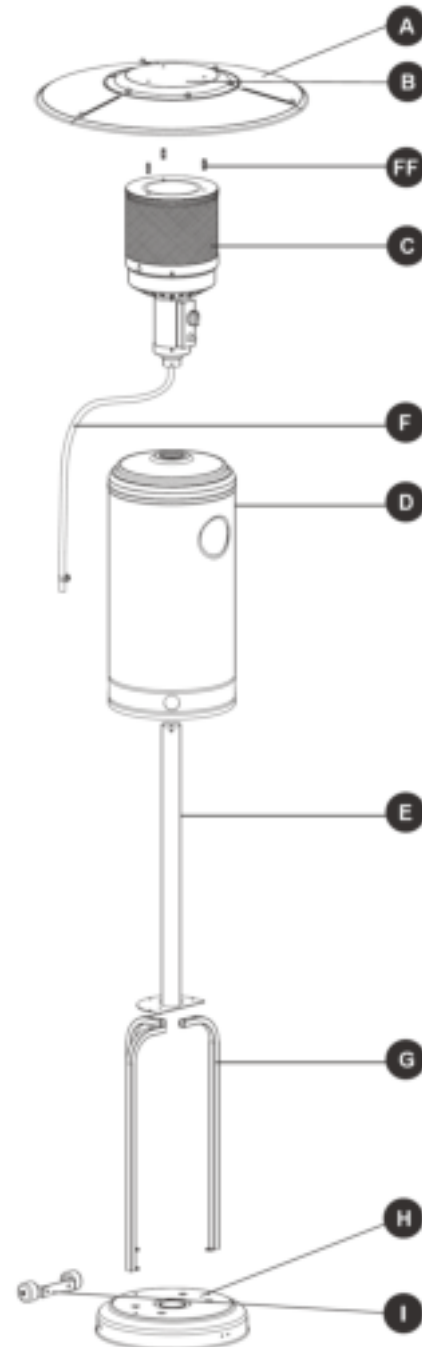

SAMENSTELLING EN EIGENSCHAPPEN

- Transporteerbare terras-/tuinverwarmer met gasflescompartiment
- Behuizing in roestvrij staal
- Gaslangaansluitingen met metalen klem

SPECIFICATIES

- Voor gebruik met propaan, butaan of een mengeling van beide gassen
- Max. wattage: 13.000 W
- Min. wattage: 5.000 W
- Verbruik:

TOESTELCATEGORIE	I3+ (28 - 30 / 37)		I3B/P (30)	I3B/P (50)	I3B/P (37)
GASTYPES	Butaan	Propaan	Butaan, propaan of een mengeling van beide gassen	Butaan, propaan of een mengeling van beide gassen	Butaan, propaan of een mengeling van beide gassen
GASDRUK	28 - 30 mbar	37 mbar	30 mbar	50 mbar	37 mbar
UITLAATDRUK VAN DE REGULATOR	30 mbar	37 mbar	30 mbar	50 mbar	37 mbar

- Gebruik steeds de gepaste regulator op basis van de uitlaatdruk zoals weergegeven in bovenstaande tabel.

INJECTORTABEL

TOESTELCATEGORIE	I3+ (28 - 30 / 37)		I3B/P (30)	I3B/P (50)	I3B/P (37)
GASTYPES	Butaan	Propaan	Butaan, propaan of een mengeling van beide gassen	Butaan, propaan of een mengeling van beide gassen	Butaan, propaan of een mengeling van beide gassen
GASDRUK	28 - 30 mbar	37 mbar	30 mbar	50 mbar	37 mbar
TOTALE WARMTE- INPUT (HS) : (QN)	13 kW (Butaan: 945 g/h - Propaan: 928 g/h)				
MAAT INJECTOR	1,90 mm voor hoofdbrander 0,18 mm voor waakvlambrander			1,70 mm voor hoofd- brander 0,18 mm voor waak- vlambran- der	1,80 mm voor hoofd- brander 0,18 mm voor waak- vlambran- der

Bv. Het getal 1,90 op de injector geeft aan dat de injector 1,90 mm groot is.

- De gas slang en de regulator moeten in overeenstemming met lokale richtlijnen worden gemonteerd.
- De uitlaatdruk van de regulator moet voldoen aan de waarden van de betreffende gascategorie in de injectortabel.
- Voor dit toestel heeft u een goedgekeurde gas slang van 1,40 m nodig.

ONDERDELEN



Moer
M8
Aantal: 2



Bout
M8 x 16
Aantal: 5



Flensmoer
M6
Aantal: 6



RVS-
bout
Aantal: 4

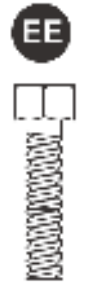

Bout
M6 x 16
Aantal: 6



Reflectorsteun
Aantal: 3



Ring
Ø 8
Aantal: 6



Schroef
M6 x 8
Aantal: 9



Dopmoer
Aantal: 9



Vlindermoer
Aantal: 3

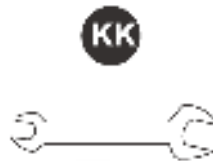

Steeksleutel
Aantal: 1

Stap 1: Maak de wielen vast aan de voetplaat met twee schroeven (M8 x 16).

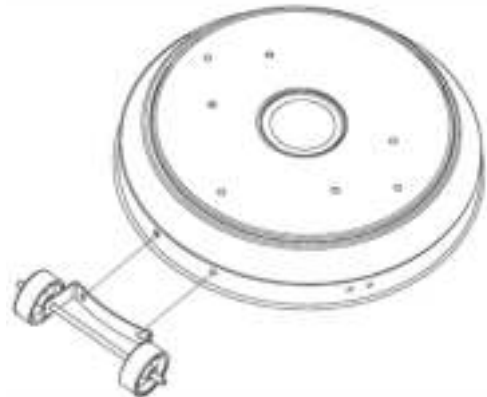

Stap 2: Monteer de drie steunbogen op de voetplaat zoals weergegeven. Gebruik daarvoor drie schroeven (M8 x 16).

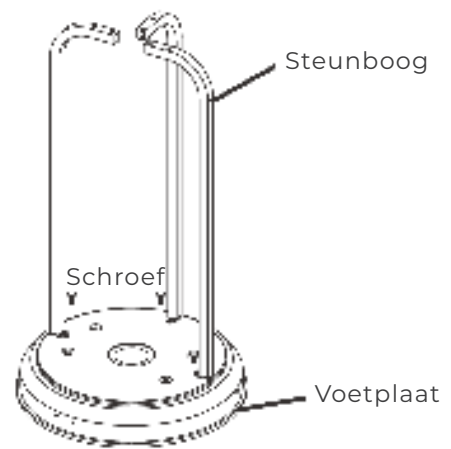

Stap 3: Plaats de buis op de steunbogen. Gebruik daarvoor zes bouten en vlindermoeren (M6). Maak de bouten en moeren stevig vast.

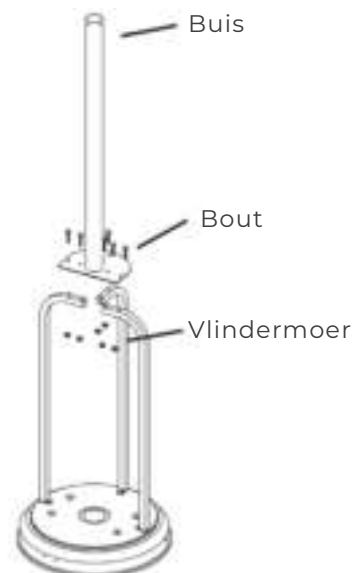

Stap 4: Schuif de behuizing over de buis.

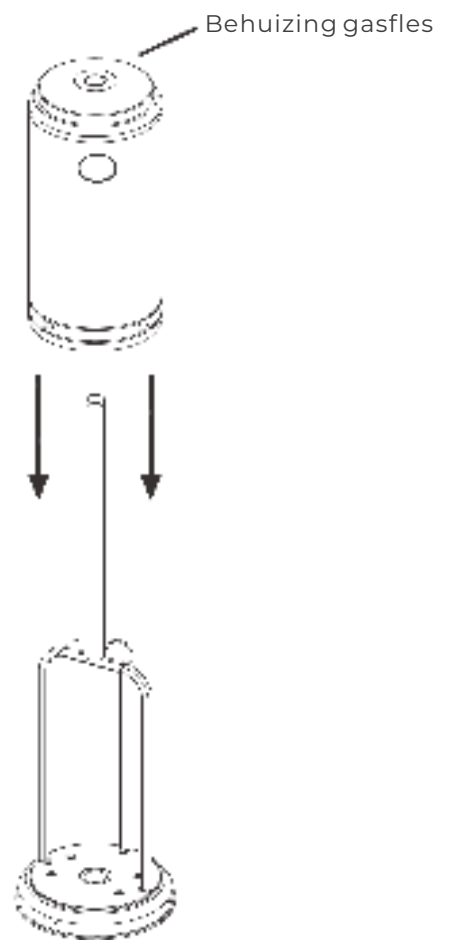

Stap 5: Draai de vier schroeven onderaan de brander los.

Stap 6: Stop de gaslang door de buis.

Stap 7: Maak de brander vast aan de buis met de vier schroeven die u in stap 5 losmaakte.

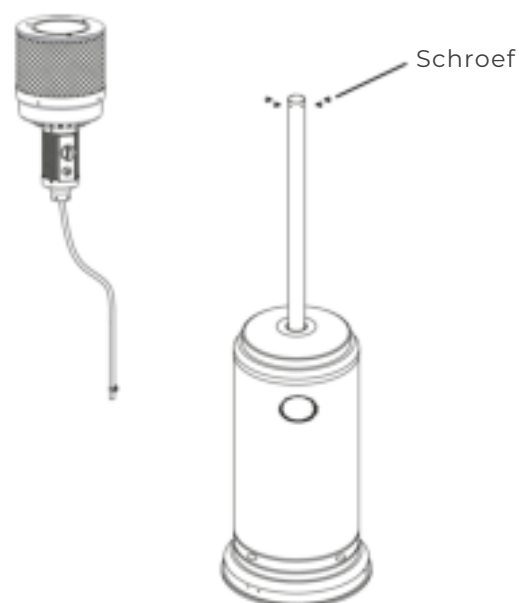

OPTIONEEL - MONTAGE TAFELTJE

Monteer de tafelverbinder (E) aan de tafel (D).

Draai het handvat van de verbinder in wijzerzin.

Schuif de tafel over de buis.

Draai de tafel in wijzerzin om hem vast te zetten en in tegenwijzerzin om hem los te maken.

Opgelet: Wanneer u de tafel niet kunt vastzetten, draai het handvat van de verbinder dan een klein beetje in tegenwijzerzin. Draai daarna de tafel in wijzerzin om hem vast te zetten.

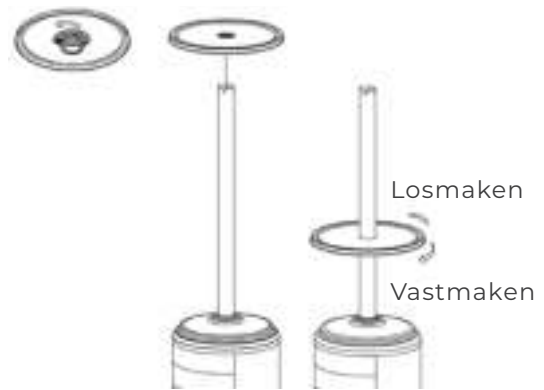
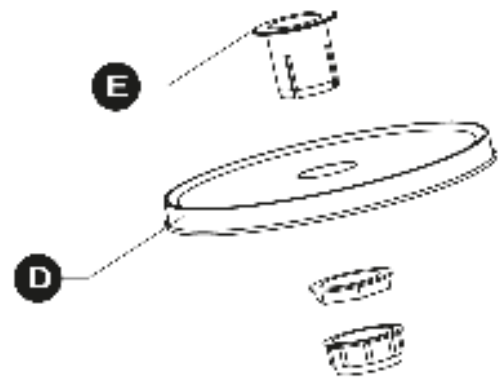

Stap 8: Controleer of de brander en de verticale buis volgens de instructies zijn vastgemaakt en of alle bouten en moeren goed vast zitten.

Stap 9: Plaats op elke reflectorsteun een ring.



Stap 10: Maak elke reflector vast met een extra ring en een vlindermoer.

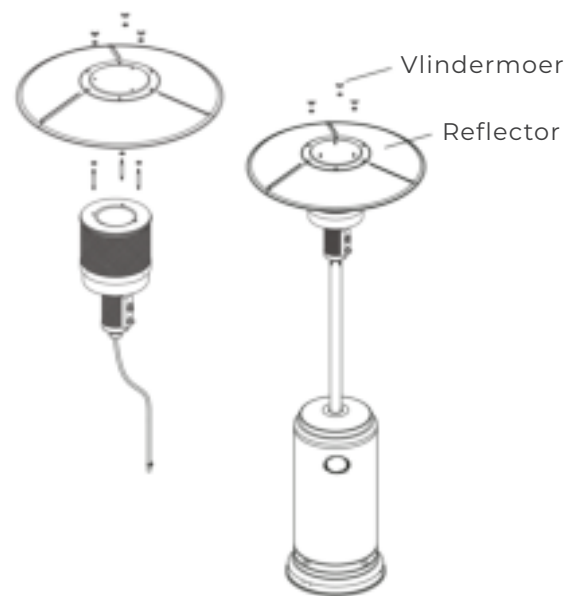

Stap 11: Hef de behuizing omhoog en laat die op de bovenkant van de steunbogen rusten.

Stap 12: Maak het uiteinde van de gaslang vast aan de regulator.

Stap 13: Maak de regulator vast aan de gasfles en span de verbinding aan met de Engelse sleutel.

Stap 14: Plaats de gasfles op de voetplaat en laat de behuizing opnieuw zakken.

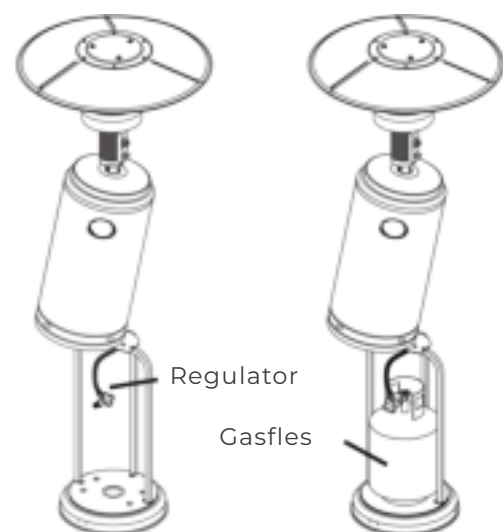

PROBLEEMOPLOSSING

PROBLEEM	WAARSCHIJNLIJKE OORZAAK	OPLOSSING
De waakvlam gaat niet aan.	<ul style="list-style-type: none">• De draaiknop staat op OFF.• De gasfles is leeg.• De opening is versperd.• Er bevindt zich lucht in de toevoer.• De verbindingen zitten los.	<ul style="list-style-type: none">• Zet de draaiknop op ON.• Vul de gasfles bij of vervang ze.• Maak de opening schoon.• Verwijder de lucht uit de toevoer.• Span alle verbindingen aan.
De waakvlam blijft niet aan.	<ul style="list-style-type: none">• Er bevindt zich vuil rond de waakvlam.• De verbindingen zitten los.• Het thermo-element is kapot.• Er is een gaslek.• Er is onvoldoende druk door een bijna lege gasfles.	<ul style="list-style-type: none">• Maak de vuile plaatsen schoon.• Span alle verbindingen aan.• Vervang het thermo-element.• Controleer alle verbindingen.• Vul de gasfles bij of vervang ze.
De brander gaat niet aan.	<ul style="list-style-type: none">• Er is onvoldoende druk door een bijna lege gasfles.• De opening is versperd.• De draaiknop staat op OFF.• Het thermo-element is kapot.• De waakvlamontsteker zit scheef.• Het toestel staat niet correct opgesteld.	<ul style="list-style-type: none">• Vul de gasfles bij of vervang ze.• Maak de opening schoon.• Zet de draaiknop op ON.• Vervang het thermo-element.• Monteer de waakvlamontsteker naar behoren.• Positioneer het toestel naar behoren en probeer opnieuw.

CONFORMITEITSVERKLARING

Partyspace BV
Potteriestraat 67
8980 Beselare
Belgium

verklaart op eigen verantwoordelijkheid dat het volgende apparaat:

Merknaam: PARTYSPACE.EU
Producttype: Terrasverwarmer op gas
Productnaam: ...
Artikelnummer: GASHEAT

in overeenstemming is met de hierna genoemde harmoniseringsrichtlijnen:

EU 2016/426
EN 14543:2017

Ondertekend voor en namens:

Beselare, Belgium – August 2020
L. Thiers, Director



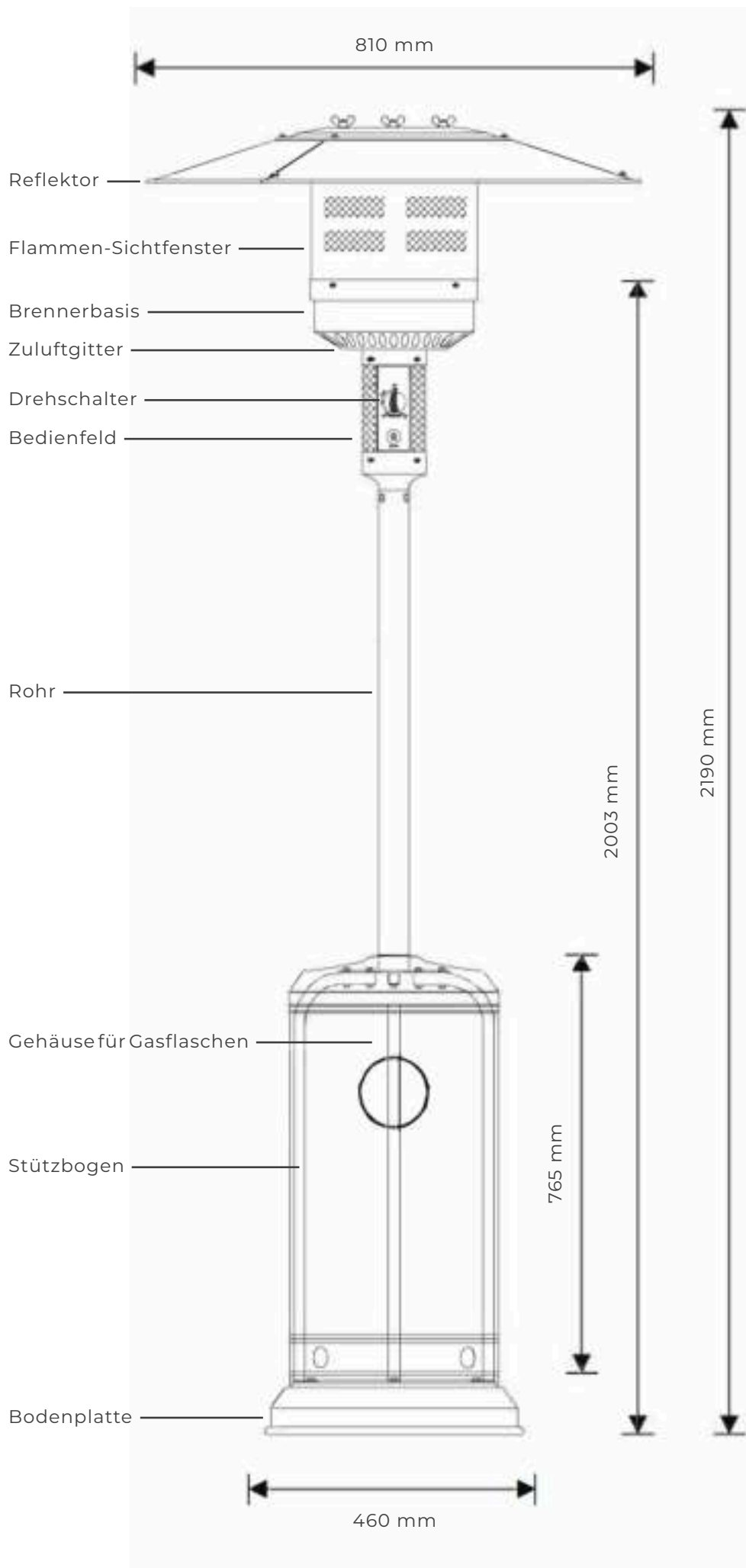

WICHTIGE SICHERHEITSVORKEHRUNGEN

LESEN SIE DIE FOLGENDEN SICHERHEITSRICHTLINIEN SORGFÄLTIG DURCH, BEVOR SIE DEN HEIZSTRAHLER VERWENDEN.

ZU IHRER SICHERHEIT

Wenn Sie Gas riechen:

1. Gaszufuhr zum Gerät schließen.
2. Alle offenen Flammen löschen.
3. Sofort Kontakt mit Rettungsdiensten bzw. Feuerwehr aufnehmen, wenn der Geruch nicht verschwindet.

In der Nähe dieses oder eines anderen Gerätes dürfen weder Benzin noch andere entzündbare flüssige oder gasförmige Stoffe verwendet werden.

Zur Verwendung angeschlossene Gasflaschen dürfen nicht in unmittelbarer Nähe dieses oder eines anderen Gerätes gelagert werden.

WARNUNG

- Zur Verwendung im Freien oder in ausreichend belüfteten Bereichen.
- Ein ausreichend belüfteter Bereich verfügt über mindestens 25 % an nach außen offener Fläche.
- Fläche bezieht sich hierbei auf die Summe der Flächen aller Wände.

Unsachgemäße Montage, Einstellung, Abänderung, Bedienung oder Wartung kann zu Verletzungen oder Produktschäden führen. Lesen Sie die Montage-, Betriebs- und Wartungsanleitung gründlich durch, bevor Sie das Gerät aufbauen bzw. verwenden.

LESEN SIE VOR MONTAGE UND BENUTZUNG DES GERÄTES DIE HINWEISE DURCH.

- Die Montage dieses Gerätes und die Lagerung der Gasflasche müssen gemäß den geltenden Vorschriften erfolgen.
- Die Lüftungsöffnungen des Gehäuses dürfen nicht blockiert werden.
- Ändern Sie den Standort des Geräts nicht, wenn es in Betrieb ist.
- Schließen Sie das Gasventil an der Gasflasche bzw. am Regler, bevor Sie das Gerät umstellen.
- Der flexible Schlauch muss in den vorgeschriebenen Zeitabständen ausgetauscht werden.
- Gastyp und Gasflasche sind entsprechend den Herstellerempfehlungen zu wählen.
- Die für dieses Gerät zu verwendende Gasflasche muss folgende Anforderungen erfüllen: er Durchmesser maximal 31,8 cm und Höhe maximal 58 cm, mit einem maximalen Fassungsvermögen von 15 kg.
- Bei starkem Wind muss besonders darauf geachtet werden, dass das Gerät nicht umkippt.
- Die Einspritzdüse dieses Heizgerätes ist nicht abnehmbar, sie wurde vom Hersteller eingebaut. Jegliche Umstellung der Einspritzdüse auf einen anderen Gasdruck ist verboten.

- Die Gasflasche darf auf keinen Fall ohne Regler an das Gerät angeschlossen werden. Gastyp und Gasflasche sind entsprechend den Herstellerempfehlungen in der Gebrauchsanweisung zu wählen.

Es darf nur ein Regler (nach der Norm EN16129:2013 und den nationalen Richtlinien) mit dem für das Gerät richtigen Druck verwendet werden.

- Bei Verwendung von Butan/Propan der Kategorie I3B/P(30): Gasdruckregler 30 mbar
- Bei Verwendung von Butan der Kategorie I3+(28-30/37): Gasdruckregler 30 mbar
- Bei Verwendung von Propan der Kategorie I3+(28-30/37): Gasdruckregler 37 mbar
- Bei Verwendung von Butan/Propan der Kategorie I3B/P(50): Gasdruckregler 50 mbar

LESEN SIE DIE FOLGENDEN SICHERHEITSRICHTLINIEN SORGFÄLTIG DURCH, BEVOR SIE DAS GERÄT VERWENDEN.

- Terrassenheizstrahler nicht in Innenräumen verwenden, da andernfalls Personen- und Sachschäden verursacht werden können.
- Dieses Freiluftheizgerät ist nicht für den Einbau in Freizeitfahrzeuge und/oder Boote vorgesehen.
- Montage und Reparaturen müssen von einem qualifizierten Servicetechniker durchgeführt werden.
- Unsachgemäße Montage, Einstellung oder Abänderung kann zu Verletzungen oder Produktschäden führen.
- Unternehmen Sie keinerlei Versuche, Änderungen an dem Gerät vorzunehmen.
- Ersetzen Sie niemals einen Regler durch einen anderen, der nicht dem vom Hersteller vorgeschriebenen Gasdruckregler entspricht.
- Lagern Sie niemals Benzin oder andere entzündbare flüssige oder gasförmige Stoffe im Gasflaschenfach des Heizgeräts.
- Das gesamte Gassystem, der Schlauch, der Regler, die Zündflamme und der Brenner müssen regelmäßig vor der Verwendung und mindestens einmal jährlich von einem qualifizierten Fachmann auf Undichtigkeiten und Schäden überprüft werden.
- Alle Dichtheitsprüfungen müssen mittels einer Seifenlösung durchgeführt werden. Es darf niemals eine offene Flamme für die Durchführung der Dichtheitsprüfung eingesetzt werden.
- Verwenden Sie das Heizgerät erst nach der Überprüfung aller Anschlüsse auf Dichtheit.
- Bei Auftreten von Gasgeruch muss sofort das Gasventil geschlossen werden. Stellen Sie den Drehschalter auf OFF!
 - » Wenn sich das Leck zwischen dem Schlauch und dem Regler befindet: Ziehen Sie die Verbindung fest und führen Sie eine zusätzliche Dichtheitsprüfung durch. Wenn weiterhin Luftbläschen zu sehen sind, muss das Gerät an den Hersteller zurückgesandt werden.
 - » Wenn sich das Leck zwischen dem Regler und der Gasflasche befindet, entkuppeln Sie die Gasflasche, schließen Sie die Gasflasche erneut an und führen Sie eine zusätzliche Dichtheitsprüfung durch. Wenn nach mehreren Versuchen weiterhin Luftbläschen zu sehen sind, ist das Gasventil beschädigt und das Gerät muss an den Hersteller zurückgesandt werden.
- Das Heizgerät darf niemals transportiert werden, wenn es in Betrieb ist.
- Nach Gebrauch darf das Gerät erst dann versetzt werden, wenn es vollständig abgekühlt ist.
- Halten Sie die Lüftungsöffnung des Gehäuses stets offen und sauber.

- Das Flammen-Sichtfenster, das Bedienfeld und der Reflektor dürfen nicht angestrichen werden.
- Das Bedienfeld, der Brenner und die Luftzirkulationswege müssen stets sauber gehalten werden.
- Das Gerät muss in regelmäßigen Abständen gereinigt werden.
- Die Gasflasche ist abzusperren, wenn das Heizgerät nicht in Gebrauch ist.
- Wenn eine der folgenden Situationen eintritt, muss das Heizgerät sofort überprüft werden:
 - » Das Heizgerät erreicht nicht die richtige Temperatur.
 - » Der Brenner macht während des Gebrauchs ein tickendes Geräusch (ein leises Geräusch ist normal, wenn das Feuer des Brenners gelöscht wird).
 - » Es tritt ein Gasgeruch auf, dabei sind extrem gelbe Flammpunkte zu sehen.
- Der Regler und der Gasschlauch dürfen sich nicht an Stellen befinden, wo Menschen darüber stolpern könnten oder wo der Schlauch leicht beschädigt werden kann.
- Das Gehäuse oder anderes Schutzmaterial, das zur Wartung des Heizgeräts entfernt wurde, muss wieder angebracht oder ersetzt werden, bevor das Heizgerät wieder in Betrieb genommen wird.
- Erwachsene und Kinder sollten sich von heiß werdenden Oberflächen fernhalten, um Verbrennungen oder Entzündungen der Kleidung zu vermeiden.
- Kinder, die sich in der Nähe des Heizgerätes aufhalten, müssen jederzeit von einem Erwachsenen beaufsichtigt werden.
- Kleidung oder andere entzündbare Gegenstände sollten nicht auf dem oder in der Nähe des Heizgerätes abgelegt oder aufgehängt werden.
- Der Austausch der Gasflasche muss in einem gut belüfteten Raum erfolgen. Das Gerät darf nicht in der Nähe von Zündquellen (Kerzen, Zigaretten und anderen Flammen erzeugenden Geräten) stehen.
- Es muss überprüft werden, ob die Dichtung des Reglers intakt ist und ihre Funktion erfüllen kann.
- Die Lüftungsöffnungen des Gehäuses dürfen nicht blockiert werden.
- Nach Gebrauch ist das Gasventil an der Gasflasche und/oder dem Regler zu schließen.
- Bei wegen Undichtigkeit austretendem Gas kann das Gerät nicht verwendet werden.
- Wenn das Gerät Feuer fängt, muss die Gaszufuhr sofort unterbrochen und das Gerät repariert und genehmigt werden, bevor es wieder in Betrieb genommen wird.
- Überprüfen Sie den Gasschlauch mindestens einmal im Monat, bei jedem Wechsel der Gasflasche sowie bei Verwendung nach längerer Lagerzeit.
- Falls der Gasschlauch Spuren von Rissen, Spalten oder anderen Beschädigungen aufweist, muss er durch einen neuen Schlauch in gleicher Länge und Qualität ersetzt werden.
- Es ist gefährlich und dementsprechend verboten, dieses Gerät in geschlossenen Räumen zu verwenden.
- Lesen Sie vor Montage und Benutzung des Gerätes die Hinweise durch. Das Gerät muss gemäß der Gebrauchsanleitung und den vor Ort geltenden Richtlinien montiert werden.

STANDORT UND AUFSTELLUNG DES HEIZGERÄTES

- Das Heizgerät ist nur für den Gebrauch im Freien vorgesehen. Es ist jederzeit für ausreichende Belüftung zu sorgen.
- Die Aufstellung des Heizgerätes muss immer mit 1 m Abstand, sowohl oben als auch an den Seiten, zu anderen Materialien erfolgen.
- Das Heizgerät muss auf einer horizontalen festen Oberfläche stehen.
- Verwenden Sie das Heizgerät niemals in explosionsgefährdeten Bereichen, wie z. B. an Orten, an denen Benzin oder andere entzündbare flüssige oder gasförmige Stoffe gelagert werden.

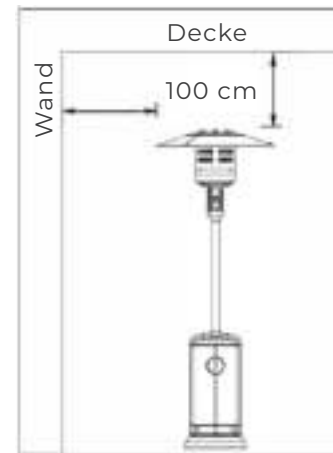

ANFORDERUNGEN FÜR DEN GASBETRIEB

- Der Gasdruckregler und der Gasschlauch müssen den vor Ort geltenden Richtlinien entsprechen.
- Die Montage muss in Übereinstimmung mit den vor Ort geltenden Richtlinien oder, in deren Ermangelung, entsprechend den Richtlinien für die Lagerung und Verwaltung von Flüssiggas erfolgen.
- Verbeulte, verrostete oder beschädigte Gasflaschen können gefährlich sein und müssen vom Hersteller überprüft werden. Verwenden Sie niemals eine Gasflasche mit einem beschädigten Gasventilanschluss.
- Die Gasflasche muss so angebracht werden, dass sich im Gehäuse kein Gas ansammeln kann.
- Es dürfen auf keinen Fall nicht mit einem Regler gesteuerte Gasflaschen angeschlossen werden.

DICHTHEITSPRÜFUNG

Die Gasanschlüsse des Heizstrahlers werden im Werk auf Dichtheit geprüft, bevor die Heizgeräte ausgeliefert werden. Es wird empfohlen, am Aufstellungsort eine Gasdichtheitsprüfung durchzuführen, da das Heizgerät während des Transports beschädigt oder übermäßigem Druck ausgesetzt worden sein könnte.

- Stellen Sie eine Seifenlösung aus 50 % Flüssigseife und 50 % Wasser her. Die Seifenlösung kann mit einer Sprühflasche, einem Pinsel oder Lappen aufgetragen werden. Wenn eine undichte Stelle vorliegt, bilden sich Seifenblasen.
 - Das Heizgerät muss mit einer angeschlossenen vollen Gasflasche auf Dichtheit geprüft werden.
 - Während Dichtheitsprüfungen darf auf keinen Fall geraucht werden.
1. Stellen Sie sicher, dass der Drehschalter auf OFF steht.
 2. Stellen Sie den Drehschalter auf ON.
 3. Schließen Sie im Fall einer undichten Stelle die Gaszufuhr.
 4. Ziehen Sie undichte Verbindungen nach, öffnen Sie die Gaszufuhr wieder und überprüfen Sie sie erneut.

VERWENDUNG UND LAGERUNG

EINSCHALTEN DES HEIZGERÄTS

1. Das Gasventil an der Gasflasche vollständig öffnen.
2. Drehschalter eindrücken und in die Einstellung „Zündflamme“ (90° gegen den Uhrzeigersinn) drehen.
3. Drehschalter eindrücken und 90 Sekunden lang eingedrückt halten. Zündtaste wiederholt eindrücken, und dabei den Drehschalter eingedrückt halten, bis die Zündflamme brennt. Lassen Sie den Drehschalter los, sobald die Zündflamme brennt.
 - » Wenn Sie eine neue Gasflasche gerade erst angeschlossen haben, geben Sie dem Gas mindestens eine Minute Zeit, bis zur Zündflamme zu gelangen.
 - » Halten Sie den Drehschalter durchgehend gedrückt, während Sie wiederholt die Zündtaste drücken, um die Zündflamme anzuzünden. Lassen Sie den Drehschalter los, sobald die Zündflamme brennt.
 - » Sie können die Zündflamme durch das kleine runde Sichtfenster mit Schiebeluke am unteren Rand des Flammen-Sichtfensters (auf der linken oder rechten Seite des Drehschalters) im Blick halten.
 - » Wiederholen Sie Schritt 3, wenn die Zündflamme nicht entzündet wird oder erlischt.
4. Wenn die Zündflamme brennt, Drehschalter auf höchste Position drehen und mindestens fünf Minuten lang in dieser Einstellung lassen, bevor er zurückgedreht wird, um die gewünschte Temperatur einzustellen.

AUSSCHALTEN DES HEIZGERÄTS

1. Drehschalter in die Einstellung „Zündflamme“ drehen.
2. Drehschalter eindrücken und auf OFF drehen.
3. Das Gasventil an der Gasflasche vollständig schließen.

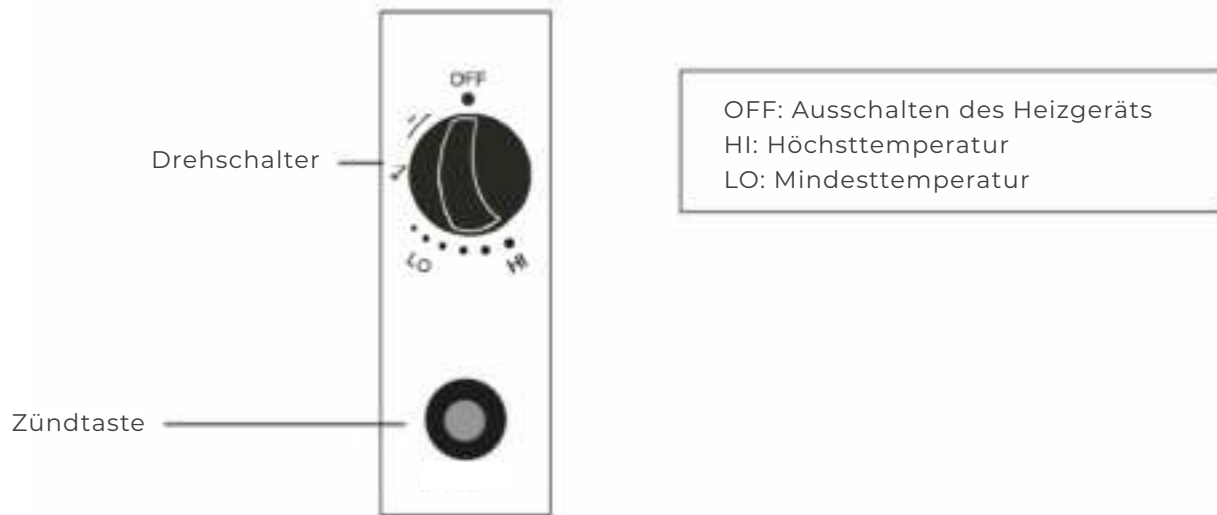

LAGERUNG

1. Gasventil der Gasflasche oder des Reglers nach dem Gebrauch oder im Fall einer Fehlfunktion schließen.
2. Regler und Gasschlauch abmontieren.
3. Prüfen, ob das Gasventil dicht und nicht beschädigt ist. Gerät vom Hersteller überprüfen lassen, wenn Sie eine Beschädigung vermuten.
4. Gasflaschen nicht an einem unterirdischen Lagerort oder an schlecht belüfteten Stellen aufbewahren.

REINIGUNG UND WARTUNG

- Staub abwischen und die Oberflächen des Heizgeräts mit einem weichen, feuchten Tuch reinigen.
- Zur Reinigung des Heizstrahlers keine brennbaren bzw. ätzenden Produkte verwenden.
- Schmutz vom Brenner entfernen, damit ordentlicher und sicherer Betrieb gewährleistet ist.
- Brenner mit einer optionalen Schutzhülle abdecken, wenn das Heizgerät nicht in Gebrauch ist.

LISTE DER KOMPONENTEN

A	Reflektorscheibe
B	Reflektorplatte
FF	Reflektorhalterung
C	Brennerkopf
F	Gasschlauch
T	Gehäuse für Gasflaschen
E	Rohr
G	Stützbogen
H	Bodenplatte
I	Satz Rollen

ERFORDERLICHE WERKZEUGE

- Schraubenschlüssel 10 & 13 mm
- Universalschraubenschlüssel (2) - 20 cm Länge
- Feststellzange - 23 cm Länge
- Schraubendreher
- Seifenlösung (für Dichtheitsprüfung)

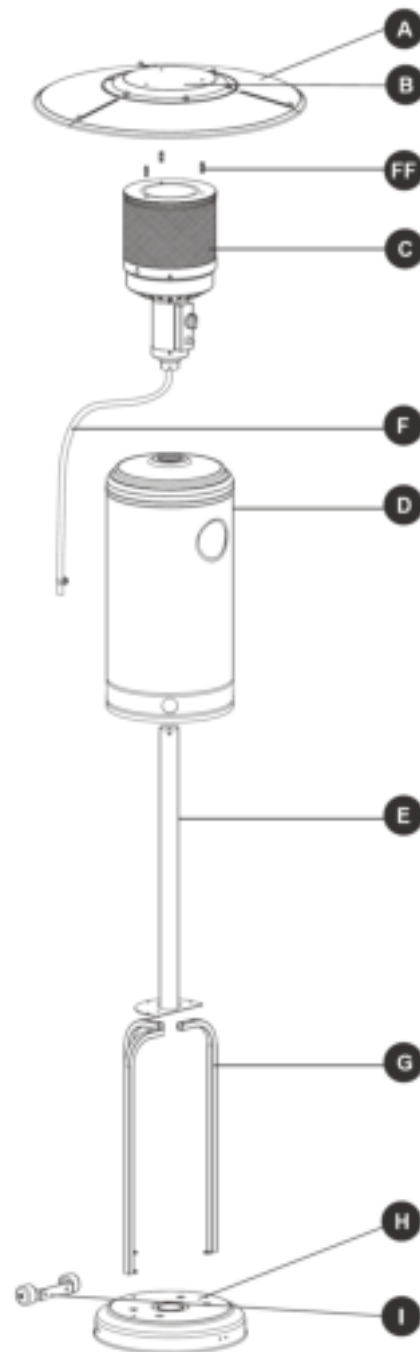

ZUSAMMENSETZUNG UND MERKMALE

- Transportabler Terrassen-/Gartenheizstrahler mit Gasflaschenfach
- Gehäuse aus Edelstahl
- Gasschlauchanschlüsse mit Metallklemme

SPEZIFIKATIONEN

- Zur Verwendung mit Propan, Butan oder einem Gemisch aus beiden Gasen
- Max. Wattzahl: 13.000 W
- Min. Wattzahl: 5.000 W
- Verbrauch:

GERÄTEKATEGORIE	I3+ (28 – 30 / 37)		I3B/P (30)	I3B/P (50)	I3B/P (37)
GASTYPEN	Butan	Propan	Butan, Propan oder ein Gemisch aus beiden Gasen	Butan, Propan oder ein Gemisch aus beiden Gasen	Butan, Propan oder ein Gemisch aus beiden Gasen
GASDRUCK	28 – 30 mbar	37 mbar	30 mbar	50 mbar	37 mbar
AUSGANGSDRUCK DES REGLERS	30 mbar	37 mbar	30 mbar	50 mbar	37 mbar

- Es ist immer der auf der Grundlage des Ausgangsdrucks geeignete Regler zu verwenden, wie in der obigen Tabelle dargestellt.

TABELLE EINSPRITZDÜSE

GERÄTEKATEGORIE	I3+ (28 – 30 / 37)		I3B/P (30)	I3B/P (50)	I3B/P (37)
GASTYPEN	Butan	Propan	Butan, Propan oder ein Gemisch aus beiden Gasen	Butan, Propan oder ein Gemisch aus beiden Gasen	Butan, Propan oder ein Gemisch aus beiden Gasen
GASDRUCK	28 – 30 mbar	37 mbar	30 mbar	50 mbar	37 mbar
GESAMT- WÄRMEEINBRINGUNG (HS): (QN)	13 kW (Butan: 945 g/h - Propan: 928 g/h)				
GRÖSSE EINSPRITZDÜSE	1,90 mm für Hauptbrenner 0,18 mm für Zündflammenbrenner			1,70 mm für Hauptbren- ner 0,18 mm für Zündflam- menbren- ner	1,80 mm für Hauptbren- ner 0,18 mm für Zündflam- menbren- ner

Beispiel: Die Zahl 1,90 auf der Einspritzdüse gibt an, dass die Einspritzdüse die Größe 1,90 mm hat.

- Der Gasschlauch und der Regler müssen in Übereinstimmung mit den vor Ort geltende Richtlinien angebracht werden.
- Der Ausgangsdruck des Reglers muss mit den Werten der jeweiligen Gaskategorie in der Tabelle für die Einspritzdüse übereinstimmen.
- Für dieses Gerät wird ein zugelassener Gasschlauch von 1,40 m Länge benötigt.

TEILE



Mutter
M8
Anzahl: 2

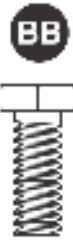

Schraube
M8 x 16
Anzahl: 5



Flansch-
mutter
M6
Anzahl: 6



Edelstahl-
schraube
Anzahl: 4



Schraube
M6 x 16
Anzahl: 6



Reflektor-
halterung
Anzahl: 3



Unterleg-
scheibe
Ø 8
Anzahl: 6



Schraube
M6 x 8
Anzahl: 9



Hut-
mutter
Anzahl: 9



Flügel-
mutter
Anzahl: 3

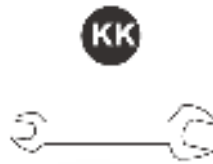

Schrauben-
schlüssel
Anzahl: 1

Schritt 1: Die Rollen mit zwei Schrauben (M8 x 16) an der Bodenplatte befestigen.

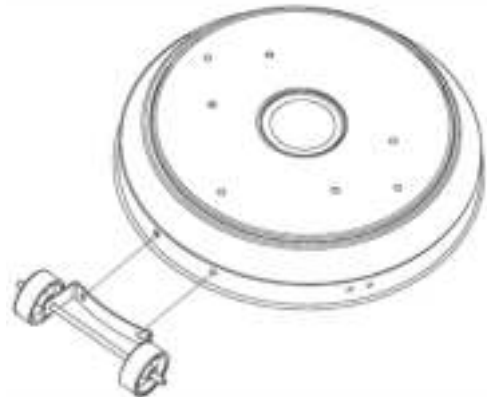

Schritt 2: Die drei Stützbögen wie abgebildet auf der Bodenplatte montieren. Hierzu werden drei Schrauben (M8 x 16) verwendet.

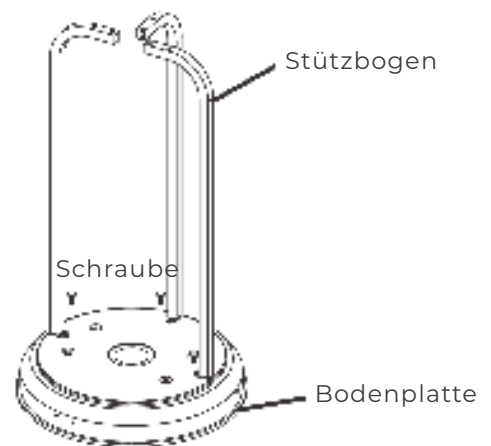

Schritt 3: Rohr auf den Stützbögen befestigen. Hierzu werden sechs Schrauben mit Flügelmuttern (M6) verwendet. Schrauben und Muttern fest anziehen.

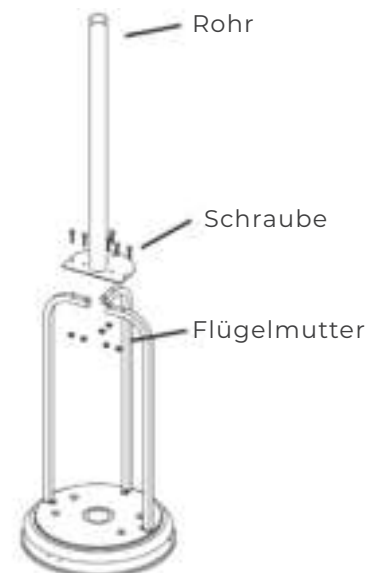

Schritt 4: Gehäuse über das Rohr schieben.

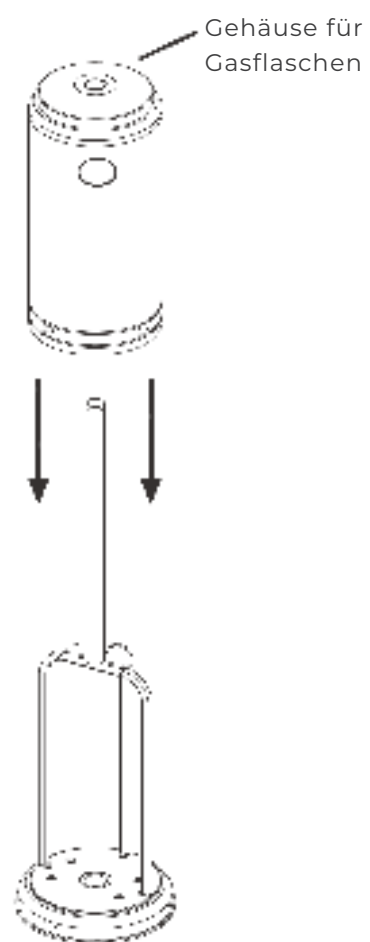

Schritt 5: Die vier Schrauben an der Unterseite des Brenners lösen.

Schritt 6: Gasschlauch durch das Rohr führen.

Schritt 7: Den Brenner mit den vier in Schritt 5 gelösten Schrauben am Rohr befestigen.

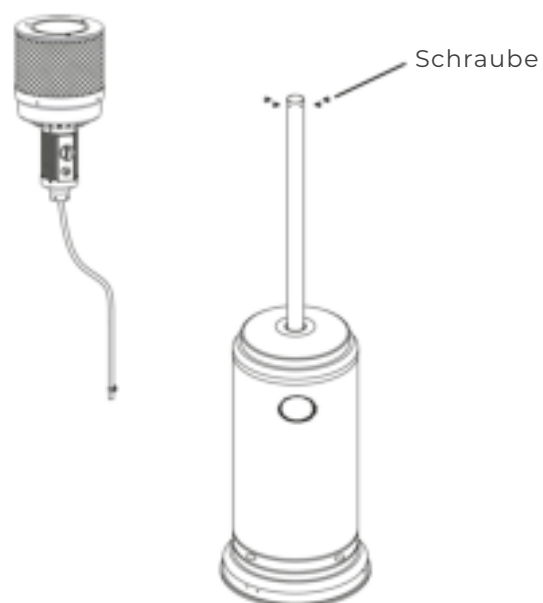

OPTIONAL - ANBRINGUNG ABLAGE

Ablageverbindung (E) an der Ablage (D) befestigen.

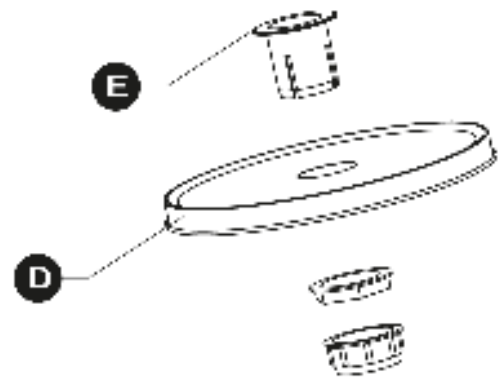

Haltering der Verbindung im Uhrzeigersinn drehen.

Ablage über das Rohr schieben.

Ablage zum Festsetzen im Uhrzeigersinn drehen, zum Lösen entgegen dem Uhrzeigersinn drehen.

Achtung: Wenn sich die Ablage nicht festsetzen lässt, den Haltering der Verbindung ein wenig entgegen dem Uhrzeigersinn drehen. Ablage zum Festsetzen im Uhrzeigersinn drehen.

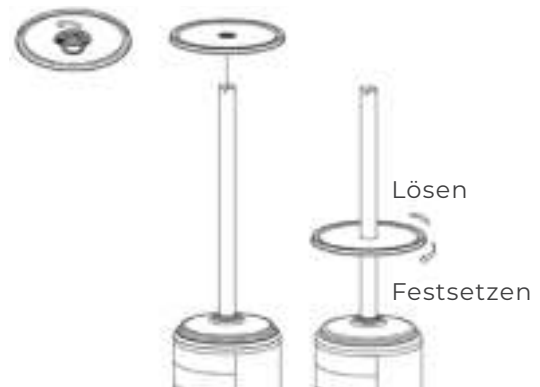

Schritt 8: Überprüfen, ob der Brenner und das vertikale Rohr entsprechend den Anweisungen befestigt sind und ob alle Schrauben und Muttern fest angezogen sind.

Schritt 9: Eine Unterlegscheibe auf jede Reflektorhalterung legen.



Schritt 10: Den Reflektor an jeder Halterung mit einer zusätzlichen Unterlegscheibe und einer Flügelmutter befestigen.

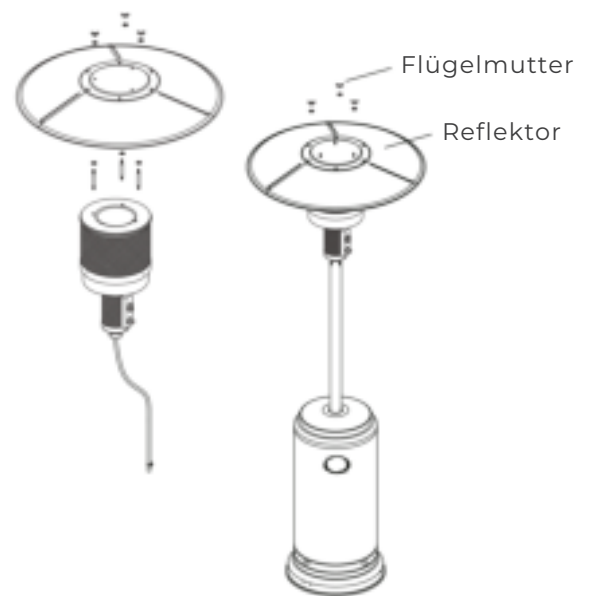

Schritt 11: Das Gehäuse anheben und oben auf den Stützbögen vorübergehend abstützen.

Schritt 12: Ende des Gasschlauchs am Regler befestigen.

Schritt 13: Regler an der Gasflasche befestigen und die Verbindung mit dem Universalschraubenschlüssel festziehen.

Schritt 14: Gasflasche auf die Bodenplatte stellen und das Gehäuse wieder absenken.

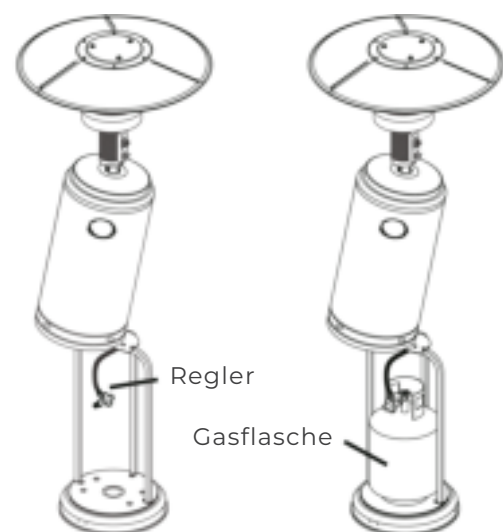

FEHLERBEHEBUNG

PROBLEM	WAHRSCHEINLICHE URSACHE	LÖSUNG
Die Zündflamme geht nicht an.	<ul style="list-style-type: none"> • Der Drehschalter steht auf OFF. • Die Gasflasche ist leer. • Die Öffnung ist blockiert. • Es befindet sich Luft in der Gaszufuhr. • Die Verbindungen sind lose. 	<ul style="list-style-type: none"> • Drehschalter auf ON stellen. • Gasflasche füllen oder ersetzen. • Öffnung reinigen. • Luft aus der Gaszufuhr entfernen. • Alle Verbindungen festziehen.
Die Zündflamme bleibt nicht an.	<ul style="list-style-type: none"> • Um die Zündflamme herum befindet sich Schmutz. • Die Verbindungen sind lose. • Das Thermoelement ist defekt. • Es liegt ein Gasleck vor. • Der Druck ist aufgrund einer fast leeren Gasflasche unzureichend. 	<ul style="list-style-type: none"> • Verschmutzte Stellen reinigen. • Alle Verbindungen festziehen. • Thermoelement ersetzen. • Alle Verbindungen kontrollieren. • Gasflasche füllen oder ersetzen.
Der Brenner geht nicht an.	<ul style="list-style-type: none"> • Der Druck ist aufgrund einer fast leeren Gasflasche unzureichend. • Die Öffnung ist blockiert. • Der Drehschalter steht auf OFF. • Das Thermoelement ist defekt. • Der Zündflammen-Zünder sitzt schief. • Das Gerät wurde nicht korrekt aufgestellt. 	<ul style="list-style-type: none"> • Gasflasche füllen oder ersetzen. • Öffnung reinigen. • Drehschalter auf ON stellen. • Thermoelement ersetzen. • Zündflammen-Zünder ordnungsgemäß anbringen. • Gerät ordnungsgemäß positionieren und Einschalten erneut versuchen.

KONFORMITÄTSERKLÄRUNG

Partyspace BV
Potteriestraat 67
8980 Beselare
Belgium

erklärt in eigener Verantwortung, dass das untenstehende Apparat:

Markenname: PARTYSPACE.EU
Produkttyp: Terrasverwarmer op gas
Produktname: ...
Artikelnummer: GASHEAT

den folgenden Harmonisierungsrichtlinien entspricht:

EU 2016/426
EN 14543:2017

Unterzeichnet für und im Namen von:

Beselare, Belgium – August 2020
L. Thiers, Director

