

CALIBER



HPA 603BT Manual

GB · F · D · I · E · P · SW · PL · GR · CZ/SK · NL

SPECIFICATIONS, REMOTE CONTROL

- Bluetooth® version: 2.1
supports A2DP & AVRCP profile
- Bluetooth® range: up to 10 meters (without barrier)
- Transmission: Bluetooth®: Freq range: 2402-2480 Mhz / Max e.r.p: <100mW/20dBm
Wireless mic.: Freq range: 863 MHz / Max e.r.p: <10mW/10dBm
- Speakers HPA603BT: 1x subwoofer (12" / 30cm)
1x tweeter (1" / 2,5cm)
- Speakers HPA604BT: 1x subwoofer (15" / 38cm)
1x tweeter (1" / 2,5cm)
- Max. speaker power: 150W (HPA603BT)
- RMS Power: 60W (HPA603BT)
- Built-in connections: - USB (max. size 32GB)
- SD (max. size 32GB)
- RCA connection (AUX-in & AUX-out)
- 2x Microphone-in 6.3mm jack connection
- UHF MIC "ready" (for wireless mic model: HPA-WMIC1)
- FM frequency range: 87.5 - 108Mhz
- Power supply: - HPA603BT Built-in rechargeable battery 12V / 5A (up to 3,5 hours playtime)
110~240V ~ 50Hz / 60Hz (power and charger)
- DC Optional external 12V battery
- Dimensions: 423(W) x 435(D) x 635(H) mm (HPA603BT)

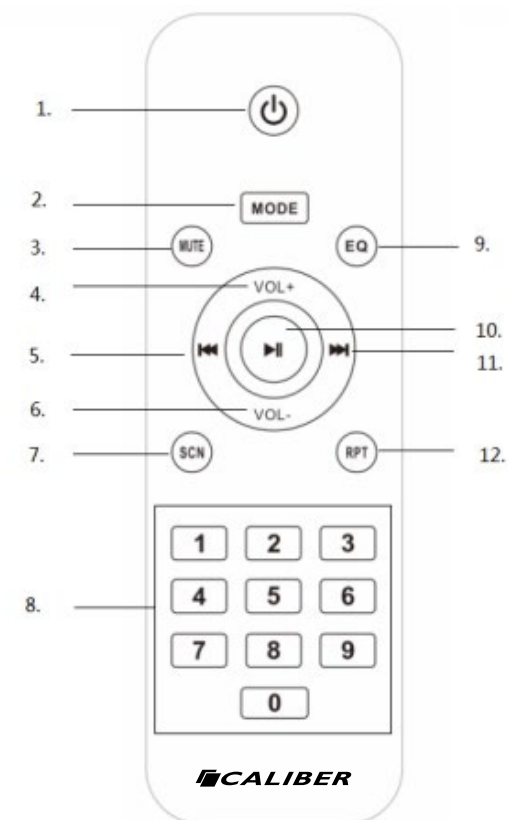

Wireless microphone, sold separately
HPA-WMIC1 specially prepared for
caliber's HPA series



Wired microphone, sold separately
model: HPG-MIC1

1. **POWER BUTTON**
only works the main power(25) is ON
2. **MODE BUTTON**
switch between audio sources
3. **MUTE BUTTON**
4. **VOLUME INCREASE BUTTON**
5. **PREVIOUS BUTTON**
6. **VOLUME DECREASE BUTTON**
7. **RADIO STATION SCANNING BUTTON**
Auto scan and store FM stations
8. **DIGITS BUTTONS**
9. **EQ BUTTON**
Normal, Rock, POP, Classic, Jazz, News
10. **PLAY/PAUSE BUTTON**
11. **NEXT BUTTON**
12. **REPEAT BUTTON**
(repeat one/random/repeat all)

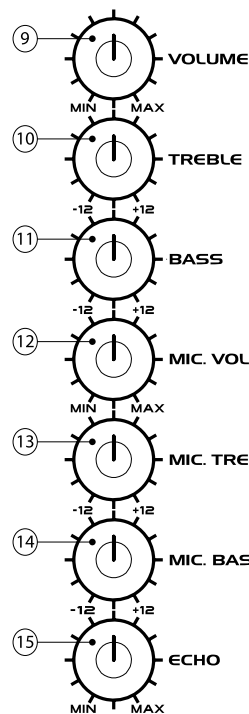
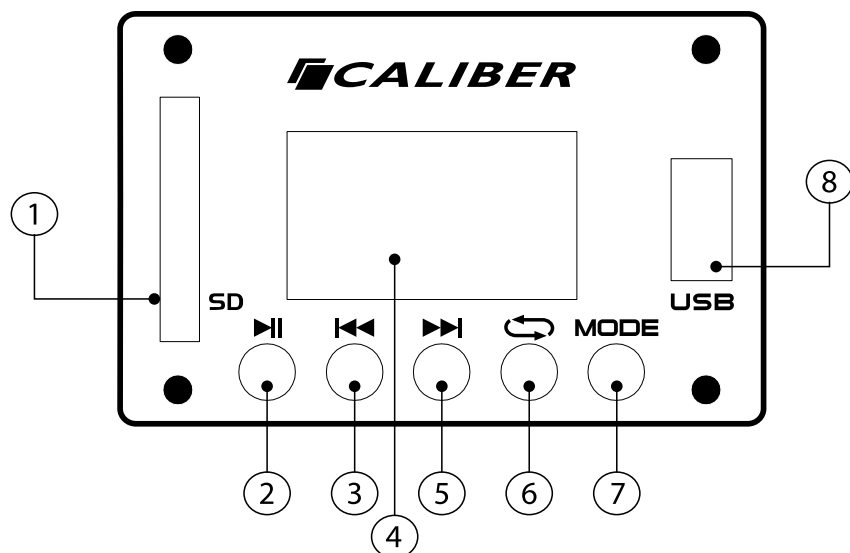

- 1. SD CARD SLOT**
supports up to 32 GB
- 2. PLAY / PAUSE BUTTON**
Scan and store in FM mode
- 3. PREVIOUS BUTTON**
- 4. DISPLAY**
- 5. NEXT BUTTON**
- 6. REPEAT BUTTON**
repeat one, repeat all, random
- 7. MODE BUTTON**
switch between audio sources
- 8. USB SLOT**
supports up to 32 GB
- 9. MAIN VOLUME BUTTON**
Adjust the main volume
- 10. TREBLE TONE CONTROL**
Adjust high tones
- 11. BASS TONE CONTROL**
Adjust low tones
- 12. MIC VOLUME**
Adjust the volume of the MICROPHONE input
- 13. MIC TREBLE**
Adjust the treble tone of the MIC inputs
- 14. MIC BASS**
Adjust the bass tone of the MIC inputs
- 15. ECHO**
Adjust the ECHO depth of the MIC input
- 16. MIC 1 INPUT**
6,3mm jack input.
- 17. MIC 2 INPUT**
6,3mm jack input.
- 18. CHARGING LED**
- 19. POWER AND CLIP LED**
When the power is ON the green LED is lit
When the clip LED lights up, overload occurs
- 20. AUX-IN**
RCA Auxillary input
- 21. AUX-OUT**
RCA Auxillary output
- 22. AC INPUT**
AC 100 ~ 240V, 50 / 60Hz
- 23. DC 12V INPUT**
External battery input.
This is NOT for external speakers!
- 24. MIC PRI**
When active, the incoming MIC signal reduces all other audio signals.
- 25. POWER BUTTON**
ON / OFF

Precautions

Points to observe for safe usage

Read this manual carefully before using this item and its components. They contain instructions on how to use this product in a safe and effective manner. Caliber Europe BV cannot be responsible for problems resulting from failure to observe the instructions in this manual.

Turn off the device immediately in case of a problem.

Failure to do so may cause personal injury or damage to the product. Return it to your authorized Caliber Europe BV dealer for repairing.

Product cleaning.

Use a soft dry cloth for periodic cleaning of the product. For more severe stains, please dampen the cloth with water only. Anything else has the chance of dissolving the paint or damaging the plastic.

Temperature.

Ensure that the ambient temperature is between 0°C and +45°C before turning on the device.



Maintenance.

If you have problems, do not attempt to repair the unit yourself. Return it to your Caliber Europe BV dealer for servicing.



Placement.

Place the product on a flat surface. Provide enough space around the product for sufficient ventilation.



Heat.

Do not locate the appliance in the vicinity of a heat surface or in direct sunlight.



Voltage.

Check the main voltage indicated on the adapter/product rating label in accordance to the local electricity supply, if it doesn't, return the product to the store where you bought it.



Plug.

Remove the plug from the outlet, when the product is unused for a long period of time and during thunderstorms.



Accessories.

Use only supplied accessories.



Replace battery.

The built-in rechargeable battery is not replaceable. Do not remove or replace the battery, do not throw in the trash or in the fire. Use only supplied charging adapter.

Thank you for choosing our product. We hope you enjoy using the device. Below the description of the features of the HPA. The number between the "(...)" refers to the key or connection on the unit. The illustration can be found in the first pages of this manual.

Warning: Make sure all volume knobs are set to minimum levels before powering ON speaker.

Power ON/OFF (25)

The power button on the remote does not work if the main power (25) is switched OFF

Volume

Volume button on the back controls the main volume.

The remote control adjustable max volume is limited by main volume and does not work if the main volume is set to minimum.

When the 'Clip LED' (19) on the back of the unit is lit; overload occurs. Set the main volume lower, to prevent damage to the speakers or other components.

Battery charging

The device has a built-in rechargeable battery. Place the provided power cord, plug one end into the HPA and plug the other end (euro plug) into a wall socket. For the first time; charge the battery for 9 hours. While charging, the charging LED (18) is lit RED. When it has completed charging, the LED will turn GREEN. The unit will operate without the wired connection using the battery.

Don't charge the unit longer than 24 hours.

Note: loud music and bass need more energy than e.g. spoken text.

Connecting an external battery

Proceed with caution, to prevent damage to the product or battery:

- Always turn the device OFF, before connecting or disconnecting the power cables. When connecting the power cables, connect the positive (red) power cable first, then the negative (black) power cable, to avoid damage. Use only approved power cables.
- Make sure the polarity of the battery and the unit side correctly. Positive pole (Red) of battery to the positive terminal (+) of the unit. Negative pole (Black) of battery to the negative terminal (-) of the unit.
- If the battery is not used for a long period of time, remove the power cables to prevent damage.
- Incorrectly installing or using an incompatible battery may increase the risk of fire or explosion.

Bluetooth connection

- Use the [MODE] button (7) or use the remote control to select *Bluetooth* mode.
- Set your *Bluetooth* device to 'Search' using the devices *Bluetooth* menu.
- Choose 'HPA603BT_CALIBER' or 'HPA604BT_CALIBER' from the list.
- When the devices are paired successfully, a sound will be heard and you can start playing music on your device. If your device supports A2DP you can use the buttons on the HPA to control the playback.

Play music from USB:

- Insert a USB into the slot (8), the stored music will be played automatically.
- You can use the playback controls on the HPA and remote.

Play music from SD-card:

- Insert a SD-card into the slot (1), the stored music will be played automatically.
- You can use the playback controls on the HPA and remote.

Note: Under Bluetooth or AUX-in mode, if a USB / SD is inserted it will automatically start playing. To return to the previous mode, use the [MODE] button (7).

FM Mode

- Press the [MODE] button (7) to switch to FM mode.
- Press the [▶|] button (2) or the [SCN] button (7) on the remote to scan and store FM stations automatically.
- Use [◀|] (3) / [▶|] (5) to skip between stored FM stations.
- Press and hold [◀|] (3) / [▶|] (5) to manually search for FM stations.

AUX-IN:

For the optional wired connection, you can connect an external device e.g. MP3 player to the AUX-in of the HPA using a RCA cable.

- When an external device is connected, use the [MODE] button (7) to switch to AUX mode.
- Start playing music on your external device.

Note: The playback control buttons on the HPA will not work in this mode.

Sing-Along

- There are 2 MIC inputs 6,3mm Jack (20/21)
- The unit comes with a connection for a wireless UHF microphone Caliber's HPA-WMIC1 wireless MIC is pre-tuned to the HPA units and will connect automatically when turned ON.
- MIC PRI (24) button on the back let's you prioritize the MIC signal above other audio. Other inputs will be reduced in output volume while singing or speaking.



Wireless microphone sold separately
HPA-WMIC1 specially prepared for
Caliber's HPA series

Précautions

Consignes à respecter pour une utilisation en toute sécurité Lisez le présent manuel attentivement avant d'utiliser ce produit et ses composants. Il contient des instructions relatives à l'utilisation de ce produit en toute sécurité et efficacité. Caliber Europe BV n'assume aucune responsabilité pour tout problème résultant du non-respect des consignes contenues dans le présent manuel.

Mettez l'appareil hors tension immédiatement en cas de problème. Le non-respect de cette consigne peut entraîner des blessures corporelles ou endommager le produit. Retournez-le à votre revendeur agréé Caliber Europe BV pour réparation.

Nettoyage du produit.

Utilisez un chiffon doux et sec pour nettoyer le produit périodiquement. Pour traiter les taches les plus tenaces, veuillez humidifier le chiffon avec de l'eau uniquement. Tout autre produit risque de dissoudre la peinture ou d'endommager le plastique.

Température.

Assurez-vous que la température ambiante est comprise entre 0°C et +45°C avant de mettre l'appareil.



Entretien.

En cas de problèmes, ne tentez pas de réparer l'appareil par vous-même. Retournez-le à votre revendeur agréé Caliber Europe BV pour l'entretien.



Disposition.

Posez le produit sur une surface plane. Prévoyez un espace suffisant autour du produit pour assurer une aération suffisante.



Chaleur.

Ne disposez pas l'appareil à proximité d'une source de chaleur ou exposé aux rayons solaires.



Tension.

Assurez-vous que la tension secteur indiquée sur la plaque signalétique de l'adaptateur/du produit est conforme à la fourniture d'électricité au niveau local. Si tel n'est pas le cas, retournez le produit au magasin où vous l'avez acheté.



Fiche.

Retirez la fiche de la prise de courant lorsque vous ne pensez pas utiliser le produit pendant une longue période et pendant les orages.



Accessoires.

Utilisez exclusivement les accessoires fournis



Remplacement de la pile.

La pile rechargeable intégrée n'est pas remplaçable. Ne retirez pas et ne remplacez pas la pile ; ne la jetez pas dans la poubelle ou ne l'incinerez pas. Utilisez exclusivement l'adaptateur de charge fourni.

Merci d'avoir choisi notre produit. Nous espérons que vous apprécierez l'utilisation de l'appareil. Vous trouverez ci-dessous la description des caractéristiques du HPA. Le nombre entre guillemets fait référence à la clé ou à la connexion sur l'appareil. Vous pouvez trouver l'illustration dans les premières pages de ce manuel.

Avvertissement : Assurez-vous de régler tous les boutons de volume sur les niveaux minimum avant la mise SOUS tension du haut-parleur.

Mise SOUS/HORS tension (25)

Le bouton d'alimentation de la télécommande ne fonctionne pas si l'alimentation principale (25) est hors tension

Volume

Le bouton du volume à l'arrière contrôle le volume principal.

Le volume maximum réglable par la télécommande est limité par le volume principal et ne fonctionne pas si le volume principal est réglé sur le minimum.

Lorsque le voyant « LED Clip » (19) situé à l'arrière de l'appareil est allumé, cela signifie qu'une surcharge se produit. Baissez le volume principal afin d'éviter tout endommagement des enceintes ou de tout autre composant.

Chargement de la pile

Cet appareil est équipé d'une pile rechargeable intégrée. Utilisez le cordon d'alimentation fourni. Branchez une extrémité sur la HPA, et l'autre extrémité (fiche européenne) sur une prise de courant. Rechargez la pile pendant 9 heures lors du premier chargement. Pendant le chargement, le voyant LED de chargement (18) est allumé en ROUGE. Une fois le chargement terminé, le voyant LED passe au VERT. L'appareil peut fonctionner sans le branchement du cordon grâce à la pile.

Ne pas recharger l'appareil pendant plus de 24 heures.

Remarque : la musique forte et les basses nécessitent plus d'énergie que les paroles, par exemple.

Raccordement d'une batterie externe

Faites preuve de prudence afin d'éviter d'endommager le produit ou la pile :

- Mettez toujours l'appareil hors tension avant de brancher ou de débrancher les cordons d'alimentation. Lors du branchement des cordons d'alimentation, branchez en premier lieu le cordon d'alimentation positif (rouge), puis le cordon d'alimentation négatif (noir), afin d'éviter tout endommagement. Utilisez exclusivement des cordons d'alimentation approuvés.
- Veillez à raccorder les polarités de la pile et de l'appareil correctement. Pôle positif (Rouge) de la pile à la borne positive (+) de l'appareil. Pôle négatif (Noir) de la pile à la borne négative (-) de l'appareil.
- En cas de non-utilisation prolongée de la pile, retirez les cordons d'alimentation afin de prévenir tout endommagement.

- Toute installation incorrecte de la pile ou toute utilisation d'une pile non compatible est susceptible d'augmenter le risque d'incendie ou d'explosion.

Connexion Bluetooth

- Utilisez le bouton [MODE] (7) ou la télécommande pour sélectionner le mode Bluetooth.
- Activez le mode de recherche de votre périphérique Bluetooth grâce au menu Bluetooth de l'appareil.
- Choisissez « HPA603BT_CALIBER » ou « HPA604BT_CALIBER » dans la liste.
- Une fois les appareils appariés avec succès, un son retentit et vous pouvez commencer à écouter de la musique sur votre appareil. Si votre périphérique prend en charge le profil A2DP, vous pouvez également utiliser les boutons situés sur la HPA pour commander la lecture.

Lecture de musique à partir d'une clé USB :

- Insérez une clé USB dans le port (8), la musique enregistrée est lue automatiquement.
- Vous pouvez utiliser les commandes de lecture situées sur la HPA et sur la télécommande.

Lecture de musique à partir d'une carte SD :

- Insérez une carte SD dans la fente (1). La musique qui y est enregistrée est lue automatiquement.
- Vous pouvez utiliser les commandes de lecture situées sur la HPA et sur la télécommande.

Remarque : En mode Bluetooth ou AUX-in, lorsque vous insérez une clé USB/une carte SD, celle-ci commence à jouer automatiquement.

Pour revenir au mode précédent, utilisez le bouton [MODE] (7).

Mode FM

- Appuyez sur le bouton [MODE] (7) pour accéder au mode FM.
- Appuyez sur le bouton [▶|] (2) ou sur le bouton [SCN] (7) de la télécommande pour effectuer une recherche et enregistrer automatiquement des stations FM.
- Utilisez les boutons [◀|] (3) / [▶|] (5) pour basculer entre les stations FM enregistrées.
- Appuyez et maintenez la pression sur les boutons [◀|] (3) / [▶|] (5) pour rechercher manuellement des stations FM.

AUX-IN :

Pour le branchement de câble en option, vous pouvez brancher un périphérique externe, p. ex. un lecteur MP3 sur l'entrée AUX-in de la HPA à l'aide du câble RCA.

- Lorsque vous branchez un périphérique externe, utilisez le bouton [MODE] (7) pour accéder au mode AUX.
- Démarrez la lecture de musique sur votre périphérique externe.

Remarque : Les boutons de commande de la lecture de la HPA ne fonctionnent pas sous ce mode.

Sing-Along (chant en cœur avec la musique)

- Il existe 2 entrées MIC jack de 6,3 mm (20/21)
- L'appareil comprend une connexion pour un microphone UHF sans fil
- Le microphone sans fil HPA-WMIC1 de Caliber est pré-réglé sur les appareils HPA et se connecte automatiquement lorsqu'ils sont sous tension.
- Le bouton MIC PRI (24) situé à l'arrière vous permet de prioriser le signal du microphone par rapport aux autres signaux audio. Pendant le chant ou la parole, le volume de sortie des autres entrées sera réduit.



Microphone sans fil vendu séparément
HPA-WMIC1 spécialement préparé pour la
gamme HPA de Caliber







Sicherheitshinweise

Beachten Sie folgende Punkte für einen sicheren Gebrauch. Lesen Sie diese Anleitung bitte aufmerksam durch, bevor Sie dieses Gerät und seine Komponenten benutzen. Sie enthält Anweisungen zur sicheren und effektiven Benutzung des Systems. Caliber Europe BV kann nicht für Probleme haftbar gemacht werden, die auf Nichtbeachtung der Anweisungen in dieser Anleitung zurückzuführen sind.

Schalten Sie bei Problemen das Gerät sofort aus. Andernfalls kann es zu Verletzungen oder Schäden am Gerät kommen. Geben Sie das Gerät für Reparaturzwecke an einen autorisierten Caliber Europe BV Händler zurück.

Reinigung des Geräts. Mit einem weichen, trockenen Tuch das Gerät regelmäßig reinigen. Bei hartnäckigeren Flecken das Tuch nur mit Wasser befeuchten. Andere Mittel außer Wasser können die Farbe angreifen und den Kunststoff beschädigen.

Betriebstemperatur. Sicherzustellen, daß die Umgebungstemperatur zwischen 0°C und +45°C vor dem Einschalten des Geräts.

-  **Wartung.**
Versuchen Sie bei Problemen nicht, das Gerät selber zu reparieren. Geben Sie das Gerät für Wartungszwecke an einen autorisierten Caliber Europe BV Händler zurück.
-  **Aufstellung.**
Stellen Sie das Gerät auf eine ebene Fläche. Lassen Sie für eine ausreichende Belüftung genug Platz um das Gerät.
-  **Wärme.**
Stellen Sie das Gerät nicht in der Nähe einer Wärmequelle auf und setzen Sie es keinem direkten Sonnenlicht aus.
-  **Netzspannung.**
Überprüfen Sie, ob die Netzspannung in Ihrem Haushalt mit den Angaben auf dem Netz-Adapter/Gerät übereinstimmt. Falls nicht, bringen Sie das Gerät zu dem Geschäft, in dem Sie es gekauft haben.
-  **Netzstecker.**
Ziehen Sie bei längerer Nichtbenutzung oder während eines Gewitters den Netzstecker aus der Steckdose.
-  **Zubehör.**
Verwenden Sie nur das mitgelieferte Zubehör.
-  **Batterie ersetzen.**
Die eingebaute wiederaufladbare Batterie kann nicht ersetzt werden. Die Batterie nicht ausbauen oder ersetzen und sie nicht in den Hausmüll oder in ein Feuer werfen. Verwenden Sie ausschließlich den mitgelieferten Ladeadapter.

Vielen Dank, dass Sie sich für unser Produkt entschieden haben. Wir wünschen Ihnen viel Freude mit dem Gerät. Nachfolgend finden Sie eine Beschreibung der Funktionen des HPA. Die Ziffern zwischen den Klammern „(...)“ beziehen sich auf die Taste bzw. den Anschluss am Gerät. Die Abbildungen finden Sie auf den ersten Seiten dieser Bedienungsanleitung.

Warnung: Vergewissern Sie sich vor dem EINSCHALTEN, dass alle Lautstärkeregler auf der niedrigsten Einstellung stehen.

EIN-/AUSSCHALTEN (25)

Die Power-Taste auf der Fernbedienung funktioniert nicht, wenn die Hauptstromversorgung (25) ausgeschaltet ist

Lautstärke

Die Lautstärketaste auf der Rückseite steuert die Hauptlautstärke. Die mit der Fernbedienung einstellbare maximale Lautstärke wird durch die Hauptlautstärke begrenzt und funktioniert nicht, wenn die Hauptlautstärke auf Minimum eingestellt ist. Wenn die „Clip-LED“ (19) auf der Rückseite des Gerätes leuchtet, kommt es zu einer Überlastung. Stellen Sie die Hauptlautstärke niedriger ein, um Schäden an den Lautsprechern oder anderen Komponenten zu vermeiden.

Akku aufladen

Das Gerät hat einen integrierten, wiederaufladbaren Akku. Schließen Sie das mitgelieferte Netzkabel an, stecken Sie ein Ende in den HPA und das andere Ende (Eurostecker) in eine Wandsteckdose. Laden Sie den Akku vor der ersten Inbetriebnahme für 9 Stunden auf. Während des Ladevorgangs leuchtet die Lade-LED (18) ROT. Wenn der Ladevorgang abgeschlossen ist, leuchtet die LED GRÜN. Das Gerät funktioniert ohne Kabelverbindung mit dem Akku. Laden Sie das Gerät nicht länger als 24 Stunden auf.

Hinweis: Laute Musik und Basstöne benötigen mehr Energie als beispielsweise die Sprachwiedergabe.

Anschluss einer externen Batterie

- Gehen Sie vorsichtig vor, um Schäden am Produkt oder an der Batterie zu vermeiden:
- Schalten Sie das Gerät immer AUS, bevor Sie die Netzkabel anschließen oder trennen. Wenn Sie die Netzkabel anschließen, schließen Sie zuerst das positive (rote) Netzkabel und danach das negative (schwarze) Netzkabel an, um Beschädigungen zu vermeiden. Verwenden Sie nur zugelassene Netzkabel.
 - Achten Sie auf die richtige Polarität auf Seiten der Batterie und des Gerätes. Der positive Pol (rot) der Batterie wird an die positive Klemme (+) des Gerätes angeschlossen. Der negative Pol (schwarz) der Batterie wird an die negative Klemme (-) des Gerätes angeschlossen.

- Falls Sie die Batterie längere Zeit nicht verwenden wird, trennen Sie die Netzkabel, um Schäden zu vermeiden.
- Die inkorrekte Installation oder die Nutzung einer nicht kompatiblen Batterie kann die Gefahr von Explosionen erhöhen.

Bluetooth-Verbindung

- Verwenden Sie die Taste [MODUS] (7) oder die Fernbedienung, um den Bluetooth-Modus auszuwählen.
- Öffnen Sie an Ihrem Bluetooth-Gerät das Bluetooth-Menü für die „Suche“ nach Geräten.
- Wählen Sie „HPA603BT_CALIBER“ oder „HPA604BT_CALIBER“ aus der Liste.
- Wenn die Geräte erfolgreich gekoppelt wurden, ertönt ein Signalton und Sie können mit der Musikwiedergabe auf Ihrem Gerät beginnen. Wenn Ihr Gerät A2DP unterstützt, können Sie die Tasten am HPA verwenden, um die Wiedergabe zu steuern.

Musikwiedergabe via USB:

- Stecken Sie ein USB-Speichergerät in den Slot (8), die gespeicherte Musik wird automatisch abgespielt.
- Sie können die Wiedergabesteuerung des HPA und der Fernbedienung verwenden.

Musikwiedergabe via SD-Karte:

- Stecken Sie eine SD-Karte in den Slot (1), die gespeicherte Musik wird automatisch abgespielt.
- Sie können die Wiedergabesteuerung des HPA und der Fernbedienung verwenden.

Hinweis: Im Bluetooth- oder AUX-In-Modus wird die Wiedergabe automatisch gestartet, wenn ein USB/SD-Speichergerät angeschlossen ist.

Um zum vorherigen Modus zurückzukehren, verwenden Sie die Taste [MODE] (7).

UKW-Modus

- Drücken Sie die Taste [MODE] (7), um zum UKW-Modus zu wechseln.
- Drücken Sie die Taste [▶||] (2) oder die Taste [SCN] (7) auf der Fernbedienung, um automatisch nach UKW-Sendern zu suchen und diese zu speichern.
- Verwenden Sie die Taste [◀◀] (3) / [▶▶] (5), um zwischen den gespeicherten UKW-Sendern zu wechseln.
- Halten Sie die Taste [◀◀] (3) / [▶▶] (5) gedrückt, um manuell nach UKW-Sendern zu suchen.

AUX-IN:

Für die optionale Kabelverbindung können Sie ein externes Gerät wie z. B. einen MP3-Player über ein RCA-Kabel an den AUX-Eingang des HPA anschließen.

- Wenn ein externes Gerät angeschlossen ist, verwenden Sie die Taste [MODE] (7), um in den AUX-Modus zu wechseln.
- Starten Sie die Musikwiedergabe auf Ihrem externen Gerät.

Hinweis: Die Wiedergabesteuerungstasten am HPA funktionieren in diesem Modus nicht.

Mitsingen

- Es gibt 2 Mikrofon-Eingänge mit 6,3-mm-Buchse (20/21)
- Das Gerät ist mit einem Anschluss für ein drahtloses UHF-Mikrofon ausgestattet. Das kabellose HPA-WMIC1 Mikrofon von Caliber ist auf die HPA-Geräte voreingestellt und stellt beim Einschalten automatisch eine Verbindung her.
- Die Taste MIC PRI (24) auf der Rückseite ermöglicht es Ihnen, das Mikrofon-Signal gegenüber anderen Audiosignalen zu priorisieren. Andere Eingänge werden beim Singen oder Sprechen in der Ausgangslautstärke reduziert.



Drahtloses Mikrofon ist separat erhältlich HPA-WMIC1, speziell vorbereitet für die HPA-Serie von Caliber

Precauzioni

Istruzioni da seguire per un uso sicuro

Leggere attentamente il presente manuale prima di usare l'apparecchio e i relativi componenti. Contiene istruzioni su come utilizzare il prodotto in modo sicuro ed efficace. Caliber Europe BV non è responsabile di eventuali problemi causati dal mancato rispetto delle istruzioni contenute nel presente manuale.

Spegnere immediatamente il dispositivo in caso di problemi.

Il mancato rispetto di questa indicazione potrebbe provocare danni alle persone o al prodotto. Riportare l'apparecchio presso il proprio rivenditore autorizzato Caliber Europe BV per la riparazione.

Pulizia del prodotto.

Per la pulizia periodica del prodotto, utilizzare un panno asciutto e morbido. Per rimuovere macchie più resistenti, inumidire il panno solo con acqua. Qualunque altro prodotto potrebbe rovinare la vernice o danneggiare la plastica.

Temperatura.

Assicurarsi che la temperatura ambiente sia compresa tra 0°C e +45°C prima di accendere l'apparecchio.



Manutenzione.

In caso di problemi, non tentare di riparare l'unità autonomamente. Riportare l'apparecchio presso il proprio rivenditore Caliber Europe BV per assistenza.



Posizionamento.

Posizionare il prodotto su una superficie piana. Lasciare abbastanza spazio attorno al prodotto per consentire un'adeguata ventilazione.



Calore.

Non posizionare l'apparecchio vicino a superfici calde o esposto alla luce diretta del sole.



Tensione.

Verificare che la tensione principale indicata sull'apposita etichetta sia conforme all'alimentazione elettrica locale. In caso contrario, restituire il prodotto presso il luogo di acquisto.



Collegamento.

In caso di inutilizzo prolungato o nel corso di temporali, rimuovere la spina dalla presa.



Accessori.

Utilizzare solo gli accessori forniti insieme al prodotto.



Sostituzione della batteria.

La batteria integrata ricaricabile non è sostituibile. Non rimuovere o sostituire la batteria. Non gettare nella spazzatura o nel fuoco. Utilizzare solamente il caricabatterie fornito.

Di seguito sono descritte le funzioni e le opzioni del dispositivo HPA. I numeri compresi in "(...)" si riferiscono al tasto o alle connessioni all'unità e/o al telecomando. Le illustrazioni sono consultabili sulla prima pagina del manuale.

Attenzione: Assicurarsi che tutte le manopole del volume siano impostate sul livello minimo prima di attivare lo speaker.

Accensione/Spegnimento (ON/OFF) (25)

Il pulsante d'accensione sul telecomando non funziona se l'interruttore principale (25) è SPENTO

Volume

Il pulsante volume posteriore controlla il volume principale.

Il volume massimo regolabile dal telecomando è limitato dal volume principale e non funziona se il volume principale è al minimo.

Quando il 'Clip LED' (19) sul retro dell'unità è acceso; si sta verificando un sovraccarico. Impostare il volume principale ad livello più basso, per prevenire danni agli altoparlanti o ad altri componenti.

Carica della batteria

Il dispositivo ha una batteria ricaricabile incorporata. Posizionare il cavo d'alimentazione fornito, inserire un'estremità nell'HPA e l'altra estremità (spina europea) in una presa a muro. Per il primo utilizzo, ricaricare la batteria per 9 ore. Mentre si carica, il LED di carica (18) è acceso ROSSO. Quando si è caricato completamente, il LED diventerà VERDE. L'unità funzionerà senza essere collegata col cavo usando la batteria. Non caricare l'unità per più di 24 ore.

Nota: l'ascolto di musica ad alto volume e con un alto livello di bassi consuma più energia rispetto a un testo vocale.

Connessione ad una batterie esterna

Procedere con cautela, per prevenire danni al prodotto o alla batteria:

- Spegnere sempre il dispositivo, prima di collegare o scollegare i cavi di alimentazione. Quando si connette ai cavi d'alimentazione, connettere prima il cavo d'alimentazione positivo (rosso), poi il negativo (nero), per evitare danni. Utilizzare solo i cavi di alimentazione approvati.
- Assicurarsi che la polarità della batteria e dell'unità siano dalla parte corretta. Il polo positivo (rosso) della batteria al terminale positivo (+) dell'unità. Il polo negativo (nero) della batteria al terminale negativo (-) dell'unità.
- Se la batteria non viene utilizzata per un lungo periodo di tempo, rimuovere i cavi di alimentazione per evitare danni.
- Installazione errata o l'utilizzo di batterie incompatibili può aumentare il rischio di incendi o esplosioni.

Connessione Bluetooth

- Usare il pulsante [MODE] (7) o usare il telecomando per selezionare la modalità Bluetooth.
- Impostare il Vostro dispositivo Bluetooth su 'Search' dal menu Bluetooth.
- Scegliere 'HPA603BT_CALIBER' o 'HPA604BT_CALIBER' dall'elenco.
- Quando i dispositivi sono accoppiati con successo, sarà emesso un suono e si potrà iniziare a riprodurre musica sul proprio dispositivo. Se il proprio dispositivo supporta il profilo A2DP, per controllare la riproduzione è possibile utilizzare i pulsanti sull'unità HPA.

Riprodurre musica dall'USB:

- Inserire una USB nello slot (8), la musica memorizzata sarà riprodotta automaticamente.
- Si possono usare i controlli di riproduzione sull'HPA e sul telecomando.

Riprodurre musica dalla scheda-SD:

- Inserire una scheda-SD nello slot (1), la musica memorizzata sarà riprodotta automaticamente.
- Si possono usare i controlli di riproduzione sull'HPA e sul telecomando.

Nota: Nella modalità Bluetooth o AUX-in, se viene inserita una USB / SD inizierà automaticamente a suonare. Per tornare alla modalità precedente, usare il pulsante [MODE] (7).

Modalità FM

- Premere il pulsante [MODE] (7) per passare alla modalità FM.
- Premere il pulsante [▶|] (2) o il pulsante [SCN] (7) sul telecomando per scansionare e memorizzare automaticamente stazioni FM.
- Usare [◀◀] (3) / [▶▶] (5) per scorrere tra le stazioni FM memorizzate.
- Tenere premuto [◀◀] (3) / [▶▶] (5) per cercare manualmente stazioni FM.

AUX-IN:

Per la connessione via cavo opzionale, si può collegare un dispositivo esterno ad es. un lettore MP3 all'AUX-in dell'HPA usando un cavo RCA.

- Quando un dispositivo esterno è connesso, usare il pulsante [MODE] (7) per passare alla modalità AUX.
- Avviare la riproduzione di musica dal dispositivo esterno.

Nota: I pulsanti di controllo della riproduzione sull'HPA non funzioneranno in questa modalità.

Canta-Insieme

- Ci sono 2 ingressi MIC per Jack da 6,3 mm (20/21)
- L'unità è dotata di un collegamento per un microfono UHF wireless Il MIC del Caliber HPA-WMIC1 è pre-sintonizzato sulle unità HPA e si conetterà automaticamente quando ACCESO.
- Il pulsante MIC PRI (24) sul retro permette di anteporre il segnale del MIC rispetto ad altri audio. Gli altri ingressi saranno ridotti nel volume in uscita mentre si canta o si parla.



Microfono wireless venduto separatamente HPA-WMIC1 è preparato specialmente per la serie HPA Caliber

Precauciones

Puntos a tener en cuenta para un uso seguro

Lea este manual con detenimiento antes de utilizar este artículo y sus componentes. Contiene instrucciones sobre cómo manejar el producto de manera segura y efectiva. Caliber Europe BV no se hace responsable de problemas derivados de no seguir las instrucciones de este manual.

Apague el dispositivo inmediatamente

en caso de que haya problemas. En caso contrario, pueden producirse lesiones personales o daños al producto. Devuélvalo a su distribuidor Caliber Europe BV autorizado para que lo reparen.

Limpieza del producto.

Utilice un trapo seco y suave para llevar a cabo la limpieza periódica del producto. Para manchas más severas, humedezca el trapo con agua solo. Cualquier otra cosa puede disolver la pintura o dañar el plástico.

Temperatura.

Asegúrese de que la temperatura ambiente se encuentra entre 0°C y +45°C antes de encender el dispositivo.



Mantenimiento.

Si tiene problemas, no trate de reparar la unidad usted mismo. Devuélvalo a su distribuidor Caliber Europe BV para mantenimiento.



Colocación.

Coloque el producto en una superficie plana. Deje bastante espacio alrededor del producto para que haya suficiente ventilación.



Calor.

No coloque el aparato cerca de una superficie que desprenda calor o bajo la luz del sol directa.



Voltaje.

Compruebe que el voltaje indicado en la etiqueta de características del producto/adaptador concuerda con el suministro eléctrico local. Si no lo hace, devuelva el producto a la tienda donde lo compró.



Enchufe.

Extraiga el enchufe de la toma de corriente cada vez que el producto vaya a estar un largo periodo de tiempo sin utilizarse y cuando haya tormenta.



Accesorios.

Utilice solo los accesorios suministrados



Reemplazo de la batería.

La batería recargable integrada no se puede reemplazar. No extraiga ni cambie la batería, no la tire a la basura ni al fuego. Utilice sólo el cargador incluido.

Thank you for choosing our product. We hope you enjoy using the device. Below the description of the features of the HPA. The number between the "(...)" refers to the key or connection on the unit. The illustration can be found in the first pages of this manual.

Advertencia: Asegúrese de que todas las perillas de volumen estén en los niveles mínimos antes de encender el altavoz.

Interruptor ON/OFF (25)

El botón de encendido del control remoto no funciona si el interruptor de energía de la unidad principal (25) está en posición OFF

Volumen

El botón de volumen de la parte posterior controla el volumen principal.

El volumen máximo ajustable del control remoto está limitado por la unidad principal y no funciona si el volumen principal está en el mínimo.

Cuando el 'LED Clip' (19) de la parte posterior de la unidad está encendido, ocurre una sobrecarga. Establezca el volumen principal a un nivel menor para así evitar daños a los altavoces y demás componentes.

Carga de la batería

Este dispositivo contiene una batería recargable integrada. Coloque el cable incluido, enchufe un extremo en el HPA y el otro extremo (enchufe europeo) en una toma de corriente. La primera vez, cargue la batería durante 9 horas. Durante el proceso de carga, el LED (18) estará encendido de color ROJO. Cuando haya terminado de cargarse, el LED se volverá de color VERDE. La unidad funcionará sin estar conectada por cable, utilizando la batería.

No cargue la unidad durante más de 24 horas continuas.

Nota: la música fuerte y el realce de bajos requieren más energía que otros audios tales como la lectura de textos.

Conexión de una batería externa

Prosiga con precaución, para así evitar dañar el producto o la batería:

- Apague siempre el aparato antes de conectar y desconectar los cables de energía. Al desconectar los cables de energía, conecte el positivo (rojo) primero y luego el negativo (negro), para así evitar producir daños. Utilice sólo cables de energía aprobados.
- Asegúrese de que la polaridad de la batería y de la unidad concuerden correctamente. Polo positivo (rojo) de

la batería al terminal positivo (+) de la unidad. Polo negativo (negro) de la batería al terminal negativo (-) de la unidad.

- Si la batería no se usa durante un periodo de tiempo extenso, extraiga los cables de energía para así evitar daños.
- Una instalación incorrecta o el uso de una batería incompatible puede aumentar el riesgo de incendio o explosión.

Conexión Bluetooth

- Use el botón [MODE] (7) o use el control remoto para seleccionar el modo Bluetooth.
- Configure su dispositivo Bluetooth para que busque otros dispositivos, usando su menú Bluetooth.
- En la lista de dispositivos, elija 'HPA603BT_CALIBER' o 'HPA604BT_CALIBER'.
- Cuando los dispositivos se emparejan exitosamente, se escuchará un sonido y podrá comenzar a reproducir música en su dispositivo. Si su dispositivo es compatible con A2DP, también puede utilizar los botones de la unidad HPA para controlar la reproducción.

Reproducir música desde el USB:

- Inserte una unidad USB en la ranura (8); la música almacenada comenzará a reproducirse automáticamente.
- Puede utilizar los controles de reproducción del sistema HPA y del control remoto.

Reproducir música desde una tarjeta SD:

- Inserte una tarjeta SD en la ranura (1); la música almacenada comenzará a reproducirse automáticamente.
- Puede utilizar los controles de reproducción del sistema HPA y del control remoto.

Nota: La reproducción comenzará automáticamente al insertar un dispositivo USB / SD en modo Bluetooth o AUX-in. Para volver al modo anterior, utilice el botón [MODE] (7).

Modo FM

- Presione el botón [MODE] (7) para cambiar al modo FM.
- Presione el botón [▶▶] (2) o el botón [SCN] (7) del control remoto para buscar y almacenar estaciones FM automáticamente.
- Utilice [◀◀] (3) / [▶▶] (5) para cambiar entre las estaciones FM almacenadas.
- Mantenga presionado [◀◀] (3) / [▶▶] (5) para buscar automáticamente estaciones FM.

AUX-IN:

Mediante la conexión alámbrica opcional, puede conectar un dispositivo externo, como un reproductor de MP3, a la entrada AUX-in del HPA, utilizando un cable RCA.

- Al conectar un dispositivo externo, utilice el botón [MODE] (7) para cambiar al modo AUX.
- Comience a reproducir música en su dispositivo externo.

Nota: Los botones de control de la reproducción del sistema HPA no funcionarán en este modo.

Canto a coro

- El producto posee 2 entradas para micrófono con conectores de 6,3 mm (20/21)
- La unidad incluye una conexión para micrófonos UHF inalámbricos
El micrófono Caliber HPA-WMIC1 viene presintonizado en las unidades HPA y se conecta automáticamente al encenderlas.
- El botón MIC PRI (24) de la parte posterior le permite priorizar la señal del micrófono sobre otros audios. Las demás entradas tendrán un volumen de salida reducido mientras canta a coro o habla.



El micrófono inalámbrico se vende por separado
Micrófono HPA-WMIC1 especialmente preparado
para la serie HPA de Caliber

Precauções

Pontos a observar para uma utilização segura

Leia atentamente este manual antes de usar este aparelho e os seus componentes. Contém instruções sobre como utilizar este produto de forma segura e eficaz. A Caliber Europe BV não pode ser responsabilizada por problemas resultantes da inobservância das instruções contidas neste manual.

Desligue o imediatamente o aparelho caso surjam problemas.

Se não o fizer pode causar lesões pessoais ou danos ao produto. Devolva-o ao representante autorizado da Caliber Europe BV para reparação.

Limpeza do produto.

Use um pano seco e macio para a limpeza periódica do produto. Para manchas mais fortes, humedeça o pano apenas com água. Qualquer outra coisa pode dissolver a pintura ou danificar o plástico.

Temperatura.

Certifique-se de que a temperatura ambiente estiver entre 0°C e +45°C antes de ligar o dispositivo.



Manutenção.

Se tiver problemas, não tente reparar o aparelho. Devolva-o ao representante autorizado da Caliber Europe BV para reparação.



Localização.

Coloque o aparelho sobre uma superfície plana. Proporcione espaço suficiente à volta do produto para uma ventilação suficiente.



Calor.

Não coloque o aparelho na proximidade de uma superfície de calor ou sob a luz solar directa.



Tensão.

Verifique se a tensão indicada na etiqueta do produto está em conformidade com o fornecimento de energia elétrica local. Se não estiver, devolva o produto à loja onde o comprou.



Ficha.

Retire a ficha da tomada quando o produto não for utilizado por um longo período de tempo e durante tempestades.



Acessórios.

Use apenas os acessórios fornecidos



Substituir a bateria.

A bateria recarregável não é substituível. Não remover ou substituir a bateria, não deite no lixo ou no fogo. Use apenas o adaptador de carregamento fornecido.

Obrigado por escolher o nosso produto. Esperamos que goste de utilizar este dispositivo. Abaixo a descrição das funcionalidades do HPA. O número entre "(...)" refere-se à tecla ou -ligação à unidade. A ilustração pode ser encontrada nas primeiras páginas deste manual.

Atenção: Certifique-se de que os botões de volume estão todos ajustados para os níveis mínimos antes de ligar a coluna.

ON/OFF (Ligar/Desligar) (25)

O botão de ligar do controlo remoto não funciona quando a ligação principal (25) estiver OFF (Desligada)

Volume

O botão do volume na parte de trás controla o volume principal.

O controlo remoto que ajusta o volume máximo é limitado pelo volume principal e não funciona quando o volume principal está no mínimo.

Quando o 'Clip LED' (19) na parte de trás da unidade está aceso, está a ocorrer uma sobrecarga. Reduza o volume principal para evitar danos na coluna ou noutros componentes.

Carregar a bateria

O dispositivo dispõe de uma bateria integrada recarregável. Coloque o cabo elétrico fornecido conectando uma ponta no HPA e a outra ponta (tomada formato europeu) numa tomada de alimentação. Pela primeira vez; carregue a bateria durante 9 horas. Durante o carregamento, o LED (18) que está a ser carregado está aceso a VERMELHO. Quando o carregamento estiver concluído, o LED muda para VERDE. A unidade funcionará sem a ligação com fio utilizando a bateria.

Não carregue a unidade mais de 24 horas.

Nota: a música alta e os graves precisam de mais energia do que, por exemplo, o texto falado.

Ligar uma bateria externa

Opere com atenção para evitar danos no produto ou na bateria:

- Desligue sempre o aparelho antes de ligar ou desligar os cabos de alimentação. Quando ligar os cabos de alimentação, ligue primeiro o cabo de alimentação positivo (vermelho) e em seguida o cabo de alimentação negativo (preto) para evitar danos. Use apenas cabos de alimentação aprovados.
- Verifique se a polaridade da bateria e da unidade está correta. O polo positivo (Vermelho) da bateria liga ao terminal positivo (+) da unidade. O polo negativo (Preto) da bateria liga ao terminal negativo (-) da unidade.
- Se a bateria não for utilizada por um longo período de tempo, remova os cabos de alimentação para evitar danos.
- A instalação incorreta ou a utilização de uma bateria incompatível podem aumentar o risco de incêndio ou de explosão.

Ligação Bluetooth

- Utilize o botão [MODE] (7) ou utilize o controlo remoto para seleccionar o modo de Bluetooth.
- Configure o seu dispositivo Bluetooth para 'Procurar' (Search), utilizando o menu de Bluetooth do dispositivo.
- Na lista seleccione 'HPA603BT_CALIBER' ou 'HPA604BT_CALIBER'.
- Quando o emparelhamento dos dispositivos é bem sucedido é emitido um som e, em seguida, pode começar a reproduzir música no seu dispositivo. Se o seu dispositivo suporta A2DP, pode utilizar os botões do HPA para controlar a reprodução.

Reproduzir música a partir de USB:

- Insira o USB na entrada (8), a música gravada é reproduzida automaticamente.
- Pode utilizar o controlo de reprodução a partir do HPA e do controlo remoto.

Reproduzir música a partir do cartão SD:

- Insira o cartão SD na entrada (1), a música gravada é reproduzida automaticamente.
- Pode utilizar o controlo de reprodução a partir do HPA e do controlo remoto.

Nota: No modo Bluetooth ou AUX-in e se o USB/SD estiver ligado, a reprodução iniciará automaticamente. Para voltar ao modo anterior utilize o botão [MODE] (7).

Modo FM

- Prima o botão [MODE] (7) para mudar para o modo FM.
- Prima o botão [▶||] (2) ou o botão [SCN] (7) do controlo remoto para verificar e guardar automaticamente rádios da FM.
- Utilize [◀◀] (3) / [▶▶] (5) para mudar entre as rádios gravadas de FM.
- Prima e mantém premido [◀◀] (3) / [▶▶] (5) para pesquisar manualmente rádios de FM.

AUX-IN:

No caso da opção de ligação com fios pode conectar um dispositivo externo, p.ex., leitor de MP3 ao AUX-in do HPA utilizando um cabo RCA.

- Quando um dispositivo externo estiver ligado utilize o botão [MODE] (7) para mudar para o modo AUX.
- Comece a reproduzir música a partir do seu dispositivo externo.

Nota: Os botões de controlo de reprodução no HPA não funcionam neste modo.

Sing-Along

- Existem 2 MIC entradas 6,3 mm Jack (20/21)
- A unidade é fornecida com uma ligação para microfone de UHF sem fios.
- O Caliber HPA-WMIC1 sem fios MIC é pré-ajustado à unidade HPA e ligará automaticamente quando é ON (ligado).
- O botão MIC PRI (24) na parte de trás permite priorizar o sinal MIC acima de outro som. Outras entradas serão reduzidas na saída do volume durante o ato de cantar ou falar.



(Baterias 2x AA 1.5 V NÃO fornecidas)

Microfone sem fios vendido separadamente HPA-WMIC1 é especialmente preparado para as series HPA de Caliber

Försiktighetsåtgärder

Punkter att notera för säker användning

Läs handboken noga innan du använder den här produkten och dess komponenter. De innehåller instruktioner om hur du använder produkten på ett säkert och effektivt sätt. Caliber Europe BV ansvarar inte för problem som uppstår på grund av underlåtenhet att följa instruktionerna i bruksanvisningen.

Vid problem, stäng av enheten omedelbart.

Underlåtenhet att göra detta kan leda till personskador eller skador på produkten. Skicka tillbaka den till en auktoriserad Caliber Europe BV återförsäljare för reparation.

Produktrengöring.

Använd en mjuk, torr trasa för att rengöra produkten. För svårare fläckar kan du blöta trasan med vatten. Allt annat kan lösa upp färgen eller skada plasten.

Temperatur.

Se till att den omgivande temperaturen är mellan 0°C och +45°C innan du slår på enheten.



Underhåll.

Om du har problem, försök inte reparera enheten själv. Lämna in den till din Caliber Europe BV-återförsäljare för service.



Placering.

Placera produkten på en plan yta. Tillåt tillräckligt med utrymme runt apparaten för god ventilation.



Värme.

Placera inte apparaten i närheten av en varm yta eller i direkt solljus.



Spänning.

Kontrollera att huvudspänningen som anges på adaptern/produkt är i enlighet med den lokala elförsörjningen. Om så ej är fallet, returnera produkten till butiken där du köpt den.



Kontakt.

Ta ut kontakten ur vägguttaget när produkten inte används under en längre tid och under åskväder.



Tillbehör.

Använd endast medföljande tillbehör.



Byte av batteri.

Det inbyggda uppladdningsbara batteriet inte är utbytbar. Ta inte bort eller byt ut batteriet eller kasta det i soporna eller i eld. Använd endast medföljande laddningsadapter.

Tack för att du har valt vår produkt. Vi hoppas att du kommer tycka om enheten. Nedan kommer en beskrivning av HPA:s funktioner. Numret mellan "(...)" hänvisar till enhetens knappar och anslutningar. Illustrationen finns på manualens första sida.

Varning: Se till att alla volymvred är inställda till lägsta nivå innan du sätter PÅ högtalaren.

Ström PÅ/AV (25)

Strömknappen på fjärrkontrollen fungerar ej om huvudströmmen (25) är AV

Volym

Volym-knappen på baksidan kontrollerar huvudvolymen.

Volymen kontrollerad från fjärrkontrollen är begränsad av huvudvolymen och fungerar inte om huvudvolymen är inställd till sitt lägsta läge.

Lysdioden "Clip LED" (19) på enhetens baksida tänds vid överbelastning. Sänk huvudvolymen för att förhindra skador på högtalarna eller andra komponenter.

Laddning av batteriet

Enheten har ett inbyggt laddningsbart batteri. Koppla in den medföljande strömsladden: koppla in ena änden i HPA och koppla in den andra änden (euro-kontakt) i ett vägguttag. Första gången: ladda batteriet i 9 timmar. Under laddning lyser laddnings-LED:en (18) RÖTT. När laddningen är slutförd lyser LED:en GRÖNT. Enheten fungerar utan den trådbundna anslutningen tack vare sitt batteri.

Ladda inte enheten längre än 24 timmar.

OBS! Hög musik och bas behöver mer energi än t ex talad text.

Ansluta ett externt batteri

Fortskrid med försiktighet för att förhindra att produkten eller batteriet skadas:

- Stäng alltid av enheten innan du ansluter och kopplar bort strömkablarna. För att undvika eventuella skador när du ansluter strömkablarna, anslut först den positiva (röda) kabeln och sedan den negativa (svarta) strömkabeln. Använd endast godkända strömkablar.
- Se till att batteriets och enhetens batteripolaritet stämmer överens. Positiv pol (Röd) på batteriet till den positiva polen (+) på enheten. Negativ pol (Svart) på batteriet till den negativa polen (-) på enheten.
- Om batteriet inte används under en längre tid, ta bort strömkablarna för att förhindra skador.
- Felaktigt installerat eller användning av ett inkompatibelt batteri kan öka risken för brand eller explosion.

Bluetooth-anslutning

- Använd [MODE]-knappen (7) eller fjärrkontrollen för att välja Bluetooth-läge.
- Ställ in Bluetooth-enheten till "Search" (Sök) med hjälp av enhetens Bluetooth-meny.
- Välj "HPA603BT_CALIBER" eller "HPA604BT_CALIBER" från listan.
- När enheten är parat hörs ett ljud och du kan börja spela musik på din enhet. Om enheten stöder A2DP kan du använda knapparna på HPA:n för att styra uppspelningen.

Spela upp musik från USB:

- Sätt i en USB-enhet i uttaget (8). Lagrad musik kommer automatiskt att spelas upp.
- Du kan använda uppspelningskontrollerna båda på HPA:n och fjärrkontrollen.

Spela upp musik från SD-kort:

- Sätt i ett SD-kort i uttaget (1). Lagrad musik kommer automatiskt att spelas upp.
- Du kan använda uppspelningskontrollerna båda på HPA:n och fjärrkontrollen.

Observera: Om en USB-enhet eller ett SD-kort matas in i Bluetooth- eller AUX-in-läge kommer uppspelning från motsvarande enhet startas automatiskt.

För att återgå till föregående läge, använd [MODE]-knappen (7).

FM-läge

- Tryck på [MODE]-knappen (7) för att gå till FM-läge.
- Tryck på [FM]-knappen (2) eller [SCN]-knappen (7) på fjärrkontrollen för att automatiskt söka efter och lagra FM-stationer.
- Använd [◀] (3) / [▶] (5) för att bläddra mellan lagrade FM-stationer.
- Tryck och håll inne [◀] (3) / [▶] (5) för att söka efter FM-stationer manuellt.

AUX-IN:

Du kan använda den valfria trådbundna anslutningen för att ansluta en externa enhet, t ex en MP3-spelare, till AUX-in på HPA:n med en RCA-kabel.

- Använd [MODE]-knappen (7) för att gå till AUX-läge när en extern enhet har anslutits.
- Börja spela musik på din externa enhet.

OBS: Uppspelningskontrollerna på HPA fungerar inte i detta läge.

Sjung med

- Det finns 2 MIC-ingångar 6,3 mm tele (20/21)
- Enheten är utrustad med en anslutning för en trådlös UHF-mikrofon
- Caliber's HPA-WMIC1 trådlös mikrofon är förinställd för HPA-enheter och kommer automatiskt att anslutas när de sätts PÅ.
- MIC PRI (24)-knappen på baksidan låter dig prioritera MIC-signalen före annat ljud. Andra ingångar kommer att reduceras gällande volym medan du sjunger eller talar.



(2x AA 1.5 V-batterier ingår EJ)

Trådlös mikrofon säljs separat.
HPA-WMIC1 speciellt förbered för
Caliber's HPA-serie

Środki ostrożności

Wskazówki bezpiecznego użytkowania

Uważnie przeczytać niniejszą instrukcję przed rozpoczęciem korzystania z niniejszego urządzenia oraz komponentów systemu. Zawierają one instrukcje dotyczące korzystania z niniejszego produktu w sposób skuteczny oraz bezpieczny. Firma Caliber Europe BV nie ponosi odpowiedzialności za skutki wynikające z niezastosowania się do wskazówek zawartych w niniejszej instrukcji.

W przypadku napotkania problemu

należy natychmiast wyłączyć urządzenie. Niezastosowanie się do tego zalecenia może spowodować obrażenia ciała lub uszkodzenie produktu. Urządzenie należy przekazać autoryzowanemu przedstawicielowi firmy Caliber Europe BV celem naprawy.

Czyszczenie produktu.

Do okresowego czyszczenia produktu używać miękkiej i suchej szmatki. W przypadku poważniejszych zabrudzeń, szmatkę należy zwilżyć wodą. Wszystkie inne ciecze mogą spowodować rozpuszczenie lakieru lub uszkodzenie plastikowej obudowy.

Temperatura.

Upewnij się, że temperatura otoczenia wynosi od 0°C do +45°C przed włączeniem urządzenia.

-  **Konserwacja.**
W przypadku problemów nie należy podejmować samodzielnej naprawy urządzenia. Urządzenie należy przekazać autoryzowanemu przedstawicielowi firmy Caliber Europe BV celem wykonania prac serwisowych.
-  **Umieszczanie.**
Umieścić na płaskiej powierzchni. Zapewnić wystarczającą przestrzeń wokół produktu dla odpowiedniej wentylacji.
-  **Ciepło.**
Urządzenia nie należy umieszczać w pobliżu powierzchni grzewczych lub wystawiać na bezpośrednie działanie promieni słonecznych.
-  **Napięcie.**
Upewnić się, że napięcie w lokalnej sieci elektrycznej jest zgodne z napięciem wskazanym na tabliczce znamionowej zasilacza/produktu. Jeżeli napięcia nie są zgodne, należy zwrócić produkt w miejscu, w którym został zakupiony.
-  **Wtyczka.**
Wyjąć wtyczkę z gniazdka elektrycznego, gdy produkt nie jest używany przez dłuższy czas oraz podczas burzy.
-  **Akcesoria.**
Używać tylko dostarczonych akcesoriów.
-  **Wymiana akumulatora.**
Wbudowany akumulator nie jest wymienny. Nie należy usuwać lub wymienić akumulatora, nie wrzucać go do śmieci ani do ognia. Używać wyłącznie dołączonego zasilacza.

Dziękujemy za wybranie naszego produktu. Mamy nadzieję, że będziesz korzystać z urządzenia. Poniżej opis własności radia HPA. Liczba w nawiasach (...) odnosi się do numeru przycisku lub złącza na urządzeniu. Rysunek znajduje się na pierwszych stronach tej instrukcji.

Ostrzeżenie: Przed włączeniem zasilania głośnika upewnij się, że wszystkie potencjometry głośności są ustawione na minimum.

Przycisk [ON/OFF] (25)

Przycisk zasilania na pilocie nie działa, jeśli przełącznik główny (25) znajduje się w pozycji OFF

Głośność

Przycisk głośności z tyłu urządzenia steruje ogólnym poziomem głośności. Maksymalna głośność, regulowana na pilocie jest ograniczona poziomem głośności głównej i nie działa, jeśli głośność główna jest ustawiona na minimum. Gdy dioda CLIP z tyłu urządzenia świeci kolorem czerwonym, to oznacza, że sygnał jest przesterowany. Zredukuj głośność główną, aby uniknąć uszkodzenia głośników lub innych elementów.

Ładowanie akumulatora

Urządzenie posiada wbudowany akumulator. Jeden koniec dostarczonego kabla zasilania podłączyć z tyłu głośnika HPA, a drugi koniec (wtyczka euro) do ściennego gniazda zasilania. Przy pierwszym ładowaniu akumulator należy ładować przez 9 godzin. Podczas ładowania dioda LED (18) świeci kolorem CZERWONYM. Po zakończeniu ładowania dioda LED zacznie świecić kolorem ZIELONYM. Urządzenie będzie działać bez połączenia kablowego, korzystając z akumulatora. Nie ładować urządzenia dłużej, niż 24 godziny.

Uwaga: głośna muzyka oraz niskie tony zużywają więcej energii niż np. tekst mówiony.

Podłączanie zewnętrznego akumulatora

Zachować ostrożność, aby uniknąć uszkodzenia produktu lub baterii:

- Przed podłączeniem lub odłączeniem kabli zawsze najpierw wyłączać urządzenie. Podłączając kable zasilania najpierw należy podłączyć kabel plusowy (czerwony), a następnie kabel minusowy (czarny), aby uniknąć uszkodzenia. Używać wyłącznie zalecanych kabli.
- Upewnić się, że biegunowość baterii i styków w urządzeniu jest prawidłowa. Biegun plusowy (czerwony) akumulatora łączyć z zaciskiem plusowym (+) urządzenia. Biegun minusowy (czarny) akumulatora łączyć z zaciskiem minusowym (-) urządzenia.

- Jeśli akumulator nie będzie używany przez dłuższy czas, odłączyć kable, aby uniknąć uszkodzenia.
- Niewłaściwe podłączenie lub używanie niekompatybilnego akumulatora zwiększa ryzyko pożaru lub eksplozji.

Połączenie Bluetooth

- Użyć przycisku [MODE] (7) lub na pilocie zdalnego sterowania, aby wybrać tryb Bluetooth.
- Ustawić wyszukiwanie urządzeń Bluetooth, korzystając z menu urządzenia Bluetooth.
- Wybrać z wykazu urządzenie „HPA603BT_CALIBER” lub „HPA604BT_CALIBER”.
- Po pomyślnym sparowaniu odtworzony zostanie dźwięk i w urządzeniu będzie można uruchomić odtwarzanie muzyki. Jeśli urządzenie obsługuje standard A2DP, odtwarzaniem można sterować również za pomocą przycisków na głośniku HPA.

Odtwarzanie muzyki ze źródła USB:

- Do gniazda USB (8) podłączyć urządzenie USB, przechowywana w nim muzyka będzie odtwarzana automatycznie.
- W trybie odtwarzania można posługiwać się przyciskami na głośniku lub na pilocie zdalnego sterowania.

Odtwarzanie muzyki z karty SD:

- Kartę SD włożyć do gniazda (1), przechowywana na niej muzyka będzie odtwarzana automatycznie.
- W trybie odtwarzania można posługiwać się przyciskami na głośniku lub na pilocie zdalnego sterowania.

Uwaga: Jeśli w trybie Bluetooth lub AUX-IN podłączona zostanie pamięć USB lub włożona zostanie karta SD, odtwarzanie zostanie uruchomione automatycznie. Aby wrócić do poprzedniego trybu, należy nacisnąć przycisk [MODE] (7).

Radio FM

- Przyciskiem [MODE] (7) włączyć tryb FM.
- Nacisnąć przycisk [▶|▶] (2) lub [SCN] (7) na pilocie, aby automatycznie przeskanować i zapamiętać stacje FM.
- Używać przycisków [◀|◀] (3) / [▶|▶] (5) do przełączania zapamiętanych stacji FM.
- Użyć przycisku [◀|▶] (3) / [▶|▶] (5) do ręcznego wyszukiwania stacji FM.

AUX-IN:

W ramach opcjonalnego połączenia przewodowego do wejścia AUX-IN urządzenia HPA można podłączyć zewnętrzne urządzenie audio, np. odtwarzacz MP3, używając kabla CINCCH.

- Po podłączeniu urządzenia zewnętrznego przyciskiem [MODE] (7) włączyć tryb AUX.
- Uruchomić odtwarzanie muzyki w zewnętrznym urządzeniu.

Uwaga: W tym trybie nie działają przyciski sterowania odtwarzaniem, znajdujące się na urządzeniu HPA.

SING-ALONG

- Urządzenie posiada 2 wejścia mikrofonowe 6,3 mm (20/21)
- Urządzenie umożliwia podłączenie bezprzewodowego mikrofonu UHF. Bezprzewodowy mikrofon HPA-WMIC1 firmy Caliber jest fabrycznie dostrojony do urządzeń serii HPA i łączy się automatycznie z głośnikiem po włączeniu.
- Przycisk MIC PRI (24) z tyłu urządzenia umożliwia ustawienie priorytetu sygnału mikrofonowego nad innymi sygnałami. Podczas śpiewania lub mówienia do mikrofonu głośność dźwięku z innych źródeł będzie redukowana.



Mikrofon bezprzewodowy sprzedawany oddzielnie
Model HPA-WMIC1 przygotowany specjalnie do serii
HPA firmy Caliber

ΠΡΟΕΙΔΟΠΟΙΗΣΗ

Σημεία που πρέπει να λάβετε υπόψη για την ασφαλή χρήση
Διαβάστε προσεκτικά αυτό το εγχειρίδιο πριν χρησιμοποιήσετε αυτό το δίσκο και τα εξαρτήματα του συστήματος. Περιέχει οδηγίες για το πώς να χρησιμοποιήσετε το προϊόν με ασφαλή και αποτελεσματικό τρόπο. Η Caliber Europe BV δεν είναι υπεύθυνη για προβλήματα που προκύπτουν από τη μη τήρηση των οδηγιών του παρόντος εγχειριδίου.

Εάν εμφανιστεί πρόβλημα σταματήστε αμέσως να χρησιμοποιείτε το προϊόν.

Σε αντίθεση περίπτωση μπορεί να προκληθεί τραυματισμός ή βλάβη στο προϊόν. Επιστρέψτε το στον εξουσιοδοτημένο αντιπρόσωπο Caliber Europe BV ή στο πλησιέστερο κέντρο σέρβις της Caliber Europe BV για επισκευή.

ΚΑΘΑΡΙΣΜΟΣ ΠΡΟΙΟΝΤΟΣ.

Χρησιμοποιήστε ένα μαλακό, στεγνό πανί για τον καθαρισμό του προϊόντος. Για πιο δύσκολους λεκέδες, βρέξτε το πανί μόνο με νερό. Οποιαδήποτε άλλο προϊόν μπορεί να διαλύσει το χρώμα ή να καταστρέψει το πλαστικό.

Θερμοκρασία.

Βεβαιωθείτε ότι η θερμοκρασία περιβάλλοντος είναι μεταξύ 0°C και +45°C πριν ενεργοποιήσετε τη συσκευή.

⚠ Συσσώρευση υγρασίας.

Η υγρασία μπορεί να επηρεάσει την ποιότητα του ήχου. Σε αυτή την περίπτωση, αφαιρέστε το δίσκο από τη συσκευή και περιμένετε περίπου μια ώρα μέχρι να εξατμιστεί η υγρασία.

⚠ Τοποθέτηση.

Τοποθετήστε το προϊόν σε επίπεδη επιφάνεια. Αφήστε αρκετό χώρο γύρω από το προϊόν για επαρκή εξαερισμό.

⚠ Θερμότητα.

Μην τοποθετείτε τη συσκευή κοντά σε επιφάνεια θερμότητας ή σε άμεσο ηλιακό φως.

⚠ Τάση.

Σιγουρευτείτε ότι η τάση στην ετικέτα/μετασχηματιστή του προϊόντος ταιριάζει με την τάση του ηλεκτρικού δικτύου. Εάν είναι διαφορετική επιστρέψτε το προϊόν στο κατάστημα από όπου το αγοράσατε.

⚠ Φις.

Αφαιρέστε το φις από την πρίζα, όταν δεν σκοπεύετε να χρησιμοποιήσετε το προϊόν για μεγάλο χρονικό διάστημα και κατά τη διάρκεια καταιγίδας.

⚠ Αξεσουάρ.

Χρησιμοποιείτε μόνο τα συνοδευτικά αξεσουάρ

⚠ Αντικατάσταση μπαταρίας.

Η ενσωματωμένη επαναφορτιζόμενη μπαταρία δεν μπορεί να αντικατασταθεί. Μην αφαιρέσετε ή αντικαταστήσετε την μπαταρία και μην την πετάξετε στα σκουπίδια ή σε φωτιά.

μπαταρίας στον αρνητικό ακροδέκτη (-) της μονάδας.

- Αν δεν σκοπεύετε να χρησιμοποιήσετε την μπαταρία για μεγάλο χρονικό διάστημα, αποσυνδέστε τα καλώδια τροφοδοσίας για την αποφυγή ζημιάς.
- Σε περίπτωση εσφαλμένης εγκατάστασης ή χρήσης μη συμβατής μπαταρίας ενδέχεται να αυξηθεί ο κίνδυνος πυρκαγιάς ή έκρηξης.

Σύνδεση Bluetooth

- Πατήστε το κουμπί [MODE] (7) ή χρησιμοποιήστε το τηλεχειριστήριο για να επιλέξετε τη λειτουργία Bluetooth.
- Ρυθμίστε τη συσκευή Bluetooth σας στην “Αναζήτηση” από το μενού Bluetooth της συσκευής.
- Επιλέξτε “HPA603BT_CALIBER” ή “HPA604BT_CALIBER” από τη λίστα.
- Μετά την επιτυχή ζεύξη των συσκευών, θα ακουστεί ένας ήχος και μπορείτε να ξεκινήσετε την αναπαραγωγή μουσικής στη συσκευή σας. Αν η συσκευή σας υποστηρίζει το προφίλ A2DP, μπορείτε να χρησιμοποιήσετε τα κουμπιά του HPA για τον έλεγχο της αναπαραγωγής.

Αναπαραγωγή μουσικής από USB:

- Συνδέστε μια συσκευή USB στην υποδοχή (8) και η αναπαραγωγή της αποθηκευμένης μουσικής θα ξεκινήσει αυτόματα.
- Μπορείτε να χρησιμοποιήσετε τα στοιχεία ελέγχου αναπαραγωγής του HPA και του τηλεχειριστηρίου.

Αναπαραγωγή μουσικής από κάρτα SD:

- Συνδέστε μια κάρτα SD στην υποδοχή (1) και η αναπαραγωγή της αποθηκευμένης μουσικής θα ξεκινήσει αυτόματα.
- Μπορείτε να χρησιμοποιήσετε τα στοιχεία ελέγχου αναπαραγωγής του HPA και του τηλεχειριστηρίου.

Σημείωση: Στη λειτουργία Bluetooth ή AUX, αν συνδεθεί κάποια συσκευή USB/SD, η αναπαραγωγή ξεκινάει αυτόματα.

Για να επιστρέψετε στην προηγούμενη λειτουργία, πατήστε το κουμπί [MODE] (7).

Λειτουργία FM

- Πατήστε το κουμπί [MODE] (7) για αλλαγή στη λειτουργία FM.
- Πατήστε το κουμπί [▶|▶] (2) ή το κουμπί [SCN] (7) στο τηλεχειριστήριο για αυτόματη σάρωση και αποθήκευση σταθμών FM.
- Πατήστε [◀◀] (3) / [▶▶] (5) για να εναλλαγή μεταξύ των αποθηκευμένων σταθμών FM.
- Πατήστε παραπεταμένα [◀◀] (3) / [▶▶] (5) για χειροκίνητη αναζήτηση σταθμών FM.

AUX-IN:

- Για την προαιρετική ενσύρματη σύνδεση, μπορείτε να συνδέσετε μια εξωτερική συσκευή, π.χ. μια συσκευή αναπαραγωγής MP3, στην είσοδο AUX-in του HPA χρησιμοποιώντας ένα καλώδιο RCA.
- Αν συνδεθεί κάποια εξωτερική συσκευή, πατήστε το κουμπί [MODE] (7) για αλλαγή στη λειτουργία AUX.
 - Ξεκινήστε να αναπαράγετε μουσική από την εξωτερική συσκευή σας.

Σημείωση: τα κουμπιά ελέγχου αναπαραγωγής του HPA δεν λειτουργούν σε αυτήν τη λειτουργία.

Sing-Along

- Διατίθενται 2 υποδοχές MIC για βύσμα Jack 6,3 mm (20/21)
- Η μονάδα παρέχεται με σύνδεση ασύρματου μικροφώνου UHF Το ασύρματο μικρόφωνο HPA-WMIC1 του μοντέλου Caliber είναι συντονισμένο εργοστασιακά με τις μονάδες HPA και συνδέεται αυτόματα μετά την ενεργοποίηση.
- Από το κουμπί MIC PRI (24) στο πίσω μέρος μπορείτε να δίνετε προτεραιότητα στο σήμα του μικροφώνου σε σχέση με τα υπόλοιπα σήματα ήχου. Η ένταση εξόδου των άλλων εισόδων μειώνεται όταν κάποιος τραγουδάει ή μιλάει.



Το ασύρματο μικρόφωνο πωλείται χωριστά
Το HPA-WMIC1 αναπτύχθηκε ειδικά για τη σειρά HPA της
Caliber

Σας ευχαριστούμε για την επιλογή αυτού του προϊόντος της εταιρείας μας. Ελπίζουμε να μείνετε ικανοποιημένοι με τη χρήση της συσκευής. Ακολουθεί μια περιγραφή των χαρακτηριστικών του HPA. Οι αριθμοί σε (...) αναφέρονται στα κουμπιά ή τις συνδέσεις της μονάδας. Για την απεικόνιση ανατρέξτε στις πρώτες σελίδες αυτού του εγχειριδίου.

Προειδοποίηση: Βεβαιωθείτε ότι όλα τα κουμπιά έντασης είναι ρυθμισμένα στο ελάχιστο επίπεδο πριν την ενεργοποίηση του ηχείου.

Ενεργοποίηση/Απενεργοποίηση (25)

Το κουμπί ενεργοποίησης/απενεργοποίησης του τηλεχειριστηρίου δεν λειτουργεί όταν ο γενικός διακόπτης ισχύος (25) είναι απενεργοποιημένος

Ένταση

Το κουμπί έντασης στο πίσω μέρος ελέγχει την κύρια ένταση.

Η μέγιστη ρυθμιζόμενη ένταση από το τηλεχειριστήριο περιορίζεται από την κύρια ένταση και δεν λειτουργεί όταν η κύρια ένταση είναι ρυθμισμένη στο ελάχιστο επίπεδο.

Όταν ανάβει η λυχνία “Clip LED” (19) στο πίσω μέρος της μονάδας, σημαίνει ότι υπάρχει υπερφόρτωση.

Ρυθμίστε την κύρια ένταση σε χαμηλότερο επίπεδο για την αποφυγή πρόκλησης βλάβης στα ηχεία ή σε άλλα εξαρτήματα.

Φόρτιση μπαταρίας

Η συσκευή διαθέτει μια ενσωματωμένη επαναφορτιζόμενη μπαταρία. Τοποθετήστε το παρεχόμενο καλώδιο τροφοδοσίας: συνδέστε το ένα άκρο στο HPA και το άλλο άκρο (ευρωπαϊκό βύσμα) σε μια επιτοίχια πρίζα. Την πρώτη φορά: φορτίστε την μπαταρία για 9 ώρες. Κατά τη φόρτιση, η λυχνία LED φόρτισης (18) ανάβει με ΚΟΚΚΙΝΟ χρώμα. Μετά την ολοκλήρωση της φόρτισης, η λυχνία LED γίνεται ΠΡΑΣΙΝΗ. Η μονάδα μπορεί να λειτουργήσει χωρίς καλώδιο, χρησιμοποιώντας την μπαταρία. Μην φορτίζετε τη μονάδα για πάνω από 24 ώρες.

Σημείωση: η αναπαραγωγή δυνατής μουσικής με πολλά μπάσα εξαντλεί τη μπαταρία γρηγορότερα σε σχέση π.χ. με την ομιλία.

Σύνδεση εξωτερικής μπαταρίας

Δώστε προσοχή για την αποφυγή πρόκλησης βλάβης στο προϊόν ή την μπαταρία:

- Απενεργοποιείτε πάντα τη συσκευή πριν τη σύνδεση ή αποσύνδεση των καλωδίων τροφοδοσίας. Κατά τη σύνδεση των καλωδίων τροφοδοσίας, συνδέστε πρώτα το θετικό (κόκκινο) καλώδιο τροφοδοσίας και έπειτα το αρνητικό (μαύρο) καλώδιο τροφοδοσίας για την αποφυγή ζημιάς. Χρησιμοποιείτε μόνο εγκεκριμένα καλώδια τροφοδοσίας.
- Διασφαλίστε τη σωστή πολικότητα κατά τη σύνδεση της μπαταρίας με τη μονάδα. Συνδέστε τον θετικό πόλο (Κόκκινο) της μπαταρίας στον θετικό ακροδέκτη (+) της μονάδας. Συνδέστε τον αρνητικό πόλο (Μαύρο) της

PRÍRUČKA

VAROVANIE

Body, ktoré je potrebné dodržiavať pre bezpečnú prevádzku
Pred použitím tohto disku a komponentov systému si pozorne prečítajte túto príručku. Obsahujú pokyny, ako používať tento výrobok bezpečným a efektívnym spôsobom. Spoločnosť Caliber Europe BV nepreberá zodpovednosť za problémy, ktoré vyplývajú z nedodržiavania pokynov v tejto príručke.

Ak sa vyskytne problém, okamžite ukončite používanie.
Nedodržanie tohto pokynu môže spôsobiť poranenie osôb alebo poškodenie výrobku. Výrobok odnesť na opravu vášmu autorizovanému predajcovi spoločnosti Caliber Europe BV alebo do servisného strediska spoločnosti Caliber Europe BV.

Čistenie výrobku.
Na pravidelné čistenie výrobku používajte mäkkú, suchú látku. Pri silnejších škvrách navlhčite látku len vodou. Čokoľvek iné by mohlo rozpuštiť farbu alebo poškodiť plast.

Teplota.
Uistite sa, že okolitá teplota je od 0°C do +45°C, pred zapnutím zariadenia.

⚠ Kondenzácia vlhkosti.
Z dôvodu kondenzácie môžete spozorovať kolísanie zvuku počas prehrávania disku. Ak sa tak stane, vyberte disk z prehrávača a počkajte približne hodinu, kým sa vlhkosť vyparí.

⚠ Umiestnenie.
Výrobok umiestnite na rovinný povrch. V okolí výrobku nechajte dostatočne veľký voľný priestor kvôli dostatočnej ventilácii.

⚠ Ohrev.
Zariadenie neumiestňujte v blízkosti výhrevného povrchu alebo na priamom slnečnom žiarení.

⚠ Napätie.
Skontrolujte hlavné napätie, ktoré je uvedené na typovom štítku adaptéra/produktu, či vyhovuje miestnemu zdroju elektrického prúdu. Ak nevyhovuje, vráťte výrobok do predajne, kde ste ho zakúpili.

⚠ Zástrčka.
Zástrčku vyberte zo zásuvky ak nebudete tento výrobok dlhšiu dobu používať a počas búrok.

⚠ Príslušenstvo.
Používajte len dodané príslušenstvo.

⚠ Výmena batérie.
Zabudovaná nabíjateľná batéria nie je vymeniteľná. Batériu nevyberajte ani nemeňte, nehádzte ju do odpadu ani do ohňa. Používajte len dodaný nabíjací adaptér.

Dakujeme, že ste si vybrali náš produkt. Dúfame, že vám naše zariadenie bude robiť radosť. Nižšie sa nachádza popis funkcií HPA. Číslo medzi „(...)“ sa vzťahuje na tlačidlo alebo pripojenie k zariadeniu. Ilustráciu nájdete na prvej strane manuálu.

Varovanie: Pred zapnutím reproduktora sa uistite, že sú všetky regulátory hlasitosti nastavené na minimálnu úroveň.

Zapnutie/Vypnutie napájania (25)

Vypínač na diaľkovom ovládači nefunguje, keď je vypnuté hlavné napájanie (25)

Hlasitosť

Tlačidlo hlasitosti na zadnej strane ovláda hlavnú hlasitosť.

Nastaviteľná maximálna hlasitosť na diaľkovom ovládači je obmedzená hlavnou hlasitosťou a nefunguje, ak je hlavná hlasitosť nastavená na minimum.

Keď svieti „LED kontrolka“ (19) na zadnej strane jednotky, vyskytlo sa preťaženie. Aby ste zabránili poškodeniu reproduktorov alebo iných komponentov, nastavte nižšiu hlavnú hlasitosť.

Nabíjanie batérie

Zariadenie má vstavanú nabíjateľnú batériu. Vezmite dodaný napájací kábel, jeden koniec pripojte k HPA a druhý koniec (euro zástrčku) k zásuvke na stene. Prvýkrát nabíjajte batériu 9 hodín. Počas nabíjania bude LED kontrolka nabíjania (18) svietiť načerveno. Po dokončení nabíjania sa LED kontrolka rozsvieti nazeleno. Zariadenie bude napájané bez káblového spojenia len s pomocou batérie. Jednotku nenabíjajte dlhšie ako 24 hodín.

Poznámka: hlasná hudba a basy vyžadujú viac energie, ako napr. hovorený text.

Pripojenie externej batérie

Aby sa zabránilo poškodeniu produktu alebo batérie, dodržujte nasledovné:

- Pred pripájaním alebo odpájaním napájacích káblov zariadenie vždy vypnite. Pri pripájaní napájacích káblov pripojte najskôr kladný (červený) napájací kábel, potom záporný (čierny) napájací kábel, aby ste zabránili poškodeniu. Používajte len schválené napájacie káble.
- Uistite sa, že sú polarita a strana jednotky správne. Kladný pól (červený) batérie ku kladnej svorke (+) jednotky. Záporný pól (čierny) batérie k zápornej svorke (-) jednotky.
- Ak nebudete batériu dlhší čas používať, odpojte napájacie káble, aby ste zabránili poškodeniu.
- Nesprávna inštalácia alebo používanie nekompatibilnej batérie môže zvýšiť nebezpečenstvo požiaru alebo explózie.

Pripojenie Bluetooth

- Na výber režimu Bluetooth používajte tlačidlo [MODE] (7) alebo diaľkový ovládač.
- Nastavte svoje Bluetooth zariadenie na „Search“ pomocou ponuky zariadení Bluetooth.
- V zozname vyberte „HPA603BT_CALIBER“ alebo „HPA604BT_CALIBER“.
- Po úspešnom spárovaní zariadení začujete zvuk a na vašom zariadení budete môcť začať prehrávať hudbu. Ak vaše zariadenie podporuje A2DP, môžete na ovládanie prehrávania používať aj tlačidlá na HPA.

Prehrávanie hudby z USB:

- Vložte USB do slotu (8), uložená hudba sa prehrá automaticky.
- Môžete použiť ovládače prehrávania na HPA a diaľkovom ovládači.

Prehrávanie hudby z SD karty:

- Vložte SD kartu do slotu (1), uložená hudba sa prehrá automaticky.
- Môžete použiť ovládače prehrávania na HPA a diaľkovom ovládači.

Poznámka: Ak je zariadenie v režime Bluetooth alebo vstupe AUX a je vložená USB/SD karta, zariadenie automaticky spustí prehrávanie.

Ak sa chcete vrátiť do predchádzajúceho režimu, použite tlačidlo [MODE] (7).

Režim FM

- Stlačte tlačidlo [MODE] (7) a prepnete na režim FM.
- Stlačte tlačidlo [FM] (2) alebo tlačidlo [SCN] (7) na diaľkovom ovládači a FM stanice sa automaticky uložia.
- Pomocou [FM] (3) / [FM] (5) preskakujete medzi uloženými FM stanicami.
- Stlačením a podržaním [FM] (3) / [FM] (5) môžete manuálne vyhľadávať FM stanice.

VSTUP AUX:

Pre voliteľné káblové pripojenie môžete pripojiť externé zariadenie, napr. MP3 prehrávač, k vstupu AUX HPA pomocou RCA kábla.

- Po pripojení externého zariadenia použite na prepnutie do režimu AUX tlačidlo [MODE] (7).
- Začnite prehrávať hudbu na svojom externom zariadení.

Poznámka: Tlačidlá ovládania prehrávania na HPA nebudú v tomto režime fungovať.

Sing-Along (Spievaj spolu s)

- Sú tam 2 vstupy MIC pre 6,3 mm konektor (20/21)
- Jednotka sa dodáva s bezdrôtovým mikrofónom UHF
- Caliber HPA-WMIC1 bezdrôtového mikrofónu je vopred naladený na jednotky HPA a po zapnutí sa pripojí automaticky.
- Tlačidlo MIC PRI (24) na zadnej strane vám umožňuje uprednostniť signál MIC pred iným zvukom. Počas spievania alebo rozprávania znížia ostatné vstupy výstupnú hlasitosť.



(2x 1,5 V batérie typu AA NIE SÚ súčasťou balenia)

Bezdrôtový mikrofón predávaný samostatne HPA-WMIC1 je špeciálne pripravený pre sériu Caliber HPA

Waarschuwingen

Aandachtspunten voor veilig gebruik

Lees deze handleiding zorgvuldig voordat u dit systeem gebruikt. Ze bevatten instructies over hoe u dit product op een veilige en efficiënte manier kunt gebruiken. Caliber Europe BV is niet verantwoordelijk voor problemen die ontstaan als gevolg van het niet opvolgen van de instructies in deze handleiding.

Zet onmiddellijk het gebruik stop

wanneer zich een probleem voordoet. Doet u dit niet, dan kan dit leiden tot letsel of schade aan het product. Breng het toestel ter reparatie terug naar uw bevoegde Caliber Europe BV dealer.

Schoonmaken van het product.

Gebruik een zachte, droge doek voor het regelmatig schoonmaken van het product. Voor hardnekkigere vlekken kunt u de doek enkel met water bevochtigen. Andere producten kunnen de verf oplossen of de kunststof beschadigen.

Temperatuur.

Zorg ervoor dat de omgevingstemperatuur tussen 0°C en +45°C ligt voor u het apparaat inschakelt.



Onderhoud.

Wanneer u problemen ervaart, probeer het toestel dan niet zelf te herstellen. Breng het toestel ter reparatie terug naar uw bevoegde Caliber Europe BV dealer.



Plaatsing.

Plaats het product op een platte ondergrond. Zorg voor genoeg ruimte om het product voor voldoende ventilatie.



Warmte.

Plaats het product niet in de buurt van een hitte bron of in direct zonlicht.



Voltage.

Controleer de netspanning die vermeld staat op het adapter/product rating label overeenkomstig met de plaatstelijke elektriciteitsvoorziening. Komt de netspanning niet overeen, breng dan het product terug naar de winkel waar je hem kocht.



Stekker.

Haal de stekker uit het stopcontact, wanneer het product niet wordt gebruikt voor een langere tijd en bij onweer.



Accessoires.

Gebruik alleen bijgeleverde accessoires.



Vervangen batterij.

De ingebouwde oplaadbare batterij is niet vervangbaar. Verwijder of vervang de batterij niet en werp deze niet in de prullenbak, of in het vuur. Gebruik alleen de meegeleverde oplader.

Thank you for choosing our product. We hope you enjoy using the device. Below the description of the features of the HPA. The number between the "(...)" refers to the key or connection on the unit. The illustration can be found in the first pages of this manual.

Warning: Make sure all volume knobs are set to minimum levels before powering ON speaker.

Power ON/OFF (25)

De aan / uit-knop op de afstandsbediening werkt niet als de hoofdvoeding (25) UIT staat

Volume

Volumeknop op de achterkant regelt het hoofdvolume.

Het instelbare maximale volume van de afstandsbediening wordt beperkt door het hoofdvolume en werkt niet als het hoofdvolume op het minimum is ingesteld.

Wanneer de 'Clip-LED' (19) aan de achterkant van het apparaat oplicht; overbelasting optreedt. Stel het hoofdvolume lager in om schade aan de luidsprekers of andere componenten te voorkomen.

Batterij opladen

Het apparaat heeft een ingebouwde oplaadbare batterij. Plaats het meegeleverde netsnoer, steek een uiteinde in de HPA 'en steek het andere uiteinde (eurostekker) in een stopcontact. Voor de eerste keer; laad de batterij 9 uur op. Tijdens het opladen brandt de laad-LED (18) ROOD. Als het opladen is voltooid, wordt de LED GROEN. Het apparaat werkt zonder de bedrade verbinding met de batterij. Laad het apparaat niet langer dan 24 uur op.

Opmerking: luide muziek en bas hebben meer energie nodig dan bijvoorbeeld gesproken tekst.

Een externe batterij aansluiten

Ga voorzichtig te werk om schade aan het product of de batterij te voorkomen:

- Schakel het apparaat altijd UIT voordat u de voedingskabels aansluit of loskoppelt. Sluit bij het aansluiten van de voedingskabels eerst de positieve (rode) voedingskabel aan en vervolgens de negatieve (zwarte) voedingskabel om schade te voorkomen. Gebruik alleen goedgekeurde stroomkabels.
- Controleer of de polariteit van de batterij en de kant van het apparaat correct is. Positieve pool (rood) van batterij naar de positieve pool (+) van de eenheid. Negatieve pool (zwart) van de batterij naar de negatieve pool (-) van het apparaat.
- Als de batterij gedurende langere tijd niet wordt gebruikt, verwijdert u de voedingskabels om schade te voorkomen.
- Onjuiste installatie of gebruik van een incompatibele batterij kan het risico op brand of ontploffing verhogen.

Bluetooth-verbinding

- Gebruik de knop [MODE] (7) of gebruik de afstandsbediening om de Bluetooth-modus te selecteren.
- Stel uw Bluetooth-apparaat in op 'Zoeken' via het Bluetooth-menu van het apparaat.
- Kies 'HPA603BT_CALIBER' of 'HPA604BT_CALIBER' uit de lijst.
- Wanneer de apparaten met elkaar zijn gekoppeld, klinkt er een geluid en kunt u muziek gaan spelen op uw apparaat. Als uw apparaat A2DP ondersteunt, kunt u de knoppen op de HPA gebruiken om het afspelen te regelen.

Speel muziek vanaf USB:

- Steek een USB in de sleuf (8), de opgeslagen muziek wordt automatisch afgespeeld.
- U kunt de afspeelknoppen op de HPA en afstandsbediening gebruiken.

Speel muziek vanaf een SD-kaart:

- Steek een SD-kaart in de sleuf (1), de opgeslagen muziek wordt automatisch afgespeeld.
- U kunt de afspeelknoppen op de HPA en afstandsbediening gebruiken.

Opmerking: In de Bluetooth- of AUX-in-modus wordt het afspelen van een USB / SD automatisch gestart als een USB / SD wordt geplaatst. Gebruik de [MODE] -knop (7) om naar de vorige modus terug te keren.

FM-modus

- Druk op de knop [MODE] (7) om naar de FM-modus te schakelen.
- Druk op de knop [▶▶] (2) of de knop [SCN] (7) op de afstandsbediening om FM-zenders automatisch te scannen en op te slaan.
- Gebruik [◀◀] (3) / [▶▶] (5) om tussen opgeslagen FM-zenders te springen.
- Houd [◀◀] (3) / [▶▶] (5) ingedrukt om handmatig naar FM-zenders te zoeken.

AUX-IN:

- Voor de optionele bekabelde verbinding kunt u een extern apparaat aansluiten, bijvoorbeeld MP3-speler naar de AUX-ingang van de HPA met behulp van een RCA-kabel.
- Wanneer een extern apparaat is aangesloten, gebruikt u de knop [MODE] (7) om over te schakelen naar de AUX-modus.
- Begin met het afspelen van muziek op uw externe apparaat.

Opmerking: De bedieningsknoppen voor afspelen op de HPA werken in deze modus niet.

Zing mee

- Er zijn 2 MIC-ingangen 6,3 mm Jack (20/21)
- Het apparaat wordt geleverd met een aansluiting voor een draadloze UHF-microfoon Calibre HPA-WMIC1 draadloze MIC is vooraf afgestemd op de HPA-eenheden en zal automatisch verbinding maken wanneer deze aangezet wordt.
- MIC PRI (23) -knop aan de achterkant geeft u de prioriteit aan het MIC-signaal boven andere audio. Andere ingangen worden tijdens het zingen of spreken verminderd in volume.



Draadloze microfoon wordt apart verkocht HPA-WMIC1 speciaal voorbereid voor de HPA-serie van Caliber



GB Old appliances and/or batteries must not be disposed with garbage!
If the device/battery can not be used anymore, every user is legally obliged to dispose of old appliances and/or batteries separated from the garbage, e.g. at a collection point of his municipality/district.



FR Les vieux appareils et/ou les piles ne doivent pas être jetés avec les ordures ménagères !
Si l'appareil/la pile ne peut plus être utilisé(e), chaque utilisateur est légalement dans l'obligation de mettre au rebut les vieux appareils et/ou les piles séparément des ordures ménagères, par ex. dans un point de collecte de sa municipalité/de son quartier.

DE Altgeräte und/oder Altbatterien müssen getrennt entsorgt werden!
Benutzer sind gesetzlich verpflichtet, Altgeräte und/oder Altbatterien am Ende ihrer Nutzungsdauer getrennt zu entsorgen, z.B. an örtlich verfügbaren Sammelstellen.

IT Dispositivi e/o batterie vecchie non devono essere smaltiti con i rifiuti!
Se il dispositivo/batteria non può più essere utilizzato, ogni utente è obbligato per legge a smaltire i vecchi dispositivi e/o batterie separatamente dai rifiuti, ad es.: in un centro per la raccolta differenziata locale/comunale.

ES ¡Los dispositivos viejos y/o baterías no deben desecharse junto con la basura doméstica!
Si el dispositivo/batería ya no funciona, cada usuario está legalmente obligado a desechar sus aparatos y/o baterías de forma separada de la basura doméstica (por ejemplo, en un punto de recolección de su municipio/distrito).

PT Os aparelhos avariados e/ou as pilhas ou baterias usadas não devem ser eliminados juntamente com o lixo comum! Se o aparelho e/ou as pilhas ou baterias já não puderem ser utilizados, o utilizador tem o dever legal de separar os aparelhos e as pilhas/baterias usados do lixo comum e depositá-los num ponto de recolha para reciclagem na sua região

SE Gamla apparater och/eller batterier får inte kasseras med avfall!
Om enheten/batteriet inte längre kan användas är varje användare skyldig att slänga gamla apparater och/eller batterier avskilt från avfallet, t.ex. på en samlingsplats i personens kommun/distrikt.

PL Starych urządzeń i baterii nie wolno wyrzucać z odpadkami domowymi!
Jeśli urządzenie lub bateria nie będzie więcej używane, każdy użytkownik jest prawnie zobowiązany do wyrzucania starych urządzeń i/lub baterii oddzielnie, np. w punkcie zbiórki swojej gminy lub dzielnicy.

GR Οι παλιές συσκευές ή/και μπαταρίες δεν πρέπει να απορρίπτονται μαζί με τα οικιακά απορρίμματα!
Αν μια συσκευή/μπαταρία δεν μπορεί πλέον να χρησιμοποιηθεί, οι χρήστες είναι νομικά υποχρεωμένοι να απορρίπτουν τις παλιές συσκευές ή/και μπαταρίες ξεχωριστά από τα οικιακά απορρίμματα, π.χ. σε σημείο συλλογής του δήμου/της περιφέρειάς τους.

SK/CZ Staré spotrebiče a/alebo použité batérie nesmiete likvidovať s domovým odpadom!
Ak sa už zariadenie/batéria nebude dať viac používať, každý používateľ je povinný likvidovať staré spotrebiče a/alebo batérie oddelene od odpadu, napríklad na zbernom mieste svojej obce/regiónu.

NL Oude apparaten en/of batterijen mogen niet bij het huisvuil!
Mocht het apparaat/batterij niet meer kunnen worden gebruikt, dan is iedere gebruiker wettelijk verplicht, oude apparaten en/of batterijen gescheiden van het huisvuil, bijv. bij een inzamelpunt van zijn gemeente/zijn wijk, af te geven.



**APPAREIL ET
EMBALLAGES À TRIER**

**Pour en savoir plus :
www.quefairedemesdechets.fr**

GB Caliber hereby declares that the item HPA603BT & HPA604BT is in compliance with the essential requirements and other relevant provisions of Directive 2014/53/EU (RED), 2011/65/EU(RoHS) and 2009/125/EC (ERP2).

FR Par la présente Caliber déclare que l'appareil HPA603BT & HPA604BT est conforme aux exigences essentielles et aux autres dispositions pertinentes de la directive 2014/53/EU (RED), 2011/65/EU(RoHS) et 2009/125/EC (ERP2).

DE Hiermit erklärt Caliber, dass sich das Gerät HPA603BT & HPA604BT in Übereinstimmung mit den grundlegenden Anforderungen und übrigen einschlägigen Bestimmungen der Richtlinie 2014/53/EU (RED), 2011/65/EU(RoHS) und 2009/125/EC (ERP2) befindet.

IT Con la presente Caliber dichiara che questo HPA603BT & HPA604BT è conforme ai requisiti essenziali ed alle altre disposizioni pertinenti stabilite dalla direttiva 2014/53/EU (RED), 2011/65/EU(RoHS) e 2009/125/EC (ERP2).

ES Por medio de la presente Caliber declara que el HPA603BT & HPA604BT cumple con los requisitos esenciales y otra disposiciones aplicables o exigibles de la Directiva 2014/53/EU (RED), 2011/65/EU(RoHS) y 2009/125/EC (ERP2).

PT Caliber declara que este HPA603BT & HPA604BT está conforme com os requisitos essenciais e outras disposições da Directiva 2014/53/EU (RED), 2011/65/EU(RoHS) e 2009/125/EC (ERP2).

S Härmed intygar Caliber att denna HPA603BT & HPA604BT Pro står i överensstämmelse med de väsentliga egenskapskrav och övriga relevanta bestämmelser som framgår av direktiv 2014/53/EU (RED), 2011/65/EU(RoHS) och 2009/125/EC (ERP2).

PL Niniejszym Caliber oświadcza, że HPA603BT & HPA604BT jest zgodne z zasadniczymi wymaganiami oraz innymi stosownymi postanowieniami Dyrektywy 2014/53/EU (RED), 2011/65/EU(RoHS) i 2009/125/EC (ERP2).

DK Undertegnede Caliber erklærer hermed, at følgende udstyr HPA603BT & HPA604BT overholder de væsentlige krav og øvrige relevante krav i direktiv 2014/53/EU (RED), 2011/65/EU(RoHS) og 2009/125/EC (ERP2).

EE Käesolevaga kinnitab Caliber seadme HPA603BT & HPA604BT vastavust direktiivi 2014/53/EU (RED), 2011/65/EU(RoHS) ja 2009/125/EC (ERP2). põhioletule ja nimetatud direktiivist tulenevatele teistele asjakohastele sätetele.

LT Šiuo Caliber deklaruoja, kad šis HPA603BT & HPA604BT atitinka esminius reikalavimus ir kitas 2014/53/EU (RED), 2011/65/EU(RoHS) ir 2009/125/EC (ERP2).Direktyvos nuostatas.

FI Caliber vakuuttaa täten että HPA603BT & HPA604BT tyyppinen laite on direktiivin 2014/53/EU (RED), 2011/65/EU(RoHS) ja 2009/125/EC (ERP2). oleellisten vaatimusten ja sitä koskevien direktiivin muiden ehtojen mukainen.

IS Hér með lýsi Caliber yfir því að HPA603BT & HPA604BT erí samræmi við grunnkröfur og aðrar kröfur, sem gerðar eru í tilskipun 2014/53/EU (RED), 2011/65/EU(RoHS) og 2009/125/EC (ERP2).

NO Caliber erklærer herved at utstyret HPA603BT & HPA604BT er i samsvar med de grunn-leggende krav og øvrige relevante krav i direktiv 2014/53/EU (RED), 2011/65/EU(RoHS) og 2009/125/EC (ERP2).

NL Hierbij verklaart Caliber dat het toestel HPA603BT & HPA604BT in overeenstemming is met de essentiële eisen en de andere relevante bepalingen van richtlijn 2014/53/EU (RED), 2011/65/EU(RoHS) en 2009/125/EC (ERP2).



Latest declaration form can be found at:
www.caliber.nl/media/forms/DeclarationHPA603BT.pdf
www.caliber.nl/media/forms/DeclarationHPA604BT.pdf

WWW.CALIBEREUROPE.COM

CALIBER EUROPE BV · Kortakker 10 · 4264 AE Veen · The Netherlands