

idinio

View Out 3 Floodlight WiFi Camera

Scan for product info. & manual



Quick Start Guide

LET'S MEET ONLINE
www.shada.nl/idinio

- NL Uw tablet of smartphone moeten beschikking hebben over een 2.4GHz WiFi netwerk
- EN Your tablet or smartphone must be connected to a 2.4GHz WiFi network
- DE Das Smartphone/Tablet muss mit einem 2.4 GHz-Netzwerk verbunden sein
- FR Votre tablette ou votre smartphone doit être connecté à un réseau Wifi 2.4GHz
- ES Su tableta o smartphone debe estar conectado a una red WiFi de 2.4GHz.



- NL Download de Idinio Smart app in de Google Play of Apple App Store en maakt vervolgens een account aan.
- EN Download the Idinio Smart app from the Google Play or Apple App Store and create a user account.
- DE Die Idinio-App im Google Play Store oder Apples App Store runterladen
- FR Téléchargez l'application Idinio sur la plateforme Google Play ou Apple App store et créez un compte utilisateur.
- ES Descargue la aplicación Idinio Smart de Google Play o Apple App Store y cree una cuenta de usuario.



Idinio app

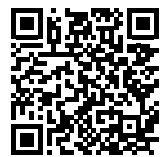

! Basis netwerk benodigheden • Basic network requirements • Anforderungen WLAN-Netzwerk • Conditions de base pour le réseau • Requisitos básicos de la red

- NL Dit apparaat ondersteunt alleen 2.4GHz WiFi netwerken dus als u een 5GHz router bezit met zowel 2.4GHz en 5GHz dient u het 2.4GHz netwerk te selecteren of eerst het 5GHz netwerk in het menu van uw router uit te zetten. Voor de router functies volg de instructies in de router-handleiding.
- EN This device only supports 2.4GHz WiFi networks so when you own a 5GHz router you must select the 2.4GHz network or disable the 5GHz network first in your router's menu. Refer to your router manual for instructions.
- DE Das Gerät unterstützt nur WLAN mit 2.4 GHz. Bei der Installation das 2.4 GHz-Netzwerk auswählen und ggf. das 5 GHz-Netzwerk vorübergehend deaktivieren. Anweisungen hierzu finden Sie im Handbuch Ihres Routers.
- FR Cet appareil n'est compatible qu'avec les réseaux Wifi 2.4GHz. Si vous possédez un routeur 5Ghz, vous devez sélectionner le réseau 2.4Ghz ou d'abord désactiver le 5ghz dans le menu du routeur. Consultez le manuel de votre routeur pour de plus amples instructions.
- ES Este dispositivo sólo admite redes WiFi de 2.4GHz, así que cuando tenga un router de 5GHz debe seleccionar la red de 2.4GHz o desactivar la red de 5GHz primero en el menú de su router. Consulte el manual de su router para obtener instrucciones.

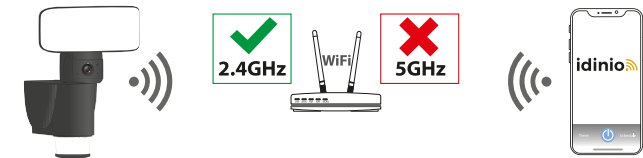

- NL Zorg ervoor dat u tijdens het paren van het apparaat aan uw WiFi netwerk dat zowel het apparaat als uw iOS of Android toestel binnen het bereik van de router blijven.
- EN Make sure that during the pairing process this device as well as your iOS or Android device will remain in the WiFi range of your router.
- DE Während des Anlemprozesses muss das Smartphone/Tablet in der Nähe des Routers sein.
- FR Assurez-vous que la commande de garage ainsi que votre appareil iOS ou Android restent dans la zone de couverture de votre réseau Wifi durant l'appairage.
- ES Asegúrese de que durante el proceso de emparejamiento, este dispositivo, así como su iOS o dispositivo Android, permanezcan en el rango de WiFi de su router.

idinio

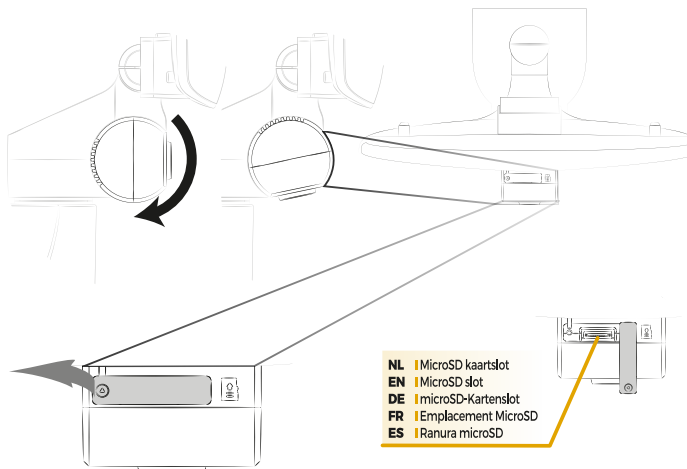
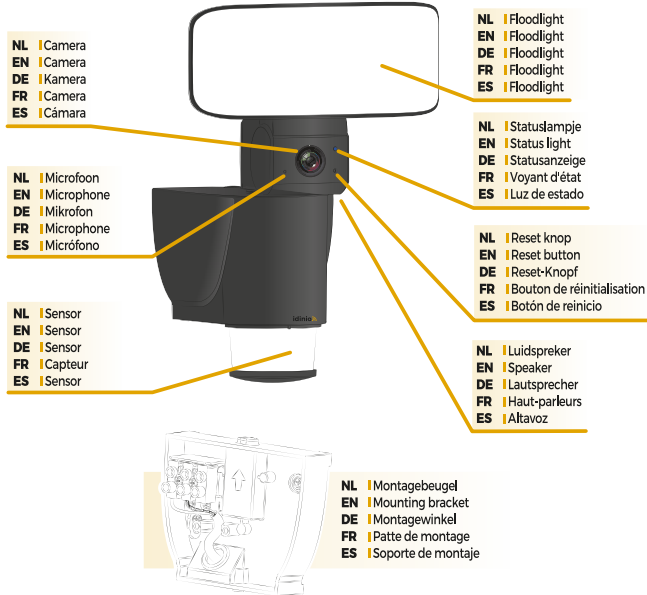

Box contents

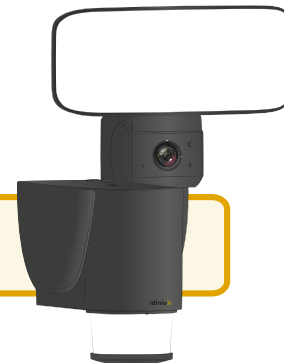
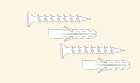

idinio

! ! Insta||atie / Installation / Instalación / Installatie / Instalación

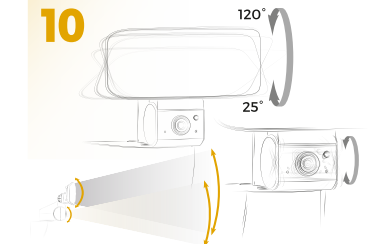
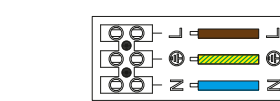
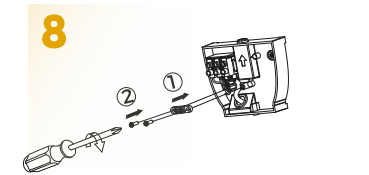
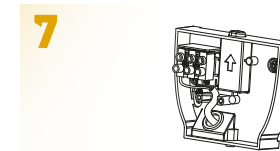
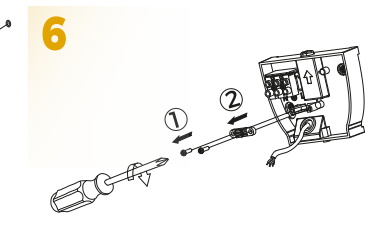
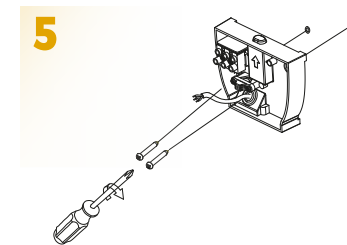
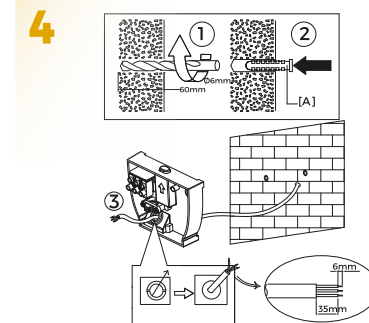
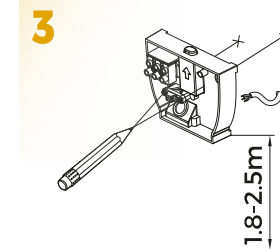
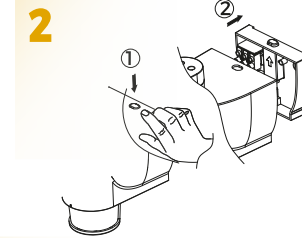
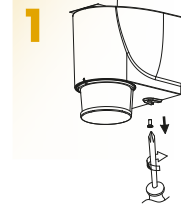

**Apparaat toevoegen • Add device • Gerät hinzufügen •
Ajouter l'appareil • Añadir dispositivo**

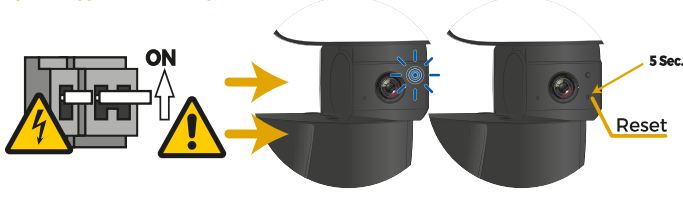

- NL** Nadat de stroom in de meterkast weer is ingeschakeld zal de LED indicator snel gaan knipperen. Indien dit niet het geval is dan moet u het apparaat resetten door 5 seconden op de Reset knop te drukken.
- EN** When power in the fuse box is turned back on, the LED indicator will start blinking rapidly. If this is not the case you must reset the device by pressing the Reset button for 5 seconds.
- DE** Wenn die Sicherung wieder eingeschaltet wurde, blinkt die LED-Anzeige schnell. Falls nicht, den Reset-Button für 5 Sekunden gedrückt halten um das Gerät zurückzusetzen.
- FR** Lorsque le disjoncteur de l'appareil est enclenché, l'indicateur LED de la prise va clignoter rapidement. Si ce n'est pas le cas, vous devez réinitialiser l'appareil en appuyant sur le bouton "Reset" pendant 5 secondes environ.
- ES** Cuando vuelva a encender la corriente en la caja de fusibles, el indicador LED comenzará a parpadear rápidamente. Si no es así, deberá reiniciar el dispositivo pulsando el botón de Reset durante 5 segundos.

- NL** | Open de app op uw apparaat en druk op de '+' knop rechtsboven in het scherm
- EN** | Launch the app and tap the '+' in the top right corner
- DE** | Starten Sie die App und tippen Sie auf "+" oben rechts
- FR** | Démarez l'application et appuyez sur le symbole '+' dans le coin supérieur droit
- ES** | Inicie la aplicación y pulse el '+' en la esquina superior derecha.

- NL** | Selecteer Camera en druk vervolgens op View Out 3 Floodlight WiFi Camera.
- EN** | Select Camera and tap View Out 3 Floodlight WiFi Camera.
- DE** | Wählen Sie Camera und dann View Out 3 Floodlight WiFi Camera.
- FR** | Sélectionnez Camera puis appuyez sur View Out 3 Floodlight WiFi Camera.
- ES** | Seleccione Camera y pulse en View Out 3 Floodlight WiFi Camera.

- NL** | Bevestig dat de LED indicator snel knippert
- EN** | Tap 'Confirm indicator rapidly blinks'
- DE** | Bestätigen Sie, dass die LED am Controller schnell blinkt
- FR** | Appuyez sur 'Confirmer que l'indicateur clignote rapidement'
- ES** | Pulse para confirmar en la aplicación que el indicador parpadea rápidamente.

- NL** | Selecteer het juiste 2.4GHz WiFi netwerk en wachtwoord en druk op 'Bevestigen'.
- EN** | Select the right 2.4GHz WiFi network and password and tap 'Confirm'
- DE** | Das 2.4 GHz-Netzwerk wählen, Passwort eingeben und bestätigen.
- FR** | Sélectionnez le réseau Wifi 2.4GHz correct et son mot de passe puis appuyez sur 'Confirmer'
- ES** | Seleccione la red WiFi de 2.4 GHz y la contraseña correcta y pulse para confirmar.

- NL** | Druk op doorgaan zodat de app een QR-code genereert. Houdt de QR code op 15-20cm afstand van de camera moet zodat deze hem kan scannen.
- EN** | Press continue to have the app generate a QR code which needs to be scanned by the camera. Hold the QR code in front of the camera at 15-20cm.
- DE** | Bestätigen, damit die App einen QR-Code generiert. Den QR-Code 15-20 cm vor die Kamera halten.
- FR** | Appuyez sur "continuer" pour générer un code QR qui doit être scanné par la caméra. Maintenez le code QR à environ 15-20cm devant la caméra.
- ES** | Presione continue para que la aplicación genere un código QR que debe ser escaneado por la cámara. Mantenga el código QR delante de la cámara a 15-20 cm.

- NL** | Bevestig dat u na het scannen van de QR coden een piep heeft gehoord.
- EN** | Confirm that after scanning the QR code you heard a beep.
- DE** | Bestätigen, dass die Kamera nach dem Scannen einen Bestätigungston abgespielt hat.
- FR** | Vérifiez que vous entendez un bip après avoir scanné le code QR
- ES** | Confirme que escucha un bip, después de escanear el código QR.

- NL** | De app zal vervolgens automatisch verbinden met het apparaat. Als het proces voltooid is, krijg je de mogelijkheid om de apparaatnaam aan te passen. Vul de nieuwe naam in en 'Bevestig'
- EN** | The app will auto-connect with the device. Once the process is completed, it will prompt you to rename the device. Enter a new name and 'Save'
- DE** | Die App verbindet sich automatisch mit dem Gerät. Nach Abschluss des Prozesses kann der Gerätenamen geändert werden. Abschließend speichern.
- FR** | L'application va se connecter automatiquement au produit. Une fois la connexion établie, une fenêtre s'affiche pour renommer le produit. Entrez un nouveau nom et validez avec 'Save'
- ES** | La aplicación se conectará automáticamente con el dispositivo. Una vez completado el proceso, le pedirá que cambie el nombre del dispositivo. Introduzca un nuevo nombre y pulse ('Save') para guardar.

AP Modus • AP Mode • AP-Modus • Mode AP • Modo AP

- NL** | Als het toevoegen van apparaat niet gelukt is, kan dit duiden op een netwerk probleem. Vervolg nu de procedure in AP-modus.
- EN** | If adding the device failed, it may be a networking problem. You can now proceed using the AP Mode for adding the device.
- DE** | Falls das Hinzufügen des Gerätes fehlschlägt, liegt ggf. ein Netzwerk-Problem vor. Mittels des AP-Modus kann das Gerät manuell hinzugefügt werden.
- FR** | Une erreur pour ajouter un appareil peut être due à des problèmes réseau. Vous pouvez désormais utiliser le mode AP pour ajouter l'appareil.
- ES** | Si la adición del dispositivo falló, puede ser un problema de red. Puede proceder ahora a utilizar el modo AP para agregar el dispositivo.

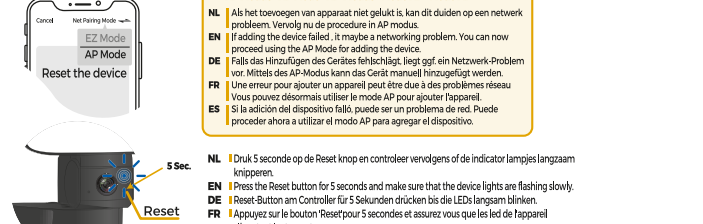

- NL** | Druk 5 seconde op de Reset knop en controleer vervolgens de de indicator lampjes langzaam knipperen.
- EN** | Press the Reset button for 5 seconds and make sure that the device lights are flashing slowly.
- DE** | Drückt 5 Sekunden am Controller für 5 Sekunden drücken bis die LEDs langsam blinken.
- FR** | Appuyez sur le bouton "Reset" pour 5 secondes et assurez vous que les LEDs de l'appareil clignotent lentement.
- ES** | Presione el botón de Reset durante 5 segundos y asegúrese de que las luces del dispositivo parpadeen lentamente.

- NL** | Open de app op uw apparaat en druk op de '+' knop rechtsboven in het scherm
- EN** | Launch the app and tap the '+' in the top right corner
- DE** | Starten Sie die App und tippen Sie auf "+" oben rechts
- FR** | Démarez l'application et appuyez sur le symbole '+' dans le coin supérieur droit
- ES** | Inicie la aplicación y pulse el '+' en la esquina superior derecha.

- NL** | Selecteer Camera en druk vervolgens op View Out 3 Floodlight WiFi Camera.
- EN** | Select Camera and tap View Out 3 Floodlight WiFi Camera.
- DE** | Wählen Sie Camera und dann View Out 3 Floodlight WiFi Camera.
- FR** | Sélectionnez Camera puis appuyez sur View Out 3 Floodlight WiFi Camera.
- ES** | Seleccione Camera y pulse en View Out 3 Floodlight WiFi Camera.

- NL** | Druk vervolgens op 'Andere modus' in de rechter bovenhoek en selecteer 'AP Mode'.
- EN** | Tap 'Other Mode' in top right corner and select 'AP Mode'.
- DE** | Tippen Sie 'Anderer Modus' oben rechts und wählen Sie AP-Modus.
- FR** | Appuyez sur 'Autre mode' en haut à droite puis sélectionnez 'Mode AP'.
- ES** | Pulse Otro Modo ('Other Mode') en la esquina superior derecha y seleccione Modo AP ('AP Mode').

- NL** | Controleer de de verending LED langzaam knippert. Druk vervolgens op 'Bevestig LED knipper langzaam'. Selecteer vervolgens je 2.4GHz netwerk en vul het wachtwoord in en druk op 'Bevestig'.
- EN** | Check if the connection light is flashing slowly. Press 'Confirm indicator slowly blinks'. Then select your 2.4GHz network, password and confirm.
- DE** | Bestätigen Sie, dass die LED am Controller langsam blinkt. Das 2.4 GHz-Netzwerk wählen, Passwort eingeben und bestätigen.
- FR** | Vérifiez si l'indicateur de connexion clignote lentement. Appuyez sur 'Confirmer que l'indicateur clignote lentement'. Sélectionnez ensuite votre réseau Wifi 2.4GHz, votre mot de passe puis confirmez.
- ES** | Compruebe si la luz de conexión parpadea lentamente. Pulse ('Confirm indicator slowly blinks') para confirmar que el indicador parpadea lentamente. Luego seleccione su red de 2.4GHz y la contraseña y confirme.

- NL** | Verbind nu uw smartphone of tablet met de hotspot van het apparaat. Druk op 'Verbind nu'. De app zal nu de instellingen van je smartphone of tablet openen. Open vervolgens de WiFi instellingen.
- EN** | Now connect your smartphone or tablet with the device's hotspot. Tap 'Connect'. The app will now open the settings menu of your smartphone or tablet. Open WiFi settings.
- DE** | Verbinden Sie jetzt Ihr Smartphone/Tablet direkt mit dem WLAN des Idinio-Gerätes. Tippen Sie 'Verbinden'. Die App öffnet das Menü 'Einstellungen' Ihres Mobilgerätes, öffnen Sie die WLAN-Einstellungen.
- FR** | Connectez maintenant votre smartphone ou tablette au hotspot de l'appareil. Appuyez sur 'connecter'. L'application va ouvrir le menu des paramètres de votre smartphone ou votre tablette. Ouvrez les paramètres WiFi. Maintenant connectez votre smartphone ou votre tablette au point de accès du réseau. Cliquez sur 'Connecter'.
- ES** | Conecte ahora su smartphone o tableta con el punto de configuración de su smartphone o tableta. Abra la configuración de 'WiFi'. La aplicación abrirá el menú de configuración de su smartphone o tableta. Abra la configuración de 'WiFi'.

WAARSCHUWING • WARNING • WARNUNG • ATTENTION • ADVERTENCIA

Veiligheidswaarschuwingen!
Zorg ervoor dat u de instructies in deze handleiding volledig heeft gelezen en u deze heeft begrepen voordat u overgaat tot het, conform het aansluitschema (indien van toepassing), installeren. Bewaar dit document goed en gebruik het product alleen zoals in dit document is beschreven. Elke andere toepassing kan het product beschadigen of gevaar voor de gebruiker opleveren (bijvoorbeeld kortsluiting, brand of een elektrische schok). Ontkoppel het product direct van de stroom als er zich problemen voordoen, laat het product niet vallen en voorkom stoot. Gebruik het apparaat niet als er een onderdeel beschadigd of defect is. Vervang een defect onderdeel direct. Als de installatie een niet standaard consumenten (stroom)installatie betreft, zorg u deze door een gekwalificeerde technicus uitgevoerd moeten worden om de kans op een elektrische schok te verkleinen. Zorg ervoor dat dit product in een goed geventileerde ruimte staat gedurende het gebruik. De elektrische (LED) apparaten tijdens gebruik niet af want ze kunnen warmte genereren en daardoor schade veroorzaken. Bovendien kan LED extensief fel zijn waardoor ernstig oogletsel kan optreden, kijk er dan ook niet rechtstreeks in/nar. Indien een product alleen geschikt is voor binnen- en/of buiten gebruik zal dit op het product/onderdelen of in de handleiding vermeldt worden. Hou de producten buiten bereik van kinderen en dieren.

Reinigings- en onderhoudswaarschuwing!
Gebruik geen reinigings- of schuurmiddelen. Reinig de binnenkant van de apparaten niet. Probeer de apparaten niet te repareren als ze niet goed functioneren maar vervang deze. Reinig de buitenkant van het apparaat met een zachte, vochtige doek (gebruik geen microvezeldoek).
Ondersteuning:
Indien u extra hulp nodig heeft of u heeft opmerkingen en/of suggesties neem dat contact met ons op via www.shada.nl/contact

Safety warning!
Ensure you have fully read and understood the instructions in this document before you install or use the product following the installation/wire diagram (when applicable). Keep this document for future reference and only use the product as described in this document. Any other use of the product than described in this manual may damage the product or cause injury to the user (e.g. due to a short circuit, fire or electric shock). Disconnect the product from the power source if problems occur. Do not drop the product and avoid bumping. Do not use the product if a part is damaged or defective. Replace a damaged defective product immediately. When a non-standard consumer power installation is required this should be performed by a qualified technician to reduce the risk of an electric shock. Make sure the product is sufficiently ventilated during use. Never cover an electrical (LED) device during usage since it can generate heat causing damage. Besides LED can be extremely bright and may cause serious eye damage so don't stare at it directly. When a product is meant for indoor and/or outdoor use only, this will be mentioned on the product/parts or in the manual. Keep the product out of reach of children or animals.

Cleaning and Maintenance warning!
Do not use cleaning solvents or abrasives. Do not clean the inside of the device. Do not attempt to repair the device when the device does not operate correctly, replace it. Clean the outside of the device using a soft, damp cloth (don't use microfibre cloth).

Support:
If you need further help or have comments or suggestions please visit www.shada.nl/contact

Sicherheitshinweise!

Verwahren Sie sich, dass Sie die Anweisungen in diesem Dokument vollständig gelesen und verstanden haben, bevor Sie das Produkt gemäß dem Installations-/Schaltplan (falls zutreffend) installieren oder verwenden. Bewahren Sie dieses Dokument zum späteren Nachschlagen auf und verwenden Sie das Produkt nur wie in diesem Dokument beschrieben. Jede andere Verwendung des Produkts als die in diesem Handbuch beschriebene kann das Produkt beschädigen oder zu Verletzungen des Benutzers führen (z. B. durch Kurzschluss, Feuer oder elektrischen Schlag). Trennen Sie das Produkt von der Stromquelle, wenn Probleme auftreten. Lassen Sie das Produkt nicht fallen und vermeiden Sie Stöße. Verwenden Sie das Produkt nicht, wenn ein Teil beschädigt oder defekt ist. Ersetzen Sie ein beschädigtes defektes Produkt sofort. Wenn Arbeiten an Stromleitungen erforderlich sind, müssen diese von einer Elektrofachkraft durchgeführt werden, um das Risiko eines Stromschlags zu verringern. Stellen Sie sicher, dass das Produkt während des Gebrauchs ausreichend belüftet ist. Decken Sie ein elektrisches (LED-)Gerät während des Gebrauchs niemals ab, da es Hitze erzeugen und dadurch Schäden verursachen kann. LEDs können extrem hell sein und schwere Augenschäden verursachen, sehen Sie daher nicht direkt hinein. Wenn ein Produkt nur für den Innen- und/oder Außengebrauch bestimmt ist, wird dies auf dem Produkt/den Teilen oder im Handbuch erwähnt. Bewahren Sie das Produkt außerhalb der Reichweite von Kindern oder Tieren auf.

Hinweise zur Reinigung und Wartung!
Verwenden Sie keine Reinigungs- oder Schmirkmittel. Reinigen Sie nicht das Innere des Geräts. Versuchen Sie nicht, das Gerät zu reparieren, wenn es nicht richtig funktioniert, sondern tauschen Sie es aus. Reinigen Sie die Außenseite des Geräts mit einem weichen, feuchten Tuch (kein Mikrofasertuch verwenden).

Kundendienst:
Wenn Sie weitere Hilfe benötigen oder Kommentare bzw. Vorschläge machen, besuchen Sie bitte www.shada.nl/contact

Avertissement de sécurité!
Assurez-vous que vous avez bien lu et compris les instructions contenues dans ce document avant d'installer ou d'utiliser le produit en suivant le schéma d'installation/de câblage (le cas échéant). Conservez ce document pour référence ultérieure et n'utilisez le produit que de la manière décrite dans ce document. Toute autre utilisation du produit que celle décrite dans le présent manuel peut endommager le produit ou causer des blessures à l'utilisateur (par exemple, en raison d'un court-circuit, d'un incendie ou d'un choc électrique). Débranchez le produit de la source d'alimentation si des problèmes surviennent. Ne faites pas tomber le produit et évitez les chocs. N'utilisez pas le produit si une pièce est endommagée ou défectueuse. Remplacez immédiatement un produit défectueux endommagé. Lorsqu'une installation (d'alimentation) non standard est requise, elle doit être effectuée par un technicien qualifié afin de réduire le risque de choc électrique. Assurez-vous que le produit est suffisamment ventilé pendant son utilisation. Ne couvrez jamais un appareil électrique (LED) pendant l'utilisation, car il peut générer de la chaleur et causer des dommages. De plus, les LED peuvent être extrêmement brillantes et peuvent causer de graves lésions oculaires, alors ne les fixez pas directement. Lorsqu'un produit est destiné à être utilisé à l'intérieur et/ou à l'extérieur, cela sera universellement mentionné sur le produit/les pièces ou dans le manuel. Gardez le produit hors de portée des enfants ou des animaux.

Avvertimento concernante il nettoyage e l'entretien!
N'utilizzate pas de solvants ou d'abrasifs de nettoyage. Ne pas nettoyer l'intérieur de l'appareil. N'essayez pas de réparer l'appareil lorsque celui-ci ne fonctionne pas correctement, remplacez-le. Nettoyez l'extérieur de l'appareil à l'aide d'un chiffon doux et humide (n'utilisez pas de microfibre).

Support:
Si vous avez besoin d'aide supplémentaire ou si vous avez des commentaires ou des suggestions, veuillez consulter le site www.shada.nl/contact

Advisos de seguridad!
Asegúrese de que ha leído y comprendido completamente las instrucciones de este documento antes de instalar o utilizar el producto siguiendo el diagrama de instalación/cableado (cuando corresponda). Conserve este documento para futuras referencias y utilice el producto solo como se describe en este documento. Cualquier otro uso del producto que no esté descrito en este manual puede dañar el producto o causar lesiones al usuario (por ejemplo, debido a un cortocircuito, incendio o descarga eléctrica). Desconecte el producto de la fuente de alimentación si se producen problemas. No deje caer el producto y evite los golpes. No utilice el producto si alguna pieza está dañada o defectuosa. Sustituya inmediatamente un producto defectuoso y dañado. Cuando se requiera una instalación (eléctrica) no estándar para el consumidor, ésta debe ser realizada por un técnico cualificado para reducir el riesgo de una descarga eléctrica. Asegúrese de que el producto esté suficientemente ventilado durante su uso. Nunca cubra un dispositivo eléctrico (LED) durante su uso ya que puede generar calor causando daños, además el LED puede ser extremadamente brillante y puede causar serios daños a los ojos, por lo que no lo mire directamente. Cuando un producto está destinado a un uso en interiores y/o exteriores, sólo se mencionará en el producto/partes o en el manual. Mantenga el producto fuera del alcance de los niños o los animales.

Advertencia de limpieza y mantenimiento!
No utilice disolventes o productos de limpieza abrasivos. No limpie el interior del dispositivo. No intente reparar el dispositivo si no funciona correctamente, sustitúyalo. Limpie el exterior del dispositivo con un paño suave y húmedo (no utilice un paño de microfibra).

Atención al Cliente:
Si necesita más ayuda o tiene comentarios o sugerencias, por favor visite www.shada.nl/contact

CE

NL Het artikel dient geschieden van het huisvuil, afval worden verwijderd. Het artikel moet worden ingeleverd voor recycling in overeenstemming met de lokale milieuvoorschriften voor afvalverwerking. Door een gemiddeld item te scheiden van het huisvuil, afval helpt u het volume van afval naar verbrandingsovens of stortplaatsen wordt gestuurd, te verminderen en milieuvriendelijke negatieve gevolgen voor de menselijke gezondheid te het milie te minimaliseren.

EN The item should be disposed of separately from household waste, as waste for recycling in accordance with local environmental regulations for waste disposal. By separating a marked item from household waste, you will reduce the volume of waste sent to incinerators or landfills and minimize any potential negative impact on human health and the environment.

DE Der Gegenstand getrennt entsorgt werden soll. Der Artikel sollte zur Wiederverwertung in Übereinstimmung mit den lokalen Umweltschriften für die Abfallentsorgung in entsprechende Einrichtungen übergeben werden. Durch die Trennung eines markierten Gegenstands vom Hausabfall, Sie helfen, das Abfallvolumen zu reduzieren.

FR L'article doit être éliminé séparément des ordures ménagères. L'article doit être remis au recyclage conformément à la réglementation environnementale locale en matière d'élimination des déchets. En séparant un article marqué des déchets ménagers, vous contribuez à réduire le volume des déchets envoyés dans les incinérateurs ou les décharges et à minimiser l'impact négatif potentiel sur la santé humaine et l'environnement.

ES El artículo debe ser eliminado por separado de los residuos domésticos. El artículo debe ser entregado para su reciclaje de acuerdo con las regulaciones ambientales locales para la eliminación de residuos. Al separar un artículo marcado de los residuos domésticos, ayuda a reducir el volumen de residuos enviados a las plantas incineradoras o a los vertederos y minimiza cualquier posible efecto negativo en la salud humana y el medio ambiente.

NL Dit product het draagt CE-keurmerk, wat vastgesteld dat dit product voldoet aan de EU-veiligheids-, gezondheids- en milieubeschermingsregies.

EN This product carries the CE mark of certification, which confirms that this product meets EU safety, health and environmental protection requirements.

DE Dieses Produkt über ein CE-Zertifizierungszeichen verfügt. Dieses Produkt entspricht den Anforderungen der EU an Sicherheit, Gesundheit und Anforderungen an den Umweltschutz.

FR Ce produit porte le marquage de certification CE, qui confirme que ce produit répond à la réglementation de l'UE en matière de protection de la santé et de protection de l'environnement.

ES Este producto lleva la marca de certificación CE, que confirma que este producto cumple con las normas de seguridad, salud y los requisitos de protección del medio ambiente.

NL Hierbij, Shada declareert dat het radioapparaat type 140155 View Out 3 Floodlight WiFi Camera is in compliance with Directive 2014/53/EU.

EN The full text of the EU declaration of conformity is available at the following internet address: <https://www.shada.nl/downloads>

DE Der vollständige Text von der Europäischen Deklaration von Konformität ist beschreibbar auf der folgenden Internetadresse: <https://www.shada.nl/downloads>

FR Le texte intégral de la déclaration de conformité de l'UE est disponible à l'adresse Internet suivante: <https://www.shada.nl/downloads>

ES Por la presente, Shada declara que el equipo de radio de tipo 140155 View Out 3 Floodlight WiFi Camera cumple con la Directiva 2014/53/EU.

NL Hierbij verklaart Shada, dat der 140155 View Out 3 Floodlight WiFi Camera des Funkanlagenetzes mit der Richtlinie 2014/53/EU übereinstimmt.

DE Hiermit erklärt Shada, dass der 140155 View Out 3 Floodlight WiFi Camera des Funkanlagenetzes mit der Richtlinie 2014/53/EU übereinstimmt.

FR Par la présente, Shada déclare que l'équipement radio de type 140155 View Out 3 Floodlight WiFi Camera est conforme à la directive 2014/53/EU.

ES Por la presente, Shada declara que el equipo de radio de tipo 140155 View Out 3 Floodlight WiFi Camera cumple con la Directiva 2014/53/EU.

NL El texto completo de la declaración de conformidad de la UE está disponible en la siguiente dirección de Internet: <https://www.shada.nl/downloads>