

## MFG 185 - Volledig glas

GB Gebruiksaanwijzing  
DE Gebruiksaanwijzing  
FR Mode d'emploi  
Gebruiksaanwijzing

DK Bruggen  
SE Brugsanvisning NO  
Bruksanvisning FI  
Käyttöohjeet

## Waarschuwing

Omdat het apparaat een ontvlambaar koelmiddel bevat, is het essentieel dat de koelmiddelleidingen niet beschadigd raken.

**De hoeveelheid en het type koudemiddel dat in uw toepassing wordt gebruikt, staan vermeld op het typeplaatje.**

De norm EN378 bepaalt dat de ruimte waarin u uw apparaat installeert een volume van 1m<sup>3</sup> per 8 g koolwaterstofkoelmiddel moet hebben dat in de apparaten wordt gebruikt. Dit is om de vorming van ontvlambare gas/lucht-mengsels in de ruimte waar het apparaat staat te voorkomen in het geval van een lek in het koelmiddelcircuit.

### **WAARSCHUWING:**

Houd ventilatieopeningen in de kast van het apparaat of in de ingebouwde structuur vrij van obstakels.

### **WAARSCHUWING:**

Gebruik geen andere **mechanische apparaten** of andere middelen om het ontdooiproces te versnellen dan die welke door de fabrikant

worden aanbevolen.

**WAARSCHUWING:**

Beschadig het koelsysteem niet.

Kinderen mogen de

**WAARSCHUWING:**

Gebruik geen **elektrische apparaten** in de koelruimte, tenzij ze van een type zijn dat door de fabrikant wordt aanbevolen.

**WAARSCHUWING:**

Stel het apparaat niet bloot aan regen.

**WAARSCHUWING:**

Dit apparaat mag worden gebruikt door kinderen ouder dan 8 jaar en door personen met beperkte fysieke, zintuiglijke of mentale capaciteiten of door personen met een gebrek aan ervaring of kennis als ze onder toezicht staan of instructies krijgen van een persoon die verantwoordelijk is voor hun veiligheid hoe ze het apparaat veilig moeten gebruiken en de bijbehorende gevaren hebben begrepen.

**WAARSCHUWING:**

Kinderen mogen niet spelen met, op, of rond het apparaat.

**WAARSCHUWING:**

apparaten of algemeen onderhoud uitvoeren, tenzij ze minstens 8 jaar oud zijn en onder toezicht staan.

### **WAARSCHUWING:**

Bewaar geen explosieven zoals spuitbussen met ontvlambare drijfgassen in het apparaat.

### **WAARSCHUWING:**

Gevaar voor brand of explosie bij gebruik van ontvlambaar koelmiddel. Alleen laten repareren door opgeleid personeel.



### **WAARSCHUWING:**

Zorg er bij het plaatsen van het apparaat voor dat het netsnoer niet bekneld raakt of beschadigd raakt.

### **WAARSCHUWING:**

Plaats niet meerdere draagbare stopcontacten of draagbare voedingen aan de achterkant van het apparaat.

- Bewaar de sleutels altijd op een aparte plaats en buiten het bereik van kinderen.
- Haal de stekker uit het stopcontact of schakel de stroomtoevoer uit voordat u het apparaat onderhoudt of schoonmaakt.
- **Relevant voor Australië:** Het netsnoer met stekker voldoet aan AS/NZS 3112.
- Als het netsnoer beschadigd is, moet het worden vervangen door de fabrikant, diens serviceagent of een vergelijkbaar gekwalificeerd persoon om gevaar te voorkomen.
- Vorstvorming op de binnenwand van de verdamper en de bovenste delen is een natuurlijk verschijnsel. Daarom moet het apparaat ontdooid worden tijdens normale schoonmaak- of onderhoudswerkzaamheden.
- Houd er rekening mee dat wijzigingen aan de constructie van het apparaat alle garantie en productaansprakelijkheid tenietdoen.
- Gebruik geen verlengsnoeren.
- Dek planken niet af met aluminiumfolie of ander materiaal dat de luchtcirculatie kan verhinderen;

KLASSE 1 LED PRODUCT



## Inhoud

Waarschuwing .....	2
Elektrische aansluiting.....	4
Leer je flessenkoeler kennen .....	5
Voor gebruik .....	6
Installatie .....	6
Werking en functie .....	9
Foutopsporing .....	10
Ontdooien, reinigen en onderhoud.....	11
Garantie, reserveonderdelen en service ...	12
Verwijdering.....	13
.....CE- conformiteitsverklaringPagina A	

Vervangbare  
lichtbron door  
een professional

Verwisselbaar  
voorschakelap  
paraat door  
een  
professional

## Elektrische aansluiting

Bedrading en aansluitingen in voedingssystemen moeten voldoen aan alle geldende (lokale en nationale) elektrische voorschriften. Raadpleeg deze voorschriften voor lengtes en afmetingen voordat u de kast installeert.

Dit apparaat voldoet aan de relevante EU-richtlijnen, waaronder Laagspanningsrichtlijn 2014/35/EU en Richtlijn 2014/30/EU inzake elektromagnetische compatibiliteit.

Het stopcontact moet vrij toegankelijk zijn.

Sluit het apparaat alleen aan op 220 / 240 V / 50Hz wisselstroom via een correct geïnstalleerd geaard stopcontact.

Het stopcontact moet worden gezekerd met een 10-13 A zekering.

Als het apparaat in een niet-Europees land wordt gebruikt, controleer dan op het typeplaatje of de aangegeven spanning en stroom overeenkomen met de waarden van uw elektriciteitsnet.

### **Informatie over spanning, stroom of vermogen wordt gegeven op het typeplaatje**

Het netsnoer kan worden vervangen door een alleen technicus.

Het typeplaatje geeft diverse technische informatie en het type- en serienummer.

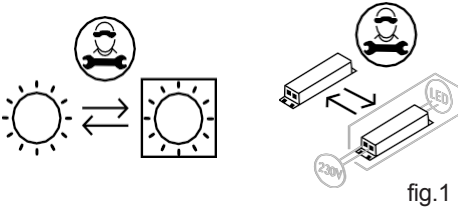
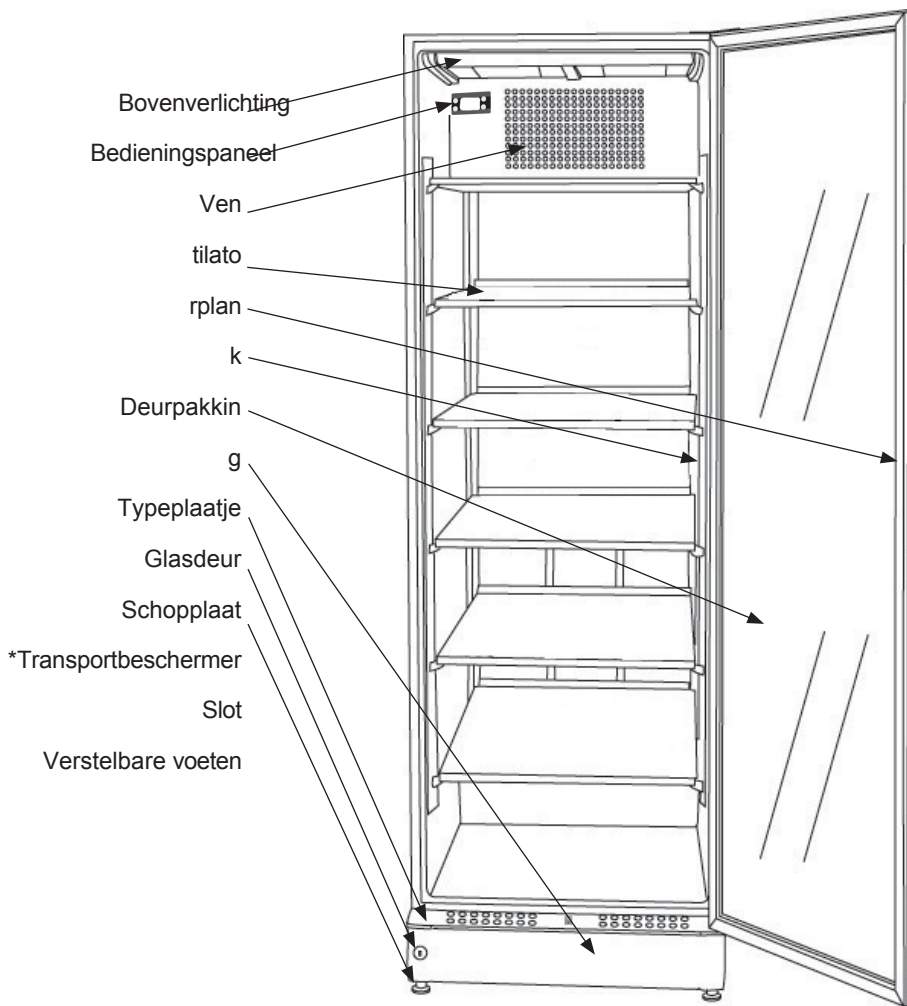

fig.1

# Leer je fles koeler kennen





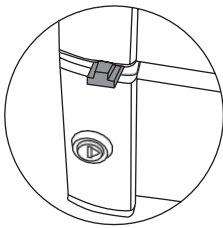

fig. 2

\*Transportbescher  
mer



fig. 3

## Voor gebruik

Lees de volgende instructies zorgvuldig door voordat u uw nieuwe apparaat in gebruik neemt, want ze bevatten belangrijke informatie over veiligheid, installatie, bediening en onderhoud.

Bewaar de instructies voor toekomstig gebruik. Controleer bij ontvangst of het apparaat niet beschadigd is tijdens het transport.

Transportschade moet worden gemeld naar de plaatselijke distributeur voordat het apparaat wordt gebruikt.

Verwijder de transportbeschermer voordat het apparaat in gebruik wordt genomen. (fig. 2) Hang hem aan een van de legplanken, want hiermee kan de deur worden versteld.

Als het apparaat moet worden verplaatst, gebruik dan de beschermer

Verwijder de verpakking. Maak de binnenkant van de kast schoon met warm water en een mild schoonmaakmiddel. Spoel af met schoon water en droog grondig (zie schoonmaakinstructies).

Gebruik een zachte doek.

Als het apparaat tijdens het transport is neergelegd of in een koude omgeving (kouder dan +5°C) is opgeslagen, moet het minstens een uur rechtop blijven staan voordat het wordt ingeschakeld. Opmerking: Als het apparaat wordt neergezet, moet de deur naar boven wijzen en moet het apparaat in de oorspronkelijke verpakking zitten<sup>1</sup>.

## Installatie

### Plaatsing

Om veiligheids- en operationele redenen mag het apparaat niet buitenshuis worden geïnstalleerd.

Plaats het apparaat op een vlakke ondergrond in een droge, goed geventileerde ruimte (max. 75% relatieve luchtvochtigheid). Plaats het apparaat nooit in de buurt van warmtebronnen zoals fornuizen of radiatoren en vermijd direct zonlicht.

### Omgevingstemperatuur

De klimaatklasse staat op het naamplaatje (zie pagina 12). Deze geeft de optimale omgevingstemperatuur aan. Wijnkoelers met winterstand functioneren echter al bij omgevingstemperaturen vanaf 5°C.

### Belastingsgrenslijn



Permanent gemarkeerde grenslijn die de grens van het laadoppervlak aangeeft. Als er geen laadlijnsticker is, neem dan de bovenkant van de eenheid als standaard.

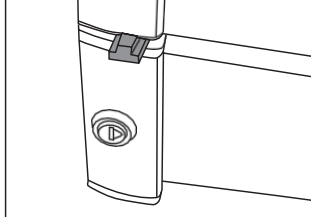

fig. 4

Klimaatklasse	Optimale kamertemperatuur	GB
SN	+10 °C tot +32 °C	
N	+16 °C tot +32 °C	
ST	+16 °C tot +38 °C	
T	+16 °C tot +43 °C	

Het oppervlak waarop het apparaat wordt geplaatst, moet vlak zijn. Gebruik geen frame of iets dergelijks.

Het apparaat kan vrijstaand tegen een muur worden geïnstalleerd, in een kast worden ingebouwd of in een rij met andere apparaten worden geplaatst.

Het is belangrijk dat het apparaat goed geventileerd wordt en dat de lucht ongehinderd boven, onder en rond het apparaat kan circuleren.

De onderstaande figuren illustreren hoe de noodzakelijke luchtcirculatie rond het apparaat kan worden verzekerd (fig. 5-8).

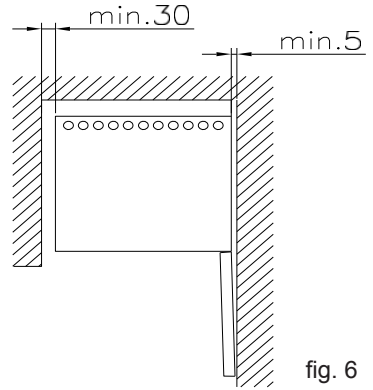

fig. 6

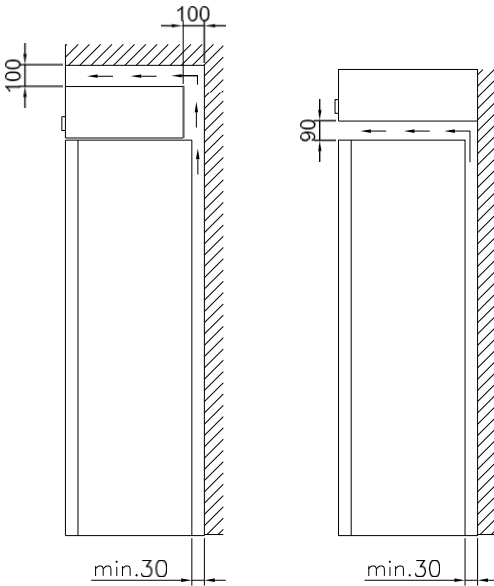
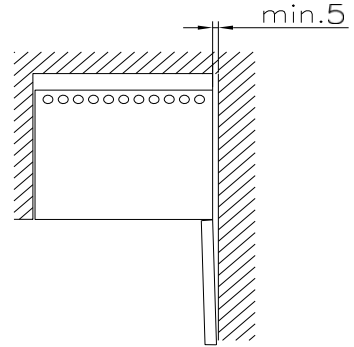

fig. 5



afb. 7

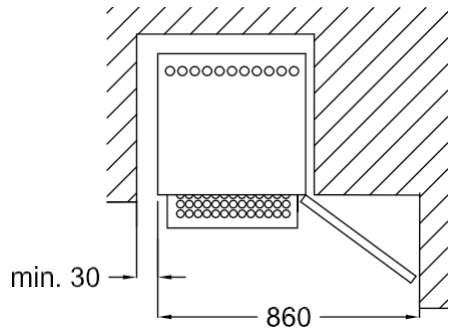
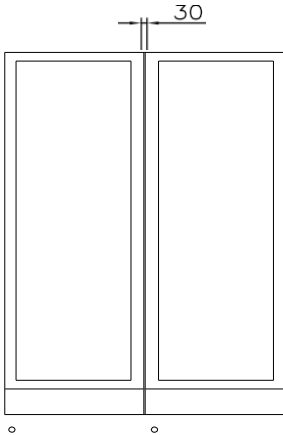

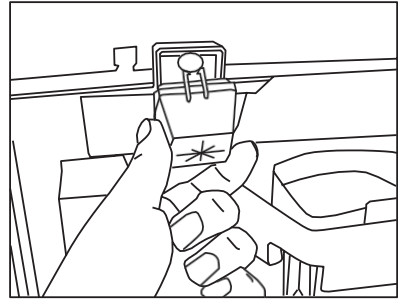

fig. 8



afb. 9

Er kan een "Side by Side"-kit worden besteld (fig. 9).



afb. 11

De afstandsstukken aan de achterkant van het apparaat zorgen voor voldoende luchtcirculatie. Monteer de twee meegeleverde kappen zoals afgebeeld in fig. 10.

## Instellen

Het is belangrijk dat het apparaat absoluut waterpas staat. Het kan waterpas worden gezet door de verstelbare voetjes aan de voorkant van het apparaat omhoog of omlaag te schroeven (fig. 11).

Gebruik een waterpas om te controleren of het apparaat is absoluut horizontaal.

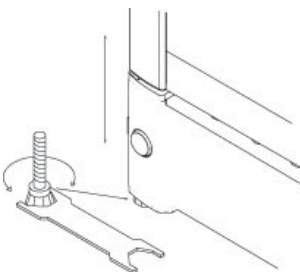
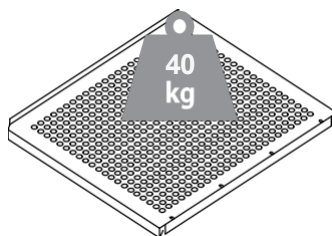
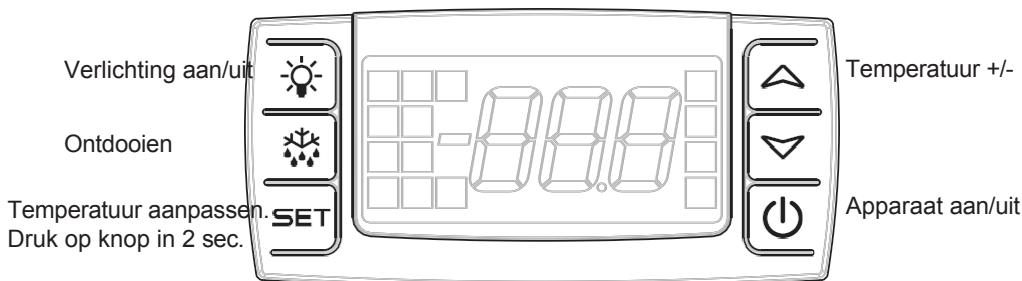

fig. 10



afb. 12

## Werking en functie



afb. 13

### Elektronische besturing

De elektronische regeling zorgt ervoor dat de ingestelde temperatuur gehandhaafd blijft.

Na een stroomstoring worden de temperatuurinstellingen automatisch opgeroepen.

### Handmatig ontdooien

Als het nodig is om handmatig te ontdooien, druk dan langer dan 2 seconden op de knop Ontdooien om handmatig te ontdooien.

Na 30 minuten keert de elektronische besturing terug naar de normale modus.

### Temperatuurweergave

Het scherm toont de huidige temperatuur in de kast en geeft aan dat de stroom is aangesloten.

### Temperatuurinstelling

Druk binnen 2 sec. op de instelknop aan de linkerkant, daarna kun je de temperatuur wijzigen +/- met de knoppen aan de rechterkant.

### Pas op

Als u op de aan/uit-knop van de unit drukt, stopt de compressor en gaat het lampje uit. Als u op de Aan/Uit-knop van de unit drukt, wordt de compressor weer ingeschakeld, maar blijft het licht uit. Het licht wordt ingeschakeld door op de aan/uit-knop te drukken.



## Fout vinden

Fout	Mogelijke oorzaak	Remedy
Het controlelampje brandt niet.	Het apparaat is uitgeschakeld. Stroomuitval; de zekering is doorgebrand; het apparaat is niet goed aangesloten.	Druk op de aan/uit-schakelaar. Controleer of de stroom is aangesloten. Reset de zekering.
Water verzamelt zich op de planken.	De ontdooiwaterafvoer is geblokkeerd.	Reinig het ontdooiwaterkanaal en het afvoergat op de achterwand van de kast.
Trillingen of storingen - wat lawaai.	Het apparaat staat niet waterpas. Het apparaat rust tegen andere elementen.	Stel het apparaat waterpas met een waterpas. Plaats het apparaat uit de buurt van andere elementen of apparaten waarmee het in contact komt.
Compressor draait continu.	Temperatuurinstelling te laag. Hoge kamertemperatuur.	Verhoog de temperatuurinstelling. Zorg voor voldoende ventilatie.
Temperatuur in cabinenet te hoog.	Temperatuurinstelling te hoog. De kast is onlangs gevuld met ongekoelde flessen.	Verlaag de temperatuurinstelling. Verdeel voorwerpen in de cabine om de luchtcirculatie te verbeteren.
IJsvorming op verdamper.	De deur is open.	Sluit de deur

# Ontdooien, reinigen en onderhoud

## Automatisch ontdooien

Het apparaat wordt automatisch ontdooid. Het ontdooiwater loopt door een buis en wordt opgevangen in een bak boven de compressor, waar het door de warmte van de compressor verdampt.

## Schoonmaken

Schakel het apparaat uit door op de aan/uit-knop te drukken voordat u het van binnen schoonmaakt.

Je kunt de kast het beste schoonmaken met warm water (max. 65°C) met een beetje mild afwasmiddel. Gebruik nooit schoonmaakmiddelen die schuren. Gebruik een zachte doek. Spoel af met schoon water en droog grondig. Voorkom dat er water in het bedieningspaneel komt.

De dooiwaterafvoer, waarin condenswater van de verdamper loopt, bevindt zich op de achterwand van de kast en moet schoon worden gehouden. Voeg een paar keer per jaar een paar druppels ontsmettingsmiddel, bijvoorbeeld Rodalon, toe aan de dooiwaterafvoer en reinig de afvoer met een pijpenreiniger of iets dergelijks. Gebruik nooit scherpe of puntige voorwerpen.

De afdichtstrip rond de deur moet regelmatig worden schoongemaakt om verkleuring te voorkomen en de levensduur te verlengen. Gebruik schoon water. Controleer na het reinigen van de afdichtstrip of deze nog steeds goed afsluit.

Stof dat zich op de compressor en in het compressorcompartiment verzamelt, kunt u het beste verwijderen met een stofzuiger.

# Garantie, reserveonderdelen en service

## Garantie disclaimer

Storingen en schade die direct of indirect zijn veroorzaakt door onjuiste bediening, verkeerd gebruik, onvoldoende onderhoud, onjuiste bouw, installatie of netaansluiting. Brand, accident, blikseminslag, spanningsvariatie of andere elektrische storingen, waaronder defecte zekeringen of storingen in de netinstallatie.

Reparaties die zijn uitgevoerd door anderen dan erkende servicecentra en alle andere fouten en schade waarvan de fabrikant kan aangeven dat deze zijn veroorzaakt door andere redenen dan fabricage- of materiaalfouten, vallen niet onder de garantie.

Houd er rekening mee dat bij wijzigingen aan de constructie van het apparaat of wijzigingen aan de onderdelen van het apparaat de garantie en productaansprakelijkheid komen te vervallen en het apparaat niet rechtmatig kan worden gebruikt. De goedkeuring die op het typeplaatje staat vermeld, vervalt eveneens.

Transportschade die door de koper wordt ontdekt, is primair een zaak tussen de koper en de distributeur, d.w.z. de distributeur moet ervoor zorgen dat dergelijke klachten tot tevredenheid van de koper worden opgelost.

Controleer voordat u technische hulp inroept of u de storing zelf kunt verhelpen. Als uw verzoek om assistentie onterecht is, bijvoorbeeld als het apparaat is uitgevallen als gevolg van een doorgebrande zekering of onjuiste bediening, worden de kosten van uw oproep voor technische assistentie in rekening gebracht.

## Onderdelen

Vermeld bij het bestellen van reserveonderdelen het type-, serie- en productnummer van uw apparaat. Deze informatie staat op het typeplaatje. Het typeplaatje bevat verschillende technische gegevens, waaronder product- type- en serienummers.

The diagram shows a rectangular technical label with the following fields and markings:

- Top center: "xxxx"
- Left side: "Type..."
- Right side: "Serial No.....xxxxxxx"
- Bottom left: "xxxx" above a small box, and "0-XXXXXXXXXXXX" below it.
- Bottom right: A small icon of a crossed-out trash can.

An arrow points from the text "Productnummer" below to the bottom-left section of the label.

# Verwijdering

## *Informatie voor gebruikers over inzameling en verwijdering van oude apparatuur en gebruikte batterijen*



Deze symbolen op de producten, verpakkingen en/of begeleidende documenten betekenen dat gebruikte elektrische en elektronische producten en batterijen niet gemengd mogen worden met algemeen huishoudelijk afval. Voor een juiste verwerking, terugwinning en recycling

Breng oude producten en gebruikte batterijen naar inzamelpunten die in overeenstemming zijn met uw nationale wetgeving en de Richtlijnen 2012/19/EU en 2006/66/EG.

Door deze producten en batterijen op de juiste manier weg te gooien, helpt u waardevolle hulpbronnen te besparen en voorkomt u potentiële negatieve gevolgen voor de volksgezondheid en het milieu die anders zouden kunnen ontstaan door onjuiste afvalverwerking.

Voor meer informatie over het inzamelen en recyclen van oude producten en batterijen kunt u contact opnemen met uw gemeente, uw afvalverwijderingsdienst of het verkooppunt waar u de artikelen hebt gekocht.

Er kunnen boetes gelden voor het onvolledig verwijderen van dit afval, in overeenstemming met de nationale wetgeving.



## **Voor zakelijke gebruikers in de Europese Unie.**

Als u elektrische en elektronische apparatuur wilt weggooien, neem dan contact op met uw dealer of leverancier voor meer informatie.

## **[Informatie over verwijdering in andere landen buiten de Europese Unie].**

Deze symbolen zijn alleen geldig in de Europese Unie. Als u dit product wilt afvoeren, neem dan contact op met de plaatselijke autoriteiten of dealer en vraag naar de juiste afvoermethode.

## **Opmerking voor het batterijsymbool (beide twee symboolvoorbeelden):**



Dit symbool kan worden gebruikt in combinatie met een chemisch symbool. In dat geval voldoet het aan de vereisten van de richtlijn voor de betreffende chemische stof.