

PROGENION

NL-EN-DE

ANTI-ALLERGIE

Intelligente luchtreiniger **PROGENION PRO360S-IUVH**

GEBRUIKSAANWIJZINGEN

ANTI-ALLERGIC

Smart Air Purifier **PROGENION PRO360S-IUVH**

USER MANUAL

ANTI-ALLERGIE

Intelligenter Luftreiniger **PROGENION PRO360S-IUVH**

BEDIENUNGSANLEITUNG



LEES DE INSTRUCTIES ZORGVULDIG

Lees en volg alle instructies. Bewaar de instructies op een veilige plaats voor toekomstig gebruik. Laat niemand die deze instructies niet heeft gelezen dit product monteren, inschakelen, afstellen of bedienen.

Controleer altijd eerst of er een nieuwere versie van deze handleiding beschikbaar is op **www.progenion.com**

Gebruiksaanwijzing

BELANGRIJK!

Gelieve de veiligheidsvoorschriften zorgvuldig door te nemen alvorens de nieuwe luchtreiniger in gebruik te nemen. Na lezing van deze handleiding, dient deze op een gemakkelijk toegankelijke plaats te worden bewaard voor toekomstige naslag. Wij willen u bedanken voor uw aankoop van de originele Progenion HEPA-luchtververser en zijn verheugd dat u een belangrijke stap heeft gezet in het verbeteren van de kwaliteit van de lucht die u inademt. Uw ionische luchtververser van topklasse wordt geleverd met een garantie van 2 jaar na aanschaf.

Wij hopen dat u volop kunt genieten van uw luchtververser en nodigen u uit ons internetadres www.progenion.com te bezoeken voor meer informatie over nieuwe producten.

Inhoud.

1. **Belangrijkmelding & inhoudsopgave.**
2. **Productoverzicht & digitaal display.**
3. **Voorzorgsmaatregelen en veiligheidsinstructies**
4. **Installatie filter.**
5. **Ingebruikname & bedieningspaneel.**
6. **Luchtbevochtiger.**
7. **Schoonmaken, onderhoud & filter vervangen.**
8. **Vervangen van de UV-C lamp.**
9. **Sensortechnologie PM2.5 meter**
10. **Technische specificaties & Opslag**
11. **CE - ROHS & Declaration of Conformity**



Afb. 1

Smart-app

Het apparaat kan worden bediend met een app op een smart- phone of tablet. De SmartLife kunt u gebruiken voor het volgende:

- Om het apparaat en functies zoals UV en Ionen in en uit te schakelen
- Om de instellingen van de dagelijkse timer aan en uit te zetten, op de wekelijkse timer.

1. Open de handleiding van de Smart-life app op

www.progenion.com/manuals of www.progenion.nl/handleidingen

2. Download de app via de QR-Code (zie afbeelding 1)

3. Verbind uw apparaat met de Smartlife app via de WI-FI.

4. Als het apparaat is verbonden met de WI-FI,

verschijnt het WIFI-symbool op het display. Wanneer er geen verbinding is knippert het wifi-symbool.

Productoverzicht

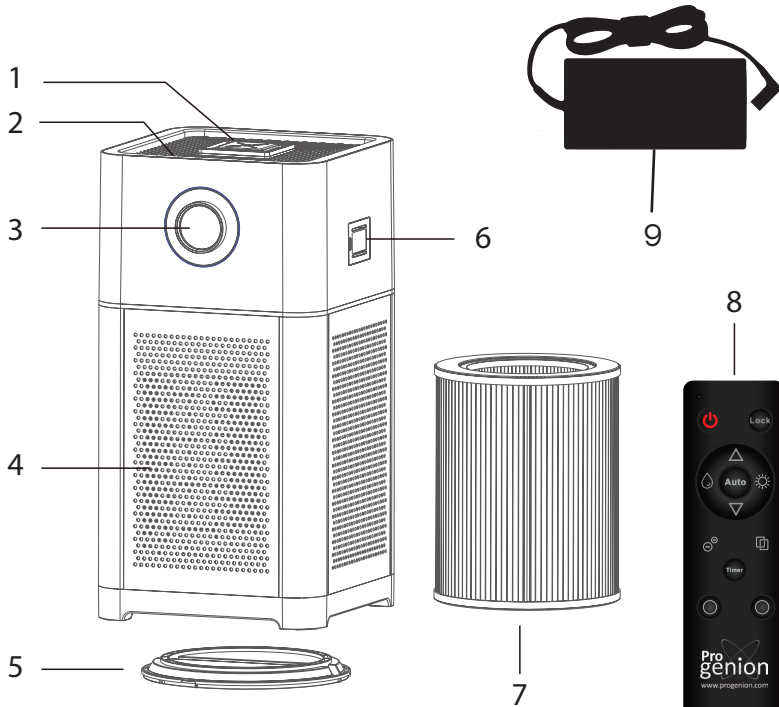

- 1. Luchtbevochtiger
- 2. Bediendingpaneel
- 3. Digitaal display
- 4. Luchtinlaat
- 5. Afsluitplaat
- 6. Sensor
- 7. HEPA-Filter
- 8. Afstandsbediening
- 9. Adapter

Digitaal display

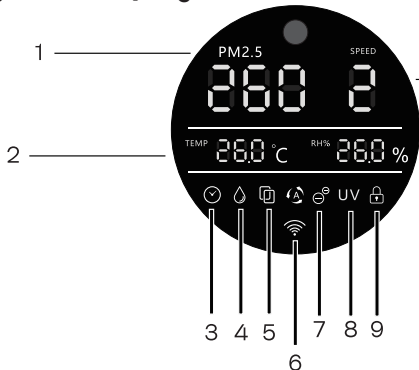

- 1. PM2.5 deeltjesmeter.
- 2. Temperatuur.
- 3. Timer.
- 4. Luchtvochtigheid.
- 5. Filtervervanging.
- 6. Automodus & WIFI.
- 7. Ionisator.
- 8. UV-C Lamp.
- 9. Kinderslot.
- 10. Luchtvochtigheid.
- 11. Ventilatorsnelheid.

VOORZORGSMAATREGELEN EN VEILIGHEIDSINSTRUCTIES

Plaats en gebruik het apparaat op een droge, stabiele, vlakke en horizontale ondergrond. Laat aan de achter- en zijkanten van het apparaat ten minste 20 cm ruimte over en ten minste 30 cm aan de bovenkant van het product. Giet nooit water in het ventilatie gedeelte. Vul het daarvoor bestemde waterreservoir en plaats het op de aangewezen plek.

Vermijd verstopping van de inlaat en uitlaat, plaats bijvoorbeeld geen objecten op de luchtuitlaat of voor de luchtinlaat.

Deze machine is uitsluitend bestemd voor luchtbehandeling. Bij wijziging van het gebruiksdoel vervalt de geldigheid van de CE-markering.

Zorg altijd voor een goed geventileerde ruimte.

Gebruik de luchtververser niet in badkamers of andere vochtige ruimtes, niet in de buurt van open haarden en niet in ruimtes, waar veel gasvorming

Gebruik de luchtververser niet buitenshuis.

De aansluitstekker van de bijgeleverde adapter moet in het stopcontact passen. De stekker mag in geen geval worden veranderd. Sluit eerst de stekker van de adapter aan de luchtreiniger voordat u de stekker in het stopcontact steekt. Zie ook pagina 5 afbeelding 1.

Schoonmaken van het systeem kan pas nadat u de stekker uit het stopcontact heeft gehaald.

Raak nooit interne onderdelen, zoals elektrodes, aan met een vreemd voorwerp. Open nooit de kast van de luchtververser terwijl deze in werking is. Dit kan de effectiviteit van het apparaat te niet doen. Er kunnen zich dan ernstige ongelukken voordoen.

Zorg ervoor dat de bedrading van het systeem niet op een verhit oppervlak komt te liggen.

Gebruik het apparaat niet, wanneer u ziet, dat de stekker of de bedrading beschadigd is. Alleen gekwalificeerd personeel is bevoegd om reparaties aan het systeem uit te voeren.

Houdt losse kleding, loshangend lang haar, sieraden, e.d. bij de openingen van de luchtreiniger vandaan.

Ouderlijk toezicht is vereist bij het gebruik van de luchtreiniger in het bijzijn van kinderen of bij mensen met beperkingen.

INSTALLATIE FILTER

Alle filters zijn inbegrepen in deze luchtreiniger, maar het is belangrijk om de verpakking van het filter te verwijderen voordat u het product gebruikt. Volg de onderstaande instructies om alle filters te verwijderen en de verpakking te verwijderen, plaats ze vervolgens terug in de luchtreiniger.

1.

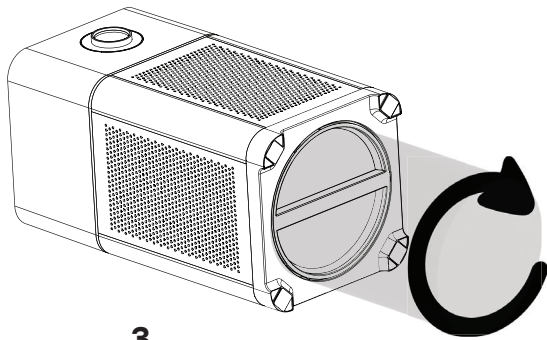

2.

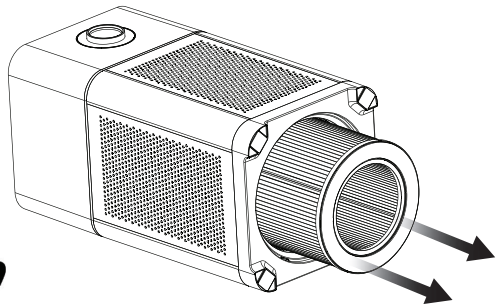

3.

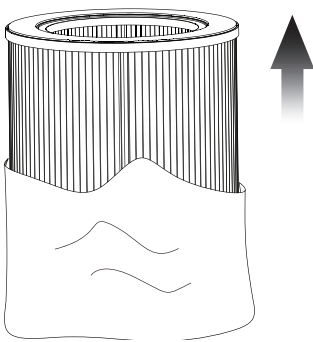

4.

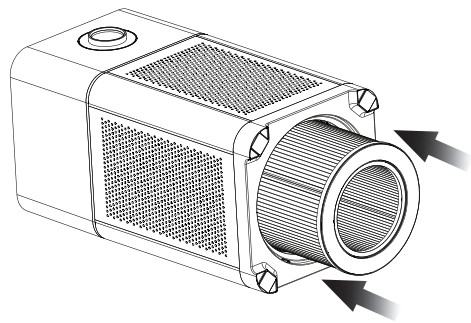

5.

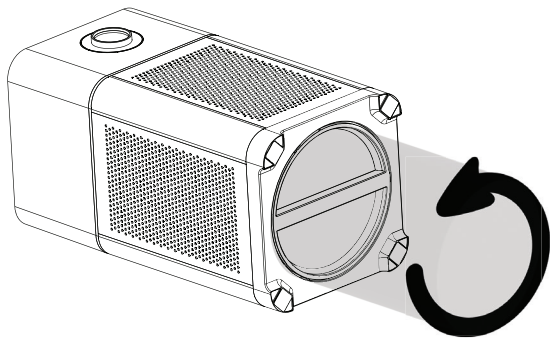

1. Leg de luchtreiniger op de zijkant met het display naar boven.
Draai de afsluitdop met de klok mee om hem te openen.
2. Verwijder het filter uit de luchtreiniger.
3. Verwijder het plastic van het filter en gooi het in uw plastic afvalcontainer.
4. Plaats het filter terug in de luchtreiniger.
5. Draai de afsluitdop tegen de klok in om de luchtreiniger te sluiten.

INGEBRUIKNAME

Plaats het apparaat recht op een droge, stabiele, vlakke en horizontale ondergrond. Laat aan de achter- en zijkanten van het apparaat ten minste 20 cm ruimte over en ten minste 30 cm aan de bovenkant van het product.

1. Sluit de bijgeleverde adapter aan op de achterzijde van de luchtreiniger en steek het netsnoer van het apparaat in het stopcontact.
2. Druk op de **ON/OFF** knop om de luchtreiniger in te schakelen. Wanneer de luchtreiniger wordt ingeschakeld, duurt het even voordat de luchtkwaliteitssensor de kwaliteit van de binnenlucht detecteert. De luchtkwaliteitsindicator verandert van kleur en blijft uiteindelijk op de kleur die overeenkomt met de binnenluchtkwaliteit.

1.

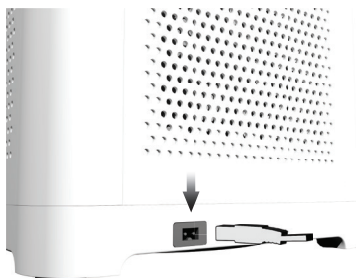

2.



BEDIENINGSPANEEL

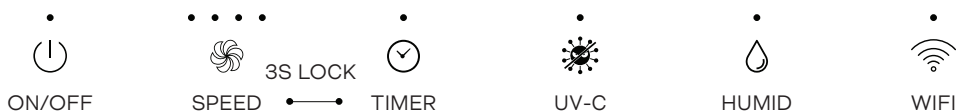

ON/OFF - In en uitschakelen van de machine.

SPEED - 3 Standen ventilatie en automatische modus (stand 1)

TIMER - De timerfunctie kan worden gebruikt om de looptijd van het apparaat in te stellen. Het apparaat zal automatisch worden uitgeschakeld zodra de ingestelde tijd is bereikt. Het displaypaneel toont de timerinstellingen.

1H, 4H, 8H, 12H, tonen de tijd voor de overeenkomstige werktijd.

UV-C - Schakelt de IONEN en UV-C in of uit.

HUMID - Schakelt de luchtbevochting in en uit.

WIFI - Houd de WiFi-knop 5 seconden ingedrukt om de verbindingmodus te activeren.

KINDERSLOT - Om het kinderslot in te schakelen, druk en houd de knoppen **SPEED** en **TIMER** 3 seconden ingedrukt. Herhaal deze stap om het kinderslot te ontgrendelen.

LUCHTBEVOCHTIGER

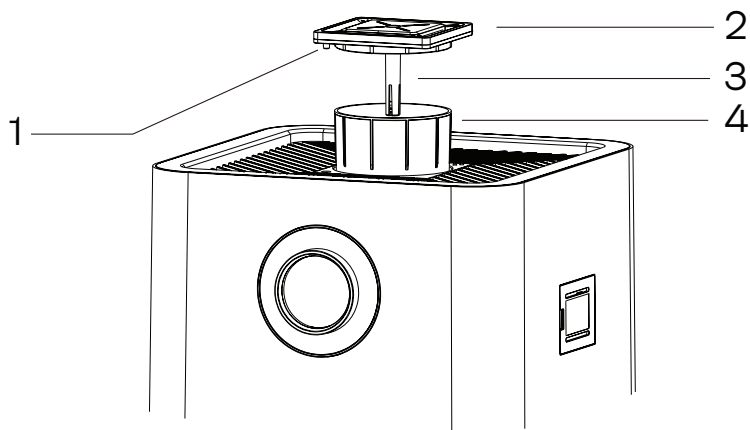

Let op!

Schakel de machine altijd uit voordat je deze gaat vullen!

- 1 Plaats de paspen voor de juiste positie.
- 2 Plaats de verstuiver.
- 3 Plaats het buisje om de vloeistof op te nemen.
- 4 Waterreservoir met een capaciteit van 300 ml.

Verwijder de verstuiver voorzichtig door deze op te tillen, aangezien deze met magneten is bevestigd. Vul het waterreservoir met maximaal 300 ml water en plaats het terug in het apparaat. Het is mogelijk om enkel druppels van u

favoriete olie toe te voegen. Het is aan te bevelen om **aromatische** olie te gebruiken. Deze zijn te bestellen op de website van Progenion.

Plaats de verstuivermodule terug in het apparaat en zorg ervoor dat de kolom en de paspen (1.) voorzichtig op één lijn worden gebracht. Schakel de machine weer in en druk op de **HUMID** knop om de luchtbevochtiger in te schakelen.

Belangrijk!

Verplaats de machine nooit terwijl er vloeistof in het waterreservoir zit. Schakel altijd de machine uit voordat je het waterreservoir vult met vloeistof. Om bacterie vorming te voorkomen laat het water nooit langer dan 2 dagen in het watersreservoir staan en reinig het waterreservoir regelmatig met biologisch afbreekbaar schoonmaak middel.

SCHOONMAKEN EN ONDERHOUD

1.

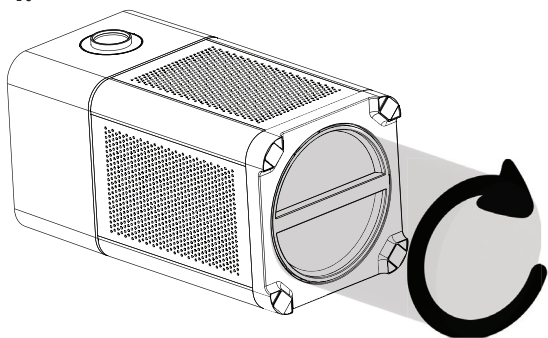

Het reinigen van het apparaat

Reinig het apparaat regelmatig van binnen en van buiten om te voorkomen dat er stof ophoopt.

Gebruik een zachte, droge doek om het stof van het apparaat af te vegen. Maak de luchtkwaliteitssensorinlaat / luchtuitlaat schoon met een zachte droge doek.

VERVANGEN VAN HET FILTER

1. Leg de luchtreiniger op de zijkant met het display naar boven. Draai de afsluitdop met de klok mee om hem te openen.
2. Verwijder het filter uit de luchtreiniger.
3. Verwijder het plastic van het filter en gooi het in uw plastic afvalcontainer.
4. Plaats het filter terug in de luchtreiniger.
5. Draai de afsluitdop tegen de klok in om de luchtreiniger te sluiten.

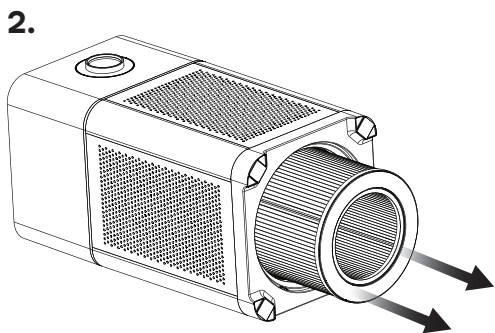

3.

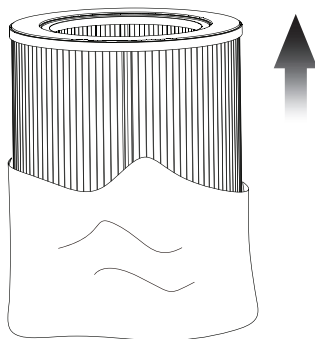

5.

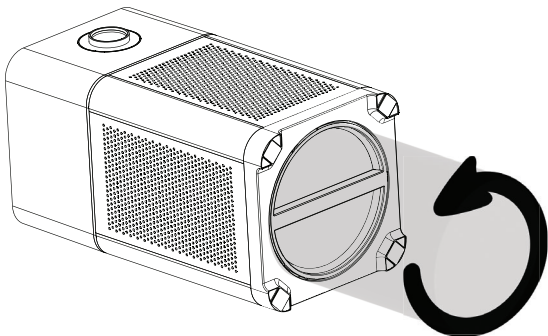

4.

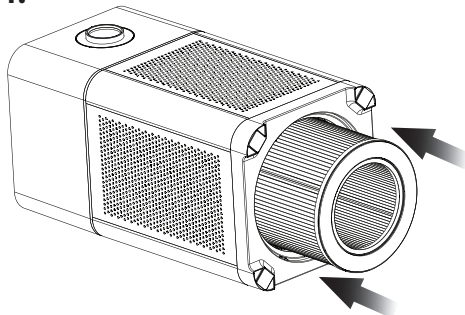

VERVANGEN VAN DE UV-C LAMP

1. Verwijder het HEPA-Filter.
2. Verwijder de op de plek van de pijlen de schrijven met een PH2 kruiskopschroevendraaier.
3. Haal de beschermingskap voorzichtig een kwartslag naar u toe.
4. Draai de UV-C lamp 90 graden en vervang de lamp.
Gebruik bij het plaatsen van de nieuwe lamp een zachte doek en draai de lamp een kwartslag terug.
5. Plaats de beschermingskap terug en druk hem goed aan.
Plaats de 4 schroeven op dezelfde aangegeven plek (**afbeelding 2**) terug en draai ze weer vast.

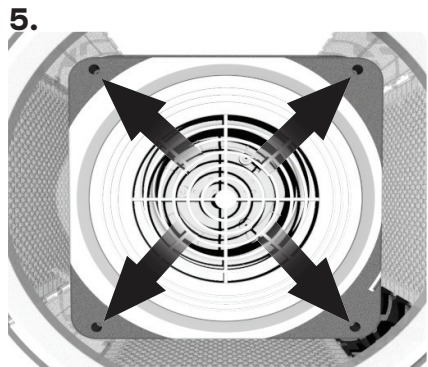
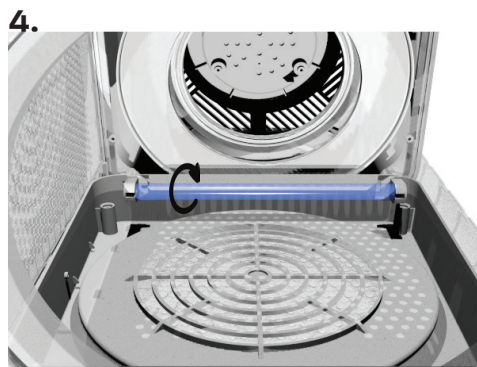
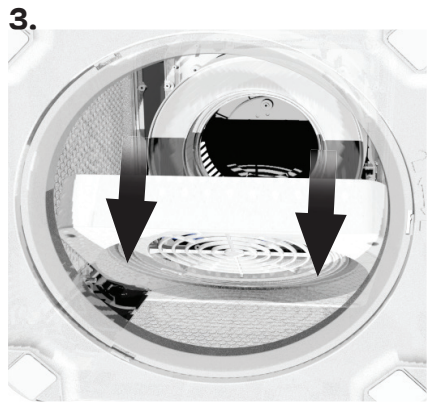
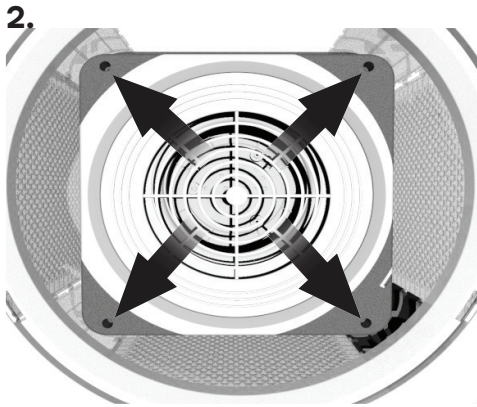

PM2.5 DEELTJESMETER - SENSORTECHNOLOGIE

De PM2.5-meter meet de hoeveelheid kleine fijnstofdeeltjes in de lucht en communiceert deze gegevens naar de luchtreiniger. Op basis van deze metingen past de luchtreiniger automatisch zijn werking aan om de concentratie van deze deeltjes in de lucht te verminderen. Bij het inschakelen van de luchtreiniger start automatisch een meting, waarbij de luchtreiniger de benodigde instellingen automatisch activeert. Deze meting duurt ongeveer één minuut en de kleurringen van de luchtreiniger zullen tijdens deze periode knipperen. De luchtkwaliteitssensor bevindt zich aan de rechterbovenzijde van de machine.

Luchtkwaliteit indicatie kleur:

Blauw Zeer Goed

Donkerpaars Redelijk

Rood Slecht

Reinig de sensor eens per 3 maanden.

Schakel altijd eerst de machine uit en haal het netsnoer uit het stopcontact

1. Gebruik een zachte borstel om de luchtinlaat/ luchtuitlaat van de luchtkwaliteitssensor schoon te maken.

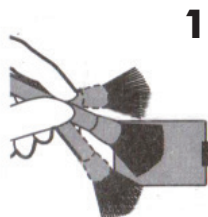

2. Verwijder de beschermkap van de luchtkwaliteitssensor.

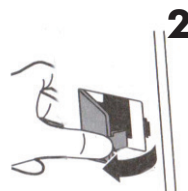

3. Gebruik licht vochtige wattenstaafjes om de sensor, luchtinlaat en -uitlaat schoon te maken.

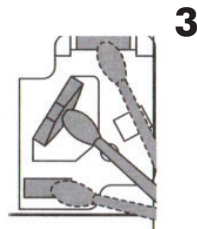

Plaats na het reinigen het beschermingskapje weer terug en schakel de machine weer in.

Technische specificaties

Stroomverbruik:	Max 70W
CADR:	513m ³ /h
Applicable Area:	Max 40m ²
Size:	320x320x660mm
Gewicht:	7.05KG

Opslag

Wanneer u het product niet meer gebruikt, stop het in een plastic zak en berg het op. **Niet** opbergen op een vochtige plek of plaats met trillingen of een plaats die wordt verwarmd of gekoeld door een ander apparaat. Plaats het niet in direct zonlicht of in een warme en vochtige omgeving.

Houd dit product buiten het bereik van kinderen.

GARANTIE

Voor dit product geldt: twee jaar volledige garantie op mechanische mankementen. Bij bewezen gebreken in of aan de door Progenion geleverde goederen, die betrekking hebben op fabricage of mechanische fouten geven de koper recht op herstel van de goederen. Deze bepaling is alleen van toepassing indien de geleverde producten gebruikt zijn voor het doel waarvoor zij normaal zijn bestemd en onder normale omstandigheden. Bovendien moet de koper ons direct na het ontdekken van een fout of gebrek schriftelijk op de hoogte te stellen. Dit dient te geschieden binnen 24 uur na het ontdekken van een gebrek. Kijk voor verdere informatie de algemene betalings- en leveringsvoorwaarden van **Progenion BV** op www.progenion.com

MILIEU & AFDANKEN

Dit symbool op het product of de verpakking geeft aan dat dit product niet met het gewone afval mag worden weggeworpen. In plaats hiervan dient u afgedankte apparatuur in te leveren bij een recycling/inzamelingspunt voor elektrische en elektronische apparatuur.

De aparte inzameling en recycling van afgedankte apparatuur zorgt ervoor dat de natuurlijke hulpbronnen behouden blijven en dat de apparatuur zonder nadelige invloed op de gezondheid en het milieu voor hergebruik kan worden verwerkt. Voor meer informatie over het inleveren van apparatuur voor recyclingdoeleinden kunt u contact opnemen met uw gemeente, de uitvoerende dienst of de winkel waar u het product hebt gekocht.



CE - ROHS & Declaration of Conformity

Bedrijfsnaam: **Progenion BV**
Adres: Ambachstraat 2
Postcode: 7622AP
Plaats: Borne
Telefoonnr: 0031(0)74 8511901
Land: Nederland
Internet: www.progenion.com
E-mail: Info@progenion.com

Productmodel: **PR360S-IUVH**
Adapter: **100-240V 50/60Hz, 1.5A Output:DC 24V, 2.5A**
Productomschrijving: **Luchtreiniger met luchtbevochtiger DC 24V, 68W**

Regulatory Requirement

CE: No.KTLCN210902002

Test report No. 21-044803-01-2

IEC 6035-2-65:2002

IEC 6035-2-98:2002

IEC 6035-1:2010

IEC 6035-2-65:2003/A11:2012

IEC 6035-2-98:2003/A11:2019

EN 60335-1:2012 + AC:2014 + A11:2014 + A13:2017 + A1:2019 + A14:2019
+ A2:2019

EN62233:2008 + AC:2008

According Directive 2014/35/EU

ROHS Directive 2011/65/EU Report NR.(8821)172-0116

**I hereby declare that the product meets the requirements stated
directives EU and conforms the above mention declaration.**

Borne 05-04-2023

Name: R.Doornbos

Signature:



PROGENION

NL-EN-DE

ANTI-ALLERGIE

Intelligente luchtreiniger **PROGENION PRO360S-IUVH**

GEBRUIKSAANWIJZINGEN

ANTI-ALLERGIC

Smart Air Purifier **PROGENION PRO360S-IUVH**

USER MANUAL

ANTI-ALLERGIE

Intelligenter Luftreiniger **PROGENION PRO360S-IUVH**

BEDIENUNGSANLEITUNG



READ THE INSTRUCTIONS CAREFULLY

Read and follow all instructions. Keep the instructions in a safe place for future use. Do not allow anyone who has not read these instructions to assemble, turn on, adjust, or operate this product.

Always check if a newer version of this manual is available at www.progenion.com before proceeding.

Gebbruiksaanwijzing

IMPORTANT!

Please carefully read the safety instructions before using the new air purifier. After reading this manual, it should be kept in an easily accessible place for future reference. We would like to thank you for purchasing the original Progenion HEPA air purifier and are pleased that you have taken an important step in improving the quality of the air you breathe. Your top-class ionic air purifier comes with a 2-year warranty from the date of purchase.

We hope you can fully enjoy your air purifier and invite you to visit our website at www.progenion.com for more information on new products.

Inhoud.

1. **Important Notice & Table of Contents.**
2. **Product Overview & Digital Display.**
3. **Precautions and Safety Instructions.**
4. **Filter Installation.**
5. **Commissioning & Control Panel.**
6. **Humidifier.**
7. **Cleaning, Maintenance & Filter Replacement.**
8. **Replacing the UV-C Lamp.**
9. **Sensortechnologie PM2.5 meter**
10. **Technical Specifications & Storage**
11. **CE - ROHS & Declaration of Conformity**



Img 1

Smart App:

The device can be controlled with an app on a smartphone or tablet. The SmartLife app can be used for the following:

- To turn the device and functions such as UV and Ions on and off.
- To enable and disable the daily timer settings on the weekly timer.

1. Open the SmartLife app manual at www.progenion.com/manuals or www.progenion.nl/handleidingen.
2. Download the app using the QR Code (see image 1).
3. Connect your device to the SmartLife app via Wi-Fi.
4. When the device is connected to Wi-Fi, the Wi-Fi symbol will appear on the display. If there is no connection, the Wi-Fi symbol will blink.

Product Overview

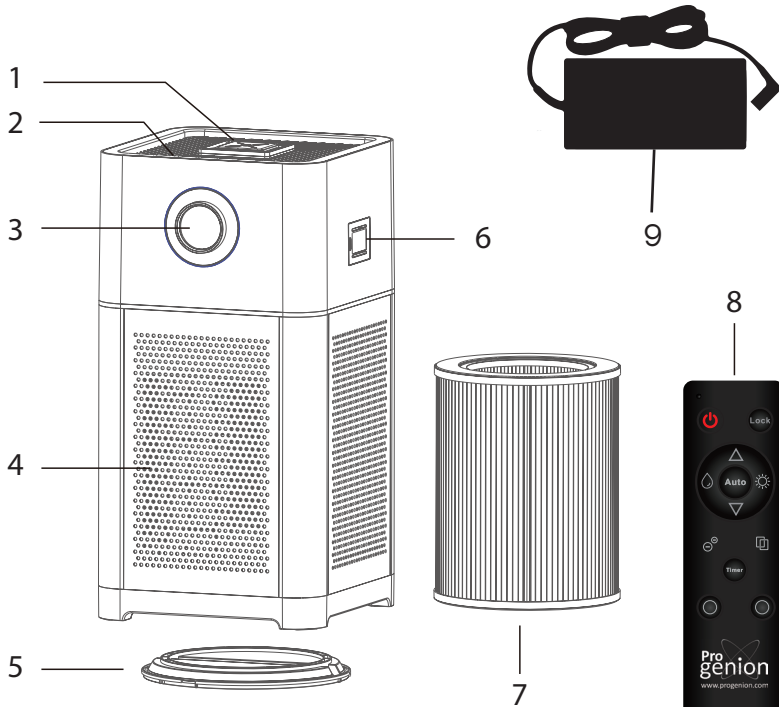

- 1. Humidifier
- 2. Control Panel
- 3. Digitaal display
- 4. Air Intake
- 5. Closure Plate
- 6. Sensor
- 7. HEPA-Filter
- 8. Remote Control
- 9. Adapter

Digitaal display

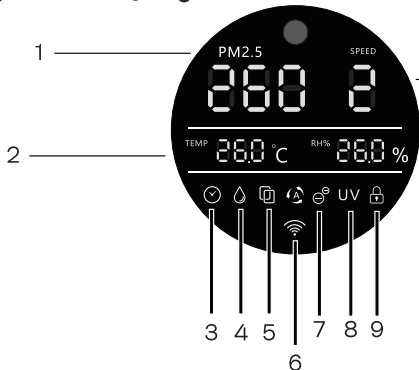

- 1. PM2.5 Particle Meter
- 2. Temperature
- 3. Timer
- 4. Humidity.
- 5. Filter Replacement
- 6. Auto Mode & Wi-Fi
- 7. Ionizer
- 8. UV-C Lamp
- 9. Child Lock
- 10. Humidity
- 11. Fan Speed

PRECAUTIONS AND SAFETY INSTRUCTIONS

Place and use the device on a dry, stable, flat, and horizontal surface. Leave at least 20 cm of space on the back and sides of the device and at least 30 cm on top of the product. Never pour water into the ventilation section. Fill the designated water reservoir and place it in the designated location.

Avoid obstruction of the inlet and outlet, for example, do not place objects on the air outlet or in front of the air inlet.

This machine is intended solely for air treatment. Modification of the intended use invalidates the CE marking.

Always ensure good ventilation in the room.

Do not use the air purifier in bathrooms or other humid spaces, near fireplaces, and not in spaces with a lot of gas formation.

Do not use the air purifier outdoors.

The connection plug of the included adapter must fit into the socket. The plug must not be altered in any way. Connect the adapter plug to the air purifier before plugging it into the socket. See also page 5, image 1.

Cleaning the system can only be done after unplugging the device from the socket.

Never touch internal components, such as electrodes, with a foreign object. Never open the air purifier cabinet while it is in operation. This can compromise the effectiveness of the device and serious accidents may occur.

Make sure the system's wiring does not come into contact with a heated surface.

Do not use the device if you notice that the plug or wiring is damaged. Only qualified personnel are authorized to carry out repairs on the system.

Keep loose clothing, dangling long hair, jewelry, etc., away from the air purifier openings.

Parental supervision is required when using the air purifier in the presence of children or people with limitations.

FILTER INSTALLATION

All filters are included in this air purifier, but it is important to remove the packaging from the filter before using the product. Follow the instructions below to remove all filters and remove the packaging, then place them back in the air purifier.

1.

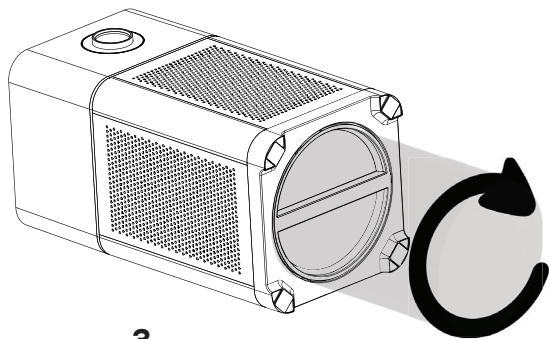

2.

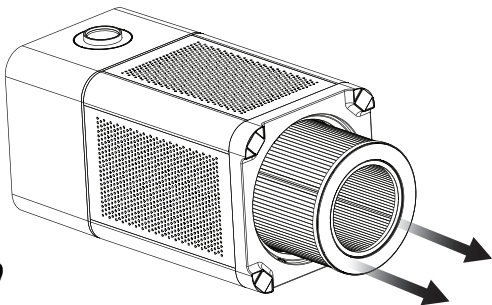

3.

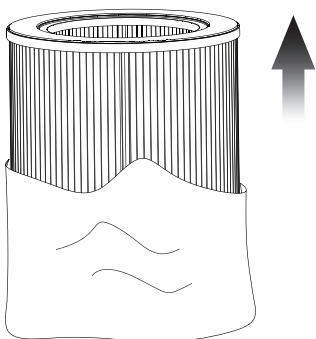

4.

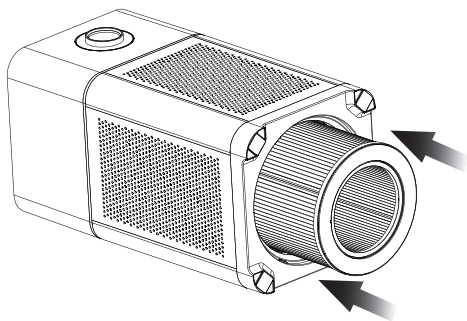

5.

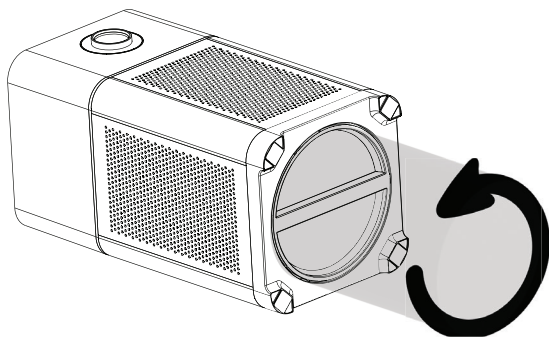

1. Lay the air purifier on its side with the display facing up. Turn the closure cap clockwise to open it.
2. Remove the filter from the air purifier.
3. Remove the plastic from the filter and dispose of it in your plastic waste container.
4. Place the filter back into the air purifier.
5. Turn the closure cap counterclockwise to close the air purifier.

COMMISSIONING

Place the device upright on a dry, stable, flat, and horizontal surface. Leave at least 20 cm of space on the back and sides of the device and at least 30 cm on top of the product.

1. Connect the included adapter to the back of the air purifier and plug the device's power cord into the socket.

2. Press the ON/OFF button to turn on the air purifier.

When the air purifier is turned on, it takes a while for the air quality sensor to detect the quality of the indoor air. The air quality indicator will change color and eventually settle on the color that corresponds to the indoor air quality.

1.

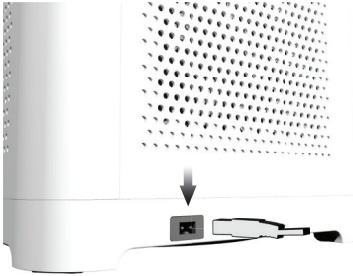

2.



BEDIENINGSPANEEL



ON/OFF



SPEED



3S LOCK



TIMER



UV-C



HUMID



WIFI

ON/OFF - Turns the machine on and off.

SPEED - 3 fan speeds and automatic mode (setting 1).

TIMER - The timer function can be used to set the runtime of the device. The device will automatically turn off once the set time is reached. The display panel shows the timer settings.

1H, 4H, 8H, 12H, indicate the time for the corresponding working hours.

UV-C - Turns the IONS and UV-C on or off.

HUMID - Turns the humidifier on and off.

Wi-Fi - Press and hold the Wi-Fi button for 5 seconds to activate the connection mode.

CHILD LOCK - To enable the child lock, press and hold the SPEED and TIMER buttons for 3 seconds. Repeat this step to unlock the child lock.

HUMIDIFIER

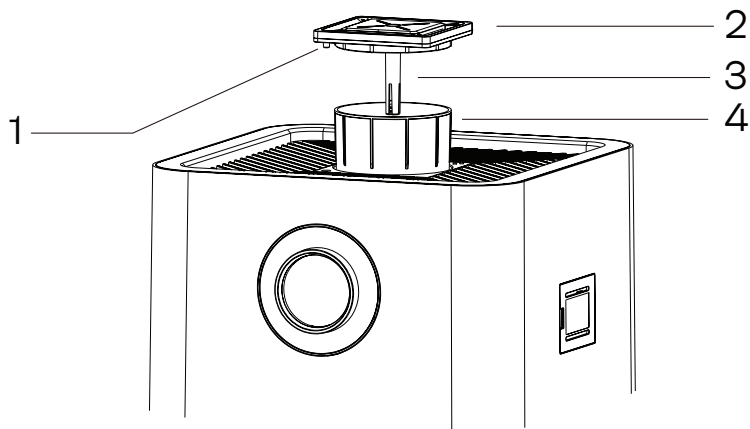

Caution!

Always turn off the machine before filling it!

- 1 Position the locating pin correctly.
- 2 Place the atomizer.
- 3 Insert the tube to absorb the liquid.
- 4 Water tank with a capacity of 300 ml.

Carefully remove the atomizer by lifting it, as it is attached with magnets. Fill the water tank with up to 300 ml of water and place it back into the device. It is possible to add a few drops of your favorite oil. It is recommended to use aromatic oil. These can be ordered on Progenion's website.

Put the atomizer module back into the device and make sure the column and locating pin

(1.) are carefully aligned. Turn the machine back on and press the **HUMID** button to activate the humidifier.

Important!

Never move the machine while there is liquid in the water tank. Always turn off the machine before filling the water tank with liquid. To prevent bacteria formation, never leave water in the water tank for more than 2 days, and clean the water tank regularly with biodegradable cleaning agent.

CLEANING AND MAINTENANCE

1.

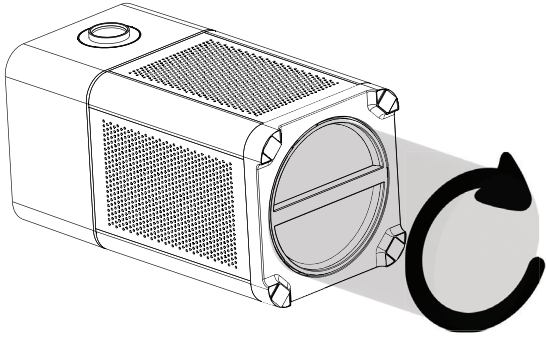

Cleaning the device

Clean the device regularly, both inside and outside, to prevent dust buildup.

Use a soft, dry cloth to wipe the dust off the device. Clean the air quality sensor inlet / air outlet with a soft dry cloth.

REPLACING THE FILTER

1. Lay the air purifier on its side with the display facing up. Turn the closing cap clockwise to open it.
2. Remove the filter from the air purifier.
3. Remove the plastic from the filter and dispose of it in your plastic waste container.
4. Place the filter back into the air purifier.
5. Turn the closing cap counterclockwise to close the air purifier.

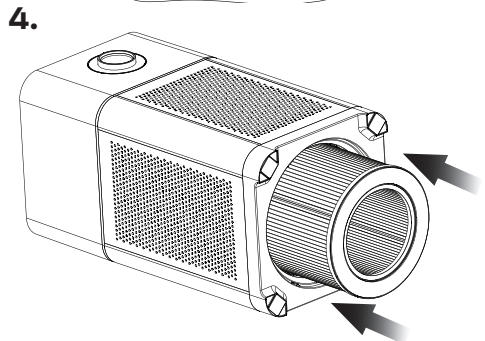
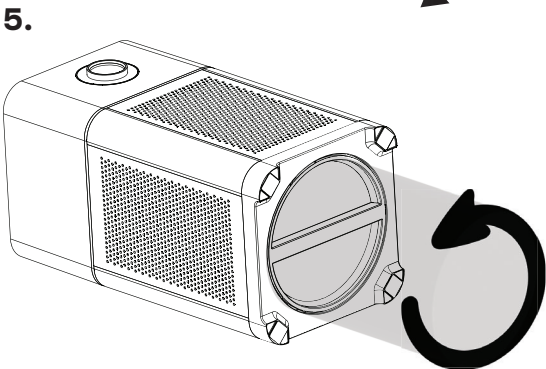
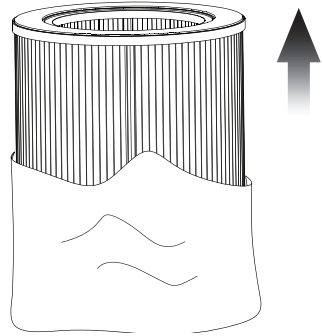
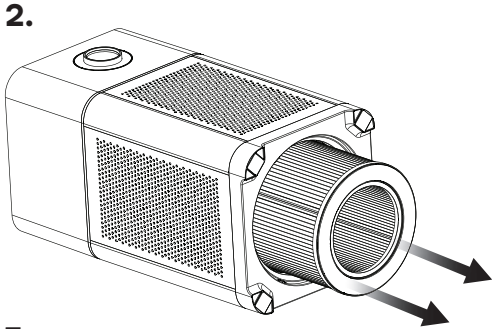

REPLACING THE UV-C LAMP

1. Remove the HEPA Filter.
2. At the location of the arrows, remove the screws with a PH2 crosshead screwdriver.
3. Gently pull the protective cover a quarter turn towards you.
4. Rotate the UV-C lamp 90 degrees and replace the lamp.
When placing the new lamp, use a soft cloth and turn the lamp back a quarter turn.
5. Put the protective cover back in place and press it firmly.
Place the 4 screws back in the same indicated spot (image 2) and tighten them.

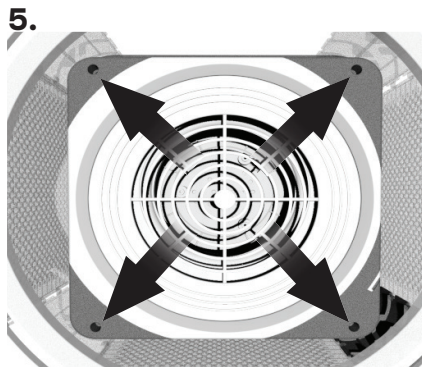
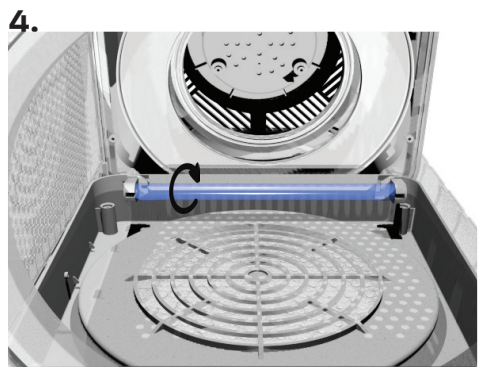
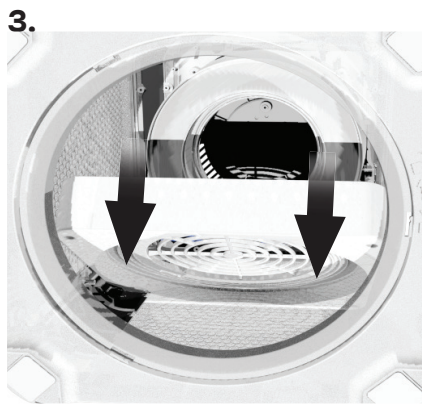
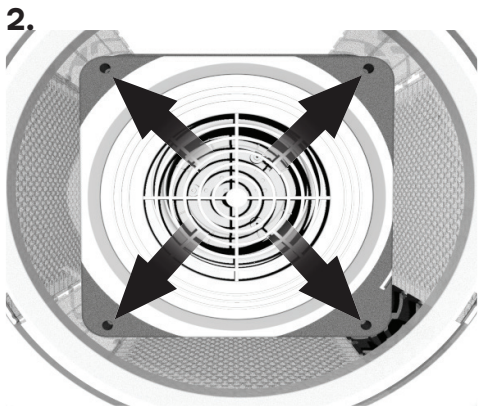

PM2.5 Particle Meter - Sensor Technology

The PM2.5 meter measures the amount of small fine particulate matter in the air and communicates this information to the air purifier. Based on these measurements, the air purifier automatically adjusts its operation to reduce the concentration of these particles in the air. When the air purifier is turned on, a measurement automatically starts, and the air purifier activates the necessary settings. This measurement takes about one minute, and the color rings of the air purifier will flash during this period. The air quality sensor is located on the upper right side of the machine.

Air quality color indication:

- Blue Very Good
- Dark purple Fair
- Red Poor

Clean the sensor every 3 months. Always turn off the machine first and unplug it from the outlet.

1. Use a soft brush to clean the air inlet/outlet of the air quality sensor.

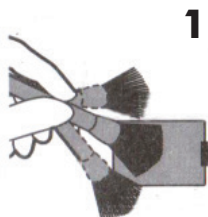

2. Remove the protective cover from the air quality sensor.

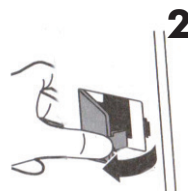

3. Use lightly moistened cotton swabs to clean the sensor, air inlet, and outlet.

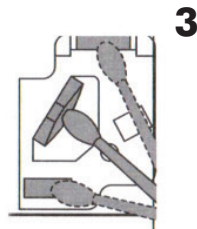

After cleaning, replace the protective cap and turn the machine back on.

Technical specifications

Power consumption:	Max 70W
CADR:	513m ³ /h
Applicable Area:	Max 40m ²
Size:	320x320x660mm
Weight:	7.05KG

Storage

When not in use, store the product in a plastic bag and keep it in a safe place. Do not store it in a moist area or place with vibrations or a place that is heated or cooled by another device.

Do not place it in direct sunlight or in a warm and humid environment.

Keep this product out of reach of children.

WARRANTY

This product comes with a two-year full warranty for mechanical defects. In case of proven defects in or to the goods supplied by Progenion, relating to manufacturing or mechanical errors, the buyer is entitled to the repair of the goods. This provision only applies if the delivered products have been used for the purpose for which they are normally intended and under normal conditions. In addition, the buyer must inform us in writing of any errors or defects immediately after discovery. This must be done within 24 hours of discovering a defect. For further information, see the general terms and conditions of payment and delivery of Progenion BV at www.progenion.com

ENVIRONMENT & DISPOSAL

This symbol on the product or packaging indicates that this product should not be disposed of with ordinary waste. Instead, you should deliver discarded equipment to a recycling/collection point for electrical and electronic equipment.

The separate collection and recycling of discarded equipment ensures that natural resources are preserved and that the equipment can be processed for reuse without adverse impact on health and the environment. For more information on how to dispose of equipment for recycling purposes, please contact your municipality, the executing service or the store where you purchased the product.



CE - ROHS & Declaration of Conformity

Company name: Progenion BV
Address: Ambachstraat 2
Postal code: 7622AP
City: Borne
Phone number: 0031(0)74 8511901
Country: The Netherlands
Internet: www.progenion.com
E-mail: info@progenion.com

Product model: PR360S-IUVH

Adapter: 100-240V 50/60Hz, 1.5A Output: DC 24V, 2.5A
Product description: Air purifier with air humidifier DC 24V, 68W

Regulatory Requirement

CE: No.KTLCN210902002

Test report No. 21-044803-01-2

IEC 6035-2-65:2002

IEC 6035-2-98:2002

IEC 6035-1:2010

IEC 6035-2-65:2003/A11:2012

IEC 6035-2-98:2003/A11:2019

EN 60335-1:2012 + AC:2014 + A11:2014 + A13:2017 + A1:2019 + A14:2019
+ A2:2019

EN62233:2008 + AC:2008

According Directive 2014/35/EU

ROHS Directive 2011/65/EU Report NR.(8821)172-0116

**I hereby declare that the product meets the requirements stated
directives EU and conforms the above mention declaration.**

Borne 05-04-2023

Name: R.Doornbos

Signature:



PROGENION

NL-EN-DE

ANTI-ALLERGIE

Intelligente luchtreiniger **PROGENION PRO360S-IUVH**

GEBRUIKSAANWIJZINGEN

ANTI-ALLERGIC

Smart Air Purifier **PROGENION PRO360S-IUVH**

USER MANUAL

ANTI-ALLERGIE

Intelligenter Luftreiniger **PROGENION PRO360S-IUVH**

BEDIENUNGSANLEITUNG



LIES DIE ANWEISUNGEN SORGFÄLTIG DURCH

Lesen und befolgen Sie alle Anweisungen. Bewahren Sie die Anweisungen an einem sicheren Ort auf, falls Sie diese in Zukunft benötigen. Lassen Sie niemanden, der diese Anweisungen nicht gelesen hat, dieses Produkt montieren, einschalten, einstellen oder bedienen.

Überprüfen Sie immer vor dem Fortfahren, ob eine neuere Version dieser Anleitung auf www.progenion.com verfügbar ist.

V1.0

SICHERHEITSHINWEISE

WICHTIG!

BITTE LESEN SIE DIE SICHERHEITSHINWEISE SORGFÄLTIG, BEVOR SIE DEN NEUEN LUFTREINIGER VERWENDEN. Nach dem Lesen dieser Anleitung sollte diese an einem leicht zugänglichen Ort aufbewahrt werden, falls Sie sie in Zukunft benötigen. Wir möchten uns bei Ihnen bedanken, dass Sie den Original Progenion HEPA Luftreiniger gekauft haben und freuen uns, dass Sie einen wichtigen Schritt unternommen haben, um die Qualität der Luft, die Sie atmen, zu verbessern. Ihr erstklassiger ionischer Luftreiniger ist mit einer 2-jährigen Garantie ab dem Kaufdatum ausgestattet.

Inhoud.

1. **Wichtiger Hinweis & Inhaltsverzeichnis.**
2. **Produktübersicht & Digitalanzeige**
3. **Vorsichts- und Sicherheitshinweise**
4. **Filterinstallation**
5. **Inbetriebnahme & Bedienfeld**
6. **Luftbefeuchter**
7. **Reinigung, Wartung & Filteraustausch**
8. **Austausch der UV-C-Lampe**
9. **Sensortechnologie PM2.5-Meter**
10. **Technische Spezifikationen & Aufbewahrung**
11. **CE - ROHS & Konformitätserklärung**



Bild 1

Smart App:

Das Gerät kann mit einer App auf einem Smartphone oder Tablet gesteuert werden. Die SmartLife App kann verwendet werden für:

- Einschalten und Ausschalten des Geräts sowie Funktionen wie UV und Ionen.
- Aktivieren und Deaktivieren der täglichen Timer-Einstellungen im wöchentlichen Timer.

1. Öffnen Sie die SmartLife App-Anleitung auf www.progenion.com/manuals
2. Laden Sie die App mithilfe des QR-Codes herunter (siehe Bild 1).
3. Verbinden Sie Ihr Gerät mit der SmartLife App über Wi-Fi.
4. Wenn das Gerät mit Wi-Fi verbunden ist, erscheint das Wi-Fi-Symbol auf dem Display. Wenn keine Verbindung besteht, blinkt das Wi-Fi-Symbol.

Produktübersicht

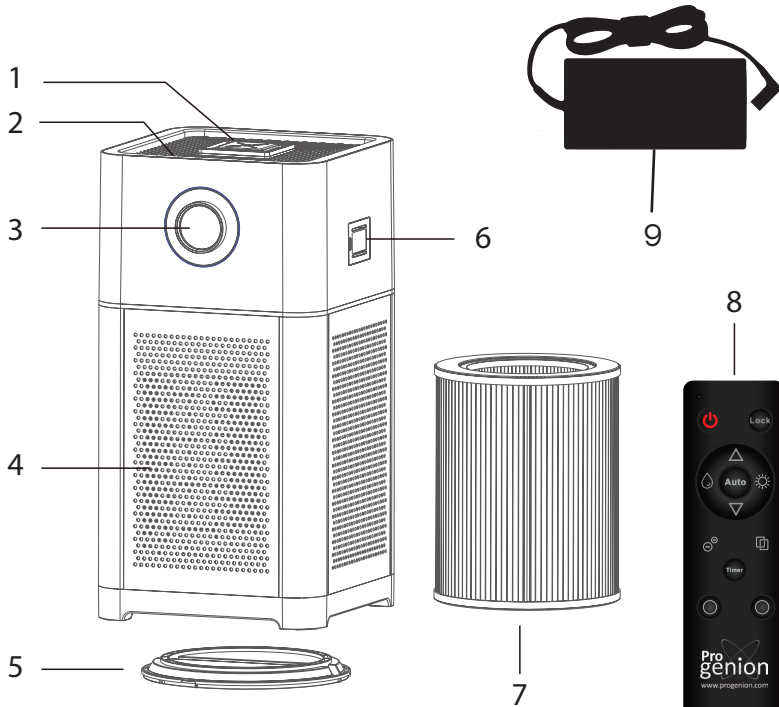

- 1. Luftbefeuchter
- 2. Bedienfeld
- 3. Digitalanzeige
- 4. Luftansaugung
- 5. Schutzklappe
- 6. Sensor
- 7. HEPA-Filter
- 8. Fernbedienung
- 9. Adapter

Digital display

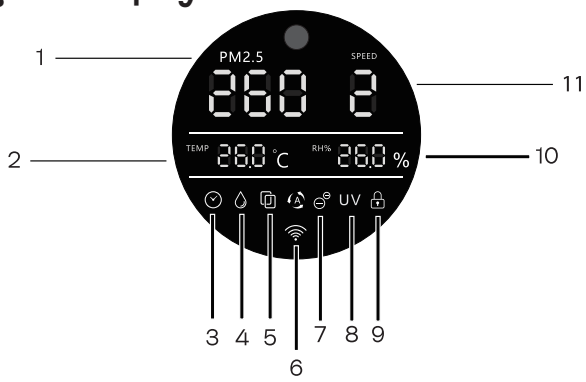

- 1. PM2.5 Partikelmesser
- 2. Temperatur
- 3. Timer
- 4. Luftbefeuchter
- 5. Filteraustausch
- 6. Automatischer Modus & Wi-Fi
- 7. Ionisator
- 8. UV-C Lampe
- 9. Kindersicherung
- 10. Luftfeuchtigkeit
- 11. Lüftergeschwindigkeit

SICHERHEITSHINWEISE

Stellen Sie das Gerät auf eine trockene, stabile, flache und horizontale Oberfläche und verwenden Sie es dort. Lassen Sie an der Rück- und Seite des Geräts mindestens 20 cm und auf der Oberseite des Produkts mindestens 30 cm frei. Gießen Sie niemals Wasser in den Lüftungsbereich. Füllen Sie den dafür vorgesehenen Wassertank und stellen Sie ihn an die dafür vorgesehene Stelle.

Vermeiden Sie eine Verlegung des Ein- und Auslasses, z. B. stellen Sie keine Gegenstände auf den Luftauslass oder vor den Luftansaug.

Diese Maschine ist ausschließlich für die Luftbehandlung bestimmt. Eine Veränderung des bestimmungsgemäßen Gebrauchs macht das CE-Zeichen ungültig.

Stellen Sie immer eine gute Belüftung des Raumes sicher.

Verwenden Sie den Luftreiniger nicht in Badezimmern oder anderen feuchten Räumen, in der Nähe von Kaminen und nicht in Räumen mit viel Gasbildung.

Verwenden Sie den Luftreiniger nicht im Freien.

Der Anschlussstecker des beigefügten Adapters muss in die Steckdose passen. Der Stecker darf auf keine Weise verändert werden. Schließen Sie den Adapterstecker am Luftreiniger an, bevor Sie ihn in die Steckdose stecken. Siehe auch Seite 5, Bild 1.

Die Reinigung des Systems kann erst nach dem Trennen des Geräts von der Steckdose durchgeführt werden.

Berühren Sie interne Komponenten, wie Elektroden, nicht mit einem fremden Gegenstand. Öffnen Sie niemals das Gehäuse des Luftreinigers, während es in Betrieb ist. Dies kann die Wirksamkeit des Geräts beeinträchtigen und schwerwiegende Unfälle können auftreten.

Stellen Sie sicher, dass die Verkabelung des Systems nicht mit einer erhitzten Oberfläche in Kontakt kommt.

Verwenden Sie das Gerät nicht, wenn Sie bemerken, dass der Stecker oder die Verkabelung beschädigt ist. Reparaturen am System dürfen nur von qualifiziertem Personal durchgeführt werden.

Halten Sie locker sitzende Kleidung, lange Haare, Schmuck usw. von den Öffnungen des Luftreinigers fern.

Bei Verwendung des Luftreinigers in Anwesenheit von Kindern oder Personen

Filterinstallation

Alle Filter sind in diesem Luftreiniger enthalten, aber es ist wichtig, die Verpackung von dem Filter zu entfernen, bevor Sie das Produkt verwenden. Folgen Sie den nachstehenden Anweisungen, um alle Filter zu entfernen und die Verpackung zu entfernen, und platzieren Sie sie anschließend wieder im Luftreiniger.

1.

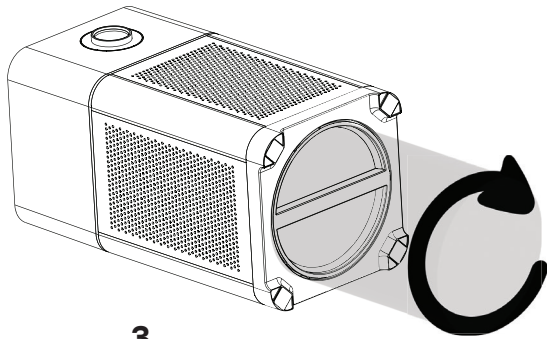

2.

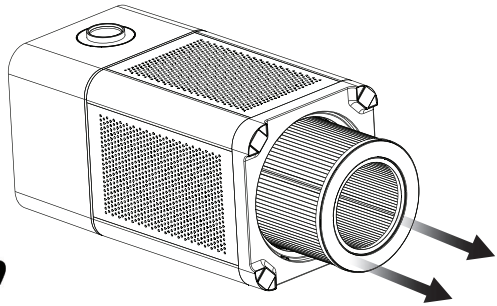

3.

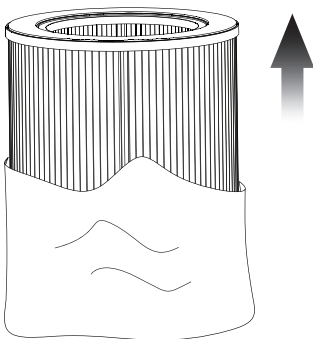

4.

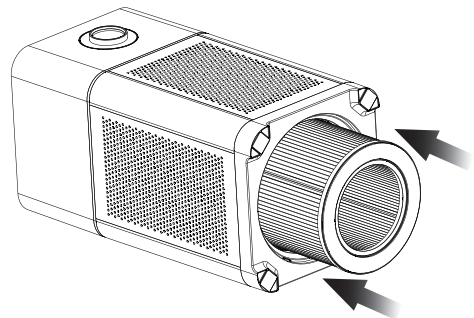

5.

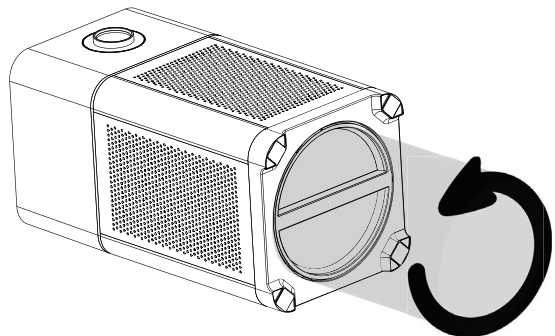

1. Legen Sie den Luftreiniger auf die Seite mit dem Display nach oben. Drehen Sie die Schutzkappe im Uhrzeigersinn, um sie zu öffnen.

2. Entfernen Sie den Filter aus dem Luftreiniger.

3. Entfernen Sie die Plastikfolie vom Filter und entsorgen Sie sie im Plastikabfallbehälter.

4. Legen Sie den Filter wieder in den Luftreiniger.

5. Drehen Sie die Schutzkappe gegen den Uhrzeigersinn, um den Luftreiniger zu schließen.

INBETRIEBNAHME

Stellen Sie das Gerät aufrecht auf eine trockene, stabile, flache und horizontale Oberfläche. Lassen Sie an der Rückseite und an den Seiten mindestens 20 cm Platz und oben auf dem Produkt mindestens 30 cm.

1. Verbinden Sie den mitgelieferten Adapter auf der Rückseite des Luftreinigers und stecken Sie das Netzkabel des Geräts in die Steckdose.
2. Drücken Sie den ON/AUS-Knopf, um den Luftreiniger einzuschalten. Wenn der Luftreiniger eingeschaltet ist, dauert es eine Weile, bis der Luftqualitätsensor die Qualität der Innenluft erkennt. Die Luftqualitätsanzeige wird die Farbe ändern und schließlich auf die Farbe einstellen, die der Innenluftqualität entspricht.

1.

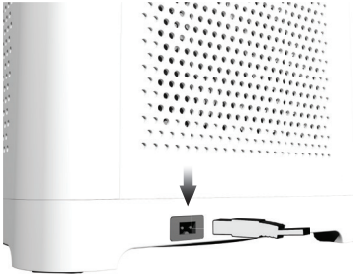

2.



Bedienungspanel

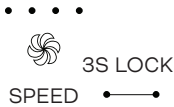

ON/OFF - Schaltet das Gerät ein und aus.

SPEED - 3 Lüftergeschwindigkeiten und Automatikmodus (Einstellung 1).

TIMER - Die Timer-Funktion kann verwendet werden, um die Betriebsdauer des Geräts einzustellen. Das Gerät schaltet sich automatisch aus, sobald die eingestellte Zeit erreicht ist. Das Bedienfeld zeigt die Timer-Einstellungen. 1H, 4H, 8H, 12H, geben die Zeit für die entsprechenden Arbeitsstunden an.

UV-C - Schaltet IONEN und UV-C ein oder aus.

HUMID - Schaltet den Luftbefeuchter ein oder aus.

Wi-Fi - Drücken und halten Sie die Wi-Fi-Taste für 5 Sekunden, um den Verbindungsmodus zu aktivieren.

CHILD LOCK - Um die Kinderversiegelung zu aktivieren, drücken und halten Sie die Tasten **SPEED** und **TIMER** 3 Sekunden lang. Wiederholen Sie diesen Schritt, um die Kinderversiegelung zu entsperren.

UFTBEFEUCHTER

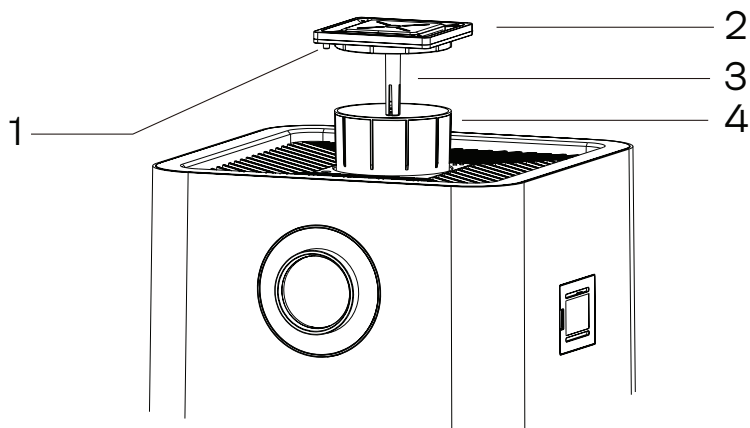

Vorsicht!

Schalte das Gerät immer aus, bevor Sie es befüllen!

- 1** Stelle den Halterungsstift richtig ein.
- 2** Platziere den Zerstäuber.
- 3** Füge den Schlauch zur Aufnahme des Liquids ein.
- 4** Wassertank mit einer Kapazität von 300 ml.

Entferne den Zerstäuber vorsichtig durch Anheben, da er mit Magneten befestigt ist. Fülle den Wassertank mit bis zu 300 ml Wasser und stelle ihn wieder in das Gerät. Es ist möglich, ein paar Tropfen deines Lieblingsöls hinzuzufügen. Es wird empfohlen, aromatisches Öl zu verwenden. Diese können auf der Website von Progenion bestellt werden.

Setze das Zerstäubermodul wieder in das Gerät und stelle sicher, dass der Kolben und der Halterungsstift (1.) sorgfältig ausgerichtet sind. Schalte das Gerät wieder ein und drücke die HUMID-Taste, um den Luftbefeuchter zu aktivieren.

Wichtig!

Bewege das Gerät niemals, wenn sich Liquid im Wassertank befindet. Schalte das Gerät immer aus, bevor du den Wassertank mit Liquid befüllst. Um Bakterienbildung zu vermeiden, lass niemals Wasser länger als 2 Tage im Wassertank und reinige den Wassertank regelmäßig mit biologisch abbaubaren Reinigungsmitteln.

REINIGUNG UND WARTUNG

1.

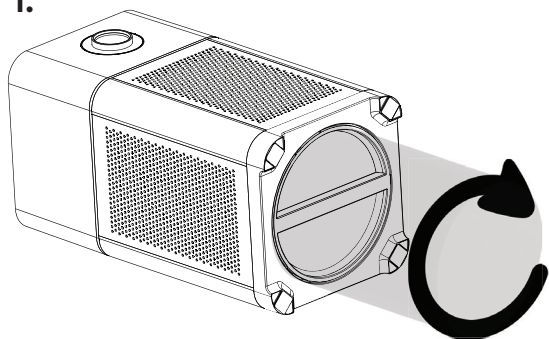

Reinigung des Geräts

Reinigen Sie das Gerät regelmäßig, sowohl innen als auch außen, um ein Ansammeln von Staub zu verhindern.

Verwenden Sie ein weiches, trockenes Tuch, um den Staub vom Gerät zu entfernen. Reinigen Sie den Luftqualitätssensoreinlass / -auslass mit einem weichen, trockenen Tuch.

ERSETZEN DES FILTERS

1. Lege den Luftreiniger auf seiner Seite mit dem Display nach oben.

Drehen Sie den Schließdeckel im Uhrzeigersinn, um ihn zu öffnen.

2. Entfernen Sie den Filter aus dem Luftreiniger.

3. Entfernen Sie die Plastik von dem Filter und entsorgen Sie sie in Ihrem Plastikmüllcontainer.

4. Legen Sie den Filter zurück in den Luftreiniger.

5. Drehen Sie den Schließdeckel gegen den Uhrzeigersinn, um den Luftreiniger zu schließen.

2.

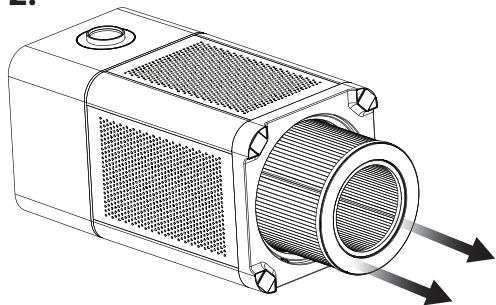

5.

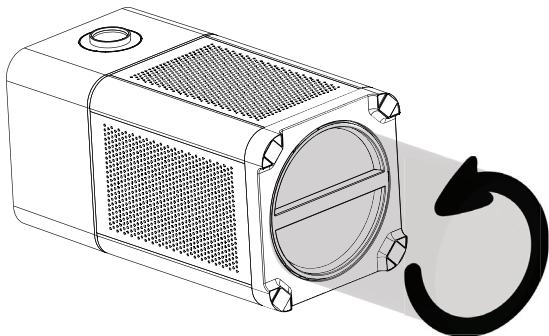

3.

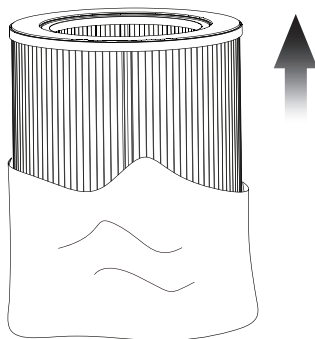

4.

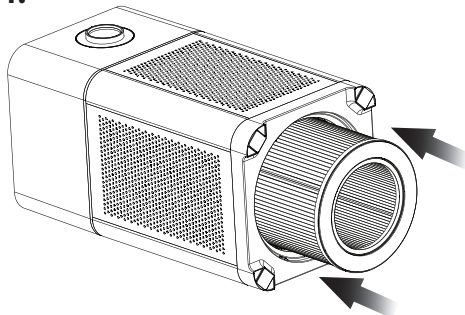

ERSETZEN DER UV-C LAMPE

1. Entferne den HEPA-Filter.
2. An den Stellen der Pfeile entfernen Sie die Schrauben mit einem Kreuzschlitzschraubendreher PH2.
3. Ziehen Sie die Schutzabdeckung sanft eine Viertelumdrehung zu Ihnen.
4. Drehen Sie die UV-C-Lampe 90 Grad und ersetzen Sie die Lampe. Beim Platzieren der neuen Lampe verwenden Sie ein weiches Tuch und drehen Sie die Lampe eine Viertelumdrehung zurück.
5. Setzen Sie die Schutzabdeckung wieder an ihren Platz und drücken Sie sie fest. Setzen Sie die 4 Schrauben an derselben angezeigten Stelle (Bild 2) wieder ein und ziehen Sie sie fest.

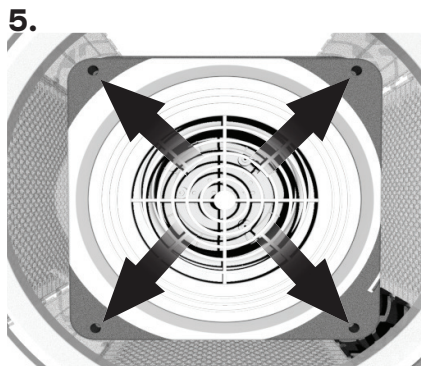
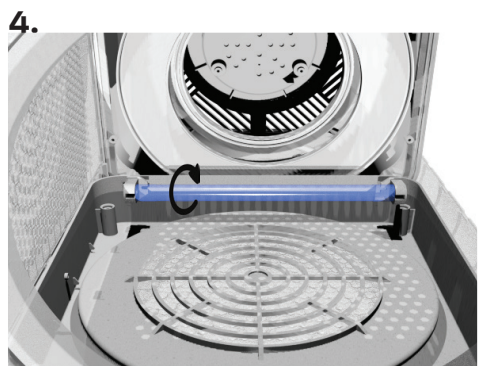
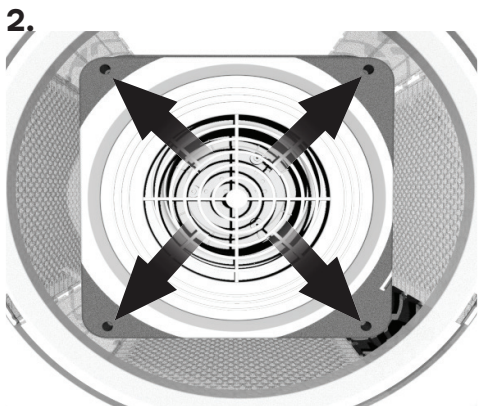

PM2.5 Partikelmeter - Sensortechnologie

Der PM2.5-Meter misst die Menge an kleinen Feinstaubpartikeln in der Luft und übermittelt diese Informationen an den Luftreiniger. Basierend auf diesen Messungen passt der Luftreiniger seinen Betrieb automatisch an, um die Konzentration dieser Partikel in der Luft zu reduzieren. Wenn der Luftreiniger eingeschaltet wird, startet automatisch eine Messung, und der Luftreiniger aktiviert die erforderlichen Einstellungen. Diese Messung dauert ungefähr eine Minute, und die Farben der Luftreiniger blinken während dieser Zeit. Der Luftqualitätssensor befindet sich auf der rechten Oberseite des Geräts.

Indikation der Luftqualität:

- Blau Sehr gut
- Dunkelviolett Akzeptabel
- Rot Schlecht

**Reinigen Sie den Sensor alle 3 Monate.
Schalten Sie das Gerät immer zuerst aus und trennen Sie es von der Steckdose.**

1. Verwenden Sie eine weiche Bürste, um den Luftansaug-/Austritt des Luftqualitätssensors zu reinigen.

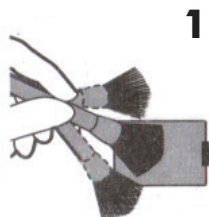

2. Entfernen Sie die Schutzabdeckung des Luftqualitätssensors.

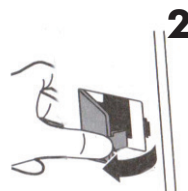

3. Verwenden Sie leicht angefeuchtete Wattestäbchen, um den Sensor, den Luftansaug und den Austritt zu reinigen.

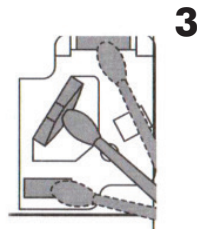

Nach der Reinigung ersetzen Sie die Schutzkappe und schalten Sie das Gerät wieder ein.

Technische Spezifikationen

Stromverbrauch:	Max 70W
CADR:	513 m ³ /h
Anwendbarer Bereich:	Max. 40 m ²
Größe:	320 x 320 x 660 mm
Gewicht:	7,05 kg

Lagerung

Wenn es nicht in Gebrauch ist, lagern Sie das Produkt in einer Plastiktüte und bewahren Sie es an einem sicheren Ort auf. Lagern Sie es nicht an einem feuchten Ort oder an einem Ort mit Vibrationen oder an einem Ort, der von einem anderen Gerät erwärmt oder gekühlt wird. Stellen Sie es nicht direktem Sonnenlicht aus oder in einer warmen und feuchten Umgebung.

GARANTIE

Dieses Produkt verfügt über eine zweijährige volle Garantie gegen mechanische Defekte. Bei nachgewiesenen Fehlern oder Defekten an den von Progenion gelieferten Gütern im Zusammenhang mit Herstellung oder mechanischen Fehlern, hat der Käufer Anspruch auf Reparatur der Güter. Dies gilt nur, wenn die gelieferten Produkte für den normalerweise vorgesehenen Zweck und unter normalen Bedingungen verwendet wurden. Darüber hinaus muss der Käufer uns bei jeglichen Fehlern oder Defekten unverzüglich schriftlich informieren. Dies muss innerhalb von 24 Stunden nach Entdeckung eines Defekts geschehen. Weitere Informationen finden Sie in den Allgemeinen Geschäftsbedingungen für Zahlungen und Lieferungen von Progenion BV unter www.progenion.com.

UMWELT & ENTSORGUNG

Dieses Symbol auf dem Produkt oder der Verpackung bedeutet, dass dieses Produkt nicht mit normalem Abfall entsorgt werden sollte.

Stattdessen sollten Sie das ausrangierte Gerät an einen Recycling-/Sammelpunkt für elektrische und elektronische Geräte abgeben.

Durch die getrennte Sammlung und Verwertung ausrangierter Geräte werden natürliche Ressourcen erhalten und das Gerät kann zu Wiederverwendung verarbeitet werden, ohne dass es negative Auswirkungen auf Gesundheit und Umwelt hat. Für weitere Informationen zur Entsorgung von Geräten zu Recyclingzwecken wenden Sie sich bitte an Ihre Gemeinde, den ausführenden Dienst oder den Geschäft, in dem Sie das Produkt gekauft haben.



CE - ROHS & Konformitätserklärung

Firmenname: Progenion BV
Adresse: Ambachstraat 2
Postleitzahl: 7622AP
Stadt: Borne
Telefonnummer: 0031(0)74 8511901
Land: Niederlande
Internet: www.progenion.com
E-mail: info@progenion.com

Produktmodell: PR360S-IUVH

Adapter: 100-240V 50/60Hz, 1.5A Output: DC 24V, 2.5A
Produktbeschreibung: Luftreiniger mit Luftbefeuchter DC 24V, 68W

Regulatorische Anforderungen

CE: No.KTLCN210902002

Test report No. 21-044803-01-2

IEC 6035-2-65:2002

IEC 6035-2-98:2002

IEC 6035-1:2010

IEC 6035-2-65:2003/A11:2012

IEC 6035-2-98:2003/A11:2019

EN 60335-1:2012 + AC:2014 + A11:2014 + A13:2017 + A1:2019 + A14:2019
+ A2:2019

EN62233:2008 + AC:2008

According Directive 2014/35/EU

ROHS Directive 2011/65/EU Report NR.(8821)172-0116

Ich erkläre hiermit, dass das Produkt den Anforderungen der EU-Richtlinien entspricht und den oben genannten Erklärungen entspricht.

Borne 05-04-2023

Name: R.Doornbos

Unterschrift:

