

reesa[®]

Tower fan with remote control

TSA8033

Bedienungsanleitung **DE**

Owner's manual **EN**

Εγχειρίδιο χρήσης **GR**

Instrukcja obsługi **PL**

Manual de utilizare **RO**

Návod na použitie **SK**

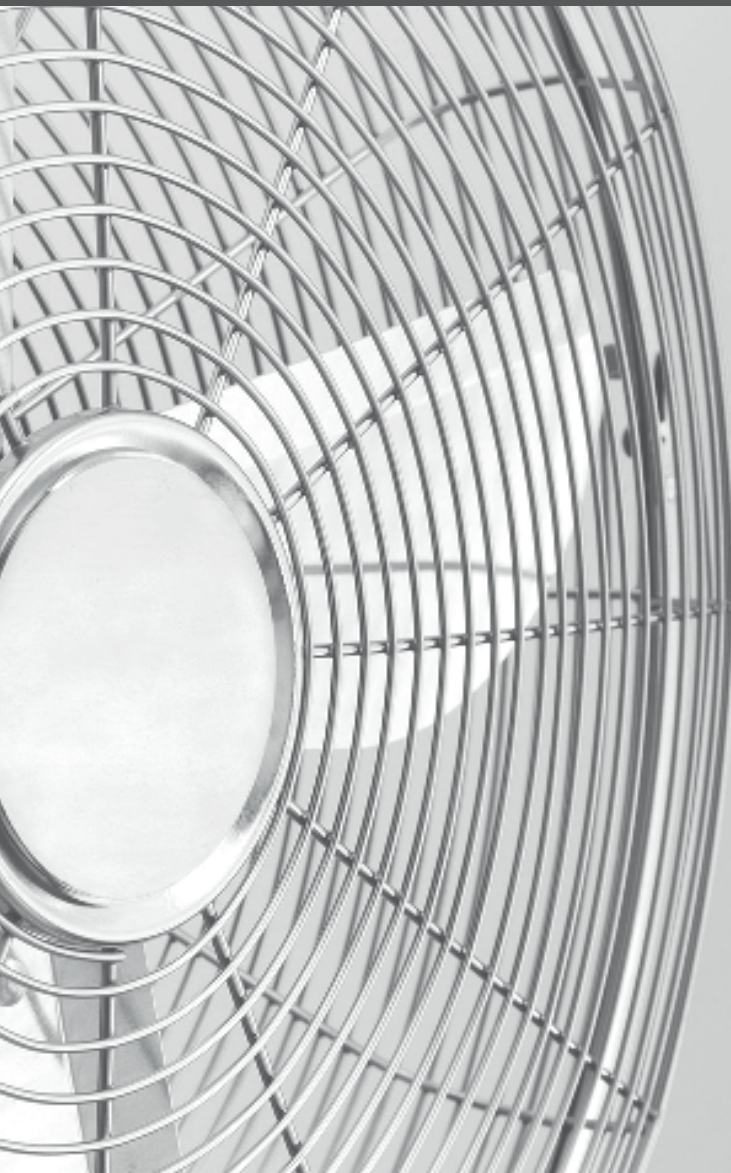

Danke für den Kauf des TEESA Gerätes. Bitte lesen Sie diese Bedienungsanleitung sorgfältig und bewahren diese auf für späteres Nachschlagen. Der Händler übernimmt keine Verantwortung für Schäden, die durch unsachgemäße Handhabung und Verwendung des Produktes verursacht wurden.

SICHERHEITSANLEITUNGEN

Um die Gefahr von Feuer, Stromschlag oder anderen Verletzungen zu vermeiden, befolgen Sie die grundlegenden Sicherheitsvorkehrungen bei der Verwendung elektrischer Geräte, einschließlich der folgenden:

1. Bitte lesen Sie sorgfältig diese Bedienungsanleitung vor der ersten Benutzung und heben sie auf für späteres Nachschlagen.
2. Vor dem Anschluss des Gerätes an Netzsteckdose, stellen Sie sicher, dass die auf dem Gerät angegebene Spannung mit der Spannung der Steckdose übereinstimmt.
3. Stellen Sie das Gerät auf eine trockene, ebene und stabile Fläche.
4. Schützen Sie das Gerät vor Stößen und Herunterfallen.
5. Reinigen Sie das Gerät gemäß den Angaben im Abschnitt „Reinigung und Wartung“.
6. Schalten Sie das Gerät **IMMER** aus und trennen es vom Stromnetz:
 - Wenn es nicht richtig funktioniert,
 - Wenn ein seltenes Geräusch bei der Verwendung gibt,
 - Vor dem Zerlegen des Gerätes,
 - Vor der Reinigung,
 - Bei Nichtgebrauch.
7. Ziehen Sie beim Trennen des Netzkabels am Stecker und nicht am Kabel.
8. Das Gerät kann von Kindern benutzt werden, die älter als 8 Jahre alt sind und von Personen mit eingeschränkten physischen, sensorischen oder geistigen Fähigkeiten oder Mangel an Erfahrung und Wissen, wenn sie von einer Person beaufsichtigt und geleitet werden, die für ihre Sicherheit zuständig ist, in einer vorsichtigen Art und Weise und die alle Sicherheitsvorkehrungen verstanden hat und befolgen wird. Kinder sollten nicht mit diesem Gerät spielen. Kinder sollten nicht die Reinigung und Wartung des Gerätes ohne Aufsicht durchführen.
9. Das Netzkabel darf nur von einem autorisierten Kundendienst ersetzt werden.
10. Halten Sie das Gerät und sein Kabel fern von Hitze, Wasser, Feuchtigkeit, scharfen Kanten und andere Faktoren, die das Gerät oder das Netzkabel beschädigen könnten.
11. Stellen Sie das Gerät nicht ins Wasser oder andere Flüssigkeiten; verwenden Sie es nicht mit nassen oder feuchten Händen.
12. Das Produkt nicht für andere Zwecke verwenden, als in dieser Bedienungsanleitung angegeben.
13. Verwenden Sie kein nicht autorisiertes Zubehör.
14. Das Gerät ist für den Heimgebrauch bestimmt; verwenden Sie es nicht für gewerbliche oder industrielle Zwecke. Gerät nur im Innenbereich benutzen.
15. **VERWENDEN SIE NICHT** das Gerät wenn das Kabel oder der Netzstecker beschädigt ist, oder das Gerät defekt ist.
16. Versuchen Sie nicht, dieses Gerät selbst zu reparieren, nur autorisiertes und qualifiziertes Personal darf dieses Produkt reparieren. Das Gerät nie zerlegen.
17. Stellen Sie den Lüfter nie in der Nähe von Gasgeräten, Feuer oder brennbaren Flüssigkeiten.

18. Netzstecker nicht mit der Stromversorgung verbinden vor Abschluss der Installation.
19. Stecken Sie niemals Finger, Bleistifte oder andere Gegenstände durch den Luftaustritt, wenn der Ventilator läuft.
20. Bedecken Sie niemals oder behindern den Lufteinlass oder Auslass, um eine Überhitzung zu verhindern.
21. Eine unsachgemäße Installation kann Gefahr von Feuer, Stromschlag oder Personenschäden zur Folge haben.

PRODUKTBESCHREIBUNG

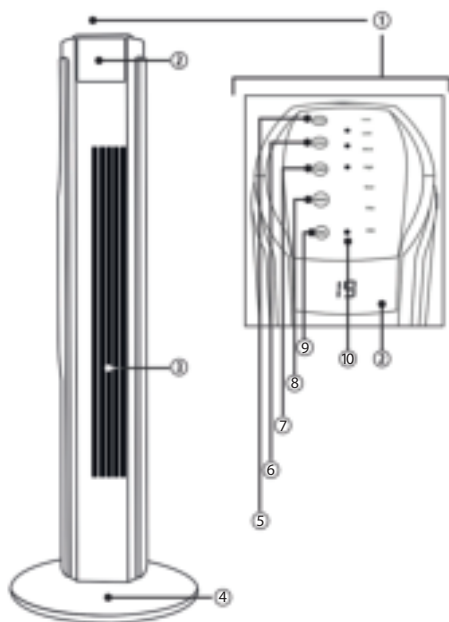

1. Touch Kontrollpaneel
2. LED Display
3. Luftaustritt
4. Basis
5. Taste POWER [EIN/AUS]: schaltet das Gerät ein/aus
6. Taste SPEED [GESCHWINDIGKEIT]: ändern der Geschwindigkeit (niedrig, mittel, hoch)
7. Taste TIMER: einstellen der Betriebszeit (von 0,5 h bis 7,5 h)
8. Taste MODE [MODUS]: ändern des Betriebsmodus (normal, natürlich, schlaf)
9. Taste OSC: ein-/ausschalten der Oszillation (90°)
10. Anzeige

Fernbedienung

1. IR Sensor
2. Taste POWER: schaltet das Gerät ein/aus
3. Taste SPEED: ändern der Geschwindigkeit (niedrig, mittel, hoch)
4. Taste TIMER: einstellen der Betriebszeit (von 0,5 h bis 7,5 h)
5. Taste OSC: ein-/ausschalten der Oszillation (90°)
6. Taste MODE: ändern des Betriebsmodus (normal, natürlich, schlaf)
7. Batteriefach

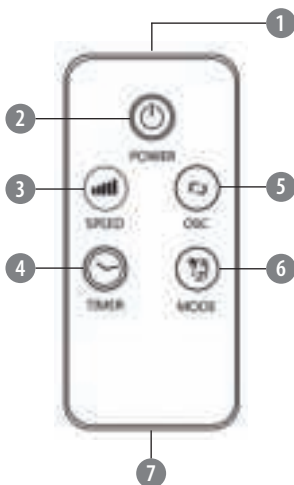

BATTERIEN EINLEGEN

1. Gleiten Sie das Batteriefach hinaus.
2. Legen Sie eine CR2025 Batterie ein, unter Beachtung der korrekten Polarität.
3. Gleiten Sie das Batteriefach wieder hinein, so dass es sich verriegelt.

Hinweise:

- Immer den IR Sensor der Fernbedienung am Bedienfeld des Ventilators ausrichten.

MONTAGE

1. Beginnen Sie mit der Montage, indem Sie die beiden Teile der Basis verbinden. Verbinden Sie diese so, dass Sie ein hörbares Klicken hören.
2. Stecken Sie das Netzkabel und die Mutter durch die Öffnung in der Basis.
3. Schrauben Sie die Mutter so fest, dass die Basis fest mit dem Ventilator verbunden ist.

BEDIENUNG

Hinweis: Stellen Sie sicher dass der Ventilator komplett zusammengebaut ist, bevor Sie diesen ans Stromnetz anschließen.

1. Ventilator auf eine flache und stabile Oberfläche aufstellen.
2. Ventilator an die Steckdose anschließen. Das Gerät gibt einen Ton aus, Betriebsanzeige blinkt.
3. Drücken Sie die Taste POWER am Kontrollpaneel oder auf der Fernbedienung um das Gerät einzuschalten. Betriebsanzeige leuchtet. Raumtemperatur wird am Display angezeigt.
4. Einstellungen vornehmen:

- **Geschwindigkeit einstellen**

Drücken Sie die Taste SPEED am Kontrollpaneel oder auf der Fernbedienung um die Geschwindigkeit einzustellen. Verfügbare Optionen sind: Niedrig (Low), Mittel (Mid) und Hoch (High). Eine Anzeige leuchtet am LED-Panel auf neben der ausgewählten Geschwindigkeit.

- **Oszillation ein-/ausschalten**

Wenn der Ventilator funktioniert, drücken Sie die Taste OSC am Kontrollpaneel oder auf der Fernbedienung um die Oszillation einzuschalten. Anzeige leuchtet. Drücken Sie erneut diese Taste um diese Funktion auszuschalten.

- **Modus einstellen**

Drücken Sie die Taste MODE am Kontrollpaneel oder auf der Fernbedienung um den Modus einzustellen. Verfügbare Optionen sind: Natürlich (Natural) und Schlaf (Sleep). Eine Anzeige leuchtet am Kontrollpaneel auf neben dem ausgewählten Modus. Wenn keine Anzeige leuchtet, bedeutet dieses, dass normaler Modus aktiviert ist.

- Normal: normaler Funktionsmodus des Ventilators.
- Natürlich: Simulation der Luftströmung unter natürlichen Bedingungen.

- Schlafen: in diesem Modus, wird die Ventilator-Geschwindigkeit allmählich verringert und erhöht. Zu starker Wind während des Schlafs, kann zu Erkältungen führen.
 - **Timer einstellen**
Drücken Sie die Taste TIMER am Kontrollpaneel oder auf der Fernbedienung um die Betriebszeit von 0,5 h bis 7,5 h in Halbstündigen Stufen einzustellen.
5. Drücken Sie die Taste POWER am Kontrollpaneel oder auf der Fernbedienung um das Gerät auszuschalten.

REINIGUNG UND WARTUNG

- Vor dem Reinigen, Gerät vom Netz trennen.
- Reinigen Sie das Gerät mit einem weichen, leicht feuchten Tuch. Benutzen Sie keine Chemikalien um das Gerät zu reinigen.

TECHNISCHE DATEN

Funktionen

3 Geschwindigkeitsmodi

3 Arbeitsmodi: normal, natürlich, schlafen

Timer: 0,5 - 7,5 h

Automatische Oszillation: 90°

Leiser Betrieb

Temperaturanzeige

LED Touchpaneel

Technische Daten

Leistung: 50 W

Netzkabellänge: 1,5 m

Stromversorgung: 220 - 240 V; 50/60 Hz

Gewicht: 2,5 kg

Abmessungen: 80 x 12 x 13 cm

Im Set: Fernbedienung



Deutsch
Korrekte Entsorgung dieses Produkts
(Elektromüll)



(Anzuwenden in den Ländern der Europäischen Union und anderen europäischen Ländern mit einem separaten Sammelsystem) Die Kennzeichnung auf dem Produkt bzw. auf der dazugehörigen Literatur gibt an, dass es nach seiner Lebensdauer nicht zusammen mit dem normalen Haushaltsmüll entsorgt werden darf. Entsorgen Sie dieses Gerät bitte getrennt von anderen Abfällen, um der Umwelt bzw. der menschlichen Gesundheit nicht durch unkontrollierte Müllbeseitigung zu schaden. Recyceln Sie das Gerät, um die nachhaltige Wiederverwertung von stofflichen Ressourcen zu fördern. Private Nutzer sollten den Händler, bei dem das Produkt gekauft wurde, oder die zuständigen Behörden kontaktieren, um in Erfahrung zu bringen, wie sie das Gerät auf umweltfreundliche Weise recyceln können. Gewerbliche Nutzer sollten sich an Ihren Lieferanten wenden und die Bedingungen des Verkaufsvertrags konsultieren. Dieses Produkt darf nicht zusammen mit anderem Gewerbemüll entsorgt werden.

Thank you for purchasing TEESA appliance. Please read this operation instruction carefully before use, and keep it for future use. Distributor does not take responsibility for damages caused by inappropriate handling and use of the product.

SAFETY INSTRUCTIONS

In order to reduce the injuries or damages, follow basic safety precautions applied when using any electrical device, including the following:

1. Read this instruction manual carefully, even if you are familiar with the appliance. Keep the manual for future reference.
2. Before connecting the device to power supply socket, make sure the voltage indicated on the appliance corresponds to the voltage in the power supply socket.
3. Place the device on flat, stable surface.
4. Protect this device from shock and being dropped.
5. Clean this device in accordance to instructions listed in "Cleaning and Maintenance" section.
6. ALWAYS turn off the device and disconnect it from the mains supply:
 - if it's not operating correctly,
 - if there's an uncommon voice when using,
 - before disassembling the device,
 - before cleaning,
 - when not in use.
7. When you disconnect the power cord of the device, grasp and pull the plug, not the cord/cable.
8. This appliance may be used by children who are above 8 years old and by persons with reduced physical, sensory or mental capabilities, or lack of experience and knowledge, if they are supervised and guided by a person who is responsible for their safety in a cautious manner, and all the safety precautions are understood and followed. Children should not play with this device. Children should not perform cleaning and servicing of the device unsupervised.
9. Fixed power cable may only be replaced in an authorized service point.
10. Keep the device and its cord/cable away from heat, water, moisture, sharp edges and any other factor which may damage the appliance or its cord.
11. Do not place the appliance in water or any liquid; nor handle/use it with wet or moist hands.
12. Do not use the product for purposes different from displayed in this operating manual.
13. Do not use unauthorized accessories.
14. Appliance for home use; do not use it for commercial or industrial purposes. Device for indoor use only.
15. DO NOT use this device if the cord or the plug is damaged, or the appliance is broken.
16. Do not attempt to repair this appliance yourself. Only authorized and qualified personnel may repair this device. Never disassemble this device.
17. Never place the fan near any gas appliances, fire or flammable liquids.
18. Do not plug the device to power mains before completing the installation.
19. Never insert fingers, pencils, or any other object through the air outlet when the fan is running.
20. Never cover or obstruct the air inlet or outlet to prevent overheating.
21. Improper installation may result in the risk of fire, electric shock, or injury to persons.

PRODUCT DESCRIPTION

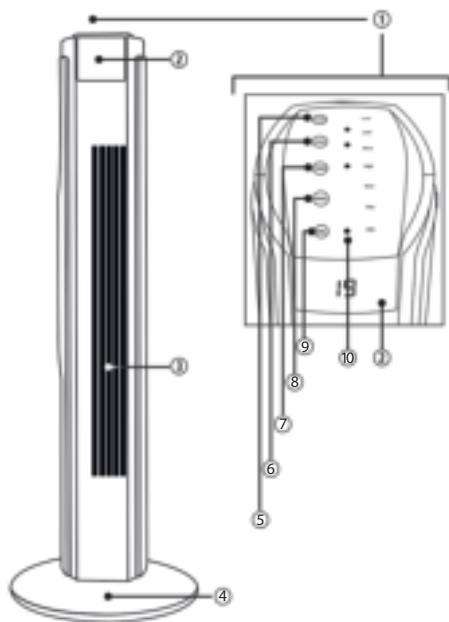

1. Touch control panel
2. LED display
3. Air outlet
4. Base
5. POWER button: switch the device on/off
6. SPEED button: change speed (low, medium, high)
7. TIMER button: set operation time (from 0,5 h to 7,5 h)
8. MODE button: change operation mode (normal, natural, sleep)
9. OSC button: switch the oscillation on/off (90°)
10. Indicators

Remote control

1. IR sensor
2. POWER button: switch the device on/off
3. SPEED button: change speed (low, medium, high)
4. TIMER button: set operation time (from 0,5 h to 7,5 h)
5. OSC button: switch the oscillation on/off (90°)
6. MODE button: change operation mode (normal, natural, sleep)
7. Battery compartment

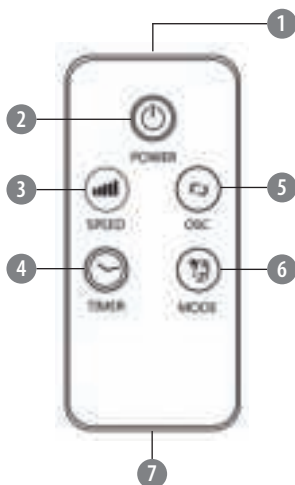

BATTERY INSTALLATION

1. Slide out the battery tray.
2. Insert CR2025 battery with correct polarization.
3. Slide the tray in so that it locks in place.

Notes:

- Always point the IR sensor of the remote control towards control panel of the fan.

MOUNTING

1. Begin mounting with connecting the two parts of the base. Connect them so that you hear an audible click.
2. Put the power cord and the nut through the opening in the base.
3. Screw the nut so that the base is connected tightly with the fan.

OPERATION

Note: Make sure the product is fully assembled before plugging it into power supply socket.

1. Place the fan on a flat stable surface.
2. Plug the fan into power mains. The device will issue a sound, power light flashes.
3. Press the POWER button on the control panel or the remote control to turn on the device. Power light is on. Room temperature is shown on the display.
4. Adjust the settings:
 - **Set the speed**
Press the SPEED button on the control panel or the remote control to adjust the speed. Available options are: low (Low), medium (Mid) and high (High). An indicator will light up next to the selected speed on the LED panel.
 - **Turn on/off the oscillation**
When the fan is on, press the OSC button on the control panel or remote control to turn on the oscillation. OSC light is on. Press this button again to turn off this function.
 - **Set mode**
Press the MODE button on the control panel or the remote control to set the mode. Available options are: Natural and Sleep. An indicator will light up next to the selected mode. When no light is on, it means that normal mode is active.
 - Normal: normal mode of fan operation.
 - Natural: simulation of air flow under natural conditions.
 - Sleep: in this mode, fan gradually decreases and increases speed. Too strong wind during sleep could lead to colds.
 - **Set the timer**
Press the TIMER button on the control panel or the remote control to set the operation time from 0,5 h to 7,5 h in half-hour intervals.
5. Press the POWER button on the control panel or the remote control to turn off the device.

CLEANING AND MAINTENANCE

- Prior to cleaning, disconnect the device from power mains.
- Clean this device with soft, slightly damp cloth. Do not use any chemical agents to clean the fan.

SPECIFICATION

Functions

3 speed modes
3 working modes: normal, natural, sleep
Timer: 0,5 – 7,5 h
Automatic oscillation: 90°
Quiet operation
Temperature display
LED touch panel

Technical data

Power: 50 W
Power cable length: 1,5 m
Power supply: 220 - 240 V; 50/60 Hz
Weight: 2,5 kg
Dimensions: 80 x 12 x 13 cm
In set: remote control



English
Correct Disposal of This Product
(Waste Electrical & Electronic Equipment)



(Applicable in the European Union and other European countries with separate collection systems)
This marking shown on the product or its literature, indicates that it should not be disposed with other household wastes at the end of its working life. To prevent possible harm to the environment or human health from uncontrolled waste disposal, please separate this from other types of wastes and recycle it responsibly to promote the sustainable reuse of material resources. Household users should contact either the retailer where they purchased this product, or their local government office, for details of where and how they can take this item for environmentally safe recycling. Business users should contact their supplier and check the terms and conditions of the purchase contract. This product should not be mixed with other commercial wastes for disposal.

Σας ευχαριστούμε για την αγορά της συσκευής TEESA. Διαβάστε προσεκτικά αυτές τις οδηγίες χρήσης πριν τη χρήση και φυλάξτε τις για μελλοντική χρήση. Ο παραγωγός δεν αναλαμβάνει την ευθύνη για ζημιές που προκλήθηκαν από ακατάλληλο χειρισμό και χρήση του προϊόντος.

ΟΔΗΓΙΕΣ ΑΣΦΑΛΕΙΑΣ

Για να μειώσετε τους τραυματισμούς ή τις ζημιές, ακολουθήστε τις βασικές προφυλάξεις ασφαλείας που εφαρμόζονται όταν χρησιμοποιείτε οποιαδήποτε ηλεκτρική συσκευή, συμπεριλαμβανομένων των παρακάτω:

1. Διαβάστε αυτό το εγχειρίδιο οδηγιών προσεκτικά, ακόμα και αν είστε εξοικειωμένοι με τη συσκευή. Διατηρήστε το εγχειρίδιο για μελλοντική αναφορά.
2. Πριν συνδέσετε τη συσκευή στην πρίζα, βεβαιωθείτε ότι η τάση που αναγράφεται στη συσκευή αντιστοιχεί στην τάση στην πρίζα ρεύματος.
3. Τοποθετήστε τη συσκευή σε επίπεδη και σταθερή επιφάνεια.
4. Προστατέψτε αυτή τη συσκευή από το κλονισμό και την πτώση.
5. Καθαρίστε και αποθηκεύστε αυτή τη συσκευή σύμφωνα με τις οδηγίες που αναφέρονται στην ενότητα “Καθαρισμός και αποθήκευση”.
6. ΠΑΝΤΑ σβήστε τη συσκευή και αποσυνδέστε την από την παροχή ρεύματος:
 - αν δεν λειτουργεί σωστά,
 - εάν υπάρχει ένας ασυνήθιστος ήχος κατά τη χρήση,
 - πριν την αποσυναρμολόγηση της συσκευής,
 - πριν τον καθαρισμό,
 - όταν δεν χρησιμοποιείται.
7. Κατά την αποσύνδεση του καλωδίου τροφοδοσίας της συσκευής, πιάστε και τραβήξτε το βύσμα και όχι το καλώδιο.
8. Η συσκευή αυτή μπορεί να χρησιμοποιηθεί από παιδιά ηλικίας άνω των 8 ετών και από άτομα με μειωμένες σωματικές, αισθητηριακές ή διανοητικές ικανότητες ή από έλλειψη εμπειρίας και γνώσης, εφόσον επιβλέπονται και καθοδηγούνται από άτομο που είναι υπεύθυνο για την ασφάλειά τους με προσοχή και όλες οι προφυλάξεις ασφαλείας κατανοούνται και ακολουθούνται. Τα παιδιά δεν πρέπει να παίζουν με αυτήν τη συσκευή. Τα παιδιά δεν θα πρέπει να εκτελούν καθαρισμό και συντήρηση της συσκευής χωρίς επιτήρηση.
9. Το σταθερό καλώδιο τροφοδοσίας μπορεί να αντικατασταθεί μόνο σε εξουσιοδοτημένο σημείο συντήρησης.
10. Κρατήστε τη συσκευή και το καλώδιο / καλώδιο μακριά από θερμότητα, νερό, υγρασία, αιχμηρές άκρες και οποιοδήποτε άλλο παράγοντα που μπορεί να βλάψει τη συσκευή ή το καλώδιο της.
11. Μην τοποθετείτε τη συσκευή σε νερό ή οποιοδήποτε υγρό. ούτε να το χειρίζεστε / χρησιμοποιείτε με υγρά ή υγρά χέρια.
12. Μην χρησιμοποιείτε τη συσκευή για σκοπούς άλλους από αυτούς που αναφέρονται στο παρόν εγχειρίδιο.
13. Μην χρησιμοποιείτε μη εξουσιοδοτημένα εξαρτήματα.
14. Συσκευή για οικιακή χρήση μόνο. Μην το χρησιμοποιείτε για εμπορικούς ή βιομηχανικούς σκοπούς. Συσκευή για εσωτερική χρήση μόνο.
15. ΜΗΝ χρησιμοποιείτε αυτή τη συσκευή εάν το καλώδιο ή το βύσμα είναι κατεστραμμένο ή η συσκευή έχει σπάσει.

16. Μην επιχειρήσετε να επισκευάσετε μόνοι σας αυτή τη συσκευή. Μόνο εξουσιοδοτημένο και ειδικευμένο προσωπικό μπορεί να επισκευάσει αυτή τη συσκευή. Ποτέ μην αποσυναρμολογείτε τη συσκευή.
17. Μην τοποθετείτε ποτέ τον ανεμιστήρα κοντά σε συσκευές αερίου, φωτιά ή εύφλεκτα υγρά.
18. Ποτέ μην εισάγετε δάχτυλα, μολύβια ή οποιοδήποτε άλλο αντικείμενο μέσω της εξόδου αέρα όταν λειτουργεί ο ανεμιστήρας.
19. Ποτέ μην καλύπτετε ή εμποδίζετε την είσοδο ή την έξοδο αέρα για να αποφύγετε την υπερθέρμανση.
20. Η ακατάλληλη εγκατάσταση μπορεί να προκαλέσει κίνδυνο πυρκαγιάς, ηλεκτροπληξίας ή τραυματισμού ατόμων.

ΠΕΡΙΓΡΑΦΗ ΠΡΟΪΟΝΤΟΣ

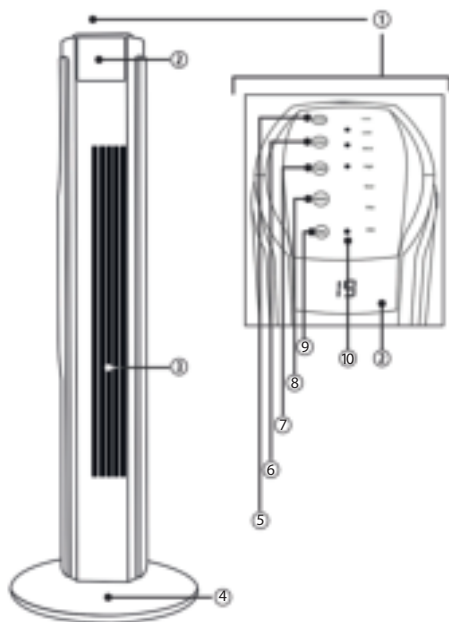

1. Πίνακας ελέγχου αφής
2. Οθόνη LED
3. Έξοδος αέρα
4. Βάση
5. Κουμπί POWER: ενεργοποίηση / απενεργοποίηση της συσκευής
6. Κουμπί SPEED: ταχύτητα αλλαγής (χαμηλή, μέτρια, υψηλή)
7. Κουμπί TIMER: Ρύθμιση χρόνου λειτουργίας (από 0,5 έως 7,5 ώρες)
8. Κουμπί MODE: αλλαγή της λειτουργίας λειτουργίας (κανονική, φυσική, αναστολή λειτουργίας)
9. Κουμπί OSC: ενεργοποίηση / απενεργοποίηση της ταλάντωσης (90°)
10. δείκτες

Τηλεκοντρόλ

1. Αισθητήρας υπεράυθρων IR
2. Κουμπί POWER: ενεργοποίηση / απενεργοποίηση της συσκευής
3. Κουμπί SPEED: ταχύτητα αλλαγής (χαμηλή, μέτρια, υψηλή)
4. Κουμπί TIMER: Ρύθμιση χρόνου λειτουργίας (από 0,5 έως 7,5 ώρες)
5. Κουμπί OSC: ενεργοποίηση / απενεργοποίηση της ταλάντωσης (90°)
6. Κουμπί MODE: αλλαγή της λειτουργία λειτουργίας (κανονική, φυσική, αναστολή λειτουργίας)
7. Χώρος μπαταρίας

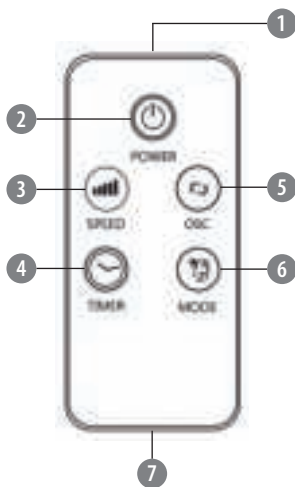

ΕΓΚΑΤΆΣΤΑΣΗ ΜΠΑΤΑΡΪΑΣ

1. Σύρετε το δίσκο της μπαταρίας.
2. Τοποθετήστε την μπαταρία CR2025 με σωστή πόλωση.
3. Σύρετε το δίσκο ώστε να ασφαλίσει στη θέση του.

Σημειώσεις:

- Βάλτε πάντα τον αισθητήρα IR του τηλεχειριστηρίου προς τον πίνακα ελέγχου του ανεμιστήρα.

ΒΆΣΗ

1. Ξεκινήστε τη συναρμολόγηση με τη σύνδεση των δύο τμημάτων της βάσης. Συνδέστε τα ώστε να ακούσετε ένα ακουστικό κλικ.
2. Βάλτε το καλώδιο τροφοδοσίας και το παξιμάδι μέσα από το άνοιγμα στη βάση.
3. Βιδώστε το περικόχλιο έτσι ώστε η βάση να είναι σταθερά συνδεδεμένη με τον ανεμιστήρα.

ΛΕΙΤΟΥΡΓΙΑ

Σημείωση: Βεβαιωθείτε ότι η συσκευή έχει τοποθετηθεί τελείως πριν τη συνδέσετε στο ρεύμα.

1. Τοποθετήστε τη συσκευή σε επίπεδη και σταθερή επιφάνεια.
2. Συνδέστε τον ανεμιστήρα στο ρεύμα. Η συσκευή θα εκπέμψει ήχο, η φωτεινή ένδειξη λειτουργίας αναβοσβήνει.
3. Πατήστε το κουμπί ΤΡΟΦΟΔΟΣΙΑΣ στον πίνακα ελέγχου ή στο τηλεχειριστήριο για να ενεργοποιήσετε τη συσκευή. Η φωτεινή ένδειξη λειτουργίας είναι αναμμένη. Η θερμοκρασία δωματίου εμφανίζεται στην οθόνη.
4. Προσαρμόστε τις ρυθμίσεις:
 - **Ρυθμίστε την ταχύτητα**
Πατήστε το κουμπί SPEED στον πίνακα ελέγχου ή στο τηλεχειριστήριο για να ρυθμίσετε την ταχύτητα. Οι διαθέσιμες επιλογές είναι: χαμηλή (Low), μέτρια (Mod) και υψηλή (High). Μια ενδεικτική λυχνία θα ανάψει δίπλα στην επιλεγμένη ταχύτητα στην πίνακα LED.
 - **Ενεργοποίηση / απενεργοποίηση της ταλάντωσης**
Όταν ο ανεμιστήρας είναι ενεργοποιημένος, πατήστε το κουμπί OSC στον πίνακα ελέγχου ή στο τηλεχειριστήριο για να ενεργοποιήσετε την ταλάντωση. Ανάβει το φως. Πατήστε αυτό το κουμπί ξανά για να απενεργοποιήσετε αυτή τη λειτουργία.
 - **Ορισμός λειτουργίας**
Πατήστε το κουμπί MODE στον πίνακα ελέγχου ή στο τηλεχειριστήριο για να ρυθμίσετε τη λειτουργία. Οι διαθέσιμες επιλογές είναι: Φυσική και Υπνου. Μια ενδεικτική λυχνία θα ανάψει δίπλα στην επιλεγμένη λειτουργία στην πίνακα LED. Όταν δεν ανάβει καμία λυχνία, σημαίνει ότι η κανονική λειτουργία είναι ενεργή.
 - Κανονική: Κανονική λειτουργία λειτουργίας ανεμιστήρα.
 - Φυσική: Προσομοίωση ροής αέρα κάτω από φυσικές συνθήκες.

- Ύπνου: Σε αυτή τη λειτουργία, ο ανεμιστήρας μειώνεται σταδιακά και αυξάνει την ταχύτητα. Η πολύ ισχυρή ροή αέρα κατά τη διάρκεια του ύπνου μπορεί να οδηγήσει σε κρυολογήματα.
 - **Ρύθμιση χρονοδιακόπτη**
Πατήστε το πλήκτρο TIMER στον πίνακα ελέγχου ή στο τηλεχειριστήριο για να ρυθμίσετε το χρόνο λειτουργίας από 0,5 ώρες έως 7,5 ώρες σε διαστήματα μισών ωρών.
5. Πατήστε το κουμπί POWER στον πίνακα ελέγχου ή στο τηλεχειριστήριο για να απενεργοποιήσετε τη συσκευή.

ΚΑΘΑΡΙΣΜΟΣ ΚΑΙ ΑΠΟΘΗΚΕΥΣΗ

- Πριν από τον καθαρισμό, αποσυνδέστε τη συσκευή από το ρεύμα.
- Καθαρίστε τη συσκευή με ένα μαλακό, ελαφρώς υγρό πανί. Μην χρησιμοποιείτε χημικούς παράγοντες για τον καθαρισμό του ανεμιστήρα.

ΠΡΟΔΙΑΓΡΑΦΕΣ

Λειτουργίες

3 τρόποι ταχύτητας

3 τρόποι λειτουργίας: κανονικό, φυσικό, ύπνος

Χρονοδιακόπτης: 0,5 - 7,5 ώρες

Αυτόματη ταλάντωση: 90 °

Ήσυχη λειτουργία

Θθόνη θερμοκρασίας

Πάνελ αφής LED

Τεχνικά δεδομένα

Ισχύς: 50 W

Μήκος καλωδίου τροφοδοσίας: 1,5 m

Τροφοδοσία: 220 - 240 V, 50/60 Hz

Βάρος: 2,5 kg

Διαστάσεις: 80 x 12 x 13 cm

Στο σετ: τηλεχειριστήριο

GR



Ελληνικά

**Σωστή απόρριψη αυτού του προϊόντος
(Απορρίμματα Ηλεκτρικού & Ηλεκτρονικού Εξοπλισμού)**



(Ισχύει στην Ευρωπαϊκή Ένωση και σε άλλες ευρωπαϊκές χώρες με συστήματα χωριστής συλλογής) Αυτή η σήμανση που αναγράφεται στο προϊόν ή στη βιβλιογραφία του, υποδηλώνει ότι δεν θα πρέπει να διατίθεται μαζί με άλλα οικιακά απόβλητα στο τέλος της ζωής του. Για να αποφευχθεί πιθανή βλάβη στο περιβάλλον ή την ανθρώπινη υγεία από την ανεξέλεγκτη απόρριψη των αποβλήτων, διαχωρίστε τα από άλλα είδη αποβλήτων και ανακυκλώστε με υπευθυνότητα για την προώθηση της βιώσιμης επαναχρησιμοποίησης των υλικών πόρων. Οι οικιακοί χρήστες θα πρέπει να επικοινωνήσουν είτε με τον έμπορο λιανικής πώλησης από τον οποίο αγόρασαν αυτό το προϊόν είτε με το γραφείο της τοπικής κυβέρνησης για λεπτομέρειες σχετικά με το πού και πώς μπορούν να πάρουν αυτό το στοιχείο για περιβαλλοντικά ασφαλή ανακύκλωση. Οι επιχειρηματικοί χρήστες πρέπει να επικοινωνούν με τον προμηθευτή τους και να ελέγχουν τους όρους και τις προϋποθέσεις της σύμβασης αγοράς. Το προϊόν αυτό δεν πρέπει να αναμειχθεί με άλλα εμπορικά απόβλητα για απόρριψη.

Dziękujemy za zakup urządzenia TEESA. Przed użyciem należy dokładnie zapoznać się z treścią instrukcji obsługi oraz zachować ją w celu późniejszego wykorzystania. Producent nie ponosi odpowiedzialności za nieprawidłowe użycie produktu.

KWESTIE BEZPIECZEŃSTWA

Aby uniknąć uszkodzeń lub obrażeń, należy przestrzegać podstawowych środków bezpieczeństwa stosowanych przy obsłudze urządzeń elektrycznych, włączając te wyszczególnione poniżej:

1. Przed użyciem należy dokładnie zapoznać się z treścią instrukcji obsługi, nawet w przypadku wcześniejszego używania podobnego sprzętu. Instrukcję należy zachować w celu późniejszego wykorzystania.
2. Przed podłączeniem urządzenia, należy sprawdzić zgodność napięcia prądu gniazda sieciowego i urządzenia.
3. Urządzenie należy umieścić na płaskiej, stabilnej powierzchni.
4. Urządzenie należy chronić przed upadkiem i wstrząsami.
5. Urządzenie należy czyścić zgodnie z wytycznymi wskazanymi w dziale „Czyszczenie i przechowywanie”.
6. Należy zawsze wyłączać urządzenie i odłączyć je od źródła zasilania:
 - gdy urządzenie nie działa poprawnie,
 - jeśli odgłosy pracy urządzenia nie są standardowe lub świadczą o anomalii,
 - przed demontażem,
 - przed czyszczeniem,
 - jeśli nie jest używane.
7. Odłączając urządzenie od źródła zasilania, należy chwycić i pociągnąć za wtyczkę, nigdy za kabel/sznur.
8. Niniejszy sprzęt może być użytkowany przez dzieci w wieku co najmniej 8 lat i przez osoby o obniżonych możliwościach fizycznych, czuciowych lub umysłowych, a także te, które nie posiadają doświadczenia i nie są zaznajomione ze sprzętem, jeżeli zapewniony zostanie nadzór lub instruktaż odnośnie użytkowania sprzętu w bezpieczny sposób, tak aby związane z tym zagrożenia były zrozumiałe. Należy poinstruować dzieci, aby nie traktowały urządzenia jako zabawki. Dzieci nie powinny wykonywać czyszczenia i konserwacji sprzętu bez nadzoru.
9. Przewód zasilający nieodłączalny może być wymieniany wyłącznie w autoryzowanym punkcie serwisowym.
10. Urządzenie i kabel zasilający należy przechowywać z dala od źródeł ciepła, wody, wilgoci, ostrych krawędzi oraz innych czynników, które mogłyby spowodować uszkodzenie tego urządzenia.
11. Nie należy zanurzać urządzenia w wodzie ani obsługiwać go mokrymi dłońmi.
12. Nie należy używać urządzenia w innym celu niż opisanym w poniższej instrukcji.
13. Nie należy używać nieoryginalnych akcesoriów ani części.
14. Urządzenie przeznaczone jest do użytku domowego. Nie należy używać go w obiektach komercyjnych ani przemysłowych. Urządzenie wyłącznie do użytku wewnątrz pomieszczeń.
15. Zabrania się używać urządzenia, jeśli kabel zasilający został uszkodzony lub sprzęt nie działa prawidłowo.
16. Zabrania się własnoręcznej naprawy sprzętu. Jedynie osoby do tego upoważnione i wykwalifikowane mogą naprawiać urządzenie. Urządzenie nie posiada części, które mogłyby być naprawione własnoręcznie przez użytkownika.

17. Nie wolno umieszczać wentylatora w pobliżu urządzeń gazowych, ognia lub cieczy łatwopalnych.
18. Nie należy podłączać urządzenia do gniazdka sieciowego przed zakończeniem montażu.
19. W czasie pracy wentylatora zabrania się wkładać palców, ołówków lub innych przedmiotów w osłonę wentylatora.
20. Aby zapobiec przegrzaniu wentylatora, nie należy zakrywać ani blokować wlotów / wylotów powietrza.
21. Niewłaściwy montaż urządzenia może grozić pożarem, porażeniem prądem lub obrażeniami.

OPIS PRODUKTU

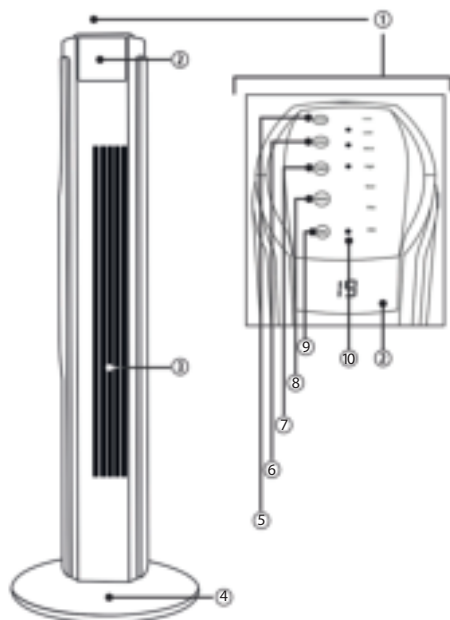

1. Dotykowy panel sterowania
2. Wyświetlacz LED
3. Wylot powietrza
4. Podstawa
5. Przycisk POWER: włącz/ wyłącz urządzenie
6. Przycisk SPEED: zmiana prędkości nawiewu (niska, średnia, wysoka)
7. Przycisk TIMER: ustawienie czasu pracy urządzenia (od 0,5 do 7,5 godziny)
8. Przycisk MODE: zmiana trybu pracy (normalny, naturalny, nocny)
9. Przycisk OSC: włącz/ wyłącz oscylację (90°)
10. Wskaźniki

Pilot zdalnego sterowania

1. Czujnik podczerwienni
2. Przycisk POWER: włącz/ wyłącz urządzenie
3. Przycisk SPEED: zmiana prędkości nawiewu (niska, średnia, wysoka)
4. Przycisk TIMER: ustawienie czasu pracy urządzenia (od 0,5 do 7,5 godziny)
5. Przycisk OSC: włącz/ wyłącz oscylację (90°)
6. Przycisk MODE: zmiana trybu pracy (normalny, naturalny, nocny)
7. Gniazdo baterii

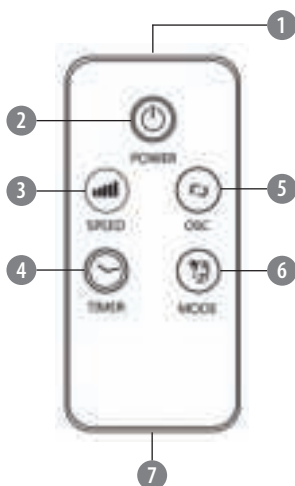

INSTALACJA BATERII

1. Należy wysunąć tackę baterii.
2. Następnie umieścić baterię CR2025 zgodnie z zaznaczoną polaryzacją.
3. Wsunąć tackę baterii, aż zablokuje się w miejscu.

Uwagi:

- Podczas korzystania z pilota należy zawsze kierować czujnik podczerwieni na panel sterowania wentylatora.

MONTAŻ

1. Montaż urządzenia należy rozpocząć od połączenia ze sobą dwóch części podstawy. Należy połączyć je, aż słyszalny będzie dźwięk kliknięcia.
2. Przełożyć przewód zasilający oraz nakrętkę przez otwór w podstawie.
3. Przykręcić nakrętkę tak, aby podstawa była stabilnie połączona z urządzeniem.

OBSŁUGA

Uwaga: Należy upewnić się, że urządzenie zostało całkowicie zmontowane, zanim zostanie podłączone do gniazda zasilania sieciowego.

1. Urządzenie należy umieścić na płaskiej, stabilnej powierzchni.
2. Podłączyć wtyczkę przewodu zasilającego do gniazda zasilania sieciowego. Po poprawnym połączeniu, urządzenie wyda sygnał dźwiękowy, kontrolka zasilania miga.
3. Nacisnąć przycisk POWER na panelu sterowania wentylatora lub pilocie, aby włączyć urządzenie. Kontrolka zasilania świeci. Na wyświetlaczu widnieje temperatura otoczenia.
4. Dostosować ustawienia:

- **Ustawianie prędkości**

Należy nacisnąć przycisk SPEED na panelu sterowania wentylatora lub pilocie, aby dostosować prędkość nawiewu. Dostępne opcje to: niska (Low), średnia (Mid) oraz wysoka (High). Przy wybranym ustawieniu na panelu zapali się lampka.

- **Włączanie i wyłączenie oscylacji**

Kiedy wentylator jest uruchomiony, należy nacisnąć przycisk OSC na panelu sterowania wentylatora lub na pilocie, aby włączyć oscylację. Kontrolka świeci się. Należy ponownie nacisnąć ten przycisk, aby wyłączyć tę funkcję.

- **Wybór trybu**

Należy nacisnąć przycisk MODE na panelu sterowania wentylatora lub na pilocie, aby przełączać pomiędzy trybami. Dostępne opcje to: Natural oraz Sleep. Przy wybranym ustawieniu na panelu zapali się lampka. Brak zapalanej kontrolki oznacza, że aktywny jest tryb normalny.

- Normal: Normalny tryb działania wentylatora.
- Natural: Symulacja przepływu powietrza w warunkach naturalnych.

- Sleep: Przy tej funkcji wentylator stopniowo zmniejsza i zwiększa prędkość. Zbyt silny nawiew podczas snu, mógłby z łatwością doprowadzić do przeziębienia.
 - **Ustawianie timera**
Należy nacisnąć przycisk Timer na panelu sterującym wentylatora lub na pilocie, aby ustawić czas wyłączenia urządzenia od 0,5 do 7,5 godziny.
5. Nacisnąć przycisk POWER na panelu sterowania wentylatora lub pilocie, aby wyłączyć urządzenie.

CZYSZCZENIE I PRZECHOWYWANIE

- Przed przystąpieniem do czyszczenia należy odłączyć urządzenie od zasilania sieciowego.
- Urządzenie należy czyścić jedynie za pomocą miękkiej, lekko wilgotnej ściereczki. Nie należy używać środków chemicznych do czyszczenia.

SPECYFIKACJA

Funkcje

3 tryby prędkości

3 tryby pracy: normalny, naturalny, nocny

Funkcja Timera: 0,5 – 7,5 h

Automatyczna oscylacja: 90°

Cicha praca

Wyświetlacz temperatury

Dotykowy panel LED

Dane techniczne

Moc: 50 W

Długość przewodu: 1,5 m

Zasilanie: 220 - 240 V; 50/60 Hz

Waga: 2,5 kg

Wymiary: 80 x 12 x 13 cm

W zestawie: pilot zdalnego sterowania



Poland
Prawidłowe usuwanie produktu
(zużyty sprzęt elektryczny i elektroniczny)



Oznaczenie umieszczone na produkcie lub w odnoszących się do niego tekstach wskazuje, że po upływie okresu użytkowania nie należy usuwać z innymi odpadami pochodzącymi z gospodarstw domowych. Aby uniknąć szkodliwego wpływu na środowisko naturalne i zdrowie ludzi wskutek niekontrolowanego usuwania odpadów, prosimy o oddzielenie produktu od innego typu odpadów oraz odpowiedzialny recykling w celu promowania ponownego użycia zasobów materialnych jako stałej praktyki. W celu uzyskania informacji na temat miejsca i sposobu bezpiecznego dla środowiska recyklingu tego produktu użytkownicy w gospodarstwach domowych powinni skontaktować się z punktem sprzedaży detalicznej, w którym dokonali zakupu produktu, lub z organem władz lokalnych. Użytkownicy w firmach powinni skontaktować się ze swoim dostawcą i sprawdzić warunki umowy zakupu. Produktu nie należy usuwać razem z innymi odpadami komercyjnymi.

Va multumim pentru achizitionarea acestui produs TEESA. Va rugam sa cititi cu atentie instructiunile de utilizare inainte de utilizarea produsului si a le pastrati pentru consultari ulterioare. Distribuitorul nu isi asuma nici o responsabilitate pentru posibilele daune cauzate de utilizarea necorespunzatoare a produsului.

INSTRUCTIUNI PRIVIND SIGURANTA

Pentru a reduce riscul aparitiei accidentelor, va rugam sa respectati urmatoarele indicatii privind siguranta in utilizarea produsului:

1. Cititi cu atentie instructiunile de utilizare chiar daca sunteti familiarizat cu produsul. Pastrati manualul pentru consultari ulterioare.
2. Inainte de conectarea produsului la retea, verificati ca valoarea tensiunii retelei sa fie corespunzatoare cu cea necesara produsului.
3. Asezati dispozitivul pe o suprafata uscata, plata si stabila.
4. Nu loviti sau scuturati niciodata ventilatorul pentru a preveni deteriorarea acestuia.
5. Curatati dispozitivul respectand instructiunile din sectiunea "Curatare si intretinere".
6. INTOTDEAUNA deconectati dispozitivul de la retea de alimentare:
 - daca nu functioneaza corespunzator,
 - daca se aud zgomote suspecte pe durata utilizarii,
 - inainte de dezamblare,
 - inainte de curatare,
 - cand nu este utilizat.
7. Cand deconectati cablul de alimentare de la retea, trageți de stecher, nu de cablu.
8. Acest aparat nu poate fi folosit de copii cu vârsta de peste 8 ani sau de către persoane cu capacități fizice și mentale reduse sau cu lipsă de experiență sau cunoștințe, dacă nu sunt supravegheați sau nu li se acordă instruire cu privire la folosirea aparatului în siguranță și dacă nu înțeleg pericolele pe care le implică utilizarea aparatului. Copiii nu trebuie să se joace cu aparatul. Mentenanța uzuală și curățarea aparatului nu se va face de către copii fără supraveghere.
9. Cablu de alimentare defect sau deteriorat poate fi înlocuit numai de un centru de service autorizat. deteriorarea acestora.
10. Păstrați-l aparatul, cablul de alimentare departe de surse de caldura, lumina directă a soarelui, umiditate și margini ascuțite.
11. Nu puneti cablul de alimentare sau aparatul in apa sau alt lichid. Nu utilizati aparatul cu mainile ude.
12. Nu folosiți aparatul în alte scopuri decât cele pentru care a fost proiectat.
13. Utilizati doar componente originale.
14. Aparatul este proiectat doar pentru uz casnic; nu-l utilizati în scopuri comerciale sau industriale. Dispozitiv destinat exclusiv utilizării în interior.
15. Nu utilizați aparatul daca cablul de alimentare este deteriorat, dacă ștecherul prezinta defectiuni sau în cazul în care aparatul a fost deteriorat.
16. În cazul în care aparatul indică o funcționare defectuoasă sau anomalii la prima pornire, contactati imediat un centru de service autorizat. Nu dezamblați aparatul.
17. Nu amplasati niciodata ventilatorul langa surse de gaz, foc sau lichide inflamabile.
18. Nu introduceti stecherul de alimentare la priza de la retea decat dupa instalarea completa a ventilatorului.

19. Nu introduceți niciodată degetele sau orice alt obiect în orificiul de evacuare a aerului când ventilatorul este pornit.
20. Pentru a preveni încălzirea ventilatorului, nu obturați circulația aerului dinspre ventilator.
21. Instalarea necorespunzătoare poate duce la riscul de incendiu, șoc electric, sau rănire a persoanelor.

DESCRIEREA PRODUSULUI

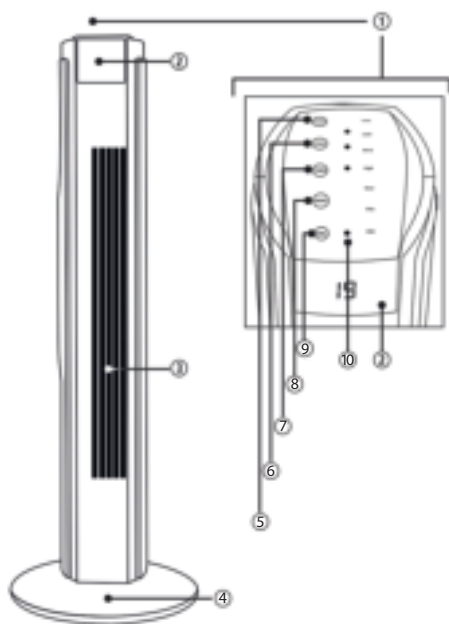

1. Panou de control tactil
2. Ecran LED
3. Ieșire aer
4. Bază
5. Buton POWER [ALIMENTARE]: pornește/oprește ventilatorul
6. Buton SPEED [VITEZĂ]: modifică viteza (încet, mediu, tare)
7. Buton TIMER [TEMPORIZATOR]: setează timpul de funcționare (de la 0,5 ore la 7,5 ore)
8. Buton MODE [MOD]: modifică modul de funcționare (normal, natural, somn)
9. Buton OSC: activează/dezactivează oscilația (90°)
10. Indicatorii

Telecomandă de control la distanță

1. Senzor IR
2. Buton POWER: pornește/oprește ventilatorul
3. Buton SPEED: modifică viteza (încet, mediu, tare)
4. Buton TIMER: setează timpul de funcționare (de la 0,5 ore la 7,5 ore)
5. Buton OSC: activează/dezactivează oscilația (90°)
6. Buton MODE: modifică modul de funcționare (normal, natural, somn)
7. Compartiment baterii

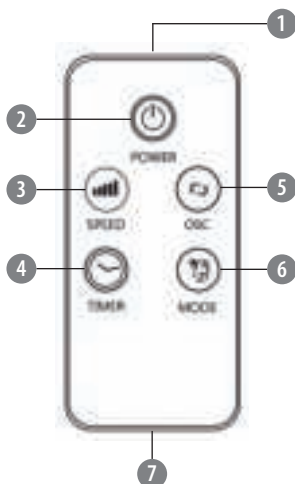

INSTALAREA BATEREI

1. Scoateți suportul bateriei.
2. Introduceți o baterie tip CR2025, respectând polaritatea corespunzătoare.
3. Glisați suportul înapoi astfel încât să se blocheze la loc.

Nota:

- Indreptați totdeauna telecomanda către panoul de control al ventilatorului.

MONTARE

1. Începeți montarea conectând cele două părți ale bazei. Conectați-le astfel încât să auziți un click.
2. Introduceți cablul de alimentare și piulița prin deschizătura din bază.
3. Înșurubați piulița astfel încât baza să fie strânsă ferm de ventilator.

FUNCTIONARE

Nota: Asigurați-vă ca produsul este complet asamblat, înainte de a-l conecta la priză de alimentare.

1. Așezați întotdeauna ventilatorul pe o suprafață plană, stabilă și uscată.
2. Conectați ventilatorul în priză de alimentare. Dispozitivul va emite un sunet, lumina de alimentare pâlpâie.
3. Apăsăți butonul de alimentare de pe panoul de control sau de pe telecomandă pentru a porni dispozitivul. Lumina este aprinsă. Temperatura camerei este afișată pe ecran.
4. Reglați setările:
 - **Setați viteza**
Apăsăți butonul VITEZĂ de pe panoul de control sau de pe telecomandă pentru a regla viteza. Opțiunile disponibile sunt: încet (Low), mediu (Mid) și tare (High). Un indicator va lumina pe panoul LED în dreptul vitezei selectate.
 - **Activarea/dezactivarea oscilației**
Când ventilatorul este pornit, apăsați butonul OSC de pe panoul de control sau de pe telecomandă pentru a activa oscilația. Lumina este pornită. Apăsăți acest buton din nou pentru a dezactiva această funcție.
 - **Setare mod**
Apăsăți butonul MOD de pe panoul de control sau de pe telecomandă pentru a seta modul. Opțiunile disponibile sunt: Natural și Somn. Un indicator va lumina pe panoul LED în dreptul vitezei selectate. Când nicio lumină nu este pornită, înseamnă că modul normal este activ.
 - Normal: modul normal de funcționare a ventilatorului.
 - Natural: simulare a fluxului de aer în condiții naturale.
 - Sleep: în acest mod, viteza ventilatorului scade treptat, deoarece vântul puternic în timpul somnului ar putea duce la raceli.

- **Setare temporizator**

Apăsați butonul TEMPORIZATOR de pe panoul de control sau de pe telecomandă pentru a seta timpul de funcționare de la 0,5 ore până la 7,5 ore, la intervale de jumătate de oră.

5. Apăsați butonul de alimentare de pe panoul de control sau de pe telecomandă pentru a opri dispozitivul.

CURATARE SI MENTENANTA

- Înainte de curățare, deconectați aparatul de la rețeaua de alimentare.
- Curatați acest aparat cu o carpa moale, ușor umezită. Nu folosiți agenți chimici pentru a curăța ventilatorul.

SPECIFICATII

Funcții

3 setări de viteză

3 moduri de funcționare: normal, natural, somn

Temporizator: 0,5 – 7,5 h

Oscilație automată: 90°

Funcționare silențioasă

Afișare temperatură

Ecran tactil LED

Date tehnice

Putere: 50 W

Lungime cablu de alimentare: 1,5 m

Alimentare: 220 - 240 V; 50/60 Hz

Greutate: 2,5 kg

Dimensiuni: 80 x 12 x 13 cm

Setul include: telecomandă



Romania

Reciclarea corectă a acestui produs

(reziduuri provenind din aparatura electrică și electronică)



Marcajele de pe acest produs sau menționate în instrucțiunile sale de folosire indică faptul că produsul nu trebuie aruncat împreună cu alte reziduuri din gospodărie atunci când nu mai este în stare de funcționare. Pentru a preveni posibile efecte daunătoare asupra mediului înconjurător sau a sănătății oamenilor datorate evacuării necontrolate a reziduurilor, vă rugăm să separați acest produs de alte tipuri de reziduuri și să-l reciclați în mod responsabil pentru a promova refolosirea resurselor materiale. Utilizatorii casnici sunt rugați să ia legătura cu distribuitorul de la care au achiziționat acest produs, fie cu autoritățile locale, pentru a primi informații cu privire la locul și modul în care pot depozita acest produs în vederea reciclării sale ecologice. Utilizatorii instituționali sunt rugați să ia legătura cu furnizorul și să verifice condițiile stipulate în contractul de vânzare. Acest produs nu trebuie amestecat cu alte reziduuri de natură comercială.

Distribuit de Lechpol Electronic SRL, Republicii nr. 5, Resita, CS, ROMANIA.

Ďakujeme Vám za nákup zariadenia značky TEESA. Pred použitím si pozorne prečítajte návod na použitie a uschovajte ho pre neskoršie použitie. Výrobca nezodpovedá za škody spôsobené nesprávnym používaním výrobku.

BEZPEČNOSTNÉ POKYNY

Aby nedošlo k poškodeniu alebo zraneniu, dodržujte pri manipulácii s elektrickými spotrebičmi základné bezpečnostné opatrenia, vrátane tých, ktoré sú uvedené nižšie:

1. Pred použitím si pozorne prečítajte návod na použitie a to aj v prípade predchádzajúceho použitia podobných zariadení. Uschovajte si tento návod pre neskoršie použitie.
2. Pred pripojením zariadenia skontrolujte, či sa napätie uvedené na štítku spotrebiča zhoduje s napätím vašej elektrickej siete.
3. Umiestnite zariadenie na suchú, rovnú a stabilnú plochu.
4. Zariadenie je potrebné čistiť v súlade s pokynmi uvedenými v kapitole „Čistenie“.
5. Vždy vypnite zariadenie a odpojte ho od napájania:
 - ak prístroj nepracuje správne,
 - v prípade, že zariadenie vydáva neprirodzený zvuk,
 - pred demontážou,
 - pred čistením,
 - ak sa nepoužíva.
6. Pri od pájaní zariadenia od napájania uchopte a potiahnite za konektor, nikdy nie za kábel.
7. Spotrebič nesmú obsluhovať deti vo veku do 8 rokov a osoby so zníženými fyzickými, zmyslovými alebo duševnými schopnosťami, rovnako ako osoby, ktoré nemajú vedomosti a skúsenosti potrebné na prevádzku zariadenia; s výnimkou ak bude zabezpečený dohľad a poučenie týkajúce sa používania spotrebiča bezpečným spôsobom a oboznámenie sa s možnými rizikami. Je potrebné poučiť deti, že spotrebič nie je hračka. Deti by nemali vykonávať čistenie a údržbu bez dozoru.
8. Neodpája teľný prírodný kábel môže byť vymenený výrobcom, servisným pracovníkom, alebo kvalifikovanou osobou.
9. Udržujte zariadenie a jeho kábel čo najďalej od horúcich predmetov, vody, vlhkosti, ostrých hrán a ďalších faktorov, ktoré by mohli poškodiť zariadenie alebo kábel.
10. Neponárajte zariadenie do žiadnych tekutín a nemanipulujte s ním ak máte mokré ruky.
11. Nepoužívajte výrobok na iné účely ako sú uvedené v tomto návode na použitie.
12. Nepoužívajte neoriginálne príslušenstvo.
13. Spotrebič je určený na domáce použitie. Nepoužívajte ho na komerčné a priemyselné účely. Tento spotrebič je určený len na použitie v interiéri.
14. Nepoužívajte toto zariadenie ak je kábel alebo zástrčka poškodená prípadne ak je rozbité.
15. Nikdy nerozoberajte a neopravujte zariadenie. Všetky servisné úkony môže vykonávať len odborný servis.
16. Neumiestňujte ventilátor v blízkosti plynových spotrebičov, ohňa a horľavých kvapalín.
17. Nezapájajte spotrebič do elektrickej zásuvky ešte pred skončením montáže.
18. Počas prevádzky ventilátora nekladajte prsty, ceruzky a iné predmety do mriežky výstupu vzduchu.
19. Aby ste predišli prehriatiu ventilátora, nezakrývajte ani neblokujte vstupné a výstupné otvory prúdenia vzduchu.
20. Nesprávna inštalácia môže spôsobiť požiar, úraz elektrickým prúdom, alebo zranenie.

POPIS PRODUKTU

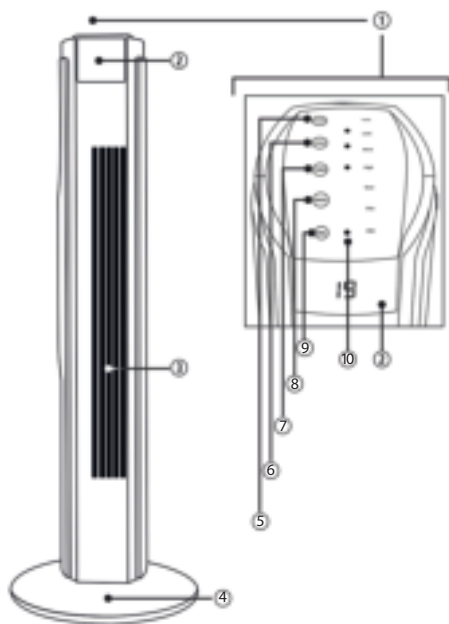

1. Dotykový ovládací panel
2. LED displej
3. Výstup vzduchu
4. Základňa
5. Tlačidlo POWER: zapnutie / vypnutie
6. Tlačidlo SPEED: zmena rýchlosti prúdenia vzduchu (nízka, stredná, vysoká)
7. Tlačidlo TIMER: nastavenie prevádzkového času zariadenia (od 0,5 do 7,5 hodiny)
8. Tlačidlo MODE: zmena režimu prevádzky (normálny, prirodzený, nočný)
9. Tlačidlo OSC: zapnutie / vypnutie oscilácie (90°)
10. Indikátory

Diaľkové ovládanie

1. Infračervený vysielač
2. Tlačidlo POWER: zapnutie / vypnutie
3. Tlačidlo SPEED: zmena rýchlosti prúdenia vzduchu (nízka, stredná, vysoká)
4. Tlačidlo TIMER: nastavenie prevádzkového času zariadenia (od 0,5 do 7,5 hodiny)
5. Tlačidlo OSC: zapnutie / vypnutie oscilácie (90°)
6. Tlačidlo MODE: zmena režimu prevádzky (normálny, prirodzený, nočný)
7. Priestor pre batériu

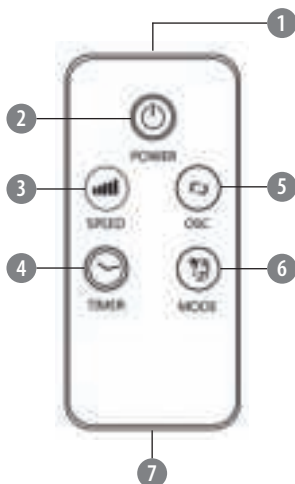

INŠTALÁCIA BATÉRIÍ

1. Vysuňte držiak batérie.
2. Následne vložte batériu CR2025 podľa označenej polariry.
3. Zasuňte držiak batérie na svoje miesto.

Poznámky:

- Pri používaní diaľkového ovládača nasmerujte vždy infračervený vysielač na ovládaci panel ventilátora.

MONTÁŽ

1. Montáž zariadenia začnite spojením dvoch častí základne. Spojte ich k sebe zacvaknutím.
2. Napájací kábel a maticu prevedte cez otvor v základni.
3. Uťahnite maticu tak, aby bola základňa pevne spojená so zariadením.

POUŽITIE

Poznámka: Pred pripojením do elektrickej zásuvky sa uistite, že bol ventilátor úplne a správne zmontovaný.

1. Umiestnite zariadenie na rovný a stabilný povrch.
2. Pripojte zástrčku ventilátora k elektrickej zásuvke. Po správnom pripojení vydá zariadenie zvukový signál, indikátor napájania bliká.
3. Pre zapnutie stlačte tlačidlo POWER na ovládacom paneli ventilátora alebo diaľkovom ovládači. Indikátor napájania svieti. Na displeji sa zobrazí okolitá teplota.
4. Upravte nastavenia:

- **Nastavenie rýchlosti**

Na nastavenie rýchlosti prúdenia vzduchu stlačte tlačidlo SPEED na ovládacom paneli ventilátora alebo diaľkovom ovládači. Dostupné možnosti sú: nízka (Low), stredná (Mid) a vysoká (High). Pri zvolenom nastavení sa rozsvieti indikátor.

- **Zapnutie a vypnutie oscilácie**

Ak ventilátor beží, stlačte tlačidlo OSC na ovládacom paneli ventilátora alebo diaľkovom ovládači pre zapnutie oscilácie. Indikátor svieti. Opätovným stlačením tohto tlačidla vypnete túto funkciu.

- **Výber režimu**

Na prepínanie medzi režimami stlačte tlačidlo MODE na ovládacom paneli ventilátora alebo diaľkovom ovládači. Dostupné možnosti sú: Prirodený a Nočný. Pri zvolenom nastavení sa rozsvieti indikátor. Ak kontrolka nesvieti, znamená to, že je aktívny normálny režim.

- Normal: bežná prevádzka ventilátora.
- Natural: simuluje prirodzené prúdenie vzduchu.
- Sleep (spánok): pri tomto režime ventilátor postupne znižuje a zvyšuje rýchlosť. Príliš silné prúdenie vzduchu počas spánku môže spôsobiť prechladnutie organizmu.

• Nastavenie časovača

Stlačením tlačidla časovača na ovládacom paneli ventilátora alebo diaľkovom ovládači nastavte čas vypnutia zariadenia od 0,5 do 7,5 h v polhodinových intervaloch.

- Zariadenie vypnete stlačením tlačidla POWER na ovládacom paneli ventilátora alebo diaľkovom ovládači.

ČISTENIE A ÚDRŽBA

- Pred čistením odpojte spotrebič od elektrickej siete.
- Spotrebič čistite iba pomocou mäkkej, jemne navlhčenej handričky. Na čistenie nepoužívajte chemické čistiace prostriedky.

ŠPECIFIKÁCIA

Funkcie

3 rýchlostné stupne

3 režimy prevádzky: normálny, prirodzený, nočný

Funkcia časovača: 0,5 – 7,5 h

Automatická oscilácia: 90°

Tichý chod

Zobrazenie teploty

Dotykový LED panel

Technické parametre

Príkonnosť: 50 W

Dĺžka napájacieho kábla: 1,5 m

Napájanie: 220 - 240 V; 50/60 Hz

Hmotnosť: 2,5 kg

Rozmery: 80 x 12 x 13 cm

Obsah balenia: diaľkový ovládač



Slovensko

Správna likvidácia tohto produktu

(O odpade z elektronických zariadení a ich príslušenstva)



(Platí v Európskej únii a v ostatných európskych krajinách so systémom triedeného odpadu) Toto označenie na výrobku alebo v dokumentácii znamená, že by nemal byť likvidovaný s inými domácimi zariadeniami po skončení svojho funkčného obdobia. Aby sa zabránilo možnému znečisteniu životného prostredia alebo poškodeniu ľudského zdravia nekontrolovanou likvidáciou odpadu, oddelte ich prosíme od ďalších typov odpadov a recyklujte ich zodpovedne a podporte opätovné využitie materiálnych zdrojov. Domáci spotrebitelia by sa mali informovať u predajcu kde tento výrobok zakúpili ako ho správne recyklovať alebo kde by ho mohli odovzdať k recyklácii. Priemyselní používatelia by mali kontaktovať svojho dodávateľa a preveriť podmienky kúpnej zmluvy. Tento výrobok by sa nemal miešať s inými komerčnými produktmi, určenými na likvidáciu.

teesa[®]

www.teesa.pl