

AREBOS

Ijsblokjesmachine

AR-HE-EM22, AR-HE-EM22B



Volg alle veiligheidsmaatregelen in deze gebruikershandleiding om een veilig gebruik te garanderen.



Bedankt voor uw vertrouwen in AREBOS.

Inhoudsopgave

1. Veiligheid	3
1.1 Symbool uitleg	3
1.2 Veiligheidsinstructies	4
2. Beoogd gebruik	5
3. Specificaties	6
4. Overzicht Ice Cube Machine	6
5. Gebruiken	7
5.1 Voor het eerste gebruik	7
5.2 Werking	7
6. Reiniging en opslag	9
6.1 Reiniging	9
6.1.1 Ijsverzamelcontainers	9
6.1.2 Huisvesting en interieur	9
6.1.3 Afvoer restwater	9
6.2 Opslag	10
7. Probleemoplossing	10
8. Milieuvriendelijke verwijdering	11
8.1 Verwijdering en verpakking	11
8.2 Verwijdering van afgedankte apparatuur	11
9. Herroeping/retournering	11
EU-conformiteitsverklaring	12

Bedankt voor de aankoop van ons product. Lees de gebruiksaanwijzing zorgvuldig door voordat u het product voor de eerste keer gebruikt. Als u het product aan derden overlaat, moet deze handleiding ook worden overhandigd. Bewaar de handleiding voor latere referentie. De tekeningen in deze handleiding komen mogelijk niet overeen met de fysieke objecten. Raadpleeg de fysieke objecten.

1. Veiligheid

1.1 Symbool uitleg



Aan de hand van een CE-markering kan worden erkend dat een product voldoet aan de wettelijke bepalingen van de Europese wettelijke normen en daarom binnen de Europese Gemeenschap mag worden verhandeld.



Waarschuwing! Lees de veiligheidsvoorschriften goed door. Dat Het niet naleven van veiligheidsmaatregelen kan leiden tot ernstig letsel of schade. Bewaar de gebruiksaanwijzing veilig.



Dit product mag **niet** met huishoudelijk afval worden weggegooid!



Wees extra voorzichtig bij het gebruik van dit artikel.



Waarschuwing voor elektrische spanning!



Waarschuwing! Brandbaar materiaal, brandgevaarlijke stoffen!



Opmerking: Ontkoppel!



Devotie! Zorg ervoor dat het product geaard is!

1.2 Veiligheidsinstructies

- Lees de bijgevoegde gebruiksaanwijzing zorgvuldig door voordat u ze in gebruik neemt en bewaar ze goed inclusief garanticertificaat, ontvangstbewijs en, indien mogelijk, de doos en de binnenverpakking. Als u het apparaat doorstuurt naar derden, geef dan ook de gebruiksaanwijzing.
- Het apparaat is uitsluitend bedoeld voor privégebruik en alleen voor de toepassingen die in de handleiding worden beschreven. Dit apparaat is niet bedoeld voor commercieel gebruik.
- Niet buiten gebruiken. Houd het uit de buurt van warmtebronnen, direct zonlicht, vocht (in geen geval duikvloeistoffen) en scherpe randen. Gebruik het apparaat niet met natte handen. Als het apparaat vochtig of nat is, koppelt u het onmiddellijk los.
- Bedien het apparaat **niet** onbeheerd. Als u de kamer verlaat, schakelt u het apparaat altijd uit. Koppel het los van het stopcontact.
- Het apparaat en het netsnoer moeten regelmatig worden gecontroleerd op tekenen van schade. Als er schade wordt geconstateerd, mag het apparaat niet meer worden gebruikt.
- Gebruik alleen originele accessoires en reserveonderdelen.
- Gebruik alleen accessoires die uitdrukkelijk door de fabrikant worden aanbevolen voor dit apparaat.
- Laat voor de veiligheid van uw kinderen geen verpakkingsonderdelen (plastic zakken, dozen, polystyreen, enz.) toegankelijk.
- Sluit het apparaat alleen aan op geaarde stopcontacten die overeenkomen met de spanning van het apparaat.
- Plaats het apparaat op een vlakke ondergrond.
- Gebruik het apparaat alleen binnenshuis.
- Gebruik de accommodatie niet in de buurt van een bad of zwembad.
- Dompel het netsnoer nooit onder water en sluit water of andere vloeistoffen aan.
- Plaats het apparaat niet direct onder een stopcontact.
- Laat het netsnoer niet aan het werkoppervlak hangen, zodat kinderen er niet aan kunnen trekken.
- Vul het apparaat niet te veel, anders kan dit kortsluiting en elektrische schokken veroorzaken.
- Zorg ervoor dat het deksel altijd gesloten is tijdens het gebruik.
- Koppel de kabel niet los van het stopcontact, maar houd deze met uw hand vast wanneer u deze loskoppelt.
- Wij aanvaarden geen aansprakelijkheid voor schade veroorzaakt door het negeren van de instructies en oneigenlijk gebruik.
- Sluit het apparaat niet aan op een timer of extern stopcontact.
- Dompel het apparaat niet onder in water.
- Als het netsnoer of de stekker beschadigd is, moeten deze worden vervangen door de fabrikant of een vergelijkbaar gekwalificeerde persoon.
- Houd u bij het weggooien ervan aan de lokale voorschriften voor de verwijdering van apparatuur die brandbaar gas bevat.
- Bewaar geen licht ontvlambare of explosieve stoffen in het apparaat.

- Vul het apparaat alleen met water.
- Kinderen vanaf 8 jaar, lichamelijk en lichamelijk gehandicapten mogen het apparaat alleen gebruiken als ze door een supervisor grondig vertrouwd zijn gemaakt met de functies en veiligheidsmaatregelen.
- **Aandacht!** Deze unit bevat het koudemiddel isobutaan (R600a), een aardgas met een hoge milieuvriendelijkheid, maar brandbaar. Hoewel het ontvlambaar is, beschadigt het de ozonlaag niet en versterkt het het broeikas effect niet. Het gebruik van dit koudemiddel leidt tot een iets hoger geluidsniveau van het apparaat.
Naast het compressorgeluid hoort u de stroming van het koudemiddel. Dit is onvermijdelijk en heeft geen negatief effect op de prestaties van het apparaat. Wees voorzichtig tijdens het transport, zodat het koelmiddelcircuit niet wordt beschadigd. Koudemiddellekken kunnen de ogen irriteren.
- **Aandacht!** Gevaar door brand/brandbare materialen. Houd rekening met de lokale voorschriften voor de verwijdering van apparatuur met brandbare koudemiddelen en gassen.
- Houd ventilatieopeningen in de behuizing van het apparaat vrij van obstakels.
- Beschadig het koelmiddelcircuit niet.
- Gebruik geen mechanische apparaten of andere middelen om het ontdooiproces of ijsextractieproces te versnellen.
- Gebruik geen andere soorten elektrische apparaten in de ijsblokjesmachine.

Speciale opmerkingen

- **Aandacht!** Gebruik alleen drinkwater zonder toevoegingen! Additieven blijven in de watercyclus en vervuilen het apparaat.
- Houd je aan de wachttijd van 2 uur, bij de eerste inbedrijfstelling of na transport, zodat de koelvloeistof kan zakken. Anders zou de koelcompressor beschadigd raken.
- Sluit of blokkeer de ventilatieopeningen in de behuizing niet.
- Beschadig het koelmiddelcircuit niet.
- Zorg er bij het plaatsen van het apparaat voor dat het netsnoer niet vastloopt of beschadigd raakt.
- Zorg ervoor dat er geen meerdere stopcontacten of voedingen aan de achterkant van het apparaat zitten.
- Om besmetting van voedsel te voorkomen, volgt u de onderstaande instructies:
 - Reinig regelmatig oppervlakken die in contact kunnen komen met voedsel. Reinig de waterafvoer regelmatig.
 - Als het apparaat een watertank bevat, reinigt u deze als het apparaat gedurende 48 uur niet is gebruikt. Spoel de tank af als er gedurende 5 dagen geen water is verwijderd.

2. Beoogd gebruik

- Dit apparaat maakt ijsblokjes van drinkwater.
- Dit hulpmiddel mag alleen voor het beoogde doel worden gebruikt. Het mag alleen worden gebruikt op de manier die in deze gebruikershandleiding wordt beschreven. Het apparaat mag niet voor commerciële doeleinden worden gebruikt.
- Elk ander gebruik is niet zoals bedoeld en kan leiden tot materiële schade en zelfs persoonlijk letsel.
- De fabrikant aanvaardt geen aansprakelijkheid voor schade als gevolg van het oneigenlijk gebruik van het apparaat.

3. Specificaties

Model	AR-HE-EM22, AR-HE-22B
Spanning	220-240V / 50-60Hz
Prestatie	120 W
Hoeveelheid ijs	12 kg/24 uur
Aantal ijsblokjes per pas	9
Tijd per pas	10-15 minuten
Volume van het waterreservoir	2,2 liter
Volume ijsblokjescontainers	0,4L
Maten Esi kubussen	2 (Klein/Groot)
Kabellengte	1,6 m
Materiaal	Plastic
Omgevingstemperatuur	10-43°C
Vorm van de ijsblokjes	Bol
Koelmiddel	R600a/24 g
Afmetingen (B x H x D)	25 x 33 x 36 cm
Geluidsemissie	30 dB(A)
Gas	C5H10
Klimaatklasse	SN/N/ST/T
Klas	Ik
Gewicht	9,5 kg
Kleur	Zilver, Zwart

4. Overzicht Ice Cube Machine

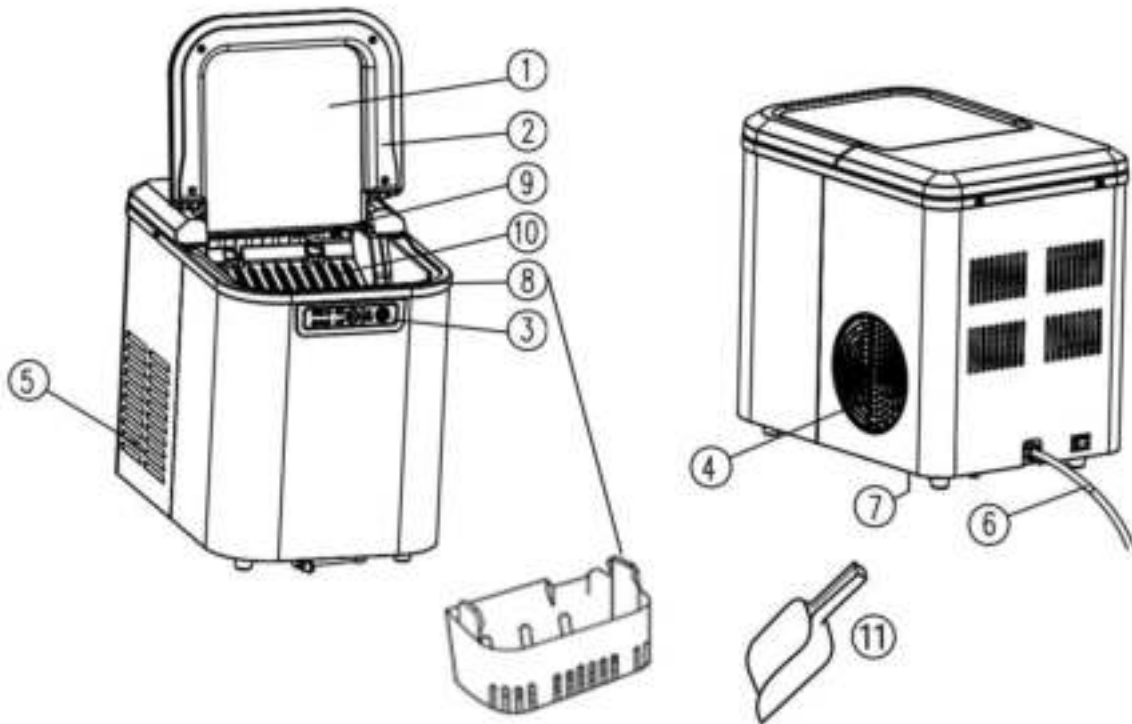

1 kijkvenster	7 Waterafvoer (onder)
2 deksels	8 ijsopvangcontainers
3 Bedieningspaneel	9 vriezers
4 Luchtuitlaat	Ijsblokjesmaker
5 luchtinlaat	11 schop
6 Netsnoeren	

5. Gebruiken

5.1 Voor het eerste gebruik

- Plaats het apparaat op een stabiel, vlak oppervlak. Plaats het apparaat niet in de buurt van warmtebronnen of in direct zonlicht. Zorg ervoor dat er minstens 20 cm ruimte rond het apparaat is, zodat de lucht kan circuleren. De kamertemperatuur moet hoger zijn dan 5°C. Gebruik het apparaat niet buitenshuis.
- Verwijder alle verpakkingsonderdelen.
- Controleer of de accessoires compleet zijn.
- Plaats het apparaat op een geschikte locatie.
- Reinig alle onderdelen van de apparatuur die in contact komen met ijs met een vochtige doek.
- Laat het apparaat 2 uur ongebruikt wanneer u het voor het eerst in gebruik neemt en na het wijzigen van de locatie, anders kan de compressor beschadigd raken.
- Om hygiënische redenen mag u de ijsblokjes nooit vanaf de eerste bereiding gebruiken.
- Gebruik alleen drinkwater om ijsblokjes te maken.

5.2 Werking

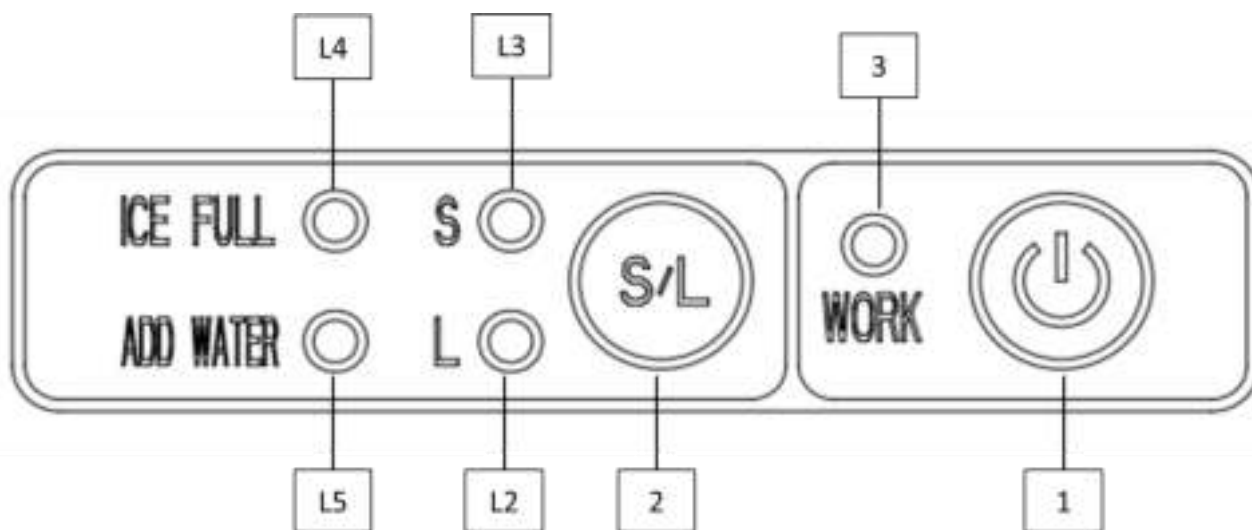

	AAN/UIT-knop	<p>Ijsblokjesbereiding, gereedheid, probleemoplossing</p> <p>Druk op deze knop:</p> <ol style="list-style-type: none"> 1. om de bereiding van het ijsblokje te starten/stoppen 2. de bereiding van het ijsblokje voort te zetten na het bijvullen van water in de lege container; het indicatorlampje WATER BIJVULLEN gaat uit. 3. om de foutmeldingen opnieuw te initialiseren. <p>Ijsblokjes maken.</p> <ol style="list-style-type: none"> 1. Sluit de stekker aan op een geschikt stopcontact. Nadat u de ijsblokjesmachine hebt vervoerd, schakelt u deze pas 30 minuten later weer in. 2. Open het deksel en verwijder de ijsblokjescontainer. 3. Vul de container met water tot de MAX-markering. Gebruik alleen drinkwater om ijsblokjes te maken. (Het waterniveau moet zich onder de rand van de ijsblokjescontainer bevinden.) 4. Plaats nu de ijsblokjescontainer opnieuw en sluit het deksel. 5. Druk op de knop om te beginnen met het maken van ijs. <p>Afwerking ijsblokjesbereiding</p> <p>Druk op de knop om te stoppen met het maken van ijsblokjes</p>
2	S/L-knop	Druk op deze knop om de grootte van de ijsblokjes te kiezen, klein of groot. (S-klein; L-groot)
L1	WERK LED	<p>Macht</p> <p>Dit lampje begint te knipperen zodra het apparaat op het stopcontact is aangesloten. Tijdens bedrijf licht dit lampje continu op.</p> <p>Aandacht: Wacht ten minste 3 minuten voordat u het apparaat weer inschakelt, anders kan de compressor beschadigd raken.</p>
L2+L3	SL-LED	Groot/klein display: geeft de bereiding van grote of kleine ijsblokjes aan.

L4	"ICE FULL" LED	IJsvak volledig display: Toont de overvulling van het ijsblokjescompartiment. Dit lampje geeft aan dat de ijsopvangbak vol is. Haal alle ijsblokjes uit de container. Bescherming tegen lage temperaturen (omgevingstemperatuur onder 5°C)
L5	"WATER TOEVOEGEN" LED	Water Refill Indicator: Geeft te weinig water aan, water moet worden bijgevuld. Het apparaat wordt automatisch uitgeschakeld. 1. Open het deksel en haal de ijsblokjescontainer eruit. 2. Vul de container met water tot de MAX-markering. Gebruik alleen drinkwater om ijsblokjes te maken. 3. Plaats nu de ijsblokjescontainer opnieuw en sluit het deksel. Druk op de knop om de ijsbereiding te starten.

6. Reiniging en opslag

6.1 Reiniging

- Koppel het apparaat altijd los van de voeding voordat u reinigingswerkzaamheden uitvoert.
- Dompel het apparaat niet onder in water.
- **Opmerking:** Om hygiënische redenen moet u het water in de container na 24 uur vervangen. Om schimmelvorming en bacteriën te voorkomen, dient u het deksel na gebruik open te laten.

6.1.1 Ijsverzamelcontainers

- Verwijder het ijsopvangreservoir en maak het schoon in warm water en met een beetje mild reinigingsmiddel.

6.1.2 Huisvesting en interieur

- Maak de behuizing aan de binnenkant van het apparaat schoon met een vochtige doek.
- Gebruik een verdunde oplossing van azijn en water.

6.1.3 Afvoer restwater

- Laat het resterende water uit de container als u het apparaat gedurende een lange periode niet gebruikt.
- Plaats het apparaat op de rand van een tafel. Houd een kom onder de afvoerklap.
- Draai de afvoerklap tegen de klok in om het resterende water af te voeren.
- Sluit de afvoerklap wanneer al het restwater is gelekt.

6.2 Opslag

- We raden u aan het apparaat in de originele verpakking op te bergen als u het lange tijd niet gebruikt.
- Houd het apparaat altijd uit de buurt van kinderen en bewaar het op een droge, goed geventileerde plaats.

7. Probleemoplossing

Probleem	Mogelijke oorzaak	Oplossing
Het WORK-indicatielampje brandt niet.	Het apparaat is niet ingeschakeld.	Controleer of de spanning van het apparaat overeenkomt met die van uw voeding. Controleer of het netsnoer correct is aangesloten. Misschien zijn onderdelen in het apparaat beschadigd. Laat het apparaat controleren door onze technische ondersteuning.
De ICE FULL-indicator brandt.	- De ijsblokjesbak is vol. - Bescherming tegen lage temperaturen begint (de omgevingstemperatuur is lager dan 5°C).	- Verwijder de volle ijsblokjescontainer. - Verplaats de ijsblokjesmaker naar een warmere plaats met een omgevingstemperatuur boven de 5°C.
De AD WATER-indicator brandt.	Watertekort.	Vul drinkwater in de ijsblokjesmaker en druk op de AAN/UIT-knop. Het watertoevoersysteem is beschadigd. Laat het apparaat controleren door onze technische ondersteuning.
De twee indicatielampjes ICE FULL en AD WATER lichten op. De ijsbereidingsprestaties zijn niet bevredigend.	De ijsblokjesmakercontainer werd verkeerd gebruikt.	Controleer of er een vreemd voorwerp in de ijsmachine zit. Misschien zijn onderdelen in het apparaat beschadigd. Laat het apparaat controleren door onze technische ondersteuning.
Abnormale geluiden waarneembaar.	- Te slechte warmteafvoer. - Te hoge watertemperatuur - Te hoge omgevingstemperatuur - Koelvloeistof lekt. - Ventilator of pomp beschadigd.	- Verwijder het stof van de ventilator en luchtinlaat / uitlaat. - Bijvullen normaal getemperd water. - Plaats het apparaat niet in omgevingen met hoge temperaturen. - Het koelsysteem is beschadigd. - Laat het apparaat controleren door onze technische klantenservice.

8. Milieuvriendelijke verwijdering

Waarschuwing Risico op verstikking! Verpakkingsmateriaal is gevaarlijk voor kinderen. Laat kinderen nooit spelen met verpakkingsmateriaal.

8.1 Verwijdering en verpakking

- De verpakking van uw apparaat is gemaakt van materialen die nodig zijn om een effectieve bescherming tijdens het transport te garanderen. Deze materialen zijn volledig recyclebaar en verminderen zo de milieu-impact. Gooi de verpakking weg in een bak voor recyclebare materialen.

8.2 Verwijdering van afgedankte apparatuur

- Afgedankte apparatuur moet worden verwijderd in overeenstemming met de richtlijnen en voorschriften van lokale afvalverwijdering. Neem contact op met uw lokale administratie via het adres van het dichtstbijzijnde recyclagepark en lever uw toestel daar af.



Het symbool van de doorgestreepte afvalbak op een OUDE elektrische of elektronische apparatuur geeft aan dat deze aan het einde van zijn levensduur niet in huishoudelijk afval mag worden weggegooid. Inzamelpunten voor afgedankte elektrische en elektronische apparatuur zijn bij u in de buurt beschikbaar voor gratis retourneren. U kunt de adressen verkrijgen bij uw stad of lokale overheid. U kunt zich op onze website [informereren www.arebos.de](http://www.arebos.de) over andere door ons gecreëerde retouropties.



De gescheiden inzameling van AEEA is bedoeld om hergebruik, recycling of andere vormen van nuttige toepassing van AEEA te voorkomen, alsook de negatieve gevolgen van verwijdering voor het milieu en de menselijke gezondheid.

Ons klantenservicenummer: Tel. +31 (0) 20 808 1216

Fax: +49 (0) 931 4523 2799 / e-mail: info@arebos.de

Kantooradres: Canbolat Vertriebs GmbH • Gneisenaustraße 10-11 • 97074 Würzburg

Het retouradres is te vinden in de opdruk: <https://www.arebos.de/impressum/>

9. Herroeping/retournering

- Controleer het product op transportschade. Meld eventuele schade direct aan het transportbedrijf waarbij het product is afgeleverd.
- **Herroeping/retournering:** Houd er rekening mee dat een terugbetaling van het volledige aankoopbedrag alleen kan worden gedaan als de geretourneerde goederen ongebruikt, nieuw en in hun originele verpakking zijn.

EU-conformiteitsverklaring

Wij, de

Canbolat Vertriebs GmbH, Gneisenaustraße 10-11, 97074 Würzburg, Duitsland

hierbij verklaren dat de volgende hulpmiddelen voldoen aan de relevante, essentiële gezondheids- en veiligheidseisen van de EU-richtlijnen vanwege hun ontwerp en ontwerp, evenals in de versies die door ons op de markt worden gebracht.

Naam van het product: AREBOS Ijsblokjesmachine

Model nummer: AR-HE-EM22, AR-HE-EM 22B

Item nummer: 4260627422371, 4260627428946

Als het apparaat zonder onze toestemming wordt gewijzigd, verliest deze conformiteitsverklaring zijn geldigheid.

Dit apparaat is ontworpen, ontworpen en vervaardigd in overeenstemming met de eisen van **de Europese richtlijnen:**

2014/30/EU (Elektromagnetische compatibiliteit)

2014/35/EU (laagspanningsrichtlijn)

2011/65/EU (RoHS)

Datum/Handtekening Fabrikant/plaats:

Würzburg, 10.03.2022



Handtekening:

Dipl.-Inform. (Univ.) Korhan Canbolat, Algemeen Directeur

Vertegenwoordiger van deze gebruiksaanwijzing/technische gegevens:

Dipl.-Inform. (Univ.) Korhan Canbolat, Algemeen Directeur

Kantooradres:

Canbolat Vertriebs GmbH

Gneisenaustraße 10-11

97074 Würzburg

Het retouradres is te vinden in de opdruk: <https://www.arebos.de/impressum/>

BTW-identificatienummer: DE 263752326

Rechtbank van inschrijving in het handelsregister is Würzburg, HRB 10082

AEEA Reg. Nr. DE 61617071