

**FR** Guide de l'utilisateur

**EN** User's guide

**DE** Bedienungsanleitung

**NL** Gebruiksaanwijzing

**ES** Guía del usuario

**PT** Manual do utilizador

**IT** Manuale d'uso

**RU** Руководство пользователя

**RO** Ghidul utilizatorului

**BG** Инструкции за употреба

**HR** Korisnički priručnik

**UK** Інструкція з експлуатації

**PL** Poradnik użytkownika

**ET** Kasutusjuhend

**LT** Vartotojo vadovas

**LV** Lietotāja rokasgrāmata

**TR** Kullanıcı Kılavuzu



**AIR FORCE INTENSE (2in1)  
(HQ/HE715X)**

1820001643



**FR** Veuillez lire attentivement le livret “Consignes de sécurité et d’utilisation” avant la première utilisation / **EN** Please read carefully the “Safety and use instructions” booklet before first use / **DE** Lesen Sie vor dem erstmaligen Gebrauch aufmerksam die Broschüre „Sicherheits- und Bedienungshinweise“ durch. / **NL** Gelieve vóór het eerste gebruik aandachtig het boekje met de veiligheids- en gebruiksvorschriften door te nemen / **ES** Lea detenidamente el libro «Instrucciones de seguridad y de uso» antes de utilizar el aparato por primera vez / **PT** Leia atentamente o manual «Instruções de segurança e utilização» antes da primeira utilização / **IT** Leggere con attenzione il libretto “Norme di sicurezza e d’uso” al primo utilizzo / **RU** Перед первым использованием внимательно прочитайте инструкцию «Меры безопасности и правила использования» / **RO** Înainte de prima utilizare, citiți cu atenție manualul „Instrucțiuni de siguranță și de utilizare” / **BG** Моля, прочетете внимателно книжката “Препоръки за безопасност и употреба” преди първоначална употреба / **HR** Prije prve uporabe pažljivo pročitajte brošuru «Upute za sigurnost i uporabu» / **UK** Перед першим використанням приладу уважно прочитайте інструкцію з техніки безпеки та рекомендації щодо використання / **PL** Przed pierwszym użyciem przeczytaj uważnie broszurę „Instrukcje bezpieczeństwa i użytkowania” / **ET** Enne esmakordset kasutamist lugege hoolikalt brošüüri „Ohutus- ja kasutusjuhised” / **LT** Pirms pirmās lietošanas uzmanīgi izlasiet brošūru „Drošības un lietošanas instrukcijas” / **LV** Prieš pirmą kartą atidžiai perskaitykite brošiūrą „Saugos ir naudojimo instrukcijos” / **TR** Lütfen ilk kullanımdan önce “Güvenlik ve kullanım talimatları” kitapçığını dikkatlice okuyun.

**FR** Pour plus d’informations / **EN** For more information / **DE** Weitere Informationen / **NL** Voor meer informatie / **ES** Para más información / **PT** Para mais informações / **IT** Per ulteriori informazioni / **RU** Для получения дополнительной информации / **RO** Pentru informații suplimentare / **BG** За повече информация / **HR** Za više informacija / **UK** Для отримання детальнішої інформації / **PL** Po więcej informacji / **ET** Rohkem informatsiooni / **LT** Daugiau informacijos / **LV** Lai iegūtu vairāk informācijas / **TR** Daha fazla bilgi için

# Table of content

## FR

1. MISE EN MARCHÉ DE LA TÉLÉCOMMANDE
2. MISE EN MARCHÉ
3. VENTILATEUR : MODE AUTO
4. VENTILATEUR : VITESSES
5. CHAUFFAGE : MODE AUTO
6. CHAUFFAGE : VITESSES
7. CHAUFFAGE : MODE ÉCO
8. PROTECTION ANTIGEL
9. TÉLÉCOMMANDE
10. MODE D'OSCILLATION
11. MINUTEUR
12. DÉMARRAGE DIFFÉRÉ
13. MODE STAND-BY
14. ARRÊT COMPLET
15. RISQUE DE SURCHAUFFE
16. BATTERIE
17. NETTOYAGE
18. STOCKAGE
19. SYSTÈME DE DÉTECTION DE CHUTE

## EN

1. REMOTE CONTROL START
2. SWITCH ON
3. FAN : AUTO MODE
4. FAN : SPEEDS
5. HEATING : AUTO MODE
6. HEATING : SPEEDS
7. HEATING : ECO MODE
8. FROST GUARD
9. REMOTE CONTROL
10. OSCILLATION MODE
11. TIMER
12. DELAYED START
13. STAND-BY MODE
14. COMPLETE SWITCH OFF
15. IN CASE OF OVERHEAT
16. BATTERY
17. CLEANING
18. STORAGE
19. FALL DETECTION SYSTEM

## DE

1. FERNBEDIENUNG START
2. EINSCHALTEN
3. VENTILATOR: AUTOMATISCHER MODUS
4. VENTILATOR: GESCHWINDIGKEITEN
5. HEIZEN: AUTOMATISCHER MODUS
6. HEIZEN: GESCHWINDIGKEITEN
7. HEIZEN: ECO-MODUS
8. FROSTSCHUTZ
9. FERNBEDIENUNG
10. SCHWENK-MODUS
11. TIMER
12. VERZÖGERTER START
13. STAND-BY-MODUS
14. VOLLSTÄNDIG AUSSCHALTEN
15. BEI ÜBERHITZUNG
16. AKKU
17. REINIGUNG
18. LAGERUNG
19. STURZERKENNUNGSSYSTEM

## NL

1. START MET DE AFSTANDSBEDIENING
2. AANSCHAKELEN
3. VENTILATOR: AUTOMATISCHE MODUS
4. VENTILATOR: SNELHEDEN
5. VERWARMING: AUTOMATISCHE MODUS
6. VERWARMING: SNELHEDEN
7. VERWARMING: ECO-MODUS
8. VORSTBESCHERMING
9. AFSTANDSBEDIENING
10. OSCILLATIEMODUS
11. TIMER
12. VERTRAAGDE START
13. STAND-BY MODUS
14. GEHELE UITSCHAKELING
15. IN GEVAL VAN OVERVERHITTING
16. ACCU
17. REINIGING
18. OPSLAG
19. VAL DETECTIESYSTEEM

## ES

1. ACTIVACIÓN DEL MANDO A DISTANCIA
2. ENCENDER
3. VENTILADOR : MODO AUTOMÁTICO
4. VENTILADOR : VELOCIDADES
5. CALEFACTOR : MODO AUTOMÁTICO
6. CALEFACTOR : VELOCIDADES
7. CALEFACTOR : MODO ECO
8. PROTECCIÓN ANTICONGELACIÓN
9. MANDO A DISTANCIA
10. MODO OSCILACIÓN
11. TEMPORIZADOR
12. INICIO RETARDADO
13. MODO STAND-BY
14. APAGADO COMPLETO
15. EN CASO DE SOBRECALENTAMIENTO
16. PILA
17. LIMPIEZA
18. CONSERVACIÓN
19. SISTEMA DETECTOR DE CAÍDAS

## PT

1. COLOCAR EM FUNCIONAMENTO O COMANDO
2. LIGAR
3. VENTOINHA: MODO AUTO
4. VENTOINHA: VELOCIDADES
5. AQUECEDOR: MODO AUTO
6. AQUECEDOR: VELOCIDADES
7. AQUECEDOR: MODO ECO
8. PROTEÇÃO ANTI-CONGELAMENTO
9. COMANDO
10. MODO DE OSCILAÇÃO
11. TEMPORIZADOR
12. INÍCIO DIFERIDO
13. MODO STAND-BY
14. DESLIGAR COMPLETO
15. EM CASO DE SOBREAQUECIMENTO
16. BATERIA
17. LIMPEZA
18. ARRUMAÇÃO
19. SISTEMA DE DETEÇÃO DE QUEDA

## IT

1. AVVIO DA TELECOMANDO
2. ACCENSIONE
3. VENTILATORE: MODALITÀ AUTOMATICA
4. VENTILATORE: VELOCITÀ
5. RISCALDAMENTO: MODALITÀ AUTOMATICA
6. RISCALDAMENTO: VELOCITÀ
7. RISCALDAMENTO: MODALITÀ ECO
8. PROTEZIONE ANTIGELO
9. TELECOMANDO
10. FUNZIONE DI OSCILLAZIONE
11. TIMER
12. AVVIO RITARDATO
13. MODALITÀ DI STANDBY
14. SPENNIMENTO COMPLETO
15. IN CASO DI SURRISCALDAMENTO
16. BATTERIA
17. PULIZIA
18. CONSERVAZIONE
19. SENSORE DI CADUTA

## RU

1. ЗАПУСК С ПУЛЬТА УПРАВЛЕНИЯ
2. ВКЛЮЧЕНИЕ
3. ВЕНТИЛЯТОР: АВТОМАТИЧЕСКИЙ РЕЖИМ
4. ВЕНТИЛЯТОР: СКОРОСТИ
5. ОБОГРЕВ: АВТОМАТИЧЕСКИЙ РЕЖИМ
6. ОБОГРЕВ: СКОРОСТИ
7. ОБОГРЕВ: ЭКО-РЕЖИМ
8. ЗАЩИТА ОТ ЗАМЕРЗАНИЯ
9. ПУЛЬТ ДУ
10. РЕЖИМ ВРАЩЕНИЯ
11. ТАЙМЕР
12. ОТЛОЖЕННЫЙ СТАРТ
13. РЕЖИМ ОЖИДАНИЯ
14. ПОЛНОЕ ВЫКЛЮЧЕНИЕ
15. В СЛУЧАЕ ПЕРЕГРЕВА
16. БАТАРЕЯ
17. ОЧИСТКА
18. ХРАНЕНИЕ
19. СИСТЕМА ОБНАРУЖЕНИЯ ПАДЕНИЯ

## RO

1. PORNIRE TELECOMANDĂ
2. PORNIRE
3. VENTILATOR: MOD AUTO
4. VENTILATOR: VITEZE
5. ÎNCĂLZIRE: MOD AUTO
6. ÎNCĂLZIRE: VITEZE
7. ÎNCĂLZIRE: MODUL ECO
8. PROTECTIE ÎNGHEȚARE
9. CONTROL TELECOMANĂ
10. MOD OSCILARE
11. TEMPORIZATOR
12. START ÎNTĂRZIAT
13. MODUL STAND-BY
14. OPRIT COMPLET
15. ÎN CAZ DE SUPRAÎNCĂLZIRE
16. BATERIE
17. CURĂȚARE
18. DEPOZITARE
19. SISTEM DE DETECTIE CĂDERE

## BG

1. СТАРТ НА ДИСТАНЦИОННОТО УПРАВЛЕНИЕ
2. ВКЛЮЧВАНЕ
3. ВЕНТИЛАТОР: АВТОМАТИЧЕН РЕЖИМ
4. ВЕНТИЛАТОР: СКОРОСТИ
5. ОТОПЛЕНИЕ: АВТОМАТИЧЕН РЕЖИМ
6. ОТОПЛЕНИЕ: СКОРОСТИ
7. ОТОПЛЕНИЕ: ИКОНОМИЧЕН РЕЖИМ
8. ПРЕДПАЗИТЕЛ СРЕЩУ ЗАМРЪЗВАНЕ
9. ДИСТАНЦИОННО УПРАВЛЕНИЕ
10. РЕЖИМ НА ОСЦИЛАЦИЯ
11. ТАЙМЕР
12. ЗАБАВЕНО СТАРТИРАНЕ
13. РЕЖИМ НА ГОТОВНОСТ
14. ПЪЛНО ИЗКЛЮЧВАНЕ
15. В СЛУЧАЙ НА ПРЕГРЯВАНЕ
16. БАТЕРИЯ
17. ПОЧИСТВАНЕ
18. СЪХРАНЕНИЕ
19. СИСТЕМА ЗА ДЕТЕКЦИЯ НА ПАДАНЕ

## HR

1. DALJINSKI UPRAVLJAJČ POKRETANJE
2. UKLJUČIVANJE
3. VENTILATOR: AUTOMATSKI NAČIN RADA
4. VENTILATOR: BRZINE
5. GRUJANJE: AUTOMATSKI NAČIN RADA
6. GRUJANJE: BRZINE
7. GRUJANJE: ECO NAČIN RADA
8. ZAŠTITA OD SMRZAVANJA
9. DALJINSKI UPRAVLJAJČ
10. NAČIN RADA SA ZAKRETANJEM
11. TAJMER
12. ODGOĐENO POKRETANJE
13. STANJE MIROVANJA
14. POTPUNO ISKLJUČIVANJE
15. U SLUČAJU PREGRIJAVANJA
16. BATERIJA
17. ČIŠĆENJE
18. SKLADIŠTENJE
19. SUSTAV ZA OTKRIVANJE PADA

## UK

1. ЗАПУСК З ПУЛЬТА ДИСТАНЦІЙНОГО КЕРУВАННЯ
2. ВВІМКНЕННЯ
3. ВЕНТИЛЯТОР: АВТОМАТИЧНИЙ РЕЖИМ
4. ВЕНТИЛЯТОР: ШВИДКОСТІ
5. ОБІГРІВ: АВТОМАТИЧНИЙ РЕЖИМ
6. ОБІГРІВ: ШВИДКОСТІ
7. ОБІГРІВ: ЕКО-РЕЖИМ
8. ЗАХИСТ ВІД ЗАМЕРЗАННЯ
9. ПУЛЬТ ДИСТАНЦІЙНОГО КЕРУВАННЯ
10. РЕЖИМ ОБЕРТАННЯ
11. ТАЙМЕР
12. ВІДКЛАДЕНИЙ СТАРТ
13. РЕЖИМ ОЧІКУВАННЯ
14. ПОВНЕ ВИМКНЕННЯ
15. У РАЗІ ПЕРЕГРІВАННЯ
16. ЕЛЕМЕНТ ЖИВЛЕННЯ
17. ОЧИЩЕННЯ
18. ЗБЕРІГАННЯ
19. СИСТЕМА ВІЯВЛЕННЯ ПАДІННЯ

## PL

1. START PILOTA
2. WŁĄCZNIK
3. WENTYLATOR: TRYB AUTOMATYCZNY
4. WENTYLATOR: PRĘDKOŚCI
5. GRZANIE: TRYB AUTOMATYCZNY
6. GRZANIE: PRĘDKOŚCI
7. GRZANIE: TRYB ECO
8. OSŁONA PRZED MROZEM
9. PILOT
10. TRYB OSCYLACJI
11. ZEGAR
12. OPÓŹNIONE URUCHOMIENIE
13. TRYB GOTOWOŚCI
14. CAŁKOWITE WYŁĄCZENIE
15. W PRZYPADKU PRZEGRZANIA
16. BATERIA
17. CZYSZCZENIE
18. PRZECHOWYWANIE
19. SYSTEM WYKRYWANIA UPADKU

## ET

1. KAUGJUHTAV KÄIVITUS
2. SISSELÜLITUS
3. VENTILAATOR: AUTOMAATREŽIIM
4. VENTILAATOR: KIIRUSED
5. KÜTE: AUTOMAATREŽIIM
6. KÜTE: KIIRUSED
7. KÜTE: ÖKOREŽIIM
8. KÜLMUMSKAITSE
9. KAUGJUHTIMISPULT
10. PÕORLEMISREŽIIM
11. TAIMER
12. VIITKÄIVITUS
13. OOTEREŽIIM
14. TÄIELIK VÄLJÄLÜLITUS
15. ÜLEKUMENEMISE KORRAL
16. PÄTAREI
17. PUHASTAMINE
18. HOIUSTAMINE
19. KUKKUMSKAITSE SÜSTEEM

## LT

1. NUOTOLINIO VALDYMO PULTELIO ĮJUNGIMAS
2. ĮJUNGIMAS
3. VENTILIATORIUS: AUTOMATINIS REŽIMAS
4. VENTILIATORIUS: GREIČIAI
5. ŠILDYMAS: AUTOMATINIS REŽIMAS
6. ŠILDYMAS: GREIČIAI
7. ŠILDYMAS: EKONOMINIS REŽIMAS
8. APSAUGA NUO UŽŠALIMO
9. NUOTOLINIO VALDYMO PULTELIS
10. SUKIOJIMOSI REŽIMAS
11. LAIKMATIS
12. PALEIDIMO DELSA
13. PARENGTIES REŽIMAS
14. VISISKAS IŠJUNGIMAS
15. PERKAITIMO ATVEJU
16. BATERIJA
17. VALYMAS
18. ŠANDĖLIAVIMAS
19. KRITIMO APTIKIMO SISTEMA

## LV

1. TĀLVADĪBAS PULTS
2. IESLĒGŠANA
3. VENTILATORS: AUTO REŽĪMS
4. VENTILATORS: ĀTRUMI
5. SILDĪŠANA: AUTO REŽĪMS
6. SILDĪŠANA: ĀTRUMI
7. SILDĪŠANA: EKO REŽĪMS
8. AIZSARDZĪBA PRET AIZSALŠANU
9. TĀLVADĪBAS PULTS
10. OSCILĀCĪJAS REŽĪMS
11. TAIMERIS
12. ATLIKTAIS STARTS
13. GAIDSTĀVES REŽĪMS
14. PILNĪGA IZSLĒGŠANA
15. PĀRKARŠANAS GADĪJUMĀ
16. BATERIJA
17. TĪRĪŠANA
18. UZGLABĀŠANA
19. AIZSARGSISTĒMA KRITIENA NOVĒRŠANAI

## TR

1. UZAKTAN KUMANDALI BAŞLATMA
2. AÇMA
3. FAN : OTOMATİK MODU
4. FAN : HIZLAR
5. İSITMA : OTOMATİK MODU
6. İSITMA : HIZLAR
7. İSITMA : EKO MODU
8. DONMA KORUMASI
9. UZAKYAN KUMANDA
10. SALINIM MODU
11. ZAMANLAYICI
12. GEÇİKMELİ BAŞLATMA
13. BEKLEME MODU
14. TAMAMEN KAPANMA
15. AŞIRI İSINMA DURUMUNDA
16. PİL
17. TEMİZLİK
18. DEPOLAMA
19. DÜŞME ALGILAMA SİSTEMİ"

T → TIMER  
D → DELAYED START

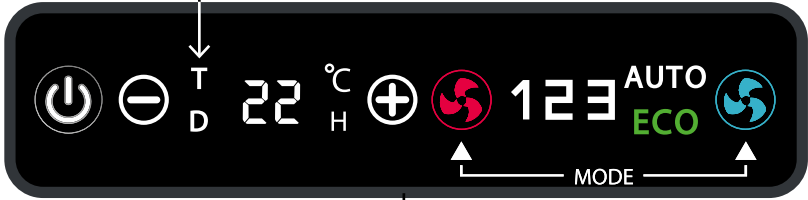

**HQ/HE715X**

1.

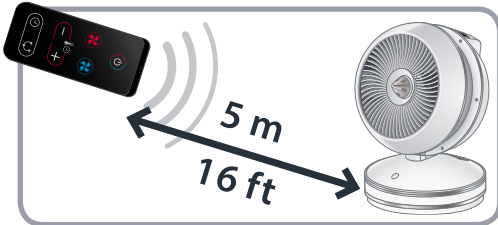
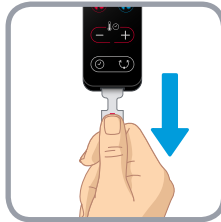
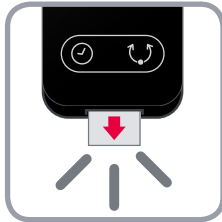



2.

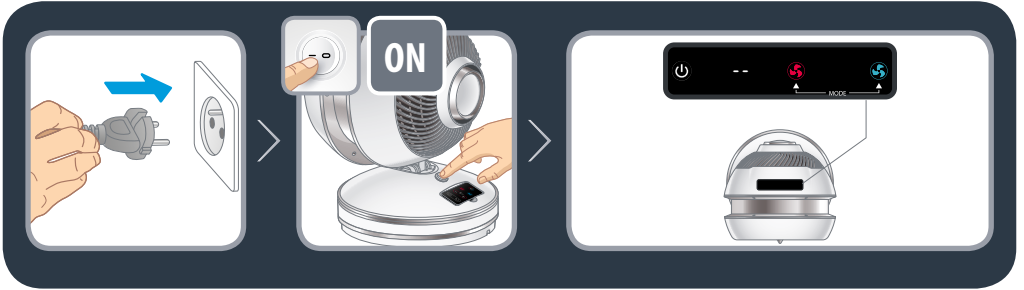

3.



AUTO

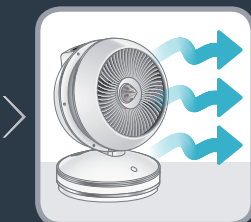
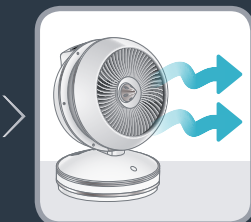
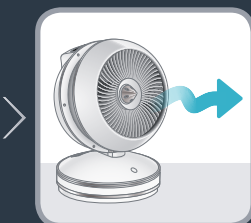
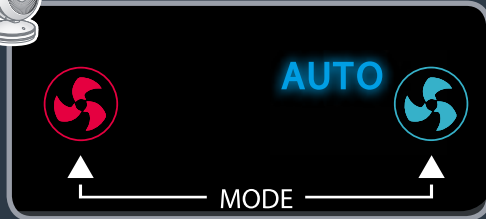
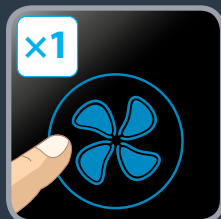

FR

**MODE AUTO** : Le mode automatique ajuste la vitesse du ventilateur en fonction de la température ambiante de la pièce.

EN

**AUTO MODE**: Automatic mode that adjusts the fan speed according to the ambient temperature of the room.

- DE** **AUTOMATISCHER MODUS:** Passt die Ventilatorgeschwindigkeit je nach Umgebungstemperatur im Zimmer an.
- NL** **AUTOMATISCHE MODUS:** De automatische modus past de snelheid van de ventilator aan de omgevingstemperatuur aan.
- ES** **MODO AUTOMÁTICO:** El modo automático que ajusta la velocidad del ventilador en función de la temperatura ambiente de la habitación.
- PT** **MODO AUTO:** modo automático que ajusta a velocidade da ventoinha de acordo com a temperatura ambiente da divisão.
- IT** **MODALITÀ AUTOMATICA:** modalità che regola automaticamente la velocità della ventola in base alla temperatura della stanza.
- RU** **АВТОМАТИЧЕСКИЙ РЕЖИМ:** в автоматическом режиме скорость работы вентилятора регулируется в зависимости от температуры в помещении.
- RO** **MOD AUTO:** Mod automat care reglează viteza ventilatorului în funcție de temperatura ambientală din cameră.
- BG** **АВТОМАТИЧЕН РЕЖИМ:** Автоматичен режим, който регулира скоростта на вентилатора според околната температура на стаята.
- HR** **AUTOMATSKI NAČIN RADA:** U automatskom načinu rada brzina ventilatora podešava se u skladu s temperaturom okoline u prostoriji.
- UK** **АВТОМАТИЧНИЙ РЕЖИМ:** режим, у якому швидкість вентилятора налаштовується відповідно до температури повітря всередині приміщення.
- PL** **TRYB AUTOMATYCZNY:** Tryb automatyczny dopasowuje prędkość wentylatora do temperatury otoczenia w pomieszczeniu.
- ET** **AUTOMAATREŽIIM:** automaatrežim, mis reguleerib ventilaatori kiirust vastavalt ümbritseva keskkonna temperatuurile.
- LT** **AUTOMATINIS REŽIMAS:** automatiniam režimė ventiliatoriaus sukimosi greitis reguliuojamas pagal kambario oro temperatūrą.
- LV** **AUTO REŽĪMS:** Automātiskais režīms, kas regulē ventilatora ātrumu atbilstoši telpas apkārtējās vides temperatūrai.
- TR** **OTOMATİK MODU:** Otomatik modu fan hızını odadaki ortam sıcaklığına göre ayarlar.

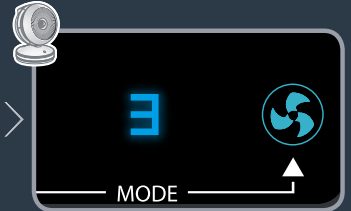
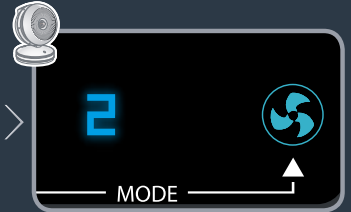
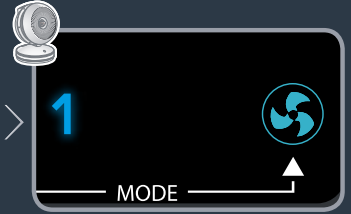
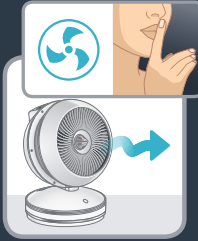

5.

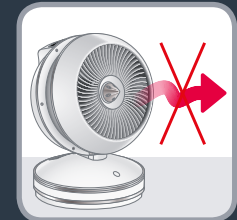
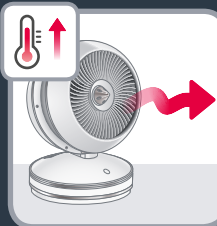
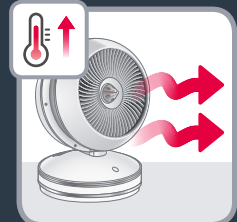
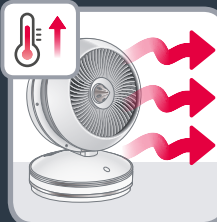
**AUTO**

FR

**MODE AUTO** : Le mode automatique ajuste la puissance et la vitesse pour atteindre et maintenir la température souhaitée (22 °C par défaut mais réglable).

EN

**AUTO MODE**: Automatic mode that adjusts its power and speed to reach and maintain the desired temperature (22°C by default but adjustable).

DE

**AUTOMATISCHER MODUS**: Stellt die Leistung und Geschwindigkeit so ein, dass die gewünschte Temperatur erreicht und aufrechterhalten wird (22 °C voreingestellt, jedoch einstellbar).

- NL** **AUTOMATISCHE MODUS:** De automatische modus past het vermogen en de snelheid aan om de gewenste temperatuur te bereiken en te behouden (standaard is deze ingesteld op 22°C, maar kan worden veranderd).
- ES** **MODO AUTOMÁTICO:** El modo automático que ajusta su potencia y velocidad para alcanzar y mantener la temperatura deseada (22°C por defecto pero ajustable).
- PT** **MODO AUTO:** modo automático que ajusta a potência e a velocidade para atingir e manter a temperatura desejada (22°C por defeito, mas pode ser ajustada).
- IT** **MODALITÀ AUTOMATICA:** modalità che regola automaticamente la potenza e la velocità per raggiungere e mantenere la temperatura desiderata (22°C per impostazione predefinita, regolabile).
- RU** **АВТОМАТИЧЕСКИЙ РЕЖИМ:** в автоматическом режиме регулируется мощность и скорость работы для достижения и поддержания требуемой температуры (22°C по умолчанию, но с возможностью регулировки).
- RO** **MOD AUTO:** Mod automat care își reglează puterea și viteza pentru a atinge și menține temperatura dorită (22°C implicit, dar reglabil).
- BG** **АВТОМАТИЧЕН РЕЖИМ:** Автоматичен режим, който регулира мощността и скоростта до достигане и поддържане на желаната температура (22°C по подразбиране, но регулируема).
- HR** **AUTOMATSKI NAČIN RADA:** Automatski način rada u kojemu se podešava njegova snaga i brzina kako bi se osigurala željena temperatura (22 °C je zadano, ali se može podešavati).
- UK** **АВТОМАТИЧНИЙ РЕЖИМ:** режим, у якому потужність і швидкість налаштовуються таким чином, щоб підтримувати бажану температуру (22 °C за замовчуванням, але значення можна змінити).
- PL** **TRYB AUTOMATYCZNY:** Tryb automatyczny dopasowuje moc i prędkość do uzyskania i utrzymania żądanej temperatury (domyślnie 22°C, ale można ją zmienić).
- ET** **AUTOMAATREŽIIM:** automaatrežiim, mis reguleerib seadme võimsust ja kiirust, et saavutada soovitud temperatuur (vaikimisi 22°C, kuid on seadistatav).
- LT** **AUTOMATINIS REŽIMAS:** automatiniam režime reguliuojama ventiliatoriaus galia ir sukimosi greitis, siekiant pasiekti ir palaikyti pageidaujimą temperatūrą (numatytoji temperatūra 22 °C, tačiau ją galima keisti).
- LV** **AUTO REŽĪMS:** Automātiskais režīms, kas pats regulē jaudu un ātrumu, lai sasniegtu un uzturētu vēlamo temperatūru (pēc noklusējuma 22°C, ko var mainīt).
- TR** **OTOMATİK MODU:** istenen sıcaklığa (22°C'ye ayarlıdır, ancak ayarı değiştirilebilir) ulaşmak ve korumak için gücü ve hızı ayarlayan otomatik moddur.

5.



AUTO

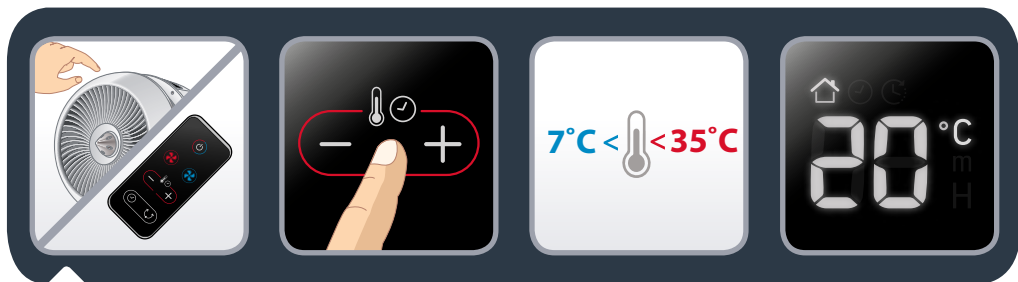

**FR** Une fois la température souhaitée réglée, le panneau de contrôle indique la température ambiante (avec le pictogramme d'une maison).

**EN** Once the desired temperature is set, the control panel indicates the ambient temperature (with house pictogram).

**DE** Sobald die gewünschte Temperatur eingestellt ist, zeigt das Bedienfeld die Umgebungstemperatur (mit dem Haus-Symbol) an.

**NL** Wanneer de gewenste temperatuur is ingesteld, geeft het bedieningspaneel de omgevingstemperatuur (met huispictogram) aan.

**ES** Una vez se haya ajustado la temperatura deseada, el panel de control indicará la temperatura ambiental (con el pictograma de una casa).

**PT** Quando a temperatura desejada estiver definida, o painel de controlo indica a temperatura ambiente (com o pictograma da casa).

**IT** Dopo aver impostata la temperatura desiderata, il pannello indicherà la temperatura ambientale (con il simbolo della casa).

**RU** После установки необходимой температуры на контрольной панели будет показана температура окружающей среды (значок дома).

**RO** După setarea temperaturii dorite, panoul de control va indica temperatura ambientală (cu pictograma unei case).

**BG** След като желаната температура бъде зададена, контролният панел указва околната температура (с пиктограма на къща).

**HR** Nakon što postavite željenu temperaturu, upravljačka ploča će naznačivati ambijentalnu temperaturu (piktogram s kućom).

**UK** Після налаштування бажаної температури на панелі керування відображається значення температури навколишнього середовища (зображення будинку).

**PL** Po ustawieniu żądanej temperatury, panel sterowania wyświetla temperaturę otoczenia (za pomocą piktogramu domu).

- ET** Kui soovitud temperatuur on seadistatud, siis kuvatakse juhtpaneelile ümbritseva keskkonna temperatuur (maja piktogramm).
- LT** Kai yra nustatyta pageidaujama temperatūra, valdymo skydelyje rodoma aplinkos temperatūra (su namo piktograma).
- LV** Kad ir iestatīta vēlamā temperatūra, vadības panelis rāda apkārtējās vides temperatūru (mājas piktogramma).
- TR** İstenen sıcaklık ayarlandığında, kontrol paneli ortam sıcaklığını gösterir (ev piktogramı ile).



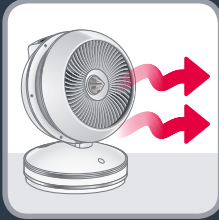
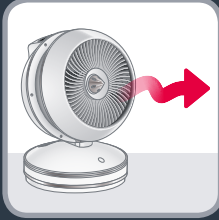

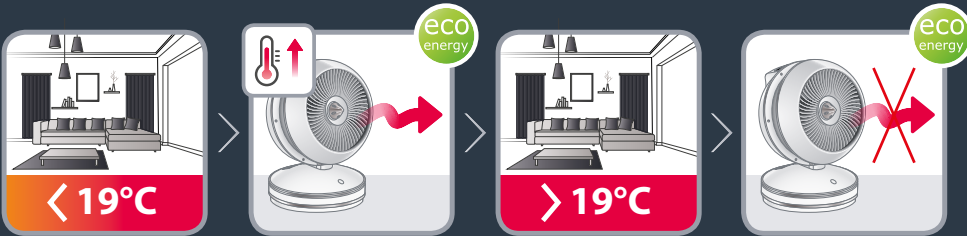
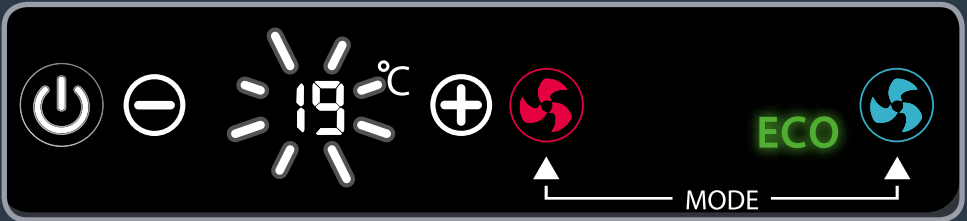

**FR** **MODE ÉCO:** Utilisez la vitesse 1 pour atteindre et maintenir la température désirée (19 °C, non réglable).

**EN** **ECO MODE:** uses speed 1 to reach and maintain the desired temperature (19°C, not adjustable).

**DE** **ECO-MODUS:** Läuft mit Geschwindigkeit 1, um die gewünschte Temperatur zu erreichen und aufrechtzuerhalten (19°C, nicht einstellbar).

**NL** **ECO-MODUS:** Maakt gebruik van snelheid 1 om de gewenste temperatuur te bereiken en te behouden (19°C, kan niet worden veranderd).

**ES** **ECO MODE:** utiliza la velocidad 1 para alcanzar y mantener la temperatura deseada (19°C, no ajustable).

**PT** **MODO ECO:** usa a velocidade 1 para atingir e manter a temperatura desejada (19°C, não é ajustável).

- IT** **MODALITÀ ECO:** utilizzare la velocità 1 per raggiungere e mantenere la temperatura eco (19°C, non regolabile).
- RU** **ЭКО-РЕЖИМ:** используется скорость 1 для достижения и поддержания требуемой температуры (19°C, не регулируется).
- RO** **MODUL ECO:** utilizează viteza 1 pentru a atinge și menține temperatura dorită (19°C, nu se poate regla).
- BG** **ЕКО РЕЖИМ:** използва скорост 1 за достигане и поддържане на желаната температура (19°C, не регулируема).
- HR** **ЕКО НАЧИН РАДА:** koristi se brzina 1 za postizanje i održavanje željene temperature (19 °C, ne može se podešavati).
- UK** **ЕКО-РЕЖИМ:** використовує швидкість 1 для досягнення і підтримання бажаної температури (19 °C, значення не регулюється).
- PL** **TRYB ECO:** używa prędkości 1 do uzyskania i utrzymania żądanej temperatury (19°C, nie można jej zmienić).
- ET** **ÖKOREŽIIM:** rakendab kiirust 1, et saavutada ja hoida soovitud temperatuuri (19°C, ei ole seadistatav).
- LT** **EKONOMINIS REŽIMAS:** naudojamas tik 1 greitis, siekiant pasiekti ir palaikyti pageidaujamą temperatūrą (19 °C, nekeičiama).
- LV** **EKO REŽĪMS:** izmanto 1. ātrumu, lai sasniegtu un uzturētu vēlamo temperatūru (19°C, nav regulējams).
- TR** **ECO MODE:** İstenilen sıcaklığa ulaşmak ve korumak için hız 1'i kullanır (19 °C, ayarlanabilir değil).

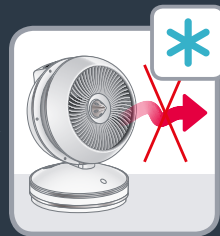
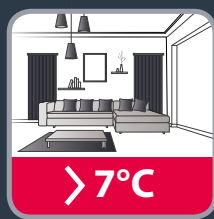
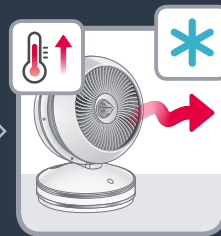
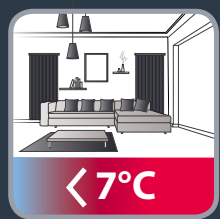
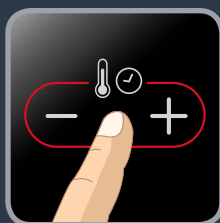
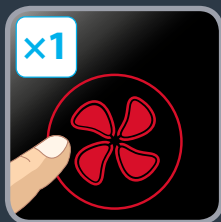

**FR** **Protection antigel:** Le mode chauffage démarre automatiquement lorsque la température ambiante baisse en-dessous des 7°C.

**EN** **Frost guard:** Heater mode automatically switches on when the ambient temperature is lower than 7°C.

**DE** **Frostschutz:** Der Heizmodus wird automatisch aktiviert, wenn die Umgebungstemperatur unter 7 °C sinkt.

**NL** **Vorstbescherming:** De verwarmingsmodus gaat automatisch aan als de omgevingstemperatuur lager is dan 7°C.

**ES** **Protección anticongelación:** El modo calor se enciende automáticamente cuando la temperatura ambiente es inferior a 7°C.

**PT** **Proteção anti-congelamento:** o modo de aquecedor liga automaticamente quando a temperatura ambiente for inferior a 7°C.

- IT** **Protezione antigelo:** la modalità di riscaldamento si attiva automaticamente quando la temperatura della stanza scende sotto i 7°C.
- RU** **Защита от замерзания:** Режим обогрева включается автоматически при температуре в помещении ниже 7°C.
- RO** **Protecție împotriva înghețului:** Modul încălzire pornește automat atunci când temperatura ambientală este mai mică de 7°C.
- BG** **Предпазител срещу замръзване:** режимът Нагревател автоматично се включва, когато температурата е под 7°C.
- HR** **Zaštita od smrzavanja:** Način rada s grijače automatski se uključuje kada temperatura okoline padne ispod 7 °C.
- UK** **Захист від замерзання:** режим обігріву автоматично вмикається, якщо температура в приміщенні опускається нижче 7 °C.
- PL** **Ochrona przed mrozem:** tryb grzejnika automatycznie się włączy, gdy temperatura otoczenia spadnie poniżej 7°C.
- ET** **Külmumiskaitse:** kütterežiim lülitub automaatselt sisse kohe, kui ümbritseva keskkonna temperatuur langeb alla 7°C.
- LT** **Apsauga nuo užšalimo:** šildymo režimas įsijungia automatiškai, kai aplinkos temperatūra nukrenta žemiau 7°C.
- LV** **Aizsardzība pret aizsalšanu:** kad apkārtējās vides temperatūra nokrīt zem 7°C, automātiski ieslēdzas sildīšanas režīms.
- TR** **Donma koruması:** ortam sıcaklığı 7°C'den düşükse ısıtıcı modu otomatik olarak açılır.

## HQ/HE715X

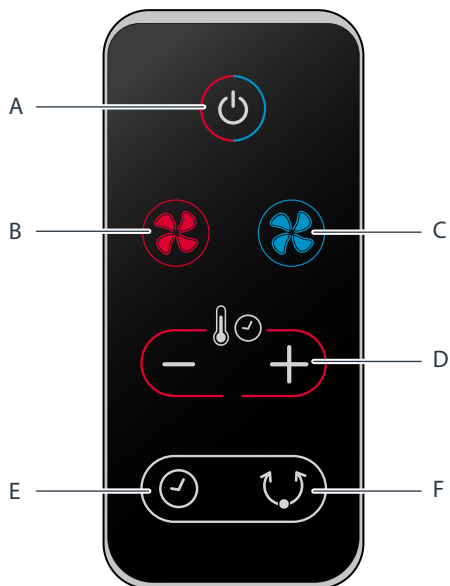
**FR****Télécommande**

**A** Bouton MARCHE/ARRÊT

**B** Bouton de MODE CHAUFFAGE

**C** Bouton de MODE VENTILATEUR

**D** TEMPERATURE / Réglage de l'heure

**E** Bouton de Minuteur / Démarrage différé

**F** Bouton de MODE Oscillation

**EN****Remote control**

**A** ON/OFF Button

**B** HEATER MODE Button

**C** FAN MODE Button

**D** TEMPERATURE/TIME Settings

**E** TIMER/DELAYED START Button

**F** OSCILLATION MODE Button

## DE

### Fernbedienung

- A EIN-/AUS-Taste
- B HEIZMODUS-Taste
- C VENTILATORMODUS-Taste

- D TEMPERATUR/ZEIT-Einstellungen
- E TIMER/VERZÖGERTER START-Taste
- F OSZILLATIONSMODUS-Taste

## NL

### Afstandsbediening

- A AAN/UIT-knop
- B VERWARMINGSMODUS knop
- C VENTILATORMODUS knop

- D TEMPERATUUR/TIJD instellingen
- E TIMER/STARTUITSTEL knop
- F OSCILLATIEMODUS knop

## ES

### Mando a distancia

- A Botón de ENCENDIDO/APAGADO
- B Botón de MODO CALEFACTOR
- C Botón de MODO VENTILADOR

- D Ajustes de TEMPERATURA/TIEMPO
- E Botón de TEMPORIZADOR/INICIO CON RETRASO
- F Botón de MODO OSCILACIÓN

## PT

### Comando

- A Botão de LIGAR/DESLIGAR
- B Botão MODO AQUECEDOR
- C Botão MODO VENTOINHA

- D Definições da TEMPERATURA/TEMPO
- E Botão TEMPORIZADOR/INÍCIO DIFERIDO
- F Botão MODO DE OSCILAÇÃO

## IT

### Telecomando

- A Pulsante di ACCENSIONE/SPEGNIMENTO
- B Pulsante MODALITÀ RISCALDAMENTO
- C Pulsante MODALITÀ VENTILATORE

- D Pulsante TEMPERATURA/TEMPO
- E Pulsante TIMER/AVVIO RITARDATO
- F Pulsante OSCILLAZIONE

## RU

### Пульт ду

- A Кнопка ВКЛ/ВЫКЛ
- B Кнопка РЕЖИМА ОБОГРЕВА
- C Кнопка РЕЖИМА ВЕНТИЛЯТОРА

- D Настройка TEMПЕРАТУРЫ/ВРЕМЕНИ
- E Настройка ТАЙМЕРА/ОТЛОЖЕННОГО СТАРТА
- F Кнопка РЕЖИМА ВРАЩЕНИЯ

## RO

### Telecomandă

- A Buton ON/OFF (Pornit/Oprit)
- B Buton MOD DE ÎNCĂLZIRE
- C Buton MOD VENTILATOR

- D Setări de TEMPERATURĂ/TIMP
- E Buton de CRONOMETRU/PORNIRE ÎNTĂRZIATĂ
- F Buton MOD DE OSCILARE

## BG

### Дистанционно управление

- A Бутон за ВКЛ/ИЗКЛ
- B Бутон за РЕЖИМ НАГРЕВАТЕЛ
- C Бутон за ВЕНТИЛАТОРЕН РЕЖИМ

- D Настройки за TEMПЕРАТУРА/ВРЕМЕ
- E Бутон за ТАЙМЕР/ОТЛОЖЕН СТАРТ
- F Бутон за ОСЦИЛАЦИОНЕН РЕЖИМ

## HR

### Daljinsko upravljanje

- A Tipka za UKLJUČIVANJE/ISKLUČIVANJE
- B Tipka za NAČIN RADA GRIJAČA
- C Tipka za NAČIN RADA VENTILATORA

- D Postavke TEMPERATURE/VREMENA
- E Tipka za TIMER/ODGOĐENI START POKRETANJE
- F Tipka za OSCILACIJSKI NAČIN RADA

## UK

### Пульт дистанційного керування

- A Кнопка ВВІМК./ВИМК.
- B Кнопка РЕЖИМУ ОБІГРІВАЧА
- C Кнопка РЕЖИМУ ВЕНТИЛЯТОРА

- D Налаштування ТЕМПЕРАТУРИ/ЧАСУ
- E Кнопка ТАЙМЕРА/ВІДКЛАДЕНОГО СТАРТУ
- F Кнопка РЕЖИМУ ОБЕРТАННЯ

## PL

### Pilot

- A Przycisk włączone/wyłączone
- B Przycisk TRYBU GRZEJNIKA
- C Przycisk TRYBU WENTYLATORA

- D Ustawienia TEMPERATURY/GODZINY
- E Przycisk MINUTNIKA/WŁĄCZENIA Z OPÓŹNIENIEM
- F Przycisk TRYBU OSCYLACJI

## ET

### Kaugjuhtimispuult

- A Toitenupp (ON/OFF)
- B SOOJENDUSREŽIIMI nupp
- C VENTILAATORI REŽIIMI nupp

- D TEMPERATUURI/AJA seadistused
- E TAIMERI/VIIKÄIVITUSE nupp
- F PÕÖRLEMISREŽIIMI nupp

## LT

### Nuotolinio valdymo pultelis

- A Įjungimo (išjungimo) mygtukas
- B ŠILDYTUVO REŽIMO mygtukas
- C VENTILIATORIAUS REŽIMO mygtukas

- D TEMPERATŪROS / LAIKO nustatymai
- E LAIKMATIS / PALEIDIMO DELSOS mygtukas
- F SUKIOJIMOSI REŽIMO mygtukas

## LV

### Tālvadības pults

- A Ieslēgšanas/izslēgšanas poga ON/OFF
- B SILDĪŠANAS REŽĪMA poga
- C VENTILATORA REŽĪMA poga

- D TEMPERATŪRAS/LAIKA iestatījumi
- E TAIMERA/ATLIKTĀ STARTA poga
- F OSCILĀCIJAS REŽĪMA poga

## TR

### Uzaktan kumanda

- A AÇMA/KAPATMA Düğmesi
- B İSITICI MODU Düğmesi
- C FAN MODU Düğmesi

- D SICAKLIK/ZAMAN Ayarları
- E ZAMANLAYICI/GECİKMELİ BAŞLATMA Düğmesi
- F SALINIM MODU Düğmesi







## HQ/HE715X

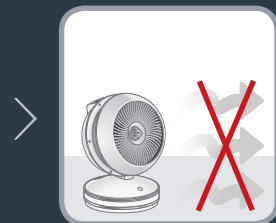
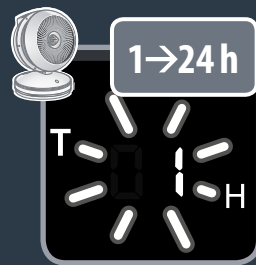
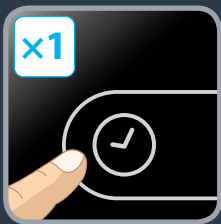

**FR** **Minuteur:** Arrêt automatique réglable de 1 à 24 heures. Cette fonction permet de choisir une durée de fonctionnement.

**EN** **Timer:** Auto-off adjustable from 1 to 24 hours. This function permits to choose a time of operating.

**DE** **Timer:** automatische Abschaltung, einstellbar von 1 bis 24 Stunden. Diese Funktion ermöglicht das Einstellen der Betriebsdauer.

**NL** **Timer:** Automatische uitschakeling instelbaar van 1 tot 24 uur. Deze functie stelt u in staat, de gebruiksduur vast te leggen.

**ES** **Temporizador:** Apagado ajustable de 1 a 24 horas. Esta función permite seleccionar un tiempo de funcionamiento.

**PT** **Temporizador:** desligar automático ajustável de 1 a 24 horas. Esta função permite escolher um tempo de funcionamento.

**IT** **Timer:** spegnimento automatico regolabile da 1 a 24 ore. Questa funzione permette di selezionare il tempo di funzionamento.

**RU** **Таймер:** функция автоматического отключения от 1 до 24 часов. Эта функция позволяет выбрать время работы устройства.

**RO** **Timer:** Reglarea automată se poate regla de la 1 la 24 de ore. Această funcție permite alegerea timpului de funcționare.

- BG** **Таймер:** Автоматично изключване, регулируемо от 1 до 24 часа. Тази функция позволява избор на време на работа.
- HR** **Tajmer:** Automatsko isključivanje može s podesiti u rasponu do 1 do 24 sata. Ova funkcija omogućuje odabir vremena rada.
- UK** **Таймер:** час автоматичного вимкнення можна налаштувати в діапазоні від 1 до 24 годин. Ця функція дозволяє налаштувати час роботи.
- PL** **Zegar:** Samoczynne wyłączenie może być ustawione od 1 do 24 godzin. Funkcja ta umożliwia wybranie czasu działania.
- ET** **Taimer:** automaatne väljalülitus on seadistatav vahemikus 1-24 tundi. Funktsioon võimaldab valida seadme tööaja.
- LT** **Laikmatis:** automatinį išjungimą galima nustatyti už 1–24 valandų. Su šia funkcija galima pasirinkti darbo laiką.
- LV** **Taimeris:** automātisko izslēgšanas var iestatīt 1 līdz 24 stundu diapazonā. Šī funkcija ļauj izvēlēties darbības laiku.
- TR** **Zamanlayıcı:** Otomatik kapanma 1 ile 24 saat arasında ayarlanabilir. Bu işlev çalışma zamanının seçilmesine izin verir.



## HQ/HE715X

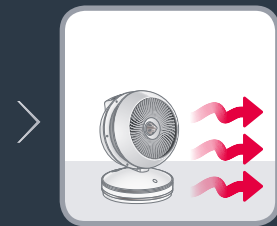
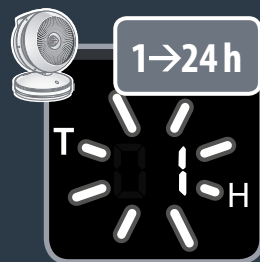
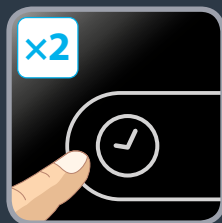

**FR** **DÉMARRAGE DIFFÉRÉ (en mode chauffage uniquement):** Activation différée réglable de 1 à 24 heures. Cette fonction permet de choisir quand vous voulez que votre appareil commence à fonctionner.

**EN** **DELAYED START (for heater mode only):** Delayed switch-on adjustable from 1 to 24 hours. This function permits to choose when you want your appliance start to operate.

**DE** **VERZÖGERTER START (nur für den Heizmodus):** verzögertes Einschalten, einstellbar von 1 bis 24 Stunden. Diese Funktion ermöglicht es die gewünschte Startzeit des Geräts auszuwählen.

**NL** **VERTRAAGDE START (alleen voor de verwarmingsmodus):** De vertraagde start kan worden ingesteld tussen 1 en 24 uur. Deze functie stelt u in staat te kiezen, wanneer het apparaat moet beginnen te werken.

**ES** **INICIO RETARDADO (solo para el modo calefactor):** Se puede programar para que se encienda entre 1 y 24 horas. Esta función le permite seleccionar cuándo quiere que su aparato comience a funcionar.

**PT** **INÍCIO DIFERIDO (apenas no modo aquecedor):** início diferido ajustável de 1 a 24 horas. Esta função permite escolher a hora em que deseja que o seu aparelho comece a funcionar.

**IT** **AVVIO RITARDATO (solo in modalità di riscaldamento):** accensione automatica regolabile da 1 a 24 ore. Questa funzione permette di selezionare il momento di accensione dell'apparecchio.

**RU** **ОТЛОЖЕННЫЙ СТАРТ (только для режима обогрева):** функция отложенного старта от 1 до 24 часов. Эта функция позволяет выбрать желаемое время начала работы устройства.

**RO** **START ÎNTĂRZIAT (numai pentru modul încălzire):** Buton pornire întârziată reglabil de la 1 la 24 de ore. Această funcție permite să alegeți când doriți ca aparatul dvs. să înceapă să funcționeze.

**BG** **ЗАБАВЕНО СТАРТИРАНЕ (само за режим Нагревател):** Забавено включване, регулируемо от 1 до 24 часа. Тази функция позволява избор, кога искате да стартира работа уредът.

**HR** **ODGODA POKRETANJA (samo za način rada s grijačem):** Odgođeno uključivanje može s podesiti u rasponu do 1 do 24 sata. Ova funkcija omogućuje odabir vremena kada uređaj treba započeti s radom.

**UK** **ВІДКЛАДЕНИЙ СТАРТ (тільки в режимі обігрівача):** час відкладеного старту можна налаштувати в діапазоні від 1 до 24 годин. Ця функція дозволяє встановити бажаний час ввімкнення приладу.

**PL** **OPÓŹNIONE URUCHOMIENIE (tylko do trybu grzejnika):** Opóźnione uruchomienie może być ustawione od 1 do 24 godzin. Funkcja ta umożliwia wybranie czasu rozpoczęcia działania urządzenia.

**ET** **VIITKÄIVITUS (ainult kütterežiim):** viitkävitus on seadistatav vahemikus 1-24 tundi. Funktsioon võimaldab valida, millal soovite seadme käivitada.

**LT** **PALEIDIMO DELSA (tik šildymo režime):** paleidimą galima atidėti 1–24 valandas. Su šia funkcija galima pasirinkti, kad paleisti prietaisą.

**LV** **ATLIKTAIS STARTS (tikai sildīšanas režīmā):** atlikto startu var iestatīt 1 līdz 24 stundu diapazonā. Izmantojot šo funkciju, varat izvēlēties, kad ierīcei jāsāk darboties.

**TR** **GECİKMELİ BAŞLATMA (sadece ısıtıcı modu için):** Gecikmeli çalışma 1 ile 24 saat arasında ayarlanabilir. Bu işlev cihazınızın ne zaman çalışmaya başlayacağını seçmenize izin verir.



**FR Arrêt en Stand-By:** suivant le mode de fonctionnement choisi , un ou plusieurs bips retentiront avant l'arrêt complet du produit.

**EN Stand-by stop:** Depending on the operating mode selected, one or more beeps will sound before the appliance stops completely.

**DE Stand-by-Stopp:** Je nach ausgewähltem Modus ertönen ein oder zwei Pieptöne, bevor das Gerät komplett zum Stillstand kommt.

**NL Stand-by stop:** Afhankelijk van de gekozen gebruiksmodus, hoort u één of meerdere piepjes voordat het apparaat compleet stopt.

**ES Detención y paso a Stand-by :** Según el modo de funcionamiento seleccionado, se escucharán uno o más pitidos antes de que el aparato se detenga por completo.

**PT Paragem no modo Stand-by:** dependendo do modo de funcionamento selecionado, o aparelho emitirá um ou mais avisos sonoros antes de parar por completo.

**IT Avviso standby:** a seconda della modalità selezionata, l'apparecchio emetterà uno o più segnali acustici prima di spegnersi.

**RU Переход в режим ожидания:** в зависимости от выбранного режима работы перед полной остановкой работы устройства раздастся один или более звуковых сигналов.

**RO Mod stand-by:** În funcție de modul de operare selectat, se vor emite unul sau mai multe bipuri înainte ca aparatul să se oprească complet.

**BG Спиране в режим на готовност:** В зависимост от избрания работен режим ще прозвучат един или няколко звукови сигнала, преди уредът да спре напълно.

**HR Mirovanje i zaustavljanje:** Ovisno o odabranom načinu rada, jedan ili više zvučnih signala oglasit će se prije potpunog zaustavljanja rada.

**UK Вимкнення режиму очікування:** залежно від обраного режиму роботи, перед повним вимкненням приладу пролунають один або кілька звукових сигналів.

**PL Zatrzymanie trybu gotowości:** W zależności od wybranego trybu działania, przed całkowitym wyłączeniem urządzenia rozlegnie się jeden lub więcej sygnałów dźwiękowych.

**ET** **Ooterežiimi rakendamine:** sõltuvalt valitud töörežiimist kostub enne seadme täielikku seiskumist üks kuni mitu helisignaali.

**LT** **Persijungimas į parengties režimą:** priklausomai nuo pasirinkto darbo režimo, prieš visiškai sustodamas prietaisas pypteli vieną ar daugiau kartų.

**LV** **Pilnīga apstāšanās:** atkarībā no izvēlētā darbības režīma pirms ierīces pilnīgas apstāšanās atskan viens vai vairāki skaņas signāli.

**TR** **Bekleme durdurma:** Seçili çalışma moduna bağlı olarak, cihaz tamamen durduğunda bir veya daha fazla bip sesi çıkar.

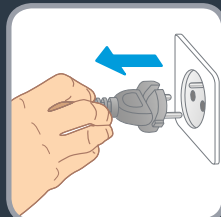

**FR** Basculer l'interrupteur sur OFF avant de débrancher l'appareil.

**EN** Turn off the switch button before unplugging the appliance.

**DE** Schalten Sie das Gerät am Schalter aus, bevor Sie den Stecker aus der Steckdose ziehen.

**NL** Zet de schakelaar op uit voordat u de stekker van het apparaat uit het stopcontact trekt.

**ES** Apague el interruptor antes de desenchufar el aparato.

**PT** Desligue o botão antes de retirar a ficha da tomada.

**IT** Spegnerè l'apparecchio prima di scollegarlo dalla presa di corrente.

**RU** Переведите переключатель в выключенное положение, перед тем как отключать устройство от сети.

**RO** Opriti din buton înainte de a deconecta aparatul.



**BG**

Изключете бутона за включване, преди да извадите щепсела на уреда.

**HR**

Isključite uređaj na sklopci prije iskopčavanja iz utičnice.

**UK**

Вимкніть прилад за допомогою кнопки вимкнення, перш ніж відключати його від електромережі.

**PL**

Wyłącz przełącznik przed odłączeniem urządzenia z sieci.

**ET**

Enne seadme pistikupesast eemaldamist seadke toitenupp väljalülitatud asendis.

**LT**

Prieš atjungdami prietaisą nuo elektros tinklo, išjunkite jungiklį.

**LV**

Pirms nospiežat izslēgšanas pogu, izvelciet ierīces kontaktdakšu no kontaktligzdas.

**TR**

Cihazı fişten çekmeden önce anahtar düğmesini kapatın.

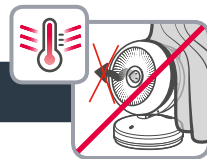

...

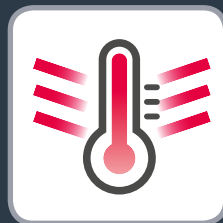

**FR** Ne couvrez jamais l'appareil car cela pourrait provoquer une surchauffe dans les modes de chauffage et de ventilation.

**EN** Never cover the appliance, it may cause overheating in both heater and fan modes.

**DE** Bedecken Sie das Gerät niemals; dies könnte sowohl im Heiz- als auch Ventilatormodus zum Überhitzen führen.

**NL** Dek het apparaat nooit af, dit kan in de verwarmings- en ventilatormodus oververhitting veroorzaken.

**ES** Nunca cubra el aparato, ya que podría provocar un sobrecalentamiento tanto en el modo Calefactor como en el modo Ventilador.

**PT** Nunca cubra o aparelho, pode causar um sobreaquecimento tanto no modo aquecedor como no modo ventoinha.

**IT** Non coprire l'apparecchio per evitare il rischio di surriscaldamento, sia in modalità di riscaldamento che in modalità ventilatore.

**RU** Запрещается чем-либо накрывать устройство — это может привести к перегреву как в режиме обогрева, так и в режиме вентилятора.

**RO** Nu acoperiți niciodată aparatul, acest lucru ar putea cauza supraîncălzirea atât în modul de încălzire cât și în cel de ventilare.

**BG** Не покривайте никога уреда, това може да причини прегряване в режими нагревател и вентилатор.

**HR** Nemojte prekrivati uređaj, može doći do pregrijavanja grijača i ventilatora.

**UK** Не накривайте прилад. Це може призвести до його перегрівання як у режимі обігрівача, так і в режимі вентилятора.

- PL** Nigdy nie przykrywaj urządzenia, może to spowodować przegrzanie w trybie grzejnika i wentylatora.
- ET** Ärge kunagi katke seadet, sest see võib põhjustada seadme ülekuumenemise nii soojendus- kui ventilaatori režiimis.
- LT** Niekada neuždenkite prietaiso, nes jis gali perkaisti veikdamas šildytuvo ir ventiliatoriaus režimais.
- LV** Nekad neaizklājiet ierīci, jo tas var izraisīt pārkaršanu, darbojoties gan sildītāja, gan ventilatora režīmā.
- TR** Cihazın üzerini asla örtmeyin, hem ısıtıcı hem de fan modlarında aşırı ısınmaya neden olabilir.

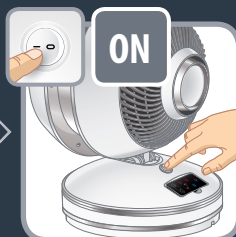
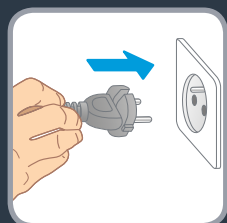
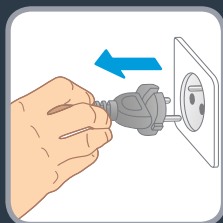
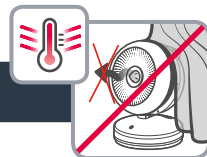
**FR**

In cas de surchauffe, éteignez et débranchez l'appareil pour le laisser refroidir.

**EN**

In case of overheating, switch off and unplug the appliance to let it cool down.

**DE**

Falls sich das Gerät überhitzt, schalten Sie es aus und ziehen Sie den Stecker aus der Steckdose, um es abkühlen zu lassen.

**NL**

In geval van oververhitting, schakel het apparaat uit en haal de stekker uit het stopcontact om het apparaat te laten afkoelen.

**ES**

Si se produce un sobrecalentamiento, apague y desenchufe el aparato, y deje que se enfríe.

- PT** No caso de sobreaquecimento, desligue o aparelho, retire a ficha da tomada e deixe-o arrefecer.
- IT** In caso di surriscaldamento, spegnere l'apparecchio, scollegarlo e attendere che si raffreddi.
- RU** В случае перегрева выключите устройство, выньте шнур из розетки и дайте устройству остыть.
- RO** În caz de supraîncălzire, opriți și deconectați aparatul de la priză pentru a-l lăsa să se răcească.
- BG** В случай на прегряване изключете и извадете щепсела на уреда, за да му позволите да се охлади.
- HR** U slučaju pregrijavanja isključite i iskopčajte uređaj te pričekajte da se ohladi.
- UK** У разі перегрівання вимкніть прилад, відключіть його від мережі і дочекайтеся його повного охолодження.
- PL** W przypadku przegrzania wyłączyć urządzenie, wyjąć wtyczkę z kontaktu i pozwolić, aby ostygło.
- ET** Ülekuumenemise korral lülitage seade välja, eemaldage see toitevõrgust ja laske maha jahtuda.
- LT** Jeigu prietaisais perkaito, jį išjunkite ir atjunkite iš elektros maitinimo lizdo ir palikite vėsti.
- LV** Pārkaršanas gadījumā izslēdziet un atvienojiet ierīci, tai tā varētu atdzist.
- TR** Aşırı ısınma durumlarında cihazı kapatın ve fişini çekerek soğumaya bırakın.

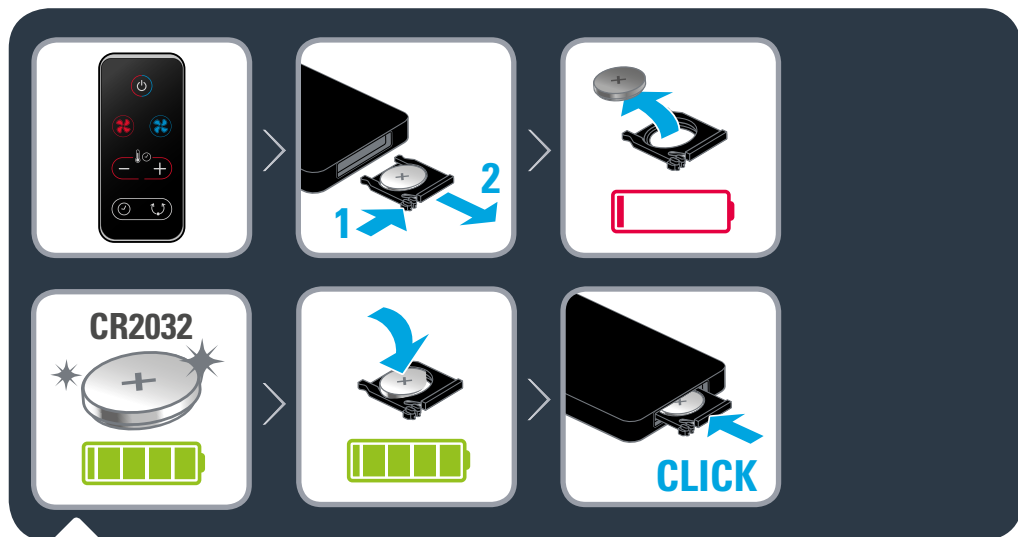
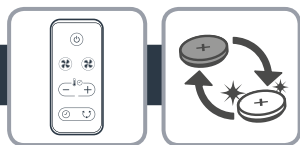

**FR** Veuillez lire le livret « Consignes de sécurité et d'utilisation » pour en savoir plus sur le recyclage des piles.

**EN** Please read "Safety and Usage Instruction" Booklet to find out about battery recycling.

**DE** Bitte lesen Sie das Heft „Safety and Usage Instruction“ (Sicherheit- und Betriebshinweise), um mehr über das Recycling von Batterien zu erfahren.

**NL** Lees de gids „Veiligheids- en gebruiksinstructies“ over het recyclen van batterijen.

**ES** Lea el folleto de «Instrucciones de uso y seguridad» para saber cómo debe desecharse la pila.

**PT** Por favor, leia o Manual "Instruções de segurança e utilização" para saber como reciclar a pilha.

**IT** Leggere le avvertenze di sicurezza e le istruzioni per l'uso per maggiori informazioni sullo smaltimento della batteria.

**RU** О возможностях переработки элемента питания читайте в брошюре «Руководство по безопасной эксплуатации».

**RO** Vă rugăm citiți broșura cu „Instrucțiuni privind siguranța și utilizarea“ pentru informații privind reciclarea bateriei.

- BG** Моля, прочетете брошурата „Инструкции за безопасност и употреба“, за да намерите указания за рециклиране на батерията.
- HR** Pročitajte knjižicu „Upute za sigurnost i korištenje“ kako biste saznali više o recikliranju baterija.
- UK** Вказівки щодо утилізації елементів живлення див. в посібнику «Інструкції з техніки безпеки та використання».
- PL** Przeczytaj „Instrukcję bezpieczeństwa i użytkowania“, by znaleźć informacje o utylizacji baterii.
- ET** Patareide/akude ümbertöötlemise kohta lugege palun voldikust „Ohutus- ja kasutusjuhised“.
- LT** Perskaitykite „Saugos ir naudojimo instrukcijos“ bukletą, kad sužinotumėte apie baterijų perdirbimą.
- LV** Lai iegūtu informāciju par bateriju pārstrādi, lūdzam rūpīgi izlasīt bukletu „Drošības un lietošanas instrukcija“.
- TR** Pil geri dönüşümü hakkında bilgi edinmek için lütfen “Güvenlik ve Kullanma Talimatları” kitapçığını okuyun.

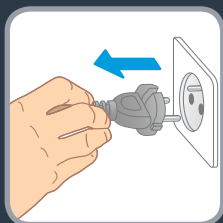

**FR** L'appareil peut être nettoyé à l'aide d'un chiffon légèrement humide.

**EN** The appliance can be cleaned by using a slightly damp cloth.

**DE** Das Gerät kann mit einem leicht angefeuchteten Tuch gereinigt werden.

**NL** Dit apparaat kan gereinigd worden met behulp van een licht vochtig doekje.

**ES** El aparato se puede limpiar usando un paño ligeramente húmedo.

**PT** Pode limpar o aparelho com um pano ligeiramente humedecido.

**IT** È possibile pulire l'apparecchio con un panno leggermente umido.

**RU** Устройство допускается чистить слегка смоченной тканью.

**RO** Aparatul poate fi curățat folosind o lavetă umedă.



**BG** Уредът може да бъде почистван с помощта на леко навлажнена кърпа.

**HR** Uređaj se može očistiti s pomoću blago navlažene krpe.

**UK** Прилад можна протирати злегка зволоженою серветкою.

**PL** Urządzenie można czyścić za pomocą lekko wilgotnej ściereczki.

**ET** Seadme puhastamiseks kasutage kergelt niisket lappi.

**LT** Prietaisą galima valyti šiek tiek sudrėkinta šluoste.

**LV** Ierīci var notīrīt ar viegli samitrinātu lupatiņu.

**TR** Cihaz hafif nemli bir bez kullanarak temizlenebilir.

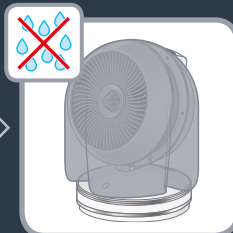
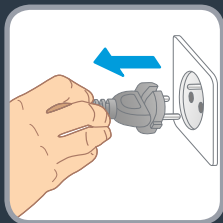
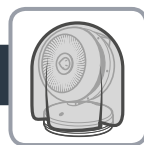

**FR** Rangez l'appareil dans un endroit frais et sec. N'utilisez pas et ne rangez pas l'appareil dans un endroit où la température est supérieure à 40 °C ou inférieure à -10 °C.

**EN** Store the appliance in a cool, dry place. Do not use or store the appliance in a place where the temperature is above 40 °C or below -10 °C.

**DE** Lagern Sie das Gerät an einem kühlen, trockenen Ort. Benutzen oder lagern Sie das Gerät nicht an einem Ort, an dem die Temperatur über 40°C oder unter -10°C beträgt.

**NL** Berg het apparaat op in een koele en droge ruimte. Gebruik of berg het apparaat niet op in een ruimte met een temperatuur boven 40°C of onder -10°C.

**ES** Guarde el aparato en un lugar fresco y seco. No utilice ni guarde el aparato en un lugar donde la temperatura sea superior a 40 °C o inferior a -10 °C.

**PT** Guarde o aparelho num local fresco e seco. Não utilize nem guarde o aparelho num local com uma temperatura acima dos 40°C ou abaixo dos -10°C.

**IT** Riporre l'apparecchio in un luogo fresco e asciutto. Non usare o conservare l'apparecchio in luoghi con temperatura superiore a 40°C o inferiore a -10°C.

**RU** Храните устройство в сухом прохладном месте. Не допускается использовать и хранить устройство в помещении с температурой выше 40°C или ниже -10°C.

**RO** Depozitați aparatul într-un loc răcoros, uscat. Nu utilizați sau depozitați aparatul într-un loc unde temperatura depășește 40°C sau este mai mică de -10°C.

**BG** Съхранявайте уреда на хладно, сухо място. Не използвайте или съхранявайте уреда на място, където температурата е над 40 °C или под -10 °C.

**HR** Držite uređaj na hladnom i suhom mjestu. Nemojte koristiti ili odlagati uređaj na mjestima gdje temperatura prelazi 40 °C ili je manja od -10 °C.

**UK** Зберігайте прилад в прохолодному сухому місці. Не зберігайте і не вмикайте прилад у приміщенні з температурою вище 40 °C або нижче -10 °C.

- PL** Urządzenie należy przechowywać w miejscach chłodnych i suchych. Nie używaj ani nie przechowuj urządzenia w pomieszczeniu, gdzie temperatura przekracza 40°C lub jest poniżej -10°C.
- ET** Hoidke seadet jahedas ja kuivas kohas. Ärge kasutage ega hoiustage seadet ruumis, mille temperatuur ületab 40 ° või jääb alla -10 °C.
- LT** Prietaisą laikykite vėsioje ir sausoje vietoje. Neįjunkite prietaiso arba nesandėliuokite prietaiso, kai patalpos temperatūra yra aukštesnė nei 40 °C arba žemesnė nei –10 °C.
- LV** Glabājiet ierīci vēsā un sausā vietā. Neizmantojiet ierīci telpā, kurā temperatūra pārsniedz 40 °C vai ir zemāka par -10 °C.
- TR** Cihazı serin, kuru bir yerde saklayın. Cihazı sıcaklığın 40 °nin üzerinde veya -10 °nin altında olduğu bir yerde saklamayın ve kullanmayın.

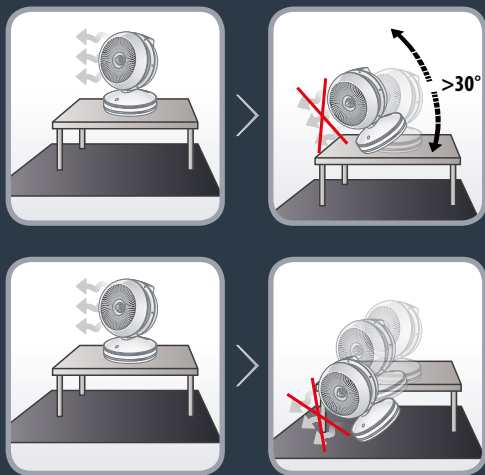

- FR** Equipé d'un détecteur, le produit s'arrête dès qu'il est incliné ou qu'il tombe au sol.
- EN** Equipped with a detector, the appliance shuts off once it is inclined or falls to the ground.
- DE** Das Gerät ist mit einem Detektor ausgestattet und schaltet sich aus, sobald es schräg steht oder umkippt.
- NL** Voorzien van een detector die het apparaat uitschakelt zodra hij is gekanteld of gevallen.
- ES** Equipado con un detector, el aparato se apaga al inclinarlo o al caer al suelo.
- PT** Equipado com um detetor, o aparelho desliga-se quando for inclinado ou cair no chão.
- IT** Il sensore integrato spegne l'apparecchio se viene inclinato o cade.
- RU** Специальный детектор отключает устройство в случае наклона или падения.
- RO** Echiptat cu un detector, aparatul se oprește odată ce este înclinat sau cade pe pământ.

- BG** Оборудван с детектор, с който уредът се изключва, ако бъде наклонен или падне на земята.
- HR** Ako je opremljen detektorom, uređaj će se isključiti kada se nagne ili kada padne na pod.
- UK** Прилад оснащений спеціальним датчиком і вимикається у випадку нахилання або падіння.
- PL** Urządzenie jest wyposażone w system wykrywający i wyłącza się, gdy jest przechylone w stronę podłoża lub przewraca się.
- ET** Seade on varustatud anduriga, mis lülitab seadme välja selle kallutamisel või maha kukkumisel.
- LT** Sumontuotas jutiklis, kuris išjungia prietaisą, jeigu jis pasvyra ar nuvirsta.
- LV** Ierīce ir aprīkota ar detektoru, un tā izslēdzas, atrodoties slīpumā vai nokrītot zemē.
- TR** Cihaz detektör ile donatılmıştır ve yere düşerse ya da eğimli bir yerdeyse kapanır.





1820001643