

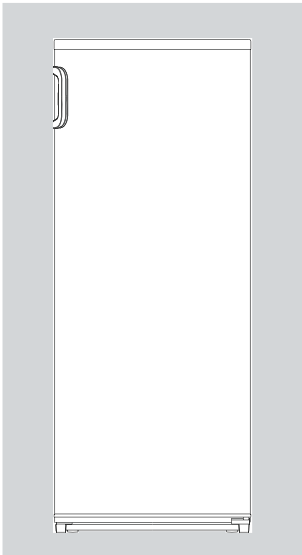

GEFRIERSCHRANK

Betriebsanleitung



Everglades	EVFR533

☆ Lesen Sie diese Anweisungen, und bewahren Sie diese zu zukünftigen Nachschlagezwecken auf

Inhalt

Informationen zur Sicherheit und Warnhinweise-----	2	Hilfreiche Tipps und Tricks -----	12
Gerätebeschreibung -----	9	Reinigung und Pflege-----	13
Bedienfeld -----	9	Was tun, wenn.. -----	14
Erste Benutzung und Installation -----	11	Türe umkehren -----	15
Tägliche Nutzung -----	12	Entsorgung des Geräts-----	17

C E Dieses Gerät entspricht den folgenden EU-Richtlinien:
2006/95/EG und 2004/108/EG und 2009/125/EG und
EG.643/2009 und 2002/96/EG.



Informationen zur Sicherheit und Warnhinweise

Zu Ihrer eigenen Sicherheit und ordnungsgemäßen Verwendung lesen Sie bitte vor Installation und erstmaligem Gebrauch des Geräts das Benutzerhandbuch sorgfältig durch, einschließlich der Hinweise und Warnungen. Zur Vermeidung von unnötigen Fehlern und Unfällen ist es erforderlich, dass alle Personen, die das Gerät verwenden, hinreichend vertraut sind mit dessen Betrieb und seinen Sicherheitsmerkmalen. Bewahren Sie diese Anleitungen sorgfältig auf und stellen Sie sicher, dass diese

beim Gerät verbleiben, wenn dieses verstellt oder verkauft wird, damit jeder, der das Gerät im Laufe seiner Lebenszeit verwendet, ausreichend über dessen korrekte Inbetriebnahme und Sicherheit informiert ist. Zum Schutz des Lebens und Eigentums beachten Sie bitte die Vorsichtsmaßnahmen in dieser Bedienungsanleitung, denn der Hersteller ist nicht für Schäden verantwortlich, die aufgrund von Missachtungen entstehen.

Sicherheit für Kinder und Menschen mit Gebrechen

- Dieses Gerät kann von

Kindern von 8 Jahren und älter sowie Personen mit eingeschränkten körperlichen, sensorischen bzw. geistigen Fähigkeiten oder mangelnder Erfahrung und Wissen verwendet werden, wenn sie eine Beaufsichtigung bzw. Anweisung für die Nutzung der Maschine auf sichere Weise erfahren und die Risiken gekannt haben. Die Kinder dürfen nicht mit dem Gerät spielen. Die Reinigung und Wartung dürfen nicht von Kindern ohne Aufsicht durchgeführt werden.

- Es besteht Erstickungsgefahr, bewahren Sie sämtliches Verpackungsmaterial außerhalb der Reichweite von Kindern auf.
- Ziehen Sie den Stecker aus der Buchse, wenn Sie das Gerät entsorgen, schneiden Sie das Verbindungskabel (so nah am Gerät wie möglich) ab und entfernen Sie die Tür, um zu vermeiden, dass spielende Kinder Stromschläge erhalten,

wenn sie sich darin einschließen.

- Wenn Sie das Gerät mit Magnettürverschluss gegen ein älteres Gerät mit Schnappschloss an der Tür oder an dem Deckel austauschen, achten Sie bitte darauf, das Schnappschloss unbrauchbar zu machen, bevor sie es entsorgen. Dadurch wird die Gefahr vermieden, dass für Kinder daraus eine Todesfalle wird.

Allgemeine Sicherheitsvorschriften



- **WARNUNG -** Dieses Gerät ist für den Haushalt und ähnliche

Anwendungen vorgesehen, z. B.:

- Mitarbeiter-Küchenbereiche in Läden, Büros und anderen Arbeitsumgebungen.
- Bauernhäuser und von Kunden in Hotels, Motels und anderen Wohnräumen;
- Bett- und Frühstück-Typ Umgebungen
- Gastronomie und ähnliche

Non-Retail-Anwendungen

- **WARNUNG** - Bewahren Sie keine explosiven Stoffe wie Spraydosen mit brennbaren Treibmittel in diesem Gerät.
- **WARNUNG** - Wenn das Netzkabel beschädigt ist, muss es durch den Hersteller, seinen Kundendienst oder eine ähnlich qualifizierte Person ersetzt werden, um eine Gefahr zu vermeiden.
- **WARNUNG** - Halten Sie die Belüftungsöffnungen in der Geräteverkleidung oder in der integrierten Struktur von Behinderungen frei.
- **WARNUNG** - Verwenden Sie keine mechanische Vorrichtung oder anderen Mittel, um den Abtauvorgang zu beschleunigen.
- **WARNUNG** - Beschädigen Sie den Kühlmittelkreislauf nicht.
- **WARNUNG** - Verwenden Sie keine anderen elektrischen Geräte innerhalb des Lebensmittellablagefachs des Gerätes, außer diese sind

vom Hersteller zu diesem Zweck zugelassen.

- **WARNUNG** - Das Kühlmittel und Isolationstreibgas sind brennbar. Bei der Entsorgung des Gerätes führen Sie dies nur bei einem zugelassenen Entsorgungszentrum durch. Nicht in Kontakt mit Flammen.

Kühlmittel

Der Kühlmittelkreislauf des Geräts enthält das Kühlmittel Isobutan (R600a), ein sehr umweltverträgliches Erdgas, das nichtsdestotrotz entzündlich ist. Achten Sie während des Transports und der Aufstellung des Geräts darauf, dass kein Bestandteil des Kühlmittelkreislaufes beschädigt wird. Das Kühlmittel (R600a) ist entzündlich.



Vorsicht: Feuergefahr

Wenn der Kühlmittelkreislauf beschädigt ist:

- Vermeiden Sie offene

Flammen und Zündquellen.
-Lüften Sie den Raum sorgfältig, in dem das Gerät steht.

Es ist gefährlich, diese Spezifikationen zu ändern oder das Produkt in irgendeiner Art und Weise zu verändern. Jegliche Beschädigung des Kabels kann zu einem Kurzschluss, Brand und/oder Stromschlag führen.



Elektrische Sicherheit

1. Das Stromkabel darf nicht verlängert werden.
2. Vergewissern Sie sich, dass der Stromstecker nicht eingequetscht oder beschädigt wird. Ein gequetschter oder beschädigter Stromstecker könnte überhitzen und einen Brand verursachen.
3. Achten Sie darauf, dass Sie an den Gerätenetzstecker gelangen.
4. Ziehen Sie nicht am Kabel.
5. Stecken Sie den Stromstecker nicht ein, wenn

die Stromsteckerbuchse locker ist. Es besteht Brand- oder Stromschlaggefahr.

6. Das Gerät darf ohne Deckel auf der Innenbeleuchtung nicht betrieben werden.

7. Der Kühlschrank eignet sich nur für

Einphasenwechselstrom mit 220-240V/50Hz. Sollte die Spannungsfluktuation im Wohnbereich des Benutzers so groß sein, dass die Spannung den oben genannten Bereich überschreitet, so nutzen Sie aus Sicherheitsgründen bitte einen automatischen Wechselspannungsregler mit über 350W. Der Kühlschrank muss an eine spezielle Steckdose statt einer gemeinsamen mit anderen elektrischen Geräten angeschlossen werden.

Sein Stecker muss für eine Steckdose mit Erdung geeignet sein.

Tägliche Nutzung

- Lagern Sie keine

entzündlichen Gase oder Flüssigkeiten im Gerät; es besteht eine Explosionsgefahr.

- Betreiben Sie keine anderen Elektrogeräte (z.B. elektrische Eismaschine, Mischer) innerhalb des Kühlschranks.
- Ziehen Sie immer am Stecker, nicht am Kabel, wenn Sie das Gerät ausstecken.
- Stellen Sie keine heißen Gegenstände in die Nähe der Plastikteile des Geräts
- Lagern Sie neu verpackte gefrorene Lebensmittel gemäß Anweisungen des Nahrungsmittelherstellers.
- Stellen Sie keine Getränke mit Kohlensäure in das Gefrierfach, denn sie üben Druck auf den Behälter aus, können ihn zum Explodieren bringen und so das Gerät beschädigen.

- Gefrorene Lebensmittel können Frostverbrennungen verursachen, wenn sie direkt nach der Entnahme aus dem Gefrierfach konsumiert werden.
- Stellen Sie das Gerät nicht direkt in die Sonne.
- Halten Sie Kerzen, Lampen und andere Gegenstände mit offenen Flammen von dem Gerät fern, so dass das Gerät nicht in Brand gesetzt wird.
- Das Gerät ist für die Lagerung der Nahrungsmittel und / oder Getränke im normalen Haushalt vorgesehen, wie in der Gebrauchsanweisung ausgeführt.
- Das Gerät ist schwer. Bei der Bewegung sollte darauf geachtet werden.
- Entfernen oder berühren Sie keine Elemente aus dem Gefrierfach, wenn Ihre Hände feucht / nass sind, da dies zu Hautverletzungen oder Frost / Gefrierverbrennungen verursachen könnte.
- Verwenden Sie niemals die

Basis, Schublade und Türen usw. als Aufstandsfläche oder Träger.

- Gefrorene Lebensmittel dürfen nicht erneut eingefroren werden, wenn sie einmal abgetaut wurden.
- Nicht essen Eis am Stiel oder Eiswürfel direkt nach der Entnahme aus dem Gefrierfach, da dies zu Gefrierbrand in Mund und Lippen führen könnte.

Warnung!

Pflege und Reinigung

- Schalten Sie das Gerät vor der Wartung ab und ziehen Sie den Netzstecker aus der Steckdose.
- Reinigen Sie das Gerät nicht mit Hilfe von Metallobjekten, Dampfreinigern, ätherischen Ölen, organischen Lösungsmitteln oder Scheuermitteln.
- Verwenden Sie keine scharfen Objekte, um das Eis aus dem Gerät zu kratzen. Benutzen Sie einen Plastikschaber.

Installation Wichtig!

- Befolgen Sie während des elektrischen Anschlusses die Anweisungen in dieser Anleitung genau.
- Packen Sie das Gerät aus und überprüfen Sie es. Ist es beschädigt, schließen Sie das Gerät nicht an den Strom an, sondern setzen Sie sich umgehend mit dem Händler, bei dem Sie das Gerät gekauft haben, in Verbindung. Heben Sie in diesem Fall bitte alle Verpackungsmaterialien auf.
- Es ist ratsam, zumindest vier Stunden zu warten, bevor das Gerät eingeschaltet wird, damit das Öl in den Kompressor zurück fließen kann.
- Um das Gerät herum sollte ausreichend Luftzirkulation vorhanden sein; ansonsten kann es überhitzen. Befolgen Sie alle für die Installation relevanten Anweisungen, um eine ausreichende Ventilation zu gewährleisten.
- Wenn möglich, sollte die

Rückseite des Geräts an eine Wand zeigen, um den Kontakt zu warmen Teilen (Kompressor, Kondensator) zu vermeiden. Befolgen Sie die für die Installation relevanten Anweisungen, um Brandrisiken zu verhindern.

- Das Gerät darf nicht in der Nähe von Heizungen oder Kochstellen stehen.
- Vergewissern Sie sich, dass der Netzstecker nach der Geräteaufstellung zugänglich ist.

Wartung

Alle elektrischen Arbeiten

im Rahmen der Wartung sollten von einem qualifizierten Elektriker oder einer kompetenten Person durchgeführt werden.

- Das Produkt muss von einem zugelassenen Service-Zentrum gewartet werden; außerdem dürfen nur Original-Ersatzteile verwendet werden.

1) .Wenn das Gerät frostfrei ist.

2) .Wenn das Gerät das Gefrierfach enthält.

Gerätebeschreibung

Geräteansicht

1. Bedienfeld
2. Obere Schublade
3. Schubladen
4. Untere Schublade
5. Verstellbare FüÙe
6. TÙr

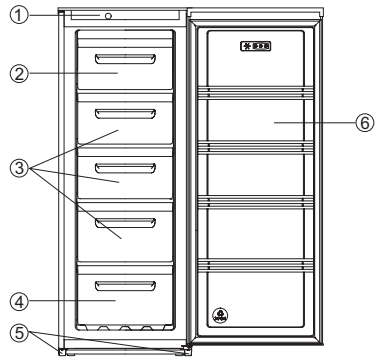

Hinweis: Aufgrund laufender Veränderungen an unseren Produkten kann es zu leichten Abweichungen zwischen diesem Benutzerhandbuch und ihrem Gerät kommen, doch die Funktionen und Betriebsweisen bleiben die gleichen.

Bedienfeld



Das Thermostat, das sich auf dem Kontroll-Panel befindet reguliert die Temperatur des Gefrierfachs.

- Position " Min "–Kalt.

- Position " Normal "–Kälter die üblicherweise eingestellte Temperatur.

- Position " Max "–Am Kältesten.

Die Temperatur wird beeinflusst durch:

- die Raumtemperatur
- Wie oft die Tür geöffnet wird
- Wie viele Nahrungsmittel darin aufbewahrt werden
- Position des Geräts

Um die richtige Temperatureinstellung bestimmen zu können, müssen all diese Aspekte berücksichtigt werden und einige Einstellungen ausprobiert werden. Erlauben Sie Kindern nicht, mit den Reglern oder dem Gerät selbst zu spielen.

Wichtiger Hinweis! Üblicherweise empfehlen wir die Stufen 2, Normal. Wenn eine wärmere oder kältere Temperatur gewünscht wird, drehen Sie den Knopf entsprechend niedriger oder höher. Wenn Sie den Knopf auf eine niedrigere Temperatur schalten können Sie Energie sparen. Höhere Temperaturen verbrauchen mehr Energie.

Wichtig! Hohe Zimmertemperaturen (z. B. an heißen Sommertagen) und ein Stellwert auf eine kältere Temperatur des Temperaturreglers kann dazu führen, dass der Kompressor ständig läuft oder gar nicht mehr aufhört zu laufen!

Grund: Wenn die Umgebungstemperatur hoch ist, muss der Kompressor kontinuierlich laufen, um im Gerät eine niedrige Temperatur aufrecht zu halten

Das Gefrierfach

Das  Symbol bedeutet, dass in Ihrem Gefrierschrank Gefriergut bei -18°C (-0.4F) oder kälter gelagert werden kann und erlaubt die Langzeitlagerung von Gefriergut und das Einfrieren von frischen Lebensmitteln. Die Gefrierfachtemperatur wird automatisch durch das Thermostat kontrolliert, das sich auf dem Kontroll-Panel befindet. Aufgrund der verschiedenen Stellmöglichkeiten, Einsatzmethoden und Wetterbedingungen können Veränderungen der Temperatureinstellungen nötig werden. Am besten prüfen Sie diese gegen eine Temperaturablesung an einem Thermometer, das sich zwischen dem Gefriergut versteckt befindet. Die Ablesung muss rasch erfolgen, denn die Temperatur des Thermometers wird nach dem Herausnehmen rasch ansteigen.

Einfrieren von frischen Lebensmitteln

Geben Sie frische Lebensmittel in die obere Gefrierschublade. Eventuell müssen Sie die Lebensmittel neu einsortieren, um dies zu erreichen. Während des Einfrierens sollte die Temperatur der frischen Lebensmittel so rasch herunter gekühlt werden, dass die Eiskristalle möglichst klein gehalten werden, um das

Verderben der Lebensmittel zu verhindern. Wenn das Einfrieren langsam vorstattengeht, werden Eiskristalle geformt, die die Qualität der Nahrungsmittel nach dem Auftauen beeinträchtigen. Bestehendes Gefriergut sollte umsortiert werden, um Raum in den zwei oberen Schubladen für das Gefrieren zu schaffen. Die zu gefrierenden Pakete müssen so eingeräumt werden, dass sie in Berührung mit der Schubladenoberfläche sind und so weit voneinander wie möglich getrennt liegen, damit die kühle Luft zwischen ihnen zirkulieren kann. Sie sollten nicht an bestehende Pakete anstoßen. Wenn genug Platz ist, sortieren Sie die gefrorenen Lebensmittel in die Körbchen oder Schubladen um, damit wieder Platz für eine neue Ladung zu gefrierendem Gut in den oberen Schubladen entsteht. Außergewöhnlich große Sachen können verstaubt werden, in dem Sie die Schublade herausnehmen. Gefriergut sollte nicht wieder eingefroren werden, wenn es einmal aufgetaut ist. Entnehmen Sie dem Kühlschrank keine Sachen, wenn Ihre Hände feucht/nass sind, da dies zu Hautabschürfungen oder "Gefrierbrand" führen kann." Aus Sicherheitsgründen ist die Gefrierschublade mit Stoppfern versehen, die jedoch leicht entfernt werden können, indem Sie diese nach vorne bis zum Anschlag ziehen, und dann die Vorderseite hochheben und vollständig herausziehen. Setzen Sie diese wieder auf, indem Sie den Vorgang in umgekehrter Folge wiederholen.

Gefriergut-Lagerung

Vor-verpackte kommerziell eingefrorene Lebensmittel sollten gemäß den vom Lebensmittelhersteller angegebenen Anweisungen für einen 4-Sterne-Gefrierschrank gelagert und sobald wie möglich nach dem Kauf im Gefrierfach verstaubt werden. Ihr Gefrierschrank ist für Langzeitlagerung geeignet, die generell 3 Monate beträgt, jedoch kann die tatsächliche Dauer variieren und es ist wichtig, dass die empfohlenen Aufbewahrungszeiten, die auf den Verpackungen von handelsüblichem Gefriergut angegeben sind, eingehalten werden. Stellen Sie keine geschlossenen Behälter, die kohlenstoffhaltige Flüssigkeiten wie beispielsweise Limonaden in den Gefrierschrank, da dies zu einem Überdruck und somit zu einer Explosion führen und den Gefrierschrank beschädigen könnte. Eiswürfel und Stieleis sollten nicht sofort nach Entnahme aus dem Gefrierschrank verzehrt werden, da dies zu leichten Hautgefrierbränden führen kann.

Erste Benutzung und Installation

Reinigen vor der Benutzung

- Reinigen Sie den Innenraum des Geräts und sämtliches Zubehör darin mit lauwarmem Wasser und neutraler Seife, bevor Sie es zum ersten Mal benutzen, um den typischen Geruch von nagelneuen Produkten zu beseitigen, und trocknen sie anschließend alles ab.

Aufstellung an der richtigen Stelle



Warnung! Lesen Sie die Anleitung zu Ihrer eigenen Sicherheit und für eine korrekte Funktion des Geräts sorgfältig, bevor Sie es aufstellen.

- Platzieren Sie das Gerät nicht in der Nähe von Hitzequellen wie Öfen, Radiatoren, direkter Sonneneinstrahlung usw.
- Maximale Leistung und Sicherheit werden gewährleistet, indem die richtige Innenraumtemperatur für die jeweilige Produktklasse, wie auf dem Typenschild angegeben, aufrechterhalten wird.
- Die Leistung des Geräts ist gut bei N bis ST. Das Gerät funktioniert womöglich nicht richtig, wenn es für längere Zeit einer Temperatur über oder unter dem angegebenen Bereich ausgesetzt ist.

Wichtiger Hinweis! Eine gute Belüftung um den Kühlschrank herum ist wichtig für das Entweichen von Hitze, hohe Geräteeffizienz und niedrigen Stromverbrauch. Sorgen Sie deshalb für einen ausreichenden Abstand des Kühlschranks im Raum zu anderen Gegenständen. Wir empfehlen Ihnen, den Kühlschrank in einem Abstand von 75 mm von der Wand und mindestens 100 mm

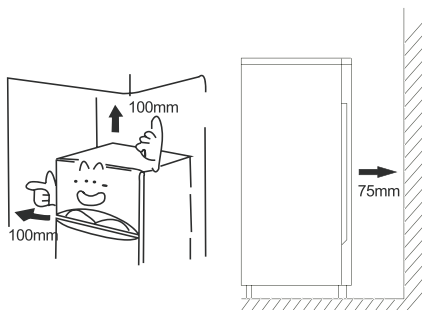

Raum zu beiden Seiten zu halten; von der Decke zum Kühlschrankdach sollten 100 mm Abstand gehalten werden und die Türen sollten sich bis zu 160 Grad öffnen lassen.

Klimaklasse	Umgebungstemperatur
SN	+10°C bis +32°C
N	+16°C bis +32°C
ST	+16°C bis +38°C
T	+16°C bis +43°C

- Das Gerät darf keinem Regen ausgesetzt sein. Es muss ausreichend Luft im unteren Bereich des Geräts zirkulieren können; schlechte Zirkulation kann sich auf die Leistung auswirken. Eingebaute Geräte sollten nicht in der Nähe von Hitzequellen wie Heizungen oder direkter Sonneneinstrahlung platziert werden.

Nivellierung

- Das Gerät sollte eben stehen, um Vibrationen zu verhindern. Zum Nivellieren sollte das Gerät aufrecht stehen und beide Einstellvorrichtungen sollten festen Kontakt mit dem Boden haben. Sie können die Höhe auch einstellen, indem Sie vorn die passende Höhe einstellen (mit den Fingern oder einem geeigneten Schlüssel).

Elektrischer Anschluss

Vorsicht! Jegliche während der Installation notwendige elektrische Arbeit sollte von einer qualifizierten oder kompetenten Person durchgeführt werden.

Warnung! Das Gerät muss geerdet werden. Der Hersteller verweigert jegliche Verantwortung, sollte diese Sicherheitsmaßnahme nicht beachtet werden.

Tägliche Nutzung

Zubehör 1)

Tiefkühlschublade

- Zum Verstauen von Gefriergut.

Eiswürfelschale

- Zum Erstellen von Eis und für das Aufbewahren von Eiswürfeln.

Eisfach 2)

- Zum Einfrieren von frischen Lebensmitteln und Verstauen von gefrorenen und tief gefrorenen Lebensmitteln für die Langzeitaufbewahrung.

Lebensmittel auftauen 2)

- Im Kühlfach.
- Bei Zimmertemperatur.
- In einer Mikrowelle.
- In einem normalen Ofen oder Umluftofen.
- Lebensmittel, die einmal aufgetaut wurden, sollten nur in Ausnahmefällen wieder eingefroren werden.

1) Wenn das Gerät zugehöriges Zubehör und Funktionen besitzt.

2) Wenn das Gerät ein Tiefkühlfach besitzt.

Hilfreiche Tipps und Tricks

Geräusche während des Betriebs

Klicks: Sobald der Kompressor an oder aus geht, ist ein Klicken zu hören.

Brummen: Sobald der Kompressor läuft, ist ein Brummen zu hören.

Blubbern: Wenn Kühlmittel in die dünnen Rohre fließt, können ein Blubbern oder Spritzgeräusche zu hören sein.

Spritzgeräusche: Auch wenn der Kompressor abgeschaltet wurde, kann dieses Geräusch kurzfristig hörbar sein.

Energy saving tips

- Stellen Sie das Gerät nicht neben Kochstellen, Radiatoren oder anderen Wärmequellen auf.
- Lassen Sie das Gerät möglichst kurz geöffnet.
- Stellen Sie keine zu niedrige Temperatur ein.
- Achten Sie darauf, dass die Seiten- und Rückwände des Geräts Abstand zur Wand haben; beachten Sie die relevanten Installationsanweisungen.
- Sofern die Abbildung die richtige Anordnung der Schubladen, Gemüsfächer und Ablagen anzeigt, sollten Sie diese Anordnung nicht verstellen, da dies zu einer Veränderung des Energieverbrauchs führen könnte.

Tipps für das Einfrieren

- Bei erster Inbetriebnahme oder nach einer langen Einsatzpause. Bevor Sie die Lebensmittel in das Fach legen, lassen Sie das Gerät mindestens zwei Stunden

auf höheren Temperaturen laufen.

- Verpacken Sie die Lebensmittel in kleine Portionen, damit sie schnell und vollständig aufgetaut werden können und nur die Menge abgetaut wird, die auch benötigt wird.
- Wickeln Sie das Essen in Aluminium- oder Plastikfolie und achten Sie darauf, dass die Päckchen luftdicht verschlossen sind.
- Achten Sie darauf, dass frische noch nicht gefrorene Lebensmittel nicht mit bereits eingefrorenen Lebensmitteln in Berührung kommen, damit die letzteren keinen Temperaturanstieg erleiden.
- Eisgekühlte Produkte können, wenn Sie direkt nach Entnahme aus dem Gefrierfach verzehrt werden, zu Gefrierbrand an der Haut führen.
- Wir empfehlen Ihnen, die Gefrierpackungen entsprechend mit einem Datum zu kennzeichnen, damit Sie über das Datum des Einfrierens informiert sind.

Hints for the storage of frozen food

- Darauf achten, dass die kommerziell eingefrorenen Lebensmittel vom Einzelhändler gelagert wurden.
- Lebensmittel, wenn sie einmal aufgetaut sind, nicht wieder einfrieren, denn dann verderben sie schnell.
- Lebensmittel nicht länger lagern als der Hersteller empfiehlt.

Hinweis: Wenn das Gerät zugehöriges Zubehör und Funktionen besitzt.

Reinigung und Pflege

Reinigung und Pflege

Aus hygienischen Gründen sollte das Gerät innen, einschließlich Zubehör regelmäßig gereinigt werden.

Das Gerät sollte mindestens alle zwei Monate gereinigt und überprüft werden.



Warnung! Stromschlaggefahr!

- Das Gerät sollte während der Reinigung ausgesteckt sein. Schalten Sie das Gerät vor der Reinigung ab und ziehen Sie den Stromstecker heraus oder schalten Sie den Schutzschalter ab oder entnehmen Sie die Sicherung.

Notice!

- Nehmen Sie vor dem Reinigen die Lebensmittel aus dem Gerät. Lagern Sie sie an einem kühlen, gut bedeckten Ort.
- Reinigen Sie das Gerät auf keinen Fall mit einem Dampfreiniger. Es könnte sich Feuchtigkeit an den elektrischen Bauteilen bilden.
- Heißer Dampf könnte die Plastikteile beschädigen.
- Ätherische Öle und organische Reinigungsmittel können Plastikteile angreifen (z. B. Zitronensaft oder der Saft der Orangenhaut, Buttersäure, Reiniger mit Ethansäure). Achten Sie darauf, dass derartige Substanzen nicht mit den Geräteteilen in Berührung kommen.
- Verwenden Sie keinerlei Scheuermittel.
- Reinigen Sie das Gerät und das innere Zubehör mit einem Tuch und lauwarmem Wasser. Es kann auch handelsübliches Geschirrspülmittel verwendet werden.
- Wischen Sie anschließend alles mit frischem Wasser und einem sauberen Geschirrtuch ab.
- Am Kondensator angesammelter Staub führt zu einem höheren Stromverbrauch; reinigen Sie den Kondensator auf der Geräterückseite einmal im Jahr mit einer weichen Bürste oder einem Staubsauger.
- Überprüfen Sie den Wasserabfluss an der Rückwand des Kühlschranks.
- Reinigen Sie einen verstopften Abfluss mit einem weichen Stift; seien Sie vorsichtig, damit sie das Fach nicht mit einem

scharfen Objekt beschädigen.

- Nehmen Sie das Gerät nach dem Trocknen wieder in Betrieb.

Abtauen

Abtauen des Lagerfachs für gefrorene Lebensmittel

- Das Abtauen des Kühlfachs erfolgt manuell. Nehmen Sie vor dem Abtauen die Lebensmittel heraus.
- Nehmen Sie die Eisablage und Schubladen heraus oder legen Sie sie vorübergehend in den Kühlschrank.
- Lassen Sie die Türe des Kühlschranks auf, bis sich Eis und Frost lösen und am Boden des Tiefkühlfachs sammeln. Wischen Sie das Wasser mit einem weichen Tuch auf.
- Wenn Sie den Vorgang beschleunigen möchten, können Sie eine Schale mit warmem Wasser (ca. 50°C) in das Tiefkühlfach stellen und Eis und Frost mit einem Schaber abkratzen. Achten Sie darauf, den Temperaturregler anschließend wieder in die Ausgangsstellung zu bringen.
- Es ist nicht ratsam, das Tiefkühlfach zum Abtauen direkt mit heißem Wasser oder einem Haartrockner zu erhitzen; dadurch könnte sich das Fachinnere verformen.
- Es ist außerdem nicht empfehlenswert, Eis und Frost oder Lebensmittel die mit den Behältern zusammen gefroren sind, mit scharfen Werkzeugen oder Holzstäben abzuschaben oder zu trennen, um die Innenseite des Gehäuses oder die Oberfläche des Verdampfers nicht zu beschädigen.

Wichtig! Der Gerät sollte mindestens jeden Monat abgetaut werden. Wird die Tür während des Betriebs häufig geöffnet oder wird das Gerät bei extremer Feuchtigkeit verwendet, sollte es alle zwei Wochen abgetaut werden.

Das Gerät außer Betrieb nehmen

- Entleeren Sie das Gerät.
- Stecken Sie den Stromschalter aus.
- Putzen Sie das Gerät gründlich (lesen Sie hierzu Abschnitt: Reinigung und Pflege).
- Lassen Sie die Tür zur Vermeidung einer Geruchsentwicklung offen stehen.

Was tun, wenn...



Warnung! Unterbrechen Sie vor der Fehlerbehebung die Stromversorgung. Nur ein qualifizierter Elektriker oder eine kompetente Person darf eine Fehlerbehebung durchführen, die nicht in dieser Anleitung beschrieben ist.

Wichtig!

Reparaturen am Gerät dürfen nur von kompetenten Service-Technikern vorgenommen werden. Unsachgemäße Reparaturen können zu erheblichen Gefährdungen für den Benutzer führen. Wenn Ihr Gerät repariert werden muss, nehmen Sie bitte Kontakt mit Ihrem lokalen Kundendienst auf.

Problem	Mögliche Ursache	Lösung
Das Gerät funktioniert nicht.	Das Gerät ist nicht eingeschaltet.	Schalten Sie das Gerät ein.
	Der Stecker ist nicht oder nur locker eingesteckt.	Stecken Sie den Stecker ein.
	Eine Sicherung ist durchgebrannt oder defekt.	Prüfen Sie die Sicherung und tauschen Sie sie gegebenenfalls aus.
	Die Buchse ist defekt.	Störungen am Kabel müssen von einem Elektriker behoben werden.
Das Gerät kühlt zu stark.	Die Temperatur ist zu niedrig eingestellt.	Stellen Sie den Temperaturregler vorübergehend auf eine wärmere Temperatur ein.
Die Lebensmittel sind zu warm.	Die Temperatur ist nicht angemessen eingestellt.	Siehe Abschnitt „Erste Inbetriebnahme“.
	Die Tür war lange auf.	Öffnen Sie die Tür nur so lange wie nötig.
	In den letzten 24 Stunden wurden viele warme Lebensmittel in das Gerät gestellt.	Stellen Sie den Temperaturregler vorübergehend auf eine kältere Temperatur ein.
	Das Gerät steht in der Nähe einer Hitzequelle.	Siehe Abschnitt „Aufstellungsstandort“.
Die Innenbeleuchtung funktioniert nicht.	Die Glühbirne ist defekt.	Siehe Abschnitt „Glühbirne austauschen“.
Starke Frostbildung, womöglich auch an der Türdichtung.	Die Türdichtung ist nicht luftdicht (womöglich nach dem Versetzen der Tür).	Erwärmen Sie die Abschnitte der Türdichtung, die lecken, langsam mit einem Haartrockner (auf niedriger Stufe). Bringen Sie die erwärmte Türdichtung gleichzeitig mit der Hand in Form, damit sie richtig sitzt.
Ungewöhnliche Geräusche	Das Gerät steht nicht eben.	Stellen Sie die Füße nach.
	Das Gerät berührt die Wand oder andere Objekte.	Verschieben Sie das Gerät leicht.
	Ein Bauteil, z. B. ein Rohr auf der Geräterückseite, berührt ein anderes Teil des Geräts oder die Wand.	Drücken Sie das Bauteil gegebenenfalls vorsichtig aus dem Weg.
Der Kompressor startet nicht sofort nach Änderung der Temperatureinstellung.	Das ist normal; es liegt kein Fehler vor.	Der Kompressor startet erst nach einer gewissen Zeit.
Es hat sich Wasser am Boden oder auf den Abstellflächen gesammelt.	Das Wasserabflussloch ist verstopft.	Siehe Abschnitt „Reinigung und Pflege“.

Türöffnung versetzen

Die Seite, auf der die Tür öffnet, kann von rechts (Lieferzustand) nach links versetzt werden, wenn dies für den Aufstellungsort erforderlich ist.

Sie benötigen hierzu folgende Werkzeuge:

1. 8 mm Steckschlüssel



2. Kreuzschraubendreher



3. Spachtel oder dünnen
Flachschraubendreher



1. Stellen Sie den Gefrierschrank auf, verwenden Sie einen Schlitzschraubenzieher, um die 4 Deckelschrauben hinten am Gefrierschrank zu entfernen.

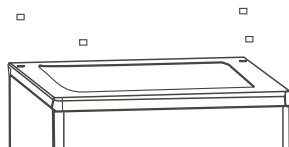

2. Schrauben Sie die Abdeckung ab und heben Sie ihn zur Entfernung von der Rückseite an; nehmen Sie dann die Tür ab und platzieren Sie auf eine gepolsterte Unterlage, damit sie nicht zerkratzt wird.

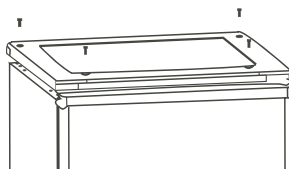

3. Verwenden Sie einen Flachschraubenzieher, um das Frontdekor von der Abdeckplatte zu entfernen.

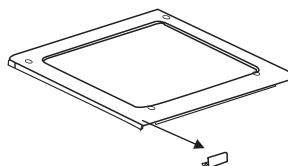

4. Montieren Sie das Frontdekor wieder auf die Abdeckplatte auf der anderen Seite an.

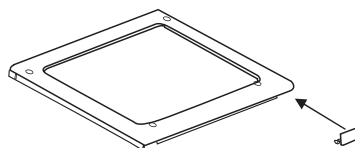

5. Entfernen Sie das obere Scharniergelenk, verlagern Sie es auf die linke Seite und machen es dort gut fest; dann verwahren Sie es an einem sicheren Ort

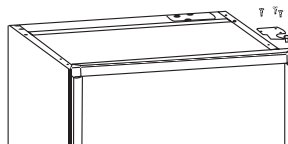

6. Entfernen Sie beide Stellfüße sowie den unteren Scharnierbügel, indem Sie die Schrauben abmontieren.

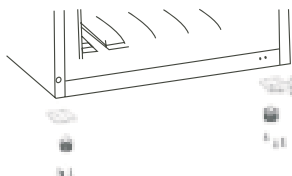

7. Schrauben Sie den unteren Scharnierstift ab und entfernen Sie ihn, drehen Sie den Winkel um und setzen Sie ihn wieder ein. Passen Sie den Winkel wieder genau in den unteren Scharnierstift ein. Setzen Sie beide einstellbaren FüÙe wieder ein. Bringen Sie die untere Tür in die geeignete Position. Fixieren Sie die Stellung der Tür, fügen Sie den unteren Scharnierstift in das untere Loch der Tür, ziehen Sie dann die Stifte fest.

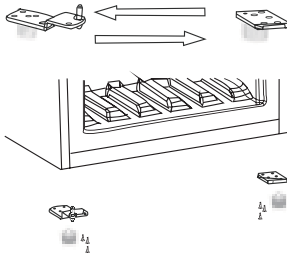

8. Setzen Sie den Deckel durch Einpassen des oberen Scharniergelenks in das Loch der oberen Tür ein und befestigen Sie diese mit 4 Schrauben. Setzen Sie die Schraubenabdeckungen wieder auf.

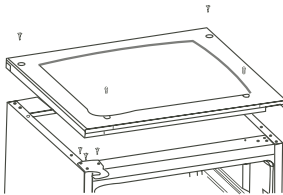

Warnung!

Während Sie die Seite ändern, auf der die Türen öffnen, darf das Gerät nicht angeschlossen sein. Ziehen Sie vorher den Stromstecker ab.

Wenn Sie die Tür seitenverkehrt einsetzen möchten, gehen Sie bitte zunächst wie folgt vor:

1. Entfernen Sie das Zubehörteil B von der Abdeckung der oberen Tür und passen Sie das Zubehörteil A ein, dass sich als abnehmbares Teil in einer kleinen Tüte befindet.

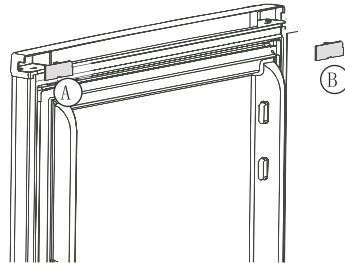

Nach dem Sie die Tür gedreht haben, gehen Sie wie folgt vor:

Verlagern den Griff von linker Seite der Obertür zur rechter Seite.

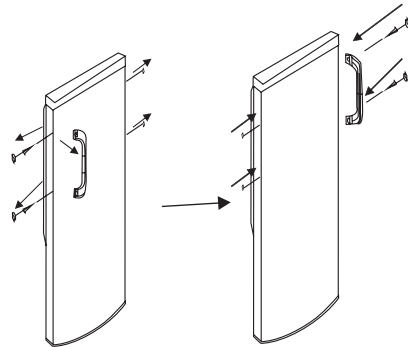

Entsorgung des Geräts

Dieses Gerät darf nicht mit dem normalen Hausmüll entsorgt werden.

Verpackungsmaterial

Verpackungsmaterial mit dem Recycling-Symbol ist recycelbar. Entsorgen Sie die Verpackung in dem dafür vorgesehenen Sammelcontainern .

Vor der Geräteentsorgung.

1. Stecken Sie den Hauptstromschalter aus der Steckdose.
2. Schneiden Sie das Hauptstromkabel vom Gerät ab und entsorgen Sie es.

	Korrekte Entsorgung dieses Produkts
 	<p>Innerhalb der EU weist dieses Symbol darauf hin, dass dieses Produkt nicht über den Hausmüll entsorgt werden darf. Altgeräte enthalten wertvolle recyclingfähige Materialien, die einer Wiederverwertung zugeführt werden sollten um der Umwelt bzw. der menschlichen Gesundheit nicht durch unkontrollierte Müllbeseitigung zu schaden. Bitte entsorgen Sie Altgeräte deshalb über geeignete Sammelsysteme oder senden Sie das Gerät zur Entsorgung an die Stelle, bei der Sie es gekauft haben. Diese wird dann das Gerät der stofflichen Verwertung zuführen</p>

GARANTIEBESTIMMUNGEN

Sie haben eine Garantie von 2 Jahren für technische Defekte nach dem Ankaufsdatum.

Ausgeschlossen ist die Garantie:

- * Bei Gebrauch, der über den normalen Haushaltsgebrauch hinausgeht (das Gerät ist für den normalen Haushaltsgebrauch gedacht).
- * Bei einer gerätefremden Ursache, wie z.B.:

Schäden durch den Transport oder durch eine falsche Behandlung, wie Dellen, Kratzer, abgebrochene Teile.

Oder infolge eines Installationsfehlers, z.B. falsche Netzspannung.
- * Bei Störungen durch u.a. unsachgemässen Gebrauch, Staub-/Flusenbildung in/am Gerät, Behinderungen der Luftzirkulation, Verstopfungen des Filters (wenn vorhanden), sowie ein Bruch im Kunststoff, Gummi, Glas, der anders als beim normalen Gebrauch entstand; die diesbezügliche Beurteilung beruht beim Monteur oder Importeur.

Sie haben eine Garantie von 2 Jahren für technische Defekte nach dem Ankaufsdatum; die garantie kann nur in Anspruch genommen werden, wenn eine gültige Kaufquittung vorgelegt wird.

Garantierechte an dem Gerät sind nicht übertragbar.

Wenn Geräte zur Reparatur angeliefert werden, müssen sie sauber sein, da sonst die Reparatur verweigert werden kann.

Servicenummer für die Niederlande: 0900-0404040

Servicenummer für die Belgien: 0032-(0)38080919



UPRIGHT FREEZER

Instruction Manual

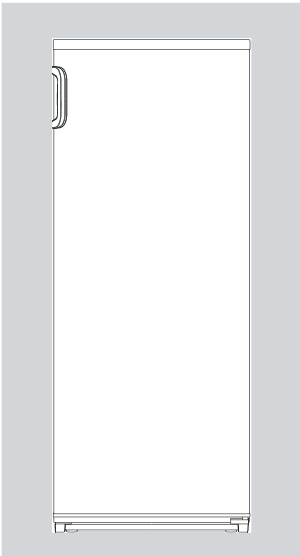

Everglades	EVFR533

☆ Read and retain these instructions for future reference

Contents

Safety and warning information _____	2	Helpful hints and tips _____	11
Description of the appliance! _____	8	Cleaning and care _____	12
Control panel _____	8	What to do if _____	13
First use and installation _____	10	Reversing the door _____	14
Daily use _____	11	Disposal of the appliance _____	16

 This appliance is in accordance with the following EU guidelines: 2006/95/EC and 2004/108/EC and 2009/125/EC and EC.643/2009 and 2002/96/EC



Safety and warning information

For your safety and correct usage, before installing and first using the appliance, read this user manual carefully, including its hints and warnings. To avoid unnecessary mistakes and accidents, it is important to make sure that all people using the appliance are thoroughly familiar with its operation and safety features. Save these instructions and be sure that they remain with the appliance if it is moved or sold, **so that anyone using it throughout its life, will be properly informed on its usage and safety notices.** For the safety of life and property, keep the precautions of these user's

instructions as the manufacturer is not responsible for damages caused by omission.

Safety for children and others who are vulnerable people

- This appliance can be used by children aged from 8 years and above and persons with reduced physical, sensory or mental capabilities or lack of experience and knowledge if they have been given supervision or instruction concerning use of the appliance in a safe way and understand the hazards involved. Children shall not play with the appliance. Cleaning and user maintenance shall not be made by children without supervision.
- Keep all packaging away

from children as there is risk of suffocation.

- If you are discarding the appliance, pull the plug out of the socket, cut the connection cable (as close to the appliance as you can) and remove the door to prevent children playing from suffering an electric shock or from closing themselves inside it.
- If this appliance, featuring a magnetic door seals, is to replace an older appliance having a spring lock (latch) on the door or lid, be sure to make the spring lock unusable before you discard the old appliance. This will prevent it from becoming a death trap for a child.

General safety



● **WARNING** — This appliance is intended to be used in household and similar applications such as

- staff kitchen areas in shops, offices and other working environments;
- farm houses and by clients in hotels, motels and other residential type environments;
- bed and breakfast type

- environments;
- catering and similar non-retail applications
- **WARNING** — Do not store explosive substances such as aerosol cans with a flammable propellant in this appliance.
- **WARNING** — If the supply cord is damaged, it must be replaced by the manufacturer, its service agent or similarly qualified persons in order to avoid a hazard.
- **WARNING** — Keep ventilation openings, in the appliance enclosure or in the built-in structure, clear of obstruction.
- **WARNING** — Do not use mechanical devices or other means to accelerate the defrosting process, other than those recommended by the manufacturer.
- **WARNING** — Do not damage the refrigerant circuit.
- **WARNING** — Do not use electrical appliances inside the food storage compartments of the appliance, unless they are of the type recommended by the manufacturer.

- **WARNING** — The refrigerant and insulation blowing gas are flammable. When disposing of the appliance, do so only at an authorized waste disposal centre. Do not expose to flame.

Refrigerant

The refrigerant isobutene (R600a) is contained within the refrigerant circuit of the appliance, a natural gas with a high level of environmental compatibility, which is nevertheless flammable. During transportation and installation of the appliance, ensure that none of the components of the refrigerant circuit becomes damaged. The refrigerant (R600a) is flammable.



Caution: risk of fire

If the refrigerant circuit should be damaged:

- Avoid opening flames and sources of ignition.
- Thoroughly ventilate the room in which the appliance is situated.

It is dangerous to alter the specifications or modify this product in any way.

Any damage to the cord may cause a shortcircuit, fire, and/or electric shock.



Electrical safety

1. The power cord must not be lengthened.
2. Make sure that the power plug is not crushed or damaged. A crushed or damaged power plug may overheat and cause a fire.
3. Make sure that you can access the main plug of the appliance.
4. Do not pull the main cable.
5. If the power plug socket is loose, do not insert the power plug. There is a risk of electric shock or fire.
6. You must not operate the appliance without the interior lighting lamp cover.
7. The fridge is only applied with power supply of single phase alternating current of 220~240V/50Hz. If fluctuation of voltage in the district of user is so large that the voltage exceeds the above scope, for safety sake, be sure to apply A.C. Automatic voltage regulator of more than 350W to the fridge. The fridge must

employ a special power socket instead of common one with other electric appliances. Its plug must match the socket with ground wire.

Daily use

- Do not store flammable gas or liquids in the appliance, There is a risk of an explosion.
- Do not operate any electrical appliances in the appliance (e.g. electric ice cream makers, mixers etc.).
- When unplugging always pull the plug from the mains socket, do not pull on the cable.
- Do not place hot items near the plastic components of this appliance.
- Store pre-packed frozen food in accordance with the frozen food manufacturer's instructions.
- The appliances manufacturer's storage recommendations should be strictly adhered to. Refer to relevant instructions for storage.
- Do not place carbonated or

of fizzy drinks in the freezer compartment as it creates pressure on the container, which may cause it to explode, resulting in damage to the appliance.

- Frozen food can cause frost burns if consumed straight from the freezer compartment.
- Do not place the appliance in direct sunlight.
- Keep burning candles, lamps and other items with naked flames away from the appliance so that do not set the appliance on fire.
- The appliance is intended for keeping food stuff and/or beverages in normal household as explained in this instruction booklet. The appliance is heavy. Care should be taken when moving it.
- Do not remove nor touch items from the freezer compartment if your hands are damp/wet, as this could cause skin abrasions or frost/freezer burns.
- Never use the base, drawers, doors etc. to

stand on or as supports.

- Frozen food must not be refrozen once it has been thawed out.
- Do not consume ice popsicles or ice cubes straight from the freezer as this can cause freezer burn to the mouth and lips.

caution!

Care and cleaning

- Before maintenance, switch off the appliance and disconnect the mains plug from the mains socket.
- Do not clean the appliance with metal objects, steam cleaner, ethereal oils, organic solvents or abrasive cleansers.
- Do not use sharp objects to remove frost from the appliance. Use a plastic scraper.

Installation Important!

- For electrical connection carefully, follow the instructions given in this manual.
- Unpack the appliance and check if there are damages on it. Do not connect the appliance if it is damaged.

Report possible damages immediately to the place you bought it. In this case retain packing.

- It is advisable to wait at least four hours before connecting the appliance to allow the oil to flow back in the compressor.
- Adequate air circulation should be around the appliance, lacking this leads to overheating. To achieve sufficient ventilation, follow the instructions relevant to installation.
- **Wherever possible the back of the product should not be too close to a wall to avoid touching or catching warm parts (compressor, condenser) to prevent the risk of a fire, follow the instructions relevant to installation.**
- The appliance must not be locate close to radiators or cookers.
- Make sure that the mains plug is accessible after the installation of the appliance.

Service

- Any electrical work required to do the servicing of the appliance should be carried out by qualified electrician or competent person.
- This product must be

serviced by an authorized Service Center, and only genuine spare parts must be used.

1)If the appliance is Frost Free.

2)If the appliance contains freezer compartment.

Description of the appliance

View of the appliance

1. Control panel
2. Upper drawer
3. Drawers
4. Lower drawer
5. Adjustable feet
6. Door

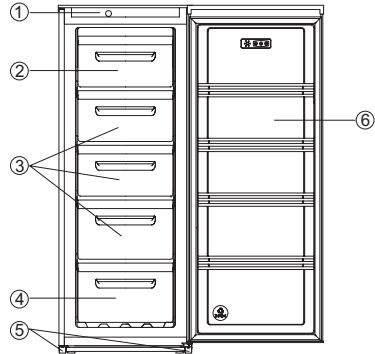

Note: Due to unceasing modification of our products your refrigerator may be slightly different from this Instruction Manual, but its functions and using methods remain the same.

Control panel



The thermostat control situated in the control panel regulates the temperature of the freezer compartment.

- Position "Min" – Cold.
- Position "Normal" – Colder normally, setting at this position.
- Position "Max" – Coldest.

The temperature will be affected by:

- Room temperature
- How often the door is opened
- How much food is stored
- Position of the appliance

In determining the correct temperature control setting, all these factors have to be considered and some experimentation may be necessary. Do not allow children to tamper with the controls or play with the product.

Important! – Normally we advise you select setting of "Normal", if you want the temperature higher or lower please turn the knob to Warmer or colder setting accordingly.

When you turn the knob to colder which can lead to the more energy efficiency. Otherwise, it would result the energy-consuming.

Important!-High ambient temperatures (e.g. on hot summer days) and a cold setting on the temperature regulator (position “Colder”) can cause the compressor to run continuously or even non-stop!

Reason: when the ambient temperature is high, the compressor must run continuously to maintain the low temperature in the appliance.

The freezer compartment

The ******* symbol means that your freezer will store frozen food at -18°C (-0.4F) or colder allowing for long term frozen-food storage and freezing of fresh food. The freezer temperature is controlled automatically by the thermostat situated in the control panel. Due to the different installations, methods of usage and weather conditions, adjustments to the temperature settings may be required.

These are best assessed against a temperature reading on a thermometer buried in the frozen food. The reading must be taken quickly as the thermometer temperature will rise rapidly after removal.

Freezing fresh food

Place the fresh food in the top freezer drawer. Food may need rearranging to achieve this. During the freezing process the temperature of fresh food should be reduced quickly so that ice crystals are kept as small as possible to avoid damaging the structure of food. If freezing takes place slowly large ice crystals form and these will affect the quality of food once it has defrosted. Existing

frozen food should be rearranged to leave space in the top two drawers for freezing. The packets to be frozen should be placed in the drawer in contact with the drawer surface as far as possible and spaced apart to allow cold air to circulate between them. They should not touch existing packets. If there is enough room, transfer the food you have frozen to the baskets or drawers to allow you to freeze a further load in the top drawer. Exceptionally large items can be stored by removing the drawer. Frozen food should not be refrozen once it has thawed out. Do not remove items from the freezer if your hands are damp/wet, as this could cause skin abrasions or “frost/freezer burns”. For safety reasons, the freezer drawer are fitted with stops but are readily removed by pulling them forward to the stop, then lifting the front and pulling all the way out. Refit by reversing this procedure.

Frozen food storage

Pre-packed commercially frozen food should be stored in accordance with the manufacturer's instructions for a 4 star frozen food compartment and should be put in the freezer as soon as possible after purchase. Your freezer provides for long term storage which generally means up to 3 months but the length of the time can vary and it is important to follow the recommended times shown on packets of commercially frozen food. Do not place sealed containers or carbonated liquids such as fizzy drinks into the freezer as it creates pressure on the container which may cause it to explode leading to damage to the freezer. Ice cubes and ice lollies should not be consumed immediately after removal from the freezer as it may result in low temperature skin abrasions.

First use and installation

Cleaning before use

- Before using the appliance for the first time, wash the interior and all internal accessories with lukewarm water and neutral soap in order to remove the typical smell of a brand new product, then dry thoroughly.

Installation Positioning



Warning! Before installing, read the instructions carefully for your safety and the correct operation of the appliance.

- Position the appliance away from sources of heat such as stoves, radiators, direct sunlight, etc.
- Maximum performance and safety are guaranteed by maintaining the correct indoor temperature for the class of unit concerned, as specified on the rating plate.
- This appliance performs well from N to ST. The appliance may not work properly if it is left for a longer period at a temperature above or below the indicated range.

Important! It is necessary to have good ventilation around the freezer to allow for the dissipation of heat, high efficiency, and low power consumption. For this reason, sufficiently cleared space should be available around the freezer. It is advisable for there to be 75mm separating the back of the freezer to the wall at least 100mm of space on its two sides, a height of over 100mm from its top and a clear space in front to allow the doors to open 160°.

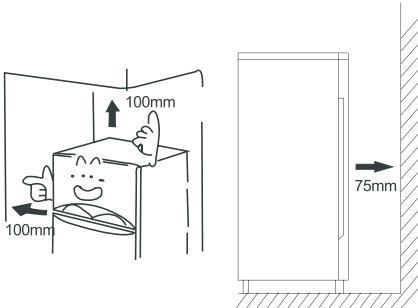

Climate class	Ambient temperature
SN	+10°C to +32°C
N	+16°C to +32°C
ST	+16°C to +38°C
T	+16°C to +43°C

- Appliances must not be exposed to rain. Sufficient air must be allowed to circulate in the lower rear section of the appliance, as poor air circulation can affect performance. Built-in appliances should be positioned away from heat sources such as heaters and direct sunlight.

Leveling

- The appliance should be level in order to eliminate vibration. To make the appliance level, it should be upright and both adjusters should be in stable contact with the floor. You can also adjust the level by unscrewing the appropriate level adjustment in the front (use your fingers or a suitable spanner).

Electrical connection

Caution! Any electrical work required to install this appliance should be carried out by a qualified or authorized person.

Warning! This appliance must be grounded. The manufacturer declines any liability should these safety measures not be observed.

Daily use

Accessories ¹⁾

Freezer Drawer

- For storing frozen food.

Ice-cube tray

- For making ice and storing ice-cubes.

Freezer food compartment ²⁾

- For freezing fresh food and storing frozen and deep-frozen food for long periods of time.

Thawing food ²⁾

- In the freezer compartment.
- At room temperature.
- In a microwave oven.
- In a conventional or convection oven.
- Food once thawed should be re-frozen with the exception of special cases.

1) If the appliance contains related accessories and functions.

2) If the appliance contains a freezer compartment.

Helpful hints and tips

Noises during operation

Clicks- Whenever the compressor switches on or off, a click can be heard.

Humming- As soon as the compressor is in operation, you can hear it humming.

Bubbling- When refrigerant flows into thin tubes, you can hear bubbling or splashing noises.

Splashing- Even after the compressor has been switched off, this noise can be heard for a short time.

Energy saving tips

- Do not install the appliance near stoves, radiators or other sources of warmth.
- Keep the time the appliance is open to a minimum.
- Do not set the temperature colder than necessary.
- Make sure the side plates and back plate of the appliance are at some distance from the wall, and follow the instructions relevant to installation.
- If the diagram shows the correct combination for the drawers, crisper and shelves, do not adjust the combination as it would produce an effect on energy consumption.

Hints for freezing

- When first starting-up or after a period out of use. Before putting the food in the compartment, let the appliance run at least 2 hours on the higher settings.

- Prepare food in small portions to enable it to be rapidly and completely frozen and to make it possible to subsequently thaw only the quantity required.
- Wrap up the food in aluminum foil or polyethylene (plastic) and make sure that the packages are airtight.
- Do not allow fresh, unfrozen food to touch food that is already frozen, thus avoiding a rise in the temperature of the latter.
- Iced products, if consumed immediately after removal from the freezer compartment, can possibly cause skin to become freezer burnt.
- It is recommended to label and date each frozen package in order to keep track of the storage time.

Hints for the storage of frozen food

- Make sure that commercially frozen food was stored by the retailer.
- Once defrosted, foods deteriorate rapidly and can not be re-frozen.
- Do not exceed the storage period indicated by the food manufacturer.

Note: If the appliance contains related accessories and functions.

Cleaning and Care

Cleaning and care

For hygienic reasons, the appliance interior, including interior accessories, should be cleaned regularly.

The appliance should be cleaned and maintained at least every two months.



Warning! Danger of electrical shock!

- The appliance should not be connected to the main power supply during cleaning. Before cleaning, switch the appliance off and remove the plug from the main power supply, switch off, or shut off the circuit breaker or fuse.

Notice!

- Remove the food from the appliance before cleaning. Store them in a cool place and keep well covered.
- Never clean the appliance with a steam cleaner. Moisture could accumulate in electrical components.
- Hot vapors can lead to the damage of plastic parts.
- Ethereal oils and organic solvents can attack plastic parts, e.g. lemon juice or the juice from an orange peel, butyric acid, or cleansers that contain acetic acid. Do not allow such substances to come into contact with appliance parts.
- Do not use any abrasive cleansers.
- Clean the appliance and the interior accessories with a cloth and lukewarm water. Commercially available dish washing detergents may also be used.
- After cleaning, wipe with fresh water and a clean dish cloth.
- Accumulation of dust at the condenser increases energy consumption; clean the condenser at the back of the appliance once a year with a soft brush or a vacuum cleaner. (Only for the outside-condenser product)
- Check the water drain hole on the rear wall of the refrigerator compartment.
- Clear a blocked drain hole with the aid of something like soft green peg, an be careful not to create any damage to the cabinet by sharp objects.
- After everything is dry, the appliance back into service.

Defrosting

Defrosting in the frozen food storage compartment

- Defrosting in the freezer chamber is operated manually. Before defrosting, take the food out.
- Take the ice tray and drawers out or put them into the fresh food compartment temporarily.
- Leave the door of the refrigerator open until ice and frost dissolve thoroughly and accumulate at the bottom of the freezer chamber. Wipe out the water with the soft cloth.
- In order to speed up the process of defrosting, you may put a bowl of warm water (about 50°C) into the freezer chamber and scrape away the ice and frost with a defrosting spatula. After doing so, be sure to set the knob of the temperature regulator to the original position.
- It is not advisable to heat the freezer chamber directly with hot water or a hair dryer while defrosting to avoid deformation of the inner case.
- It is also not advisable to scrape off ice and frost or separate foods from the containers which have been congealed together with the food with sharp tools or wooden bars, so as not to damage the inner casing or the surface of the evaporator.

Notice! The appliance should be defrosted at least once a month. During its usage, if the door has been opened frequently the appliance has been used in extreme humidity, we advise the user to defrost every two weeks.

Taking the appliance out of service

- Empty the appliance.
- Pull out the power plug.
- Clean thoroughly (see section: Cleaning and Care).
- Leave the door open to prevent odours.

What to do if...



Warning! Before trouble-shooting, disconnect the power supply. Only a qualified electrician or other personnel must carry out the trouble-shooting that is not in the manual.

Important!

Repairs to the appliance may only be performed by competent service engineers. Improper repairs can give rise to significant hazards for the user. If your appliance needs repairing, please contact your specialist dealer or your local Customer Service Center.

Problem	Possible cause	Solution
Appliance does not work.	Appliance is not switched on.	Switch on the appliance.
	Main plug is not plugged in or is loose.	Plug the appliance into the electrical socket.
	Fuse has blown or is defective.	Check fuse, replace if necessary.
	Outlet is defective.	Defective parts need to be repaired by an electrician.
Appliance cools too much.	Temperature is set too cold.	Turn the temperature regulator to a warmer setting temporarily.
The food is too warm.	Temperature is not properly adjusted.	Please refer to the "Initial Start Up" section.
	Door was open for an extended period.	Open the door only as long as necessary.
	A large quantity of warm food was placed in the appliance within the last 24 hours.	Turn the Control panel to a colder setting temporarily.
	The appliance is near a heat source.	Please refer to the "Installation Location" section.
Interior lighting does not work.	Light bulb is defective.	Please look in the "Changing the Light Bulb" section.
Heavy build-up of frost, possibly also on the door seal.	Door seal is not air-tight (possibly after reversing the door).	Carefully warm the leaking sections of the door seal with a hair dryer (on a cool setting). At the same time, shape the warmed door seal by hand so that it sits correctly.
Unusual noises.	Appliance is not level.	Readjust the feet.
	The appliance is touching the wall or other objects.	Move the appliance slightly.
	A component, e.g. a pipe, on the rear of the appliance is touching another part of the appliance or the wall.	If necessary, carefully bend the component out of the way.
The compressor does not start immediately after changing the temperature setting.	This is normal, no error has occurred.	The compressor starts after a period of time.
Water on the floor or storage shelves.	Water drain hole is blocked.	Refer to the "Cleaning and Care" section.

Reverse the door

The side in which the door opens can be changed from the right side (as supplied) to the left side, if the installation site allows for it.

Tools you will need:

1. 8mm socket driver



2. Cross-shaped screwdriver



3. Putty knife or thin-blade screwdriver



1. Stand the freezer, use a flat bladed screw driver to remove the 4 screw covers at the rear of the freezer lid.

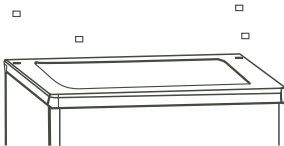

2. Unscrew and lift the lid from the rear and remove it, then lift the upper door and place it on a padded surface to prevent it scratched.

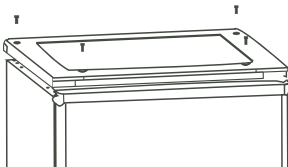

3. Use a flat bladed screw driver to remove the front ornament of top cover plate.

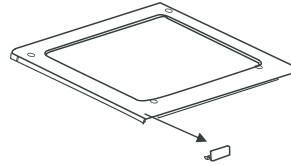

4. Replace the front ornament of top cover plate in the other side.

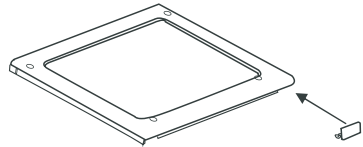

5. Remove the upper hinge core, transfer it to left side and tighten securely, then put it in a safe place.

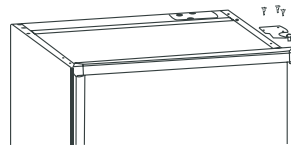

6. Remove both adjustable feet and the bottom hinge bracket by unscrewing the bolts.

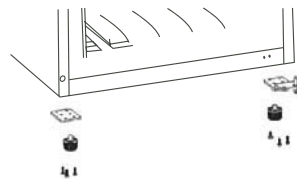

7. Unscrew and remove the bottom hinge pin, turn the bracket over and replace it. Refit the bracket fitting the bottom hinge pin. Replace both adjustable feet. Transfer the lower door to the property position. Secure the door's level, make the bottom hinge pin into the lower hole of the door, then tight the bolts.

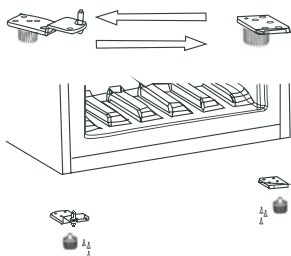

8. Replace the lid by fitting the upper hinge core into the upper door's hole, securing it with the 4 screws. Replace the screw covers.

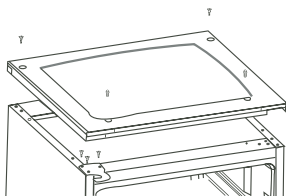

Warning!

When changing the side at which the door opens, the appliance must not be connected to the mains. Remove plug from the mains beforehand.

When you reverse the door, Please do :

1. Move the accessory **B** from the upper cover of the upper door and fit the accessory **A** that is a small detachable part from a small bag.

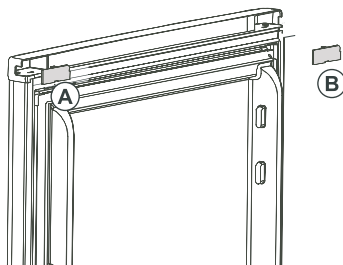

After you reverse the door ,please do this:

Move the handle from the left side of upper door to the right side .

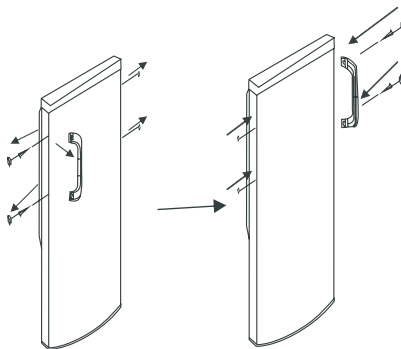

Disposal of the appliance



It is prohibited to dispose of this appliance in domestic household waste.

Packaging materials

Packaging materials with the recycle symbol are recyclable. Dispose of the packaging in a suitable waste collection container to recycle it.

Before disposal of the appliance.

1. Disconnect the main plug from the main socket.
2. Cut off the main cable and discard it.

	Correct Disposal of this product
 	<p>This marking indicates that this product should not be disposed with other household wastes throughout the EU. To prevent possible harm to the environment or human health from uncontrolled waste disposal, recycle it responsibly to promote the sustainable reuse of material resources. To return your used device, please use the return and collection systems or contact the retailer where the product was purchased. They can take this product for environmental safe recycling.</p>

WARRANTY

You have 2 years warranty on technical defects after purchase

Not included in warranty :

* Other than normal domestic use (this appliance is for normal domestic use only).

* Causes not being related directly to the appliance such as;

Damage occurring during transport or because of wrong usage such as dents, scratches, broken parts.

Installation errors (such as wrong voltage).

* Malfunctioning because of improper usage, dust/fluff in and on the appliance, amongst others blocking of air circulation, as well as breaking of plastics, rubber, glass which other than by normal use has gone defect, such to be judged by the service man and or importer.

You have 2 year warranty on technical defects on the appliance after date of purchase, warranty is only valid if a valid notice of purchase/invoice can be shown.

Warranty rights are not transferable.

If appliance is offered for servicing it needs to be clean, otherwise service can be refused.

Servicenumber for the Netherlands: 0900-0404040

Servicenumber for Belgium: 0032-(0)38080919



CONGELATEUR

Mode d'emploi

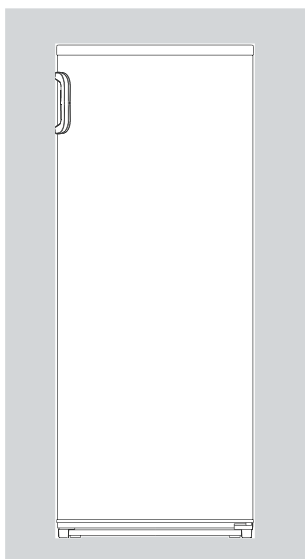

Everglades	EVFR533

☆ Lisez et conservez ces instructions pour une utilisation future

Contenus

Sécurité et mises en garde-----	2	Astuces et conseils utiles -----	12
Description de l'appareil -----	9	Nettoyage et entretien -----	13
Panneau de commandes -----	9	Que faire si... -----	14
Installation et mise en route-----	11	Inversion de la porte -----	15
Utilisation quotidienne -----	12	Mise au rebut de l'appareil -----	17

C E Cet appareil est conforme aux normes suivantes européennes: 2006/95/EC et 2004/108/EC et 2009/125/EC et EC.643/2009 et 2002/96/EC



Sécurité et mises en garde

Pour votre sécurité et pour une utilisation correcte de l'appareil, avant d'installer et d'utiliser l'appareil pour la première fois, lisez attentivement cette notice, y compris les mises en gardes et les conseils utiles qu'elle contient. Afin d'éviter d'endommager l'appareil et/ou de vous blesser inutilement, il est important que les personnes amenées à utiliser cet appareil aient pris entièrement connaissance de son fonctionnement ainsi que de ses fonctions de sécurité. Conservez ces consignes pour plus tard et pensez à les ranger à côté de

l'appareil, afin qu'elles soient transmises avec ce dernier en cas de vente ou de déménagement. Cela permettra de garantir un fonctionnement optimal du système.

Pour éviter tout risque de blessure, conservez cette notice. Le fabricant ne saurait en effet pas être tenu responsable en cas de mauvaise manipulation du système.

Sécurité des enfants et des autres personnes vulnérables

- Ce système peut être utilisé par des enfants âgés de 8 ans et plus et par des

personnes à capacités réduites sur le plan physique, sensoriel ou mental, ou n'ayant pas appris à utiliser l'appareil, dans le cadre où ils sont encadrés par une personne informée et ayant conscience des risques impliqués. Les enfants ne doivent pas jouer avec l'appareil. Le nettoyage et l'entretien ne doivent en aucun cas être effectués par des enfants sans surveillance.

- Conservez tous les emballages hors de portée des enfants, car il existe un risque de suffocation.
- Si vous décidez de mettre au rebut l'appareil, débranchez-le de la prise murale, coupez le câble de connexion (aussi proche de l'appareil que vous le pouvez) et retirez la porte afin d'empêcher les enfants de jouer avec et de se faire électrocuter ou de s'enfermer à l'intérieur.
- Si l'appareil, doté d'un joint de porte magnétique, doit

remplacer un autre appareil doté d'un loquet sur la porte ou sur le joint, vérifiez bien que le loquet est hors d'état de fonctionner avant de vous débarrasser de l'ancien appareil. Cela évitera de transformer cet appareil en piège pour les enfants.

Sécurité générale



- ATTENTION ! Cet appareil est conçu pour fonctionner dans un foyer domestique et dans les environnements de type suivant
 - locaux de cuisine et équipements vendus dans le commerce, environnements de travail et bureaux ;
 - structures de type Bed and Breakfast
 - bâtiments de ferme et hôtels, motels et autres organismes accueillant des clients ;
 - cuisine industrielle et autres applications non destinées à la revente
- ATTENTION — Ne rangez jamais de substances

inflammable tels que des aérosols à l'intérieur de cet appareil, car elles pourraient s'y déverser.

- **ATTENTION** — Si le cordon d'alimentation est endommagé, vous devez le remplacer immédiatement auprès de votre fabricant, ou d'un revendeur qualifié, afin d'éviter tout risque d'électrocution.

- **ATTENTION** — Maintenez les ventilations biens ouvertes, et vérifiez bien que l'air peut circuler par les ouvertures, surtout si l'appareil est encastré dans le mur.

- **ATTENTION** — Etant donné que les systèmes mécaniques et autres équipements électriques accélèrent le processus de dégivrage, respectez l'environnement recommandé par le fabricant.

- **ATTENTION** — N'endommagez pas le circuit de réfrigération.

- **ATTENTION** — N'utilisez pas d'appareils électriques à

l'intérieur du compartiment destiné à recevoir de la nourriture, sauf si ces derniers sont tolérés par le fabricant.

- **ATTENTION** — Le système réfrigérant et isolant contiennent des gaz inflammables. Lorsque vous mettez le système au rebut, faites-le auprès d'un centre de collecte agréé. N'exposez jamais l'appareil aux flammes.

Liquide réfrigérant

De l'isobutane réfrigérant (R600a) est utilisé dans le circuit réfrigérant du système ; Il s'agit d'un gaz naturel hautement inflammable, et donc dangereux pour l'environnement. Pendant les transports et l'installation du système, vérifiez qu'aucun des composants du circuit de réfrigération ne soit endommagé. Le réfrigérant (R600a) est un liquide inflammable.



Attention :
Risque d'incendie

Si le circuit de réfrigération était endommagé :

- Évitez les flammes nues et toute source d'inflammation.
- Ventilez bien la pièce où se trouve l'appareil.

Il est dangereux de modifier la composition de cet appareil, de quelque manière que ce soit. Tout dommage fait au cordon peut provoquer un court-circuit, et/ou une électrocution.



Sécurité électrique

1. Le cordon d'alimentation ne doit pas être rallongé.
2. Vérifiez bien que la prise murale n'est pas endommagée. Une prise murale en mauvais état pourrait entraîner une surchauffe du système et son explosion.
3. Vérifiez bien que vous pouvez accéder à la prise murale de l'appareil.
4. Ne tirez jamais sur le câble principal.

5. Si la prise murale est lâche, ne branchez pas le cordon. Il existe un risque d'électrocution ou d'incendie.

6. Vous ne devez jamais utiliser l'appareil si le cache de l'éclairage intérieur n'est pas en place.

7. Ce réfrigérateur fonctionne sur un courant à phase unique de 220~240V/50Hz. Si des variations de tensions sont constatées ou que la tension électrique dépasse la valeur conseillée, pour votre sécurité, vérifiez bien que le régulateur de tension automatique C.A supporte bien 350W de plus que l'appareil. Le réfrigérateur doit utiliser une prise murale spécifique plutôt qu'une prise regroupant d'autres appareils électriques. L'appareil doit être relié au sol selon les recommandations en vigueur.

Utilisation quotidienne

- Ne stockez jamais de substances ou de liquides inflammables à l'intérieur de l'appareil ; cela provoquerait

un risque d'exposition.

- Ne faites pas fonctionner d'autres appareils électriques à l'intérieur de cet appareil (mixeurs, turbines à glace électrique, etc).
- Lorsque vous débranchez l'appareil, tenez toujours la prise dans vos mains et ne tirez pas sur le cordon.
- Ne placez pas d'éléments chauds ni de composants en plastiques dans cet appareil.
- Rangez les aliments déjà emballés conformément aux consignes livrées par leur fabricant.
- Cet appareil doit être utilisé et traité selon certaines règles spécifiques. Consultez les règles établies en matière de stockage.
- Ne placez pas de boissons gazeuses ni de boissons carbonatées dans le compartiment de congélation, car cela exercerait une pression sur les bouteilles, qui pourraient exploser à l'intérieur de l'appareil.
- Les aliments congelés

peuvent brûler s'ils sortent directement du froid.

- N'exposez pas l'appareil directement au soleil.
- Conservez les bougies, luminaires et autres flammes nues éloignées de l'appareil, afin d'éviter les risques d'incendie.
- Cet appareil est destiné à ranger des aliments et/ou des boissons domestiques traditionnelles, selon les consignes livrées avec le système.
- L'appareil est lourd. Soyez prudent lorsque vous le déplacez.
- Ne retirez pas et ne touchez pas les éléments du congélateur si vous avez les mains mouillées/humides, car cela pourrait provoquer une abrasion de la peau et/ou des brûlures graves.
- N'utilisez jamais lesocle, les tiroirs, les portes, et autres éléments similaires pour vous appuyer
- Les aliments congelés ne doivent jamais être

recongelés une fois qu'ils ont été décongelés.

- Les bouteilles pourraient exploser. Ne consommez pas les glaçons formés directement par le congélateur, car vous pourriez vous brûler la bouche et les lèvres.

Attention !

Nettoyage et entretien

- Avant tout entretien, débranchez l'appareil et coupez le courant.
 - Ne nettoyez pas l'appareil avec des objets métalliques, un système à vapeur, des huiles volatiles, des solvants organiques ou des composants abrasifs.
 - N'utilisez pas d'objets tranchants ou pointus pour retirer la glace. Utilisez un grattoir en plastique.
- Information importante à propos de l'installation!
- Pour que les branchements électriques soient corrects, suivez bien les consignes livrées dans ce manuel.
 - Déballez l'appareil et

vérifiez qu'il n'est pas endommagé visuellement. Ne branchez pas l'appareil si ce dernier est endommagé. Signalez tout dommage au point de vente où vous l'avez acheté. Dans ce cas, conservez l'emballage.

- Il est recommandé d'attendre au moins quatre heures avant de brancher l'appareil au courant, afin que le compresseur soit bien alimenté en huile.
- Une bonne circulation de l'air est nécessaire, afin d'éviter les risques de surchauffe. Pour que la ventilation soit suffisante, suivez bien les consignes d'installation fournies.
- Dès que possible, évitez que l'appareil ne touche les parois murales et/ou ne soit en contact avec des éléments chauds (compresseur, condensateur) afin d'éviter les risques d'incendie. Respectez toujours bien les consignes d'installation.
- L'appareil ne doit pas être

situé à côté de radiateurs ou de feux de cuisson.

- Vérifiez bien que les prises sont accessibles une fois l'appareil installé.

Dépannage

- Toute opération électrique doit être effectuée par un technicien qualifié et compétent dans le domaine.

- Cet appareil doit être dépanné par un Centre de Réparation Agréé, et seules des pièces d'origine doivent être utilisées.

- 1) Si l'appareil ne contient pas de congélateur.

- 2) Si l'appareil contient un congélateur.

Description de l'appareil

Vue d'ensemble de l'appareil

1. Panneau de contrôle
2. Tiroir du haut
3. Tiroirs
4. Tiroir du bas
5. Pieds réglables
6. Porte

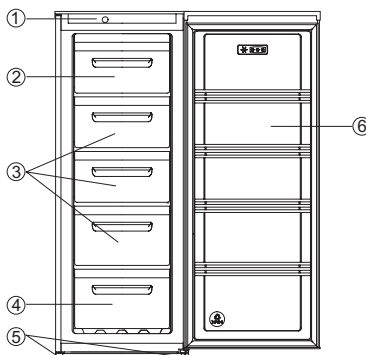

Remarque: En raison des modifications constantes de nos produits, votre réfrigérateur peut légèrement différer de celui représenté dans ce manuel d'utilisation mais ses fonctions et méthodes d'utilisation restent identiques.

Panneau de commandes



Le contrôle de thermostat situé sur le panneau de contrôle règle la température du compartiment à congélation.

- Position "Min"—Froid.
- Position "Normal"—Plus froid
- Généralement réglé sur cette position.
- Position "Max"—Froid maximum.

La température sera affectée par :

- La température ambiante
- La fréquence d'ouverture de la porte.
- La quantité d'aliments conservée

- L'emplacement de l'appareil.

Pour déterminer le bon réglage de contrôle de température, tous ces facteurs doivent être pris en compte et quelques essais seront nécessaires. Ne laissez pas les enfants toucher aux contrôles de réglage ou ni jouer avec ce produit.

Important !

Généralement nous conseillons de sélectionner le réglage Normal. Si sous

désirez une température plus élevée ou plus basse – tournez l bouton pour abaisser ou augmenter le réglage en fonction. Lorsque vous tournez le bouton sur plus froid, qui permet d'économiser l'énergie. Sinon, vous augmenterez votre consommation d'énergie

Important ! Températures ambiantes élevées (lors de jours d'été chauds par exemple) et un réglage plus froid sur le régulateur de température peut causer un fonctionnement continu du compresseur et même un fonctionnement ininterrompu !

Raison: lorsque la température ambiante est élevée, le compresseur fonctionne en continu afin de maintenir l'appareil à une température faible.

Le compartiment à congélation

Le symbole  signifie que votre congélateur conservera les aliments congelés à -18°C ou à une température inférieure permettant de conserver sur une longue durée des aliments congelés et de congeler des aliments frais. La température du congélateur est automatiquement contrôlée par le thermostat situé sur le panneau de contrôle. Les installations, les méthodes d'usage et les conditions météo pouvant varier, il conviendra d'ajuster les températures en fonction. La comparaison est plus fiable en vérifiant la température avec un thermomètre placé sous les aliments congelés. La mesure doit être prise rapidement car la température du thermomètre montera rapidement après l'avoir retiré.

Congeler des aliments frais

Placez les aliments frais dans le tiroir du haut du congélateur en réorganisant peut-être les autres aliments. Durant le processus de congélation, la température des aliments frais doit être abaissée rapidement afin que les cristaux de glace soient les plus petits possibles pour éviter d'endommager la structure des aliments. Si la congélation se fait lentement, les cristaux liquides se

forment et affecteront la qualité des aliments une fois décongelés. Les denrées alimentaires devront être placées de manière à laisser un espace dans les deux tiroirs du haut pour la congélation. Les paquets à congeler seront placés dans le tiroir en contact avec la surface du tiroir le plus loin possible et espacés l'un de l'autre. Ils ne doivent pas toucher les autres sachets déjà congelés. S'il y a suffisamment de place, placez les aliments congelés dans les paniers ou tiroir pour pouvoir congeler d'autres denrées dans le tiroir du haut. Les aliments congelés ne doivent pas être recongelés une fois décongelés. Ne retirez aucun aliment du congélateur si vous avez les mains humides ou mouillées, cela pourrait provoquer des abrasions de la peau ou des brûlures de « gel/congélateur ». Pour des raisons de sécurité, les tiroirs congélation sont équipés d'arrêt mais peuvent être retirés en les tirant vers soi plus en relevant la face avant et en tirant complètement. Remplacez-les en inversant la procédure.

Conservation d'aliments congelés

Les aliments préemballés commercialement congelés doivent être conservés en respectant les consignes d'un compartiment à congélation 4 étoiles du fabricant et doivent être placés dans le congélateur le plus rapidement possible après l'achat. Votre congélateur permet une longue conservation allant généralement jusqu'à 3 mois mais la durée peut varier et il est important de suivre les durées recommandées indiquées sur les emballages des aliments commercialement congelés. Ne placez pas de boissons gazeuses ou gazéifiées dans le compartiment à congélation, car cela applique une pression sur la bouteille, qui peut exploser, et de fait endommager l'appareil. Les glaçons et les bonbons glacés ne doivent pas être consommés immédiatement après avoir été sortis du compartiment à congélation car cela pourrait provoquer des brûlures de la peau à basse température.

Installation et mise en route

Nettoyage avant utilisation

- Avant d'utiliser l'appareil pour la première fois, nettoyez l'intérieur ainsi que tous les accessoires intérieurs, au moyen d'eau tiède savonneuse afin de supprimer l'odeur typique des produits neufs, puis séchez entièrement.

Installation/Positionnement



Attention! Avant d'installer l'appareil, lisez attentivement les consignes de sécurité et d'utilisation du système.

- Positionnez l'appareil à distance des sources de chaleur telles que les fours, radiateurs, rayons directs du soleil, etc.
- Cet appareil fonctionnera dans les meilleures conditions si vous respectez la température intérieure conseillée sur la plaque nominative.
- L'appareil ne fonctionnera plus correctement s'il est laissé pendant une longue période sur une température supérieure ou inférieure à celle mentionnée.

Important! Il est nécessaire d'avoir une bonne ventilation autour du réfrigérateur pour permettre la dissipation de la chaleur, son bon rendement, et une faible consommation d'électricité. Pour cette raison, un espace suffisant devra être disponible autour du réfrigérateur. Il est conseillé qu'il y ait 75mm de séparation entre l'arrière du réfrigérateur et le mur et au moins 100mm d'espace sur ses deux côtés, une hauteur de plus de 100mm au dessus et un espace libre devant pour permettre une ouverture de la porte à 160°.

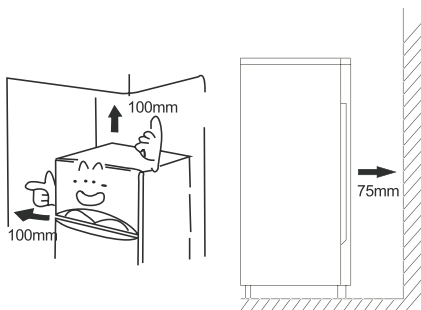

Climate class	Catégories de températures
SN	+10°C à +32°C
N	+16°C à +32°C
ST	+16°C à +38°C
T	+16°C à +43°C

- Ne jamais exposer l'appareil à la pluie. Un espace suffisant doit être laissé à l'arrière de l'appareil, afin de faciliter la circulation de l'air. Un manque de ventilation peut détériorer le fonctionnement de l'appareil. L'appareil doit être placé à distance des sources de chaleur ou des rayons directs du soleil.

Mise à niveau

- Pour éliminer les vibrations, cet appareil doit être à niveau. Pour cela, il doit être installé bien droit et les deux pieds de mise à niveau doivent être fermement en contact avec le sol. Vous pouvez également le mettre à niveau manuellement au moyen d'une cale à l'avant ou à l'arrière (si le sol est incliné).

Branchement électrique

Attention! Toutes les interventions électriques nécessaires pour l'installation de cet appareil doivent être effectuées par une personne compétente et qualifiée.

Attention! Cet appareil doit être relié au sol. Le fabricant décline toute responsabilité si ces mesures de sécurité ne sont pas observées.

Utilisation quotidienne

Accessoires 1)

Tiroir Congélateur

- Pour le stockage de nourriture congelée.

Bac à glaçons

- Pour faire et conserver les glaçons

Compartment congélateur 2)

- Congélation d'aliments frais et conservation d'aliments congelés et surgelés pendant une longue durée

Décongélation de la nourriture 2)

- Dans le compartiment à congélation
- A température ambiante
- Dans un four à micro ondes
- Dans un four conventionnel ou un four à chaleur tournante.
- Une fois décongelés, les aliments ne peuvent être congelés de nouveau que dans des cas exceptionnels.

1) Si l'appareil est doté des accessoires et des fonctions citées.

2) Si le système est doté d'un compartiment à congélation.

Astuces et conseils utiles

Bruits pendant le fonctionnement

«**Clics**»: dès que le compresseur passe sur Marche ou Arrêt, vous entendrez un « clic ».

Bourdonnements: lorsque le compresseur est en fonctionnement, vous pouvez entendre un bourdonnement.

«**Gargouillis**»: lorsque le liquide réfrigérant circule dans les conduits, vous pouvez entendre des gargouillis ou des bruits similaires à des éclaboussures.

Eclaboussures: même après extinction du compresseur, ce bruit peut continuer pendant quelques minutes.

Conseils pour économiser l'énergie

- N'installez pas l'appareil à proximité de cuisinières, de radiateurs ou d'autres sources de chaleur.
- Ouvrez l'appareil un minimum de temps.
- Ne réglez pas la température sur une valeur plus froide que nécessaire.
- Assurez-vous que les plaques latérales et la plaque arrière de l'appareil sont à une certaine distance du mur, suivez les instructions pertinentes à l'installation.
- Si le schéma indique la combinaison correcte des tiroirs, du bac et des clayettes, ne réglez pas la combinaison car cela pourrait entraîner une surconsommation d'énergie.

Conseils pour la congélation

- Lors du premier démarrage ou après une période de non utilisation. Avant de mettre

de la nourriture dans le compartiment, laissez fonctionner l'appareil au moins 2 heures avec les réglages élevés.

- Préparez de petites portions afin de faciliter la congélation et ainsi ne congeler que la quantité nécessaire.
- Protégez les aliments dans du papier aluminium ou dans des sacs en polyéthylène et assurez-vous que les emballages ne laissent pas passer l'air.
- Ne laissez pas les aliments frais ou décongelés entrer en contact avec des produits congelés, car cela risquerait d'entraîner une augmentation de la température sur ces derniers.
- Produits glacés, s'ils sont consommés immédiatement après retrait du compartiment de congélation, cela peut causer des gerçures sur la peau.
- Il est recommandé d'étiqueter et de dater chaque emballage congelé dans le but de garder une trace de la date de stockage.

Astuce de conservation pour aliments déjà congelés

- Assurez-vous que les aliments congelés vendus dans le commerce étaient correctement congelés par le vendeur.
- Une fois décongelés, les aliments se dégradent vite et ne peuvent plus être recongelés.
- Ne dépassez pas la durée de congélation indiquée sur l'emballage.

Remarque: si l'appareil est doté des accessoires et des fonctions cités.

Nettoyage et entretien

Nettoyage et entretien

Pour des raisons d'hygiène, les composants intérieurs de l'appareil, y compris les accessoires, doivent être nettoyés régulièrement.

L'appareil devra être nettoyé et entretenu au moins tous les deux mois.



Attention! Risque d'électrocution!

- Pendant les phases de nettoyage, l'appareil doit être débranché. Avant de nettoyer l'appareil, coupez l'alimentation électrique, ou arrêtez le disjoncteur.

Attention !

- Avant de procéder au nettoyage, retirez les aliments du réfrigérateur. Rangez les aliments dans un endroit frais, à l'abri.
- Ne nettoyez jamais l'appareil au moyen d'un vaporetto. De la moisissure peut s'accumuler dans les composants électriques.
- Les vapeurs chaudes peuvent conduire à une détérioration des éléments en plastique.
- Les huiles qui s'évaporent et les solvants peuvent attaquer les éléments en plastique, par exemple le jus de citron ou le jus des écorces d'orange, l'acide butyrique, ou tout autre agent nettoyant contenant de l'acide acétique. Ne laissez aucune de ces substances entrer en contact avec les éléments de l'appareil.
- N'utilisez pas d'agents abrasifs.
- Nettoyez l'appareil et ses accessoires intérieurs avec un chiffon doux et de l'eau tiède. Vous pouvez aussi recourir aux produits spécifiques vendus dans le commerce.
- Après avoir nettoyé l'appareil, rincez-le au moyen d'un tissu imbibé d'eau chaude.
- L'accumulation de poussière au niveau du condensateur augmente la consommation d'énergie. Nettoyez le condensateur à l'arrière de l'appareil une fois par an, au moyen d'une brosse à poils souples ou d'un aspirateur.
- L'accumulation de poussière au niveau du condensateur augmente la consommation d'énergie. Nettoyez le condensateur à l'arrière de l'appareil une fois par an, au moyen d'une brosse à poils souples ou d'un aspirateur.

- Si le conduit est bouché, débouchez-le au moyen par exemple d'un agent spécifique. Faites attention à ne pas endommager le boîtier avec des objets pointus.
- Une fois le conduit débouché, vous pouvez remettre l'appareil en fonctionnement.

Dégivrage

Dégivrer le compartiment à réfrigération

- Pour dégivrer le compartiment à congélation, vous devez procéder manuellement. Avant le dégivrage, retirez tous les aliments.
- Retirez les plateaux et les tiroirs pour les placer dans le réfrigérateur le temps du dégivrage.
- Placez le régulateur de température sur la position "0" (le compresseur arrête de fonctionner) et laissez la porte ouverte jusqu'à ce que la glace et le givre fondent et s'accumulent dans le congélateur. Epongez l'eau avec un chiffon absorbant.
- Pour accélérer le processus de décongélation, vous pouvez placer un bol d'eau chaude (environ 50°C) dans le compartiment à congélation et grattez la glace avec une raclette. Après cela, placez le régulateur de température sur sa position d'origine.
- Nous vous déconseillons de chauffer le compartiment à congélation directement avec de l'eau chaude ou un sèche-cheveux pendant le dégivrage afin d'éviter la déformation de la paroi intérieure.
- Nous ne vous recommandons pas non plus de gratter la glace avec des objets pointus ou des pics en bois, car cela risquerait d'endommager la surface de l'évaporateur.

Important! Le réfrigérateur doit être dégivré au moins tous les mois. Si la porte est fréquemment ouverte ou si l'appareil est exposé à une forte humidité, nous vous conseillons de le dégivrer toutes les deux semaines.

Ne plus se servir de l'appareil

- Videz l'appareil
- Retirez la prise électrique
- Nettoyer (voir la partie nettoyage et entretien).
- Laissez la porte ouverte pour éviter les odeurs.

Que faire si...



Attention! Avant de tenter de réparer l'appareil, coupez l'alimentation électrique. Seul un technicien qualifié ou une personne compétente peut se charger de résoudre les problèmes autres ceux mentionnés dans le manuel.

Important!

Les réparations sur l'appareil doivent uniquement être faites par des techniciens de maintenance compétents. Une mauvaise réparation peut provoquer des dangers pour l'utilisateur. Si votre appareil doit être réparé, veuillez contacter votre vendeur spécialisé ou votre centre de maintenance local.

Problème possible	Cause possible	Solution
L'appareil ne fonctionne pas.	L'appareil n'est pas allumé.	Allumez l'appareil.
	La prise principale n'est pas branchée ou est lâche.	Insérez la prise principale.
	Le fusible a grillé ou est défectueux	Contrôlez le fusible, remplacez-le si nécessaire.
	La prise est défectueuse.	Les prises défectueuses doivent être réparées par un électricien
L'appareil réfrigère trop.	La température est configurée sur une valeur trop faible.	Placez le régulateur de température sur une valeur plus chaude.
Les aliments sont trop chauds.	La température est mal réglée.	Consultez la rubrique "Mise en route".
	La porte a été laissée ouverte pendant une longue période.	Ouvrez la porte uniquement lorsque cela est nécessaire.
	Une grande quantité d'aliments chauds a été placée à l'intérieur l'appareil au cours des dernières 24 heures.	Placez le régulateur de température sur une valeur plus froide.
	L'appareil se trouve à proximité d'une source de chaleur.	Consultez la rubrique "Installation/Emplacement".
L'éclairage intérieur ne fonctionne pas.	L'ampoule est défectueuse.	Consultez la rubrique "Remplacement de l'ampoule".
L'accumulation de givre peut se produire, peut-être aussi sur le joint de porte.	Le joint de la porte laisse passer l'air (probablement après avoir inversé la porte).	Séchez avec précaution les parties lâches du joint de la porte au moyen d'un sèche-cheveux (avec un réglage froid). En même temps, remplacez manuellement le joint de la porte.
Bruits inhabituels.	L'appareil n'est pas de niveau.	Réajustez les pieds.
	L'appareil touche le mur ou est en contact avec d'autres éléments.	Déplacez délicatement l'appareil.
	Un composant, par exemple, un conduit, à l'arrière de l'appareil, est en contact avec une autre partie de l'appareil ou du mur.	Si nécessaire, plier soigneusement les composants pour les sortir.
Le compresseur ne démarre pas automatiquement après avoir modifié les paramètres de température.	Ceci est normal, il n'y a pas d'erreur.	Le compresseur démarre après un certain temps.
Présence d'eau sur le sol ou sur les étagères intérieures.	Le conduit d'évacuation est bouché	Consultez la rubrique "Nettoyage et entretien"

Inversion de la porte

Le côté d'ouverture de la porte peut être inversé, du côté droit (comme fourni) vers le côté gauche, si le site d'installation le permet

Outils nécessaires :

1. Douille 8mm



2. Tournevis cruciforme



3. Couteau pointu ou tournevis à lame fine



1. Positionnez le réfrigérateur bien droit, utilisez un tournevis à lame plate pour retirer les 4 vis situées sur la façade arrière du réfrigérateur.

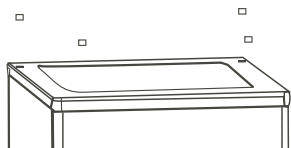

2. Dévissez et relevez le couvercle de l'arrière et retirez-le. Relevez ensuite la porte supérieure et placez-la sur une surface en mousse pour éviter les rayures.

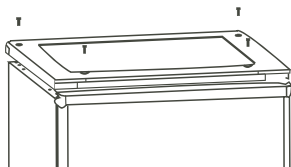

3. Utilisez un tournevis plat pour retirer l'ornement de devant de la plaque du couvercle du haut.

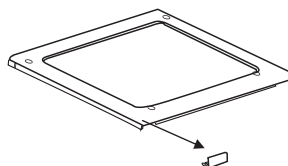

4. Remplacez l'ornement de devant sur la plaque du couvercle du haut sur l'autre côté.

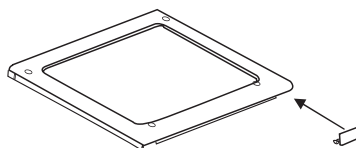

5. Retirez la charnière du haut et placez-la de l'autre côté en la serrant fermement et mettez-la en place.

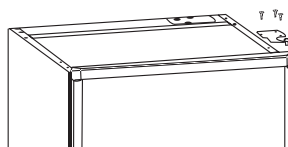

6. Retirez les deux pieds amovibles en dévissant les écrous.



7. Dévissez et retirez l'écrou du cache, déplacez le joint et repositionnez-le. Remettez en place le pied amovible. Positionnez la porte inférieure de la bonne façon. Fixez-la en resserrant les écrous.

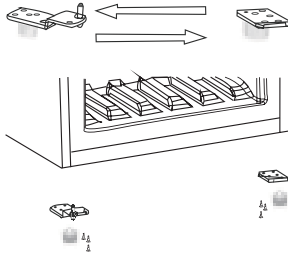

8. Remettez en place les caches de la partie supérieure en vissant les 4 écrous. Remettez les caches sur les vis.

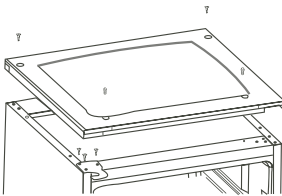

Avertissement!

Lors du changement du côté où la porte s'ouvre, l'appareil ne doit pas être branché sur le secteur. Retirez auparavant la fiche du secteur.

Lorsque vous inversez la porte, procédez comme suit:

1. Déplacez l'accessoire B du cache supérieur vers la porte supérieure et placez l'accessoire A (élément amovible d'un petit sac).

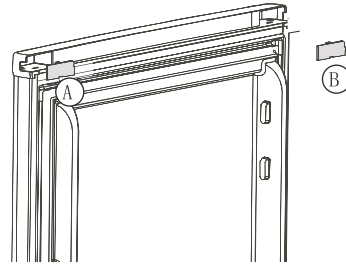

Après avoir inversé la porte:

Déplacez la poignée du côté gauche de la porte supérieure vers le côté droit.

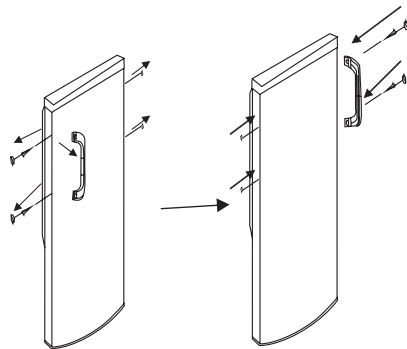

Mise au rebut de l'appareil

Il est strictement interdit de se débarrasser cet appareil électroménager avec les déchets domestiques.

Le matériel d'emballage

L'emballage contenant le symbole recyclable, sont recyclables un symbole permettant le recyclage de celui-ci. Veuillez déposer son emballage dans le conteneur de produits recyclables.

Avant de mettre l'appareil au rebut

1. Débranchez le câble de sa source principale
2. Débranchez le câble principal et jeter-le

	Élimination correcte de ce produit
	<p>Ce marquage indique que le produit ne doit pas être éliminé avec les autres produits ménagers au sein de l'UE. Afin d'éviter de possibles dégâts sur l'environnement ou sur la santé des humains, recyclez l'appareil de façon responsable pour promouvoir la réutilisation des matériaux. Pour retourner votre appareil utilisé, veuillez utiliser les systèmes de retour et de collecte ou contactez le revendeur chez qui vous avez acheté ce produit. Ils peuvent récupérer ce produit pour un recyclage respectueux de l'environnement.</p>

GARANTIE

Vous avez 2 ans de garanties concernant les défauts techniques après achat des appareils.

Pas inclus dans la garantie:

* Autre qu'une utilisation domestique normale (cet appareil est pour une utilisation seule domestique).

* Les causes qui ne sont pas liées à l'appareil,

Les dommages causés lors du transport ou à cause d'un mauvais usage comme les bosses, les scratches, les pièces cassées.

Une erreur d'installation (comme les mauvais voltages).

* Un mal fonctionnement à cause d'un usage impropre sur l'appareil entre autres en bloquant la circulation d'air, ou en cassant le plastique, le caoutchouc, le verre qui autre qu'une utilisation normale, est considéré comme faute. Cela est jugé par un homme du service.

Vous avez 2 ans de garanties sur les défauts techniques sur un appareil après la date d'achat, la garantie est seule valide si une facture d'achat peut être montrée.

Les garanties sont strictement personnelles.

Si un appareil est offert pour entretien, cela demande à être clair, autrement le service peut être refusé.

Numéro de service après-vente pour la Belgique: 0032-(0)38080919

Numéro de service après-vente pour Pays Bas: 0900-0404040



DIEPVRIESKAST

Instructiehandleiding

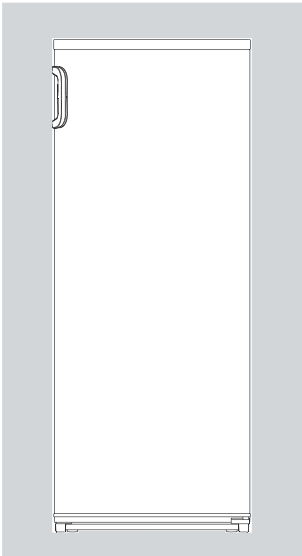

Everglades	EVFR533

☆ Lees deze instructies en bewaar de handleiding voor later gebruik

Inhoud

Veiligheid- en waarschuwingeninstructies-----	2	Nuttige aanwijzingen en tips -----	12
Beschrijving van het apparaat-----	9	Reiniging en zorg -----	13
Bedieningspaneel -----	9	Wat te doen als... -----	14
Eerste gebruik en installatie-----	11	Omkeren van de deur -----	15
Dagelijks gebruik-----	12	Verwijdering van het apparaat-----	17

C E Dit apparaat voldoet aan de volgende EU-richtlijnen:
2006/95/EC en 2004/108/EC en 2009/125/EC en
EC.643/2009 en 2002/96/EC.



Veiligheid- en waarschuwingeninstructies

Correct gebruik te kunnen waarborgen is het van belang dat u, alvorens het apparaat te installeren en in gebruik te nemen, deze gebruiksaanwijzing, inclusief de tips en waarschuwingen, grondig doorleest. Om onnodige vergissingen en ongevallen te voorkomen is het belangrijk ervoor te zorgen dat alle mensen die het apparaat gebruiken, volledig bekend zijn met de werking ervan en de veiligheidsvoorzieningen. Bewaar deze instructies en zorg ervoor dat zij bij het apparaat blijven als het wordt verplaatst of verkocht, zodat

iedereen die het apparaat gedurende zijn hele levensduur gebruikt, naar behoren is geïnformeerd over het gebruik en de veiligheid van het apparaat. Voor de veiligheid van mensen en eigendommen dient u zich aan de voorzorgsmaatregelen uit deze gebruikershandleiding te houden, de fabrikant is niet verantwoordelijk voor schade die door het niet opvolgen van de aanwijzingen veroorzaakt is

Veiligheidsvoorschriften voor kinderen en kwetsbare mensen

- Dit apparaat is niet

bedoeld voor gebruik door personen (waaronder begrepen kinderen) met verminderde fysieke, zintuiglijke vermogens of een gebrek aan ervaring en kennis, tenzij dit onder toezicht gebeurt van een voor hun veiligheid verantwoordelijke persoon of tenzij zij van een dergelijke persoon instructie hebben ontvangen over het gebruik van het apparaat. Kinderen mogen niet met het apparaat spelen. Door de gebruiker uit te voeren reiniging en onderhoud mogen niet worden gedaan door kinderen zonder toezicht.

- Houd alle verpakkingsmateriaal buiten het bereik van kinderen, daar er gevaar voor verstikking bestaat.
- Als u het apparaat afdankt trek dan de stekker uit het stopcontact, snij de voedingskabel door (zo dicht mogelijk bij het apparaat) en verwijder de deur om te

voorkomen dat kinderen een elektrische schok krijgen of zichzelf in het apparaat opsluiten.

Als dit apparaat, dat voorzien is van een magnetische deursluiting, een ouder apparaat vervangt, dat voorzien is van een veerslot (slot) op de deur of het deksel, zorg er dan voor dat u het slot onbruikbaar maakt voordat u het oude apparaat weggooit. Dit voorkomt dat kinderen er in opgesloten kunnen raken

Algemene Veiligheid



● WAARSCHUWING

— Dit apparaat is bedoeld voor gebruik in huishoudelijke en soortgelijke toepassingen zoals

- personeel keuken gebieden in winkels, kantoren en andere werkomgevingen;
- boerderijen en door klanten in hotels, motels en andere residentiële soort omgevingen;
- bed and breakfast type

omgevingen;
-catering en dergelijke niet-retail-toepassingen.

- **WAARSCHUWING** — Bewaar geen explosieve stoffen zoals spuitbussen met een brandbare drijfgas in dit apparaat.

- **WAARSCHUWING** — Indien het netsnoer beschadigd is, mag het om gevaar te voorkomen uitsluitend worden vervangen door een erkende onderhoudsdienst of gekwalificeerd onderhoudspersoneel.

- **WAARSCHUWING** — Houd de ventilatieopeningen altijd vrij van obstructies; dit geldt zowel voor losstaande als ingebouwde modellen.

- **WAARSCHUWING** — Gebruik geen mechanische hulpmiddelen of kunstgrepen om het ontdooiproces te versnellen, tenzij ze van het type zijn dat door de fabrikant is aanbevolen.

- **WAARSCHUWING** — Beschadig het koelcircuit niet.

- **WAARSCHUWING** — Gebruik geen elektrische apparaten in de voedsel opbergvakken van het apparaat, tenzij ze van het type zijn dat door de fabrikant is aanbevolen.

- **WAARSCHUWING** — Het koelmiddel en vloeibare gas van de isolatie zijn licht ontvlambaar. Wanneer u het apparaat afvoert, doe dit dan alleen bij een erkend inzamelpunt. Niet aan vuur blootstellen.

Koelmiddel

Het koelmiddel isobutaan (R600a) bevindt zich in het koelcircuit van het apparaat, dit is een natuurlijk gas dat weliswaar milieuvriendelijk is, maar ook uiterst ontvlambaar. Controleer of de onderdelen van het koelcircuit tijdens transport en installatie van het apparaat niet beschadigd zijn geraakt. Het koelmiddel isobutaan (R600a) is ontvlambaar



**Let op:
brandgevaar**

Indien het koelcircuit beschadigd is:

-open vuur en ontstekingsbronnen vermijden.
-de ruimte waar het apparaat zich bevindt grondig ventileren.
Het is gevaarlijk om wijzigingen aan te brengen in de specificaties of dit product op enigerlei wijze te modificeren. Een beschadigd netsnoer kan kortsluiting, brand en/of een elektrische schok veroorzaken.



Electrische veiligheid

1. Het netsnoer mag niet verlengd worden..
2. Verzekeer u ervan dat de stekkerniet platgedrukt of beschadigd wordt door de achterkant van het apparaat. Een platgedrukte of beschadigde stekker kan oververhit raken en brand veroorzaken.

3. Verzekeer u ervan dat u de stekker van het apparaat kunt bereiken.
4. Trek niet aan het snoer.
5. Als de stekker los zit, steek hem dan niet in het stopcontact. Dan bestaat er een risico op een elektrische schok of brand.
6. U mag het apparaat niet gebruiken zonder het afdekkapje (indien van toepassing) van het lampje.
7. De koelkast wordt alleen toegepast met stroomaansluiting van eenfase wisselstroom van 220~240V/50Hz. Indien fluctuatie van de spanning in de wijk van de gebruiker zo groot is dat de spanning hoger is dan de bovenstaande strekking, veiligheidshalve, dient de AC automatische spanningsregelaar van meer dan 350W weer worden ingeschakeld naar de koelkast. De koelkast moet gebruik maken van een speciaal stopcontact in plaats

van een gemeenschappelijke met andere elektrische apparaten. De stekker moet overeenkomen met aardleiding van het stopcontact.

Dagelijks gebruik

- Bewaar geen brandbare gassen of vloeistoffen in het apparaat, er bestaat een risico dat deze kunnen ontploffen.
- Gebruik geen elektrische apparaten in het apparaat (e.g. elektrische ijsmachines, mixers etc.)
- Bij het loskoppelen altijd aan de stekker uit het stopcontact trekken, trek niet aan de kabel.
- Zet geen hete items op de kunststof onderdelen dit het apparaat.
- Bewaar voorverpakte diepvriesproducten volgens de aanwijzingen van de fabrikant.
- U dient zich strikt te houden aan de aanbevelingen van de fabrikant van het apparaat

met betrekking tot het bewaren van voedsel. Raadpleeg de betreffende aanwijzingen.

- Leg geen koolzuurhoudende of mousserende dranken in de vriezer, deze veroorzaken druk op de fles die daardoor kan ontploffen, dit kan schade toebrengen aan het apparaat.
- Diepgevroren voedels kan vrieswonden veroorzaken als ze rechtstreeks vanuit het apparaat geconsumeerd worden.
- Plaats het apparaat niet in direct zonlicht.
- Houd brandende kaarsen, lampen en andere voorwerpen met open vlammen uit de buurt van het apparaat, zodat het apparaat niet in brand wordt gestoken.
- Het apparaat is bedoeld voor het bewaren van voedingsmiddelen en / of dranken in gewoon huishouden, zoals uitgelegd in dit instructieboekje.
- Dit apparaat is zwaar.

Wees voorzichtig als u het apparaat verplaatst.

- Haal geen artikelen uit het vriesvak en raak ze niet aan als uw handen vochtig/nat zijn, dit kan uw huid beschadigen of vrieswonden veroorzaken.
- Gebruik nooit de basis, laden, deuren enz. om op staan of als dragers.
- Diepgevroren voedsel mag niet opnieuw worden ingevroren als het eenmaal ontdooid is.
- Ijslolly of ijsblokjes niet consumeren direct vanuit de vriezer deze kunnen vrieswonden veroorzaken aan de mond en de lippen.

Voorzichtig!

Reiniging en Onderhoud

- Schakel het apparaat uit en trek de stekker uit het stopcontact voordat u onderhoudshandelingen verricht.
- Maak het apparaat niet schoon met metalen voorwerpen, stoomreiniger, etherische oliën, organische oplosmiddelen of schurende

reinigingsmiddel.

- Gebruik geen scherpe voorwerpen om ijs van het apparaat te krabben. Gebruik een kunststof schraper.

Installatie Belangrijk!

- Voor de aansluiting van elektriciteit dienen de instructies in de desbetreffende paragrafen nauwgezet te worden opgevolgd.
- Pak het apparaat uit en controleer of er beschadigingen zijn. Sluit het apparaat niet aan als het beschadigd is. Meld mogelijke beschadigingen onmiddellijk bij de winkel waar u het apparaat gekocht heeft. Gooi in dat geval de verpakking niet weg.
- Wij adviseren u om 4 uur te wachten voordat u het apparaat aansluit, dan kan de olie terugvloeien in de compressor.
- Rond het apparaat dient adequate luchtcirculatie te zijn, anders kan dit tot oververhitting leiden. Om

voldoende ventilatie te verkrijgen de instructies met betrekking tot de installatie opvolgen.

- De achterkant dient zo mogelijk tegen een muur geplaatst te worden, teneinde te voorkomen dat hete onderdelen (compressor, condensator) aangeraakt kunnen worden en brandwonden veroorzaken.
- Het apparaat mag niet vlakbij radiatoren of kooktoestellen geplaatst worden.
- Verzeker u ervan dat de stekker bereikbaar is nadat het apparaat geïnstalleerd is.

Onderhoud

- Alle elektrotechnische werkzaamheden die noodzakelijk zijn voor het uitvoeren van onderhoud aan het apparaat, dienen uitgevoerd te worden door een gekwalificeerd elektricien of competente persoon.
- Dit product mag alleen worden onderhouden door een erkend onderhoudscentrum en er dient alleen gebruik te worden gemaakt van originele reserveonderdelen.
 - 1) Als het apparaat is Frost Free.
 - 2) Als het apparaat een vriesvak bevat.

Beschrijving van het apparaat

Aanzicht van het apparaat

1. Bedieningspaneel
2. Bovenste lade
3. Lades
4. Onderste lade
5. Verstelbare pootjes
6. Deur

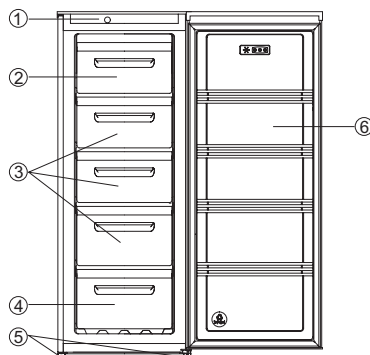

Opmerking: Vanwege de voortdurende wijziging van onze producten kan uw koelkast enigszins afwijken van deze handleiding, de functies en het gebruik blijven echter hetzelfde.

Bedieningspaneel



De thermostaatregelaar die zich in het bedieningspaneel bevindt regelt de temperatuur van het vriesvak.

- Positie "Min" –Koud.
- Positie "Normal" –Kouder, normaal ingesteld op deze stand.
- Positie "Max" –Koudst.

De temperatuur zal beïnvloed worden door:

- De kamertemperatuur
- Hoe vaak de deur geopend wordt
- Hoeveel voedsel er opgeborgen wordt
- Positie van het apparaat

Bij het bepalen van de correcte temperatuurinstelling, moeten al deze

factoren in overweging genomen worden. Er kan wat experimenten aan te pas komen. Laat geen kinderen met de bediening knoeien of spelen met het product.

Belangrijk! Het is aanbevolen om het apparaat op positie Normal in te stellen. Als u een warmere of koudere temperatuur wilt, draai de knop dienovereenkomstig naar een lagere of hogere positie. Het apparaat op een lagere positie instellen zal tot energiebesparing leiden. Een hogere instelling zal tot een hoger energieverbruik leiden.

Belangrijk! Hoge omgevingstemperaturen (bijv. op hete zomerdagen) en een koude instelling (stand Colder) kunnen ervoor zorgen dat de compressor voortdurend of non-stop draait!

Oorzaak: wanneer de omgevingstemperatuur hoog is, moet de compressor continu werken om de lage temperatuur in het toestel te handhaven.

Het vriesvak

Het symbool  wil zeggen dat uw diepvries diepvriesvoedsel zal bewaren aan -18° C (-0.4F) of kouder, waardoor u diepvriesvoedsel lang kan bewaren en vers voedsel kunt invriezen. De diepvriestemperatuur wordt automatisch bediend door de thermostaat die zich in het bedieningspaneel bevindt. Door de verschillende installaties, gebruikswijzen en weersomstandigheden, kunnen er wijzigingen aan de temperatuurinstellingen nodig zijn. Deze worden het best beoordeeld door middel van een temperatuurlezing op een thermometer die in het diepvriesvoedsel zit. De meting moet snel gebeuren, daar de temperatuur van de thermometer snel zal zakken nadat u hem uitgehaald hebt.

Vers voedsel invriezen

Dit is een standaard maatregel en de eigenlijke capaciteit hangt af van de densiteit en omvang van het voedsel. Steek het vers voedsel in de bovenste diepvrieslade. Het kan gebeuren dat u het voedsel moet reorganiseren om daarin te slagen. Tijdens het invriezen, moet de temperatuur van vers voedsel zo snel mogelijk afnemen zodat ijskristallen zo klein mogelijk gehouden worden om zo de structuur van het voedsel niet te beschadigen. Als het invriezen langzaam plaatsneemt, zullen er zich grote ijskristallen vormen die de kwaliteit van het voedsel zullen aantasten eenmaal het ontdooid wordt. Reeds ingevroren voedsel dient gereorganiseerd te worden om ruimte

te laten in de bovenste twee laden om in te vriezen. De pakjes die moeten ingevroren worden, dienen zo gelegd te worden dat ze in contact komen met de lade en zo ver mogelijk zitten met ruimte tussen zodat er voldoende koude lucht kan tussen circuleren. Als er genoeg ruimte is, kunt u het voedsel dat u ingevroren hebt in een andere lade of bak steken zodat u opnieuw plaats hebt op de bovenste rij. Grote artikelen kunnen het best ingevroren worden door de lade weg te nemen. Diepvriesvoedsel dient niet opnieuw ingevroren te worden eens het ontdooid geweest is. Haal geen artikelen uit de diepvries als uw handen vochtig/nat zijn, daar dit een ontvelde huid of "vriesbrandplekken" tot gevolg kan hebben. Uit veiligheidsoverwegingen zijn de diepvrieslades uitgerust met stoppers, maar kunnen gemakkelijk uitgenomen worden door ze vooruit te trekken tot aan de stopper, dan de voorkant op te tillen en het helemaal uit te trekken. Ga net omgekeerd te werk om de lade opnieuw in te schuiven.

Diepvriesvoedsel bewaren

Voorverpakt diepvriesvoedsel dient bewaard te worden in overeenstemming met de instructies van de fabrikant voor een 4-sterren diepvriesvak en dient zo snel mogelijk na aankoop in de diepvries gestoken te worden. U kunt artikelen lang in uw diepvries bewaren, wat over het algemeen zo'n 3 maanden is, maar de tijdspanne kan variëren en het is bovendien belangrijk de aanbevolen tijden aangeduid op de verpakking, na te leven. Plaats geen hermetisch gesloten recipiënt of koolzuurhoudende vloeistoffen, zoals bruisende dranken, in de diepvries daar dit druk op het recipiënt creëert, wat zou kunnen leiden tot ontploffing en zo de diepvries zou beschadigen. Ijsblokjes en ijslolly's dienen niet onmiddellijk na het uithalen geconsumeerd te worden, daar dit zou kunnen leiden tot ontveling van de huid door de lage temperatuur.

Eerste gebruik en installatie

Reinigen vóór gebruik

- Voordat u het toestel voor de eerste keer gebruikt, dient u het interieur en de interne accessoires te wassen met lauwwarm water en een beetje neutrale zeep om de typische geur van een gloednieuw product te verwijderen, en vervolgens goed te laten drogen.

Installatieplaats



Waarschuwing! Lees de instructies aandachtig vóór de installatie, voor uw veiligheid en een goede werking van het toestel.

- Plaats het toestel uit de buurt van warmtebronnen zoals kachels, radiatoren, rechtstreeks zonlicht, enz.
- Er wordt een maximale prestatie en veiligheid gegarandeerd door binnenshuis de juiste temperatuur voor de klasse van de betreffende eenheid te handhaven, zoals op het typeplaatje staat vermeld.
- Dit toestel presteert goed vanaf klimaatklasse N tot ST (zie tabel). Het toestel kan niet naar behoren werken als het voor een langere periode op een temperatuur boven of beneden het opgegeven bereik wordt ingesteld.

Belangrijk! Een goede ventilatie rondom de koelkast is nodig voor een goede warmte-afvoer, hoog rendement en een laag energieverbruik. Om deze reden moet er voldoende ruimte worden vrijgemaakt rondom de koelkast. Het is raadzaam om een aftand aan te houden van 75mm tussen

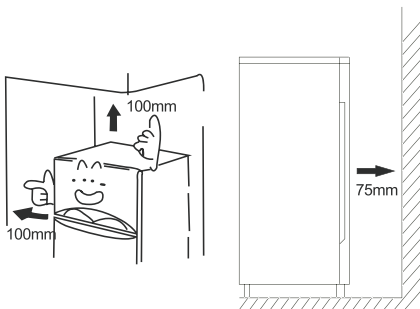

de achterkant van de koelkast en de wand, ten minste 100mm aan de zijkanten, ook 100mm aan de bovenkant, en ruimte aan de voorkant zodat de deur tenminste 160° open kan.

Klimaatklasse	Omgevingstemperatuur
SN	+10° C tot +32° C
N	+16° C tot +32° C
ST	+16° C tot +38° C
T	+16° C tot +43° C

- De toestellen mogen niet aan regen worden blootgesteld. Voldoende lucht moet onderin in het achtergedeelte van de toestellen kunnen circuleren, slechte luchtcirculatie kan namelijk de prestaties beïnvloeden. Ingebouwde toestellen moeten uit de buurt van warmtebronnen zoals kachels en rechtstreeks zonlicht worden geplaatst.

Waterpas stellen

- Het toestel moet waterpas worden gesteld om trillingen uit te sluiten. Om het toestel waterpas te stellen, moet het rechtop staan en beide stelbouten moeten stevig contact maken met de vloer. U kunt ook het niveau bijstellen door aan de voorzijde de juiste stelbouten uit te draaien (gebruik uw vingers of een geschikte steeksleutel).

Elektrische aansluiting

Opgelet! Alle vereiste elektrische onderhoudswerkzaamheden aan het toestel moeten door een bevoegd elektricien of competent persoon worden uitgevoerd.

Waarschuwing! Dit toestel moet geaard worden. De fabrikant wijst elke aansprakelijkheid af indien deze veiligheidsmaatregelen niet in acht worden genomen.

Dagelijks gebruik

Toebehoren 1)

Vrieslade

- Voor het opslaan van diepvriesproducten.

Ijsblokjeshouder

- Voor het maken en het opslaan van ijsblokjes.

Koelvak 2)

- Voor het opslaan van voedsel dat niet bevroren hoeft te worden, en een ander deel dat geschikt is voor andere soorten voedsel.

Het ontdooien van voedsel 2)

- In het koelvak.
- Bij kamertemperatuur.
- In een magnetron.
- In een conventionele oven of heteluchtoven.
- Ontdooid voedsel moet alleen opnieuw ingevroren te worden in uitzonderlijke gevallen.

- 1) Als het toestel betreffende accessoires en functies bevat.
2) Als het toestel een vriesvak bevat.

Nuttige aanwijzingen en tips

Geluiden tijdens werking

Klikken - Wanneer de compressor in- of uit wordt geschakeld, kunt u een klik horen.

Brommen - Zodra de compressor in werking is, kunt u gebrom horen.

Borrelen - Als het koelmiddel de dunne buizen instroomt, kunt u geborrel of spatgeluiden horen.

Spatten - Zelfs nadat de compressor is uitgeschakeld, kan dit geluid nog kort te horen zijn.

Tips voor energiebesparing

- Plaats het toestel niet in de buurt van kachels, verwarmingselementen of andere warmtebronnen.
- Beperk de tijd dat het apparaat open staat tot een minimum.
- Stel de temperatuur niet lager in dan nodig.
- Zorg ervoor dat de zijwanden en achterzijde van het toestel op enige afstand van de muur zijn geplaatst, volg vervolgens de instructies met betrekking tot de installatie op.
- Als het schema de juiste combinatie van laden en planken laat zien, dient u dit niet aan te passen dit zou effect kunnen hebben op het energieverbruik.

Tips voor invriezen

- Bij het eerste gebruik of na een periode buiten gebruik: U dient het apparaat eerst 2 uur te laten draaien op de hoge instellingen voor u het voedsel in de koelkast plaatst.

- Bereid voedsel in kleine porties zodat het snel en volledig kan worden ingevroren en om zo later enkel de benodigde hoeveelheid te kunnen ontdooien.
- Wikkel het voedsel in aluminiumfolie of plastic en zorg ervoor dat de verpakkingen luchtdicht zijn;
- Voorkom dat vers, niet ingevroren voedsel in aanraking komt met reeds ingevroren levensmiddelen om zo een temperatuurstijging van de laatstgenoemde te voorkomen.
- Wanneer ijzige producten direct vanuit de vriezer geconsumeerd worden kunnen ze mogelijk vrieswondjes op de huid veroorzaken.
- Het is aan te bevelen om ieder bevroren product te markeren met naam en datum, om bij te houden hoe lang het opgeslagen is.

Tips voor het bewaren van diepvriesproducten

- Te controleren of de commerciële diepvriesproducten al bij de winkelier waren ingevroren.
- Eenmaal ontdooide levensmiddelen bederven snel en kunnen niet opnieuw worden ingevroren.
- Bewaar niet langer dan de houdbaarheidstermijn aangegeven door de voedingsfabrikant.

Opmerking: Als het toestel betreffende accessoires en functies bevat.

Reiniging en zorg

Reiniging en zorg

Omwille van hygiënische redenen dient de binnenkant van het apparaat, waaronder de interne onderdelen, regelmatig gereinigd te worden.

Het apparaat moet minstens elke twee maanden schoongemaakt en onderhouden worden.



Waarschuwing! Gevaar voor elektrische schokken!

- Sluit het apparaat niet op het elektriciteitsnet aan tijdens het schoonmaken. Zet het apparaat uit voor reiniging en trek de stekker uit het stopcontact, of zet de schakelaar of zekering uit.

Belangrijk!

- Verwijder voedsel uit het apparaat voor reiniging. Bewaar het op een koele, afgesloten plaats.
- Maak het apparaat nooit schoon met een stoomreiniger. Hierdoor kan er zich vocht ophopen in de elektrische onderdelen.
- Hete dampen kunnen leiden tot beschadiging van plastic onderdelen.
- Etherische oliën en organische oplossingen kunnen plastic onderdelen beschadigen, zoals citroensap of sinaasappelschilap, boterzuur, en reinigingsmiddel dat azijnzuur bevat. Laat dergelijke substanties niet in contact komen met onderdelen van het apparaat.
- Gebruik geen schuurmiddelen.
- Reinig het apparaat en de interne onderdelen met een doekje en lauwwarm water. Afwasmiddelen uit de winkel mogen ook gebruikt worden.
- Veeg het oppervlak na reiniging af met proper water en een proper doekje.
- Ophoping van stof in de condensator verhoogt het energieverbruik, reinig de condensator aan de achterkant van het apparaat daarom één keer per jaar met een zachte borstel of stofzuiger.
- Bekijk de waterafvoer achterin het koelvak van de koelkast.
- Maak een verstopte afvoer vrij met iets als een zachte pin, maar let erop dat de kast niet beschadigd wordt door scherpe dingen.
- Als alles droog is, kunt u het apparaat weer inschakelen.

Ontdooien

Ontdooiing in vakken voor vers voedsel

- Ontdooiing in het vriesvak wordt handmatig geregeld. Haal het voedsel eruit alvorens te ontdooien.
- Haal het ijsbakje en de lades eruit of leg ze tijdelijk in het koelvak voor vers voedsel.
- Laat de deur van de koelkast open staan tot ijs en vorst goed zijn opgelost en opgehoopt op de bodem van het vriesvak. Veeg het water af met een zacht doekje.
- Om de ontdooiing te versnellen, kunt u een bak met warm water (rond de 50°C) in het vriesvak zetten en ijs en vorst wegschrappen met een ontdooispatel. Stel hierna de knop voor de temperatuurregelaar terug in zijn originele positie.
- Het wordt afgeraden om het vriesvak direct met heet water of een haardroger op te warmen tijdens het ontdooien, om vervorming van de binnenkant te voorkomen.
- Het wordt afgeraden om ijs en vorst of vastgevroren voedsel weg te schrapen met scherpe middelen of houten staven, om de binnenkant of het oppervlak van de verdampert niet te beschadigen.

Belangrijk! De apparaat dient minstens eens per maand ontdooid te worden. Als de deur tijdens gebruik vaak wordt geopend of als het apparaat in extreem vochtige omstandigheden gebruikt wordt, adviseren we de gebruiker om elke twee weken te ontdooien.

Het apparaat uitschakelen

- Leeg het apparaat.
- Trek de stekker uit het stopcontact.
- Grondig reinigen (zie rubriek: Reiniging en onderhoud).
- Laat de deur open om nare geuren te voorkomen.

Wat te doen als...



Waarschuwing! Schakel het apparaat uit voordat u storingen gaat zoeken. Alleen een bevoegd elektricien of bevoegd persoon dient het zoeken van storingen uit te voeren die niet in de handleiding vermeld staan.

Belangrijk!

Reparaties aan het apparaat mogen alleen worden uitgevoerd door bevoegde technici. Door ondeskundige reparaties kunnen grote gevaren ontstaan voor de gebruiker. Als uw apparaat gerepareerd moet worden, neem dan contact op met uw dealer of uw lokale Customer Service Center..

Probleem	Mogelijke oorzaak	Oplossing
Apparaat werkt niet.	Apparaat staat niet aan.	Zet het apparaat aan.
	De stekker zit niet in het stopcontact of zit los.	Steek de stekker in.
	Zekering is doorgebrand of is kapot.	Controleer de zekering, vervang indien nodig.
	Stopcontact is kapot.	Storingen aan de stekker dienen hersteld te worden door een elektricien.
Apparaat koelt te veel.	Temperatuur staat te koud ingesteld.	Draai de temperatuurregelaar tijdelijk naar een warmere instelling.
Het eten heeft te warm.	Temperatuur is niet correct ingesteld.	Raadpleeg de rubriek "bij eerste gebruik".
	De deur stond te lang open.	Open de deur maar zolang als nodig is.
	Er werd een grote hoeveelheid warm eten in de koelkast gestoken binnen de laatste 24 uur.	Draai de temperatuurregelaar tijdelijk naar een koudere instelling.
	Het apparaat staat in de buurt van een warmtebron.	Raadpleeg de rubriek "installatieplaats"
Binnenverlichting werkt niet.	Het lichtpeertje is stuk.	Raadpleeg de rubriek "De lichtpeer vervangen"
De deurdichting is niet luchtdicht (mogelijk na het omkeren van de deur).	De deurdichting is niet luchtdicht (mogelijk na het omkeren van de deur).	Warm de lekkende delen van de deurdichting voorzichtig op met een haardroger (op een koele stand). Pas tegelijkertijd de opgewarmde deurdichting aan met de hand zodat hij op zijn plaats zit.
Ongebruikelijke geluiden`	Apparaat staat niet waterpas.	Stel de voetjes bij.
	Het apparaat komt in aanraking met de muur of andere voorwerpen.	Verplaatst het apparaat voorzichtig.
	Een onderdeel, bijv. een leiding, aan de achterkant van het apparaat komt in aanraking met een ander onderdeel van het apparaat of de muur.	Indien nodig plooit u het onderdeel voorzichtig uit de weg.
De compressor start niet onmiddellijk na het veranderen van de temperatuurinstelling.	Dit is normaal, er heeft zich geen fout voorgedaan.	De compressor start na een bepaalde tijd.
Water op de vloer of op de schappen.	Waterafvoerleiding zit geblokkeerd.	Raadpleeg de rubriek "reiniging en zorg"

De deur omdraaien

De kant waar de deur opent, kan veranderd worden van de rechterkant (zoals geleverd) naar de linkerkant, indien dit nodig is voor de plaats van installatie. Benodigde middelen:

1.8mm schroevendraaier



2. Kruiskopschroevendraaier



3. Plamuurmes of dunne schroevendraaier



1. Plaats de koelkast, gebruik een platkopschroevendraaier om de 4 schroefkappen achteraan het koelkastblad af te halen.

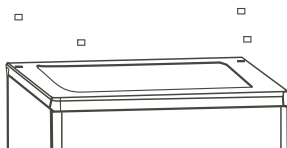

2. Draai de schroeven los en til het blad vanaf de achterzijde op en verwijder deze. Til dan de deur op en plaats deze op een zacht oppervlak om krassen te voorkomen.

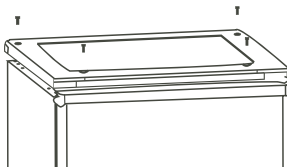

3. Verwijder het voorste ornament van de bovenste beschermplaat met gebruik van een platkopschroevendraaier.

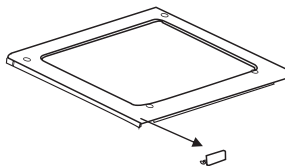

4. Installeer het voorste ornament van de bovenste beschermplaat aan de andere zijde.

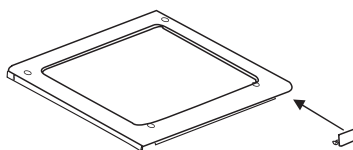

5. Verwijder de bovenste scharnierkern en verplaats deze naar links en maak stevig vast.

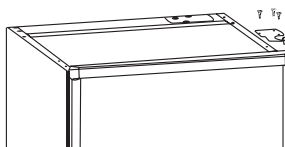

6. Haal beide regelbare voeten af en verwijder de onderste scharnierbeugel door de bouten los te draaien.

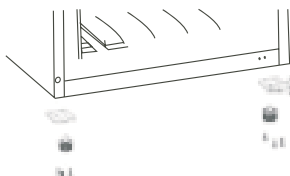

7. Schroef de onderste scharnierpin los en haal deze af, draai de beugel om en plaats deze terug. Bevestig de beugel opnieuw op de onderste scharnierpin. Plaats beide regelbare voeten terug. Verplaats de onderste deur naar de juiste positie. Zorg dat de deur waterpas staat, breng de onderste scharnierpin in de onderste opening van de deur en draai dan de bouten vast.

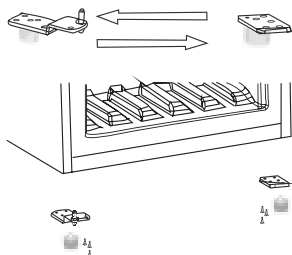

8. Plaats het deksel terug door de bovenste scharnierkern in de bovenste opening van de deur te installeren en maak deze met 4 schroeven vast. Plaats de schroefkappen terug.

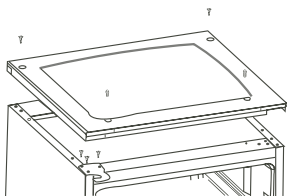

Opmerking:

Kijk bij verwijdering van de deur uit voor (een) sluitring(en) tussen het middelste scharnier en de bodem van de deur van de vriezer, die vast kan/kunnen komen te zitten aan de deur. Verlies deze niet.

Als u de richting van de deur wijzigt, voer dan eerst het volgende uit:

1. Verplaats accessoire B van het bovenste deksel van de bovenste deur en bevestig accessoire A, dit is een klein afneembaar gedeelte van een zakje.

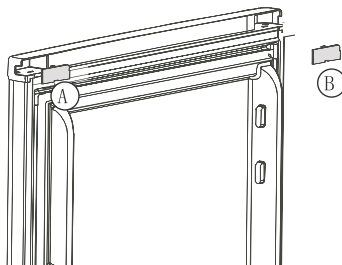

Als u de richting van de deur wijzigt, voer het volgende uit:

Verplaats de hendel van de linkerzijde van de bovenste deur, naar de rechterzijde.

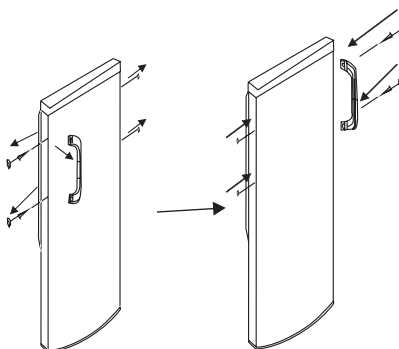

Verwijdering van het apparaat

Het is verboden dit apparaat weg te gooien met het algemeen huishoudelijk afval.

Verpakkingsmateriaal

Verpakkingsmateriaal voorzien van een recyclagesymbool kan gerecycleerd worden. Deponeer de verpakking in een geschikte inzamelcontainer om het te recyclen.

Alvorens het apparaat af te danken.

1. Trek de stekker uit het stopcontact.
2. Snijd de netsnoer af en gooi deze weg.

	Correcte verwijdering van dit product
	<p>Deze markering geeft aan dat dit product niet mag weggegooid worden met ander huishoudelijk afval in de EU. Om mogelijke schade aan het milieu of de menselijke gezondheid door ongecontroleerde afvalverwijdering te voorkomen, moet u dit product op een verantwoorde manier recyclen, zodat het duurzame hergebruik van materiaalbronnen wordt bevorderd. Om uw gebruikte apparaat in te leveren, gebruik alstublieft het terugbreng- en verzamel systeem of neem contact op met de winkel waar het product is gekocht. Zij kunnen dit product terugnemen voor milieu veilige recycling.</p>

GARANTIE BEPALINGEN

U heeft 2 jaar garantie op technische defecten na aankoop datum.

Wat niet onder garantie valt :

- * Het gebruik; voor niet normaal huishoudelijk gebruik (het apparaat is bedoeld voor normaal huishoudelijk gebruik)
- * Een oorzaak die aan het apparaat vreemd is, zoals;

Schade die opgelopen werd bij het transport of ingevolge een verkeerde behandeling zoals deuken, krassen, afgebroken onderdelen.

Installatie fouten bijv. (verkeerde spanning).
- * Storingen ten gevolge van o.a. ondeskundig gebruik, stof/pluisvorming in/aan het apparaat w.o. verstoppingen van o.a.(indien van toepassing) luchtcirculatie, filters, als mede breuk in kunststof, rubber, glas, wat anders dan bij normaal gebruik defect is geraakt; zulks ter beoordeling van service monteur of importeur.

U heeft twee jaar garantie op het apparaat na aankoop datum, de garantie is alleen dan geldig indien een geldig aankoop bewijs kan worden getoond.

Garantie rechten op het apparaat zijn niet overdraagbaar.

Indien apparaten ter reparatie worden aangeboden dienen deze schoon te zijn, anders kan behandeling voor reparatie worden geweigerd.

Servicenummer voor Nederland: 0900-0404040

Servicenummer voor België: 0032-(0)38080919