

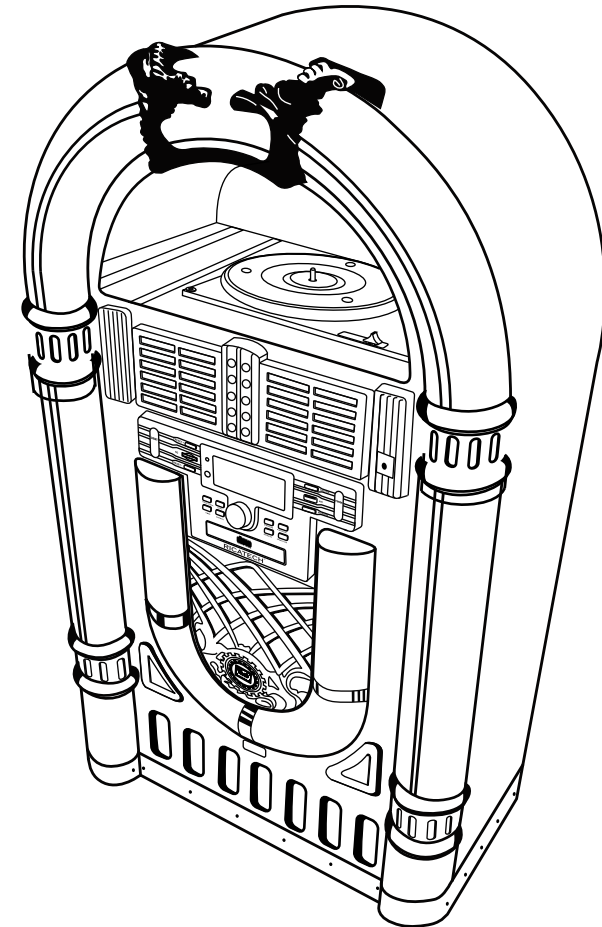

RR2000 Jukebox



**USER MANUAL
GEBRUIKERSHANDLEIDING
MODE D'EMPLOI
BEDIENUNGSANLEITUNG
MANUALE D'USO**



910-280900-0240-100

ATENCIÓN AL CLIENTE

En caso de dudas o problemas con su producto Ricatech, puede contactar con el servicio de atención al cliente de Ricatech. Puede ponerse en contacto con nosotros por teléfono o correo electrónico.

Correo electrónico

Para recibir asistencia técnica por correo electrónico, escriba a support@ricatech.com. Asegúrese de mencionar el nombre del modelo y número de serie del producto. Mencione asimismo su nombre y dirección y describa claramente su pregunta o problema.

Teléfono

Para ponerse en contacto con el servicio de atención al cliente por teléfono, marque +32 3 3265694. Uno de los miembros de nuestro personal se pondrá a su disposición. Para más información sobre el procedimiento completo, visite el sitio web de Ricatech en: www.ricatech.com

Hereby, Ricatech B.V. declares that this turntable is in compliance with the essential requirements and other relevant provisions of Directive 1999/5/EC.

Ricatech B.V.

Cornusbaan 1
2908 KB Capelle a/d IJssel
The Netherlands

WARNING:

TO PREVENT FIRE OR SHOCK HAZARD, DO NOT EXPOSE THIS APPLIANCE TO RAIN OR MOISTURE. DO NOT REMOVE COVER. PILOT LAMPS SOLDERED IN PLACE. NO USER SERVICEABLE PARTS INSIDE. REFER SERVICING TO QUALIFIED SERVICE PERSONNEL.

 <p>The lightning flash with arrowhead symbol, within an equilateral triangle, is intended to alert user to the presence of uninsulated "dangerous voltage" within the product's enclosure that may be of sufficient magnitude to constitute risk of electric shock to persons.</p>	<div style="border: 1px solid black; padding: 5px;"> <p>CAUTION RISK OF ELECTRIC SHOCK DO NOT OPEN</p> </div> <p>CAUTION: TO REDUCE THE RISK OF ELECTRIC SHOCK, DO NOT REMOVE COVER (OR BACK). NO USER - SERVICEABLE PARTS INSIDE. REFER SERVICING TO QUALIFIED SERVICE PERSONNEL.</p>	 <p>The exclamation point within an equilateral triangle is intended to alert user to the presence of important operating and maintenance (servicing) instruction in the literature accompanying the appliance.</p>
--	---	--

Specification

Frequency Range	: MW 522 - 1620 KHz
	: FM 87.5 - 108 MHz
USB Port 2.0	: Full Speed 512MB - 4GB (Support FAT16, FAT32)
Power Consumption	: 85W
Antennas	: External FM antenna wire : Built-in ferrite AM bar
Power Source	: AC 230V ~ 50Hz
Speaker Size	: 6 1/2" Dynamic type x 2
Speaker Ohm	: 4 Ohm
Speaker Watt	: 40W
Speaker Size	: 2 1/2" Tweeter type x2
Speaker Ohm	: 8 Ohm
Speaker Watt	: 10W
Power Output	: 13W x 2

*DESIGN AND SPECIFICATIONS SUBJECT TO CHANGE WITHOUT NOTICE.

De AUX a SD/USB

Este sistema puede convertir la señal de audio de la entrada AUX en formato MP3 y almacenarlo en un dispositivo de almacenamiento masivo USB o tarjeta SD (por defecto USB si ambos dispositivos están conectados).

1. Pulse **FUNCTION** / (FUNC) una o más veces para seleccionar AUX



2. Pulse **REC** / (REC) para iniciar el ripeco, el sistema buscará el contenido del USB/tarjeta SD y creará una carpeta para almacenar las pistas en MP3.
3. El icono "REC" y el mensaje "RIPP TO" aparecerán en la pantalla y parpadeará el icono "AUX".
4. El icono del dispositivo correspondiente ("USB" o "CARD") empezará a parpadear cuando comience el ripeco.



5. Pulse **STOP/BAND** / (STOP) para salir de esta función.

Nota: Aparecerá el mensaje "NO FUNCT" cuando pulse cualquier botón durante el proceso de ripeco AUX. Aparecerá el mensaje "NO DEV" cuando no se detecte ni el USB ni la tarjeta SD. Aparecerá el mensaje "FULL" cuando no haya suficiente memoria libre en el dispositivo seleccionado.

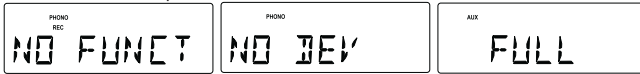

Borrar pistas de MP3

El sistema permite borrar archivos en MP3 anteriormente grabados o ya existentes.

1. En modo USB o SD, mantenga pulsado **REC/ERASE** / (REC) durante 2 segundos, la reproducción de la pista actual se detendrá y se borrará.
2. Aparecerá el mensaje "delete".

ALTAVOCES EXTERNOS OPCIONALES

1. Con su nueva radio tiene la opción de acoplar altavoces externos.
2. Los conectores para altavoces externos están situados en la parte trasera de la radio. Junto a los conectores hay un interruptor con dos opciones: Int. / Ext. Cuando use altavoces externos, este interruptor debe estar en posición EXT. De esta forma desactiva los altavoces internos de la radio y redirige la potencia hacia los altavoces externos.
3. Si decide no usar altavoces externos, asegúrese de que el interruptor esté en INT.

LUCES LED

Las luces LED que cambian de color (7 colores) en los tubos frontales se controlan con el INTERRUPTOR DE LUCES (SOLTAR/MANTENER) en la parte trasera de la unidad.

CONTROL LOCATORS

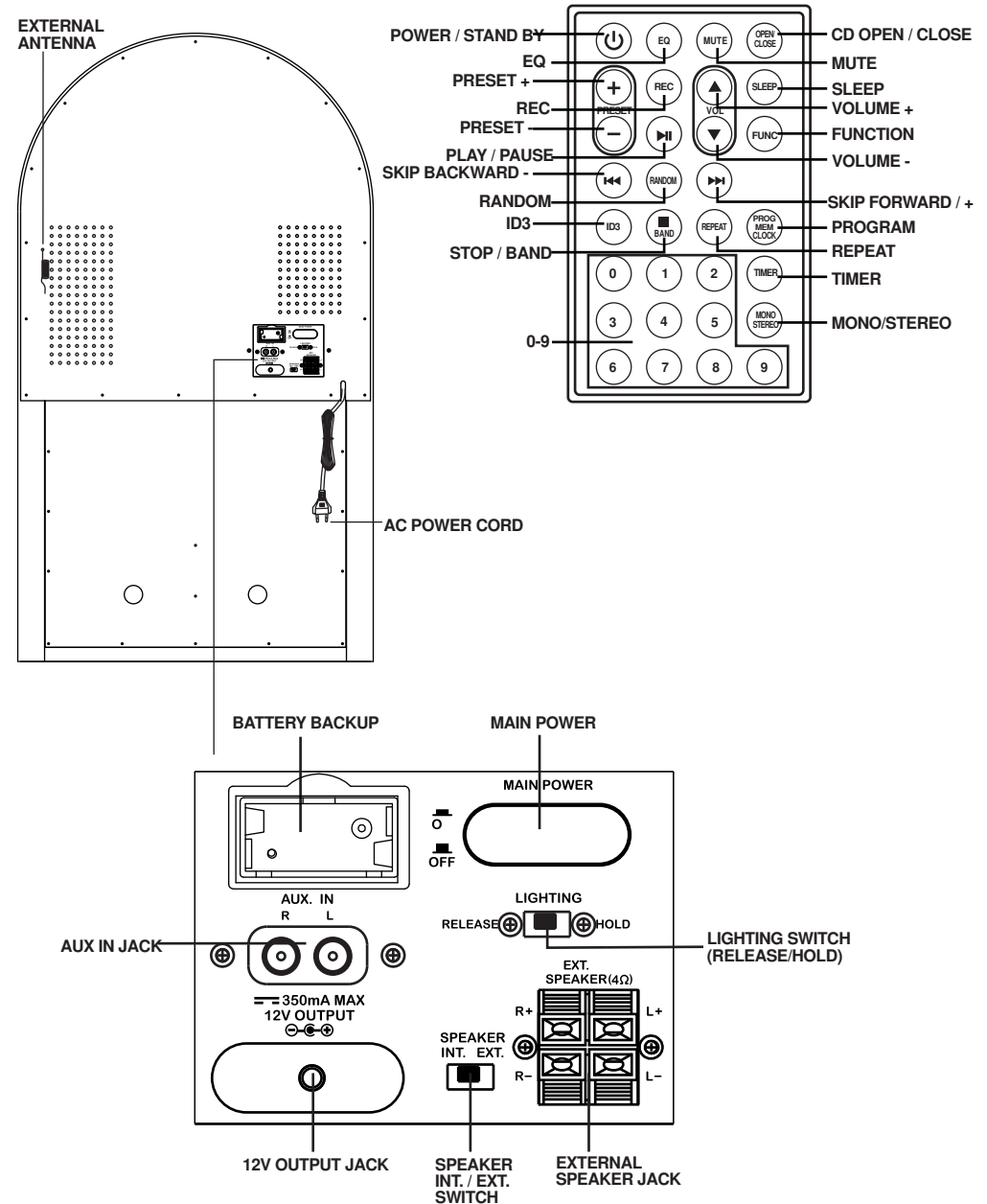

TOCADISCOS

PREPARACIÓN ANTES DE USAR EL TOCADISCOS

1. Retire la brida negra desenrollándola y extráigala con cuidado del BRAZO.
2. Quite la cubierta protectora blanca de la aguja tirando suavemente hacia la parte frontal de la unidad.
3. Libere el BRAZO y pulse suavemente hacia la derecha el clip de sujeción. Así liberará el brazo del SOPORTE. Cuando mueva la unidad de lugar, vuelva a bloquear el brazo con el clip.

FUNCIONAMIENTO DEL TOCADISCOS

1. Pulse **FUNCTION** / para ajustar la unidad en modo PHONO.
2. Ajuste el **CONTROL DE VELOCIDAD** según la velocidad (3, 1/3, 45 ó 78 rpm) del disco seleccionado.
3. Mueva el brazo sobre el disco y colóquelo en el punto en el que quiera comenzar la reproducción.
4. Cuando el disco finalice, el BRAZO se detendrá automáticamente. Debe volver a colocarlo manualmente sobre el SOPORTE.

ACCESORIOS INCLUIDOS: Adaptador para discos de 45 rpm

Para reproducir un disco de 45 rpm, saque el adaptador con los dedos pulgar e índice y tire de él. Colóquelo sobre el EJE. Ya podrá colocar el disco sobre el tocadiscos.



FUNCIONAMIENTO DEL CONECTOR PARA AURICULARES

Para escuchar con auriculares / cascos (no incluidos)



REPRODUCTOR DE CD

Reproducción de un CD

1. Pulse **FUNCTION** / para ajustar la unidad en modo CD.
2. Pulse **CD OPEN / CLOSE** / para abrir el compartimento del CD.
3. Introduzca un disco con la parte impresa hacia arriba. Pulse **CD OPEN / CLOSE** / de nuevo para cerrar el compartimento, aparecerá **READ** mientras el reproductor busca el contenido del disco.



4. Se reproducirá automáticamente la pista 1 cuando termine la lectura del contenido del CD.
5. Pulse **FF** / o **FB** / una o más veces hasta que aparezca en pantalla el número de pista que desea.
6. Pulse **STOP/BAND** / para detener la reproducción.



Note: Icon "ESP" will flash for 40 seconds then state still.

Reproducción de un CD de MP3

1. Introduzca un disco con formato CD-MP3. Pulse **CD OPEN / CLOSE** / de nuevo para cerrar el compartimento. Aparecerá **READ** en pantalla mientras el sistema lee el contenido del CD.

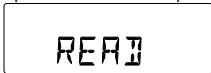

2. Se reproducirá automáticamente la pista 1 de la carpeta raíz (carpeta 1) cuando acabe la lectura del CD MP3.

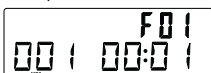

3. Pulse **FF** / o **FB** / una o más veces hasta que aparezca en pantalla el número de pista que desea.
4. Pulse **PRESET +** / or **PRESET -** / para seleccionar el álbum que desee.
5. Pulse **STOP/BAND** / para detener la reproducción.

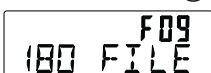

3. Press the **FF** / or **FB** / repeatedly to set the hours.
4. Press **PROGRAM** / again to confirm. The minutes digit starts flashing.
5. Hold down **FF** / or **FB** / repeatedly to set the minutes.
6. Press **PROGRAM** / again to confirm. The minutes digit stop flashing, the clock begins to run.
7. Press **PROGRAM** / to select between 12 and 24 hours, shown as below

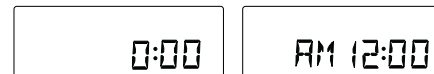

Setting the timer

The unit can be used as an alarm clock, whereby the selected source (CD, TUNER, USB, SD CARD OR PHONO) to start playback at a preset time. Make sure the Z clock is set before using the timer.

1. In the standby mode, press and hold **TIMER** / on the remote over 1 second, icon "Ⓞ" and message "TURN ON" start flashing. Press **TIMER** / again on the remote to begin the "SYSTEM POWER ON" timer setting.



2. Press **FF** / or **FB** / repeatedly to set hours.
3. Press **TIMER** / on the remote to enter minutes setting mode.
4. Press **FF** / or **FB** / repeatedly to set minutes.
5. Press **TIMER** / on the remote again to begin "SYSTEM POWER OFF" timer setting. Icon "Ⓞ" and message "TURN OFF" start flashing. Press **TIMER** / on the remote again to begin timer setting.



6. Press **FF** / or **FB** / repeatedly to set hours.
7. Press **TIMER** / on the remote to enter minutes setting mode.
8. Press **FF** / or **FB** / repeatedly to set minutes.
9. Press **TIMER** / on the remote again to begin setting the source from wake up. Default at TUNER mode. Message TUNER start flashing.



10. Press **FUNCTION** / to select wake up source. The unit will be waked up from last tuned station if TUNER mode is selected.



11. Press **TIMER** / on the remote again to complete timer on/off setting. Icon "Ⓞ" will keep display on LCD if timer is set. Note: The wake up sound level will be increased gently to preset volume level.
12. Press **TIMER** / on the remote control to turn on/off the timer. The icon "Ⓞ" will be on/off respectively.

SLEEP

You can set a certain period of time after which the set will switch to standby.

- On the remote control, press **SLEEP** / repeatedly to select the desired time period options (in minutes):
- Display shows in sequence: SLEEP 90, 80, 70, 60, 50, 40, 30, 20, 10
 - Display shows the selected option briefly and returns to its previous status.



To deactivate the sleep timer, press **SLEEP** / again to "00" or Press **POWER** / to switch the unit into standby mode.

Control del volumen

Pulse **VOLUME UP** / ▲ / **VOLUME DOWN** / ▼ en el mando para ajustar el volumen.

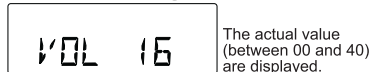

FUNCIÓN MUTE

Puede desconectar de forma temporal el sonido sin tener que apagar la unidad.

1. Pulse **MUTE** / MUTE en el mando a distancia para desactivar el sonido, la reproducción continuará sin sonido.
2. Para activar el sonido puede:
 - pulsar **MUTE** / MUTE de nuevo;
 - ajustar los controles de volumen;
 - cambiar la fuente



EQ

Pulse **EQ** / EQ en el mando a distancia para seleccionar el modo EQ que desee. Hay 5 modos de EQ:



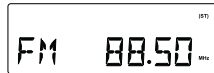

RADIO

Sintonización de AM/FM

1. Pulse **FUNCTION** / FUNC para ajustar la unidad en modo RADIO.
 2. Pulse **STOP/BAND** / BAND varias veces para seleccionar la banda que desee. AM o FM.
- 
3. Sintonización automática – Mantenga pulsado **FF** / FF or **FB** / FB hasta que la radio encuentre una emisora con suficiente recepción. Si se recibe una emisora en estéreo, aparecerá (ST). Repita el paso 3 si es necesario hasta que encuentre la emisora que desea,
 4. Sintonización manual – Pulse **FF** / FF or **FB** / FB brevemente varias veces hasta que encuentre una emisora.

Memorización de emisoras de radio

Puede almacenar hasta un total de 40 emisoras de radio (FM y AM) en la memoria, de forma manual o automática.

1. Sintonice la emisora que desee.
 2. Pulse **PROGRAM** / PROGRAM para activar la memorización, parpadearán el icono "MEMORY" y P01.
- 
3. Pulse **PRESET +** / + or **PRESET -** / - para asignar un número del 1 al 20 (hasta 20 emisoras).
- 
4. Pulse **PROGRAM** / PROGRAM para confirmar, en la pantalla aparecerá el número de memoria, la banda y la frecuencia de la emisora.
 5. Repita los pasos 1-4 para guardar otras emisoras para escuchar una emisora guardada.
- Pulse **PRESET +** / + or **PRESET -** / - una o más veces hasta que aparezca la emisora que desea.

Escuchar una emisora memorizada

Pulse **PRESET +** / + or **PRESET -** / - una o más veces hasta que aparezca la emisora que desea.

Memorización automática de emisoras de radio

La memorización automática comenzará a memorizar emisoras desde la memoria 1, de modo que las emisoras memorizadas anteriormente se borrarán.

1. Press and hold **PROGRAM** / PROGRAM button until Auto appears



- Icon "memory" will start flashing

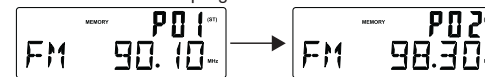

- Available stations are programmed
- After all stations are stored, the last preset station will then be played

ANTENNA

Antenna: for FM reception, the unit is provided with a FM WIRE ANTENNA, move the wire until the reception is clear and with no interferences. For AM reception, the unit is provided with a directional build-in ferrite antenna. Rotate the set to find the position in which the best reception is obtained. Do not connect the EXTERNAL FM ANTENNA to any outside antenna.

USB & SD-CARD OPERATION

USB operation:

1. Press the **FUNCTION** / FUNC to set the unit to USB mode.
2. Plug-in USB mass storage device. READ is displayed as the system scans the contents of USB device.

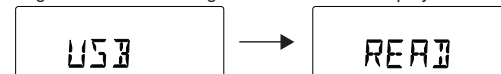

3. Track no. 1 of root folder (Folder 1) will be playback automatically after finish reading USB device contents.



4. Press **FF** / FF or **FB** / FB once or repeatedly until the desired track number appears in display.
5. Press **PRESET +** / + or **PRESET -** / - to select desired album.
6. Press **STOP/BAND** / BAND to stop playback.

SD-Card operation:

1. Press the **FUNCTION** / FUNC to set the unit to CARD mode.



2. Insert SD-Card into the card slot. "READ" is displayed as the system scans the contents of SD card.
3. Track no. 1 of root folder (Folder 1) will be playback automatically after reading SD card contents.
4. Press **FF** / FF or **FB** / FB once or repeatedly until the desired track number appears in display.
5. Press **PRESET +** / + or **PRESET -** / - to select desired album.
6. Press **STOP/BAND** / BAND to stop playback.

Remarks:

- 1) USB connector does not support connection with USB extension cable .
- 2) This unit is not designed for communication with computer directly.
- 3) It is not guarantee that all USB memory devices and SD cards will work on this audio system

IMPORTANT:

Do not disconnect the USB device during USB mode, as this may damage the external device or its files. Please power off first or press another Mode before safely disconnecting the USB device.

USB Specification:

Interface

- USB 2.0 Full speed, HOST (USB HUB is not supported) Corresponding Flash memory
- Compatible with MPEG Audio 1, 2, 2.5
- Compatible with Layer 1, 2, 3
- Compatible with Bit rate: 128 – 320 Kbps
- Subfolder nest : 8 levels
- Number of track / titles max 999
- Support ID3 tag V2.0

PREPARACIÓN

DESEMBALAJE

- 1 Retire todos los materiales de embalaje de la unidad.
Nota: Guarde todos los materiales de embalaje.
- 2 El mando a distancia está colocado en la parte exterior de la espuma del embalaje.
- 3 Retire la bolsa de plástico que envuelve la radio y el mando a distancia.
- 4 Desenrolle el cable de la antena en la parte trasera de la radio.
- 5 Abra la tapa y saque el material de embalaje de espuma de poliestireno del plato.
- 6 Retire la brida negra de la parte inferior del BRAZO.
- 7 Quite la cubierta protectora blanca de la aguja tirando suavemente hacia la parte frontal de la unidad.

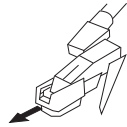

Notas:

- a) Nota ESD: En caso de mal funcionamiento debido a descargas electrostáticas, simplemente resetee el producto (desconéctelo y vuelva a conectarlo) para volver al funcionamiento normal.
- b) Nota sobre rápidos transitorios eléctricos (explosiones) (I2): En caso de mal funcionamiento, simplemente resetee el producto (desconéctelo y vuelva a conectarlo) para volver al funcionamiento normal.

CONFIGURACIÓN

- 1 Desenrolle el cable de corriente AC.
- 2 Pulse el botón de encendido en la parte trasera de la unidad para conectar la corriente.
- 3 Pulse **POWER** / (⏻) en la parte frontal de la unidad para que la unidad entre en modo Standby.
- 4 Desate la antena FM y déjela colgada en línea recta para una óptima recepción de FM. Si tiene problemas al sintonizar una emisora de FM, mueva la antena externa de FM para una mejor recepción. No conecte la antena FM a una antena externa.

ALIMENTACIÓN DE LA UNIDAD

Conecte el cable de corriente AC a un enchufe. Este sistema cambia a modo Standby automáticamente y en el LCD aparecerá lo siguiente

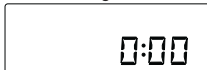

Para encender la unidad, pulse **POWER** / (⏻) y la luz del LCD se encenderá. El LED de STANDBY se apagará y aparecerá lo siguiente:



FUNCIONAMIENTO BÁSICO

Selección de función



1. Pulse **FUNCTION** / (FUNC) para seleccionar entre:
2. Cuando la unidad esté encendida, pulse **POWER** / (⏻) para apagar la unidad. La luz del LCD se apagará y aparecerá el mensaje "GOOD BYE" durante 2 segundos y después se encenderá el LED de STANDBY.

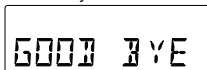

Nota: En modo Standby, se almacenarán en la memoria de la unidad los ajustes de tono y sonido y el nivel del volumen (hasta un nivel máximo de 30).

BATERÍA DE EMERGENCIA

El sistema de batería de emergencia sirve para mantener los ajustes del reloj y de la alarma durante un corte eléctrico. En el caso de un corte eléctrico, la batería de emergencia hará que los ajustes del reloj y de la alarma se mantengan hasta que se restablezca el suministro. Para utilizar la batería de emergencia coloque dos pilas tipo AAA. Este sistema no funcionará sin tener pilas. Para colocarlas, siga las siguientes instrucciones.

- 1 Retire la tapa del compartimento de las pilas de la parte trasera de la unidad.
- 2 Coloque dos pilas nuevas AAA en la posición correcta, tal y como se indica en la tapa de la batería.
- 3 Vuelva a colocar la tapa del compartimento de las pilas.

NOTA: No use tipos de pilas diferentes
No mezcle pilas nuevas y usadas

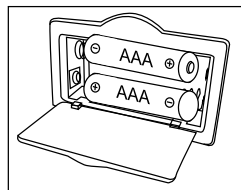

Ajuste del reloj

Después de enchufar el sistema, ajuste primero el reloj.

1. Pulse **POWER** / (⏻) para que la unidad entre en modo Standby
 - En la pantalla aparecerá la hora
 - "0:00" parpadeará por defecto si el reloj no está ajustado
- 2 En modo Standby, mantenga pulsado **PROGRAM** / (MEMO) durante 1 segundo.
 - Los dígitos de las horas empezarán a parpadear.

PROGRAMMING TRACKS

You may store up to 20 tracks in the desired sequence.

1. In the stop position, press **PROGRAM** / (MEMO) to start programming. Icon "MEMORY" and P0-01 start flashing.

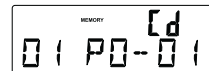

2. Press **FF** / (⏮) or **FB** / (⏭) once or repeatedly until the desired track number appears in the display. For MP3: press **PRESET +** / (+) or **PRESET -** / (-) to select the desired album.
3. Press **PROGRAM** / (MEMO) to confirm, display shown stored track no. and next store position.



4. Repeat step 2-3 to select and store all desired tracks. FULL is displayed if you attempt to program more than 20 tracks



5. Press **PLAY/PAUSE** / (⏸) to play the program.

Erasing the program

You can erase the contents of the memory by:

- once if in stop position, twice during playback;
- Press **POWER** / (⏻)
- Select another sound source
- Open the CD door

RECORDING

From CD to SD/USB

The system is capable to convert whole CD disc to MP3 format and copy to USB mass storage device or SD card. And also have the ability to copy one single MP3 track to and from on USB/SD card.

1. In CD playback mode, press **REC** / (REC) to start ripping to USB/SD card (default USB if both device are detected), playback will be stopped and skipped back to the beginning of current track, system will scan the contents of USB/SD card and create folder to store MP3 track. Resume CD playback and start ripping from the moment. The corresponding target device icon "USB" / "CARD" start flashing.
2. Press **STOP/BAND** / (BAND) to exit CD ripping.

MP3 copying

1. In CD-MP3, USB or SD card playback mode, press **REC** / (REC) to start MP3 copying from CD to USB/SD card, or USB to SD card or vice versa. Playback will be stopped and system will scan the contents of USB/SD card and create folder to store MP3 track.
2. icon "REC" displayed
3. Message COPY 01 will be displayed, the proportional copied percentage will be shown on the decimal number.
4. The target device icon "USB" or "CARD" start flashing, the decimal number will be increment from 01 as MP3 copying starts, the process will stop as it reach 100
5. Current MP3 will be playback from beginning

From Phono to SD / USB

The system is capable to convert audio signal from PHONO input to MP3 format and store in USB mass storage device or SD card (default USB if both devices are detected)

1. Press the **FUNCTION** / (FUNC) to set the unit to PHONO mode.

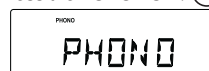

2. Press **REC** / (REC) to start ripping, the system will scan the contents of USB/SD card and create folder to store MP3 tracks.
3. Icon "REC" and message "RIPP TO" are displayed, icon "PHONO" start flashing.
4. The target device icon "USB" or "CARD" start flashing as ripping begins.



5. Press **STOP/BAND** / (BAND) to exit PHONO ripping

UBICACIÓN DE LOS CONTROLES

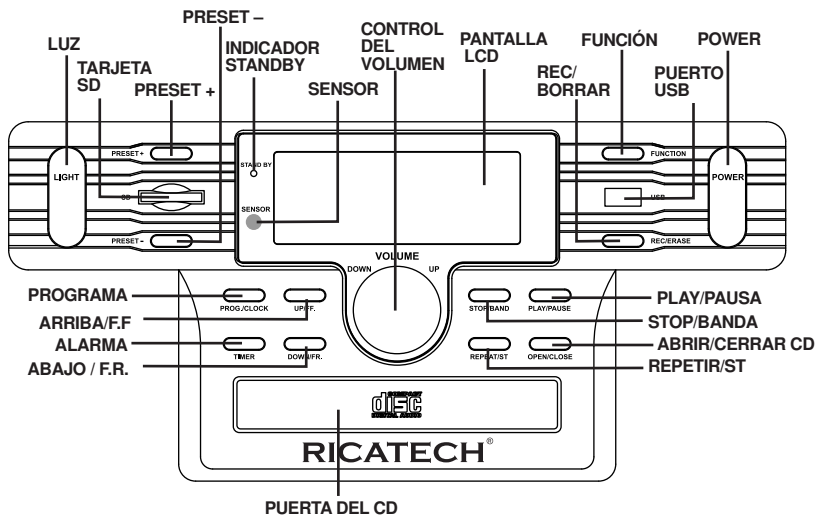
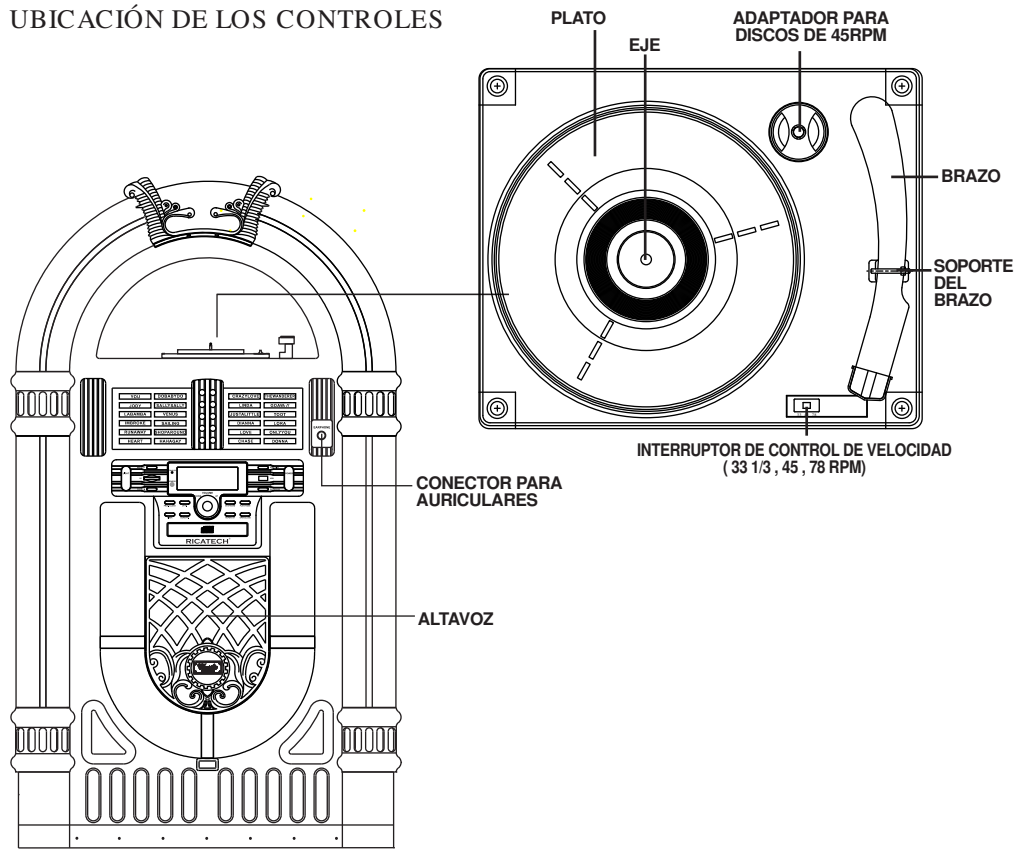

TROUBLESHOOTING

There is no power

1. Make sure radio is plugged in correctly.
2. Look at the **STAND BY INDICATOR** and check to see if it is red.
3. If the red light is on, press the **POWER** /  to turn the unit on.

There is no sound

1. Make sure the mute function is turned off.
2. Check that the volume is turned up by pressing **VOLUME UP** /  on the remote.
Note: Volume range on some units start at level 15 and ends at level 40.
3. Make sure INT./EXT. switch on back of radio is switched to INT. (Unless you are using external speakers, in which case it should be on EXT.)
4. Check to make sure power is turned on.

CD does not play

1. Check to make sure CD is inserted correctly (label side facing up).
2. Check to see that surface of CD is clean.
3. Make sure function switch is set to CD mode.

USB - There is no music playing when **PLAY/PAUSE (USB)** is pressed.

1. Make sure the MP3 device/Flash Drive has stored music files.
2. The unit will only play Flash Drives up to 512MB – 4GB
3. Reset USB by switching the unit Off or switching to another Mode.
4. Check if the file(s) is WMA file(s). The unit does not play WMA format, only MP3 format.

Remote not working

1. Replace battery.
2. Be sure to point the remote towards remote sensor when operating.
3. Remove obstacles in the path of the remote and radio so the remote signal has a straight path to the radio.

Turntable will not work

1. Check if the AC Power source is connected.
2. Press the **POWER** /  (on front of unit or on RC) to turn the unit on, the **STAND BY INDICATOR** light should be off.
3. Check that the unit is in **PHONO** Mode. Try moving the Tone Arm to the right until a click is heard.

No Sound is coming from the unit

1. The white protective needle cover has not been removed
2. The Volume is not turned up

The Tone Arm will not move

1. The black tie-wrap has not been removed from underneath Tone Arm.
2. Tone Arm hold down clip has not been released

Trademarks – MPEG Layer-3 audio coding technology licensed from Fraunhofer IIS and Thomson

INSTRUCCIONES DE SEGURIDAD IMPORTANTES PARA PRODUCTOS DE AUDIO

POR FAVOR LEA CON ATENCIÓN LAS SIGUIENTES INSTRUCCIONES DE SEGURIDAD APLICABLES A SU EQUIPO.

1. **Lea las instrucciones** – Lea todas las instrucciones de seguridad y uso antes de utilizar el aparato.
2. **Guarde las instrucciones** – Guarde las instrucciones de seguridad y uso para futuras referencias.
3. **Tenga en cuenta las advertencias** – Siga todas las advertencias e instrucciones de uso del aparato.
4. **Siga las instrucciones** – Siga todas las instrucciones de funcionamiento y uso.
5. **Agua y humedad** – Este aparato no debe usarse cerca del agua, por ejemplo cerca de bañeras, lavabos, fregaderos o pilas, en superficies mojadas o cerca de una piscina.
6. **Carritos y soportes** – Utilice este aparato sólo con carritos o soportes recomendados por el fabricante.
- 6A. Desplace el conjunto de carrito y aparato con cuidado. Las paradas rápidas, el exceso de fuerza o las superficies irregulares pueden hacer que el carrito vuelque.
7. **Soporte de pared o techo** – Coloque este aparato únicamente sobre soportes de pared o techo recomendados por el fabricante.
8. **Ventilación** – Este aparato debe colocarse de forma que su posición no interfiera en una ventilación adecuada. Por ejemplo, no debe colocarse sobre una cama, sofá, alfombra o superficie similar, que pueda bloquear las aberturas de ventilación; tampoco lo coloque en lugares empotrados, como estanterías o armarios, que puedan impedir que el aire fluya por las aberturas de ventilación.
9. **Calor** – Este aparato debe situarse lejos de fuentes de calor, como radiadores, calentadores, estufas o demás aparatos (incluidos amplificadores) que desprendan calor.
10. **Corriente** – Este aparato debe conectarse sólo a la corriente descrita en las instrucciones de funcionamiento o a la que se describe en el propio aparato.
11. **Toma de tierra o polarización** – Deben tomarse precauciones para asegurarse de que la toma de tierra o la polarización del aparato no se impiden.
12. **Protección del cable de corriente** – Los cables de la corriente deben estar correctamente colocados para que no se pisen ni se aplasten con objetos colocados sobre o contra ellos. Se debe prestar especial atención a la parte del cable cercana al enchufe y al conector del aparato.
13. **Limpieza** – Debe limpiar este aparato solamente como recomienda el fabricante.
14. Este producto está diseñado para usarse con la antena acoplada y no debe conectarse ninguna otra antena exterior.
15. **Periodos sin uso** – Cuando no vaya a utilizar este aparato durante periodos de tiempo prolongados, desenchúfelo de la corriente.
16. **Entrada de objetos y líquidos** – Tenga cuidado de que no caigan objetos ni líquidos a través de las aberturas de la carcasa.
17. **Daños que precisan reparaciones** – Este aparato debe llevarse al servicio técnico cuando:
 - A. El cable de la corriente o la clavija estén dañados.
 - B. Hayan caído objetos o líquidos dentro del aparato.
 - C. El aparato se haya expuesto a la lluvia.
 - D. El aparato no funcione normalmente o muestre algún cambio en su funcionamiento.
 - E. El aparato se haya caído o la carcasa esté dañada.
18. **Reparaciones** – El usuario no debe intentar reparar el aparato más allá de lo descrito en el presente manual. Todo lo demás debe realizarlo personal de mantenimiento cualificado.



Por medio de la presente Lauson declara que el CL130 de Lauson cumple con los requisitos esenciales y cualesquiera otras disposiciones aplicables o exigibles de la Directiva 1999/5/CE.

BELANGRIJKE VOORZORGSMATREGELEN VOOR AUDIOPRODUCTEN

LEES AANDACHTIG DE VOLGENDE BELANGRIJKE VOORZORGSMATREGELEN DIE VAN TOEPASSING ZIJN OP UW APPARATUUR.

1. **Instructies lezen** - Alle veiligheids- en bedieningsinstructies moeten worden gelezen voordat het apparaat wordt gebruikt.
2. **Instructies bewaren** - De veiligheids- en bedieningsinstructies moeten worden bewaard voor raadpleging in de toekomst.
3. **Aandacht besteden aan waarschuwingen** - Alle waarschuwingen op het apparaat en in de bedieningsinstructies moeten in acht worden genomen.
4. **Instructies opvolgen** - Alle bedienings- en gebruiksinstructies moeten worden opgevolgd.
5. **Water en vocht** - Het apparaat mag niet worden gebruikt in de buurt van water, bijvoorbeeld nabij een badkuip, wasbak, gootsteen, wastobbe, in een vochtige kelder of nabij een zwembad en dergelijke.
- 6A. **Karretjes en staanders** - Het apparaat mag alleen worden gebruikt met een karretje of staander aanbevolen door de fabrikant.
- 6A. Een apparaat op een karretje moet voorzichtig worden verplaatst. Bruusk stoppen, overmatige kracht en oneffen oppervlakken kunnen het karretje met apparaat doen omkantelen.
7. **Wand- of plafondbevestiging** - Het apparaat mag aan een wand of plafond alleen worden bevestigd volgens de aanbevelingen van de fabrikant.
8. **Ventilatie** - De plaats en de stand van het apparaat mogen correcte ventilatie niet belemmeren. Het apparaat mag bijvoorbeeld niet op een bed, sofa, vloerkleed of dergelijk oppervlak worden geplaatst aangezien de ventilatieopeningen kunnen worden geblokkeerd; en evenmin in een ingebouwde installatie zoals een boekenrek of kast aangezien de luchtstroom door de ventilatieopeningen kan worden belemmerd.
9. **Warmte** - Het apparaat moet verwijderd zijn van warmtebronnen zoals radiators, warmteregisters, kachels of andere toestellen (inclusief versterkers) die warmte produceren.
10. **Voedingsbronnen** - Het apparaat mag alleen worden aangesloten op een voeding van het type beschreven in de bedieningsinstructies of aangegeven op het apparaat.
11. **Aarding of polarisatie** - Er moeten voorzorgsmaatregelen worden genomen zodat de middelen voor aarding of polarisatie van een apparaat niet worden belemmerd.
12. **Voeding** - Netsnoerbescherming – Netsnoeren moeten zodanig worden geleid dat de kans om erop te trappen of ze te knellen met voorwerpen die erop of ertegen staan minimaal is, met bijzondere aandacht voor netsnoeren aan stekkers en op de plaats waar ze het apparaat verlaten.
13. **Reiniging** - Het apparaat mag alleen worden gereinigd volgens de aanbevelingen van de fabrikant.
14. Dit product is ontworpen voor gebruik met de bevestigde antenne en mag niet worden aangesloten op andere externe antennes.
15. **Perioden van niet-gebruik** - Het netsnoer van het apparaat moet uit het stopcontact worden getrokken wanneer het apparaat lange tijd niet wordt gebruikt.
16. **Voorwerpen en vloeistoffen in het apparaat** - U dient voorzichtig te zijn dan er geen voorwerpen vallen of vloeistoffen worden gemorst in de behuizing via openingen
17. **Schade die onderhoud vereist** - Het apparaat moet door gekwalificeerd onderhoudspersoneel worden onderhouden wanneer:
 - A. Het netsnoer van de stekker beschadigd is; of
 - B. Voorwerpen zijn gevallen of vloeistoffen zijn gemorst in het apparaat; of
 - C. Het apparaat werd blootgesteld aan regen; of
 - D. Het apparaat niet normaal lijkt te werken of de prestaties opvallend zijn gewijzigd; of
 - E. Het apparaat is gevallen, of de behuizing beschadigd is.
18. **Onderhoud** - De gebruiker mag niet proberen onderhoud van het apparaat uit te voeren behalve het onderhoud beschreven in de bedieningsinstructies. Alle andere onderhoudswerkzaamheden moeten worden uitgevoerd door gekwalificeerd onderhoudspersoneel.



FEHLERSUCHE**Es gibt keine Stromzufuhr**

1. Vergewissern Sie sich, dass das Radio richtig angeschlossen ist.
2. Schauen Sie sich die **STANDBY-KONTROLLEUCHTE** an und überprüfen Sie, ob sie rot leuchtet.
3. Wenn die rote Lampe leuchtet, drücken Sie die **POWER** /  Taste, um das Gerät anzuschalten.

Es gibt keinen Ton

1. Stellen Sie sicher, dass die Stummschaltungsfunktion abgeschaltet ist.
2. Stellen Sie sicher, dass die Lautstärke aufgedreht ist, indem Sie die Taste **VOLUME UP** /  auf der Fernbedienung drücken.
Hinweis: Der Lautstärkebereich beginnt bei einigen Geräten bei Stufe 15 und endet bei Stufe 40.
3. Vergewissern Sie sich, dass der INT./EXT.-Schalter auf der Rückseite des Radios auf INT. gestellt ist. (Es sei denn, Sie nutzen externe Lautsprecher. Dann sollten Sie den Schalter auf EXT. stellen.)
4. Vergewissern Sie sich, dass das Gerät eingeschaltet ist.

Die CD wird nicht abgespielt.

1. Überprüfen Sie, ob die CD richtig eingelegt ist (mit beschrifteter Seite nach oben).
2. Überprüfen Sie, ob die Oberfläche der CD sauber ist.
3. Stellen Sie sicher, dass der Funktionsschalter auf CD-Modus eingestellt ist.

USB - Es wird keine Musik wiedergegeben, wenn die Taste PLAY/PAUSE (USB) gedrückt wird.

1. Stellen Sie sicher, dass auf dem MP3-Gerät/Flash-Laufwerk Musikdateien gespeichert sind.
2. Das Gerät spielt ausschließlich von Flash-Laufwerken mit 512 MB bis 4 GB Speicherkapazität.
3. Setzen Sie das USB-Gerät zurück, indem Sie das Gerät ausschalten oder in einen anderen Modus schalten.
4. Überprüfen Sie, ob die Dateien WMA-Dateien sind. Das Gerät spielt kein WMA-Format, sondern nur MP3-Format ab.

Die Fernbedienung funktioniert nicht

1. Ersetzen Sie die Batterie.
2. Vergewissern Sie sich, dass Sie bei der Benutzung der Fernbedienung auf den Fernbedienungssensor zielen.
3. Entfernen Sie Hindernisse zwischen Fernbedienung und Radio, um ein ungestörtes Signal zu gewährleisten.

Der Plattenspieler funktioniert nicht

1. Überprüfen Sie, ob das Netzkabel angeschlossen ist.
2. Drücken Sie die Taste **POWER** /  (auf dem Gerät oder auf der Fernbedienung), um das Gerät anzuschalten, die **STANDBY-KONTROLLEUCHTE** sollte aus sein.
3. Stellen Sie sicher, dass sich das Gerät im **PHONO**-Modus befindet. Versuchen Sie den Tonarm nach rechts zu bewegen, bis ein Klicken zu hören ist.

Das Gerät gibt keinen Ton von sich

1. Die weiße Nadelschutzhülle wurde nicht entfernt
 2. Die Lautstärke ist nicht aufgedreht
- Der Tonarm bewegt sich nicht
1. Der schwarze Kabelbinder wurde nicht unter dem Tonarm entfernt.
 2. Der Tonarm-Festhaltebügel wurde nicht gelöst

Marken - MPEG Layer-3 Audio-Coding Technology lizenziert von Fraunhofer IIS und Thomson

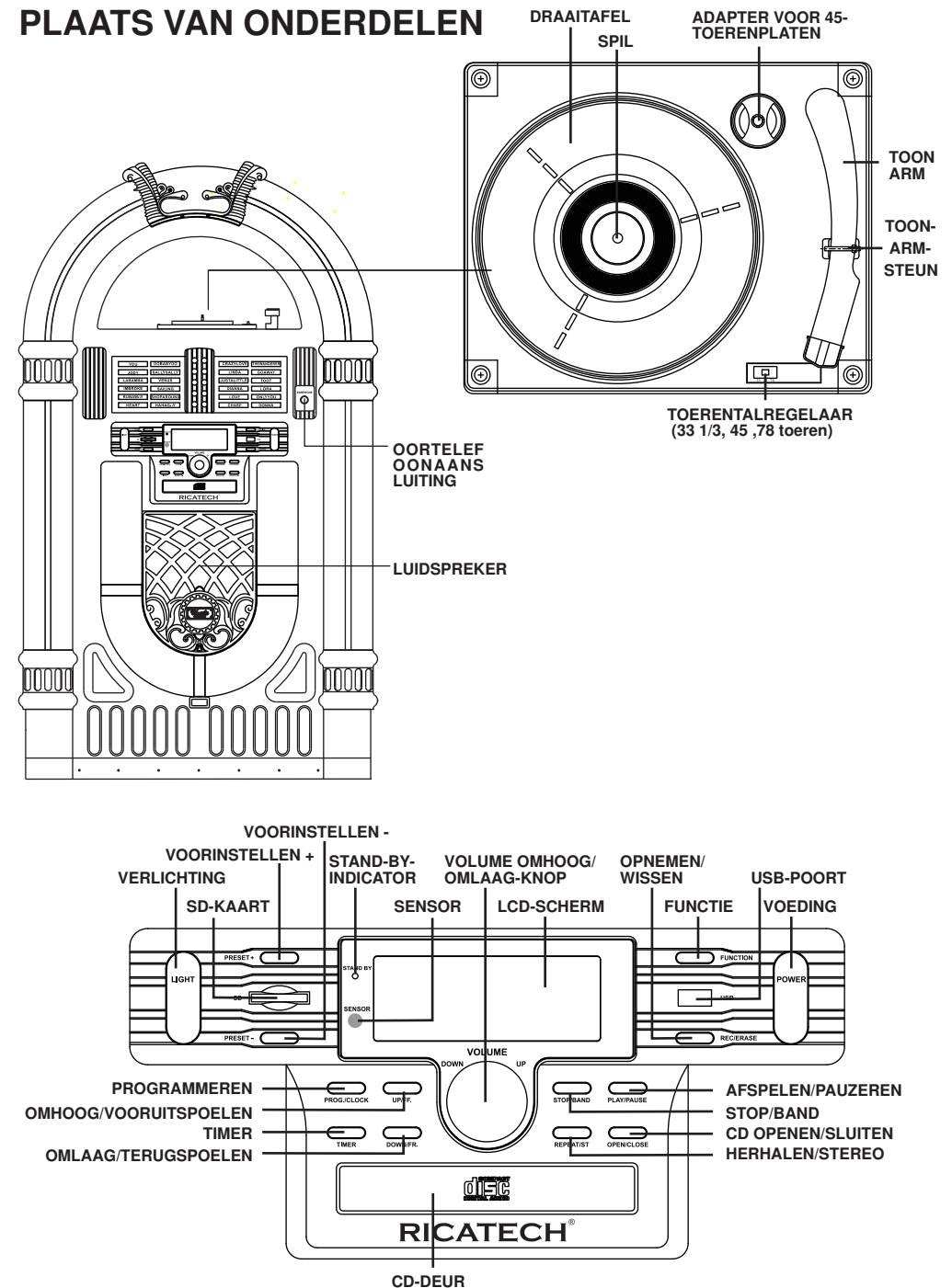



PLAATS VAN ONDERDELEN

TITELPROGRAMMIERUNG

Sie können bis zu 20 Titel in der gewünschten Reihenfolge speichern.

1. Drücken Sie in der Stopp-Position die Taste **PROGRAM** / , um mit der Programmierung zu beginnen. Das Symbol "MEMORY" und P0-01 fangen an zu blinken.



2. Drücken Sie die Taste **FF** /  oder **FB** /  einmal oder mehrmals, bis die gewünschte Titelnummer auf dem Display erscheint. Für MP3: Drücken Sie die Taste **PRESET +** /  oder **PRESET -** / , um das gewünschte Album auszuwählen.
3. Drücken Sie zur Bestätigung die Taste **PROGRAM** / , das Display zeigt dann die gespeicherten Titelnummern sowie die nächste Speicherposition an.



4. Wiederholen Sie die Schritte 2 bis 3, um alle gewünschten Titel auszuwählen und zu speichern. FULL wird angezeigt, wenn Sie versuchen mehr als 20 Titel zu programmieren



5. Drücken Sie **PLAY/PAUSE** / , um das Programm abzuspielen.



Löschen eines Programms

Sie können den Inhalt des Speichers löschen, indem Sie Folgendes tun:

- einmal in Stopp-Position, zweimal während der Wiedergabe;
- Drücken Sie **POWER** / 
- Wählen Sie eine andere Tonquelle aus
- Das CD-Fach öffnen

AUFNAHME**Von CD nach SD/USB**

Das System ist in der Lage, ganze CDs ins MP3-Format umzuwandeln und auf ein USB-Massenspeichergerät oder eine SD-Karte zu kopieren. Außerdem hat es die Fähigkeit, einen einzelnen MP3-Titel auf oder von einem USB-Gerät/einer SD-Karte zu kopieren.

1. Im CD-Wiedergabemodus, drücken Sie auf **REC** / , um mit dem Kopiervorgang auf ein USB-Gerät/eine SD-Karte (Standard ist USB, falls beide Geräte erkannt werden) zu beginnen, die Wiedergabe wird unterbrochen und es wird zum Anfang des aktuellen Titels zurück gesprungen, das System wird den Inhalt des USB-Titels/der SD-Karte scannen und einen Ordner erstellen, in dem dann der MP3-Titel gespeichert wird. Fortsetzen der CD-Wiedergabe und Beginn des Kopiervorgangs. Das entsprechende Zielgeräte-Symbol „USB“ / „CARD“ fängt an zu blinken.
2. Drücken Sie **STOP/BAND** / , um den CD-Kopiervorgang zu beenden.

MP3-Kopiervorgang

1. Drücken Sie im CD-MP3-, USB- oder SD-Karten-Wiedergabemodus die Taste **REC** / , um den MP3-Kopiervorgang von einer CD auf ein USB-Gerät/eine SD-Karte oder von einem USB-Gerät auf eine SD-Karte oder umgekehrt zu starten. Die Wiedergabe wird unterbrochen und das System scannt den Inhalt eines USB-Geräts/einer SD-Karte und erstellt einen Ordner zur Speicherung des MP3-Titels.
2. Das Symbol "REC" wird angezeigt
3. Die Meldung COPY 01 wird angezeigt, die proportional kopierte Prozentzahl wird als Dezimalnummer dargestellt.
4. Das Zielgeräte-Symbol "USB" oder "CARD" beginnt zu blinken, die Dezimalzahl wird von 01 hochgezählt, sobald das Kopieren der MP3 beginnt. Der Prozess endet, sobald 100 erreicht werden.
5. Die aktuelle MP3-Datei wird vom Anfang wiedergegeben

Von Phono nach SD / USB

Das Gerät kann ein Audiosignal vom PHONO-Eingang in das MP3-Format umwandeln und auf einem USB-Massenspeichergerät oder einer SD-Karte speichern (standardmäßig USB, wenn beide Geräte erkannt werden)

1. Drücken Sie die Taste **FUNCTION** / , um das Gerät in den PHONO-Modus zu schalten.

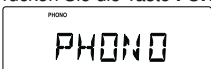

2. Drücken Sie **REC** / , um mit dem Kopiervorgang zu beginnen. Das System wird den Inhalt des USB-Geräts/der SD-Karte scannen und einen Ordner erstellen, in dem dann die MP3-Titel gespeichert werden.
3. Das Symbol „REC“ und die Meldung „RIPP TO“ werden angezeigt, das Symbol „PHONO“ fängt an zu blinken.
4. Das Zielgeräte-Symbol „USB“ oder „CARD“ fängt an zu blinken, sobald der Kopiervorgang beginnt.



5. DRÜCKEN SIE **STOP/BAND** / , um den PHONO-Kopiervorgang zu beenden.

AAN DE SLAG**UITPAKKEN**

1. Verwijder het verpakkingsmateriaal van het apparaat.
- Opmerking:** Bewaar al het verpakkingsmateriaal
2. De afstandsbediening bevindt zich aan de buitenkant van de piepschuimverpakking
3. Neem de radio en afstandsbediening uit de plastic zak.
4. Maak de antenne draad op de achterzijde van de radio los.
5. Verwijder het piepschuim transportmateriaal van de draaitafel.
6. Verwijder de zwarte tie-wrap onder de TOONARM.
7. Verwijder de witte naaldbescherming door ze voorzichtig naar de voorzijde van het apparaat te trekken.

**Opmerkingen:**

- a) Opmerking over ESD: in geval van storing wegens elektrostatische ontlading reset u het product (mogelijk moet u de voedingsbron opnieuw aansluiten) om de normale bediening te hervatten.
- b) Opmerking over elektrische snelle transiënt (Burst) (I2): in geval van storing wegens elektrische snelle transiënt (Burst) reset u het product. (mogelijk moet u de voedingsbron opnieuw aansluiten) om de normale bediening te hervatten.

OPSTELLING

1. Maak de draad op het wisselstroomsnoer los.
2. Druk op de MAIN POWER-knop op de achterzijde van het apparaat om de hoofdvoeding in te schakelen.
3. Druk op de knop **POWER** /  op de voorzijde van het apparaat om het apparaat in stand-bymodus te zetten.
4. Maak de FM-antenne los en laat ze neerhangen in een rechte lijn voor optimale FM-ontvangst. Als u moeilijk kunt afstemmen op een FM-zender, verplaatst u de externe FM-antenne voor een betere ontvangst. Sluit de FM-antenne niet aan op een buitenantenne.

UW APPARAAT INSCHAKELEN

Sluit het wisselstroomsnoer aan op het stopcontact. Dit systeem wordt automatisch in stand-bymodus gezet en het LCD toont het onderstaande

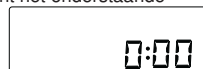

Druk op het apparaat in te schakelen op **POWER** / , de LCD-achtergrondverlichting gaat aan. Het STAND-BY-ledlampje gaat uit en het onderstaande wordt weergegeven.

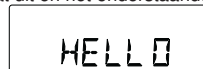
**HOOFDBEDIENING****Funcie selecteren**

1. Druk op **FUNCTION** /  om te kiezen tussen:



2. Wanneer het toestel ingeschakeld is, drukt u op **POWER** /  om het apparaat uit te schakelen. De LCD-achtergrondverlichting gaat uit en het bericht "GOOD BYE" wordt 2 seconden weergegeven, daarna gaat het STAND-BY-ledlampje aan.

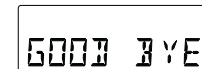

Opmerking: In de stand-bymodus worden de toon- en geluidsinstellingen, voorinstellingen van de tuner en het volumeniveau (tot een maximaal volumeniveau van 30) opgeslagen in het geheugen van het apparaat.

BACK-UP VAN BATTERIJ

Het back-upstelsysteem van de batterij bewaart uw klok- en wekkerinstellingen tijdens een stroomonderbreking. In geval van een stroomonderbreking bewaart de back-up van de batterij uw tijd- en wekkerinstellingen tot de stroom wordt hersteld. Om gebruik te maken van de batterijback-up moet u twee AAA-batterijen plaatsen. De back-up van de batterij werkt alleen als batterijen zijn geplaatst. Voor het plaatsen van batterijen volgt u de onderstaande instructies.

1. Verwijder het deksel van het batterijvak op de achterzijde van het apparaat.
2. Plaats twee nieuwe AAA-batterijen in de juiste richting zoals getoond aan de binnenkant van het batterijdeksel.
3. Breng het deksel van het batterijvak weer aan.

OPMERKING:

- Gebruik geen verschillende batterijen.
- Gebruik geen oude en nieuwe batterijen samen

De klok instellen

Nadat u het systeem op de voeding hebt aangesloten, stelt u eerst de klok in.

1. Druk op **POWER** /  om het apparaat in stand-bymodus te zetten
- Het display toont de tijd
- "0:00" knippert standaard als u de klok niet hebt ingesteld
2. Houd in de stand-bymodus **PROGRAM** /  ingedrukt gedurende meer dan 1 seconde.
- Het cijfer van het uur begint te knipperen
3. Druk herhaaldelijk op **FF** /  of **FB** /  om het uur in te stellen.

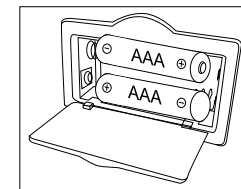

ALEMÁN

1. Halten Sie die Taste **PROGRAM** /  solange gedrückt, bis Auto erscheint
- Das Symbol „memory“ fängt an zu blinken



- Verfügbare Stationen sind programmiert



- Nachdem alle Sender gespeichert sind, wird der letzte gespeicherte Sender dann gespielt

ANTENNE

Antenne: Für den UKW-Empfang ist das Gerät mit einer UKW-DRAHTANTENNE ausgestattet. Bewegen Sie den Draht, bis der Empfang klar und ohne Störungen ist. Für den MW-Empfang ist das Gerät mit einer eingebauten Richtungs-Ferritantenne ausgestattet. Drehen Sie das Gerät, um die Position zu finden, in der der beste Empfang zu erreichen ist. Schließen Sie die EXTERNE UKW-ANTENNE nicht an Außenantennen an.

USB- und & SD-KARTENBETRIEB



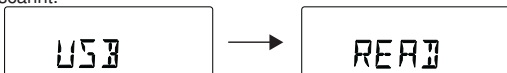

USB-Betrieb:

1. Drücken Sie die Taste **FUNCTION** / , um das Gerät in den USB-Modus zu schalten.
2. Schließen Sie ein USB-Massenspeichergerät an. READ wird angezeigt, wenn das System den Inhalt des USB-Geräts scannt.



3. Der erste Titel des Root-Ordners (Ordner 1) wird nach dem Auslesen des Inhalts des USB-Geräts automatisch abgespielt.







4. Drücken Sie die Taste **FF** /  oder **FB** /  einmal oder mehrmals, bis die gewünschte Titelnummer auf dem Display erscheint.
5. Drücken Sie die Taste **PRESET +** /  oder **PRESET -** / , um das gewünschte Album auszuwählen.
6. Drücken Sie die Taste **STOP/BAND** / , um die Wiedergabe anzuhalten.

SD-Kartenbetrieb:

1. Drücken Sie die Taste **FUNCTION** / , um das Gerät in den CARD-Modus zu schalten.



2. Legen Sie die SD-Karte in den Kartensteckplatz ein. "READ" wird angezeigt, wenn das System den Inhalt der SD-Karte scannt.
3. Der erste Titel des Root-Ordners (Ordner 1) wird nach dem Auslesen des Inhalts der SD-Karte automatisch abgespielt.
4. Drücken Sie die Taste **FF** /  oder **FB** /  einmal oder mehrmals, bis die gewünschte Titelnummer auf dem Display erscheint.
5. Drücken Sie die Taste **PRESET +** /  oder **PRESET -** / , um das gewünschte Album auszuwählen.
6. Drücken Sie **STOP/BAND** / , um die Wiedergabe anzuhalten.

Anmerkungen:

- 1) Der USB-Anschluss unterstützt keine Verbindung mit einem USB-Verlängerungskabel.
- 2) Das Gerät ist nicht für eine direkte Kommunikation mit dem Computer geeignet.
- 3) Es kann nicht garantiert werden, dass alle USB-Speichergeräte und SD-Karten auf diesem Audiosystem funktionieren.

WICHTIG:

Trennen Sie das USB-Gerät nicht im USB-Modus ab, da dies zur Beschädigung des externen Gerätes oder der Dateien führen kann. Bitte stellen Sie das Gerät erst aus oder wechseln Sie in einen anderen Modus, bevor Sie das USB-Gerät sicher entfernt haben.

USB-Spezifikation:

Schnittstelle

- USB 2.0 Full speed, HOST (USB-HUB wird nicht unterstützt) entsprechender Flash-Speicher
- Kompatibel mit MPEG Audio 1, 2, 2.5
- Kompatibel mit Layer 1, 2, 3
- Kompatibel mit folgenden Bitraten: 128 - 320 Kbps
- Unterordnerstruktur : 8 Ebenen
- Max. 999 Tracks oder Titel
- Unterstützt ID3 Tags V2.0

NEDERLANDS

Volumeregeling

Druk op **VOLUME UP** /  / **VOLUME DOWN** /  op de afstandsbediening om het volume te regelen.

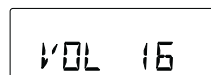

De werkelijke waarde (tussen 00 en 40) wordt weergegeven.

DEMPEN

U kunt het geluid tijdelijk uitschakelen zonder het apparaat uit te schakelen.

1. Druk op **MUTE** /  op de afstandsbediening om het geluid uit te schakelen, het afspelen gaat verder zonder geluid.
2. Om het geluid weer in te schakelen, kunt u:
 - opnieuw op **MUTE** /  drukken;
 - de volumeregelpoppen bedienen;
 - de bron wijzigen



EQ







Druk op **EQ** /  op de afstandsbediening om de gewenste EQ-modus te selecteren.

5 vooringestelde EQ-modi:



RADIO

Afstemmen op AM/FM



1. Druk op **FUNCTION** /  om het apparaat in TUNER-modus te zetten.
 2. Druk herhaaldelijk op **STOP/BAND** /  om de gewenste golfband te selecteren. FM of AM
- 
3. Automatisch afstemmen - Houd **FF** /  or **FB** /  ingedrukt tot de frequentie begint te rollen, de radio stemt automatisch af op een zender met voldoende goede ontvangst. Als een zender in stereo wordt ontvangen, wordt (ST) getoond. Herhaal stap 3 indien nodig tot u de gewenste zender vindt.
 4. Handmatig afstemmen - Druk kort en herhaaldelijk op **FF** /  or **FB** /  tot u een zender hebt gevonden.

Radiozenders programmeren



U kunt in totaal maximaal 40 radiozenders (FM en AM) in het geheugen opslaan, handmatig of automatisch (Autostore)

1. Stem af op de gewenste zender
2. Druk op **PROGRAM** /  om het programmeren te activeren, het pictogram "MEMORY" en P01 beginnen te knipperen.



3. Druk op **PRESET +** /  or **PRESET -** /  om een aantal van 1 tot 20 zenders toe te wijzen.



4. Druk op **PROGRAM** /  om te bevestigen, het display toont de golfband van het vooringestelde nummer en de frequentie van de vooringestelde zender.
5. Herhaal stappen 1-4 om andere zenders op te slaan om naar een vooringestelde zender te luisteren. Druk een of meerdere keren op **PRESET +** /  or **PRESET -** /  tot de gewenste vooringestelde zender wordt weergegeven.

Naar een vooringestelde zender luisteren

Druk een of meerdere keren op **PRESET +** /  or **PRESET -** /  tot de gewenste vooringestelde zender wordt weergegeven. Radiozenders automatisch programmeren Bij het automatisch programmeren worden zenders vooringesteld, te beginnen met nummer 1, eerder geprogrammeerde radiozenders worden gewist.

- Drücken Sie **FF** / oder **FB** / mehrmals, um die Stunden einzustellen.
- Drücken Sie zur Bestätigung nochmals die Taste **PROGRAM** / . Die Minutenziffer beginnt zu blinken.
- Drücken Sie **FF** / oder **FB** / mehrmals, um die Minuten einzustellen.
- Drücken Sie zur Bestätigung nochmals die Taste **PROGRAM** / . Die Minutenziffer hört auf zu blinken, die Uhr beginnt zu laufen.
- Drücken Sie **PROGRAM** / , um zwischen der 12- und 24-Stunden-Anzeige zu wählen, so wie unten abgebildet



Einstellen des Timers

Das Gerät kann als Wecker benutzt werden, wobei die gewählte Quelle (CD, TUNER, USB, SD-KARTE oder PHONO) zu einer zuvor eingestellten Zeit mit der Wiedergabe beginnt. Stellen Sie sicher, dass die Uhr eingestellt ist, bevor Sie den Timer verwenden.

- Im Standby-Modus, halten Sie die Taste **TIMER** / auf der Fernbedienung länger als 1 Sekunde gedrückt, das Symbol „☼“ und die Meldung „TURN ON“ beginnen zu blinken. Drücken Sie nochmals die Taste **TIMER** / , um die Timer-Einstellung „SYSTEM POWER ON“ zu starten.



- Drücken Sie mehrmals auf **FF** / oder **FB** / , um die Stunden einzustellen.
- Drücken Sie **TIMER** / auf der Fernbedienung, um in den Minuten-Einstellmodus zu gelangen.
- Drücken Sie mehrmals auf **FF** / oder **FB** / , um die Minuten einzustellen.
- Drücken Sie nochmals die Taste **TIMER** / auf der Fernbedienung, um die Timer-Einstellung „SYSTEM POWER OFF“ zu starten.

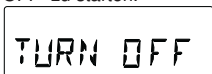

- Drücken Sie mehrmals auf **FF** / oder **FB** / , um die Stunden einzustellen.
- Drücken Sie **TIMER** / , um in den Minuten-Einstellmodus zu gelangen.
- Drücken Sie mehrmals auf **FF** / oder **FB** / , um die Minuten einzustellen.
- Drücken Sie nochmals auf **TIMER** / auf der Fernbedienung, um die Weck-Quelle zu bestimmen. Standardmäßig ist dies der TUNER-Modus. Die Meldung TUNER beginnt zu blinken.

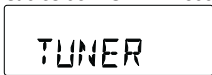

- Drücken Sie **FUNCTION** / , um die Weckquelle auszuwählen. Das Gerät wird vom zuletzt eingestellten Sender aktiviert, wenn der TUNER-Modus ausgewählt ist.

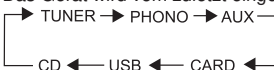

- Drücken Sie nochmals die Taste **TIMER** / auf der Fernbedienung, um die Timer An/Aus-Einstellung abzuschließen. Das Symbol „☼“ wird auf dem LCD-Display angezeigt, wenn der Timer eingestellt ist. Hinweis: Der Weck-Lautstärkepegel wird langsam erhöht, bis zum voreingestellten Lautstärkepegel.
- Drücken Sie die Taste **TIMER** / auf der Fernbedienung, um den Timer an oder aus zu stellen. Das Symbol „☼“ wird ein- bzw. ausgeschaltet.

SCHLAFMODUS

Sie können einen bestimmten Zeitraum festlegen, nach denen das Gerät auf Standby geschaltet wird.

Auf der Fernbedienung, drücken Sie mehrmals **SLEEP** / , um die gewünschten Optionen für den Zeitraum (in Minuten) auszuwählen:

- Das Display zeigt in folgender Reihenfolge an: SLEEP 90, 80, 70, 60, 50, 40, 30, 20, 10
- Das Display zeigt die gewählte Option kurz an und kehrt zum vorherigen Zustand zurück.

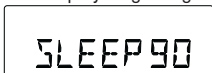

Zum Deaktivieren des Sleep-Timers drücken Sie erneut **SLEEP** / bis zu „00“ oder drücken Sie die **POWER** / -Taste, um das Gerät in den Standby-Modus zu schalten.

DRAAITAFEL

DE DRAAITAFEL KLAARMAKEN VOOR GEBRUIK

- Verwijder de zwarte tie-wrap door deze los te draaien en voorzichtig van de TOONARM te schuiven.
- Verwijder de witte naaldbescherming door ze voorzichtig naar de voorzijde van het apparaat te trekken.
- Maak de TOONARM en neerdrucker los door zachtjes naar rechts te drukken. Hierdoor wordt de toonarm losgemaakt van de ARMSTEUN. Vergrendel de neerdrucker opnieuw wanneer u het apparaat naar een andere locatie brengt.

BEDIENING VAN DE DRAAITAFEL

- Druk op **FUNCTION** / om het apparaat in PHONO-modus te zetten.
- Zet de TOERENTALSCHAKELAAR op het correcte toerental (33 1/3, 45 of 78 toeren) voor de geselecteerde plaat.
- Trek de TOONARM lichtjes naar rechts tot u een "klikgeluid" hoort om de draaitafel te activeren.
- Breng de toonarm boven de plaat en laat hem neer op het punt waar u het afspelen van de plaat wilt starten.
- Aan het einde van de plaat stopt de TOONARM automatisch. U moet hem handmatig terugplaatsen in de TOONARMSTEUN.

MEEGELEVERD ACCESSOIRE: Adapter voor 45-toerenplaten (indien nodig)

Voor het afspelen van een 45-toerenplaat verwijdert u de adapter door duim & wijsvinger in de uitsparingen te plaatsen en de adapter omhoog te trekken. Plaats hem vervolgens op de SPIL. Daarna kunt u de plaat op de draaitafel plaatsen.



DE OORTELEFOONAANSLUITING GEBRUIKEN

Muziek beluisteren via oortelefoon / hoofdtelefoon (niet inbegrepen)



CD-SPELER

Een CD afspelen

- Druk op **FUNCTION** / om het apparaat in CD-modus te zetten.
- Druk op **CD OPEN / CLOSE** / om het CD-compartiment te openen
- Plaats een disc met de bedrukte zijde naar boven. Druk opnieuw op **CD OPEN / CLOSE** / om het compartiment te sluiten, READ wordt weergegeven terwijl de CD-speler de inhoud van een disc scant.



- Track nr. 1 wordt automatisch afgespeeld nadat de inhoud van de CD is gelezen.
- Druk eenmaal of herhaaldelijk op **FF** / or **FB** / tot het gewenste tracknummer in het display verschijnt.
- Druk op **STOP/BAND** / om het afspelen te stoppen.



Opmerking: Het pictogram "ESP" knippert 40 seconden en blijft vervolgens branden.

Een CD-MP3 afspelen

- Plaats een CD in MP3-formaat. Druk opnieuw op **CD OPEN / CLOSE** / om het compartiment te sluiten. READ wordt weergegeven terwijl de CD-speler de inhoud van een disc scant.



- Track nr. 1 van de hoofdmap (Map 1) wordt automatisch afgespeeld nadat de inhoud van de CD-MP3 is gelezen.

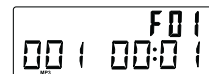

- Druk eenmaal of herhaaldelijk op **FF** / or **FB** / tot het gewenste tracknummer in het display verschijnt.
- Druk op **PRESET +** / or **PRESET -** / om het gewenste album te selecteren.
- Druk op **STOP/BAND** / om het afspelen te stoppen.

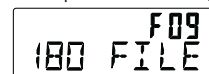

BEDIENELEMENTE

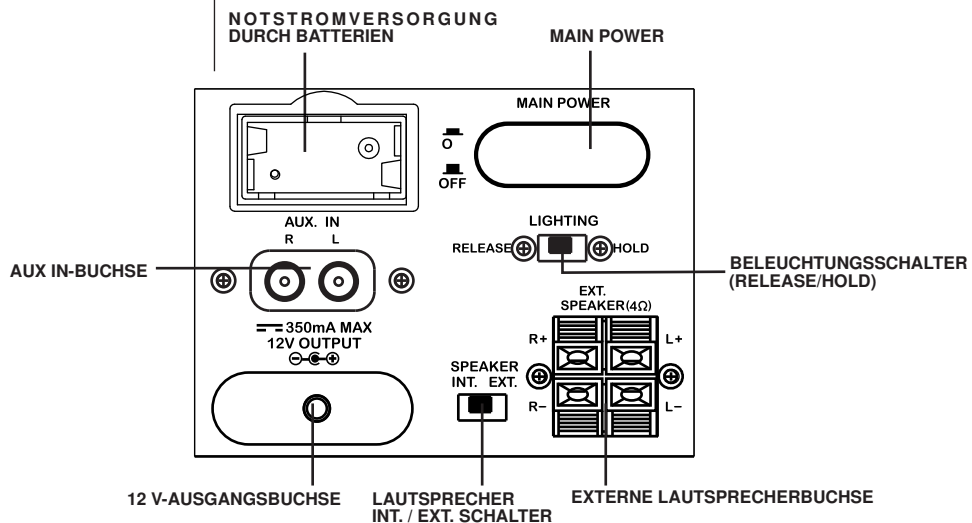
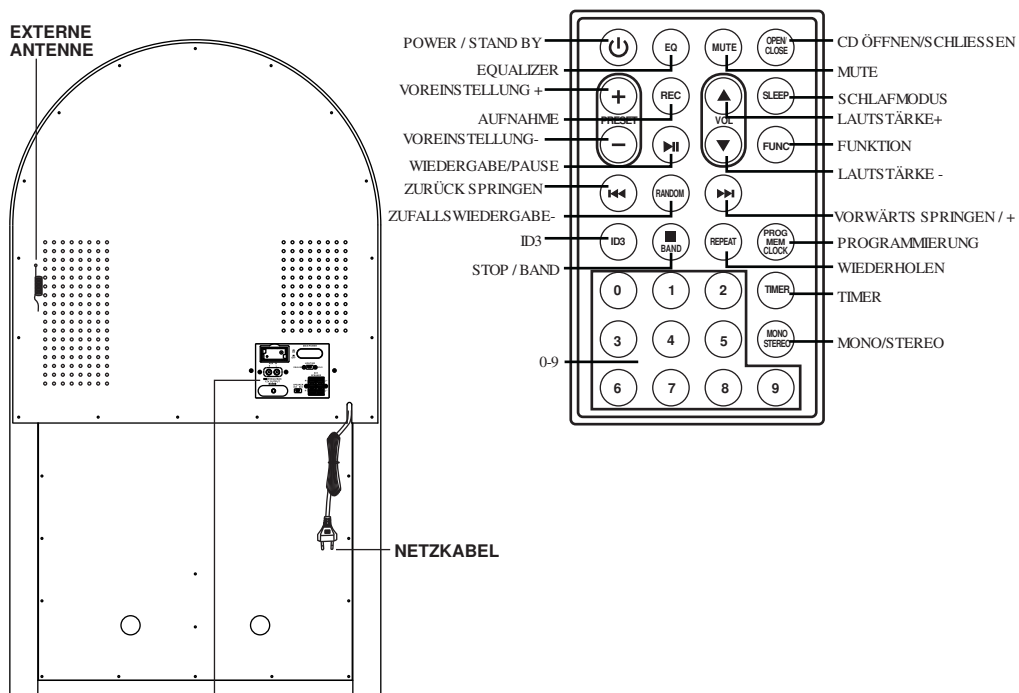

Van AUX naar SD/USB

Met dit systeem kunt u een audiosignaal vanaf de AUX-ingang omzetten in MP3-formaat en opslaan op een USB-massaopslagapparaat of SD-kaart (USB wordt standaard geselecteerd als beide apparaten worden gedetecteerd).

1. Druk een of meerdere keren op **FUNCTION** / om AUX te selecteren



2. Druk op **REC** / om het rippen te starten, het systeem scant de inhoud van USB / SD-kaart en maakt een map om de MP3-track op te slaan.
3. Het pictogram "REC" en het bericht "RIPP TO" worden weergegeven, het pictogram "AUX" begint te knipperen.
4. Het pictogram van het doelapparaat "USB" of "CARD" begint te knipperen wanneer het rippen start.

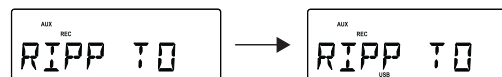

5. Druk op **STOP/BAND** / om het rippen van AUX af te sluiten.
Opmerking: Het bericht "NO FUNCT" wordt weergegeven als op een toets wordt gedrukt tijdens het rippen van AUX. Het bericht "NO DEV" wordt getoond als geen USB of SD-kaart wordt gedetecteerd. Het bericht "FULL" wordt weergegeven als er onvoldoende geheugen in het doelapparaat beschikbaar is.



MP3-tracks verwijderen

Het systeem ondersteunt het verwijderen van eerder opgenomen MP3-tracks of bestaande bestanden.

1. Houd in de afspeelmodus voor USB of SD-kaart **REC/ERASE** / 2 seconden ingedrukt, de momenteel afgespeelde track stopt en wordt verwijderd.
2. Het bericht "delete" wordt weergegeven

OPTIONELE EXTERNE LUIDSPREKERS

1. U kunt optioneel externe luidsprekers toevoegen aan uw nieuwe radio.
2. De luidsprekeraansluitingen voor externe luidsprekers bevinden zich op de achterzijde van de radio. Bij de luidsprekeraansluitingen zit een schakelaar met de aanduiding Int./Ext. Wanneer u externe luidsprekers gebruikt, moet u deze schakelaar in de stand EXT. zetten. Hierdoor worden de ingebouwde luidsprekers in de radio uitgeschakeld en wordt de voeding naar de externe luidsprekers omgeleid.
3. Als u beslist de externe luidsprekers niet te gebruiken, zorg dan dat u de schakelaar op INT. zet.

LED-VERLICHTING

De 7-kleurige veranderende LED-lampen in de buizen aan de voorzijde worden geregeld met de LIGHTING-SCHAKELAAR (RELEASE/HOLD) op de achterzijde van het apparaat.

WARNUNG:

UM FEUER ODER STROMSCHLAG ZU VERMEIDEN, SETZEN SIE DIESES GERÄT NIE REGEN ODER FEUCHTIGKEIT AUS. ENTFERNEN SIE NICHT DIE ABDECKUNG. DIE KONTROLLLEUCHTEN SIND VERLÖTET. IM GERÄT BEFINDEN SICH KEINE VOM BENUTZER ZU WARTENDEN TEILE. ÜBERLASSEN SIE DIE WARTUNG QUALIFIZIERTEM KUNDENDIENSTPERSONAL.

 <p>Das Symbol eines Blitzes mit Pfeilspitze in einem gleichseitigen Dreieck soll den Benutzer auf die im Gehäuse des Produkts vorhandene, nicht isolierte „gefährliche Spannung“ hinweisen, welche so stark sein kann, dass sie eine Gefahr für Personen darstellt.</p>	<p>VORSICHT GEFAHR EINES STROMSCHLAGS, NICHT ÖFFNEN</p> <p>VORSICHT: UM DAS RISKO EINES STROMSCHLAGS ZU VERMEIDEN, ENTFERNEN SIE NICHT DIE ABDECKUNG (ODER RÜCKVERKLEIDUNG). IM GERÄT - BEFINDEN SICH KEINE VOM BENUTZER ZU WARTENDEN TEILE. ÜBERLASSEN SIE DIE WARTUNG QUALIFIZIERTEM KUNDENDIENSTPERSONAL.</p>	 <p>Das Ausrufezeichen in einem gleichseitigen Dreieck soll den Benutzer auf das Vorhandensein von wichtigen Betriebs- und Wartungshinweisen in den dem Gerät beiliegenden Unterlagen aufmerksam machen.</p>
---	--	--

Spezifikation

Frequenzbereich	: MW 522 – 1620 KHz UKW 87,5 – 108 MHz
USB 2.0-Anschluss	: Full Speed 512 MB bis 4 GB (Unterstützt FAT16, FAT32)
CD-Spieler	: CD/CD-R/CD-RW/MP3 CD
Plattenspieler	: Geeignet für Schallplatten mit 33 1/3, 45, 78 U/min
Stromverbrauch	: 85 W
Antennen	: Externer UKW-Antennendraht Integrierte Ferritstange für MW
Stromquelle	: 230 VAC ~ 50 Hz
Lautsprechergröße	: 6 1/2" Dynamischer Typ x 2
Lautsprecher-Widerstand	: 4 Ohm
Lautsprecherleistung	: 40 W
Lautsprechergröße	: 2 1/2" Hochtönertyp x2
Lautsprecher-Widerstand	: 8 Ohm
Lautsprecherleistung	: 10 W
Ausgangsleistung	: 13 W X 2 RMS
*Hinweis	: AM = MW

*DESIGN UND SPEZIFIKATIONEN KÖNNEN SICH OHNE VORHERIGE ANKÜNDIGUNG ÄNDERN.

KLANTENONDERSTEUNING

U kunt contact opnemen met Ricatech klantenservice als u een vraag of een probleem heeft met uw Ricatech product. U kunt contact met ons opnemen per telefoon en e-mail.

E-mail

Voor klantenondersteuning per e-mail, gelieve een e-mail te sturen naar support@ricatech.com. Zorg ervoor dat u het modelnummer en het serienummer van het product vermeldt, onder vermelding van uw naam & adres en een duidelijke omschrijving van uw vraag of probleem.

Telefoon

Voor telefonische klantenondersteuning belt u naar +32 3 3265694. Een van onze servicemedewerkers zal u dan te woord staan. Voor de volledige procedure kunt u terecht op de website van Ricatech: www.ricatech.com

Hereby, Ricatech B.V. declares that this turntable is in compliance with the essential requirements and other relevant provisions of Directive 1999/5/EC.

Ricatech B.V.

Cornusbaan 1
2908 KB Capelle a/d IJssel
The Netherlands

SERVICE CONSOMMATEUR

Vous pouvez contacter le service consommateur de Ricatech si vous avez une question ou un problème avec votre produit Ricatech. Vous pouvez nous contacter par téléphone ou par email.

Email

Pour une assistance par email, veuillez nous écrire à l'adresse support@ricatech.com. Assurez-vous de bien nous communiquer le numéro de modèle et le numéro de série du produit, vos nom et adresse ainsi qu'une description claire de votre problème ou votre question.

Téléphone

Pour contacter le service consommateur par téléphone, composez le +32 3 3265694. Un membre de notre personnel se tiendra à votre service. Pour toutes les procédures, rendez vous sur le site web de Ricatech : www.ricatech.com

Hereby, Ricatech B.V. declares that this turntable is in compliance with the essential requirements and other relevant provisions of Directive 1999/5/EC.

Ricatech B.V.

Cornusbaan 1
2908 KB Capelle a/d IJssel
The Netherlands

AVERTISSEMENT:

POUR EVITER DES RISQUES D'INCENDIE OU DE DECHARGES ELECTRIQUES, N'EXPOSEZ PAS CET APPAREIL A LA PLUIE OU A L'HUMIDITE. N'ENLEVEZ PAS LE COUVERCLE, LES VOYANTS LUMINEUX Y SONT SOUDES, IL N'Y A AUCUNE PIECE UTILE A L'INTERIEUR. EN CAS DE REPARATION, CONTACTEZ TOUJOURS UN PERSONNEL DE MAINTENANCE QUALIFIE.

 <p>Le voyant avec le symbole de l'éclair à l'intérieur du triangle prétend avertir l'utilisateur de la présence d'un « voltage dangereux » non isolé à l'intérieur du produit, suffisamment puissant pour constituer un risque de choc électrique.</p>	<div style="border: 1px solid black; padding: 5px; text-align: center;"> <h3>ATTENTION</h3> <p>RISQUE DE CHOC ELECTRIQUE NE PAS OUVRIR</p> </div> <p>PRECAUTION : POUR REDUIRE LE RISQUE DE CHOC ELECTRIQUE, N'ENLEVEZ PAS LE BOITIER (OU DOS).IL N'Y A A L'INTERIEUR AUCUNE PIECE UTILE A L'UTILISATEUR. CONTACTEZ UN PERSONNEL DE SERVICE QUALIFIE.</p>	 <p>Le point d'exclamation à l'intérieur du triangle équilatéral prétend avertir l'utilisateur de la présence effective d'instructions d'entretien dans le manuel joint au produit.</p>
--	--	--

Spécifications

Echelle de fréquences	: MW 522 - 1620 KHz
	: FM 87.5 - 108 MHz
Port USB 2.0	: Vitesse 512MB – 4GB (Supporte FAT16, FAT32)
Consommation d'énergie	: 85W
Antennes	: Câble d'antenne externe pour FM : Antenne de ferrite intégrée pour AM
Courant électrique	: AC 230V ~ 50Hz
Dimensions haut-parleur	: 2 x 6 1/2" de type dynamique
Ohms haut-parleur	: 4 ohms
Watts haut-parleur	: 40W
Sortie de courant	: 2 x 13W

*CONCEPTION ET SPECIFICATIONS SUJETS A MODIFICATIONS SANS PREAVIS

De Phono sur SD/USB

Ce système peut convertir le signal audio de l'entrée du tournedisques au format MP3 et le stocker dans un dispositif de stockage massif USB ou carte SD (par défaut USB si les deux dispositifs sont connectés).

1. Pressez **FUNCTION** /  pour régler l'appareil en mode PHONO.



2. Pressez **REC** /  pour démarrer l'encodage, le système recherchera le contenu USB/carte SD et créera un dossier pour stocker les pistes en MP3.
3. L'icone "REC" et le message "RIPP TO" s'afficheront à l'écran et l'icone "PHONO" clignotera.
4. L'icone du dispositif correspondant ("USB" ou "CARD") commencera à clignoter au démarrage de l'encodage.



5. Pressez **STOP/BAND** /  pour sortir de cette fonction.

De AUX à SD/USB

Ce système peut convertir le signal audio de l'entrée AUX au format MP3 et le stocker sur un dispositif de stockage massif USB ou carte SD (par défaut USB si les deux dispositifs sont connectés).

1. Pressez **FUNCTION** /  une ou plusieurs fois pour sélectionner AUX



2. Pressez **REC** /  pour démarrer l'encodage, le système recherchera le contenu de l' USB/carte SD et créera un dossier pour stocker les pistes en MP3.
3. L'icone "REC" et le message "RIPP TO" apparaîtront à l'écran et l'icone "AUX" clignotera.
4. L'icone du dispositif correspondant ("USB" ou "CARD") se mettront à clignoter dès le début de l'encodage.



5. Pressez **STOP/BAND** /  pour sortir de cette fonction.

Remarque: le message "NO FUNCT" apparaîtra lorsque vous presserez un bouton durant le processus d'encodage AUX. Le message "NO DEV" apparaîtra lorsque ni l'USB ni la carte SD ne seront détectés. Le message "FULL" apparaîtra lorsqu'il n'y aura pas suffisamment de mémoire libre sur le dispositif sélectionné.

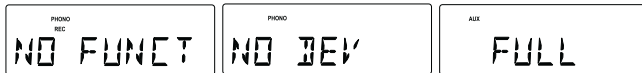

Effacer des pistes de MP3

Le système permet d'effacer les fichiers MP3 enregistrés antérieurement ou déjà existants.

1. En mode USB ou SD, maintenez pressé **REC/ERASE** /  pendant 2 secondes, la lecture de la piste en cours s'arrêtera et s'effacera.
2. Le message "delete" apparaîtra.

HAUT-PARLEURS EXTERNES EN OPTION

1. Avec votre nouvelle radio vous avez la possibilité de connecter des haut-parleurs externes.
2. Les connecteurs pour haut-parleurs externes sont situés sur la partie arrière de la radio
A côté des connecteurs il y a un interrupteur avec deux options : Int. / Ext.
Lorsque vous utilisez des haut-parleurs externes, cet interrupteur doit être sur la position EXT. Ce qui désactive les haut-parleurs internes de la radio et redirige la puissance vers les haut-parleurs externes.
Si vous décidez de ne pas utiliser de haut-parleurs externes, assurez-vous que l'interrupteur est sur INT.

EMPLACEMENT DES CONTROLES

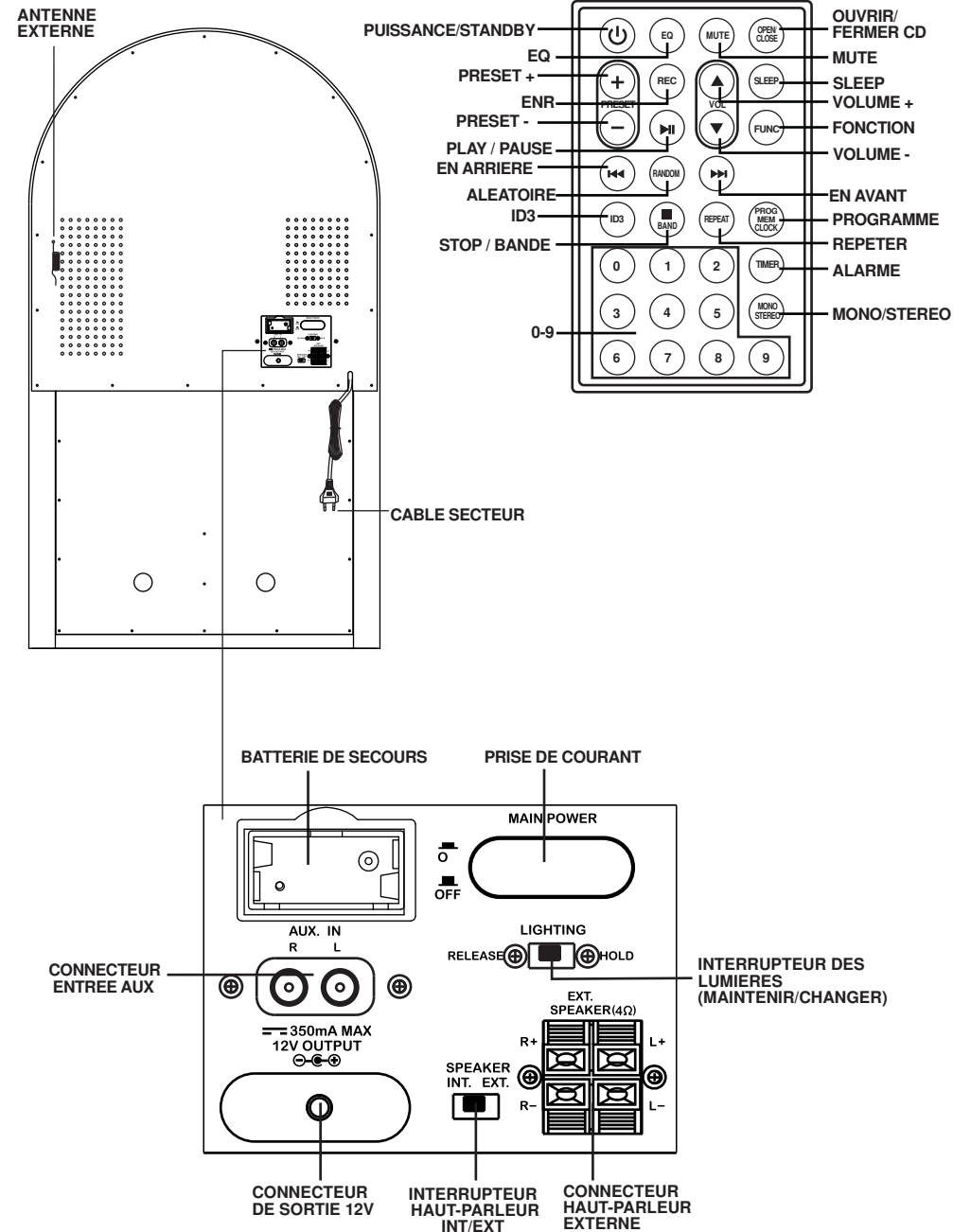

IMPORTANT:

Ne débranchez pas le dispositif USB pendant qu'il est en mode USB car cela peut endommager le dispositif ou les dossiers. Veuillez éteindre l'appareil ou pressez un autre mode avant de débrancher le dispositif USB.

Spécifications de l'USB:

Interface

- USB 2.0 grande vitesse, HOST (ne supporte pas HUB USB) correspondant à mémoire Flash
- Compatible avec MPEG Audio 1, 2, 2.5
- Compatible avec Layer 1, 2, 3
- Compatible avec niveau Bit: 128 – 320 Kbps
- Niveaux de sous-dossiers: 8 niveaux
- Nombre de pistes/ titres: 999 maxi
- Supporte ID3 tag V2.0

TOURNEDISQUES**PREPARATION AVANT D'UTILISER LE TOURNEDISQUES**

1. Retirez la bride noire en la déroulant et enlevez-la du BRAS avec précaution.
2. Enlevez la pièce protectrice de l'aiguille en tirant doucement vers la partie frontale de l'appareil.
3. Libérez le BRAS et pressez doucement vers la droite le clip de maintien. Vous libérez ainsi le bras du SUPPORT.
4. Lorsque vous déplacez l'appareil, bloquez à nouveau le bras avec le clip.

FONCTIONNEMENT DU TOURNEDISQUES

1. Pressez **FUNCTION** /  pour régler l'appareil en mode PHONO.
2. Réglez le **CONTROLE DE VITESSE** selon la vitesse (3, 1/3, 45 ou 78 rpm) du disque sélectionné.
3. Positionnez le bras sur le disque et placez-le à l'endroit où vous voulez commencer la lecture.
4. A la fin du disque, le BRAS s'arrêtera automatiquement. Vous devez le remettre manuellement sur le SUPPORT.

ACCESOIRES FOURNIS: Adaptateur pour disques de 45 rpm

Pour lire un disque de 45 rpm, enlevez l'adaptateur avec le pouce et l'index et tirez-le. Placez-le sur l'AXE. Vous pourrez placer le disque sur le tournedisques.

**FONCTIONNEMENT DU CONNECTEUR POUR ECOUTEURS**



Pour écouter avec des écouteurs / casque (non fournis)







ECOUTEURS

Le son des haut-parleurs est désactivé.

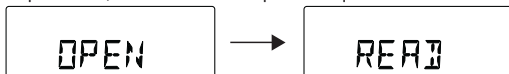
LECTEUR DE CD**Lecture d'un CD**

1. Pressez **FUNCTION** /  pour régler l'appareil en mode CD.
2. Pressez **CD OPEN / CLOSE** /  pour ouvrir le compartiment du CD.
3. Insérez un disque, la partie imprimée vers le haut. Pressez **CD OPEN / CLOSE** /  à nouveau pour fermer le compartiment, **READ** s'affichera pendant que le lecteur recherche le contenu du disque.



4. La piste 1 sera lue automatiquement lorsque s'achèvera la lecture du contenu du CD.
5. Pressez **FF** /  o **FB** /  une ou plusieurs fois jusqu'à ce que s'affiche à l'écran le numéro de piste que vous souhaitez
6. Pressez **STOP/BAND** /  pour arrêter la lecture.



Note: Icon "ESP" will flash for 40 seconds then state still.







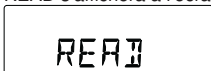

Remarque : l'icone "ESP" clignotera pendant 40 secondes puis se stabilisera.

Lecteur d'un CD de MP3

1. Insérez un disque au format CD-MP3. Pressez **CD OPEN / CLOSE** /  à nouveau pour fermer le compartiment. **READ** s'affichera à l'écran pendant que le système lit le contenu CD.



**Réglage du réveil**

Après avoir branché le système, réglez le réveil en premier.







1. Pressez **POWER** /  pour que l'appareil entre en mode Standby .
 - L'heure s'affichera sur l'écran.
 - "0:00" clignotera par défaut si le réveil n'est pas réglé
2. En mode Standby, maintenez enfoncé **PROGRAM** /  pendant 1 seconde.
 - Les chiffres des heures se mettront à clignoter.
3. Pressez plusieurs fois **FF** /  o **FB** /  pour régler les heures.
4. Pressez à nouveau **PROGRAM** /  pour confirmer.
 - Les chiffres des minutes se mettront à clignoter.
5. Pressez plusieurs fois **FF** /  o **FB** /  pour régler les minutes.
6. Pressez à nouveau **PROGRAM** /  pour confirmer.
 - Les chiffres des minutes cesseront de clignoter et le réveil se mettra en marche.
7. Pressez **PROGRAM** /  pour sélectionner entre 12 et 24 heures, comme il est indiqué ci-dessous.

**Réglage de l'alarme**





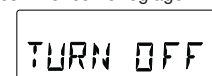

L'appareil peut être utilisé comme réveil et la source sélectionnée (CD, TUNER, USB, SD CARD O PHONO) sera activée à l'heure établie. Assurez-vous de régler le réveil avant d'utiliser l'alarme.

1. En mode Standby, maintenez enfoncé **TIMER** /  sur la télécommande pendant 1 seconde, l'icone "⊙" s'affichera et le message "TURN ON" clignotera. Pressez à nouveau **TIMER** /  sur la télécommande pour commencer le réglage "ALLUMAGE" de l'alarme.



2. Pressez plusieurs fois **FF** /  o **FB** /  pour régler les heures.
3. Pressez **TIMER** /  sur la télécommande pour entrer en mode réglage de minutes.
4. Pressez plusieurs fois **FF** /  o **FB** /  pour régler les minutes.
5. Pressez à nouveau **TIMER** /  sur la télécommande pour commencer le réglage de "ARRET AUTOMATIQUE".
 - L'icone "⊙" et le message "TURN OFF" commenceront à clignoter. Pressez **TIMER** /  sur la télécommande pour commencer le réglage.





6. Pressez plusieurs fois **FF** /  o **FB** /  pour régler les heures.
7. Pressez **TIMER** /  sur la télécommande pour régler les minutes.
8. Pressez plusieurs fois **FF** /  o **FB** /  pour régler les minutes.
9. Pressez à nouveau **TIMER** /  sur la télécommande pour commencer à régler la source du réveil. Par défaut le mode RADIO. TUNER clignotera à l'écran.



10. Pressez **FUNCTION** /  pour sélectionner la source du réveil. L'appareil se positionnera sur la dernière station écoutée si le mode RADIO est sélectionné.



11. Pressez à nouveau **TIMER** /  sur la télécommande pour compléter l'activation/désactivation. L'icone "⊙" apparaîtra sur le LCD lorsque l'alarme se mettra en marche.
 - Remarque : Le niveau de son du réveil augmentera progressivement jusqu'au niveau sélectionné.
12. Pressez **TIMER** /  sur la télécommande pour activer/désactiver l'alarme. L'icone "⊙" apparaîtra / disparaîtra.

IMPORTANT SAFEGUARDS FOR AUDIO PRODUCTS

PLEASE READ CAREFULLY THE FOLLOWING IMPORTANT SAFEGUARDS THAT ARE APPLICABLE TO YOUR EQUIPMENT.

1. **Read Instructions** - All the safety and operating instructions should be read before the appliance is operated.
2. **Retain Instructions** - The safety and operating instructions should be retained for future reference.
3. **Heed Warnings** - All warnings on the appliance and in the operating instructions should be adhered to.
4. **Follow Instructions** - All operating and use instructions should be followed.
5. **Water and Moisture** - The appliance should not be used near water-for example, near a bathtub, washbowl, kitchen sink, laundry tub, in a wet basement, or near a swimming pool and the like.
6. **Carts and Stands** - The appliance should be used only with a cart or stand that is recommended by the manufacturer.
- 6A. An appliance and cart combination should be moved with care. Quick stops, excessive force, and uneven surfaces may cause the appliance and cart combination to overturn.
7. **Wall or Ceiling Mounting** - The appliance should be mounted to a wall or ceiling only as recommended by the manufacturer.
8. **Ventilation** - The appliance should be situated so that its location or position does not interfere with its proper ventilation. For example, the appliance should not be situated on a bed, sofa, rug, or similar surface that may block the ventilation openings; or, placed in a built-in installation, such as a bookcase or cabinet that may impede the flow of air through the ventilation openings.
9. **Heat** - The appliance should be situated away from heat sources such as radiators, heat registers, stoves, or other appliances (including amplifiers) that produce heat.
10. **Power Sources** - The appliance should be connected to a power supply only of the type described in the operating instructions or as marked on the appliance.
11. **Grounding or Polarization** - Precautions should be taken so that the grounding or polarization means of an appliance is not impeded.
12. **Power - Cord Protection** - Power-supply cords should be routed so that they are not likely to be walked on or pinched by items placed upon or against them, paying particular attention to cords at plugs, and the point where they exit from the appliance.
13. **Cleaning** - The appliance should be cleaned only as recommended by the manufacturer.
14. This product is designed for use with the antenna attached and should not be connected to any other external antennas.
15. **Non-use Periods** - The power cord of the appliance should be unplugged from the outlet when left unused for a long period of time.
16. **Object and Liquid Entry** - Care should be taken so objects do not fall and liquids are not spilled into the enclosure through openings
17. **Damage Requiring Service** - The appliance should be serviced by qualified service personnel when:
 - A. The power-supply cord of the plug has been damaged; or
 - B. Objects have fallen, or liquid has been spilled into the appliance; or
 - C. The appliance has been exposed to rain; or
 - D. The appliance does not appear to operate normally or exhibits a marked change in performance; or
 - E. The appliance has been dropped, or the enclosure damaged.
18. **Servicing** - The user should not attempt to service the appliance beyond that described in the operating instructions. All other servicing should be referred to qualified service personnel.



Through this, Lauson states that CL130 models meet the essential requirements and other relevant or required provisions of Directive 1999/5/EC.

CONTROL LOCATORS

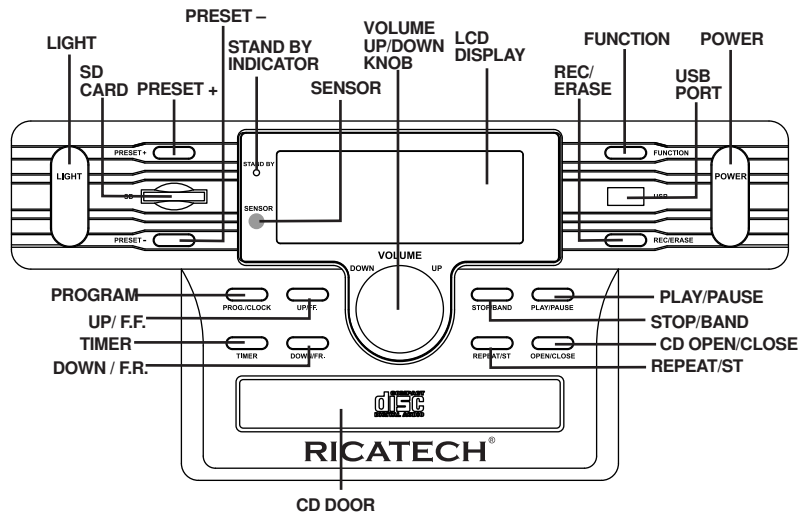
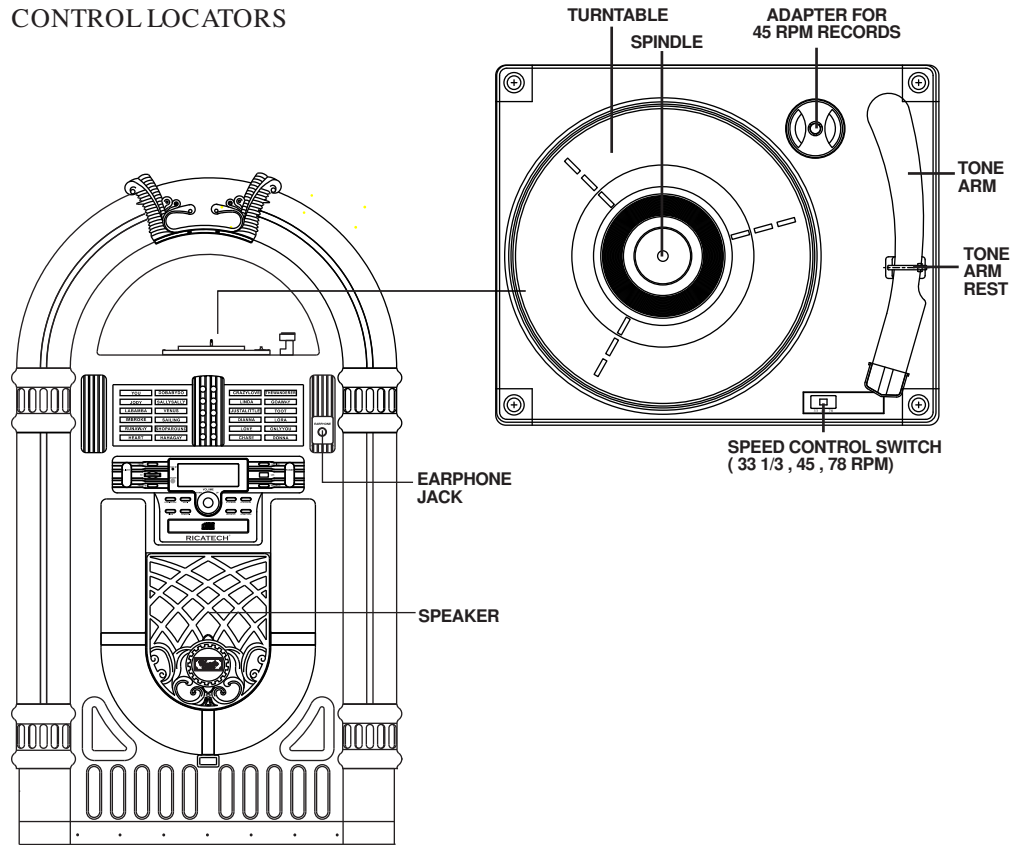

RESOLUCIÓN DE PROBLEMAS

No hay corriente

1. Asegúrese de que la radio esté conectada correctamente.
2. Mire el INDICADOR DE STANDBY y compruebe si está rojo.
3. Si la luz roja está encendida, pulse el botón **POWER** / para encender la unidad.

No hay sonido

1. Asegúrese de que la función Mute no está activada.
2. Asegúrese de que el volumen está alto pulsando el botón **VOLUME UP** / en el mando.
Nota: El rango del volumen en algunas unidades comienza en 15 y finaliza en 40.
3. Asegúrese de que el interruptor INT. / EXT de la parte trasera de la radio esté en INT. (A no ser que esté usando altavoces externos, en este caso debe estar en EXT).
4. Compruebe si la corriente está conectada.

El CD no funciona

1. Asegúrese de que el CD está en la posición correcta (con la etiqueta hacia arriba).
2. Asegúrese de que la superficie del CD está limpia.
3. Asegúrese de que esté en modo CD.

USB – no suena música al pulsar PLAY/PAUSA (USB)

1. Asegúrese de que el dispositivo USB contiene archivos con música.
2. La unidad sólo reproduce memorias de 512MB a 4GB.
3. Reseteo el USB apagando la unidad o cambiando de modo.
4. Compruebe si los archivos están en WMA. Esta unidad no reproduce WMA, sólo MP3.

El mando a distancia no funciona

1. Cambie las pilas.
2. Asegúrese de que apunta hacia el sensor remoto.
3. Retire posibles obstáculos entre el mando y la radio de forma que el camino esté despejado.

El tocadiscos no funciona

1. Compruebe que la corriente esté conectada.
2. Pulse el botón **POWER** / (en la parte frontal de la unidad o en el mando) para encender la unidad, el INDICADOR DE STANDBY debe estar apagado.
3. Compruebe que la unidad esté en modo PHONO. Mueva el brazo hacia la derecha hasta que oiga un clic.

La unidad no se oye

1. No se ha quitado la cubierta protectora de la aguja
2. El volumen está desactivado

El brazo del tocadiscos no se mueve

1. No se ha quitado la brida negra del brazo.
2. El clip de sujeción del brazo no se ha soltado.

Marcas registradas – La tecnología de codificación de audio MP3 Layer-3 tiene licencia de Fraunhofer IIS y Thomson.

GETTING STARTED

UNPACKING

- 1 Remove packing materials from unit.
Note: Save all packing materials
- 2 Remote control is located in the outside of the Styrofoam packaging
- 3 Remove plastic bag covering radio and remote control.
- 4 Untie antenna wire on back of radio.
- 5 Open lid and remove Styrofoam shipping material from turntable.
- 6 Remove black tie-wrap from under the TONE ARM .
- 7 Remove white protective needle cover by gently pulling towards the front of the unit.

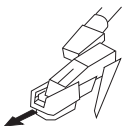

Remarks:

- a) ESD remark: In case of malfunction due to electrostatic discharge, just reset the product (reconnect of power source may be required) to resume normal operation.
- b) Electrical Fast Transient (Burst) Remark (I2): In case of malfunction due to electrical fast transient (Burst), just reset the product. (reconnect of power source may be required) to resume normal operation.

SET UP

- 1 Untie the wire on the AC power cord .
- 2 Press the MAIN POWER button on the back of the unit to switch the main power on.
- 3 Press the POWER / (⏻) button on the front of the unit to switch the unit to Standby mode.
- 4 Untie the FM antenna and allow it to hang down in a straight line for optimum FM reception. If you have trouble tuning in an FM station, move the external FM antenna for best reception. Do not connect FM antenna to outside antenna.

POWER UP YOUR UNIT

Connect the AC power cord to the wall socket. This system switches to Standby mode automatically and LCD would shown as below



To switch the unit on, press POWER / (⏻) LCD backlight will be turned on. STANDBY LED is turned off and displayed as below.



BASIC OPERATION

Function select

1. Press FUNCTION / (FUNC) to select among:
 - Tuner → CD
 - ← AUX ← PHONO ← CARD ← USB ←

2. When the set is on, press POWER / (⏻) to switch the unit off. LCD backlight will be turned off and shown message "GOOD BYE" for 2 seconds, then the STANDBY LED is turned on.

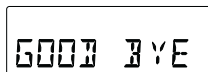

Note: In the standby mode, the tone, sound settings tuner presets and the volume level (up to a maximum volume level of 30) will be stored in the unit's memory.

BATTERY BACK UP

The battery backup system to maintain your clock and alarm settings during a power outage. In the event of a power outage, the battery backup will save your time and alarm settings until power is restored. To utilize the battery backup, you must install two AAA batteries. The battery backup will not operate unless batteries are installed. To install batteries, follow the instructions below.

- 1 Remove the Battery Compartment cover from the back of the unit.
- 2 Install two new AAA batteries in the correct position as shown inside the battery cover.
- 3 Reinstall the Battery Compartment cover.

NOTE:

- Do not different batteries
- Do not mix old and new batteries

Setting the clock

After connecting the system to power supply, set the clock first.

1. Press POWER / (⏻) to switch the unit to Standby mode
 - The display shows the time
 - "0:00" flashes by default if you have not set the clock
- 2 In the Standby mode, press and hold PROGRAM / (MEM CLOCK) over 1 second.
 - The hours digit starts flashing

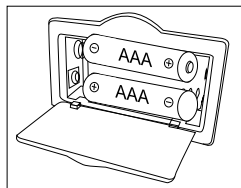

PROGRAMACIÓN DE PISTAS

Puede guardar hasta 20 pistas en la secuencia que desee.

1. En posición Stop, pulse PROGRAM / (MEM CLOCK) para comenzar la programación. El icono "MEMORY" y P0-01 empezarán a parpadear.



2. Pulse FF / (⏮) o FB / (⏭) una o más veces hasta que aparezca en pantalla el número de pista que desea. Para MP3: Pulse PRESET + / (+) or PRESET - / (-) para seleccionar el álbum que desee.
3. Pulse PROGRAM / (MEM CLOCK) para confirmar, en la pantalla aparecerá el número de pistas almacenadas y la siguiente posición.



4. Repita los pasos 2-3 para seleccionar y guardar todas las pistas que desee. Aparecerá FULL cuando complete las 20 pistas.



5. Pulse PLAY/PAUSE / (⏩) para reproducir el programa.

Borrar el programa

Puede borrar el contenido de la memoria:

- Pulsando Stop una vez en posición Stop, o pulsando dos veces durante la reproducción.
- Pulsando POWER / (⏻)
- Seleccionando otra fuente de sonido
- Abriendo el compartimento del CD.

GRABACIÓN

De CD a SD/USB

Este sistema puede convertir un CD entero en formato MP3 y copiarlo a un dispositivo de almacenamiento masivo USB o a una tarjeta SD. También puede copiar una única pista de MP3 a o desde una tarjeta SD.

1. En modo Reproducción de CD, pulse REC / (REC) para empezar a rípear a USB/tarjeta SD (por defecto USB si se detectan ambos dispositivos), la reproducción se detendrá y volverá al principio de la pista actual, el sistema buscará el contenido del USB/tarjeta SD y creará una carpeta para almacenar las pistas en MP3. Vuelva a la reproducción del CD y comience a rípear al momento. El icono del dispositivo correspondiente ("USB" / "CARD") parpadeará.
2. Pulse STOP/BAND / (BAND) para salir de esta función.

Copiar MP3

1. En modo CD-MP3, USB o tarjeta SD, pulse REC / (REC) para empezar a copiar de CD a USB/tarjeta SD, de USB a SD o viceversa. La reproducción se detendrá y el sistema buscará los contenidos del USB/tarjeta SD y creará una carpeta para guardar la pista MP3.
2. Aparecerá el icono "REC".
3. Aparecerá el mensaje COPY 01 junto al porcentaje del proceso de copiado en número decimal.
4. El icono del dispositivo correspondiente ("USB" o "CARD") parpadeará y el número irá aumentando desde 01 hasta que el proceso se detenga en 100.
5. El MP3 actual se reproducirá desde el principio.

De Phono a SD/USB

Este sistema puede convertir la señal de audio de la entrada del tocadiscos en formato MP3 y almacenarlo en un dispositivo de almacenamiento masivo USB o tarjeta SD (por defecto USB si ambos dispositivos están conectados).

1. Pulse FUNCTION / (FUNC) para ajustar la unidad en modo PHONO.

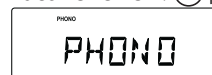

2. Pulse REC / (REC) para comenzar el rípeo, el sistema buscará el contenido del USB/tarjeta SD y creará una carpeta para almacenar las pistas en MP3.
3. El icono "REC" y el mensaje "RIPP TO" aparecerán en la pantalla y parpadeará el icono "PHONO".
4. El icono del dispositivo correspondiente ("USB" o "CARD") empezará a parpadear cuando comience el rípeo.



5. Pulse STOP/BAND / (BAND) para salir de esta función.

ENGLISH

Volume control



Press **VOLUME UP** /  / **VOLUME DOWN** /  on the remote control to adjust the volume.



The actual value (between 00 and 40) are displayed.

MUTE

You can temporarily switch off the sound without switching off the unit.

1. Press **MUTE** /  on the remote control to switch off the sound, playback continues without sound.
2. To switch on the sound, you can:
 - press **MUTE** /  again;
 - adjust the volume controls;
 - change source



EQ



Press **EQ** /  on the remote control to select desired EQ mode.

5 modes preset EQ:





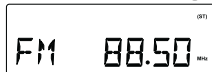

RADIO

AM/FM Tuning

1. Press the **FUNCTION** /  to set the unit to TUNER mode.
2. Press **STOP/BAND** /  repeatedly to select your desired waveband. FM or AM



3. Auto Tuning – Press and hold **FF** /  or **FB** /  until frequency begins to scroll the radio automatically tunes to a station with sufficient reception. If a station in received in stereo, (ST) is shown. Repeat step 3 if necessary until you find the desired station.
4. Manual Tuning – Press **FF** /  or **FB** /  briefly and repeatedly until found a station.

Programming radio stations



You can store up to a total of 40 radio stations (FM and AM) in the memory, manually or automatically (Autostore)

1. Tune to your desired station
2. Press **PROGRAM** /  to activate programming, icon “MEMORY” and P01 will start flashing.





3. Press **PRESET +** /  or **PRESET -** /  to allocate a number from 1 to 20 stations.



4. Press **PROGRAM** /  to confirm, display shows the preset number waveband and the frequency of the preset station.
5. Repeat steps 1-4 to store other stations to listen to a preset station. Press **PRESET +** /  or **PRESET -** /  once or more until the desired preset station in displayed.

To listen to a preset station

Press **PRESET +** /  or **PRESET -** /  once or more until the desired preset station in displayed.

Automatic programming radio stations

Automatic programming will station preset 1, from this preset number upwards, former programmed tuner stations will be erased.

ESPAÑOL

1. Mantenga pulsado el botón **PROGRAM** /  hasta que aparezca Auto

- El icono “memory” empezará a parpadear



- Se memorizarán las emisoras disponibles

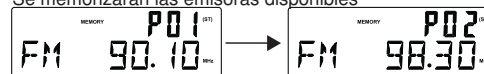

- Después de guardar todas las emisoras, se reproducirá la última que se encontró

ANTENA

Antena: para la recepción de FM, la unidad viene equipada con una ANTENA DE CABLE PARA FM, mueva el cable hasta que la recepción sea clara y sin interferencias. Para la recepción de AM, la unidad está equipada con una antena de ferrita direccional incorporada. Gire el equipo hasta encontrar la posición en la que se consigue una mejor recepción. No conecte la ANTENA EXTERNA PARA FM a ninguna antena exterior.

FUNCIONAMIENTO DEL USB / TARJETA SD





Funcionamiento del USB:

1. Pulse **FUNCTION** /  para ajustar la unidad en modo USB.
2. Conecte el dispositivo de almacenamiento masivo USB. Aparecerá READ en pantalla mientras el sistema lee el contenido del dispositivo USB.

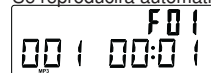

3. Se reproducirá automáticamente la pista 1 de la carpeta raíz (carpeta 1) cuando acabe la lectura del USB.







4. Pulse **FF** /  o **FB** /  una o más veces hasta que aparezca en pantalla el número de pista que desea.
5. Pulse **PRESET +** /  or **PRESET -** /  para seleccionar el álbum que desee.
6. Pulse **STOP/BAND** /  para detener la reproducción.

Funcionamiento de la tarjeta SD:

1. Pulse **FUNCTION** /  para ajustar la unidad en modo CARD (tarjeta).



2. Introduzca una tarjeta SD en la ranura. Aparecerá READ en pantalla mientras el sistema lee el contenido de la tarjeta SD.
3. Se reproducirá automáticamente la pista 1 de la carpeta raíz (carpeta 1) cuando acabe la lectura de la SD.
4. Pulse **FF** /  o **FB** /  una o más veces hasta que aparezca en pantalla el número de pista que desea.
5. Pulse **PRESET +** /  or **PRESET -** /  para seleccionar el álbum que desee.
6. Pulse **STOP/BAND** /  para detener la reproducción.

Notas:

- 1) El conector USB no soporta la conexión mediante alargadores USB.
- 2) Esta unidad no está diseñada para comunicarse directamente con un ordenador.
- 3) No garantizamos que todos los dispositivos USB y todas las tarjetas SD funcionen en este sistema de audio.

IMPORTANTE:

No desconecte el dispositivo USB mientras esté en modo USB ya que puede dañar el dispositivo o los archivos. Por favor, apague la unidad o pulse otro modo antes de desconectar el dispositivo USB.

Especificaciones del USB:

Interfaz

- USB 2.0 gran velocidad, HOST (no soporta HUB USB) correspondiente a memoria Flash
- Compatible con MPEG Audio 1, 2, 2.5
- Compatible con Layer 1, 2, 3
- Compatible con Bit rate: 128 – 320 Kbps
- Niveles de subcarpetas: 8 niveles
- Número de pistas / títulos: máx 999
- Soporta ID3 tag V2.0

TURNTABLE

PREPARING TO USE THE TURNTABLE

1. Remove black tie-wrap by untwisting and gently sliding out from TONE ARM .
2. Remove white protective needle cover by gently pulling towards front of unit.
3. Release TONE ARM and hold-down clip by gently pushing to the right. This will unlock tone arm from its ARM REST .Re-lock the hold-down clip when moving the unit to another location.

TURNTABLE OPERATION

1. Press the **FUNCTION** / (FUNC) to set the unit to PHONO mode.
2. Set the **SPEED CONTROL SWITCH** to the correct speed (33 1/3, 45 or 78 rpm) for the selected record.
3. Move the tone arm over the record and lower it to the point you want the record to start.
4. At the end of the record, the TONE ARM will stop automatically. You must return it to the TONE ARM REST by hand.

ACCESSORY SUPPLIED: Adaptor for 45 rpm records

To play a 45 rpm record, remove the adaptor by placing thumb & forefinger in recesses and pulling it upwards. Then placing it on the SPINDLE. The record can then be placed on the turntable.

EARPHONE JACK OPERATION

Listening through Earphones / Headphones (not included)

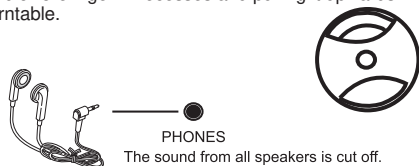

CD PLAYER

Playing a CD

1. Press the **FUNCTION** / (FUNC) to set the unit to CD mode.
2. Press **CD OPEN / CLOSE** / (OPEN/CLOSE) to open the CD compartment
3. Insert a disc with the printed side facing up. Press **CD OPEN / CLOSE** / (OPEN/CLOSE) again to close the compartment, READ is displayed as the CD player scans the contents of a disc.



4. Track no. 1 will be playback automatically after finish the reading CD disc contents.
5. Press **FF** / (FF) or **FB** / (FB) once or repeatedly until the desired track number appears in display.
6. Press **STOP/BAND** / (STOP/BAND) to stop playback.

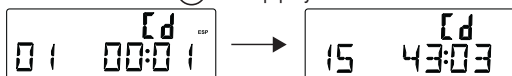

Note: Icon "ESP" will flash for 40 seconds then state still.

CD-MP3 disc playback

1. Insert CD-MP3 format disc. Press **CD OPEN / CLOSE** / (OPEN/CLOSE) again to close the compartment. READ is displayed as the CD player scans the contents of a disc.



2. Track no. 1 of root folder (Folder 1) will be playback automatically after finish reading CD-MP3 disc contents.



3. Press **FF** / (FF) or **FB** / (FB) once or repeatedly until the desired track number appears in display.
4. Press **PRESET +** / (+) or **PRESET -** / (-) to select desired album.
5. Press **STOP/BAND** / (STOP/BAND) to stop playback.

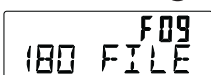

3. Pulse **FF** / (FF) o **FB** / (FB) varias veces para ajustar las horas.
4. Pulse **PROGRAM** / (PROGRAM) de nuevo para confirmar. Los dígitos de los minutos empezarán a parpadear.
5. Pulse **FF** / (FF) o **FB** / (FB) varias veces para ajustar los minutos.
6. Pulse **PROGRAM** / (PROGRAM) de nuevo para confirmar. Los dígitos de los minutos dejarán de parpadear y el reloj se activará.
7. Pulse **PROGRAM** / (PROGRAM) para seleccionar entre 12 y 24 horas, como se muestra debajo.



Ajuste de la alarma

La unidad puede usarse a modo de despertador y la fuente seleccionada (CD, TUNER, USB, SD CARD O PHONO) sonará a la hora establecida. Asegúrese de ajustar el reloj antes de usar la alarma.

1. En modo Standby, mantenga pulsado **TIMER** / (TIMER) en el mando durante 1 segundo, aparecerá el icono "⌚" y el mensaje "TURN ON" parpadeará. Pulse **TIMER** / (TIMER) de nuevo en el mando para comenzar el ajuste "ENCENDIDO" de la alarma.



2. Pulse **FF** / (FF) o **FB** / (FB) varias veces para ajustar las horas.
3. Pulse **TIMER** / (TIMER) en el mando para entrar en modo ajuste de minutos.
4. Pulse **FF** / (FF) o **FB** / (FB) varias veces para ajustar los minutos.
5. Pulse **TIMER** / (TIMER) de nuevo en el mando para comenzar el ajuste de "APAGADO AUTOMÁTICO". El icono "⌚" y el mensaje "TURN OFF" empezarán a parpadear. Pulse **TIMER** / (TIMER) en el mando para comenzar el ajuste.

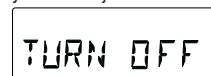

6. Pulse **FF** / (FF) o **FB** / (FB) varias veces para ajustar las horas.
7. Pulse **TIMER** / (TIMER) en el mando para entrar en modo ajuste de minutos.
8. Pulse **FF** / (FF) o **FB** / (FB) varias veces para ajustar los minutos.
9. Pulse **TIMER** / (TIMER) en el mando de nuevo para comenzar a ajustar la fuente del despertador. Por defecto será modo RADIO. TUNER parpadeará en la pantalla.



10. Pulse **FUNCTION** / (FUNC) para seleccionar la fuente del despertador. La unidad sintonizará la última emisora escuchada si está seleccionado el modo RADIO.



11. Pulse **TIMER** / (TIMER) en el mando de nuevo para completar la activación/desactivación de la alarma. El icono "⌚" aparecerá en el LCD cuando la alarma esté ajustada. Nota: El nivel de sonido del despertador irá aumentando progresivamente hasta el nivel seleccionado.
12. Pulse **TIMER** / (TIMER) en el mando para activar/desactivar la alarma. El icono "⌚" aparecerá / desaparecerá.

FUNCIÓN SLEEP

Puede ajustar el periodo de tiempo antes de que la unidad entre en modo Standby de forma automática.

En el mando a distancia, pulse **SLEEP** / (SLEEP) varias veces para seleccionar el periodo de tiempo que desea (en minutos):

- En la pantalla aparecerá la secuencia: SLEEP 90, 80, 70, 60, 50, 40, 30, 20, 10
- En la pantalla aparecerá brevemente la opción seleccionada y volverá al estado anterior.



Para desactivar esta función, pulse **SLEEP** / (SLEEP) de nuevo hasta "00" o pulse **POWER** / (POWER) para que la unidad entre en modo Standby.

ENGLISH

From AUX to SD/USB

The system is capable to convert audio signal from AUX input to MP3 format and store in USB mass storage device or SD card (default USB if both devices are detected).

1. Press **FUNCTION** / **(FUNC)** once or more to select AUX



2. Press **REC** / **(REC)** to start ripping, the system will scan the contents of USB / SD card and create folder to store MP3 track.
3. Icon "REC" and message "RIPP TO" are displayed, icon "AUX" start flashing.
4. The target device icon "USB" or "CARD" start flashing as ripping begins.



5. Press **STOP/BAND** / **(BAND)** to exit AUX ripping
 Note: The message "NO FUNCT" will be displayed if any key pressed during AUX ripping process. The message "NO DEV" will be shown if neither USB or SD card not detected. The message "FULL" will be displayed if not enough memory in target device.

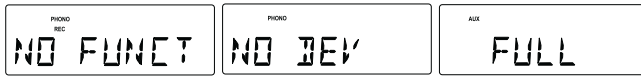

Delete MP3 tracks

The system support deleting previous recorded MP3 or existing files.

1. In USB or SD card playback mode, press and hold **REC/ERASE** / **(REC)** for 2 seconds, current playback track is stopped and will be deleted.
2. Message "delete" is displayed

OPTIONAL EXTERNAL SPEAKERS

1. With your new radio, you have the option of adding external speakers.
2. The speaker jacks for external speakers are located on the back of the radio.
 Along with the speaker jacks is a switch labeled Int./Ext.
 When using external speakers, this switch must be switched to the EXT. position. Doing this turns off the internal speakers in the radio and redirects the power to the external speakers.
3. If you decide not to use the external speakers, be sure the switch is switch to INT.

LED LIGHTING

The 7-colour changing LED lights in the front tubes are controlled by the LIGHTING SWITCH (RELEASE/HOLD) on the rear of the unit.

ESPAÑOL

UBICACIÓN DE LOS CONTROLES

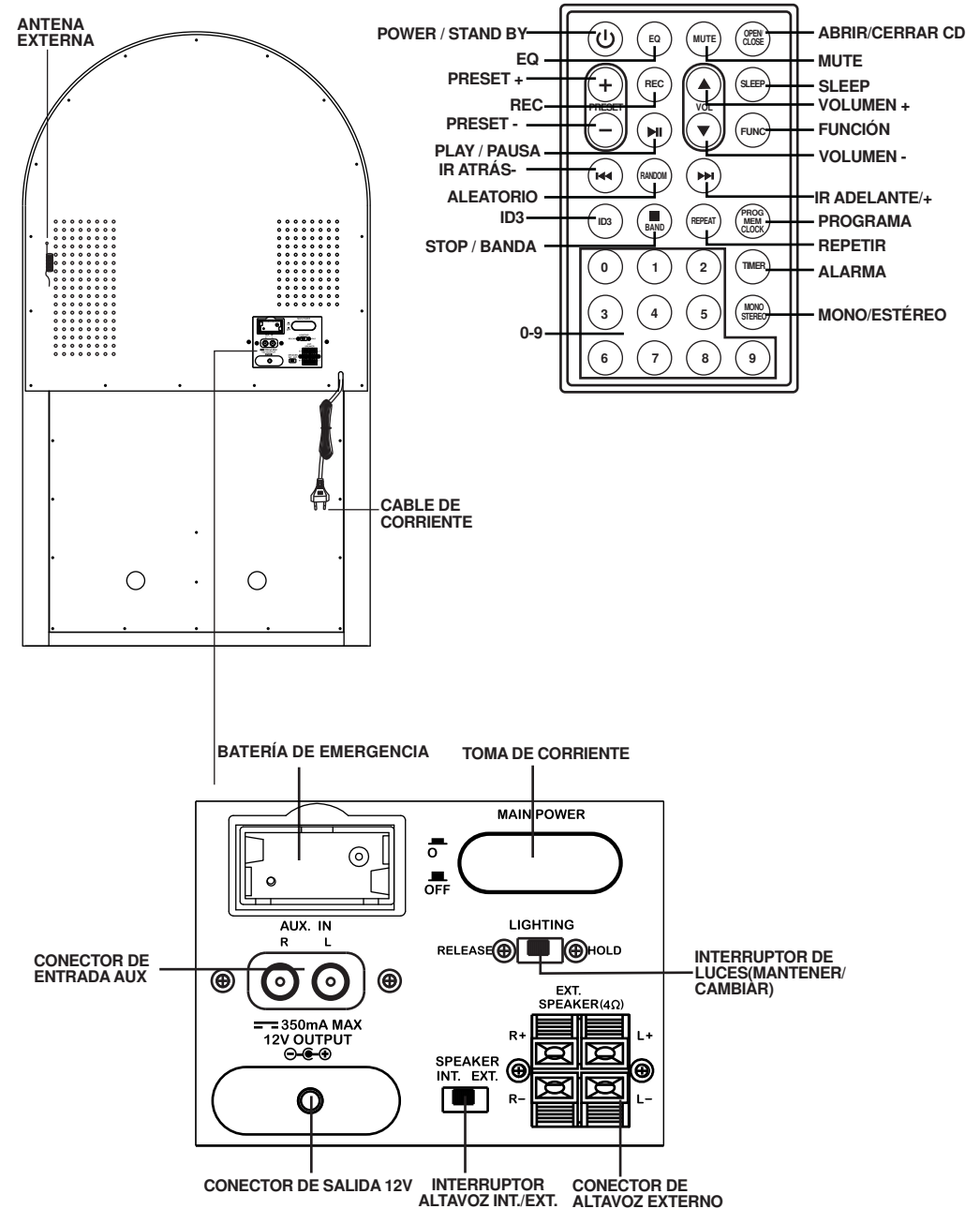

Recycling

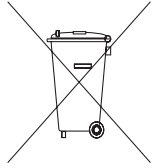

This crossed bin symbol on the appliance indicates that the product, at the end of its life must be disposed of separately from domestic waste, either by taking it to a separate waste disposal site for electric and electronic appliance or by returning it to your dealer when you buy another similar. The user responsible for taking the appliance to a special waste disposal site at the end of its life. If the disused appliance is collected correctly as separate waste, it can be recycled, treated and disposed of ecologically, this avoids a negative impact on both the environment and health, and contributed toward the recycling of the product's materials. For further information regarding the waste disposal service available, contact your local waste disposal agency or the place of purchase.

CUSTOMER SUPPORT

You can contact the Ricatech customer service when you have a question or a problem with your Ricatech product. You can contact us by telephone and email.

Email

For customer support by email, please send an email to support@ricatech.com Please make sure that you mention the model number and serial number of the product, mention your name & address and describe your question or problem clearly.

Telephone

For customer support by telephone, please dial +32 3 3265694. One of our service staff will be ready to serve you. For full procedure please visit the website of Ricatech at: www.ricatech.com

Hereby, Ricatech B.V. declares that this turntable is in compliance with the essential requirements and other relevant provisions of Directive 1999/5/EC.

Ricatech B.V.

Cornusbaan 1
2908 KB Capelle a/d IJssel
The Netherlands

ADVERTENCIA:

PARA EVITAR RIESGO DE INCENDIO O DE DESCARGAS ELÉCTRICAS, NO EXPONGA ESTE APARATO A LLUVIA O HUMEDAD. NO quite LA CUBIERTA. LOS PILOTOS LUMINOSOS ESTÁN SOLDADOS EN SU LUGAR. NO HAY PIEZAS ÚTILES EN SU INTERIOR. EN CASO DE REPARACIONES, ACUDA SIEMPRE A PERSONAL DE REPARACIONES CUALIFICADO.

 <p>The lightning flash with arrowhead symbol, within an equilateral triangle, is intended to alert user to the presence of uninsulated "dangerous voltage" within the product's enclosure that may be of sufficient magnitude to constitute risk of electric shock to persons.</p>	<p>CAUTION RISK OF ELECTRIC SHOCK DO NOT OPEN</p> <p>CAUTION: TO REDUCE THE RISK OF ELECTRIC SHOCK, DO NOT REMOVE COVER (OR BACK). NO USER - SERVICEABLE PARTS INSIDE. REFER SERVICING TO QUALIFIED SERVICE PERSONNEL.</p>	 <p>The exclamation point within an equilateral triangle is intended to alert user to the presence of important operating and maintenance (servicing) instruction in the literature accompanying the appliance.</p>
--	--	--

Especificaciones

Rango de frecuencias	: MW 522 - 1620 KHz
	: FM 87.5 - 108 MHz
Puerto USB 2.0	: Velocidad 512MB – 4GB (Soporta FAT16, FAT32)
Consumo de energía	: 85W
Antenas	: Cable de antena externo para FM
	: Antena de ferrita incorporada para AM
Corriente eléctrica	: AC 230V ~ 50Hz
Tamaño del altavoz	: 2 x 6 1/2" de tipo dinámico
Ohmios del altavoz	: 4 ohmios
Vatios del altavoz	: 40W
Tamaño del altavoz	: 2 x 2 1/2" tipo Tweeter
Ohmios del altavoz	: 8 ohmios
Vatios del altavoz	: 10W
Salida de corriente	: 2 x 13W

*DISEÑO Y ESPECIFICACIONES SUJETOS A CAMBIOS SIN PRECIO AVISO.

WAARSCHUWING:

STEL DIT APPARAAT NIET BLOOT AAN REGEN OF VOCHT OM GEVAAR VOOR BRAND OF EEN ELEKTRISCHE SCHOK TE VOORKOMEN. DE BEHUIZING NIET VERWIJDEREN. CONTROLELAMPJES ZIJN OP HET APPARAAT GESOLDEERD. GEEN DOOR DE GEBRUIKER TE ONDERHOUDEN ONDERDELEN AAN DE BINNENKANT. LAAT ONDERHOUD OVER AAN GEKWALIFICEERD ONDERHOUDSPERSONEEL.

	<p>OPGELE</p> <p>GEVAAR VOOR ELEKTRISCHE SCHOK, NIET OPENEN</p>	
<p>Het symbool van de bliksemflits met pijlkop, in een gelijkzijdige driehoek, is bedoeld om de gebruiker attent te maken op de aanwezigheid van niet-geïsoleerde "gevaarlijke spanning" in de behuizing van het product die zo hoog kan zijn dat ze gevaar voor een elektrische schok betekent voor personen.</p>	<p>OPGELET: OM HET GEVAAR VOOR EEN ELEKTRISCHE SCHOK TE VERMINDEREN, BEHUIZING (OF ACHTERKANT) NIET VERWIJDEREN. GEEN DOOR DE GEBRUIKER TE ONDERHOUDEN ONDERDELEN AAN DE BINNENKANT. LAAT ONDERHOUD OVER AAN GEKWALIFICEERD ONDERHOUDSPERSONEEL.</p>	<p>Het uitroepteken in een gelijkzijdige driehoek is bedoeld om de gebruiker attent te maken op de aanwezigheid van een belangrijke instructie voor bediening en onderhoud (service) in de documentatie bij het apparaat.</p>

Specificaties

Frequentiebereik	: AM 522 - 1620 KHz FM 87,5 - 108 MHz
USB-poort 2.0	: Full Speed 512 MB – 4 GB (Ondersteunt FAT16, FAT32)
CD-speler	: CD/CD-R/CD-RW/MP3-CD
Draaitafel	: Geschikt voor platen van 33 1/3, 45, 78 toeren
Stroomverbruik	: 85 W
Antennes	: Externe FM-draadantenne Ingebouwde AM-ferrietstaafantenne
Voedingsbron	: Wisselstroom 230 V~50 Hz
Afmetingen luidspreker	: 6 1/2", dynamisch type x 2
Ohm luidspreker	: 4 ohm
Wattage luidspreker	: 40 W
Afmetingen luidspreker	: 2 1/2", Tweetertype x2
Ohm luidspreker	: 8 ohm
Wattage luidspreker	: 10 W
Voedingsuitgang	: 13 W x 2 RMS
*Opmerking	: AM = MW

***SPECIFICATIES EN UITERLIJK KUNNEN WORDEN GEWIJZIGD ZONDER KENNISGEVING.**

KUNDENBETREUUNG

Sollten Sie eine Frage haben oder ein Problem mit Ihrem Ricatech-Produkt auftauchen, können Sie den Ricatech-Kundenservice kontaktieren. Sie können uns per Telefon und E-Mail erreichen.

E-Mail

Senden Sie uns für die Kundenbetreuung per E-Mail bitte eine E-Mail an support@ricatech.com. Achten Sie bitte darauf, dass Sie Ihre Modellnummer und die Seriennummer des Produkts angeben, teilen Sie uns außerdem Ihren Namen & Ihre Adresse mit und beschreiben Sie Ihre Frage oder problem deutlich.

Telefon

Für Kundenbetreuung per Telefon wählen Sie bitte +32 3 3265694. Ein Mitarbeiter aus unserem Serviceteam wird Ihnen gern behilflich sein. Besuchen Sie für ein vollständiges Verfahren die Webseite von Ricatech unter: www.ricatech.com

Hereby, Ricatech B.V. declares that this turntable is in compliance with the essential requirements and other relevant provisions of Directive 1999/5/EC.

Ricatech B.V.

Cornusbaan 1
2908 KB Capelle a/d IJssel
The Netherlands

PLAATS VAN ONDERDELEN

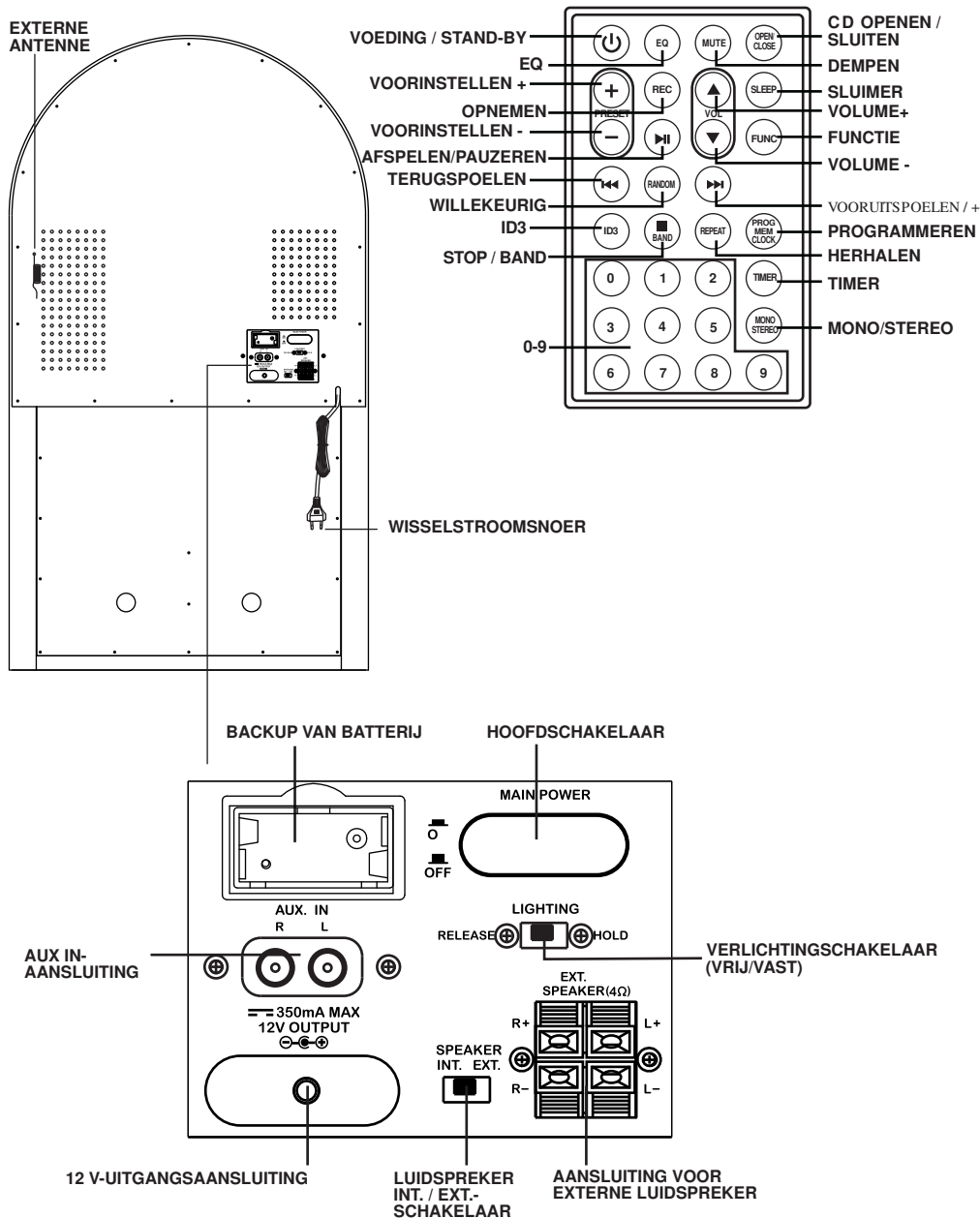

Von AUX nach SD/USB

Das Gerät ist in der Lage, ein Audiosignal am AUX-Eingang in das MP3-Format umzuwandeln und auf einem USB-Massenspeichergerät oder einer SD-Karte zu speichern (standardmäßig USB, wenn beide Geräte erkannt werden).

1. Drücken Sie **FUNCTION** / **(FUNC)** einmal oder mehrmals, um AUX auszuwählen



2. Drücken Sie **REC** / **(REC)**, um mit dem Kopiervorgang zu beginnen.
3. Das System wird den Inhalt des USB-Geräts/der SD-Karte scannen und einen Ordner erstellen, in dem dann der MP3-Titel gespeichert wird.
4. Das Symbol „REC“ und die Meldung „RIPP TO“ werden angezeigt, das Symbol „AUX“ fängt an zu blinken. Das Zielgeräte - Symbol "USB" oder "CARD" fängt an zu blinken, sobald der Kopiervorgang beginnt.



5. Drücken Sie **STOP/BAND** / **(BAND)**, um den AUX-Kopiervorgang zu beenden
Hinweis: Die Meldung „NO FUNCT“ wird angezeigt, wenn irgendeine Taste während des AUX-Kopiervorgangs gedrückt worden ist. Die Meldung "NO DEV" wird angezeigt, wenn weder das USB-Gerät noch die SD-Karte erkannt wurden. Die Meldung "FULL" wird angezeigt, wenn nicht genügend Speicher im Zielgerät vorhanden ist.

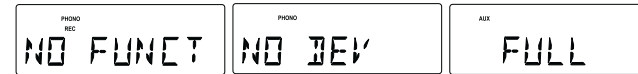

MP3-Titel löschen

Das System unterstützt die Löschung von zuvor aufgenommenen MP3-Titeln oder bereits existierenden Dateien.

1. Halten Sie die Taste **REC/ERASE** / **(REC)** 2 Sekunden lang im USB- oder SD-Karten-Wiedergabemodus gedrückt. Die Wiedergabe des aktuellen Titels wird unterbrochen und der Titel gelöscht.
2. Die Meldung „delete“ wird angezeigt

OPTIONALE EXTERNE LAUTSPRECHER

Mit Ihrem neuen Radio haben Sie die Möglichkeit, zusätzliche externe Lautsprecher anzubringen. Die Lautsprecherbuchsen, um externe Lautsprecher anzuschließen, befinden sich auf der Rückseite des Geräts. Neben den Lautsprecherbuchsen befindet sich ein Schalter mit der Bezeichnung Int./Ext. Wenn Sie externe Lautsprecher verwenden, muss dieser Schalter auf die EXT.-Position umgeschaltet werden. Dadurch werden die internen Lautsprecher des Radios ausgeschaltet und der Ton an die externen Lautsprecher weitergeleitet. Wenn Sie keine externen Lautsprecher verwenden möchten, stellen Sie sicher, dass der Schalter auf INT. gestellt ist.

LED-BELEUCHTUNG

Die 7-Farbwechsel-LED-Leuchten in den vorderen Röhren werden durch den BELEUCHTUNGSSCHALTER (RELEASE/HOLD) auf der Rückseite der Einheit gesteuert.

4. Druk opnieuw op **PROGRAM** / om te bevestigen. Het cijfer van de minuten begint te knipperen
5. Houd **FF** / o **FB** / herhaaldelijk ingedrukt om de minuten in te stellen.
6. Druk opnieuw op **PROGRAM** / om te bevestigen. Het cijfer van de minuten stopt met knipperen, de klok begint te lopen.
7. Druk op **PROGRAM** / om te kiezen tussen 12- en 24-uurweergave, zoals hieronder getoond



De timer instellen

Het apparaat kan als een wekker worden gebruikt, waarbij het afspelen van de geselecteerde bron (CD, TUNER, USB, SD CARD OF PHONO) start op een vooringestelde tijd. Zorg dat de klok is ingesteld voordat u de timer gebruikt.

1. Houd in de stand-bymodus **TIMER** / op de afstandsbediening langer dan 1 seconde ingedrukt, het pictogram "O" en het bericht "TURN ON" beginnen te knipperen. Druk opnieuw op **TIMER** / op de afstandsbediening om de instelling van de timer "SYSTEEMVOEDING AAN" te starten.

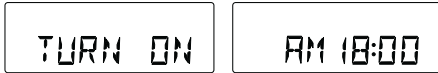

2. Druk herhaaldelijk op **FF** / o **FB** / om het uur in te stellen.
3. Druk op **TIMER** / op de afstandsbediening om naar de modus voor instelling van minuten te gaan.
4. Druk herhaaldelijk op / o **FB** / om de minuten in te stellen.
5. Druk opnieuw op **TIMER** / op de afstandsbediening om de instelling van de timer "SYSTEEMVOEDING UIT" te starten.

Het pictogram "O" en het bericht "TURN OFF" beginnen te knipperen. Druk opnieuw op **TIMER** / op de afstandsbediening om de instelling van de timer te starten.



6. Druk herhaaldelijk op **FF** / o **FB** / om het uur in te stellen.
7. Druk op **TIMER** / op de afstandsbediening om naar de modus voor instelling van minuten te gaan.
8. Druk herhaaldelijk op / o **FB** / om de minuten in te stellen.
9. Druk opnieuw op **TIMER** / op de afstandsbediening om de instelling van de bron voor het wekken te starten. De TUNER-modus is standaard ingesteld. Het bericht TUNER begint te knipperen.



10. Druk op **FUNCTION** / om de bron voor het wekken te selecteren. Het apparaat wordt ingeschakeld in de laatst afgestemde zender als de TUNER-modus is geselecteerd.



11. Druk opnieuw op **TIMER** / op de afstandsbediening om de instelling van timer aan/uit te voltooien. Het pictogram "O" blijft op het LCD staan als de timer is ingesteld. **Opmerking:** het wekgeluidsniveau wordt langzaam verhoogd tot het vooringestelde volumeniveau.
12. Druk op **TIMER** / op de afstandsbediening om de instelling van timer aan/uit te voltooien. Het pictogram "O-" is respectievelijk aan/uit.

SLUIMER

U kunt een bepaalde tijdsduur instellen waarna het toestel in stand-by wordt gezet.

- Druk op de afstandsbediening herhaaldelijk op **SLEEP** / om de gewenste tijdsduuroptie (in minuten) te selecteren:
- Het display toont achtereenvolgens: SLEEP 90, 80, 70, 60, 50, 40, 30, 20, 10
 - Het display toont kort de geselecteerde optie en keert terug naar de vorige status.

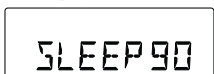

Om de sluimertimer te annuleren, drukt u opnieuw op **SLEEP** / tot "00 " of drukt u op **POWER** / om het apparaat in de stand-bymodus te zetten.

PLATTENSPIELER

VORBEREITUNGEN ZUR NUTZUNG DES PLATTENSPIELERS

1. Entfernen Sie den schwarzen Kabelbinder, indem Sie ihn aufdrehen und langsam vom TONARM herunterziehen.
2. Entfernen Sie den weißen Nadelschutz, indem Sie ihn vorsichtig Richtung Vorderseite des Geräts ziehen.
3. Lösen Sie den TONARM und Festhaltebügel, indem Sie ihn sanft nach rechts drücken. Dies wird den Tonarm von der ARMABLAGE lösen. Befestigen Sie den Festhaltebügel wieder, wenn Sie das Gerät an einen anderen Ort transportieren.

PLATTENSPIELERBETRIEB

1. Drücken Sie die Taste **FUNCTION** / --- , um das Gerät in den PHONO-Modus zu schalten.
2. Setzen Sie den DREHZAHLEGLER-SCHALTER auf die richtige Geschwindigkeit (33 1/3, 45 oder 78 Umdrehungen pro Minute) für die ausgewählte Schallplatte.
3. Bewegen Sie den TONARM etwas zur rechten Seite, bis Sie ein „Klicken“ zur Aktivierung des Plattentellers hören.
4. Bewegen Sie den Tonarm über die Schallplatte und senken Sie ihn an der Stelle ab, an der Sie die Schallplatte starten möchten.
5. Am Ende der Schallplatte wird der TONARM automatisch anhalten. Sie müssen den Tonarm per Hand zur TONARMABLAGE zurücksetzen.

MITGELIEFERTES ZUBEHÖR: Adapter für Schallplatten mit 45 U/min

(falls benötigt), um eine Schallplatte mit 45 U/min abzuspielen, entfernen Sie den Adapter, indem Sie Daumen & und Zeigefinger in die Nischen drücken und den Adapter hochziehen. Platzieren Sie ihn auf der SPINDEL. Nun kann die Schallplatte auf den Plattenteller gelegt werden.



KOPFHÖRERBUCHSEN-BETRIEB

Hören über Ohrhörer / Kopfhörer (nicht mitgeliefert)



CD-SPIELER

Wiedergabe einer CD

1. Drücken Sie die Taste **FUNCTION** / , um das Gerät in den CD-Modus zu schalten.
2. Drücken Sie die Taste **CD OPEN / CLOSE** / , um das CD-Fach zu öffnen
3. Legen Sie eine CD mit der bedruckten Seite nach oben ein. Drücken Sie die Taste **CD OPEN / CLOSE** / erneut, um das CD- Fach zu schließen. READ wird angezeigt, während der CD-Spieler den Inhalt der CD scannt.



4. Der erste Titel wird automatisch abgespielt, sobald das Auslesen des Inhalts der CD beendet wurde.
5. Drücken Sie die Taste **FF** / oder **FB** / einmal oder mehrmals, bis die gewünschte Titelnummer auf dem Display erscheint.
6. Drücken Sie die Taste **STOP/BAND** / , um die Wiedergabe anzuhalten.



Hinweis: Das Symbol „ESP“ wird für 40 Sekunden blinken und dann leuchten.

MP3-CD-Wiedergabe

1. Legen Sie eine MP3-CD ein. Drücken Sie die Taste **CD OPEN / CLOSE** / erneut, um das CD-Fach zu schließen. READ wird angezeigt, während der CD-Spieler den Inhalt der CD scannt.

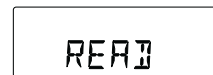

2. Der erste Titel des Root-Ordners (Ordner 1) wird nach dem Auslesen des Inhalts des MP3-CD angezeigt.



3. Drücken Sie die Taste **FF** / oder **FB** / einmal oder mehrmals, bis die gewünschte Titelnummer auf dem Display erscheint.
4. Drücken Sie die Taste **PRESET +** / oder **PRESET -** / , um das gewünschte Album auszuwählen.
5. Drücken Sie die Taste **STOP/BAND** / , um die Wiedergabe anzuhalten.

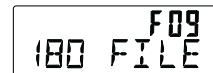

NEDERLANDS

1. Houd de knop **PROGRAM** /  ingedrukt tot Auto verschijnt - Het pictogram "memory" begint te knipperen



- Beschikbare zenders worden geprogrammeerd

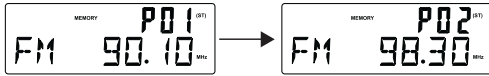

Nadat alle zenders zijn opgeslagen, wordt de laatst vooringestelde zender afgespeeld

ANTENNE

Antenne: voor FM-ontvangst is het apparaat uitgerust met een FM-DRAADANTENNE, verplaatst de draad tot de ontvangst zuiver en zonder storingen is. Voor AM-ontvangst is het apparaat uitgerust met een ingebouwde ferrietstaaf-richtingsantenne. Draai het toestel om de positie met optimale ontvangst te vinden. Sluit de EXTERNE FM-ANTENNE niet aan op een buitenantenne.

USB & SD-KAART GEBRUIKEN

USB gebruiken:

1. Druk op **FUNCTION** /  om het apparaat in USB-modus te zetten.
2. Sluit het USB-massaopslagapparaat aan. READ wordt weergegeven terwijl het systeem de inhoud van het USB-apparaat scant.



3. Track nr. 1 van de hoofdmap (Map 1) wordt automatisch afgespeeld nadat de inhoud van het USB-apparaat is gelezen.



4. Druk eenmaal of herhaaldelijk op **FF** /  or **FB** /  tot het gewenste tracknummer in het display verschijnt.
5. Druk op **PRESET +** /  of **PRESET -** /  om het gewenste album te selecteren.
6. Druk op **STOP/BAND** /  om het afspelen te stoppen.

SD-kaart gebruiken:

1. Druk op **FUNCTION** /  om het apparaat in CARD-modus te zetten.



2. Plaats de SD-kaart in de kaartsleuf. "READ" wordt weergegeven terwijl het systeem de inhoud van de SD-kaart scant.
3. Track nr. 1 van de hoofdmap (Map 1) wordt automatisch afgespeeld nadat de inhoud van de SD-kaart is gelezen.
4. Druk eenmaal of herhaaldelijk op **FF** /  or **FB** /  tot het gewenste tracknummer in het display verschijnt.
5. Druk op **PRESET +** /  of **PRESET -** /  om het gewenste album te selecteren.
6. Druk op **STOP/BAND** /  om het afspelen te stoppen.

Opmerkingen:

- 1) Gebruik van de USB-aansluiting met een USB-verlengsnoer wordt niet ondersteund.
- 2) Dit apparaat is niet ontworpen voor directe communicatie met een computer.
- 3) Er wordt niet gegarandeerd dat alle USB-geheugenapparaten en SD-kaarten werken op dit audiosysteem

BELANGRIJK:

Koppel het USB-apparaat niet los in de USB-modus, aangezien daardoor het externe apparaat of de bestanden ervan kunnen worden beschadigd. Schakel het apparaat eerst uit of selecteer een andere modus alvorens het USB-apparaat veilig te verwijderen.

Specificaties van USB:

Interface

- USB 2.0 Full Speed, flashgeheugen via HOST (USB HUB wordt niet ondersteund)
- Compatibel met MPEG Audio 1, 2, 2.5
- Compatibel met Layer 1, 2, 3
- Compatibel met bitsnelheid: 128 - 320 Kbps
- Submappen nesten: 8 niveaus
- Aantal tracks / titels max 999
- Ondersteunt ID3 tag V2.0

ALEMÁN

Lautstärkereglер



Drücken Sie **VOLUME UP** /  / **VOLUME DOWN** /  auf der Fernbedienung, um die Lautstärke einzustellen.



Der tatsächliche Wert (zwischen 00 und 40) wird angezeigt.

MUTE

Sie können den Ton vorübergehend ausschalten, ohne das Gerät auszuschalten.

1. Drücken Sie **MUTE** /  auf der Fernbedienung, um den Ton auszuschalten, die Wiedergabe wird ohne Ton fortgesetzt.
- erneut **MUTE** /  drücken;
- den Lautstärkereglер einstellen;
- die Quelle ändern





EQUALIZER

Drücken Sie **EQ** /  auf der Fernbedienung, um den gewünschten EQ-Modus auszuwählen. 5 voreingestellte EQ-Modi:





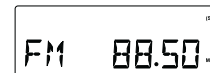

RADIO

MW/UKW-Tuning

1. Drücken Sie die Taste **FUNCTION** /  um das Gerät in den TUNER-Modus zu schalten.
2. Sie mehrmals auf **STOP/BAND** /  , um Ihren gewünschten Wellenbereich auszuwählen. UKW oder MW



3. Automatischer Suchlauf – Halten Sie **FF** /  or **FB** /  so lange gedrückt, bis das Radio anfängt automatisch nach Sendern mit guter Verbindung zu suchen. Wenn ein Sender in Stereo empfangen wird, wird (ST) angezeigt. Wiederholen Sie wenn nötig Schritt 3, bis Sie den gewünschten Sender finden.
4. Manueller Suchlauf - Drücken Sie kurz und mehrmals **FF** /  or **FB** /  , bis Sie einen Sender gefunden haben.

Radiosender speichern



Sie können bis zu 40 Radiosender (UKW und MW) manuell oder automatisch (Autostore) speichern.

1. Stellen Sie Ihren gewünschten Sender ein
2. Drücken Sie die Taste **PROGRAM** /  , um mit der Programmierung zu beginnen – Das Symbol „MEMORY“ und P01 fangen an zu blinken.





3. Drücken Sie **PRESET +** /  or **PRESET -** /  , um eine Stationszahl von 1 bis 20 auszuwählen.



4. Drücken Sie zur Bestätigung die Taste **PROGRAM** /  , das Display zeigt dann die voreingestellte Nummer des Wellenbandes und die Frequenz der voreingestellten Station an.
5. Wiederholen Sie die Schritte 1 bis 4, um weitere Sender zu speichern und zu den voreingestellten Sendern hinzuzufügen.
6. Drücken Sie **PRESET +** /  or **PRESET -** /  einmal oder mehrmals, bis der gewünschte voreingestellte Sender angezeigt wird.

Einen voreingestellten Sender anhören

Drücken Sie **PRESET +** /  or **PRESET -** /  einmal oder mehrmals, bis der gewünschte voreingestellte Sender angezeigt wird. Automatische Programmierung der Radiostationen Die automatische Programmierung beginnt mit der Speicherung von Station 1. Von dieser voreingestellten Nummer aufwärts, werden zuvor programmierte Radiosender gelöscht.

TRACKS PROGRAMMEREN

U kunt maximaal 20 tracks opslaan in de gewenste volgorde.

1. Druk in de stopstand op **PROGRAM** /  om het programmeren te starten. Het pictogram "MEMORY" en P0-01 beginnen te knipperen.



2. Druk eenmaal of herhaaldelijk op **FF** /  or **FB** /  tot het gewenste tracknummer in het display verschijnt.

Voor MP3: druk op **PRESET +** /  of **PRESET -** /  om het gewenste album te selecteren.

3. Druk op **PROGRAM** /  om te bevestigen, het display toont het opgeslagen tracknummer en de volgende opslagpositie.



4. Herhaal stap 2-3 om alle gewenste tracks te selecteren en op te slaan. FULL wordt weergegeven als u meer dan 20 tracks probeert te programmeren



5. Druk op **PLAY/PAUSE** /  om het programma af te spelen.

Het programma wissen

U kunt de inhoud van het geheugen wissen als volgt:

- eenmaal in de stopstand, tweemaal tijdens het afspelen;
- Drukken op **POWER** / 
- Een andere geluidsbron selecteren
- De CD-deur openen

OPNEMEN

Van CD naar SD/USB

Met dit systeem kunt u een volledige CD omzetten in MP3-formaat en kopiëren naar een USB-massaopslagapparaat of SD-kaart. U kunt ook één MP3-track kopiëren van en naar USB/SD-kaart.

1. Druk in de CD-afspeelmodus op **REC** /  om het rippen naar USB/SD-kaart te starten (USB wordt standaard geselecteerd als beide apparaten worden gedetecteerd), het afspelen stopt en het apparaat gaat terug naar het begin van de huidige track, het systeem scant de inhoud van USB/SD-kaart en maakt een map om de MP3-track op te slaan. Het afspelen van de CD wordt hervat en het rippen start vanaf dit moment. Het pictogram van het overeenkomstige doelapparaat "USB" / "CARD" begint te knipperen.
2. Druk op **STOP/BAND** /  om het rippen van CD af te sluiten.

MP3 kopiëren

1. Druk in de afspelmodus voor CD-MP3, USB of SD-kaart op **REC** /  om te starten met het kopiëren van MP3 van CD naar USB/SD-kaart, of van USB naar SD-kaart of omgekeerd. Het afspelen stopt en het systeem scant de inhoud van USB/SD-kaart en maakt een map om de MP3-track op te slaan.
2. Het pictogram "REC" wordt weergegeven
3. Het bericht COPY 01 wordt weergegeven, het proportionele gekopieerde percentage wordt getoond met het decimale getal.
4. Het pictogram van het doelapparaat "USB" of "CARD" begint te knipperen, het decimale getal wordt verhoogd vanaf 01 wanneer het kopiëren van MP3 start, het proces stopt wanneer 100 is bereikt
5. De huidige MP3 wordt afgespeeld van bij het begin

Van Phono naar SD / USB

Met dit systeem kunt u een audiosignaal vanaf de PHONO-ingang omzetten in MP3-formaat en opslaan op een USB-massaopslagapparaat of SD-kaart (USB wordt standaard geselecteerd als beide apparaten worden gedetecteerd)

1. Druk op **FUNCTION** /  om het apparaat in PHONO-modus te zetten.

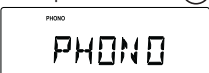

2. Druk op **REC** /  om het rippen te starten, het systeem scant de inhoud van USB/SD-kaart en maakt een map om de MP3-tracks op te slaan.
3. Het pictogram "REC" en het bericht "RIPP TO" worden weergegeven, het pictogram "PHONO" begint te knipperen.
4. Het pictogram van het doelapparaat "USB" of "CARD" begint te knipperen wanneer het rippen start.



5. Druk op **STOP/BAND** /  om het rippen van PHONO af te sluiten

ERSTE SCHRITTE

AUSPACKEN

- 1 Entfernen Sie die Verpackung des Geräts. Hinweis: Bewahren Sie alle Verpackungsmaterialien auf
- 2 Die Fernbedienung befindet sich außerhalb der Styropor-Verpackung
- 3 Entfernen Sie die Plastikhülle, welche Radio und Fernbedienung bedeckt.
- 4 Lösen Sie den Antennendraht auf der Rückseite des Radios.
- 5 Entfernen Sie das Styropor-Verpackungsmaterial vom Plattenteller.
- 6 Entfernen Sie den schwarzen Kabelbinder unter dem Tonarm.
- 7 Entfernen Sie den weißen Nadelschutz, indem Sie ihn vorsichtig Richtung Vorderseite des Geräts ziehen.

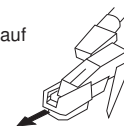

Anmerkungen:

- a) Anmerkung zur elektrostatischen Entladung: Im Falle einer Fehlfunktion aufgrund von elektrostatischer Entladung, setzen Sie das Produkt zurück (Trennen und Neu-Verbinden der Stromzufuhr kann erforderlich sein), um den normalen Betrieb wieder aufnehmen.
- b) Elektrische, schnelle Störimpulse (Burst) Anmerkung (I2): Im Falle einer Fehlfunktion aufgrund von elektrischen, schnellen Störimpulsen (Burst), setzen Sie das Produkt einfach zurück. (Trennen und Neu-Verbinden der Stromzufuhr kann erforderlich sein), um den normalen Betrieb wieder aufnehmen.

EINRICHTUNG

- 1 Entrollen Sie den Draht am Netzkabel.
- 2 Drücken Sie die Taste MAIN POWER auf der Rückseite des Geräts, um das System anzuschalten.
- 3 Drücken Sie die Taste **POWER** /  auf der Vorderseite des Geräts, um das System in den Standby-Modus zu schalten.
- 4 Lösen Sie die UKW-Antenne und lassen Sie sie gerade nach unten hängen, um einen optimalen UKW-Empfang zu erzielen. Wenn Sie Probleme beim Einstellen eines UKW-Senders haben, verschieben Sie die externe UKW-Antenne für den besten Empfang. Schließen Sie die UKW-Antenne nicht an Außenantennen an.

SCHALTEN SIE IHR GERÄT EIN

Schließen Sie das Netzkabel an die Steckdose an. Das Gerät geht automatisch in den Standby-Modus und die LCD-Anzeige zeigt Folgendes

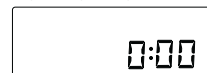

Um das Gerät einzuschalten, drücken Sie die Taste **POWER** /  Die LCD-Hintergrundbeleuchtung wird aktiviert. Die STANDBY-LED ist ausgeschaltet, so wie unten dargestellt.

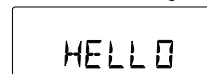

GRUNDBEDIENUNG

Funktionsauswahl

1. Drücken Sie die Taste **FUNCTION** / , um zwischen Folgendem auszuwählen:



2. Wenn das Gerät angeschaltet ist, drücken Sie die Taste **POWER** / , um es auszuschalten. LCD Hintergrundbeleuchtung wird deaktiviert und die Meldung „GOOD BYE“ wird für 2 Sekunden angezeigt, dann wird die STANDBY-LED eingeschaltet.



Hinweis: Im Standby-Modus werden der Ton, die Toneinstellungen, die Tuner-Voreinstellungen und die Lautstärke (bis zu einer maximalen Lautstärke von 30) im Speicher des Geräts gespeichert.

NOTSTROMVERSORGUNG DURCH BATTERIEN

Das Batteriereservesystem sorgt dafür, dass bei einem Stromausfall weiterhin Ihre Einstellungen der Uhrzeit und des Weckers erhalten bleiben. Bei einem Stromausfall wird das Batteriereservesystem Ihre Uhrzeit- und Wecker-Einstellungen speichern, bis die Stromversorgung wieder hergestellt ist. Um das Batteriereservesystem zu verwenden, müssen Sie zwei AAA-Batterien einlegen. Die Notstromversorgung mit Batterien funktioniert nur, wenn Batterien eingelegt sind. Um Batterien zu installieren, folgen Sie den Anweisungen unten.

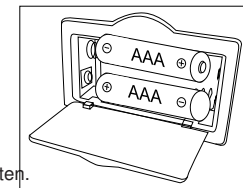

- 1 Entfernen Sie den Batteriefachdeckel von der Rückseite des Geräts.
- 2 Setzen Sie zwei neue AAA-Batterien in der richtigen Position ein, so wie auf der Batterieabdeckung gezeigt.
- 3 Setzen Sie den Batteriefachdeckel wieder ein.

HINWEIS: Verwenden Sie keine unterschiedlichen Batterien und mischen Sie nicht alte und neue Batterien.



Einstellen der Uhr

Nach dem Anschluss des Systems an das Stromnetz, stellen Sie zuerst die Uhr.

1. Drücken Sie die Taste **POWER** / , um das Gerät in den Standby-Modus zu schalten.
 - Der Bildschirm zeigt die Zeit an
 - "0:00" blinkt standardmäßig, wenn Sie die Uhr nicht eingestellt haben
2. Halten Sie im Standby-Modus die Taste **PROGRAM** /  mehr als eine 1 Sekunde. Die Stundenziffer beginnt zu blinken.

PROBLEMEN OPLOSSEN Er is geen stroomtoevoer

1. Controleer of de stekker van de radio correct is aangesloten.
2. Kijk naar de STAND-BY-INDICATOR en controleer of deze rood is.
3. Als het rode lampje brandt, druk dan op **POWER** / (⏻) om het apparaat in te schakelen.

Er is geen geluid

1. Controleer of de dempingsfunctie uitgeschakeld is.
2. Controleer of het volume omhoog is gezet door te drukken op **VOLUME UP** / (⏮) op de afstandsbediening. Opmerking: Het volumebereik op sommige apparaten ligt tussen niveau 15 en niveau 40.
3. Controleer of de INT./EXT.-schakelaar op de achterzijde van de radio op INT. staat. (Tenzij u externe luidsprekers gebruikt, dan moet hij op EXT. staan.)
4. Controleer of de voeding is ingeschakeld.

CD wordt niet afgespeeld

1. Controleer of de CD correct is geplaatst (labelzijde naar boven).
2. Controleer of het oppervlak van de CD schoon is.
3. Controleer of de functieschakelaar op CD-modus staat.

USB – Er wordt geen muziek afgespeeld wanneer u op PLAY/PAUSE (USB) drukt.

1. Controleer of er muziekbestanden zijn opgeslagen op het MP3-apparaat/flashstation.
2. Het apparaat speelt alleen flashstations van 512 MB – 4 GB af
3. Reset USB door het apparaat uit te schakelen of in een andere modus te zetten.
4. Controleer of het formaat van het bestand (de bestanden) WMA is. Het apparaat speelt geen WMA-bestanden af, alleen MP3-bestanden.

Afstandsbediening werkt niet

1. Vervang de batterij.
2. Zorg ervoor dat u de afstandsbediening naar de afstandsbedieningssensor richt tijdens het gebruik.
3. Verwijder obstakels tussen de afstandsbediening en de radio zodat het afstandsbedieningssignaal een recht pad naar de radio heeft.

Draaitafel werkt niet

1. Controleer of de wisselstroombron aangesloten is.
2. Druk op **POWER** / (⏻) (op de voorzijde van het apparaat of op de afstandsbediening) om het apparaat in te schakelen, het lampje van de STAND-BY-INDICATOR moet uit zijn.
3. Controleer of het apparaat in PHONO-modus staat. Beweeg de toonarm naar rechts tot u een klik hoort.

Er komt geen geluid uit het apparaat

1. De witte naaldbescherming is niet verwijderd
2. Het volume is niet omhoog gezet

De toonarm beweegt niet

1. De zwarte tie-wrap onder de toonarm is niet verwijderd.
2. De neerdrucker van de toonarm is niet losgemaakt

Handelsmerken - MPEG Layer-3 audiocoderingstechnologie onder licentie van Fraunhofer IIS en Thomson

BEDIENELEMENTE

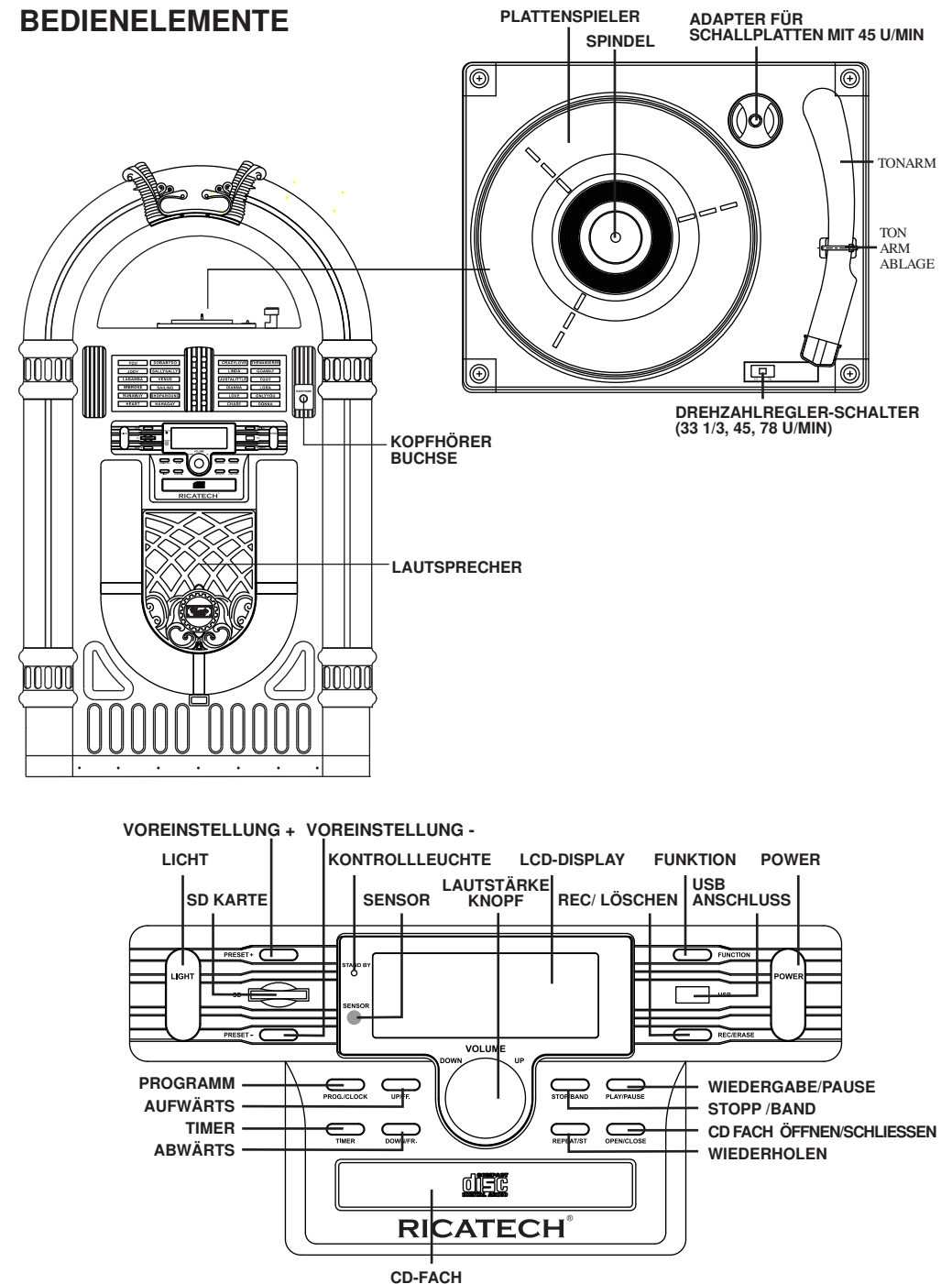

IMPORTANTES INSTRUCTIONS DE SECURITE POUR PRODUITS AUDIO

VEUILLEZ LIRE ATTENTIVEMENT LES INSTRUCTIONS DE SECURITE SUIVANTES CONCERNANT VOTRE EQUIPEMENT .

1. **Lisez les instructions** – Lisez toutes les instructions de sécurité et d'utilisation avant de vous servir de l'appareil.
2. **Conservez les instructions** – Conservez les instructions de sécurité et d'utilisation pour vous y référer ultérieurement.
3. **Tenez compte des avertissements** – Suivez tous les avertissements et le mode d'emploi de l'appareil.
4. **Suivez les instructions** – Suivez toutes les instructions de fonctionnement et d'utilisation.
5. **Eau et humidité** – Cet appareil ne doit pas être utilisé près d'un point d'eau., comme par exemple près d'une baignoire, d'un lavabo, d'un évier ou d'un lavoir, sur des surfaces mouillées ou près d'une piscine.
6. **Chariots et supports** – Utilisez cet appareil uniquement avec des chariots ou supports recommandés par le fabricant.
- 6A. Déplacez l'ensemble chariot-appareil avec précaution. Les arrêts rapides, l'excès de force ou les surfaces irrégulières peuvent déséquilibrer le chariot.
7. **Support mural ou de plafond** – Placez cet appareil sur des supports muraux ou de plafond recommandés par le fabricant.
8. **Ventilation** – Cet appareil doit être placé de façon à ce que sa position n'empêche pas une ventilation correcte. Par exemple, il ne doit pas être placé sur un lit, un canapé, un tapis ou toute autre surface semblable susceptible de bloquer les ouvertures de ventilation; ne le placez pas non plus dans des endroits fermés, étagères ou armoires, susceptibles d'empêcher la circulation de l'air par les ouvertures de ventilation.
9. **Chaleur** – Cet appareil doit être placé loin de sources de chaleur, telles que radiateurs, chauffe-eaux, poêles, ou tout autre appareil (amplificateurs inclus) qui dégagent de la chaleur.
10. **Courant** – Cet appareil doit être branché uniquement au courant décrit dans les instructions d'utilisation ou à celle décrite sur l'appareil lui-même.
11. **Prise de terre ou polarisation** – Il faut prendre des précautions pour s'assurer que la prise de terre ou la polarisation de l'appareil ne se contrarient pas.
12. **Protection du câble de courant** – Les câbles de courant doivent être correctement placés pour ne pas être piétinés ni aplatis avec des objets placés sur ou contre eux. On doit particulièrement veiller à la partie du câble proche de la prise et au connecteur de l'appareil.
13. **Nettoyage** – On doit nettoyer cet appareil uniquement comme le recommande le fabricant.
14. Cet appareil doit être utilisé antenne branchée et on ne doit brancher aucune autre antenne extérieure.
15. **Périodes sans utilisation** – Si vous ne devez pas utiliser cet appareil pendant de longues périodes, débranchez-le de la prise de courant.
16. **Entrée d'objets et de liquides** – Veillez à ce que des objets ou des liquides ne tombent pas dans les ouvertures du boîtier.
17. **Dommages nécessitant réparation** – Cet appareil doit être amené au service technique lorsque :
 - A. Le câble secteur ou la fiche sont endommagés.
 - B. Des objets ou des liquides sont tombés dans l'appareil.
 - C. L'appareil a été exposé à la pluie.
 - D. L'appareil ne fonctionne pas normalement ou présente une modification dans son fonctionnement.
 - E. L'appareil est tombé ou le boîtier est endommagé.
18. **Réparations** – L'utilisateur ne doit pas essayer de réparer l'appareil au-delà des recommandations du présent manuel. Tout le reste doit être effectué par un personnel de maintenance qualifié.



Par la présente Lauson déclare que le CL130 de Lauson remplit les conditions essentielles et toutes autres dispositions applicables ou exigibles par la Directive 1999/5/CE.

WICHTIGE SICHERHEITSHINWEISE FÜR AUDIOGERÄTE

BITTE LESEN SIE SORGFÄLTIG DIE FOLGENDEN WICHTIGEN SICHERHEITSHINWEISE, DIE FÜR IHRE GERÄTE GELTEN.

- 1 **Lesen Sie die Anleitungen** - Alle Sicherheits- und Bedienungsanleitungen sollten gelesen werden, bevor das Gerät betrieben wird.
- 2 **Bewahren Sie die Anleitungen auf** - Die Sicherheits- und Bedienungsanleitungen sollten für zukünftige Fragen aufbewahrt werden.
- 3 **Beachten Sie die Warnungen** - Alle Warnhinweise auf dem Gerät und in der Bedienungsanleitung sollten beachtet werden.
- 4 **Befolgen Sie die Anweisungen** - Alle Bedienungs- und Gebrauchsanleitungen sollten befolgt werden.
- 5 **Wasser und Feuchtigkeit** - Das Gerät sollte nicht in der Nähe von Wasser verwendet werden wie z.B. in der Nähe einer Badewanne, Wasch- und Spülbecken, Waschmaschine, in einem feuchten Keller oder in der Nähe eines Schwimmbad und dergleichen.
- 6 **Wagen und Gestelle** - Das Gerät sollten nur mit einem Wagen oder Gestell benutzt werden, die vom Hersteller empfohlen werden.
- 6A Ein Gerät auf einem Wagen sollte mit Vorsicht bewegt werden. Schnelles Anhalten, übermäßige Krafteinwirkung und unebene Oberflächen können zum Umkippen des Geräts und dem Wagen führen.
- 7 **Wand- oder Deckenmontage** - Das Gerät sollte an einer Wand oder Decke nur so montiert werden, wie vom Hersteller empfohlen.
- 8 **Belüftung** - Das Gerät muss so aufgestellt werden, dass der Standort oder die Position nicht die einwandfreie Belüftung verhindert. Zum Beispiel sollte das Gerät nicht auf einem Bett, Sofa, Teppich oder einer ähnlichen Oberfläche, die die Lüftungsöffnungen blockieren könnte, platziert oder in eine fest eingebaute Vorrichtung, z.B. einem Bücherregal oder Schrank, wo der Luftstrom durch die Lüftungsöffnungen behindert werden könnten, gestellt werden.
- 9 **Wärme** - Das Gerät sollte von Wärmequellen, wie Heizkörpern, Wärmespeichern, Öfen oder anderen Geräten (einschließlich Verstärkern), die Wärme erzeugen, entfernt liegen.
- 10 **Stromquellen** - Das Gerät sollte nur an eine solche Stromversorgung angeschlossen werden, wie sie in der Bedienungsanleitung beschrieben oder auf dem Gerät markiert ist.
- 11 **Erdung oder Polarisation** - Vorsichtsmaßnahmen sollten ergriffen werden, damit die Erdung oder Polarisation eines Geräts nicht behindert wird.
- 12 **Strom** - Kabelschutz - Stromkabel sollten so gelegt werden, dass man nicht auf sie tritt oder sie von Gegenständen, die auf ihnen abgestellt sind, zusammengedrückt werden. Besonderes Augenmerk gilt den Kabelstücken an der Steckdose und am Gerät selbst.
- 13 **Reinigung** - Das Gerät sollte nur wie vom Hersteller empfohlen gereinigt werden.
- 14 Dieses Produkt ist für den Gebrauch mit der beigelegten Antenne konzipiert und sollten nicht an externe Antennen angeschlossen werden.
- 15 **Nicht-Verwendungs-Perioden** – Das Netzkabel des Geräts sollte aus der Steckdose gezogen werden, wenn das Gerät für eine längere Zeit ungenutzt bleibt.
- 16 **Eindringen von Gegenständen oder Flüssigkeiten** - Achten Sie darauf, dass keine Gegenstände und keine Flüssigkeiten durch die Öffnungen des Geräts in das Gerät gelangen.
- 17 **Schäden die Reparatur erfordern** - Das Gerät sollte von qualifiziertem Fachpersonal gewartet werden, wenn:
 - A. Das Netzkabel des Steckers beschädigt wurde; oder
 - B. Gegenstände oder Flüssigkeiten in das Geräteinnere gelangt sind; oder
 - C. Das Gerät Regen ausgesetzt wurde; oder
 - D. Das Gerät scheinbar nicht ordnungsgemäß funktioniert oder sich in seiner Leistung deutlich verändert hat; oder
 - E. Das Gerät fallengelassen wurde oder das Gehäuse beschädigt wurde.
- 18 **Wartung** - Der Benutzer sollte nicht versuchen, das Gerät, über die in den Bedienungsanleitungen beschriebenen Hinweise hinaus, zu warten. Jede weitere Wartung sollte von qualifiziertem Fachpersonal durchgeführt werden.



EMPLACEMENT DES CONTROLES

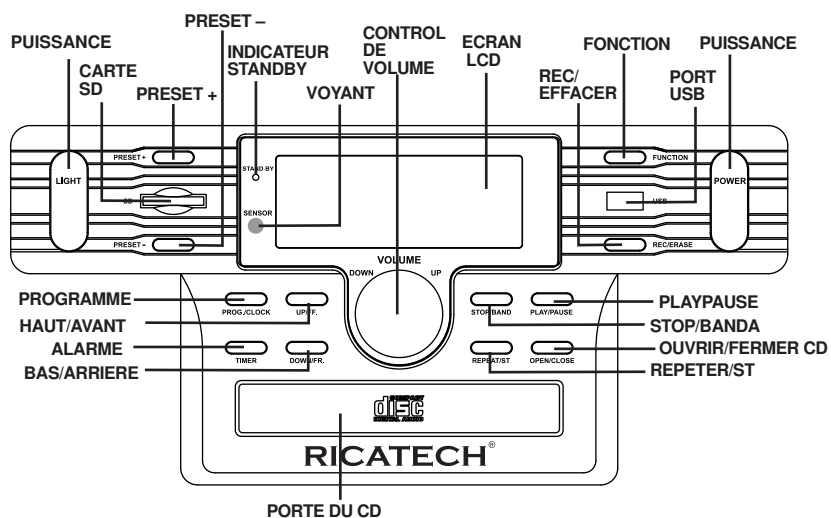
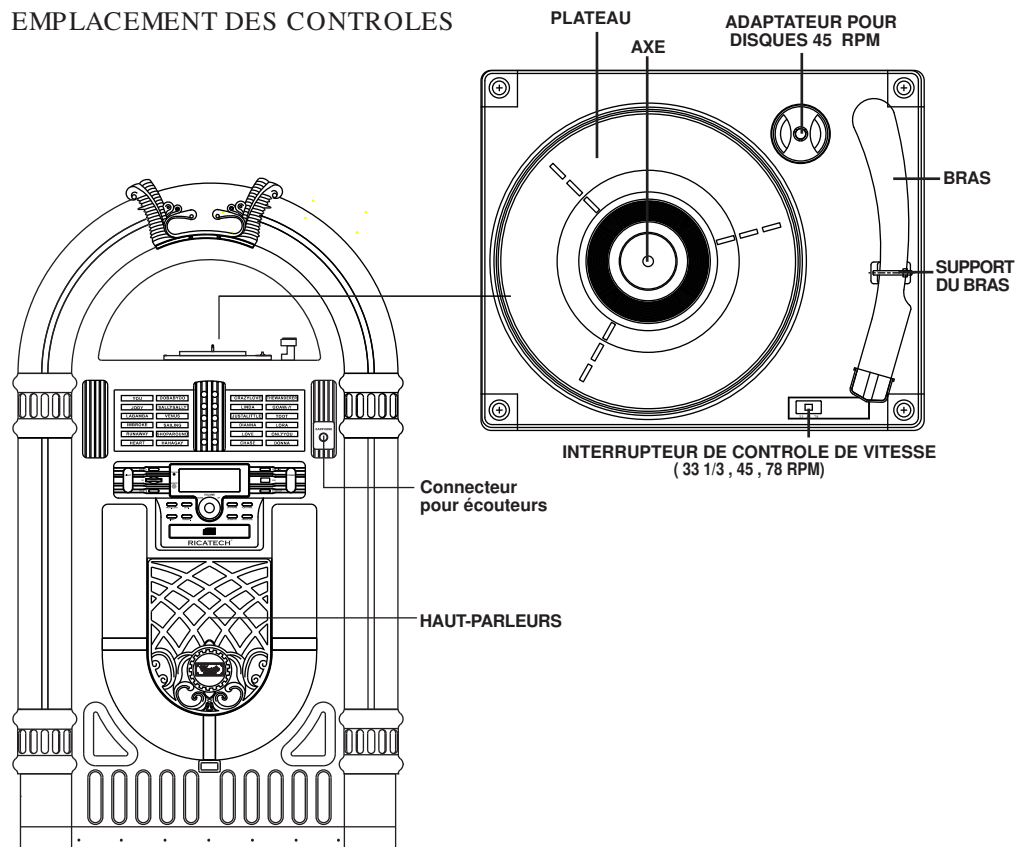

VOYANTS LED

Les voyants LED qui changent de couleur (7 couleurs) sur les tubes frontaux sont contrôlés par l'INTERRUPTEUR DE VOYANTS (RELACHER/APPUYER) sur la partie arrière de l'appareil.

RESOLUTION DE PROBLEMES

Pas de courant

1. Assurez-vous que la radio soit correctement branchée.
2. Vérifiez le voyant DE STANDBY et assurez-vous qu'il soit rouge.
3. Si la lumière rouge est allumée, pressez le bouton **POWER** / (🔘) pour allumer l'appareil.

Il n'y a pas de son

1. Vérifiez que la fonction Mute n'est pas activée.
2. Vérifiez que le volume est haut en pressant le bouton **VOLUME UP** / (▲) sur la télécommande.
Remarque: Sur certains appareils l'échelle de volume commence à 15 et termine à 40.
3. Vérifiez que l'interrupteur INT. / EXT de la partie arrière de la radio soit sur INT. (Sauf si vous utilisez des haut-parleurs externes, dans ce cas il doit être sur EXT).
4. Vérifiez si le courant est branché.

Le CD ne marche pas

1. Vérifiez que le CD soit sur la position correcte (étiquette vers le haut).
2. Vérifiez que la surface du CD soit propre.
3. Vérifiez qu'il soit en mode CD.

USB – on n'entend pas de musique lorsqu'on presse PLAY/PAUSE (USB)

1. Vérifiez que le dispositif USB contienne des fichiers de musique.
2. L'appareil lit uniquement des fichiers de 512MB à 4GB.
3. Redémarrez l'USB en éteignant l'appareil ou en changeant le mode.
4. Vérifiez que les fichiers soient sur WMA. Cet appareil ne lit pas les WMA, uniquement MP3.

La télécommande ne marche pas

1. Changez les piles.
2. Vérifiez qu'elle pointe vers le voyant à distance.
3. Retirez de possibles obstacles entre la télécommande et la radio afin que la voie soit dégagée.

Le tournedisques ne marche pas

1. Vérifiez que le courant est branché.
2. Pressez le bouton **POWER** / (🔘) (sur la partie frontale de l'appareil ou la télécommande) pour allumer l'appareil, le voyant de STANDBY doit être éteint.
3. Vérifiez que l'appareil soit en mode PHONO. Déplacez le bras vers la droite jusqu'à ce que vous entendiez clic.

On n'entend pas l'appareil

1. Vous n'avez pas enlevé le capuchon protecteur de l'aiguille.
2. Le volume est désactivé.

Le bras du tournedisques ne bouge pas

1. Vous n'avez pas enlevé la bride noire du bras.
2. Le clip de maintien du bras n'est pas relevé.

Marques déposées – La technologie de codification audio MP3 Layer-3 possède une licence de Fraunhofer IIS y Thomson.

PREPARATION

DEBALLAGE

- Retirez tous les matériels d'emballage de l'appareil.
Remarque : conservez tous les matériels d'emballage.
- La télécommande est placée à l'extérieur de l'isolant de l'emballage.
- Retirez le sac de plastique qui enveloppe la radio et la télécommande.
- Déroulez le câble d'antenne sur la partie arrière de la radio.
- Ouvrez le couvercle et enlevez le matériel d'emballage isolant en mousse de polystyrène du plateau.
Retirez la bride noire de la partie inférieure du BRAS.
- Enlevez le capuchon protecteur blanc de l'aiguille en tirant doucement vers la partie frontale de l'appareil.

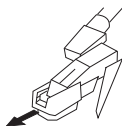

Remarques :

- Remarque ESD: En cas de mauvais fonctionnement du à des décharges électrostatiques, redémarrez simplement l'appareil. (débranchez-le et rebranchez-le) pour revenir au fonctionnement normal.
- Remarques sur phénomènes rapides électriques transitoires (explosions) (I2): En cas de mauvais fonctionnement, redémarrez simplement l'appareil (débranchez-le et rebranchez-le) pour revenir au fonctionnement normal.

CONFIGURATION

- Déroulez le câble de courant AC.
- Pressez le bouton d'allumage sur la partie arrière de l'appareil pour brancher le courant
- Pressez **POWER** / (⏻) sur la partie frontale de l'appareil pour que celui-ci entre en mode Standby.
- Détachez l'antenne FM et laissez-la pendre en ligne droite pour une réception optimale de la FM. Si vous avez des difficultés en réglant une station, orientez l'antenne extérieure pour une meilleure réception. Ne branchez pas l'antenne FM à une antenne externe.

ALIMENTATION DE L'APPAREIL

Branchez le câble de courant AC sur une prise. Ce système permute automatiquement au mode Standby et à l'écran il apparaîtra ceci :

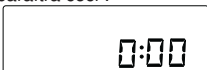

Pour allumer l'appareil, pressez **POWER** / (⏻) et la lumière du LCD s'allumera.
Le LED de STANDBY s'éteindra et affichera ceci:



FONCTIONNEMENT DE BASE

Sélection de fonctions :

- Pressez **FUNCTION** / (FUNC) pour sélectionner entre:

→ Tuner → CD →
← AUX ← PHONO ← CARD ← USB ←
- Lorsque l'appareil est allumé, pressez **POWER** / (⏻) pour l'éteindre. La lumière du LCD s'éteindra et le message "GOOD BYE" s'affichera pendant 2 secondes et ensuite le LED de STANDBY s'allumera.

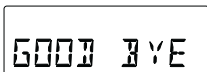

Remarque : En mode Standby, la mémoire de l'appareil stockera les réglages de ton et son et le niveau du volume (jusqu'à un maximum de 30).

BATTERIE DE SECOURS

Le système de batterie de secours sert à conserver les réglages du réveil et de l'alarme pendant une coupure de courant. Dans le cas d'une coupure de courant, la batterie de secours fera en sorte que les réglages du réveil et de l'alarme soient conservés jusqu'à ce que le courant soit rétabli. Pour utiliser la batterie de secours, placez des piles de type AAA. Ce système ne marchera pas sans piles. Pour les placer, suivez les instructions suivantes :

- Enlevez le couvercle du compartiment des piles sur la partie arrière de l'appareil.
- Placez deux piles AAA neuves dans le sens correct, telle qu'indiquée sur le couvercle de la batterie.
- Remplacez le couvercle du compartiment des piles.

REMARQUE :

Ne pas utiliser de piles de types différents.
Ne pas mélanger piles neuves et usagées.

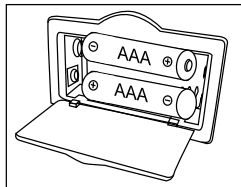

- La piste 1 du dossier source (dossier 1) sera lue automatiquement lorsque la lecture du CD MP3 sera terminée.

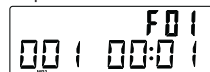

- Pressez **FF** / (⏮) or **FB** / (⏭) une ou plusieurs fois jusqu'à ce que le numéro de piste souhaité s'affiche sur l'écran.

- Pressez **PRESET +** / (+) or **PRESET -** / (-) pour sélectionner l'album souhaité.

Pressez **STOP/BAND** / (BAND) pour arrêter la lecture.

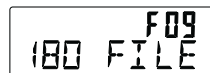

PROGRAMMATION DE PISTES

Vous pouvez conserver jusqu'à 20 pistes dans la séquence souhaitée.

- En position Stop, pressez **PROGRAM** / (PROGRAM) pour démarrer la programmation. L'icône "MEMORY" et P0-01 se mettront à clignoter.

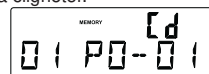

- Pressez **FF** / (⏮) or **FB** / (⏭) une ou plusieurs fois jusqu'à ce que le numéro de piste souhaité s'affiche à l'écran. Pour MP3: Pressez **PRESET +** / (+) or **PRESET -** / (-) pour sélectionner l'album souhaité.

- Pressez **PROGRAM** / (PROGRAM) pour confirmer, le numéro de pistes stockées s'affichera à l'écran ainsi que la position suivante.



- Répétez les étapes 2-3 pour sélectionner et conserver toutes les pistes que vous souhaitez.. FULL apparaîtra lorsque les 20 pistes se termineront.



- Pressez **PLAY/PAUSE** / (⏩) pour lire le programme.

Effacer le programme

Vous pouvez effacer le contenu de la mémoire:

- En pressant Stop une fois en position Stop, ou en pressant deux fois pendant la lecture.
- En pressant **POWER** / (⏻)
- En sélectionnant une autre source de son
- En ouvrant le compartiment du CD.

ENREGISTREMENT

De CD sur SD/USB

Ce système peut convertir un CD entier au format MP3 et le copier sur un dispositif de stockage massif USB ou sur une carte SD. vous pouvez également copier une piste unique de MP3 sur ou à partir d'une carte SD.

- En mode Lecteur de CD, pressez **REC** / (REC) pour commencer à ripper sur USB/carte SD (USB par défaut si les deux dispositifs sont détectés), la lecture s'arrêtera et reviendra au début de la piste habituelle, le système recherchera le contenu de l'USB/carte SD et créera un dossier pour stocker les pistes en MP3. Revenez à la lecture du CD et commencez immédiatement à ripper. L'icône du dispositif correspondant ("USB" / "CARD") clignotera.
- Pressez **STOP/BAND** / (BAND) pour sortir de cette fonction.

Copier MP3

- En mode CD-MP3, USB ou carte SD, pressez **REC** / (REC) pour commencer à copier de CD à USB/carte SD, de USB à SD ou viceversa. La lecture s'arrêtera et le système recherchera les contenus de l'USB/carte SD et créera un dossier pour conserver la piste MP3.
- L'icône "REC" apparaîtra.
- Le message COPY 01 s'affichera avec un pourcentage du processus de copie en nombre décimal.
- L'icône du dispositif correspondant ("USB" ou "CARD") clignotera et le numéro augmentera depuis 01 jusqu'à la finalisation du processus à 100.
- Le MP3 actuel sera lu depuis le début.



FONCTION SLEEP

Vous pouvez régler la période de temps avant que l'appareil entre en mode Standby automatiquement.

Sur la télécommande, appuyez sur **SLEEP** /  plusieurs fois pour sélectionner la période de temps souhaitée (en minutes):

- A l'écran apparaîtra la séquence: SLEEP 90, 80, 70, 60, 50, 40, 30, 20, 10
- A l'écran apparaîtra brièvement l'option sélectionnée et il reviendra à l'état antérieur.



Pour désactiver cette fonction, appuyez sur **SLEEP** /  à nouveau jusqu'à "00" ou appuyez sur **POWER** /  pour que l'appareil entre en mode Standby.

Contrôle du volume

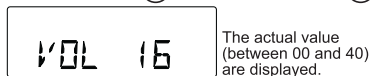

Appuyez sur **VOLUME UP** /  / **VOLUME DOWN** /  sur la télécommande pour régler le volume.



La valeur actuelle (entre 0 et 40) est affichée.

FONCTION MUTE

Vous pouvez déconnecter temporairement le son sans éteindre l'appareil.

1. Appuyez sur **MUTE** /  sur la télécommande pour désactiver le son, la lecture continuera sans le son.
2. Pour activer le son vous pouvez:
 - Appuyer sur **MUTE** /  à nouveau;
 - Régler les contrôles du volume;
 - Changer la source



EQ



Appuyez sur **EQ** /  sur la télécommande pour sélectionner le mode EQ que vous souhaitez.

Il y a 5 modes de EQ:







RADIO

Réglage des stations de AM/FM

1. Appuyez sur **FUNCTION** /  pour régler l'appareil en mode RADIO.
2. Appuyez sur **STOP/BAND** /  plusieurs fois pour sélectionner la bande que vous souhaitez AM ou FM.



3. Réglage automatique – Maintenez enfoncé **FF** /  ou **FB** /  jusqu'à ce que la radio trouve une réception suffisante. Si on reçoit une station en stéréo, il s'affichera (ST). Répétez l'étape 3 si nécessaire jusqu'à ce que vous trouviez la station souhaitée.
4. Réglage manuel – Appuyez sur **FF** /  ou **FB** /  plusieurs fois brièvement jusqu'à ce que vous trouviez une station.

Mémorisation de stations de radio

Vous pouvez stocker jusqu'à un total de 40 stations de radio (FM y AM) dans la mémoire, de forme manuelle ou automatique.

1. Réglez la station que vous souhaitez.
2. Appuyez sur **PROGRAM** /  pour activer la mémorisation, les icônes "MEMORY" et P01 s'afficheront.



3. Appuyez sur **PRESET +** /  or **PRESET -** /  pour assigner un numéro de un numéro de 1 à 20 (jusqu'à 20 stations).



4. Appuyez sur **PROGRAM** /  pour confirmer, à l'écran s'afficheront le numéro de mémoire, la bande et la fréquence de la station.
5. Répétez les étapes 1-4 pour conserver d'autres stations ou pour écouter une station conservée.

Appuyez sur **PRESET +** /  or **PRESET -** /  une ou plusieurs fois jusqu'à ce que la station souhaitée s'affiche.

Ecouter une station mémorisée

Appuyez sur **PRESET +** /  or **PRESET -** /  une ou plusieurs fois jusqu'à ce que la station souhaitée s'affiche.

Mémorisation automatique de stations de radio

La mémorisation automatique commencera à partir de la mémoire 1, de sorte que les stations mémorisées antérieurement s'effaceront.

1. Maintenez enfoncé le bouton **PROGRAM** /  jusqu'à ce que s'affiche « Auto ».
- L'icône "memory" se mettra à clignoter.



- Les stations disponibles seront mises en mémoire.

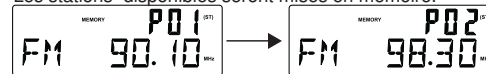

- Après avoir conservé toutes les stations, c'est la dernière trouvée qui sera lue.

ANTENNE

Antenne: pour la réception de FM, l'appareil est équipé d'un CABLE ANTENNE POUR FM d'origine, déplacez le câble jusqu'à ce que la réception soit claire et sans interférences. Pour la réception AM, l'appareil est équipé d'une antenne ferrite directionnelle intégrée. Orientez l'appareil jusqu'à trouver la position où vous recevez la meilleure réception. Ne branchez pas l'ANTENNE EXTERNE POUR FM sur aucune autre antenne extérieure.

FONCTIONNEMENT DE L' USB / CARTE SD





Fonctionnement de l' USB:

1. Appuyez sur **FUNCTION** /  pour régler l'appareil en mode USB.
2. Branchez le dispositif de stockage massif USB. READ s'affichera à l'écran pendant que le système lit le contenu du dispositif USB.

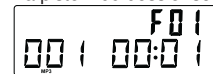

3. La piste 1 du dossier source (dossier 1) sera lue automatiquement à la fin de la lecture USB.







4. Appuyez sur **FF** /  or **FB** /  une ou plusieurs fois jusqu'à ce que le numéro de piste souhaité s'affiche à l'écran.
5. Appuyez sur **PRESET +** /  or **PRESET -** /  pour sélectionner l'album que vous souhaitez.
6. Appuyez sur **STOP/BAND** /  pour arrêter la lecture.

Fonctionnement de la carte SD:

1. Appuyez sur **FUNCTION** /  pour régler l'appareil en mode CARD (carte).



2. Insérez une carte SD dans la fente. READ s'affichera à l'écran pendant que le système lit le contenu de la carte SD.
3. La piste 1 du dossier source (dossier 1) sera lue automatiquement à la fin de la lecture SD.
4. Appuyez sur **FF** /  or **FB** /  une ou plusieurs fois jusqu'à ce que le numéro de piste souhaité s'affiche à l'écran.
5. Appuyez sur **PRESET +** /  or **PRESET -** /  pour sélectionner l'album souhaité.

Appuyez sur **STOP/BAND** /  pour arrêter la lecture.

Remarques:

- 1) Le connecteur USB n'est pas prévu pour une utilisation avec des rallonges USB.
- 2) Cet appareil n'est pas conçu pour être connecté directement avec un ordinateur.
- 3) Nous ne garantissons pas que tous les dispositifs USB et toutes les cartes SD fonctionnent avec ce système audio.