

★★★ TRISTAR

AC-5420



EN | Instruction manual

NL | Gebruiksaanwijzing

FR | Mode d'emploi

DE | Bedienungsanleitung

ES | Manual de usuario

PT | Manual de utilizador

IT | Manuele utente

SV | Bruksanvisning

PL | Instrukcja obsługi

CS | Návod na použití

SK | Návod na použitie



service
.tristar.eu

SAFETY WARNINGS

- When using the unit, please observe the following safety precautions
- This appliance can be used by children aged from 8 years and above and persons with reduced physical, sensory or mental capabilities or lack of experience and knowledge if they have been given supervision or instruction concerning use of the appliance in a safe way and understand the hazards involved.
- Cleaning and user maintenance shall not be made by children without supervision.
- Children shall not play with the appliance.
- Unplug the power supply cord before cleaning or storage.
- Do not submerge the unit in water, or place the unit close to water.
- Do not put the unit close to heat-generating devices or near flammable and dangerous materials.
- Never put your fingers or objects into the intake or discharge ducts.
- Do not sit or stand on the unit.
- Discard water that has collected in the tank as required.
- Do not operate the dehumidifier in a closed area such as inside a closet, as it may cause a fire.
- Install drain piping at a downhill grade to make sure that condensed water can be drained continuously.
- If the power supply cord is damaged it must be replaced by the manufacture or a qualified service agent.

PARTS DESCRIPTION

Unit

1. Front shell
2. Outlet
3. Handle
4. Control Panel
5. Filter box
6. Back shell
7. Tank
8. Wheel
9. Supply cord

Display

1. Power-led
 2. Tim-led
 3. Full-led
 4. Low wind -led
 5. High wind-led
 6. Laundry-led
- A. Power button
B. Timer button
C. Speed button
D. Laundry button
E. Up button
F. Down button

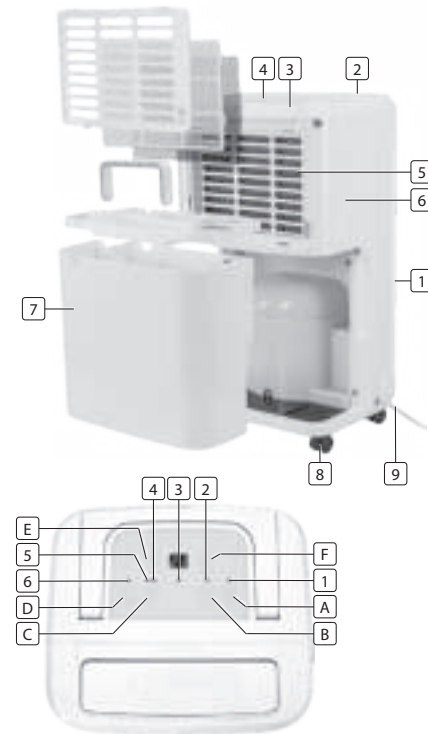

BEFORE THE FIRST USE

- Take the appliance and accessories out the box. Remove the stickers, protective foil or plastic from the device.
- Before using your appliance for the first time, wipe off all removable parts with a damp cloth. Never use abrasive products.
- Place the device on a flat stable surface and ensure a minimum of 20 cm. free space around the device. This device is not suitable for installation in a cabinet or for outside use.



- Put the power cable into the socket. (Note: Make sure the voltage which is indicated on the device matches the local voltage before connecting the device. Voltage 220V-240V 50/60Hz)

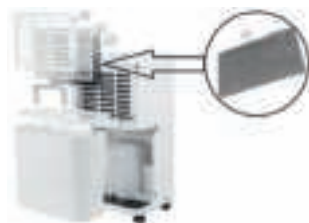

1. Open the inlet grill (1)
2. Remove the air filter (2) from the dehumidifier
3. Remove the plastic bag of the carbon filter (3)
4. Place the carbon filter (3) in the dehumidifier
5. Place the air filter (2) in the dehumidifier
6. Close the inlet grill (1)

OPERATION

Display

- When the unit is plugged in, it will indicate the room humidity level.
- When you set the humidity, it will indicate the humidity that you have selected.
- When you program the time for the unit to turn on and off, it will show the hours.
- When the environment humidity is lower than 35%, it will show "LO"
- When the environment humidity is higher than 95%, it will show "HI"

Operating instructions

- Press the Power button once to start operation. Press it again to stop operation.
- Press the up or down button to set the desired humidity level in the room, which can be set from 30% to 90% at 5% intervals. After a period of working, when the environment humidity is lower than the selected humidity by 2%, the compressor will stop and fan stops working 3 minutes later; When the environment humidity is equal to or higher than the selected humidity by 3%, the compressor will restart once the 3-minute compressor protection time is over.
- Press the timer button to program the time when the unit turns on and turns off. If you want to cancel the timer programming, press the timer button to adjust the time at 00, and press the timer button, it will be circulate from 00-01-02.....23-24. It is the programmed time to switch the machine. The programmed time will be cancelled if you switch the compressor. The programmed time remains unchanged if the machine stops to work due to water full or during defrosting
- Press the laundry button to open and close Laundry function.

Draining the collected water

When the drainage tank is full, the tank full indicator light will turn on, the operation will stop automatically and the buzzer will beep 15 times to alert the user, that the water need to be emptied from the drainage tank.

Emptying the Drainage Tank

1. Lightly press on the sides of the tank with both hands and pull the tank out gently.



2. Discard the collected water

**NOTE**

- Do not remove the float from the water tank. The water full sensor will no longer be able to detect the water level correctly without the float and water may leak from the water tank.



- If the drainage tank is dirty, wash it with cold or lukewarm water. Do

not use detergent, scouring pads, chemically treated dust cloths, gasoline, benzene, thinner, or other solvents, as these can scratch and damage the tank and cause water leakage.

- When replacing the drainage tank, press the tank firmly into place with both hands. If the tank is not positioned properly, the "TANK FULL" sensor will be activated, and the dehumidifier will not operate.

**Continuous Water Drainage**

The unit features a continuous drainage port. Using a plastic pipe (with an inner diameter of 10mm). Take out the water tank and put the drainpipe over the water outlet of the unit. Put the water tank back in place and guide the drainpipe through the hole of the water tank. The water in the drainage tank can be continuously drained out from the continuous port on the unit.



CLEANING AND MAINTENANCE

- Wipe it with a soft damp cloth.
- Open the inlet grill firstly and remove the air filter



- Run a vacuum cleaner lightly over the surface of the air filter to remove dirt. If the air filter is exceptionally dirty, wash it with warm water and a mild cleanser and dry thoroughly.



- Insert the filter into the grill smoothly, and place the inlet grill into right place.



STORING THE DEHUMIDIFIER

When the unit is not being used for a long period of time and you want to store it note the following steps:

1. Empty any water left in the drainage tank.
2. Fold up the power supply cord and put it in the water tank.
3. Clean the air filter
4. Discard in a cool and dry place.

TROUBLESHOOTING

If a condition listed below occurs, please check the following items before calling customer service.

Problem	Possible Cause	Solution
The unit doesn't operate	Is the temperature of the room above 35°C or below 5°C?	The protection device is activated and the unit cannot be started.
The dehumidifying function doesn't work	Is the air filter clogged?	Clean the air filter as instructed under "Cleaning and maintenance".
	Is the intake duct or discharge duct obstructed?	Remove the obstruction from the discharge duct or intake duct.
No air is discharged	Is the air filter clogged?	Clean the air filter as instructed under "Cleaning and maintenance".
Operation is noisy	Is the unit tilted or unsteady?	Move the unit to a stable, sturdy location.
	Is the air filter clogged?	Clean the air filter as instructed under "Cleaning and maintenance".
E1 Code	Pipe temperature sensor failed	Replace pipe temperature sensor

GUARANTEE

- This product is guaranteed for 24 months granted. Your warranty is valid if the product is used in accordance to the instructions and for the purpose for which it was created. In addition, the original purchase (invoice, sales slip or receipt) is to be submitted with the date of purchase, the name of the retailer and the item number of the product.
- For the detailed warranty conditions, please refer to our service website: www.tristar.eu



GUIDELINES FOR PROTECTION OF THE ENVIRONMENT

■ This appliance should not be put into the domestic garbage at the end of its durability, but must be offered at a central point for the recycling of electric and electronic domestic appliances. This symbol on the appliance, instruction manual and packaging puts your attention to this important issue. The materials used in this appliance can be recycled. By recycling of used domestic appliances you contribute an important push to the protection of our environment. Ask your local authorities for information regarding the point of recollection.

VEILIGHEIDSWAARSCHUWINGEN

- Wanneer u het apparaat gebruikt, neem de volgende voorzorgsmaatregelen in acht:
- Dit apparaat kan gebruikt worden door kinderen van 8 jaar en ouder en personen met verminderde lichamelijke, zintuiglijke of geestelijke vermogens of gebrek aan ervaring en kennis als er toezicht is of als deze personen zijn voorgelicht over het veilige gebruik van het apparaat en de mogelijke gevaren ervan begrijpen.
- Reiniging en onderhoud dienen niet door kinderen zonder toezicht te worden uitgevoerd.
- Kinderen mogen het apparaat niet als speelgoed gebruiken.
- Ontkoppel het netsnoer van het stopcontact vóór het schoonmaken of opbergen.
- Dompel het apparaat niet in water onder, of plaats het in de buurt van water.
- Plaats het apparaat niet dicht bij apparaten die warmte genereren of in de buurt van ontvlambare en gevaarlijke materialen.
- Steek nooit uw vingers of andere voorwerpen in de inlaat- of afvoerbuizen.
- Ga niet op het apparaat staan of zitten.
- Verwijder water dat in de tank is verzameld zoals vereist
- Gebruik de luchtontvochtiger niet in een gesloten ruimte zoals in een kast, omdat het brand kan veroorzaken.
- Installeer afvoerleidingen onder een aflopende hoek zodat condenswater continu kan worden afgevoerd.

- Als het netsnoer beschadigd is, moet het door de fabrikant of een gekwalificeerde onderhoudsmonteur vervangen worden.

OMSCHRIJVING VAN DE ONDERDELEN

Eenheid

1. Voorkant behuizing
2. Uitlaat
3. Handgreep
4. Bedieningspaneel
5. Doosfilter
6. Behuizing achter
7. Tank
8. Wiel
9. Netsnoer

Display

1. Power-LED
2. Timer-LED
3. Vol-LED
4. Lage luchtstroom-LED
5. Hoge luchtstroom-LED
6. Wasgoed-LED
- A. Aan/Uit-knop
- B. Timer-knop
- C. Snelheidsknop
- D. Wasgoed-knop
- E. Omhoog-knop
- F. Omlaag-knop

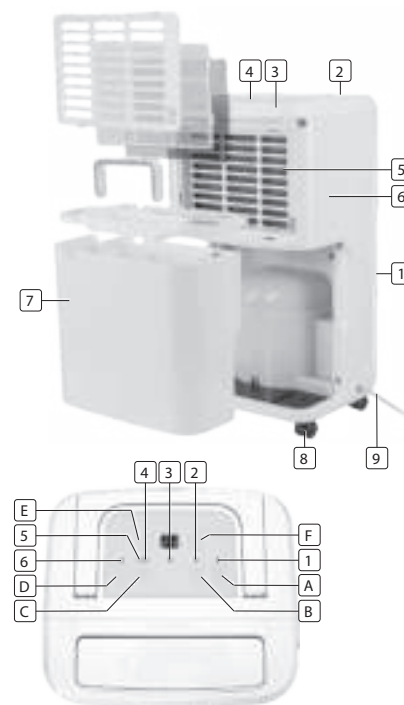

VÓÓR HET EERSTE GEBRUIK

- Neem het apparaat en de accessoires uit de doos. Verwijder de stickers, beschermende folie of plastic van het apparaat.
- Voordat u uw apparaat voor de eerste keer gebruikt, veeg alle verwijderbare delen af met een vochtige doek. Gebruik nooit schuurmiddelen.
- Plaats het apparaat op een vlakke stabiele ondergrond en zorg voor een minimale vrije ruimte van 20 cm rond het apparaat. Dit apparaat is niet geschikt voor installatie in een kast of gebruik buitenshuis.



- Steek de stekker van het netsnoer in het stopcontact. (Opmerking: Controleer dat de spanning die op het apparaat is aangegeven overeenkomt met de plaatselijke netspanning voordat u het apparaat aansluit. Spanning 220 V-240 V, 50/60 Hz)



1. Open het inlaatrooster (1)
2. Verwijder het luchtfilter (2) uit de ontvochtiger
3. Verwijder de plastic zak van het koolstoffilter (3)
4. Plaats het koolstoffilter (3) in de ontvochtiger
5. Plaats het luchtfilter (2) in de ontvochtiger
6. Sluit het inlaatrooster (1)

BEDIENING

Display

- Wanneer het apparaat op het stopcontact is aangesloten, geeft het de vochtigheidsgraad van de kamer aan.
- Wanneer u de luchtvochtigheid instelt, zal het de vochtigheid die u hebt geselecteerd aangeven
- Wanneer u de tijd voor het apparaat programmeert om in en uit te schakelen, zal het de uren tonen.
- Wanneer de omgevingsvochtigheid lager is dan 35 %, zal het "LO" weergeven.
- Wanneer de omgevingsvochtigheid lager is dan 95 %, zal het "HI" weergeven.

Bedieningsinstructies

- Druk eenmaal op de Aan/Uit-knop om het apparaat in te schakelen. Druk het nogmaals in om het uit te schakelen.
- Druk op de omhoog- of omlaag-knop om de gewenste vochtigheidsgraad in de kamer, die kan worden ingesteld van 30 % tot 90 % 5 % tussenpozen. Na een periode van werken, wanneer de omgevingsvochtigheid 2 % lager is dan de geselecteerde vochtigheid, zal de compressor stoppen en 3 minuten later stopt de ventilator met werken; Wanneer de omgevingsvochtigheid gelijk aan of 3 % hoger is dan de geselecteerde vochtigheid, zal de compressor opnieuw starten.
- Druk op de timerknop om de tijd te programmeren wanneer het apparaat in- of uitschakelt. Als u de timerprogrammering wilt instellen, druk op de timerknop om de tijd op 00 in te stellen en druk opnieuw op de timerknop om het tussen 00-01-02.....23-24 te circuleren. De geprogrammeerde tijd wordt geannuleerd elke keer wanneer de compressor handmatig geschakeld wordt. De geprogrammeerde tijd blijft ongewijzigd als het apparaat stopt met werken omdat de watertank vol is of tijdens het ontdooien.
- Druk op de wasgoedknop om de wasgoedfunctie te openen en af te sluiten.

Het verzamelde water aftappen

Wanneer de ontwateringstank vol is, zal het "tank vol"-indicatielampje oplichten, de werking stopt automatisch en de zoemer piept 15 keer om de gebruiker te attenderen, dat het water uit de ontwateringstank moet worden afgevoerd.

De ontwateringstank leegmaken

1. Druk met beide handen licht op de zijkanten van de tank en trek de tank er voorzichtig uit.



2. Gooi het verzamelde water weg



OPMERKING

- Verwijder niet de vlotter uit de watertank. De waterniveausensor zal zonder de vlotter niet langer de waterstand correct kunnen detecteren en kan water uit de watertank lekken.



- Als de ontwateringstank vies is, was het met koud of lauw water. Gebruik geen wasmiddel, schuursponsjes, chemisch behandelde stofdoeken, benzine, benzeen, thinner of andere oplosmiddelen, omdat deze krassen en schade van de tank en waterlekage kunnen veroorzaken.
- Bij het terugplaatsen van de ontwateringstank, duw de tank met beide handen stevig op zijn plaats. Als de tank is niet goed gepositioneerd is, zal de waterniveausensor geactiveerd worden en zal de luchtontvochtiger niet werken.



Continu waterafvoer

Het apparaat is uitgerust met een continue afvoeropening, met behulp van een plastic pijp (met een inwendige diameter van 10 mm). Haal de watertank er uit en zet de afvoerpijp over de loospijp van het apparaat. Plaats de watertank terug en leidt de afvoerpijp door het gat van de watertank. Het water in de ontwateringstank kan continu worden afgevoerd via de continue afvoeropening op het apparaat.



REINIGEN EN ONDERHOUD

- Veeg het af met een zachte, vochtige doek.
- Open eerst het inlaatrooster en verwijder de luchtfilter



- Haal een stofzuiger licht over het oppervlak van de luchtfilter om vuil te verwijderen. Als de luchtfilter uitzonderlijk vuil is, was het met warm water en een mild reinigingsmiddel en droog het grondig.



- Plaats de filter zorgvuldig in het rooster en plaats het inlaatrooster op de juiste plaats terug.



DE LUCHTONTVOCHTIGER OPBERGEN

Wanneer het apparaat voor een lange tijdsperiode niet wordt gebruikt en u wilt het opbergen, volg de volgende stappen:

1. Verwijder eventueel achtergebleven water in de ontwateringstank.
2. Rol het netsnoer op en plaats het in de watertank.
3. Maak de luchtfilter schoon
4. Bewaar op een koele en droge plek

PROBLEMEN OPlossen

Als een onderstaand probleem optreedt, controleer dan de volgende items alvorens de klantenservice te bellen.

Probleem	Mogelijke oorzaak	Oplossing
Het apparaat werkt niet	Is de temperatuur van de kamer hoger dan 35°C of lager dan 5°C?	De veiligheidsvoorziening is geactiveerd en het apparaat kan niet worden gestart.
De ontvochtigings-functie werkt niet	Is de luchtfilter verstopt?	Reinig de luchtfilter zoals beschreven onder "Reinigen en onderhoud".
	Is de inlaat- of uitlaatbuis verstopt?	Verwijder de verstopping in de inlaat- of uitlaatbuis.
Geen lucht wordt uitgeblazen	Is de luchtfilter verstopt?	Reinig de luchtfilter zoals beschreven onder "Reinigen en onderhoud".
Werking is luidruchtig	Is het apparaat gekanteld of onstabiel?	Verplaats het apparaat naar een stabiele, stevige locatie.
	Is de luchtfilter verstopt?	Reinig de luchtfilter zoals beschreven onder "Reinigen en onderhoud".
Code E1	De sensor voor de pijptemperatuur is defect	Vervang de sensor voor de pijptemperatuur

GARANTIE

- Op dit product zit een garantie van 24 maanden. Uw garantie is geldig als het product wordt gebruikt volgens de instructies, en voor het doel waar het voor gemaakt is. Daarnaast dient het originele aankoopbewijs (factuur, rekening of bon) meegestuurd te worden, met de datum van aankoop, de naam van de leverancier en het productnummer van het artikel.
- Voor gedetailleerde garantievoorwaarden kunt u onze website raadplegen: www.tristar.eu



RICHTLIJNEN VOOR HET BESCHERMEN VAN HET MILIEU

Dit apparaat mag aan het einde van de levensduur niet met het huishoudelijk afval worden weggeworpen, maar moet bij een centraal inzamelpunt voor het hergebruiken van elektrische en elektronische toestellen voor huishoudelijk gebruik worden aangeboden. Dit symbool op het apparaat, in de gebruikshandleiding en op de verpakking vestigt uw aandacht op deze belangrijke kwestie. De gebruikte materialen in dit toestel kunnen worden gerecycled. Door gebruikte toestellen voor huishoudelijk gebruik te recyclen, levert u een belangrijke bijdrage aan de bescherming van ons milieu. Vraag uw lokale autoriteiten voor informatie met betrekking tot de inzamelpunten.

MISES EN GARDE DE SÉCURITÉ

- Lorsque vous utilisez l'appareil, veuillez observez les précautions de sécurité suivantes.
- Cet appareil peut être utilisé par des enfants de 8 ans et plus et des personnes présentant des capacités physiques, sensorielles ou mentales réduites ou un manque d'expérience et de connaissances si elles bénéficient d'une surveillance ou d'instructions concernant la bonne utilisation de l'appareil et comprennent les risques possibles.
- Le nettoyage et l'entretien par l'utilisateur ne doivent pas être effectués par des enfants sans surveillance.
- Les enfants ne doivent pas jouer avec l'appareil.
- Débranchez le cordon d'alimentation avant de nettoyer ou de ranger l'appareil.
- N'immergez pas l'appareil dans l'eau ou ne placez pas l'appareil à proximité d'eau.
- Ne mettez pas l'appareil à proximité d'appareil générant de la chaleur ou de substances inflammables et dangereuses.
- Ne mettez jamais vos doigts ni d'objets dans les conduites d'entrée ou de refoulement.
- Ne vous asseyez pas sur l'appareil.
- Mettez l'eau qui a été collectée dans le réservoir de façon appropriée.
- Ne faites pas fonctionner le déshumidificateur dans une zone confinée telle que l'intérieur d'un placard, car il risquerait de causer un incendie.
- Installez une tuyauterie de vidange en pente descendante afin de vous assurer que l'eau condensée puisse être drainée constamment.

- Si le cordon d'alimentation est endommagé, il doit être remplacé par le fabricant ou l'un de ses réparateurs qualifiés.

DESCRIPTION DES PIÈCES

Unité

1. Coque avant
2. Sortie
3. Poignée
4. Panneau de commande
5. Boîtier de filtre
6. Coque arrière
7. Réservoir
8. Roue
9. Cordon d'alimentation

Écran

1. Témoin d'alimentation
2. Témoin de minuterie
3. Témoin de réservoir plein
4. Témoin de jauge basse
5. Témoin de jauge haute
6. Témoin de linge
- A. Bouton marche/arrêt
- B. Bouton minuteur
- C. Bouton vitesse
- D. Bouton linge
- E. Bouton haut
- F. Bouton bas

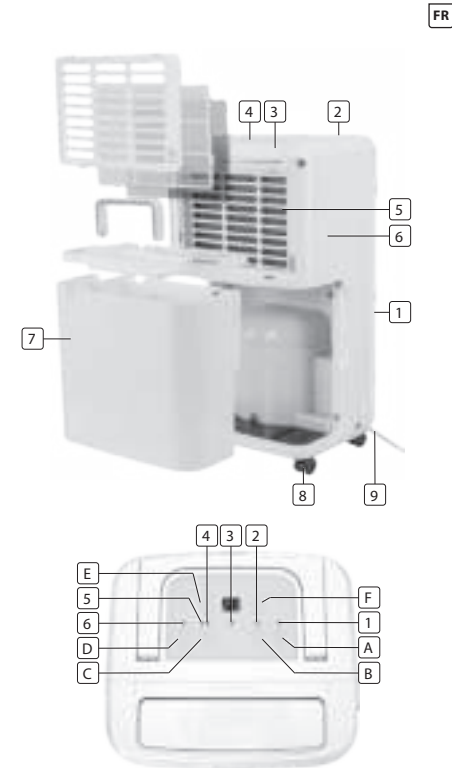

FR

AVANT LA PREMIÈRE UTILISATION

- Sortez l'appareil et les accessoires de la boîte. Enlevez les autocollants et le film de protection de l'appareil.
- Avant la première utilisation de l'appareil, essuyez tous les pièces amovibles avec un chiffon humide. N'utilisez jamais de produits abrasifs.
- Mettez l'appareil sur une surface stable plate et assurer un dégagement tout autour de l'appareil d'au moins 20 cm. Cet appareil n'est pas destiné à être installé dans un placard ou utilisé à l'extérieur.



- Branchez le câble d'alimentation dans la prise. (Remarque : Vérifiez que la tension indiquée sur l'appareil correspond à la tension du secteur avant d'y brancher l'appareil. Tension 220V/240V 50/60Hz)

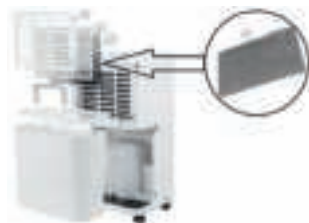

1. Ouvrir la grille d'entrée (1)
2. Retirer le filtre à air (2) du déshumidificateur
3. Retirer le sac plastique du filtre à charbon (3)
4. Mettre le filtre à charbon (3) dans le déshumidificateur
5. Mettre le filtre à air (2) dans le déshumidificateur
6. Fermer la grille d'entrée (1)

FONCTIONNEMENT

Écran

- Quand l'appareil est branché, il indique le niveau d'humidité de la pièce.
- Quand vous réglez l'humidité, il indique l'humidité que vous avez sélectionnée.
- Quand vous programmez l'heure pour l'activation et la désactivation de l'appareil, il indique les heures.
- Quand l'humidité de l'environnement est inférieure à 35 %, l'appareil indique « LO » (bas)
- Quand l'humidité de l'environnement est supérieure à 95 %, l'appareil indique « HI » (haut)

Instructions d'utilisation

- Appuyez une fois sur le bouton marche/arrêt pour mettre l'appareil en marche. Rappuyez dessus pour arrêter l'appareil.
- Appuyez sur le bouton haut ou bas pour régler le niveau d'humidité voulu dans la pièce, entre 30 % et 90 %, par paliers de 5 %. Après une période de fonctionnement, quand l'humidité de l'environnement est inférieure à l'humidité sélectionnée de 2 %, le compresseur s'arrête et le ventilateur cesse de fonctionner 3 minutes plus tard. Quand l'humidité de l'environnement est égale ou supérieure à l'humidité sélectionnée de 3 %, le compresseur redémarrera une fois que le délai de protection du compresseur de 3 minutes est écoulé.
- Appuyez sur le bouton minuterie pour programmer l'heure d'activation et de désactivation de l'appareil. Si vous voulez régler la programmation de minuterie, appuyez sur le bouton minuterie pour régler le temps à 00, et appuyez ensuite sur le bouton minuterie, en basculant de 00-01-02.....23-24 en boucle. L'heure programmée sera si vous actionnez manuellement le compresseur. L'heure programmée reste la même si la machine cesse de fonctionner à cause du réservoir plein ou pendant un dégivrage.
- Appuyez sur le bouton linge pour activer et désactiver la fonction Linge.

Vidange de l'eau collectée

Quand le réservoir de drainage est plein, le voyant de réservoir plein s'allume, l'appareil cesse de fonctionner automatiquement et bipé 15 fois pour avertir l'utilisateur qu'il doit vider l'eau qui est dans le réservoir de drainage.

Vidage du réservoir de drainage

1. Appuyez légèrement sur les côtés du réservoir avec les deux mains et sortez le réservoir en le tirant doucement.



2. Mettez au rebut l'eau collectée.



REMARQUE

- N'enlevez pas le flotteur du réservoir d'eau. Le capteur de réservoir d'eau plein ne pourra plus détecter correctement le niveau d'eau sans le flotteur et le réservoir d'eau de fuir.



- Si le réservoir de drainage est sale, lavez-le à l'eau froide ou tiède. N'utilisez pas de détergent, d'éponges à récurer, de chiffons à poussière traités chimiquement, d'essence, de benzène, de diluant ni d'autres solvants, car ils risqueraient de rayer et d'endommager le réservoir et de causer une fuite d'eau.
- En remplaçant le réservoir de drainage, enfoncez fermement le réservoir avec les deux mains. Si le réservoir est mal placé, le capteur « TANK FULL » (réservoir plein) sera activé et le déshumidificateur ne fonctionnera pas.



Drainage d'eau continu

L'appareil est équipé d'un port de drainage continu. L'utilisation d'un tuyau en plastique (avec un diamètre interne de 10 mm). Sortez le réservoir d'eau et mettez le tuyau de drainage sur la sortie d'eau de l'appareil. Remettez en place le réservoir d'eau et guidez le tuyau de drainage dans le trou du réservoir d'eau. L'eau dans le réservoir d'eau peut être drainée en permanence hors du port continu de l'appareil.



NETTOYAGE ET ENTRETIEN

- Essuyez-le avec un chiffon doux et humide.
- Ouvrez d'abord la grille d'entrée et enlevez le filtre d'air



- Passez un aspirateur légèrement sur la surface du filtre d'air pour enlever la saleté. Si le filtre d'air est exceptionnellement sale, lavez-le à l'eau chaude et un nettoyeur doux et séchez-le complètement.

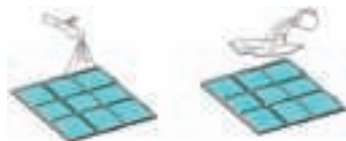

- Insérez le filtre dans la grille doucement et placez la grille d'entrée au bon endroit.



RANGEMENT DU DÉSHUMIDIFICATEUR

Si vous n'allez pas utiliser l'appareil avant longtemps, il vaut mieux le ranger en suivant les étapes suivantes :

1. Videz ce qu'il reste d'eau dans le réservoir de drainage.
2. Repliez le cordon d'alimentation et rangez-le dans le réservoir d'eau.
3. Nettoyez le filtre d'air.
4. Rangez dans un endroit frais et sec.

DÉPANNAGE

Si l'une des conditions ci-dessous se produit, vérifiez les éléments suivants avant d'appeler le service après-vente.

Problème	Cause possible	Solution
L'appareil ne fonctionne pas.	La température de la pièce est-elle supérieure à 35 °C ou inférieure à 5 °C ?	Le dispositif de protection est activé et l'appareil ne peut pas démarrer.
La fonction de déshumidification ne fonctionne pas.	Le filtre d'air est-il obstrué ?	Nettoyez le filtre d'air comme indiqué dans « Nettoyage et entretien ».
	La conduite d'entrée ou la conduite de refoulement sont-elles obstruées ?	Enlevez l'obstruction dans la conduite d'entrée ou la conduite de refoulement.
Aucun air n'est refoulé	Le filtre d'air est-il obstrué ?	Nettoyez le filtre d'air comme indiqué dans « Nettoyage et entretien ».
Fonctionnement bruyant	L'appareil est-il penché ou instable ?	Placez l'appareil sur une surface stable et solide.
	Le filtre d'air est-il obstrué ?	Nettoyez le filtre d'air comme indiqué dans « Nettoyage et entretien ».
Code E1	La sonde de température de la conduite est défectueuse	Remplacez la sonde de température de la conduite

GARANTIE

- Ce produit est garanti 24 mois. Votre garantie est valable si le produit est utilisé conformément aux instructions et aux fins pour lesquelles il a été prévu. De plus, la preuve d'achat originale (factures, ticket de caisse ou reçu) doit être soumise avec la date d'achat, le nom du détaillant et le numéro d'identification du produit.
- Pour connaître les conditions de garantie détaillées, veuillez consulter notre site web d'assistance : www.tristar.eu



DIRECTIVES DE PROTECTION DE L'ENVIRONNEMENT

Cet appareil ne doit pas être jeté avec les déchets ménagers à la fin de sa durée de vie, il doit être remis à un centre de recyclage pour les appareils électriques et électroniques. Ce symbole sur l'appareil, le manuel d'utilisation et l'emballage attire votre attention sur ce sujet important. Les matériaux utilisés dans cet appareil peuvent être recyclés. En recyclant les appareils domestiques usagés, vous contribuerez à un effort important de la protection de notre environnement. Renseignez-vous auprès des autorités locales pour connaître les centres de collecte des déchets.

FR

SICHERHEITSHINWEISE

- Bei der Verwendung dieses Gerätes beachten Sie bitte folgende Sicherheitsmaßnahmen
- Dieses Gerät kann von Kindern ab 8 Jahren und Personen mit verringertem physischen, sensorischen oder geistigen Leistungsvermögen oder einem Mangel an Erfahrung und Fachkenntnis verwendet werden, wenn sie unter Aufsicht stehen oder Anweisungen hinsichtlich der sicheren Verwendung des Gerätes erhalten haben und die damit verbundenen Gefahren kennen.
- Reinigung und Wartung dürfen nicht von Kindern ohne Aufsicht durchgeführt werden.
- Kinder dürfen mit dem Gerät nicht spielen.
- Trennen Sie das Stromkabel vor der Reinigung oder Lagerung.
- Tauchen Sie das Gerät nicht in Wasser und positionieren Sie es nicht in der Nähe von Wasser.
- Stellen Sie das Gerät nicht neben Wärme erzeugende Geräte oder in die Nähe brennbarer und gefährlicher Materialien.
- Stecken Sie niemals Finger oder Gegenstände in den Ansaugkanal oder das Ablassrohr.
- Setzen oder stellen Sie sich nie auf das Gerät.
- Entfernen Sie bei Bedarf das Wasser, das sich im Behälter angesammelt hat.
- Betreiben Sie den Luftentfeuchter nicht in abgeschlossenen Bereichen wie einem Kleiderschrank, da dies zu einem Brand führen kann.
- Installieren Sie das Ablassrohr mit einem Gefälle, um sicherzustellen, dass das Kondenswasser ständig ablaufen kann.

- Wenn das Netzkabel beschädigt ist, muss es vom Hersteller oder einem qualifizierten Kundendienstvertreter ausgetauscht werden.

TEILEBESCHREIBUNG

Gerät

1. Vorderes Gehäuse
2. Ausgang
3. Griff
4. Bedienfeld
5. Filterkasten
6. Rückwärtiges Gehäuse
7. Behälter
8. Rad
9. Versorgungskabel

Anzeige

1. Power-LED
 2. Tim-LED
 3. Voll-LED
 4. Leichte Lüftung-LED
 5. Starke Lüftung-LED
 6. Wäsche-LED
- A. Ein-/Aus-Taste
 B. Timer-Taste
 C. Drehzahlstufe
 D. Wäschetaste
 E. Aufwärts-Taste
 F. Abwärts-Taste

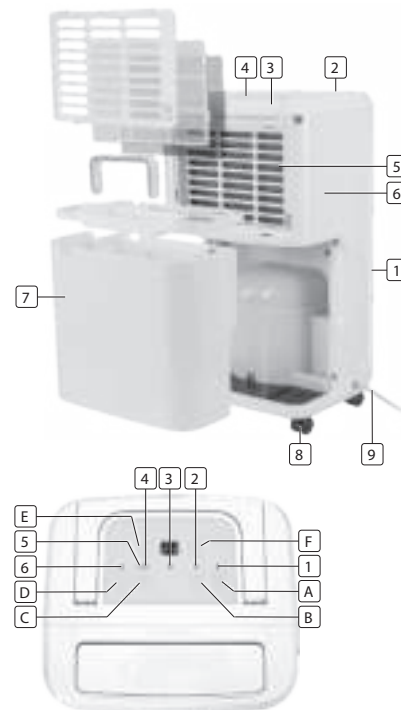

VOR DER ERSTEN VERWENDUNG

- Entnehmen Sie das Gerät und das Zubehör aus dem Karton. Entfernen Sie die Aufkleber, die Schutzfolie oder den Kunststoff vom Gerät.
- Reinigen Sie das Gerät vor dem ersten Gebrauch, wischen Sie alle abnehmbaren Teile mit einem feuchten Tuch ab. Verwenden Sie niemals scheuernde Produkte.
- Das Gerät auf eine ebene stabile Oberfläche stellen und einen Mindestabstand von 20 cm um das Gerät einhalten. Das Gerät ist für den Einbau in einen Schrank oder die Anwendung im Freien nicht geeignet.



- Stecken Sie das Stromkabel in die Steckdose. (Hinweis: Stellen Sie sicher, dass die auf dem Gerät angezeigte Spannung mit der örtlichen Spannung übereinstimmt, bevor Sie das Gerät anschließen. Spannung 220V-240V, 50/60Hz)

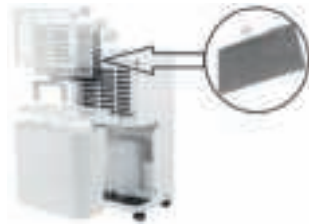

1. Öffnen Sie das Einlassgitter (1).
2. Nehmen Sie den Luftfilter (2) aus dem Entfeuchter heraus.
3. Entfernen Sie den Plastikbeutel des Kohlefilters (3).
4. Setzen Sie den Kohlefilter (3) in den Entfeuchter ein.
5. Setzen Sie den Luftfilter (2) in den Entfeuchter ein.
6. Schließen Sie das Einlassgitter (1).

BETRIEB

Anzeige

- Wenn das Gerät angesteckt wird, wird das Luftfeuchtigkeitsniveau des Raums angezeigt.
- Wenn Sie die Luftfeuchtigkeit einstellen, wird die Luftfeuchtigkeit angezeigt, die Sie eingestellt haben.
- Wenn Sie die Ein- und Ausschaltzeit für das Gerät programmieren, werden die Stunden angezeigt.
- Wenn die Luftfeuchtigkeit der Umgebung niedriger als 35% ist, wird "LO" angezeigt.
- Wenn die Luftfeuchtigkeit der Umgebung höher als 95% ist, wird "HI" angezeigt.

Betriebsanweisungen

- Drücken Sie die Power-Taste, um das Gerät zu starten. Drücken Sie erneut, um das Gerät anzuhalten.
- Drücken Sie die Aufwärts- oder Abwärtstaste, um die gewünschte Luftfeuchtigkeit für den Raum einzustellen. Sie kann in Intervallen von 5% zwischen 30% und 90% eingestellt werden. Nach einer Betriebszeit, wenn die Luftfeuchtigkeit der Umgebung um 2% niedriger als die ausgewählte Luftfeuchtigkeit ist, stoppt der Kompressor. 3 Minuten später stoppt der Lüfter. Wenn die Luftfeuchtigkeit gleich oder um 3% höher als die ausgewählte Luftfeuchtigkeit ist, startet der Kompressor wieder, wenn die 3-minütige Kompressor-Schutzzeit abgelaufen ist.
- Drücken Sie die Timer-Taste, um die Zeit zu programmieren, wann das Gerät ein- und ausschalten soll. Wenn Sie die Timer-Programmierung abbrechen möchten, drücken Sie die Timer-Taste zur Einstellung der Zeit auf 00. Drücken Sie dann die Timer-Taste und sie kreiselt von 00-01-02.....23-24. Das ist die programmierte Zeit um Einschalten des Gerätes. Die programmierte Zeit wird gelöscht, wenn Sie den Kompressor jedes Mal manuell einschalten. Die programmierte Zeit bleibt unverändert, wenn das Gerät die Arbeit stoppt, weil der Wasserbehälter voll ist, oder wenn es abgetaut wird.
- Drücken Sie die Wäsche-Taste, um die Wäsche-Funktion zu öffnen und zu schließen.

Ablassen des gesammelten Wassers

Wenn der Ablassbehälter voll ist, leuchtet die Anzeige für den vollen Ablassbehälter auf, der Betrieb stoppt automatisch und der Summer piept 15 Mal, um den Benutzer zu benachrichtigen, dass das Wasser aus dem Ablassbehälter entfernt werden muss.

Leeren des Ablassbehälters

1. Drücken Sie leicht mit beiden Händen auf die Seiten des Behälters und ziehen Sie ihn vorsichtig heraus.



2. Entsorgen Sie das gesammelte Wasser



HINWEIS

- Entfernen Sie den Schwimmer nicht aus dem Behälter. Der Wasserfüllstandssensor kann den Wasserfüllstand ohne den Schwimmer nicht korrekt erfassen und Wasser kann aus dem Behälter entweichen.



- Wenn der Ablassbehälter schmutzig ist, waschen Sie ihn mit kaltem oder handwarmem Wasser. Verwenden Sie keine Reinigungsmittel, Scheuerschwämme, chemisch behandelten Staubtücher, kein Benzin, Benzen, keinen Verdünner oder andere Lösungsmittel, da diese den Behälter zerkratzen oder beschädigen können, was zu einer Leckage führen kann.
- Bei einem Austausch des Ablassbehälters drücken Sie den Behälter fest mit beiden Händen an seinen Platz. Wenn der Behälter nicht ordnungsgemäß positioniert wurde, wird der "BEHÄLTER VOLL"-Sensor aktiviert und der Luftentfeuchter ist nicht betriebsbereit.



Dauerhaftes Ablassen von Wasser

Das Gerät verfügt über einen Anschluss zum dauerhaften Ablassen des Wassers. Verwenden Sie ein Kunststoffrohr (mit einem Innendurchmesser von 10mm). Entfernen Sie das Wasser aus dem Behälter und schieben Sie das Ablassrohr über den Wasserausgang des Gerätes. Setzen Sie den Wasserbehälter wieder ein und führen Sie das Ablassrohr durch die Öffnung des Wasserbehälters. Das Wasser im Ablassbehälter kann dauerhaft aus dem Dauerablass abgeführt werden.



REINIGUNG UND WARTUNG

- Wischen Sie das Gerät mit einem weichen, feuchten Tuch ab.
- Öffnen Sie zuerst das Einlassgitter und entfernen Sie den Luftfilter.



- Fahren Sie mit einem Staubsauger leicht über die Oberfläche des Luftfilters, um Staub zu entfernen. Wenn der Luftfilter stark verschmutzt ist, waschen Sie ihn mit warmem Wasser und einem milden Reinigungsmittel. Lassen Sie ihn gründlich trocknen.



- Setzen Sie den Filter vorsichtig wieder in das Gitter ein und positionieren Sie das Gitter an seinem Platz.



LAGERUNG DES LUFTENTFEUCHTERS

Wenn das Gerät für einen längeren Zeitraum nicht verwendet wird und Sie es lagern möchten, beachten Sie bitte folgende Schritte:

1. Entfernen Sie sämtliches Wasser, das noch im Ablassstank ist.
2. Rollen Sie das Netzkabel auf und legen Sie es in den Wasserbehälter.
3. Reinigen Sie den Luftfilter
4. Lagern Sie das Gerät an einem kühlen und trockenen Platz.

FEHLERBEHEBUNG

Wenn einer der nachfolgend aufgelisteten Zustände eintritt, prüfen Sie bitte folgende Punkte, bevor Sie den Kundendienst anrufen.

DE

Problem	Mögliche Ursache	Lösung
Das Gerät arbeitet nicht.	Liegt die Raumtemperatur über 35°C oder unter 5°C?	Das Schutzgerät wurde aktiviert und das Gerät kann nicht gestartet werden.
Die Entfeuchtungsfunktion arbeitet nicht.	Ist der Luftfilter verstopft?	Reinigen Sie den Luftfilter, wie in "Reinigung und Wartung" beschrieben.
	Ist der Ansaugkanal oder das Ablassrohr verstopft?	Entfernen Sie die Behinderung aus dem Ansaugkanal oder dem Ablassrohr.
Es wird keine Luft ausgeblasen.	Ist der Luftfilter verstopft?	Reinigen Sie den Luftfilter, wie in "Reinigung und Wartung" beschrieben.
Das Betriebsgeräusch ist laut.	Steht das Gerät geneigt oder instabil?	Stellen Sie das Gerät auf eine stabile, robuste Oberfläche.
	Ist der Luftfilter verstopft?	Reinigen Sie den Luftfilter, wie in "Reinigung und Wartung" beschrieben.
E1 Code	Leitungstemperatursensor defekt	Leitungstemperatursensor austauschen

GARANTIE

- Dieses Produkt hat eine 24-monatige Garantie. Ihre Garantie ist gültig, wenn das Produkt gemäß den Anweisungen und für die Zwecke, für die es geschaffen wurde, benutzt wird. Darüber hinaus muss der ursprüngliche Kaufbeleg (Rechnung, Kassenbon oder Quittung) mit dem Kaufdatum, dem Namen des Händlers und der Artikelnummer des Produkts eingereicht werden.
- Detaillierte Garantiebedingungen entnehmen Sie bitte unserer Service-Webseite: www.tristar.eu



RICHTLINIEN ZUM SCHUTZ DER UMWELT

Dieses Gerät darf nach Ablauf der Betriebslebensdauer nicht im Hausmüll entsorgt werden, sondern muss zu einer Sammelstelle zum Recycling von elektrischen und elektronischen Haushaltsgeräten gebracht werden. Dieses Symbol am Gerät, das Betriebshandbuch und die Verpackung richtet Ihre Aufmerksamkeit auf diesen wichtigen Fakt. Die beim Gerät verwendeten Materialien können recycelt werden. Durch das Recycling von gebrauchten Haushaltsgeräten leisten Sie einen wichtigen Beitrag zum Schutz unserer Umwelt. Fragen Sie örtliche Behörden nach Informationen bezüglich der Sammelstelle.

ADVERTENCIAS DE SEGURIDAD

- Cuando utilice el aparato, por favor, observe las siguientes advertencias de seguridad.
- Este aparato lo pueden utilizar niños mayores de 8 años y personas con capacidades físicas, sensoriales o mentales reducidas o con falta de experiencia y conocimiento, solamente si están supervisados o si se les han proporcionado instrucciones sobre el uso del aparato y entienden los riesgos que conlleva.
- La limpieza y el mantenimiento no deben realizarlo los niños sin supervisión.
- Los niños no deben jugar con el aparato.
- Desenchufe el cable de alimentación antes de limpiar o guardar el aparato.
- No sumerja el aparato en agua ni lo coloque cerca del agua.
- No coloque el aparato cerca de fuentes de calor ni de materiales inflamables y peligrosos.
- Nunca ponga los dedos ni otros objetos en los conductos de toma y descarga.
- No se siente ni se suba en la unidad
- Deseche el agua que se ha acumulado en el depósito cuando sea necesario
- No utilice el deshumidificador en un lugar cerrado, como dentro de un armario, ya que puede causar un incendio
- Instale la manguera de desagüe en grado descendente para asegurarse de que el agua condensada se drene continuamente.
- Si el cable de alimentación está dañado, debe reemplazarlo el fabricante o un agente de reparaciones autorizado.

DESCRIPCIÓN DE LAS PIEZAS

Unidad

1. Cubierta frontal
2. Salida de aire
3. Asa
4. Panel de control
5. Filtro de aire
6. Panel trasero
7. Depósito
8. Rueda
9. Cable de alimentación

Pantalla

1. Indicador de encendido
 2. Indicador del temporizador
 3. Indicador de depósito lleno
 4. Indicador de velocidad de ventilación baja
 5. Indicador de velocidad de ventilación alta
 6. Indicador de secado de la colada
- A. Botón de encendido
B. Botón del temporizador
C. Botón de velocidad de ventilac
D. Botón de secado de la colada
E. Botón de aumento
F. Botón de disminución

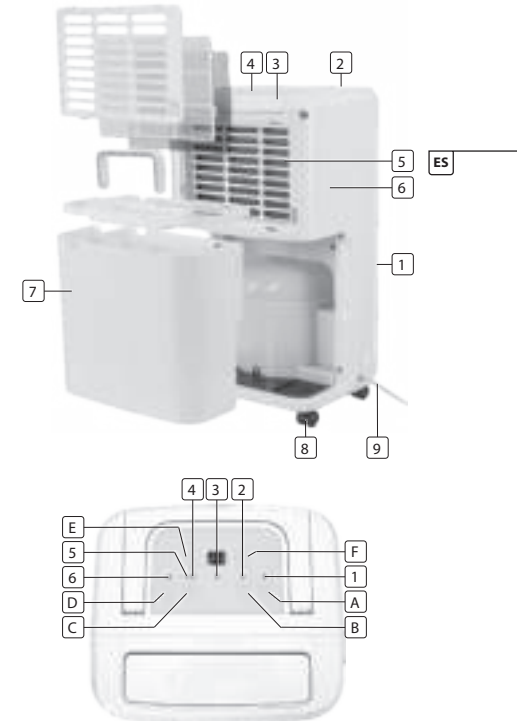

ANTES DE USAR POR PRIMERA VEZ

- Saque el aparato y los accesorios de la caja. Retire los adhesivos, la película protectora o el plástico del dispositivo.
- Antes de usar el aparato por primera vez, limpie todas las piezas removibles con un paño húmedo. No utilice nunca productos abrasivos.
- Coloque el aparato sobre una superficie plana estable, y deje al menos 20 cm de espacio libre alrededor del mismo. Este dispositivo no es apto para su instalación en un armario o para uso exterior.



- Enchufe el cable de alimentación. (Nota: Asegúrese de que la tensión indicada en el dispositivo coincida con la tensión local antes de conectar el dispositivo. Voltaje 220 V-240 V 50/60 Hz)



1. Abra la rejilla de entrada (1).
2. Retire el filtro de aire (2) del deshumidificador.
3. Retire la bolsa de plástico del filtro de carbón (3).
4. Coloque el filtro de carbón (3) en el deshumidificador.
5. Coloque el filtro de aire (2) en el deshumidificador.
6. Cierre la rejilla de entrada (1).

FUNCIONAMIENTO

Pantalla

- Cuando el aparato esté enchufado, indicará el nivel de humedad de la habitación.
- Cuando ajuste la humedad, indicará la humedad que se ha seleccionado.
- Cuando programe el encendido y apagado automático del aparato, mostrará las horas.
- Cuando la humedad ambiental sea inferior a 35 %, mostrará "LO".
- Cuando la humedad ambiental sea superior a 95 %, mostrará "HI".

Instrucciones de funcionamiento

- Pulse el botón de encendido una vez para encender el aparato. Presiónelo de nuevo para apagar el aparato.
- Pulse hacia arriba o abajo el botón para ajustar el nivel de humedad deseado en la habitación. Puede ajustarse desde 30 % a 90 % en intervalos de 5 %. Después de un tiempo de funcionamiento, cuando la humedad ambiental es un 2 % inferior a la humedad establecida, el compresor se detiene automáticamente y el ventilador deja de funcionar 3 minutos después; el compresor vuelve a funcionar después de los 3 minutos protección cuando la humedad ambiental es un 3 % igual o superior a la humedad establecida.
- Presione el botón del temporizador para programar el tiempo de encendido y apagado del aparato. Si desea cancelar la programación del temporizador, presione el botón del temporizador para ajustar el tiempo a 00. Cuando lo pulse de nuevo, rotará desde 00/01/02.....23-24 La hora programada se cancelará cada vez que cambie el compresor de forma manual. El tiempo programado no cambia si el aparato deja de funcionar porque el depósito de agua esté lleno o durante el drenaje
- Presione el botón de secado de la colada para activar o desactivar la función de secado de la colada.

Drenaje del agua condensada

Cuando el depósito de agua está lleno, el indicador de depósito lleno se enciende, el aparato se detiene automáticamente y la alarma suena 15 veces para avisar al usuario de que necesita vaciar el agua del depósito.

Vaciado del depósito de agua

1. Presione ligeramente en los laterales del depósito con ambas manos y tire del tanque suavemente.



2. Deseche el agua condensada.



NOTA

- No quite el flotador del depósito de agua. El sensor de depósito lleno no podrá detectar el nivel de agua correctamente sin el flotador y el agua sobrepasará el nivel del depósito.



- Si el depósito de agua está sucio, lávelo con agua fría o tibia. No utilice productos de limpieza, estropajos, gamuzas para el polvo impregnadas con sustancias químicas, gasolina, benceno, diluyentes u otros disolventes, ya que pueden rayar y dañar el depósito y provocar fugas de agua.
- Cuando vuelva a poner el depósito de agua, utilice las dos manos para colocarlo correctamente en su lugar. Si el depósito no se coloca debidamente, el sensor de "DEPÓSITO LLENO" se activará y el deshumidificador no funcionará.



Drenaje continuo

El aparato cuenta con un puerto de drenaje continuo. Para ello utiliza una manguera de plástico (con un diámetro interior de 10 mm). Retire el depósito de agua y coloque la manguera de drenaje sobre la salida de agua del aparato. Vuelva a colocar el depósito de agua y pase la manguera de drenaje a través del orificio del depósito de agua. El agua del depósito se drena continuamente a través de este puerto.



LIMPIEZA Y MANTENIMIENTO

- Límpielo con un paño suave y húmedo.
- Abra la rejilla de entrada primero y extraiga el filtro de aire.

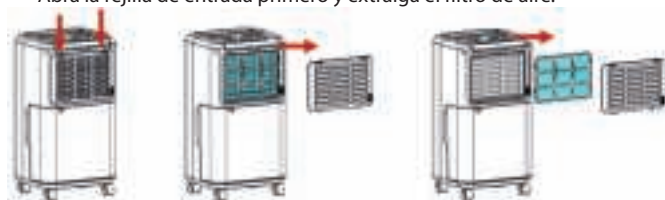

- Pase una aspiradora suavemente sobre la superficie del filtro de aire para eliminar la suciedad. Si el filtro de aire está demasiado sucio, lávelo con agua tibia y un detergente neutro y séquelo bien.



- Coloque de nuevo el filtro en la rejilla y esta en su lugar.



ALMACENAMIENTO DEL DESHUMIDIFICADOR

Cuando no vaya a utilizar el aparato durante un tiempo y desee guardarlo, siga los pasos siguientes:

1. Vacíe el agua que quede en el depósito.
2. Pliegue el cable de alimentación e introdúzcalo en el depósito de agua.
3. Limpie el filtro de aire
4. Guárdelo en un lugar fresco y seco.

RESOLUCIÓN DE PROBLEMAS

Compruebe los siguientes puntos antes de llamar al servicio técnico.

Problema	Posible causa	Solución
El aparato no funciona.	¿La temperatura ambiente es superior a 35°C o inferior a 5°C?	El dispositivo de protección está activado y el aparato no puede encenderse.
La función de deshumidificación no funciona.	¿El filtro de aire está obstruido?	Limpie el filtro de aire tal como se describe en la sección "Limpieza y mantenimiento".
	¿La entrada o la salida de aire están obstruidas?	Elimine la obstrucción de la entrada o la salida de aire.
No emite aire.	¿El filtro de aire está obstruido?	Limpie el filtro de aire tal como se describe en la sección "Limpieza y mantenimiento".
El aparato funciona de manera ruidosa.	¿La unidad está inclinada o carece de estabilidad?	Mueva el aparato a una superficie estable y sólida.
	¿El filtro de aire está obstruido?	Limpie el filtro de aire tal como se describe en la sección "Limpieza y mantenimiento".
Código E1	Error del sensor de temperatura del tubo	Reemplace el sensor de temperatura del tubo

GARANTÍA

- Este producto tiene una garantía de 24 meses. Su garantía será válida si el producto se usa según las instrucciones y con el fin para el que ha sido creado. Además, deberá mandarse el documento original de compra (factura, tique o recibo) con la fecha de compra, el nombre del vendedor y el código de artículo del producto.
- Para consultar las condiciones completas de la garantía, rogamos que se dirija a nuestra web: www.tristar.eu



NORMAS DE PROTECCIÓN DEL MEDIO AMBIENTE

Este aparato no debe desecharse con la basura doméstica al final de su vida útil, sino que se debe entregar en un punto de recogida para el reciclaje de aparatos eléctricos y electrónicos. Este símbolo en el aparato, manual de instrucciones y embalaje quiere atraer su atención sobre esta importante cuestión. Los materiales utilizados en este aparato se pueden reciclar. Al reciclar los aparatos domésticos usados, contribuye de manera importante a la protección de nuestro medio ambiente. Consulte a sus autoridades locales para obtener información acerca del punto de recogida.

AVISOS DE SEGURANÇA

- Ao usar a unidade, cumpra as seguintes precauções de segurança.
- Este aparelho pode ser utilizado por crianças com idade igual ou superior a 8 anos e por pessoas com capacidade física, sensorial ou mental reduzidas ou sem experiência, se estiverem sob supervisão ou foram previamente instruídas no que se refere à utilização segura do aparelho e compreendem os perigos envolvidos.
- A limpeza e a manutenção nunca devem ser realizadas por crianças sem supervisão.
- Não permita que crianças brinquem com o aparelho.
- Desligue o cabo de alimentação antes de limpar ou guardar.
- Não mergulhe a unidade na água nem a coloque perto da água.
- Não coloque a unidade perto de dispositivos que geram calor nem perto de materiais inflamáveis e perigosos.
- Nunca coloque os dedos ou objetos nas condutas de entrada ou descarga.
- Não se sente nem se coloque sobre a unidade.
- Deite fora a água que acumulou no depósito, conforme necessário.
- Não opere o desumidificador numa área fechada, como o interior de um armário, uma vez que poderá causar um incêndio.
- Instale o tubo de drenagem numa descida para garantir que a água condensada pode ser drenada continuamente.
- Se o cabo de alimentação ficar danificado, terá de ser substituído pelo fabricante ou por um agente de serviço qualificado.

DESCRIÇÃO DAS PEÇAS

Unidade

1. Prateira anterior
2. Saída
3. Pega
4. Painel de Controlo
5. Caixa de filtro
6. Prateleira posterior
7. Depósito
8. Roda
9. Cabo de alimentação

Visor

1. Led de alimentação
 2. Led de temporizador
 3. Led de nível cheio
 4. Led de vento fraco
 5. Led de vento forte
 6. Led de lavandaria
- A. Botão de alimentação
B. Botão do temporizador
C. Botão de velocidade
D. Botão de lavandaria
E. Botão Para cima
F. Botão Para baixo

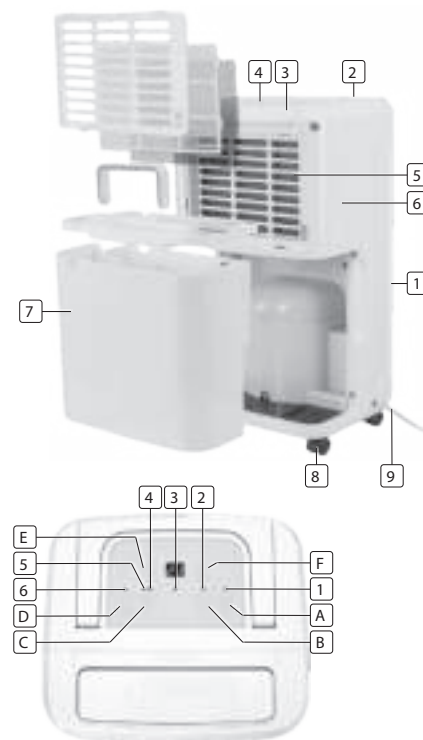

ANTES DA PRIMEIRA UTILIZAÇÃO

- Retire o aparelho e os acessórios da caixa. Retire os autocolantes e a película protetora ou o plástico do dispositivo.
- Antes de utilizar o seu aparelho pela primeira vez, limpe todas as peças removíveis com um pano húmido. Nunca use produtos abrasivos.
- Coloque o aparelho sobre uma superfície plana e estável e deixe, no mínimo, 20 cm de espaço livre à volta do aparelho. Este aparelho não está adaptado para ser instalado num armário ou para ser utilizado no exterior.



- Coloque o cabo de alimentação na ranhura. (Nota: Certifique-se de que a tensão indicada no dispositivo corresponde com a tensão local antes de conectar o dispositivo. Tensão 220V/240 V 50/60 Hz)

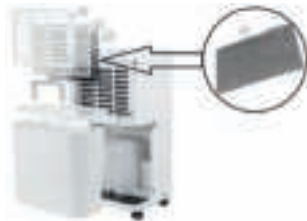

1. Abra a grade de entrada (1)
2. Retire o filtro de ar (2) do desumidificador
3. Retire o saco de plástico do filtro de carbono (3)
4. Coloque o filtro de carbono (3) no desumidificador
5. Coloque o filtro de ar (2) no desumidificador
6. Feche a grade de entrada (1)

FUNCIONAMENTO

Visor

- Quando a unidade é ligada à tomada, indica o nível de humidade da sala.
- Quando define a humidade, indica a humidade que selecionou.
- Quando programa o tempo para a unidade ligar e desligar, apresenta as horas.
- Quando a humidade ambiente é inferior a 35%, apresenta "LO".
- Quando a humidade ambiente é superior a 95%, apresenta "HI".

Instruções de Funcionamento

- Prima o botão de Alimentação uma vez para iniciar a operação. Prima novamente para parar a operação.
- Prima o botão Para cima ou Para baixo para definir o nível de humidade pretendido na sala, o qual pode ser entre 30% e 90% a intervalos de 5%. Após um período de funcionamento quando a humidade ambiente é inferior à humidade selecionada em 2%, o compressor para e a ventoinha para de funcionar 3 minutos mais tarde; Quando a humidade ambiente é igual ou superior à humidade selecionada em 3%, o compressor reinicia o respetivo funcionamento depois de passarem os 3 minutos de tempo de proteção do compressor.
- Prima o botão do temporizador para programar o tempo quando a unidade liga e desliga. Se pretender cancelar a programação do temporizador, prima o botão do temporizador para ajustar o tempo para 00, e prima o botão do temporizador, será circular a partir de 00-01-02.....23-24. O tempo programado será cancelado sempre que for ligado manualmente o compressor. O tempo programado permanece inalterado se a máquina parar de funcionar devido ao nível de água cheio ou durante o descongelamento.
- Prima o botão de lavandaria para abrir e fechar a função Lavandaria.

Drenar a água acumulada

Quando o depósito de drenagem estiver cheio, a luz de indicação de depósito cheio acenderá, a operação parará automaticamente e a campainha soará 15 vezes para alertar o utilizador de que a água necessita de ser esvaziada do depósito de drenagem.

Esvaziar o Depósito de Drenagem

1. Prima ligeiramente os lados do depósito com ambas as mãos e puxe cuidadosamente o depósito para fora.



2. Elimine a água acumulada



NOTA

- Não retire a bóia do depósito de água. O sensor de nível de água cheio deixará de poder detetar corretamente o nível de água sem a bóia e a água poderá sair do depósito de água.



- Se o depósito de drenagem estiver sujo, lave-o com água fria ou morna. Não use detergente, esfregões, panos de pó com tratamento químico, gasolina, benzina, diluente ou outros solventes, uma vez que poderão riscar e danificar o depósito e causar fuga de água.
- Quando voltar a colocar o depósito de água, prima firmemente o tanque no respetivo lugar com as duas mãos. Se o depósito não estiver corretamente posicionado, o sensor "DEPÓSITO CHEIO" ficará ativado e o desumidificador não funcionará.



Drenagem de Água Contínua

A unidade inclui uma porta de drenagem contínua. Com um tubo de plástico (com um diâmetro interior de 10 mm). Retire a água e coloque o tubo de drenagem sobre a saída de água da unidade. Volte a colocar o depósito de água no devido lugar e oriente o tubo de drenagem através do orifício do depósito de água. A água no depósito de drenagem pode ser drenada continuamente a partir da porta contínua na unidade.



LIMPEZA E MANUTENÇÃO

- Limpe com um pano macio.
- Abra primeiro a grelha de entrada e remova o filtro de ar.



- Passe ligeiramente um aspirador sobre a superfície do filtro de ar para remover a sujidade. Se o filtro de ar estiver excepcionalmente sujo, lave-o com água quente e um detergente suave e seque totalmente.



- Insira o filtro suavemente na grelha e coloque a grelha de entrada no respetivo lugar.



GUARDAR O DESUMIDIFICADOR

Quando a unidade não for usada durante um longo período de tempo e pretender guardá-la, siga os seguintes passos:

1. Esvazie toda a água no depósito de drenagem.
2. Dobre o cabo de alimentação e coloque-o no depósito de água.
3. Limpe o filtro de ar.
4. Guarde num local fresco e seco.

RESOLUÇÃO DE PROBLEMAS

Se ocorrer uma situação listada abaixo, verifique os seguintes itens antes de chamar o serviço de cliente.

Problema	Causa Possível	Solução
A unidade não funciona	A temperatura da sala é superior a 35°C ou inferior a 5°C?	O dispositivo de proteção está ativado e a unidade não pode ser iniciada.
The dehumidifying function doesn't work	O filtro de ar está obstruído?	Limpe o filtro de ar, seguindo as instruções em "Limpeza e manutenção".
	A conduta de entrada ou a conduta de descarga está obstruída?	Remova a obstrução da conduta de descarga ou conduta de entrada.
No air is discharged	O filtro de ar está obstruído?	Limpe o filtro de ar, seguindo as instruções em "Limpeza e manutenção".
Operation is noisy	A unidade está inclinada ou instável?	Mova a unidade para uma localização estável e resistente.
	O filtro de ar está obstruído?	Limpe o filtro de ar, seguindo as instruções em "Limpeza e manutenção".
Código E1	O sensor de temperatura da tubagem falhou.	Substitua o sensor de temperatura da tubagem

PT

GARANTIA

- Este produto possui uma garantia de 24 meses. A garantia apenas é válida se o produto for utilizado de acordo com as instruções e para os fins para o qual foi concebido. Além disso, o comprovativo original da compra (fatura, talão ou recibo) deve vir com a data da compra, o nome do comerciante e o código do produto.
- Para obter os detalhes sobre as condições da garantia, por favor visite o nosso website de serviço: www.tristar.eu



ORIENTAÇÕES PARA A PROTEÇÃO DO MEIO AMBIENTE

Este aparelho não deve ser depositado no lixo doméstico no fim da sua vida útil, mas deve, sim, ser entregue num ponto central de reciclagem de aparelhos domésticos elétricos e eletrónicos. Este símbolo indicado no aparelho, no manual de instruções e na embalagem chama a sua atenção para a importância desta questão. Os materiais utilizados neste aparelho podem ser reciclados. Ao reciclar aparelhos usados está a contribuir para dar um importante passo na proteção do nosso meio ambiente. Peça às autoridades locais informações relativas aos pontos de recolha.

OSTRZEŻENIA DOTYCZĄCE BEZPIECZEŃSTWA

- Podczas korzystania z urządzenia należy przestrzegać następujących zasad bezpieczeństwa
- Urządzenie może być używane przez dzieci powyżej 8 lat lub przez osoby z ograniczonymi zdolnościami fizycznymi, czuciowymi i umysłowymi lub brakiem doświadczenia i wiedzy, o ile odbywa się to pod nadzorem lub otrzymały instrukcję odnośnie używania urządzenia w bezpieczny sposób i rozumieją związane z tym zagrożenia.
- Czyszczenie i konserwacja nie mogą być wykonywane przez dzieci bez nadzoru.
- Dzieciom nie wolno używać urządzenia do zabawy.
- Przed czyszczeniem lub przechowywaniem należy odłączyć przewód zasilający.
- Nie zanurzać urządzenia w wodzie, ani nie umieszczać urządzenia w pobliżu wody.
- Nie należy umieszczać urządzenia w pobliżu urządzeń wytwarzających ciepło lub w pobliżu materiałów łatwopalnych i niebezpiecznych.
- Nigdy nie wkładaj palców lub przedmiotów do wlotu lub przewodów wylotowych.
- Nie siadaj i nie stawaj na urządzeniu.
- Wylewaj wodę ze zbiornika w miarę potrzeby
- Nie wolno używać osuszacza w zamkniętym obszarze, takich jak wewnątrz szafy, gdyż może to spowodować pożar
- Zamontuj rurę spustową pod odpowiednim kątem, aby upewnić się, że skroplona woda będzie mogła być odprowadzana w sposób ciągły.

- Jeśli kabel zasilania jest uszkodzony, musi zostać on wymieniony przez producenta lub wykwalifikowanego elektryka.

OPIS CZĘŚCI

Urządzenie

1. Przednia półka
2. Wylot
3. Uchwyt
4. Panel kontrolny
5. Pojemnik z filtrem
6. Osłona tylna
7. Zbiornik
8. Kółko
9. Kabel zasilania

Wyświetlacz

1. Dioda zasilania
 2. Dioda wyłącznika czasowego
 3. Dioda informująca o całkowitym napełnieniu zbiornika
 4. Dioda słabego nawiewu
 5. Dioda mocnego nawiewu
 6. Dioda programu suszenia prania
- A. Przycisk zasilania
B. Przycisk wyłącznika czasowego
C. Przycisk prędkości
D. Przycisk programu suszenia prania
E. Przycisk w górę
F. Przycisk w dół

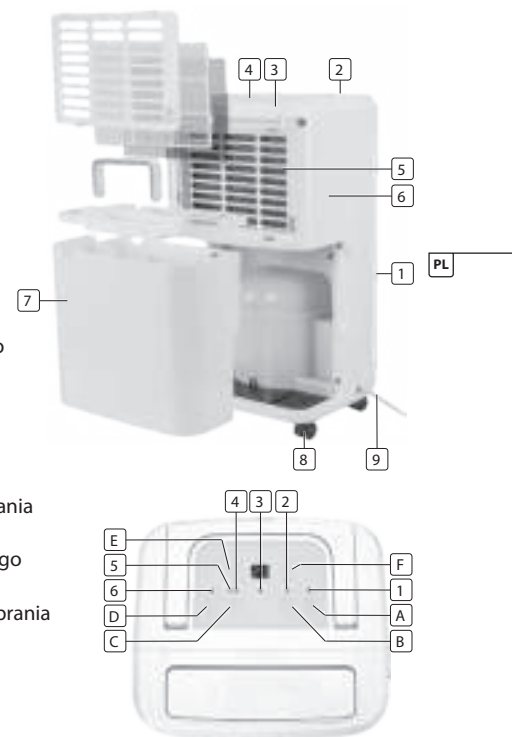

PRZED PIERWSZYM UŻYCIEM

- Wyjąć z pudełka urządzenie i akcesoria. Usunąć nalepki, folię ochronną lub plastik z urządzenia.
- Przed pierwszym użyciem, należy wyczyścić wszystkie wymiwalne części wilgotną szmatką. Nie używaj produktów ściernych.
- Urządzenie ustawić na płaskiej, stabilnej powierzchni, pozostawiając wokół niego co najmniej 20 cm wolnej przestrzeni. Urządzenie nie jest przeznaczone do zabudowy ani do pracy na wolnym powietrzu.



- Włóż przewód zasilający do gniazdka. (Uwaga: Przed podłączeniem urządzenia upewnić się, że napięcie podane na urządzeniu jest zgodne z napięciem w sieci. (Napięcie 220V-240V ~ 50/60Hz)



1. Otwórz kratkę wlotową (1)
2. Wymij filtr powietrza (2) z osuszacza
3. Wymij filtr węglowy (3) z plastikowej torebki
4. Umieść filtr węglowy (3) w osuszaczu
5. Umieść filtr powietrza (2) w osuszaczu
6. Zamknij kratkę wlotową (1)

DZIAŁANIE

Wyświetlacz

- Gdy urządzenie zostanie podłączone, wyświetli ono poziom wilgotności w pomieszczeniu.
- Po ustawieniu wilgotności, wyświetli ono wybraną wilgotność
- Podczas programowania czasu włączenia i wyłączenia urządzenia, wyświetlacz pokaże godziny.
- Jeśli wilgotność otoczenia jest niższa niż 35%, wyświetlacz pokaże „LO”
- Jeśli wilgotność otoczenia jest wyższa niż 95%, wyświetlacz pokaże „HI”

Instrukcje użytkownika

- Naciśnij przycisk zasilania, aby włączyć urządzenie. Naciśnij ponownie, aby wyłączyć urządzenie.
- Naciśnij przycisk w górę lub w dół, aby ustawić żądany poziom wilgotności w pomieszczeniu - w zakresie od 30% do 90% w 5% odstępach. Po okresie pracy, gdy wilgotność otoczenia jest niższa niż wybrana wilgotności o 2%, sprężarka zatrzyma się, a wentylator przestaje działać po 3 minutach; gdy wilgotność otoczenia jest równa lub wyższa od wybranej wilgotności o 3%, sprężarka zostanie ponownie uruchomiona po upływie 3 minutowego zabezpieczenia sprężarki.
- Po naciśnięciu przycisku programowania, można zaprogramować czas, gdy urządzenie włączy się i wyłączy. Jeśli chcesz, aby anulować zaprogramowaną godzinę, naciśnij przycisk programowania, aby ustawić godzinę, na 00 - po naciśnięciu przycisku, czas będzie się zmieniał od 00-01-02 23-24. Jest to czas zaprogramowany na wyłączenie urządzenia. Zaprogramowany czas zostanie anulowany, kiedy za każdym razem ręcznie przełączysz kompresor. Zaprogramowany czas pozostaje niezmienny, jeśli urządzenie przestanie działać z powodu całkowitego napełnienia zbiornika wody lub w czasie rozmrażania
- Naciśnij przycisk suszenia prania, aby włączyć lub wyłączyć tę funkcję.

Spuszczanie zebranej wody

Gdy zbiornik jest pełny, światło wskaźnika zapełnienia zbiornika włączy się, działanie zostanie automatycznie zatrzymane, a sygnał dźwiękowy zasygnalizuje 15 razy, sygnalizując użytkownikowi, że woda musi zostać wylana ze zbiornika wody.

Opróżnianie zbiornika na wodę

1. Lekko naciśnij obiema rękami ścianki boczne zbiornika i delikatnie wyciągnij zbiornik.



2. Wylej zebraną wodę

**UWAGA**

- Nie wyjmuj pływaka ze zbiornika wody. Bez pływaka czujnik nie będzie już w stanie wykryć poziomu wody poprawnie, co może spowodować wypływanie wody ze zbiornika.



- Jeżeli zbiornik drenażowy jest brudny, umyj go zimną lub letnią wodą. Nie używaj detergentów, gąbek ściernych, ściereczek nasączonych detergentami, benzyny, benzenu, rozcieńczalnika lub innych

rozpuszczalników, ponieważ mogą one porysować i uszkodzić zbiornik, powodując wyciek wody.

- Wkładając zbiornik drenażowy z powrotem, dociśnij go mocno obiema rękami. Jeżeli zbiornik nie jest włożony prawidłowo, czujnik „napłnienia” zbiornika włączy się, a osuszacz nie będzie działał.

**Ciągłe odprowadzanie wody**

Urządzenie posiada wyjście do ciągłego odprowadzania wody. Użyj rury z tworzywa sztucznego (o średnicy wewnętrznej 10mm). Wyjmij zbiornik na wodę i umieść rurę w wylocie wody z urządzenia. Umieść zbiornik na wodę z powrotem na swoim miejscu i przeprowadź rurę przez otwór w zbiorniku wody. Woda ze zbiornika może być odprowadzana w sposób ciągły przez otwór wylotowy w urządzeniu.

PL



CZYSZCZENIE I KONSERWACJA

- Przecieraj urządzenie miękką, wilgotną ściereczką.
- Najpierw otwórz kratkę wlotową i wyjmij filtr powietrza

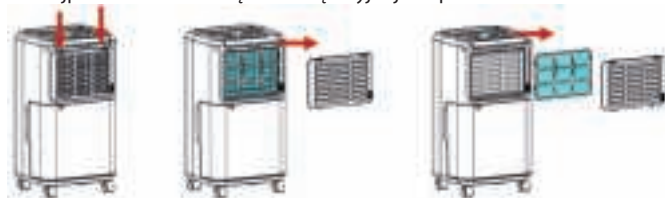

- Usuń odkurzaczem delikatnie kurz z powierzchni filtra powietrza. Jeśli filtr powietrza jest wyjątkowo brudny, umyj go ciepłą wodą z łagodnym środkiem czyszczącym i dokładnie wysusz.



- Włóż ostrożnie filtr na swoje miejsce i umieść kratkę wlotową w odpowiednim miejscu.



PRZECHOWYWANIE OSUSZACZA

Kiedy urządzenie nie jest używane przez dłuższy okres czasu i chcesz go gdzieś schować, zwróć uwagę na następujące kroki:

1. Opróżnić wodę pozostającą w zbiorniku drenażowym.
2. Zwinąć przewód zasilający i umieścić go w zbiorniku wody.
3. Wyczyścić filtr powietrza
4. Umieścić w chłodnym i suchym miejscu.

ROZWIĄZYWANIE PROBLEMÓW

Jeśli wystąpię poniższe sytuacje, przed skontaktowaniem się z obsługą klienta, należy sprawdzić następujące elementy.

Problem	Możliwa przyczyna	Rozwiązanie
Urządzenie nie działa	Czy temperatura w pomieszczeniu jest powyżej 35°C lub poniżej 5°C?	Ochrona urządzenie włączyła się, a urządzenie nie może zostać uruchomione.
Funkcja osuszania nie działa	Czy filtr powietrza jest zatkany?	Wyczyść filtr powietrza zgodnie z instrukcją w rozdziale „Czyszczenie i konserwacja”.
	Czy kanał wlotowy lub wylotowy nie są zasłonięte?	Usuń przeszkodę z kanału wylotowego lub wlotowego.
Powietrze jest odprowadzane	Czy filtr powietrza jest zatkany?	Wyczyść filtr powietrza zgodnie z instrukcją w rozdziale „Czyszczenie i konserwacja”.
Głośna praca urządzenia	Czy urządzenie jest przechylone lub niestabilne?	Przesuń urządzenie w stabilne, solidne miejsce.
	Czy filtr powietrza jest zatkany?	Wyczyść filtr powietrza zgodnie z instrukcją w rozdziale „Czyszczenie i konserwacja”.
Kod E1	Usterka czujnika temperatury rury.	Wymień czujnik temperatury rury.

GWARANCJA

- Ten produkt posiada gwarancję ważną przez okres 24 miesięcy. Gwarancja jest ważna, jeśli produkt jest używany zgodnie z instrukcjami i do celu, dla którego został stworzony. Ponadto musi być przedłożony dokument pierwszego zakupu (faktura lub paragon dowód sprzedaży) wraz z datą zakupu, nazwą sklepu i numerem pozycji danego produktu.
- Szczegółowe warunki gwarancji znajdują się na naszej stronie internetowej: www.tristar.eu



WYTYCZNE W ZAKRESIE OCHRONY ŚRODOWISKA

Urządzenia nie wolno wyrzucać wraz z odpadami domowymi, ale należy je zanieść do centralnego punktu recyklingu domowych urządzeń elektrycznych i elektronicznych. Ten symbol na urządzeniu, instrukcjach użytkownika i opakowaniu zwraca uwagę na ważne kwestie. Materiały zastosowane w tym urządzeniu mogą być poddane odzyskowi. Poprzez odzysk zastosowany w urządzeniach gospodarstwa domowego użytkownik wnosi istotny wkład w ochronę środowiska. Aby uzyskać informacje dotyczące punktów zbiórki, należy skontaktować się z lokalnymi władzami.

AVVERTENZE SULLA SICUREZZA

- Quando si usa l'unità, osservare le seguenti precauzioni di sicurezza
- Questo apparecchio può essere usato da bambini dagli 8 anni in su e da persone con ridotte capacità fisiche, sensoriali o mentali o che manchino di esperienza e di conoscenza, se hanno ricevuto la supervisione o istruzioni riguardo all'uso dell'apparecchio in modo sicuro e comprendono gli eventuali pericoli.
- La pulizia e la manutenzione a carico dell'utente non devono essere effettuate da bambini senza supervisione.
- I bambini non devono giocare con l'apparecchio.
- Scollegare il cavo di alimentazione prima della pulizia o della conservazione.
- Non immergere l'unità in acqua, né posizionarla vicino all'acqua.
- Non posizionare l'unità vicino a dispositivi che generano calore o vicino a materiali infiammabili o pericolosi.
- Non mettere le dita o altri oggetti nei condotti di aspirazione o di scarico.
- Non sedersi né stare in piedi sull'unità.
- Eliminare l'acqua raccolta nel serbatoio come previsto
- Non utilizzare il deumidificatore in un'area chiusa come ad esempio dentro ad un armadio, poiché potrebbe causare incendi
- Installare il tubo di drenaggio in pendenza al fine di assicurarsi che l'acqua di condensa possa essere drenata continuamente.

- Se il cavo di alimentazione è danneggiato, deve essere sostituito dal costruttore o da un addetto all'assistenza qualificato.

DESCRIZIONE PARTI

Unità

1. Involucro anteriore
2. Uscita
3. Manico
4. Pannello di comando
5. Scatola filtro
6. Involucro posteriore
7. Serbatoio
8. Ruote
9. Cavo di alimentazione

Display

1. Led di alimentazione
 2. Led timer
 3. Led pieno
 4. Led bassa ventilazione
 5. Led alta ventilazione
 6. Led lavanderia
- A. Tasto di accensione
B. Tasto timer
C. Tasto velocità
D. Tasto lavanderia
E. Tasto su
F. Tasto giù

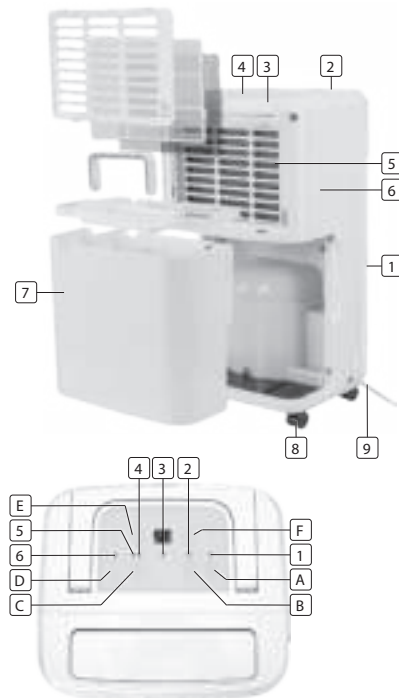

PRIMA DI UTILIZZARE L'APPARECCHIO

- Estrarre l'apparecchio e gli accessori dalla confezione. Rimuovere adesivi, pellicola di protezione o plastica dal dispositivo.
- Prima di utilizzare l'apparecchio per la prima volta, asciugare tutte le parti rimovibili con un panno umido. Non usare mai prodotti abrasivi.
- Posizionare l'apparecchio su una superficie piana stabile ed assicurare un minimo di 20 cm. di spazio libero intorno. Questo apparecchio non è idoneo all'installazione in armadietto o per uso all'aperto.



- Inserire il cavo di alimentazione nella presa di corrente. (Nota: Prima di collegare il dispositivo, assicurarsi che la tensione indicata sul dispositivo corrisponda alla tensione locale. Tensione 220V-240V 50/60Hz)

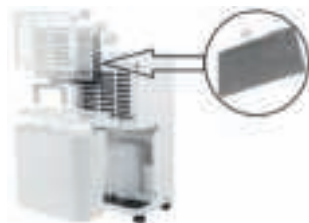

1. Aprire la griglia della presa d'aria (1)
2. Estrarre il filtro dell'aria (2) dal deumidificatore
3. Estrarre il filtro al carbone dal sacchetto di plastica (3)
4. Inserire il filtro a carbone (3) nel deumidificatore
5. Inserire il filtro dell'aria (2) nel deumidificatore
6. Chiudere la griglia della presa d'aria (1)

FUNZIONAMENTO

Display

- Quando l'unità è collegata, indicherà il livello di umidità della stanza.
- Quando si imposta l'umidità, indicherà l'umidità selezionata
- Quando si programma l'ora di accensione e spegnimento dell'unità, mostrerà le ore.
- Quando l'umidità dell'ambiente è inferiore al 35%, mostrerà "LO"
- Quando l'umidità dell'ambiente è superiore al 95%, mostrerà "HI"

Istruzioni per l'uso

- Premere il tasto di accensione una volta per iniziare il funzionamento. Premerlo di nuovo per interrompere il funzionamento.
- Premere il pulsante su o giù per impostare il livello di umidità desiderato nella stanza, che può essere impostato dal 30% al 90% con incrementi del 5%. Dopo un periodo di funzionamento, quando l'umidità dell'ambiente è inferiore del 2% rispetto all'umidità selezionata, il compressore si ferma e la ventola smette di funzionare 3 minuti dopo; Quando l'umidità dell'ambiente è uguale o superiore del 3% rispetto all'umidità selezionata, il compressore si riavvia una volta trascorso il tempo di 3 minuti di protezione del compressore.
- Premere il pulsante timer per programmare l'ora di accensione e di spegnimento dell'unità. Se si desidera cancellare la programmazione con timer, premere il pulsante timer per regolare l'ora a 00 e premere il pulsante timer, Circolerà da 00-01-02.....23-24. L'ora programmata sarà cancellata se si accende il compressore manualmente. L'ora programmata sarà cancellata se si accende il compressore manualmente. L'ora programmata resta invariata se la macchina smette di funzionare a causa di serbatoio pieno o durante lo sbrinatorio
- Premere il pulsante lavanderia per attivare e disattivare la funzione Lavanderia.

Drenare l'acqua raccolta

Quando il serbatoio di drenaggio è pieno, la spia serbatoio pieno si accende, il funzionamento si fermerà automaticamente ed il buzzer suonerà 15 volte per avvertire l'utente che è necessario svuotare il serbatoio di drenaggio.

IT

Svuotare il serbatoio di drenaggio

1. Premere leggermente ai lati del serbatoio con entrambe le mani ed estrarre il serbatoio delicatamente.



2. Eliminare l'acqua raccolta



NOTA

- Non rimuovere il galleggiante dal serbatoio dell'acqua. Senza il galleggiante il sensore pieno acqua non sarà più in grado di rilevare il livello dell'acqua correttamente e l'acqua potrebbe fuoriuscire dal serbatoio.



- Se il serbatoio di drenaggio è sporco, lavarlo con acqua fredda o tiepida. Non utilizzare detersivi, pagliette metalliche, panni antipolvere trattati

chimicamente, benzina, benzene, diluenti o altri solventi, poiché potrebbero graffiare e danneggiare il serbatoio e provocare perdite d'acqua.

- Quando si riposiziona il serbatoio dell'acqua, fissare il serbatoio saldamente in posizione con entrambe le mani. Se il serbatoio non è posizionato correttamente il sensore "SERBATOIO PIENO" sarà attivato ed il deumidificatore non funzionerà.



Drenaggio dell'acqua continuo

L'unità è dotata di una porta per il drenaggio continuo. Utilizzare un tubo di plastica (con diametro interno di 10 mm). Estrarre il serbatoio dell'acqua e posizionare il tubo di drenaggio sull'uscita dell'acqua dell'unità. Rimettere il serbatoio dell'acqua in posizione e guidare il tubo di drenaggio attraverso il foro del serbatoio. L'acqua nel serbatoio di drenaggio può essere drenata continuamente dalla porta continua sull'unità.



PULIZIA E MANUTENZIONE

- Asciugare con un panno umido.
- Prima aprire la griglia e rimuovere il filtro dell'aria



- Passare un aspirapolvere leggermente sopra alla superficie del filtro dell'aria per rimuovere lo sporco. Se il filtro dell'aria è eccezionalmente sporco, lavarlo con acqua tiepida ed un detergente delicato e asciugarlo accuratamente.



- Inserire il filtro nella griglia delicatamente e posizionare la griglia in posizione correttamente.



CONSERVARE IL DEUMIDIFICATORE

Quando non si utilizza l'unità per un lungo periodo di tempo e si desidera conservarla, procedere secondo i seguenti passi:

1. Eliminare eventuale acqua residua rimasta nel serbatoio di drenaggio.
2. Avvolgere il cavo di alimentazione e metterlo nel serbatoio dell'acqua
3. Pulire il filtro dell'aria
4. Conservare in luogo fresco e asciutto.

RICERCA DEI GUASTI

Se si verifica una condizione elencata di seguito, verificare le seguenti voci prima di chiamare il servizio clienti.

Problema	Possibile causa	Soluzione
L'unità non funziona	La temperatura della stanza è superiore ai 35°C o inferiore ai 5°C?	Il dispositivo di protezione è attivato e non è possibile avviare l'unità.
La funzione deumidificante non funziona	Il filtro dell'aria è intasato?	Pulire il filtro dell'aria come indicato in "Pulizia e manutenzione".
	Il condotto di aspirazione o quello di scarico sono ostruiti?	Eliminare l'ostruzione dal condotto di aspirazione o di scarico.
L'aria non viene scaricata	Il filtro dell'aria è intasato?	Pulire il filtro dell'aria come indicato in "Pulizia e manutenzione".
Il funzionamento è rumoroso	L'unità è inclinata o instabile?	Spostare l'unità in una posizione stabile e robusta.
	Il filtro dell'aria è intasato?	Pulire il filtro dell'aria come indicato in "Pulizia e manutenzione".
Codice E1	Sensore di temperatura del tubo guasto	Sostituire sensore di temperatura del tubo

IT

GARANZIA

- Questo prodotto è coperto da una garanzia di 24 mesi. La garanzia é valida se l'apparecchio viene utilizzato in conformit  alle istruzioni e per lo scopo per il quale   stato realizzato. Inoltre, l'acquisto originale (fattura, ricevuta o scontrino) deve essere presentato con la data di acquisto, il nome del rivenditore e il numero articolo dell'apparecchio.
- Per le condizioni dettagliate della garanzia, fare riferimento al nostro sito di assistenza: www.tristar.eu



LINEE GUIDA PER LA PROTEZIONE AMBIENTALE

Questo apparecchio non deve essere gettato tra i rifiuti domestici alla fine del suo ciclo di vita, ma deve essere smaltito in un centro di raccolta per il riciclaggio di elettrodomestici elettrici ed elettronici. Questo simbolo sull'apparecchio, il manuale di istruzioni e la confezione mettono in evidenza questo problema importante. I materiali usati in questo apparecchio possono essere riciclati. Riciclando i dispositivi domestici contribuite alla protezione del nostro ambiente. Contattare le autorit  locali per informazioni in merito ai punti di raccolta.

SÄKERHETSVARNINGAR

- Följ nedanstående säkerhetsföreskrifter när enheten används.
- Enheten kan användas av barn från 8 år och uppåt och personer med nedsatt fysisk, sensorisk eller mental förmåga eller brist på erfarenhet och kunskap om de övervakas eller får instruktioner angående användning av enheten på ett säkert sätt och förstår riskerna.
- Rengöring och underhåll ska inte utföras av barn om de inte övervakas.
- Barn ska inte leka med utrustningen.
- Koppla bort nätkabeln innan rengöring eller förvaring.
- Sänk inte ner enheten i vatten, och placera den inte i närheten av vatten.
- Ställ inte enheten i närheten av värmekällor eller i närheten av lättantändliga och farliga material.
- För aldrig in fingrar eller föremål i gallren för inloppet eller utloppet.
- Sitt eller stå aldrig på enheten.
- Töm vatten som har ansamlats i behållaren när det behövs.
- Använd inte avfuktaren på en instängd plats såsom inne i en garderob, då det kan orsaka brand.
- Installera tömningsslangar lutande nedåt för att säkerställa att kondenserat vatten kan tömmas kontinuerligt.
- Om strömkabeln skadas måste den bytas ut av tillverkaren eller en auktoriserad serviceagent.

BESKRIVNING AV DELARNA

Enhet

1. Främre hölje
2. Utlopp
3. Handtag
4. Kontrollpanel
5. Filterlåda
6. Bakre hölje
7. Behållare
8. Hjul
9. Strömkabel

Display

1. Ström-indikator
 2. Timer-indikator
 3. Fullt-indikator
 4. Indikator för lågt luftflöde
 5. Indikator för högt luftflöde
 6. Tvätt-indikator
- A. Strömknapp
B. Timer-knapp
C. Hastighetsknapp
D. Tvätt-knapp
E. Upp-knapp
F. Ner-knapp

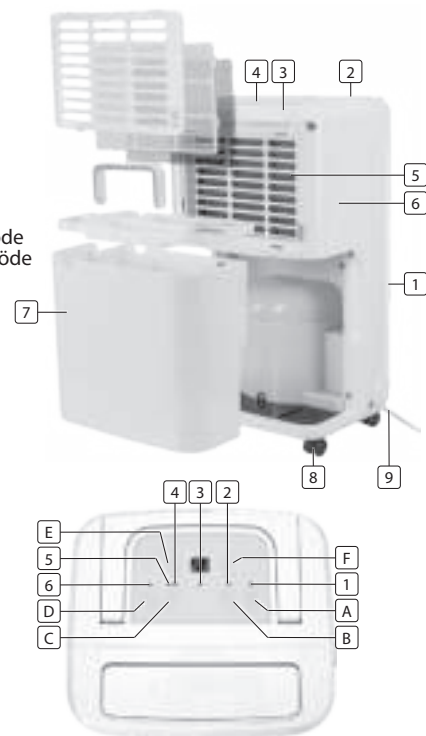

SV

FÖRE FÖRSTA ANVÄNDNING

- Ta ut utrustningen och tillbehören ur lådan. Ta bort klistermärken, skyddande folie eller plast från enheten.
- Innan du använder utrustningen första gången, torka av alla löstagbara delar med en fuktig trasa. Använd aldrig slipande produkter.
- Placera enheten på en plan och stabil yta och se till att det finns minst 20 cm fritt utrymme runt om. Denna enhet är inte lämplig för installation i skåp eller för användning utomhus.



- Koppla in strömkabeln i uttaget. (Notera: Se till att spänningen som anges på enheten matchar den lokala nätspänningen innan du ansluter enheten. Spänning 220 V-240 V 50/60Hz)



1. Öppna tilluftsgallret (1)
2. Avlägsna luftfiltret (2) från avfuktaren
3. Avlägsna kolfiltret från plastpåsen (3)
4. Placera kolfiltret (3) i avfuktaren
5. Placera luftfiltret (2) i avfuktaren
6. Stäng tilluftsgallret (1)

ANVÄNDNING

Display

- När enheten är kopplas in indikerar den luftfuktigheten i rummet.
- Om du ställer in luftfuktigheten indikeras den luftfuktighet som du har valt.
- Om du programmerar tiden då enheten ska slås på och av visar den timmarna.
- När den omgivande luftfuktigheten är under 35 % visas "LO".
- När den omgivande luftfuktigheten är över 95 % visas "HI".

Användarinstruktioner

- Tryck på strömknappen en gång för att starta driften. Tryck på den igen för att stoppa driften.
- Tryck på upp- eller ner-knappen för att ställa in önskad luftfuktighet i rummet, vilken kan ställas in från 30 % till 90 % med intervaller på 5 %. Efter en driftperiod stängs kompressorn av och fläktarna stoppas 3 minuter senare när den omgivande luftfuktigheten är 2 % lägre än den valda luftfuktigheten; När den omgivande luftfuktigheten är samma eller högre än den valda luftfuktigheten med 3 % startas kompressorn igen när kompressorskyddstiden på 3 minuter har förflutit.
- Tryck på timer-knappen för att programmera tiden när enheten slås på och av. Om du vill avbryta timer-programmeringen, tryck på timer-knappen för att justera tiden vid 00, och tryck på timer-knappen så växlar den från 00-01-02.....23-24. Den programmerade tiden avbryts om kompressorn slås på eller av manuellt. Den programmerade tiden påverkas inte om maskinen stoppas när vattenbehållaren är full eller under avfrostning.
- Tryck på tvätt-knappen för att öppna och stänga tvätt-funktionen.

Tömma ansamlat vatten

När dräneringsbehållaren är full tänds behållaren full-indikatorn, driften stoppas automatiskt och summern piper 15 gånger för att meddela användaren att vattnet måste tömmas från dräneringsbehållaren.

Tömma dräneringsbehållaren

1. Tryck lätt på båda sidorna av behållaren med båda händerna och dra ut behållaren försiktigt.



2. Tömma det ansamlade vattnet.

**NOTERA**

- Ta inte bort flottören från vattenbehållaren. Vatten fullt-sensorn kan inte längre detektera vattennivån korrekt utan flottören och vatten kan läcka från vattenbehållaren.



- Om dräneringsbehållaren är smutsig, tvätta den med kallt eller ljummet vatten. Använd inte rengöringsmedel, slipande tvättsvampar,

kemiskt behandlade dammdukar, bensin, thinner eller andra lösningsmedel, då dessa kan repa tanken och orsaka vattenläckage.

- När du sätter tillbaka dräneringsbehållaren, tryck den på plats ordentligt med båda händerna. Om behållaren inte placeras korrekt aktiveras sensorn "BEHÅLLAREN FULL" och avfuktaren kan inte köras.

**Kontinuerlig vattendränning**

Enheten har en port för kontinuerlig dränning. Använd ett plaströr (med en innerdiameter på 10 mm). Ta ut vattenbehållaren och sätt dräneringsröret på enhetens vattenutlopp. Sätt tillbaka vattenbehållaren och för dräneringsröret genom hålet på vattenbehållaren. Vattnet i dräneringsbehållaren kan tömmas kontinuerligt från porten på enheten.



RENGÖRING OCH UNDERHÅLL

- Torka med en mjuk, fuktad trasa.
- Öppna inloppets galler och ta ut luftfiltret.



- Dammsug försiktigt på luftfiltrets yta för att ta bort smuts. Om luftfiltret är mycket smutsigt, tvätta det i varmt vatten med ett mildt rengöringsmedel och torka det noggrant.



- Sätt filtret i galleret och sätt tillbaka inloppets galler på rätt plats.



FÖRVARA AVFUKTAREN

Om enheten inte ska användas under en längre tid och du vill förvara den, följ då dessa steg:

1. Töm ut allt vatten från dräneringsbehållaren.
2. Vik ihop nätkabeln och lägg den i vattenbehållaren.
3. Rengör luftfiltret.
4. Förvara på en sval och torr plats.

FELSÖKNING

Om en situation som listas nedan inträffar, kontrollera följande punkter innan du kontaktar kundtjänst.

Problem	Möjlig orsak	Lösning
Enheter fungerar inte	Är temperaturen i rummet över 35°C eller under 5°C?	Enhetsens skyddsenshet har aktiverats och enheten kan inte startas.
Avfuktningfunktionen fungerar inte	Är luftfiltret igentäppt?	Rengör luftfiltret enligt instruktionerna under "Rengöring och underhåll".
	Är luftinloppet eller -utloppet blockerat?	Ta bort hindret från luftutloppet eller -inloppet.
Ingen luft blåses ut	Är luftfiltret igentäppt?	Rengör luftfiltret enligt instruktionerna under "Rengöring och underhåll".
Hög ljudnivå under drift	Lutar enheten eller står den ostadigt?	Flytta enheten till en stabil, stadig plats.
	Är luftfiltret igentäppt?	Rengör luftfiltret enligt instruktionerna under "Rengöring och underhåll".
E1-kod	Fel på sensor för rörtemperatur.	Byt sensor för rörtemperatur.

GARANTI

- Denna produkt har 24 månaders garanti. Din garanti gäller om produkten används i enlighet med instruktionerna och det syfte för vilket den konstruerats. Dessutom måste originalköpehandling (faktura eller kvitto) uppvisas, med inköpsdatum, namnet på återförsäljaren och produktens serienummer.
- För detaljerade garantivillkor, se vår servicewebsite: www.tristar.eu



RIKTLINJER FÖR SKYDDANDE AV MILJÖN

Denna utrustning får inte kastas i hushållssoporna när den slitits ut, utan måste lämnas in på en återvinningsanläggning för elektrisk och elektronisk hushållsutrustning. Denna symbol på utrustningen, instruktionshandboken och förpackningen informerar dig om denna viktiga fråga. Materialet som använts i denna utrustning kan återvinnas. Genom att återvinna förbrukad hushållsutrustning bidrar du till skyddet av miljön. Kontakta dina lokala myndigheter för information om återvinningsställen.

BEZPEČNOSTNÍ UPOZORNĚNÍ

- Při používání jednotky prosím dodržujte následující bezpečnostní opatření
- Tento spotřebič nesmějí používat děti mladší 8 let. Osoby s omezenými tělesnými, smyslovými, či mentálními schopnostmi, nebo s nedostatkem zkušeností či znalostí mohou spotřebič používat pouze pod dohledem osoby odpovědné za jejich bezpečnost, nebo pokud byly o použití spotřebiče touto osobou poučeny a uvědomují si možná nebezpečí.
- Čištění a údržbu nesmí provádět děti bez dozoru.
- Děti si nesmějí se spotřebičem hrát.
- Před čištěním nebo uložením spotřebiče odpojte napájecí kabel.
- Neponořujte jednotku do vody, ani ji v blízkosti vody neumísťujte.
- Neumisťujte jednotku do blízkosti zdrojů tepla, ani do blízkosti hořlavých nebo nebezpečných látek.
- Nikdy nevkládejte prsty ani žádné předměty do sacích ani výfukových otvorů.
- Na jednotku si nesedejte ani nestoupejte.
- Dle potřeby vylivete vodu, která se nashromáždila v zásobníku jednotky.
- Nepoužívejte odvlhčovač v uzavřených prostorech, například uvnitř skříně, hrozí totiž riziko vzniku požáru.
- Vypouštěcí potrubí nainstalujte v klesajícím směru, aby tak zkondenzovaná voda mohla nepřetržitě vytékat.
- Dojde-li k poškození napájecího kabelu, musí být kabel vyměněn výrobcem, nebo kvalifikovaným servisním technikem.

POPIS SOUČÁSTÍ

Jednotka

1. Přední kryt
2. Odtok
3. Rukojeť
4. Ovládací panel
5. Filtrační box
6. Zadní kryt
7. Zásobník
8. Kolečka
9. Napájecí kabel

Displej

1. Indikátor napájení
 2. Indikátor časovače
 3. Indikátor naplnění
 4. Indikátor slabé ventilace
 5. Indikátor silné ventilace
 6. Indikátor režimu sušení prádla
- A. Tlačítko napájení
 B. Tlačítko časovače
 C. Tlačítko nastavení rychlosti
 D. Tlačítko režimu sušení prádla
 E. Tlačítko nahoru
 F. Tlačítko dolů

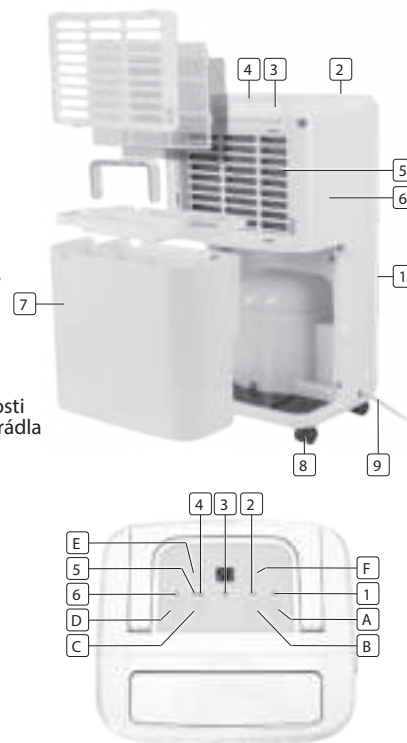

PŘED PRVNÍM POUŽITÍM

- Vyjměte spotřebič a jeho příslušenství z krabice. Sejměte ze spotřebiče nálepky, ochrannou fólii či plast.
- Před prvním použitím otřete všechny odnímatelné části vlhkým hadříkem. Nikdy nepoužívejte abrazivní prostředky.
- Spotřebič umístěte na rovný a stabilní povrch a zajistěte minimálně 20 cm volného místa okolo spotřebiče. Tento spotřebič není vhodný k instalaci do skříňky, ani pro venkovní použití.



- Zapojte napájecí kabel do zásuvky. (Poznámka: Před připojením spotřebiče se ujistěte, že napětí uvedené na spotřebiči odpovídá místnímu síťovému napětí. Napětí 220V-240V 50/60Hz)

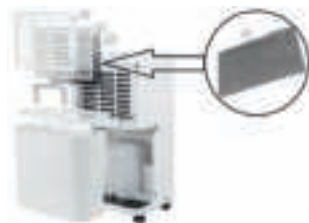

1. Otevřete sací mřížku (1).
2. Vyjměte z odvlhčovače vzduchový filtr (2).
3. Vyjměte uhlíkový filtr (3) z plastového sáčku.
4. Vložte uhlíkový filtr (3) do odvlhčovače.
5. Vložte vzduchový filtr (2) do odvlhčovače.
6. Zavřete sací mřížku (1).

PROVOZ

Displej

- Je-li jednotka připojena ke zdroji napájení, zobrazuje se na displeji úroveň vlhkosti v místnosti.
- Nastavíte-li požadovanou vlhkost, bude displej zobrazovat nastavenou úroveň vlhkosti
- Naprogramujete-li čas zapnutí a vypnutí jednotky, zobrazí se na displeji hodiny.
- Je-li vlhkost prostředí nižší než 35 %, zobrazí se na displeji „LO“
- Je-li vlhkost prostředí vyšší než 95 %, zobrazí se na displeji „HI“

Návod k obsluze

- Stisknutím tlačítka napájení jednotku spustíte. Opětovným stisknutím jednotku vypnete.
- Stisknutím tlačítka nahoru nebo dolů nastavíte požadovanou úroveň vlhkosti v místnosti. Nastavitelné rozmezí je 30 % až 90 % v krocích po 5 %. Je-li po ukončení provozu jednotky okolní vlhkost nižší než požadovaná vlhkost o 2 %, kompresor se zastaví okamžitě a ventilátor po 3 minutách. Je-li okolní vlhkost rovna nebo vyšší než požadovaná vlhkost o 3 %, kompresor se znovu spustí za 3 minuty, což je ochranná doba kompresoru.
- Stisknutím tlačítka časovače můžete naprogramovat čas spuštění a vypnutí jednotky. Chcete-li zrušit programování časovače, nastavte časovač na 00. Opětovným stisknutím tlačítka časovače můžete přepínat mezi časy 00-01-02.....23-24. Takto naprogramujete čas zapnutí spotřebiče. Pokaždé, když spustíte kompresor jednotky ručně, naprogramovaný čas se zruší. Zastaví-li se přístroj kvůli plnému zásobníku vody nebo při odmrazování, naprogramovaný čas zůstane nezměněn.
- Stisknutím tlačítka režimu sušení prádla zapínáte a vypínáte funkci sušení.

Vypouštění nahromaděné vody

Jakmile se zásobník vody jednotky zaplní, rozsvítí se indikátor naplnění zásobníku, provoz jednotky se automaticky zastaví a 15 krát zazní zvukový alarm. Uživatel je tak upozorněn, že je třeba vylít vodu ze zásobníku.

CS

Vyprázdnění zásobníku

1. Zatláče lehce na obou stranách zásobníku a zásobník opatrně vytáhněte.



2. Vylijte nahromaděnou vodu



POZNÁMKA

- Nesundávejte plovák zásobníku. Senzor naplnění zásobníku by pak nebyl schopen správně detekovat hladinu vody a voda by mohla ze zásobníku vytékat.



- Zachytí-li se na zásobníku špína, omyjte jej studenou nebo vlažnou vodou. Nepoužívejte saponáty, drátěnky, chemicky ošetřené prachovky, benzín, ředidla, ani jiná rozpouštědla, mohlo by dojít k poškrábání nebo jinému poškození zásobníku a následným únikům vody.
- Při vracení zásobníku jej oběma rukama pevně zasuňte na správnou pozici. Není-li zásobník umístěn správně, rozsvítí se senzor „TANK FULL“ (PLNÝ ZÁSOBNÍK) a odvlhčovač nebude možné spustit.



Kontinuální odvod vody

Jednotka je vybavena portem pro kontinuální odvod vody pomocí plastové hadice (s vnitřním průměrem 10 mm). Vyjměte zásobník na vodu a upevněte na otvor výstupu vody z jednotky hadici. Vraťte zásobník na vodu zpět a protáhněte hadici skrz otvor zásobníku. Voda tak může být pomocí portu pro kontinuální odvod vody ze zásobníku nepřetržitě vypouštěna.



ČIŠTĚNÍ A ÚDRŽBA

- Otrete spotřebič vlhkým měkkým hadříkem.
- Nejprve sejměte vstupní ochrannou mřížku a vyjměte vzduchový filtr



- Přeďte lehce přes povrch vzduchového filtru vysavačem a odstraňte zachycený prach. Je-li vzduchový filtr silně znečištěn, omyjte jej teplou vodou s jemným čisticím prostředkem a poté jej důkladně vysušte.



- Vložte filtr opatrně zpět do mřížky a nasadte mřížku zpět na přístroj.



ULOŽENÍ ODVLHČOVAČE

Nebude-li jednotka po delší dobu používána a chcete ji proto uložit, postupujte následujícím způsobem:

1. Zcela vyprázdněte zásobník na vodu.
2. Složte napájecí kabel a vložte jej do zásobníku na vodu.
3. Vyčistěte vzduchový filtr.
4. Uložte přístroj na chladném a suchém místě.

ODSTRAŇOVÁNÍ ZÁVAD

Nastane-li některá ze situací uvedených níže, zkontrolujte prosím uvedené možné příčiny a až poté případně volejte zákaznický servis.

Problém	Možná příčina	Řešení
Jednotka nefunguje	Je teplota v místnosti vyšší než 35°C nebo nižší než 5°C?	Je aktivováno ochranné zařízení a jednotku proto nelze spustit.
Funkce odvlhčování nefunguje	Není ucpaný vzduchový filtr?	Vyčistěte vzduchový filtr dle pokynů v části „Čištění a údržba“.
	Není ucpaná přívodní nebo vypouštěcí hadice?	Odstraňte překážku z přívodní nebo vypouštěcí hadice.
Nevychází žádný vzduch	Není ucpaný vzduchový filtr?	Vyčistěte vzduchový filtr dle pokynů v části „Čištění a údržba“.
Provoz jednotky je hlučný	Nestojí jednotka šikmo, popř. není nestabilní?	Přemístěte jednotku na stabilní, pevné místo.
	Není ucpaný vzduchový filtr?	Vyčistěte vzduchový filtr dle pokynů v části „Čištění a údržba“.
Kód E1	Porucha senzoru teploty potrubí	Vyměňte senzor teploty potrubí

CS

ZÁRUKA

- Záruka na tento spotřebič je 24 měsíců. Záruka je platná, pokud je spotřebič používán v souladu s návodem a k účelu, ke kterému je určen. Pro uplatnění záruky je rovněž třeba předložit originální doklad o nákupu (fakturu, paragon nebo stvrzenku) s datem nákupu, názvem prodejce a výrobním číslem spotřebiče.
- Podrobné záruční podmínky naleznete na našich servisních stránkách: www.tristar.eu



POKYNY PRO OCHRANU ŽIVOTNÍHO PROSTŘEDÍ

Tento spotřebič by se po ukončení životnosti neměl vyhazovat do domovního odpadu, ale je třeba jej dopravit na centrální sběrné místo k recyklaci elektroniky a domácích elektrických spotřebičů. Tento symbol na spotřebiči, v návodu k obsluze a na obalovém materiálu vás na tento důležitý pokyn upozorňuje. Materiály použité na výrobu této spotřebiče lze recyklovat. Recyklací použitých domácích spotřebičů významnou měrou přispíváte k ochraně životního prostředí. Informace o sběrném místě získáte na místním obecním úřadě.

BEZPEČNOSTNÉ UPOZORNENIA

- Pri používaní tejto jednotky, prosím, dbajte na nasledujúce bezpečnostné opatrenia
- Toto zariadenie môžu používať deti staršie ako 8 rokov a osoby so zníženými fyzickými, vnemovými alebo duševnými schopnosťami, alebo s nedostatkom skúseností a vedomostí, ak sú pod dozorom alebo ak im bolo poskytnuté poučenie týkajúce sa používania zariadenia bezpečným spôsobom a chápu zahrnuté riziká.
- Čistenie a užívateľskú údržbu nesmú vykonávať deti bez dozoru.
- Deti sa nemajú so zariadením hrať.
- Pred čistením alebo skladovaním odpojte napájací kábel.
- Neponárajte jednotku do vody, ani ju neukladajte blízko vody.
- Neukladajte jednotku blízko zariadení vydávajúcich teplo alebo v blízkosti horľavých a nebezpečných materiálov.
- Nikdy nevkładajte prsty alebo predmety do príjmových alebo vypúšťacích vedení.
- Nesedte ani nestojte na jednotke.
- Odtoková voda sa má zbierať v nádrži podľa požiadavky
- Neprevádzkujte odvlhčovač v uzatvorenej oblasti, ako je skrinka, môže spôsobiť oheň
- Nainštalujte potrubie vratného oleja na zostupný stupeň, aby ste zabezpečili, že kondenzovaná voda sa dá súvisle vypúšťať.
- Ak je napájací kábel poškodený, musí ho vymeniť výrobca alebo kvalifikovaný servisný technik.

POPIS ČASTÍ

Jednotka

1. Predný obal
2. Výstup
3. Rukoväť
4. Ovládací panel
5. Priestor pre filter
6. Zadný obal
7. Nádrž
8. Koleso
9. Napájací kábel

Displej

1. Napájací kábel
 2. LED času
 3. LED plnosti
 4. LED nízkeho prúdenia
 5. LED vysokého prúdenia
 6. LED bielizne
- A. Tlačidlo napájania
B. Tlačidlo časovača
C. Tlačidlo rýchlosti
D. Tlačidlo bielizne
E. Tlačidlo nahor
F. Tlačidlo dolu

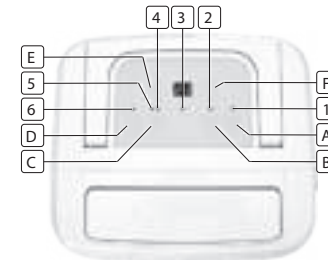
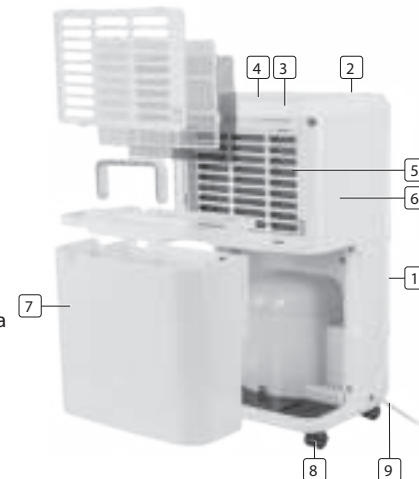

SK

PRED PRVÝM POUŽITÍM

- Vyberte zariadenie a príslušenstvo z krabice. Odstráňte nálepky, ochrannú fóliu alebo plast zo zariadenia.
- Pred použitím vášho zariadenia po prvý krát utrite všetky odstrániteľné časti s vlhkou handričkou. Nikdy nepoužívajte brúsne výrobky.
- Umiestnite zariadenie na rovný, stabilný povrch a zabezpečte minimálne 20 cm voľný priestor okolo zariadenia. Toto zariadenie nie je vhodné pre inštaláciu v skrinke alebo pre použitie v exteriéry.



- Vložte napájací kábel do zástrčky. (Poznámka: Zabezpečte, aby napätie, ktoré je indikované na zariadení, bolo zhodné s miestnym napätím pred pripojením zariadenia. Napätie 220V-240V 50/60Hz)

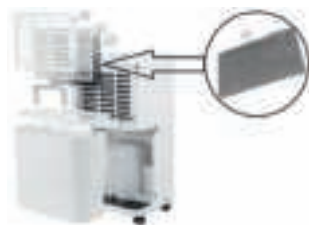

1. Otvorte mriežku prívodu vzduchu (1).
2. Vyberte vzduchový filter (2) z odvlhčovača.
3. Vyberte uhlíkový filter (3) z plastového vrecúška.
4. Vložte uhlíkový filter (3) do odvlhčovača.
5. Vložte vzduchový filter (2) do odvlhčovača.
6. Zatvorte mriežku prívodu vzduchu (1).

PREVÁDZKA

Displej

- Keď je jednotka zapojená, bude indikovať úroveň vlhkosti miestnosti.
- Keď nastavíte vlhkosť, bude indikovať vlhkosť, ktorú ste zvolili
- Keď programujete čas pre zapnutie a vypnutie jednotky, ukáže hodiny.
- Keď je vlhkosť prostredia nižšia ako 35%, ukáže "LO"
- Keď je vlhkosť prostredia vyššia ako 95%, ukáže "HI"

Prevádzkové pokyny

- Stlačte raz tlačidlo napájania pre spustenie prevádzky. Stlačte ho znovu pre zastavenie prevádzky.
- Stlačte tlačidlo nahor alebo dolu pre nastavenie želanej úrovne vlhkosti v miestnosti, ktorá sa dá nastaviť od 30% do 90% v 5% intervaloch. Po nejakej dobe práce, keď je vlhkosť prostredia nižšia ako zvolená vlhkosť o 2%, kompresor sa zastaví a ventilátor prestane pracovať o 3 minúty neskôr; Keď je vlhkosť prostredia rovnaká alebo vyššia ako zvolená vlhkosť o 3%, kompresor sa reštartuje, keď čas ochrany uplynie.
- Stlačte tlačidlo časovača na programovanie času, kedy sa jednotka zapne a vypne. Ak chcete zrušiť programovanie časovača, stlačte tlačidlo časovača pre úpravu času na 00, a stlačte tlačidlo časovača, bude cirkulovať od 00-01-02.....23-24. Je to naprogramovaný čas pre prepnutie stroja. Naprogramovaný čas sa zruší, keď sa kompresor zakaždým prepne manuálne. Naprogramovaný čas zostane nezmenený, ak stroj pracuje kvôli naplnenej vlnode alebo počas rozmrazovania
- Stlačte tlačidlo bielizne pre otvorenie a zatvorenie funkcie Bielizne.

Vypúšťanie nazbieranej vody

Keď je vypúšťacia nádrž plná, svetlo indikátora plnej nádrže sa zapne, prevádzka sa automaticky zastaví a bzučiak pipne 15-krát pre upozornenie používateľa, že voda sa musí vyprázdniť z vypúšťacej nádrže.

Vyprázdnenie vypúšťacej nádrže

1. Slabo zatlačte na stranách nádrže obidvoma rukami a nádrž jemne potiahnite.



2. Odstránenie nazbieranej vody

**POZNÁMKA**

- Neodstraňujte plavák z vodnej nádrže. Sensor naplnenej vody už nebude viac môcť správne zistiť úroveň vody bez plaváka a voda môže presakovať z nádrže na vodu.



- Ak je vypúšťacia nádrž znečistená, umyte ju studenou alebo vlažnou vodou. Nepoužívajte čistiace prostriedky, brúsne podložky, chemicky ošetrené prachovky, benzín, benzene, riedidlo alebo iné rozpúšťadlá, pretože by mohlo poškriabať a poškodiť nádrž a spôsobiť presakovanie vody.
- Pri výmene vypúšťacej nádrže zatlačte nádrž pevne na miesto obidvomi rukami. Ak nádrž nie je správne umiestnená, aktivuje sa sensor "PLNÁ NÁDRŽ" a odvlhčovač nebude fungovať.

**Súvislé vypúšťanie vody**

Jednotka sa vyznačuje portom pre vypúšťanie. Používa sa plastová rúrka (s vnútorným priemerom 10mm). Vyberte von vodnú nádrž a vložte vypúšťaciu rúrku cez výpusť vody jednotky. Položte vodnú nádrž naspäť na miesto a preveďte vypúšťaciu rúrku cez otvor vodnej nádrže. Voda vo vypúšťacej nádrži sa môže sústavne vypúšťať zo súvislého portu v jednotke.



ČISTENIE A ÚDRŽBA

- Utrite ho mäkkou a vlhkou handričkou.
- Najprv otvorte vstupnú mriežku a odstráňte vzduchový filter



- Prejdite vysávačom zľahka cez povrch vzdušného filtra pre odstránenie nečistôt. Ak je filter výnimočne znečistený, umyte ho teplou vodou a jemným čističom a starostlivo utrite.

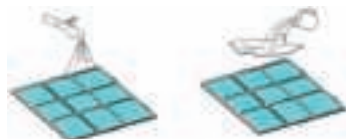

- Vložte filter zľahka do mriežky a umiestnite vstupnú mriežku na správne miesto.



SKLADOVANIE ODVLHČOVAČA

Keď sa jednotka nepoužíva dlhé obdobie a chcete ho uskladniť, nasledujte tieto kroky:

1. Vyprázdňte akúkoľvek vodu ponechanú vo vypúšťacej nádrži.
2. Poskladajte napájací kábel a vložte ho do vodnej nádrže.
3. Vyčistite vzduchový filter
4. Odložte na studené a suché miesto.

RIEŠENIE PROBLÉMOV

Ak sa vyskytne stav vymenovaný dolu, prosím, skontrolujte nasledujúce položky predtým, než zavoláte službu zákazníkom.

Problém	Možná príčina	Riešenie
Jednotka nefunguje	Je teplota miestnosti nad 35°C alebo pod 5°C?	Aktivuje sa ochranné zariadenie a jednotka sa nedá spustiť.
Funkcia odvlhčovania nefunguje	Je vzduchový filter upchatý?	Vyčistite vzduchový filter podľa pokynov v "Čistenie a údržba".
	Je vstupné potrubie alebo vypúšťacie potrubie upchaté?	Odstráňte prekážku z vypúšťacieho potrubia alebo vstupného potrubia.
Žiadny vzduch sa nevypustil	Je vzduchový filter upchatý?	Vyčistite vzduchový filter podľa pokynov v "Čistenie a údržba".
Prevádzka je hlučná	Je jednotka naklonená alebo nestabilná?	Presuňte jednotku na stabilné, pevné miesto.
	Je vzduchový filter upchatý?	Vyčistite vzduchový filter podľa pokynov v "Čistenie a údržba".
Kód E1	Porucha senzora teploty potrubia	Vymeňte senzor teploty potrubia

ZÁRUKA

- Tento výrobok má záruku 24 mesiacov. Vaša záruka je platná, ak sa výrobok používa v súlade s pokynmi a za účelom, pre ktorý bol vytvorený. Okrem toho, pôvodná kúpa (faktúra, účtenka alebo účet) sa má predložiť s dátumom kúpy, názvom predajcu a čísla položky výrobku.
- Pre detailné podmienky záruky, si prosím, pozrite našu webovú servisnú stránku: www.tristar.eu



SMERNICE PRE OCHRANU ŽIVOTNÉHO PROSTREDIA

Toto zariadenie by sa nemalo vyhadzovať do domáceho odpadu na konci svojej trvanlivosti, ale musí sa odovzdať na centrálnom mieste pre recykláciu elektrických a elektronických domácich spotrebičov. Tento symbol na zariadení, manual s pokynmi a balenie smeruje vašu pozornosť na túto dôležitú vec. Materiály použité v tomto zariadení sa môžu recyklovať. Recyklovaním použitých domácich spotrebičov prispievate dôležitou mierou k ochrane nášho životného prostredia. Opýtajte sa vašich miestnych úradov na informácie ohľadom miesta zberu.



Quality shouldn't be a luxury!

www.tristar.eu

Tristar Europe B.V. | Jules Verneweg 87 | 5015 BH Tilburg | The Netherlands