

TX288703

# Merax®

## Handbuch

- 2.4G Fernbedienung
- Lichtsteuerungsschalter
- Leistungsanzeige
- Hornton
- Hohe und niedrige Geschwindigkeit
- Vorwärts und rückwärts

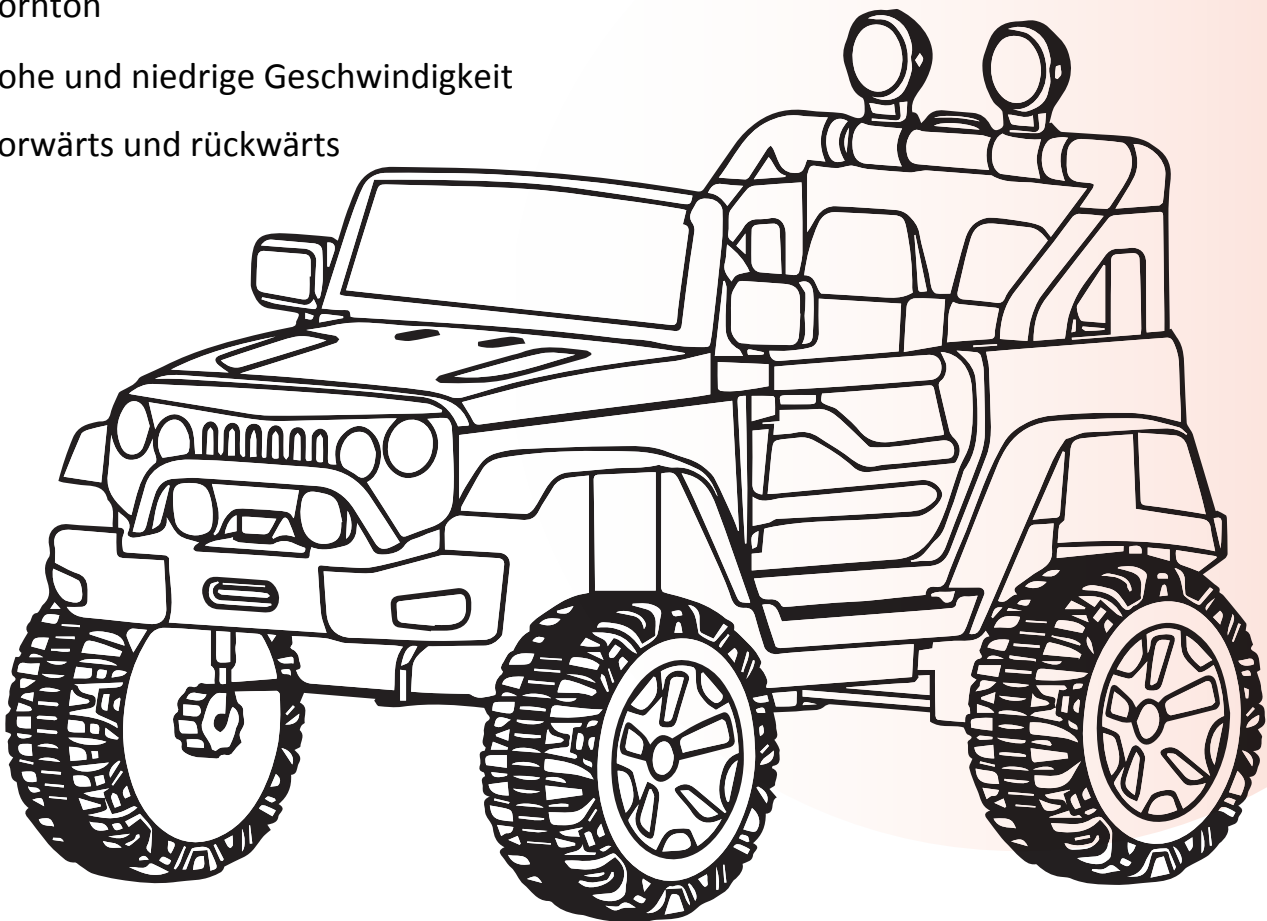

WARNUNG: Das Spielzeug muss von einem Erwachsenen zusammengebaut werden. Im nicht zusammengebauten Zustand enthält es potenziell gefährliche scharfe Spitzen, scharfe Kanten und kleine Teile, also bitte außerhalb der Reichweite des Babys aufbewahren



Warnung: Nicht im Straßenverkehr verwenden.

# Inhaltsverzeichnis























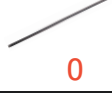
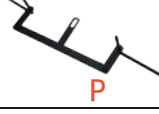

TEILELISTE.....	03
PRODUKTSPEZIFIKATIONEN .....	04
KONTROLLSYSTEM.....	04
DIAGRAMM DER INSTALLATIONSREIHENFOLGE .....	05
VORSICHTSMAßNAHMEN .....	11
LADLEANLEITUNG .....	11
WARTUNG UND SERVICE.....	13



EC REP

Decobus Handel GmbH  
Ritscherstraße 11, 21244 Buchholz  
i.d.N., Deutschland

## Teilleiste: (Name und Menge)

																
																
<b>Name</b>	A	B	C	D	E	F	G	H	I	J	K					
	Hauptkörper	Windschutzscheibe	Lenkrad wheel	Rad	Kleine Radabdeckung	Feder hinten	Federhalter hinten	Rückspiegelhalter	Rückspiegel	Tür	Motor(L/R)					
<b>Menge</b>	1	1	1	4	4	2	2	2	2	2	2					
	L	M	N	O	P	Q	R	S	T	U	V	W				
	Suchscheinwerferhalter (L/R)	Suchlicht	Feder vorne	Hinterachse	Vorderachse	Sitz	Schlüssel	M4 * 14 Schraube	Nuss	Fernbedienung	Ladegerät	Bügeleisen				
	2	1	2	1	1	1	2	14	5	1	1	1				
	X	Y														
	Große Unterlegscheibe	Kleine Unterlegscheibe														
	2	5														



## Produktspezifikationen:

Name	Spezifikation
Batterie	12V4.5AH*1
Geeignetes Alter	37-95 Monate
Maximale Ladekapazität	30kg
Produktgröße	100×65×72cm
Geschwindigkeit	3-5 km/h
Lade-/Nutzungszeit	8-10 Stunden aufladen, 1-2 Stunden verwenden
Ladegerät	Eingang: 120-240VAC Ausgang: 12,0VDC 0,5A
Fernbedienung	AAA1.5V

Die obigen Produktspezifikationen können geringfügige Fehler aufweisen, die spezifischen Spezifikationen unterliegen dem tatsächlichen Produkt.

## Funktion

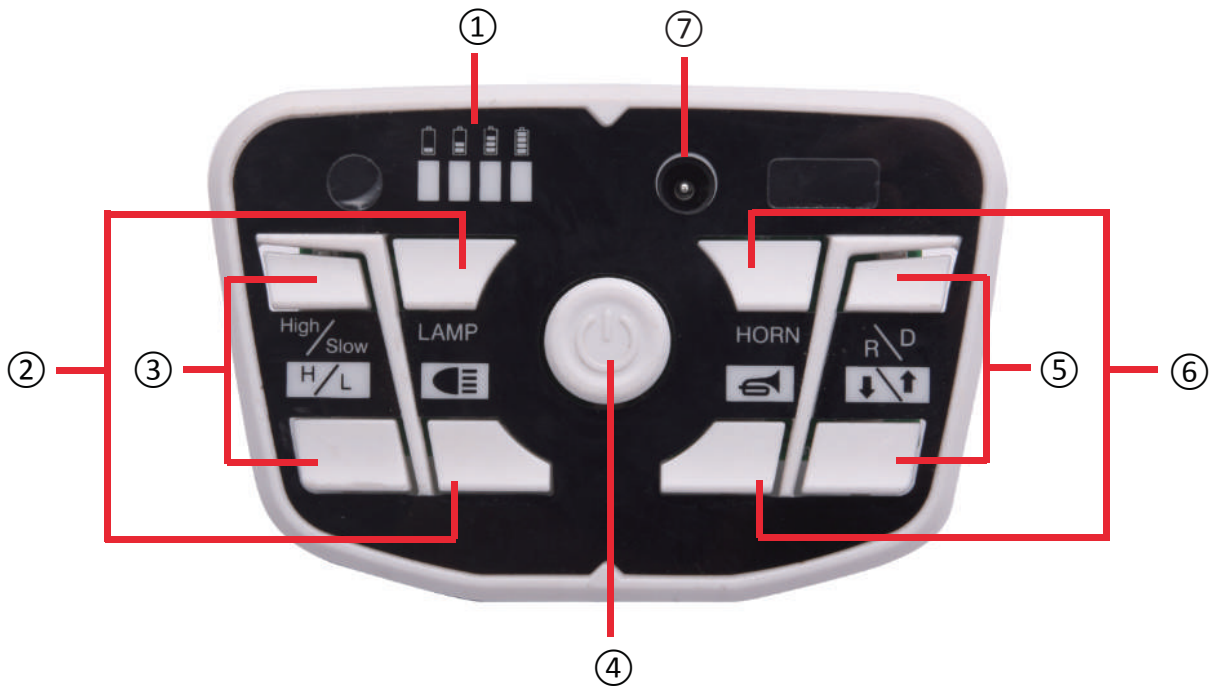

### Tastenfunktion

- |                                 |                      |
|---------------------------------|----------------------|
| ① Leistungsanzeige              | ⑤ Vorwärts/Rückwärts |
| ② Lichtsteuerung                | ⑥ Hornklang          |
| ③ Hohe/niedrige Geschwindigkeit | ⑦ Ladeöffnung        |
| ④ Ein-/Aus-Taste                |                      |

## Fernbedienungsfunktion und Erklärung

- Schalten Sie den Vorwärtsknopf nicht schnell um, wenn das Auto fährt.
- Die Fernbedienung kann normal verwendet werden, wenn die Batterien montiert sind.the motor.
- Die Fernbedienung sollte unter Aufsicht von Erwachsenen verwendet werden.
- Fernbedienung ist vor der manuellen Steuerung.

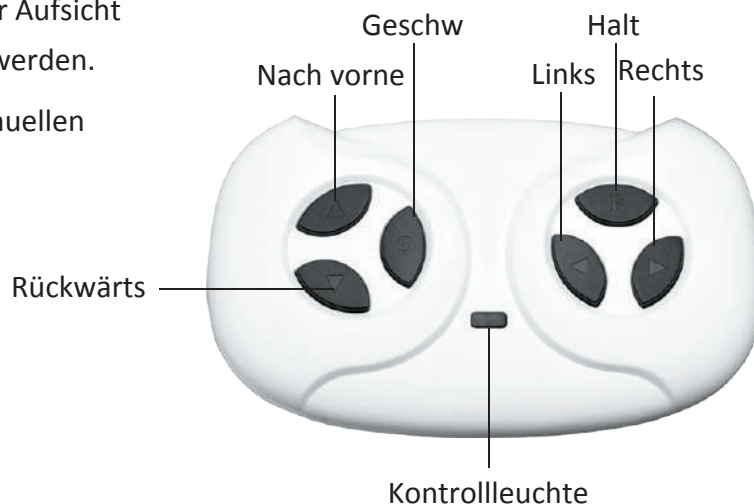

So stellen Sie die R/C-Frequenz ein: Drücken Sie lange vorwärts und rückwärts 3 Sekunden lang gedrückt halten, und die Geschwindigkeitsanzeige blinkt. Dann schalten Sie das Gerät ein, die Geschwindigkeitsanzeige wird lang hell, was bedeutet, dass die Verbindung erfolgreich war. Wenn die Geschwindigkeitsanzeige keine Reaktion zeigt, bedeutet dies, dass die Verbindung fehlgeschlagen ist. Ersetzen Sie die Batterien und versuchen Sie es erneut.

## Batteriebetrieb der Fernbedienung

- Nehmen Sie die Batterieabdeckung ab. Legen Sie zwei AAA1.5V-Fernbedienungsbatterien mit der richtigen Polarität ein.
- Neue und gebrauchte Batterien können nicht gemischt verwendet werden.
- Legen Sie die Batterien nicht mit falscher Polarität ein, da sie sonst kurzgeschlossen werden.
- Nicht wiederaufladbare Batterien können nicht wiederaufgeladen werden Verbrauchte Batterien sollten von Erwachsenen ersetzt werden.
- Der leere Akku darf nur von Erwachsenen gehandhabt und betrieben werden. Nicht von Kindern gespielt werden.

### Diagramm der Installationsreihenfolge

## 1.Vorderachse und vordere Federeinheit

Legen Sie zuerst das Flacheisen auf die Vorderachse. Setzen Sie 1 Stück vordere Feder auf jede Seite des Vierkantrohrs. Setzen Sie dann die Vorderachse in das Loch des Vierkantrohrs ein, fügen Sie 1 Unterlegscheibe hinzu und ziehen Sie die Mutter mit einem Schraubenschlüssel fest. Ebenso für die andere Seite. Der Richtungshebel sollte durch das Loch der Vorderachse geführt werden, dann 1 Stück Unterlegscheibe hinzufügen und mit einem Schraubenschlüssel die Mutter anziehen.



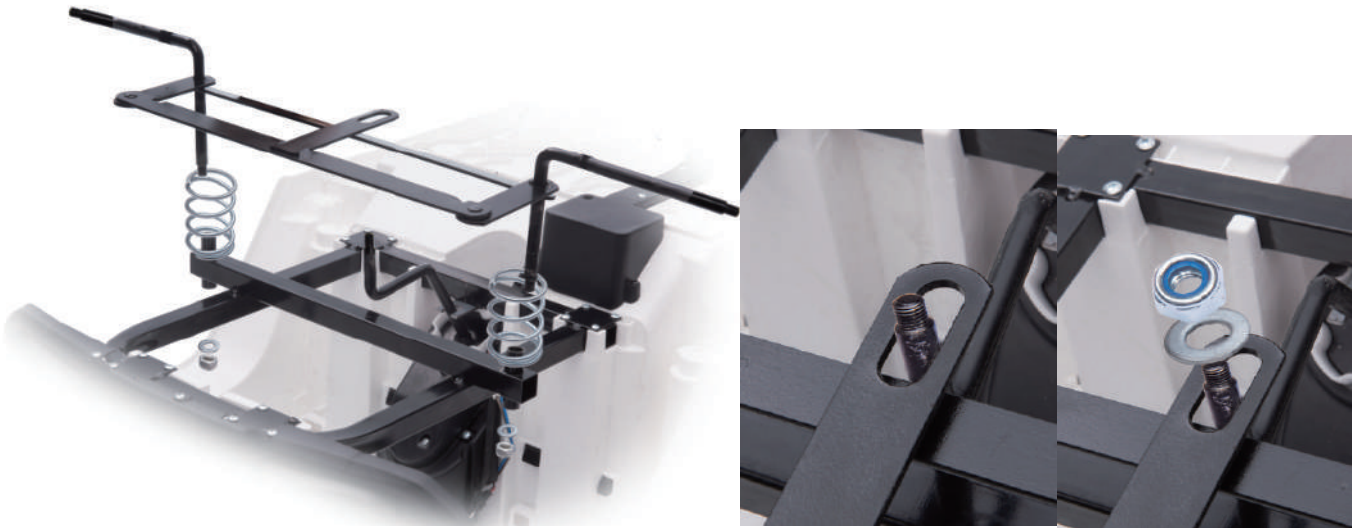

## 2. Vorderradbaugruppe

1 Stück große Unterlegscheibe, 1 Stück Rad, 1 Stück kleine Unterlegscheibe Schritt für Schritt hinzufügen, Mutter mit Schraubenschlüssel festziehen. Zum Schluss die kleine Radabdeckung aufsetzen. Auf der anderen Seite genauso.

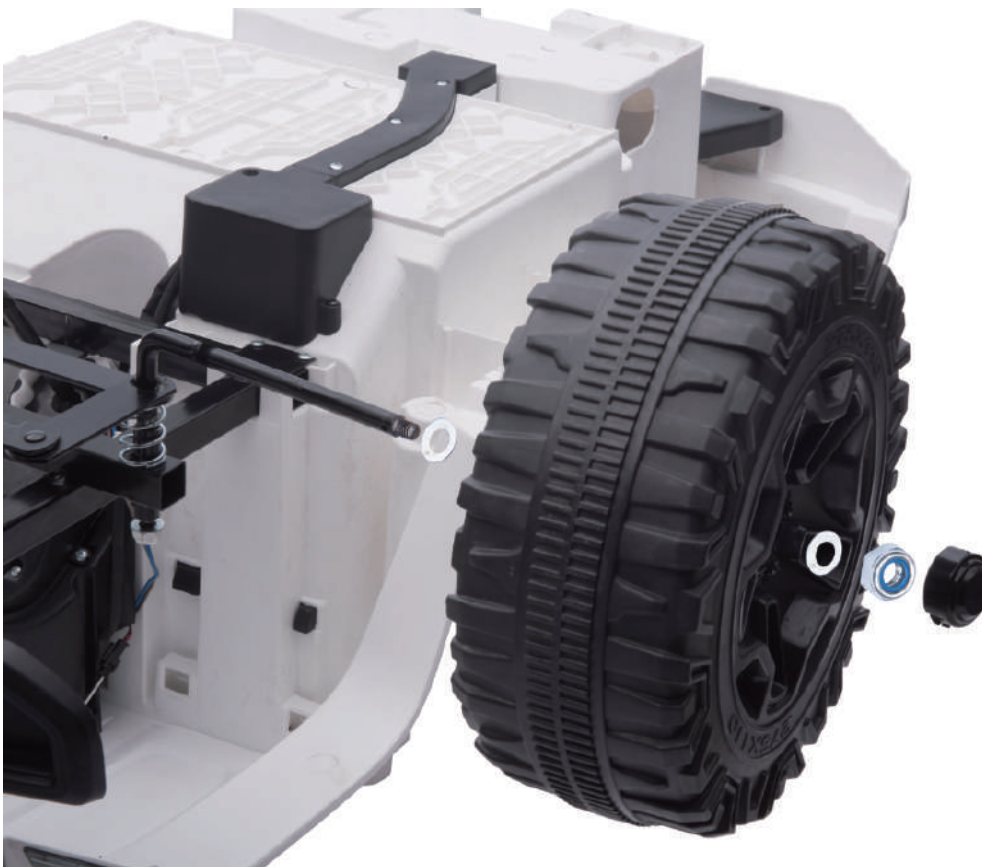

## 3. Hinterfeder und hintere Federhalterbaugruppe

Setzen Sie den hinteren Federhalter in den reservierten Platz an der Karosserie ein, verwenden Sie zum Festziehen 8 Stück M4 \* 14. Setzen Sie dann die hintere Feder in das Loch des hinteren Federhalters ein.

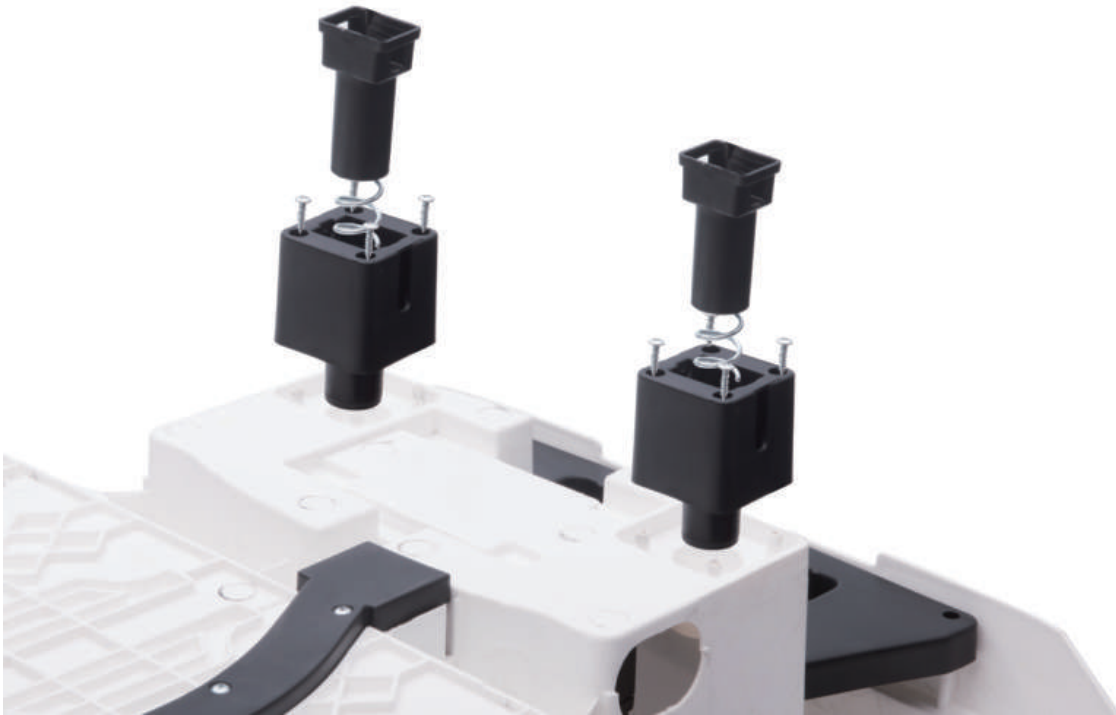

## 4. Hinterachse und Motorbaugruppe

Drücken Sie auf die hintere Feder und stecken Sie dann die Hinterachse durch die Löcher. Fügen Sie Schritt für Schritt 1 Motor, 1 Rad, 1 Unterlegscheibe hinzu und ziehen Sie die Mutter mit einem Schraubenschlüssel fest. Auf der anderen Seite genauso.

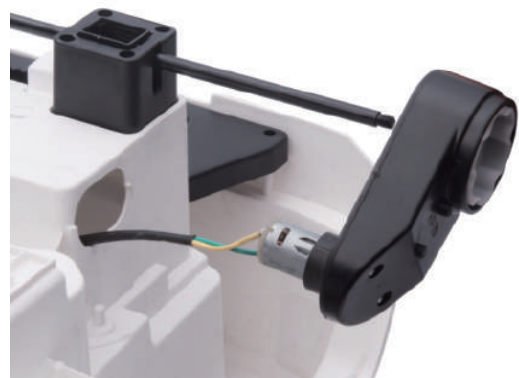
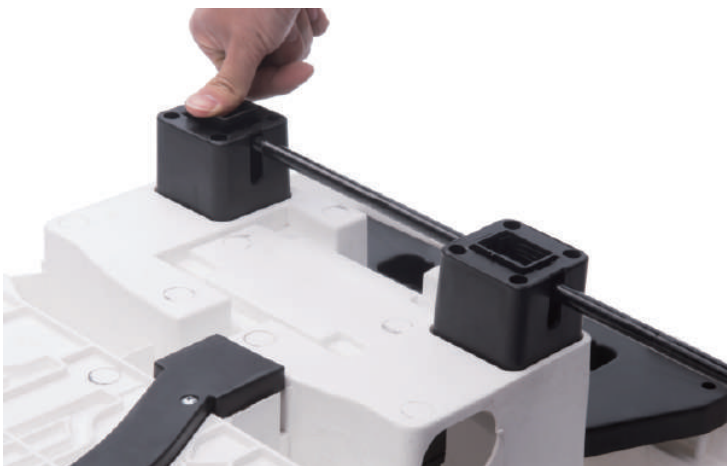



## 5. Tür- und Rückspiegelhalterbaugruppe

Setzen Sie die Tür in den reservierten Platz am Auto ein und setzen Sie dann den Rückspiegelhalter in den reservierten Platz am Auto und an der Tür ein. Verwenden Sie zum Festziehen 2 Stück M4 \* 14-Schrauben. Auf der anderen Seite genauso.





## 6. Lenkradbaugruppe

Lenkrad abschrauben, Lenkrad in Richtungshebel einsetzen, mit Schraube und Mutter festziehen.



## 7. Windschutzscheibe, Rückspiegel, Suchscheinwerferhalter, Suchscheinwerferbaugruppe

Setzen Sie die Windschutzscheibe, den Rückspiegel und den Suchscheinwerferhalter in den reservierten Platz am Auto ein. Setzen Sie dann den Suchscheinwerfer ein und setzen Sie ihn in den Suchscheinwerferhalter ein.



## 8. Motorleitung und Batterieleitungsanschluss

Schließen Sie die Motorleitung richtig an.

Verbinden Sie die rote Batterieleitung mit dem roten Anschluss.

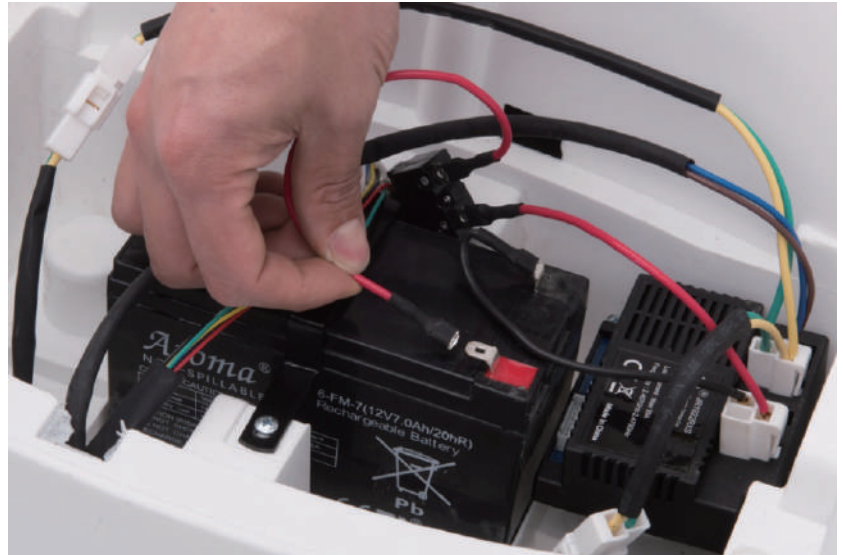
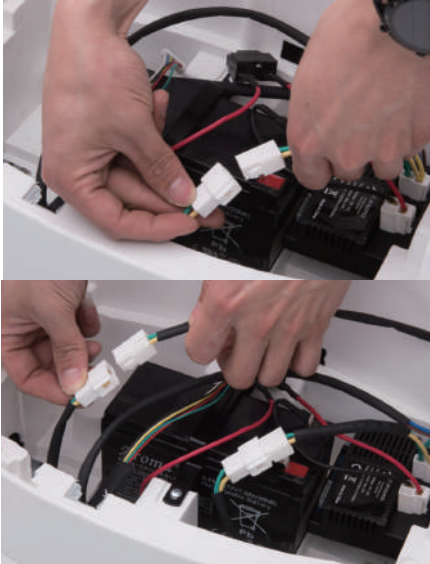

## 9. Sitzmontage

Setzen Sie den Sitz in den reservierten Platz am Auto ein, und 2 Stück M4 \* 14 Schraube zum Anziehen.



## Warnungen

- Bitte lesen Sie diese zur Sicherheit von Kindern sorgfältig durch.
- Montage und Einstellung müssen von Erwachsenen durchgeführt werden, Kinder fernhalten.
- Kinder unter 36 Monaten von Kleinteilen fernhalten.
- Ein sicherer Gurt ist ein Muss, wenn Kinder spielen. Nicht in der Nähe von Feuer sein.
- Erwachsene müssen das Spielen beibringen und dürfen Kinder zum Spielen nie alleine lassen.
- Stehen Sie nicht auf oder spielen Sie nicht, wenn Kinder auf das Fußpedal treten.
- Der Akku darf nur von Erwachsenen aufgeladen werden. Bitte laden Sie es zuerst auf, bevor Sie es verwenden.
- Halten Sie Kinder von Plastiktüten fern, es besteht Erstickungsgefahr.
- Verwenden Sie nur Ersatzteile, die vom Hersteller bereitgestellt werden.
- Ladegerät ist kein Spielzeug zum Spielen.
- Die maximale Ladekapazität beträgt 30 kg. Nicht überladen.
- Geeignetes Alter: 37-95 Monate.

## Sicherheitsgebrauch

- Spielen Sie nicht auf Straßen, Wegen, Pisten oder Gräben.
- Ändern Sie nicht die Linie und fügen Sie dem Auto kein elektrisches Gerät hinzu. Spielen Sie das Auto im trockenen Bereich, nicht nass. Von Feuer fernhalten, sonst kann die Leitung beschädigt werden.
- Ein oder zwei Fahrer nur einmal. Überlasten Sie nicht. Die maximale Kapazität beträgt 30 kg.
- Schalten Sie das Gerät aus, wenn Sie es nicht verwenden. Wenn Sie längere Zeit nicht verwenden, ziehen Sie die Batterieleitung ab.
- Überprüfen Sie regelmäßig Akku, Ladegerät und andere Ersatzteile. Wenn Probleme auftreten, beheben Sie diese bitte vor dem Spielen.

## Ladebenachrichtigung

- Für den ersten Gebrauch bitte 10 Stunden aufladen, da sonst der Akku beschädigt wird.
- Stecken Sie zuerst das Gleichstromkabel des Ladegeräts in die
- Ladeöffnung und dann das Ladegerät in die Steckdose.
- Auto kann nicht gespielt werden, wenn es aufgeladen wird.
- Jedes Mal, wenn es aufgeladen wird, laden Sie nicht länger als 18 Stunden auf.

- Es ist normal, dass Ladegerät und Akku während des Ladevorgangs warm werden (unter 60°).
- Nicht aufladen, wenn der Stecker nass ist oder einen Kurzschluss verursacht.
- Verwenden Sie nur das vom Hersteller bereitgestellte Ladegerät, da sonst Ladegerät und Akku beschädigt oder ein Kurzschluss verursacht wird.
- Bei längerer Nichtbenutzung berechnen Sie bitte mindestens 1 Mal pro Monat.

## Die Ladeschritte sind wie folgt:

Schritt 1: Die Ladeöffnung befindet sich unter dem Lenkrad.

Schritt 2: Stecken Sie den Ladestecker in die Steckeröffnung.

Schritt 3: Schließen Sie das Ladegerät an die Steckdose an.

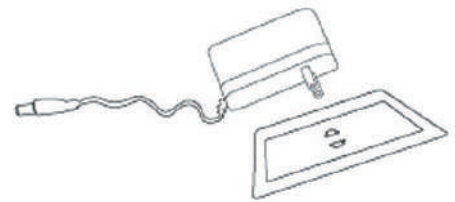

**Achtung:** Das Auto darf nur von Erwachsenen aufgeladen werden. Auto ist während des Ladens unbrauchbar

## Wartung und Service

- Überprüfen Sie regelmäßig Akku, Ladegerät und andere Ersatzteile. Wenn Probleme auftreten, beheben Sie diese bitte vor dem Spielen.
- Verwenden Sie zur Pflege der Eisenteile Schmieröl. Halten Sie das Fahrzeug von Feuer und Sonneneinstrahlung fern. Stellen Sie es auf einer ebenen Fläche ab, nicht auf Rückwärtsfahrt oder Gefälle.
- Parken Sie es drinnen und decken Sie es mit einem wasserdichten Tuch ab.
- Halten Sie das Auto von Feuer, wie Herd oder Heizung, oder Plastikschmelzen fern.
- Halten Sie sich von brennbaren Gegenständen fern, da es sonst zu einem Brandunfall kommen kann.
- Laden Sie es nach dem Gebrauch auf und dürfen nur von Erwachsenen durchgeführt werden. Wenn Sie es längere Zeit nicht verwenden, laden Sie es bitte einmal pro Monat auf, um den Akku zu schonen.
- Reinigen Sie das Fahrzeug nur mit einem trockenen Tuch. Verwenden Sie keine chemischen Lösungsmittel zum Abwischen von Kunststoffteilen. Waschen Sie es nicht bei Regen oder Schnee mit Wasser oder Wasser. Wasser beschädigt Motor, Elektrik oder Batterie.
- Bitte schalten Sie das Gerät nach jedem Gebrauch aus.
- Verwenden Sie nur das vom Hersteller bereitgestellte Ladegerät.
- Ändern Sie nicht die Struktur des Fahrzeugs oder die elektrische Leitung. Überprüfen Sie die Arbeit.

TX288703

**Merax**<sup>®</sup>

# User's Manual

- 2.4G remote control
- Light control switch
- Power display
- Horn sound
- High and low speed
- Forward and backward

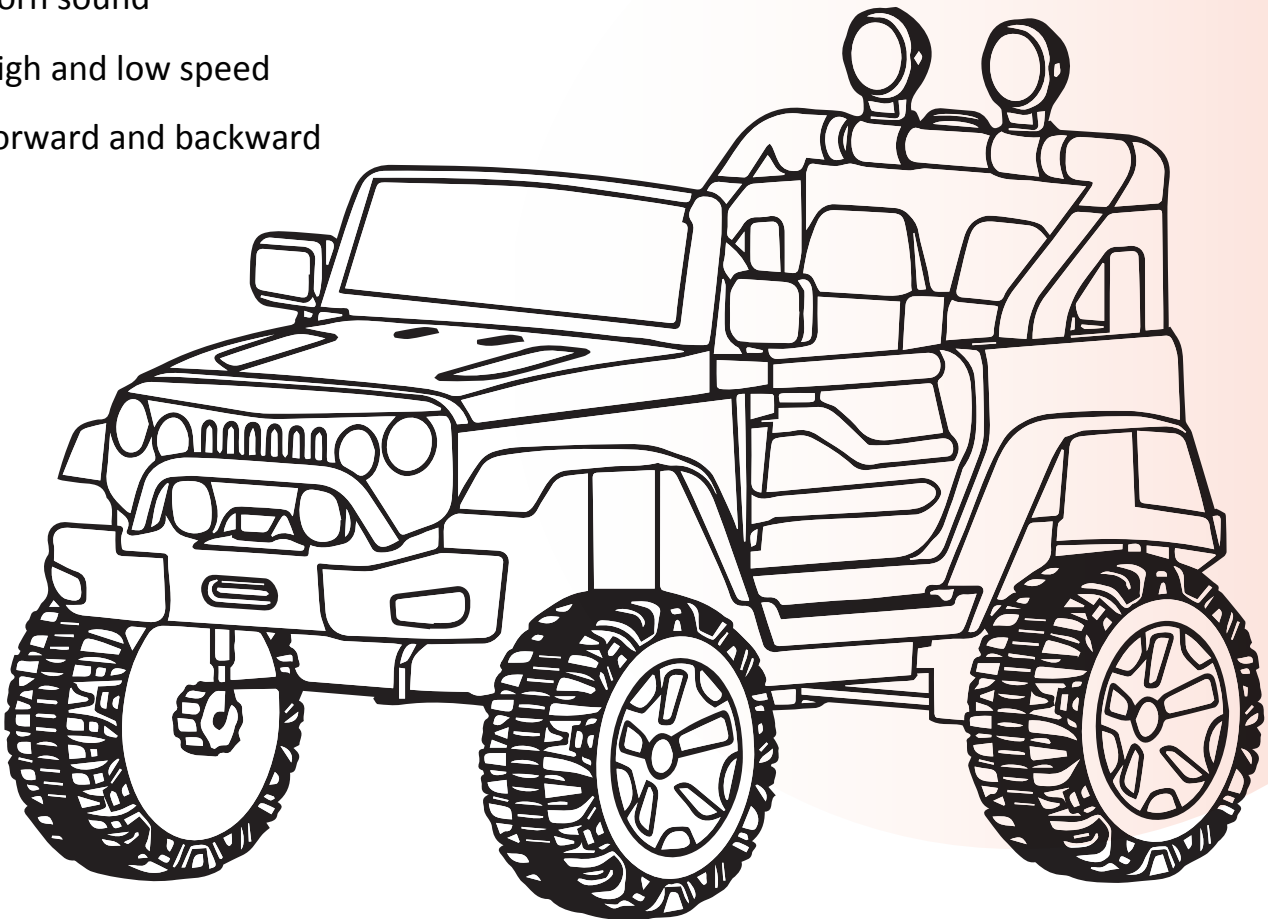

**WARNING:** The toy is to be assembled by an adult.

In unassembled state contain potentially hazardous sharp points, sharp edges and small part, so please keep out of baby's reach



**Warning:** Not to be used in traffic.

# Contents



































PARTS LIST .....	16
PRODUCT SPECIFICATIONS .....	16
CONTROL SYSTEM.....	17
INSTALLATION ORDER DIAGRAM.....	18
PRECAUTIONS.....	24
CHARGING INSTRUCTION.....	24
MAINTENANCE AND SERVICE .....	26



EC	REP
----	-----

Decobus Handel GmbH  
Ritscherstraße 11, 21244 Buchholz  
i.d.N., Deutschland

Parts List:(Name and Quantity)

											
A	B	C	D	E	F	G	H	I	J	K	
											
L	M	N	O	P	Q	R	S	T	U	V	W
											
X	Y										
2	5										
2	1	2	1	1	1	2	14	5	1	1	1
2	5										



### Product Specifications:

Name	Specification
Battery	12V4.5AH*1
Suitable age	37-95 months
Maximum loading capacity	30kg
Product size	100×65×72cm
Speed	3-5 km/h
Charge/Use time	Charge for 8-10h, Use for 1-2h
Charger	Input: 120-240VAC Output: 12.0VDC 0.5A
Remote control	AAA1.5V

The above product specifications may have some slight errors, the specific specifications are subject to the actual product.



## Function

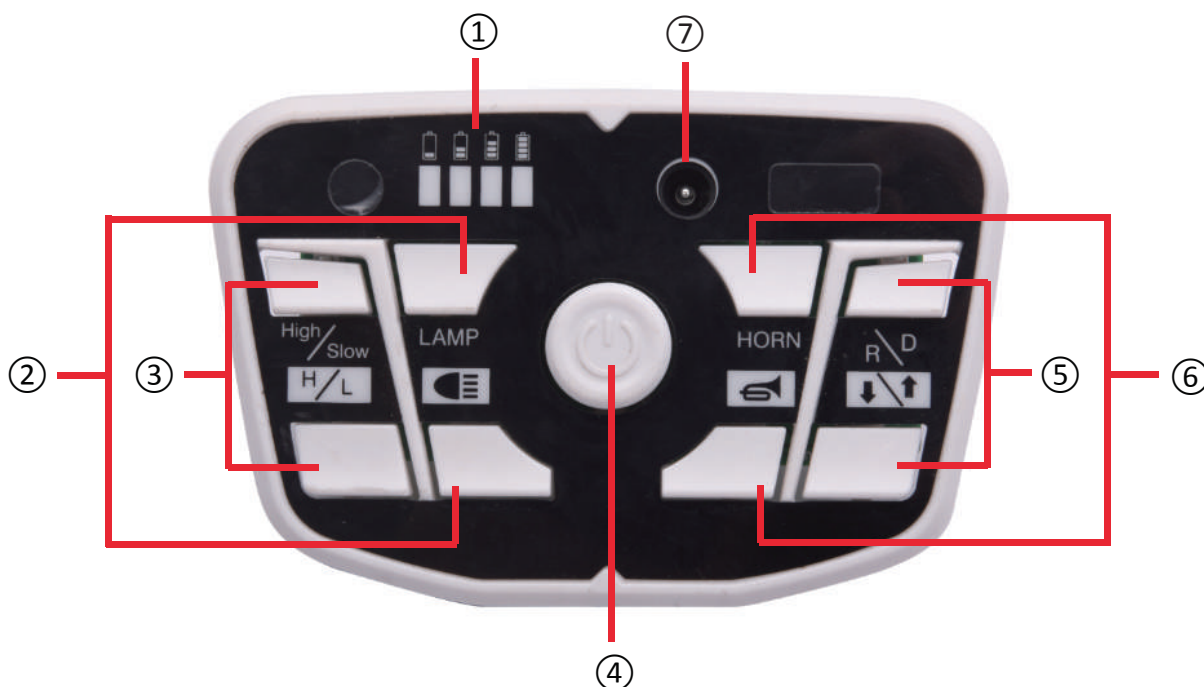

### Button function

- |                  |                    |
|------------------|--------------------|
| ① Power display  | ⑤ Forward/Backward |
| ② Light control  | ⑥ Horn sound       |
| ③ High/low speed | ⑦ Charging hole    |
| ④ Power          |                    |

## Remote control function and explanation

- Do not swiftly switch forward/backward button when car is driving, or will damage the motor.
- Remote control can be used normally when batteries are assembled.
- Remote control should be used under adults supervision.
- Remote control is prior to manual control.

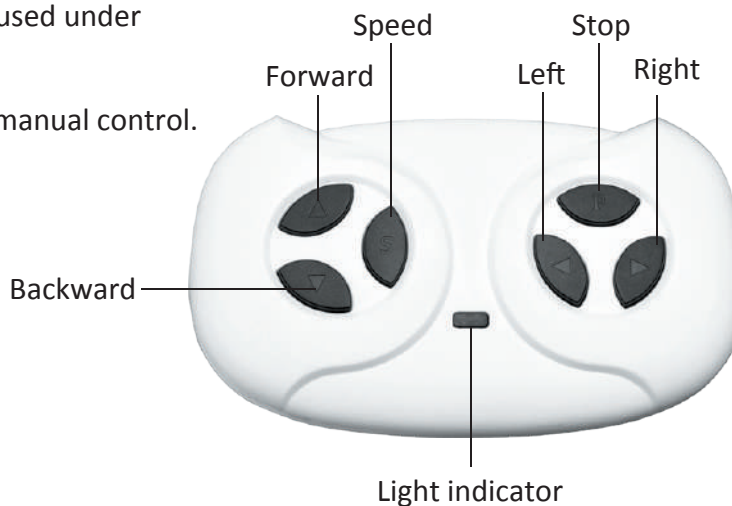

How to adjust R/C frequency: Long press forward and backward button for 3 seconds, and the speed indicator flashes. Then turn on the power, the speed indicator goes to long bright, means the connection successfully. If the speed indicator no response, means the connection failed. Replace the batteries and retry.

## Remote control battery operation

- Take off the battery cover. Put two AAA1.5V remote control battery in with right polarity.
- New and used batteries can not be used mixed.
- Do not insert batteries into wrong polarity, or will be short-circuited.
- Non-rechargeable batteries can not be recharged. Exhausted batteries should be replaced by adults.
- The exhausted battery must be handled and operated properly by adults only. Do not be played by children.

### Installation Order Diagram

## 1. Front axle and front spring assembly

First, put the flat iron on the front axle. Put 1pcs front spring to each side of square tube. Then insert the front axle into the hole of square tube, add 1pcs washer and use spanner to tighten the nut. The same way for the other side. Direction lever should be passed through the hole of front axle, then add 1pcs washer and use spanner to tighten the nut.



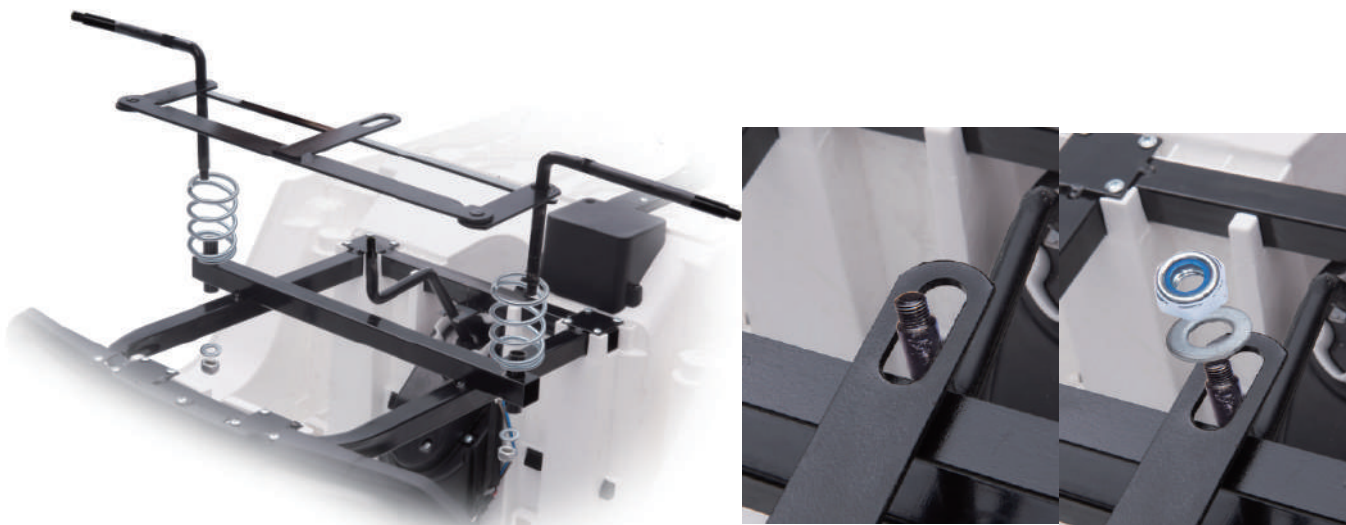

## 2. Front wheel assembly

Add 1pcs big washer, 1pcs wheel, 1pcs small washer step by step, usespanner to tighten the nut. Finally put the small wheel cover on. Thesame way for the other side.

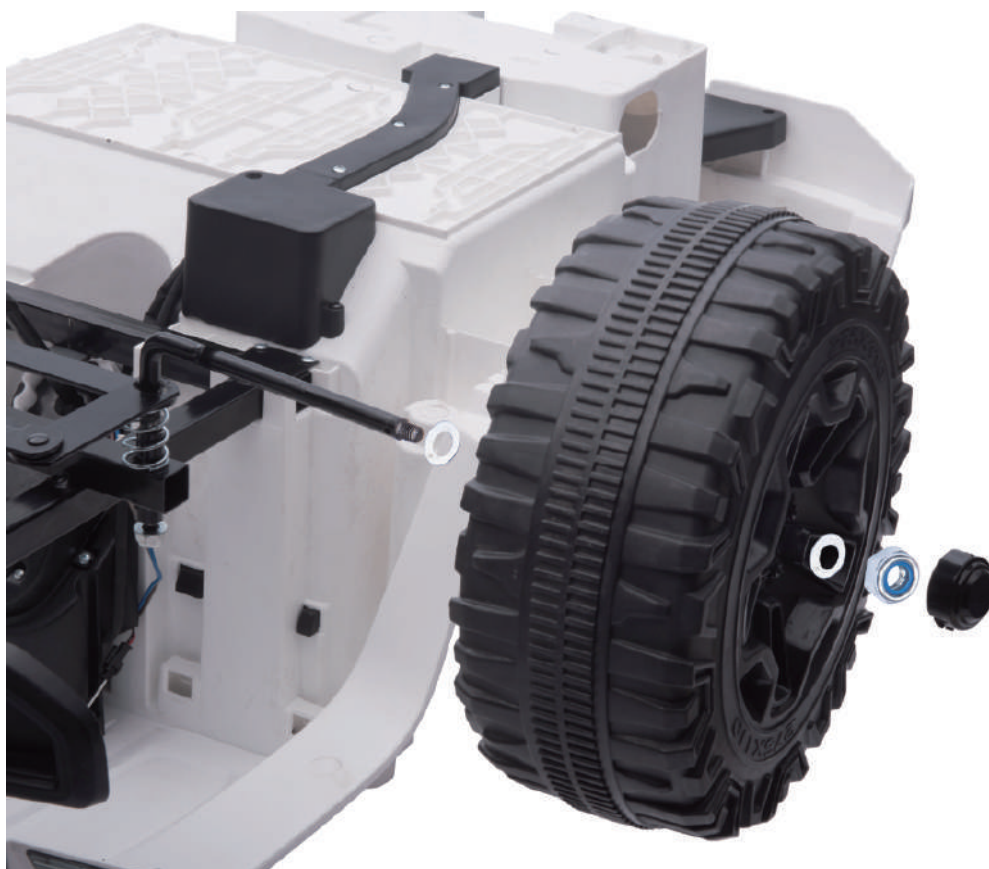

### 3.Rear spring and rear spring holder assembly

Insert the rear spring holder into the reserved place on the car body, use 8pcs M4\*14 screw to tighten. Then put rear spring into the hole of rear spring holder.

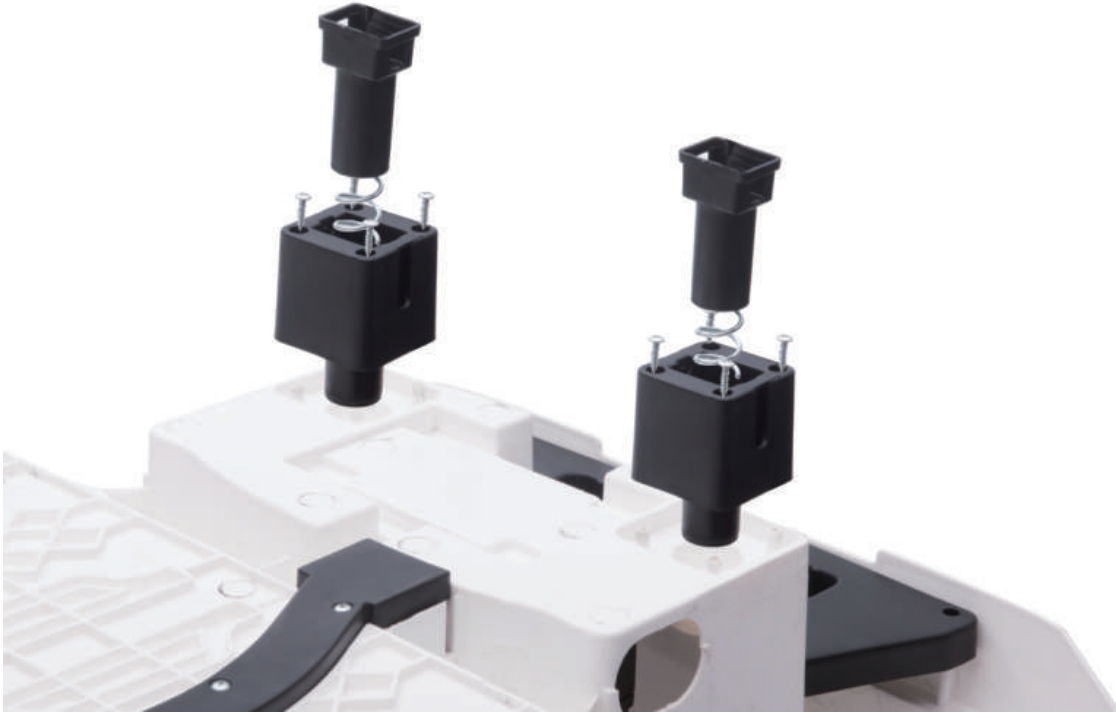

### 4.Rear axle and motor assembly

Press the rear spring, then insert the rear axle through the holes. Add 1pcs motor, 1pcs wheel, 1pcs washer step by step, use spanner to tighten the nut. The same way for the other side.

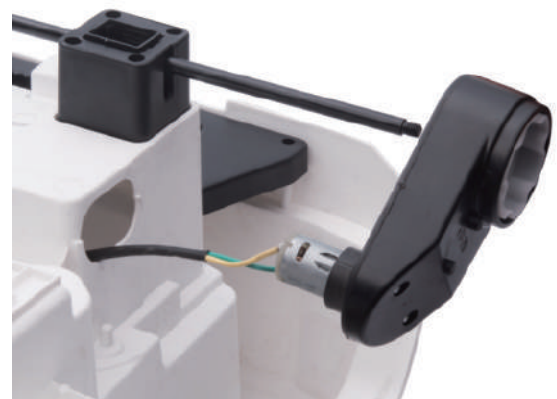
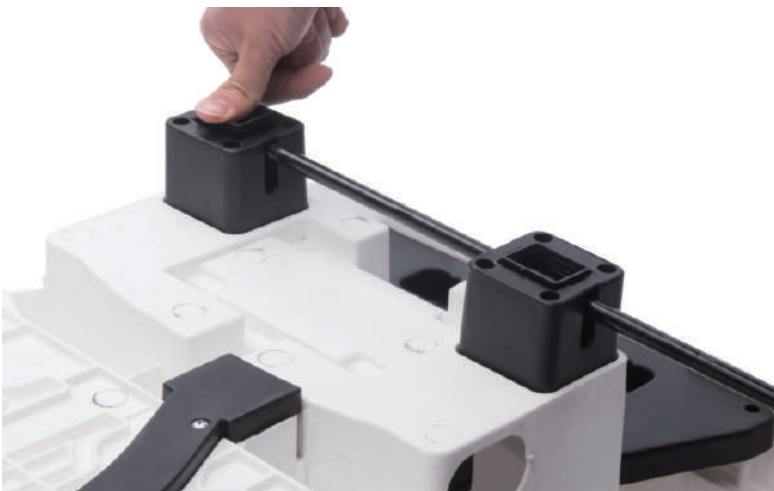



## 5. Door and rearview mirror holder assembly

Insert the door into the reserved place on the car, then insert the rearview mirror holder into the reserved place on the car and door. Use 2 pcs M4\*14 screw to tighten. The same way for the other side.



## 6. Steering wheel assembly

Unscrew the steering wheel, insert steering wheel into the direction lever, use screw and nut to tighten.



## 7. Windshield, rearview mirror, search light holder, search light assembly

Insert the windshield, rearview mirror, search light holder into the reserved place on the car. Then insert the search light into the search light holder.



## 8. Motor line and battery line connection

Connect the motor line correctly. Connect the red battery line to the red terminal.

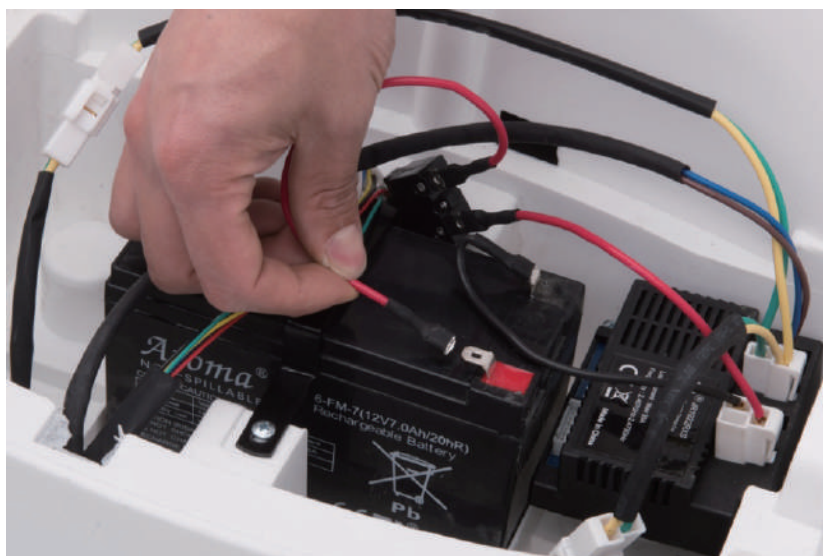
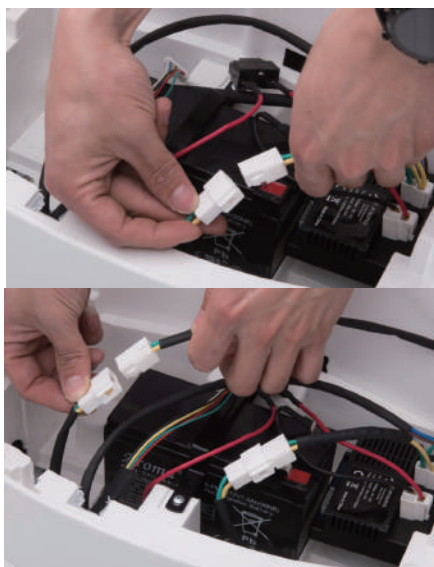

## 9. Seat assembly

Insert the seat into the reserved place on the car, use 2 pcs M4\*14 screw to tighten.



## Warnings

- For children's safety, please read these carefully.
- Assembly and adjustment must be done by adults, keep children away.
- Keep children under 36 months away from small parts.
- Safe belt is a must when children playing. Do not be close to fire.
- Adult must teach how to play it and never leave children alone for playing.
- Do not stand up or play when children are stepping on foot pedal.
- Battery must be charged by adults only. Please charge it first before use.
- Keep children away from plastic bag, or suffocation may occur.
- Only use spare parts which provided by manufacturer.
- Charger is not a toy for playing.
- Maximum loading capacity is 30KG. Do not overload.
- Suitable age: 37-95 months.

## Safety use

- Do not play in the street, road, slope or ditch.
- Do not change the line or add electric device to the car. Play the car in the dry area, not wet. Keep away from fire, or may damage the line.
- One or two riders one time only. Do not overload. Maximum capacity is 30KG.
- Turn power off if no use. If long time no use, unplug battery line.
- Check battery, charger and other spare parts regularly. If any problem, please fix it before playing.

## Charging notification

- For the first use, please charge 8-12 hours, or will damage the battery.
- Plug charger DC line into charge hole first, then plug charger into socket.
- Car can not be played when it charging.
- Every time it charged, do not charge more than 20 hours.
- It is normal that charger and battery warm (under 60°) during charging.
- Do not charge if plug is wet, or will occur shortcircuited.
- Only use charger provided by manufacturer, or will damage charger and battery or occur short-circuited.
- If long time no use, please charge 1 time per month at least.



## Charging steps are as follows:

Step 1: The charging hole is on the multi-functional board.

Step 2: Put the charger plug into the plug hole.

Step 3: Connect the charger to the power socket.

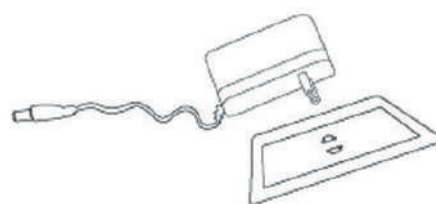

**Warning: Car must be charged by adults only.**

Car is useless during charging

## Maintenance and Service

- Check battery, charger and other spare parts regularly. If there is any problem, please fix it before playing.
- Use lubricating oil to care iron parts. Keep car away from fire and avoid long-time direct sunlight. Park it on the even place, do not reversal or gradient.
- Park it indoor and cover it with waterproof cloth.
- Keep car away from fire, like stove or heater, or plastic may melt.
- Keep away from flammable things, or may occur fire accident.
- Charge it after use and must be done by adults only. If long time no use, please charge it 1 time per month, in order to maintain battery.
- Clean the vehicle with a dry cloth only. Do not use chemical solvent to wipe plastic parts. Do not wash it with water or play it when raining or snowing. Water will damage motor, electric system or battery.
- Please turn power off after each use.
- Only use charger provided by manufacturer.
- Do not change car's structure or electric line. Check job request some skills or under specialists guidance.

TX288703

**Merax**<sup>®</sup>

# Manuel d'utilisation

- Télécommande 2.4G
- Interrupteur de commande d'éclairage
- Affichage de la puissance
- Son de klaxon
- Haute et basse vitesse
- En avant et en arrière

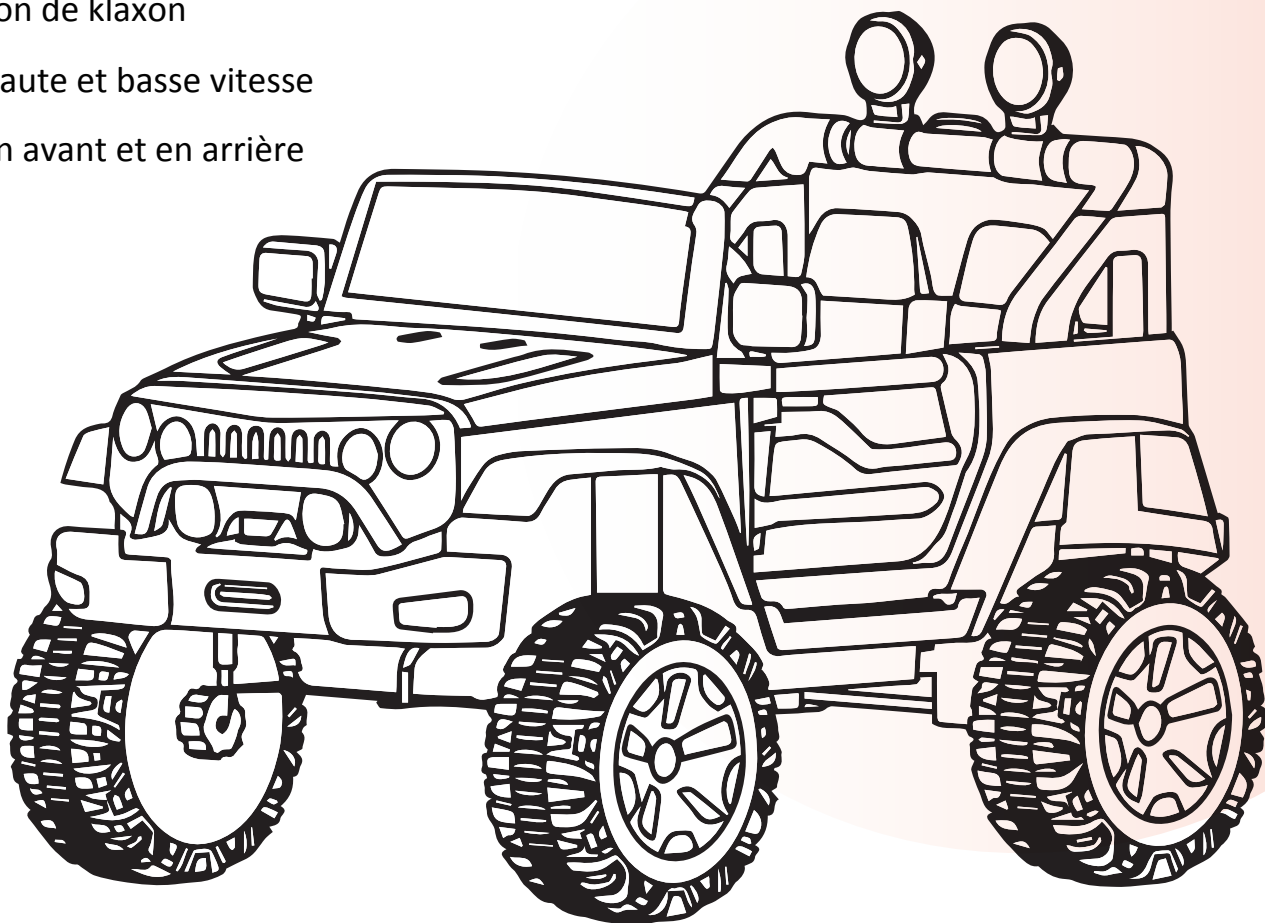

AVERTISSEMENT : le jouet doit être assemblé par un adulte.

À l'état non assemblé, il contient des points tranchants, des bords tranchants et de petites pièces potentiellement dangereux. Veuillez donc le garder hors de portée de bébé.



Ne pas utiliser sur la route.

# Sommaire























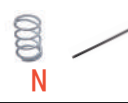

LISTE DES PIÈCES .....	29
SPÉCIFICATIONS DU PRODUIT.....	29
SYSTÈME DE CONTRÔLE .....	30
SCHÉMA D'ORDRE D'INSTALLATION.....	31
PRÉCAUTIONS.....	37
INSTRUCTIONS DE CHARGE.....	38
ENTRETIEN ET SERVICE .....	39



EC REP

Decobus Handel GmbH  
Ritscherstraße 11, 21244 Buchholz  
i.d.N., Deutschland

## Liste des pièces : (nom et quantité)

												
												
												
<b>Nom</b>	A	B	C	D	E	F	G	H	I	J	K	
<b>Quantité</b>	1	1		1	4	4	2	2	2	2	2	
	L	M	N	O	P	Q	R	S	T	U	V	W
	Support de phare de recherche (L/R)	Lumière de recherche	Ressort avant	Essieu arrière	Essieu avant	Siège	Clé	Vis M4 * 14	Noix	Télécommande	Chargeur	Fer plat
	2	1	2	1	1	2	14	5	1	1	1	
	X	Y										
	Grande rondelle	Petite rondelle										
	2	5										



## Spécifications du produit:

Nom	Spécification
Batterie	12V4.5AH*1
Âge approprié	37-95 Mois
Capacité de charge maximale	30kg
Taille du produit	100×65×72cm
La vitesse	3-5 km/h
Temps de charge/d'utilisation	Chargez pendant 8-10h, utilisez pendant 1-2h
Entrée du chargeur	120-240VAC
Télécommande	AAA1.5V

Les spécifications du produit ci-dessus peuvent contenir de légères erreurs, les spécifications spécifiques sont soumises au produit réel.

## Fonction

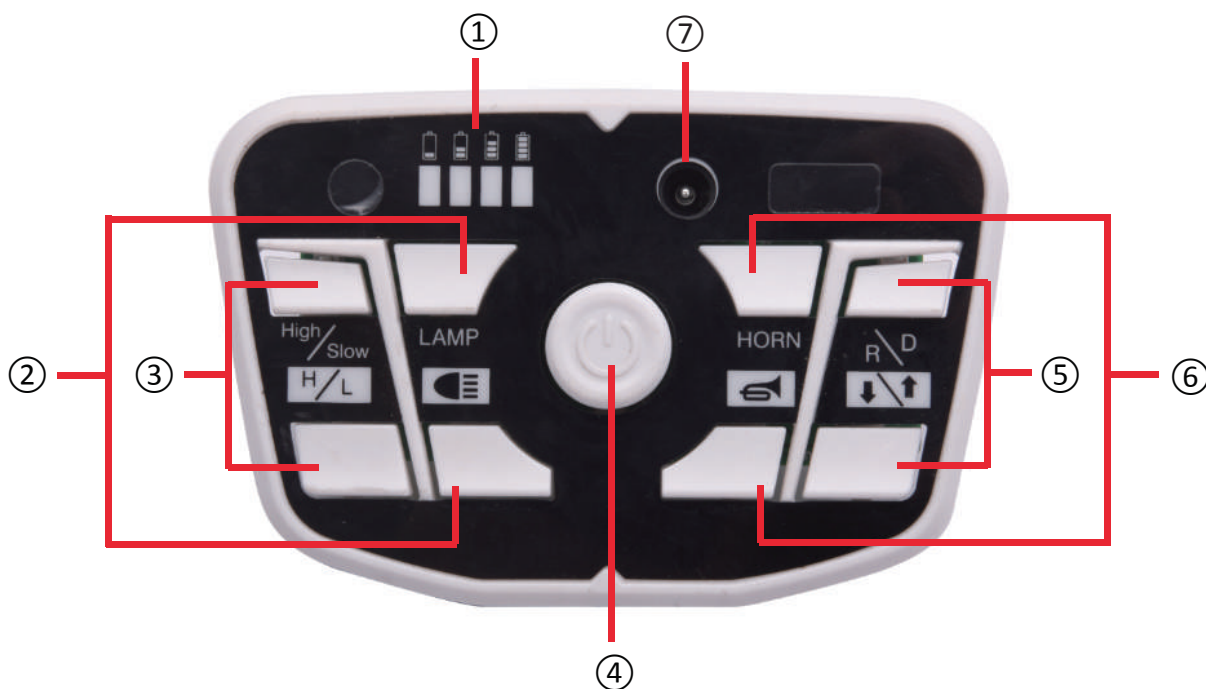

### La fonction du bouton

- |                             |                        |
|-----------------------------|------------------------|
| ① Affichage de la puissance | ⑤ En avant /En arrière |
| ② Contrôle de la lumière    | ⑥ Son de klaxon        |
| ③ Haute/basse vitesse       | ⑦ Trou de charge       |
| ④ Puissance                 |                        |

## Fonction de télécommande et explication

- Ne pas basculer rapidement le bouton vers l'avant lorsque la voiture roule.
- La télécommande peut être utilisée normalement lorsque les piles sont assemblées.
- La télécommande doit être utilisée sous la surveillance d'adultes.
- Le contrôle à distance est avant le contrôle de l'homme.

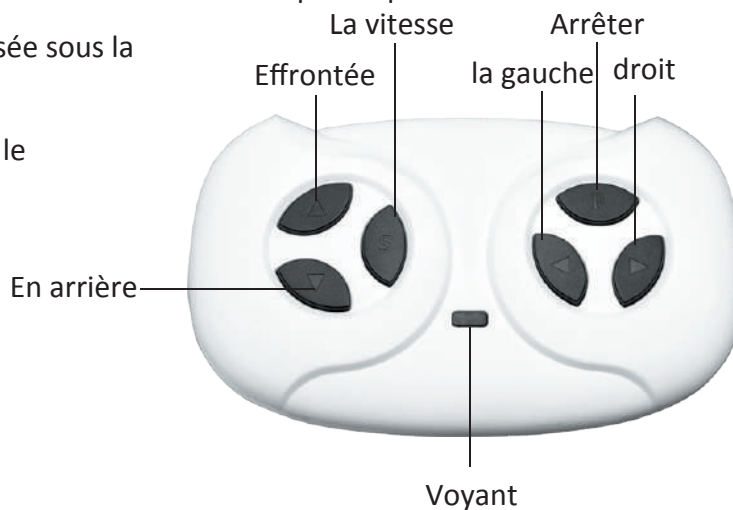

Comment régler la fréquence R/C : appuyez longuement sur l'avant et l'arrière pendant 3 secondes et l'indicateur de vitesse clignote.

Ensuite, allumez l'appareil, l'indicateur de vitesse s'allume longtemps, cela signifie que la connexion a réussi.

Si l'indicateur de vitesse ne répond pas, cela signifie que la connexion a échoué.

Remplacez les piles et réessayez.

## Fonctionnement de la batterie de la télécommande

- Retirez le couvercle de la batterie. Mettez deux piles de télécommande AAA1.5V avec la bonne polarité.
- Les piles neuves et usagées ne peuvent pas être utilisées en mélange.
- N'insérez pas les piles dans une mauvaise polarité, ou elles seront court-circuitées.
- Les piles non rechargeables ne peuvent pas être rechargées. Les batteries épuisées doivent être remplacées par des adultes.
- La batterie épuisée doit être manipulée et utilisée correctement par des adultes uniquement. Ne pas être joué par des enfants.

### Schéma d'ordre d'installation

## 1.Ensemble essieu avant et ressort avant

Tout d'abord, placez le fer plat sur l'essieu avant. Mettez 1 ressort avant de chaque côté du tube carré. Insérez ensuite l'essieu avant dans le trou du tube carré, ajoutez 1 rondelle et utilisez une clé pour serrer l'écrou. De même pour l'autre côté. Le levier de direction doit être passé à travers le trou de l'essieu avant, puis ajoutez 1 rondelle et utilisez une clé pour serrer l'écrou.



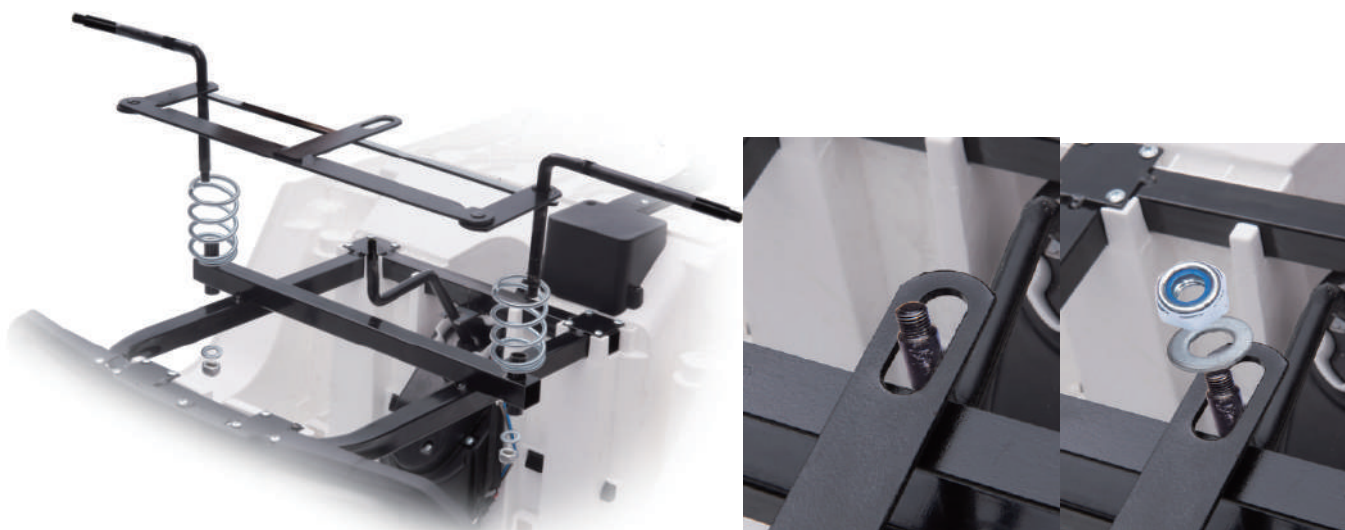

## 2. Ensemble de roue avant

Ajoutez 1 pièce grande rondelle, 1 pièce roue, 1 pièce petite rondelle étape par étape, utilisez une clé pour serrer l'écrou. Enfin, placez le petit enjoliveur. De la même manière pour l'autre côté.

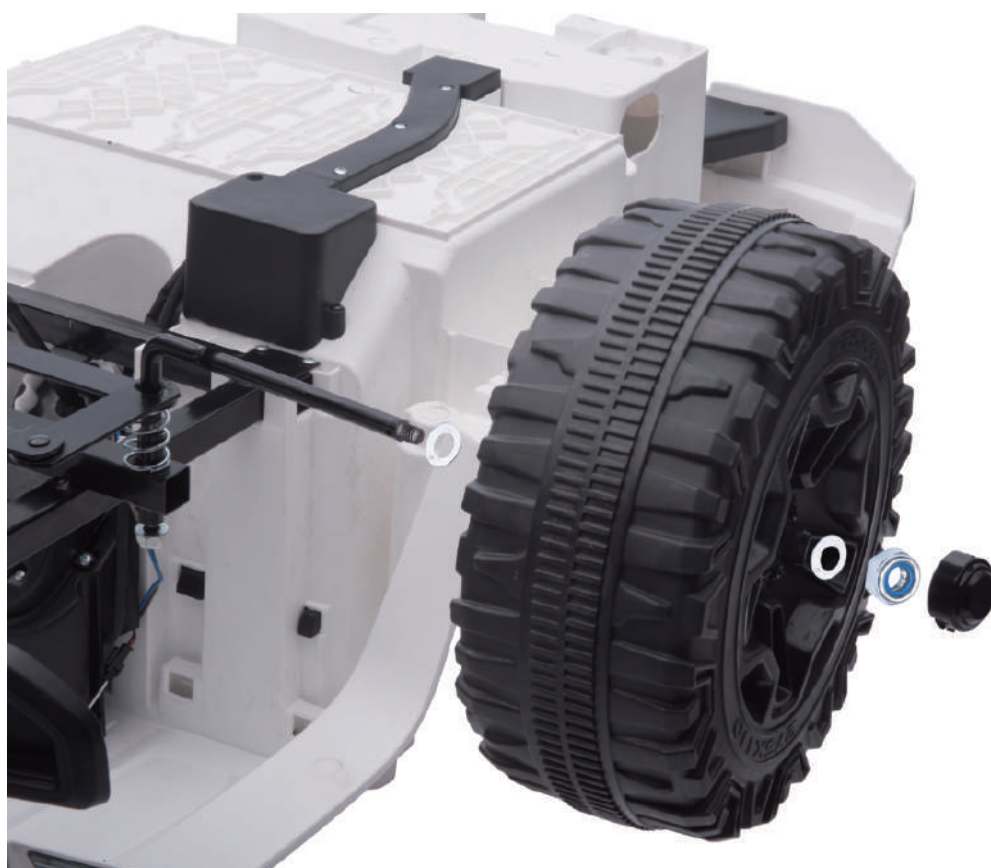



### 3. Ensemble ressort arrière et support de ressort arrière

Insérez le support de ressort arrière dans l'emplacement réservé sur la carrosserie de la voiture, utilisez 8 vis M4 \* 14 pour serrer. Ensuite, placez le ressort arrière dans le trou du support de ressort arrière.



### 4. Essieu arrière et ensemble moteur

Appuyez sur le ressort arrière, puis insérez l'essieu arrière dans les trous. Ajoutez 1 moteur, 1 roue, 1 rondelle étape par étape, utilisez une clé pour serrer l'écrou. De même pour l'autre côté.

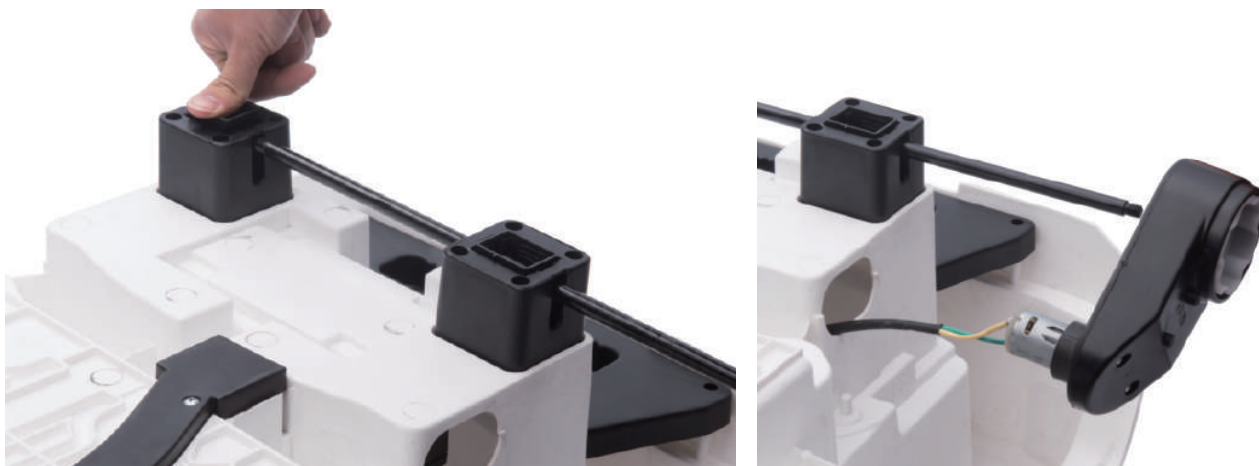

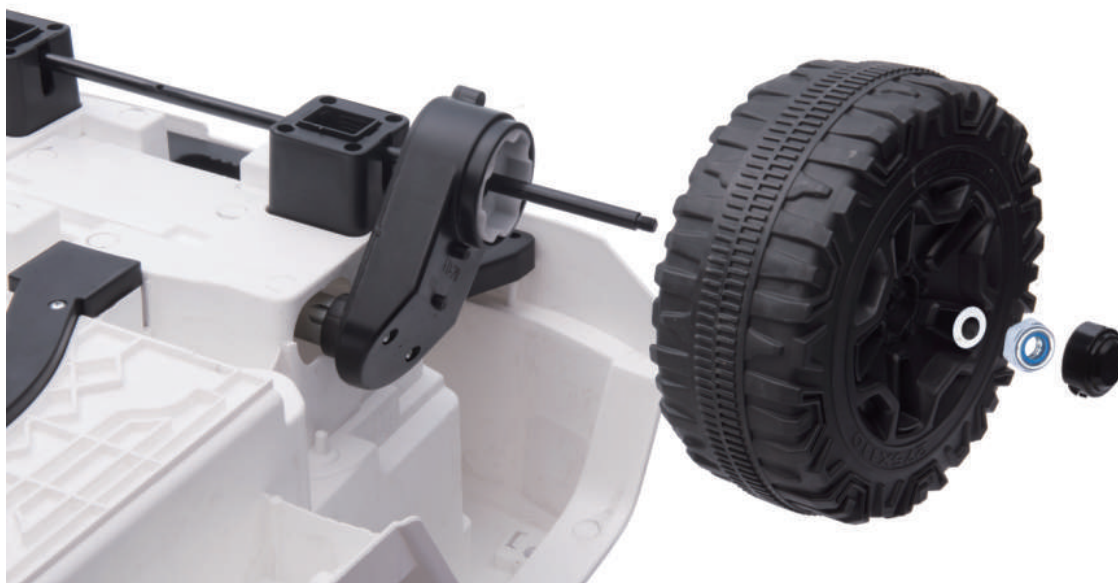

## 5. Ensemble de support de porte et de rétroviseur

Insérez la porte dans l'emplacement réservé sur la voiture, puis insérez le support de rétroviseur dans l'emplacement réservé sur la voiture et la porte. Utilisez 2 vis M4 \* 14 pour serrer. De même pour l'autre côté.



## 6. Ensemble de volant

Dévissez le volant, insérez le volant dans le levier de direction, utilisez la vis et l'écrou pour serrer.



## 7. Pare-brise, rétroviseur, support de phare de recherche, ensemble de phare de recherche

Insérez le pare-brise, le rétroviseur et le support de phare de recherche dans l'emplacement réservé sur la voiture. Insérez ensuite le projecteur dans le support du projecteur.



## 8. Connexion de la ligne de moteur et de la ligne de batterie

Connectez correctement la ligne du moteur.

Connectez la ligne de batterie rouge à la borne rouge.

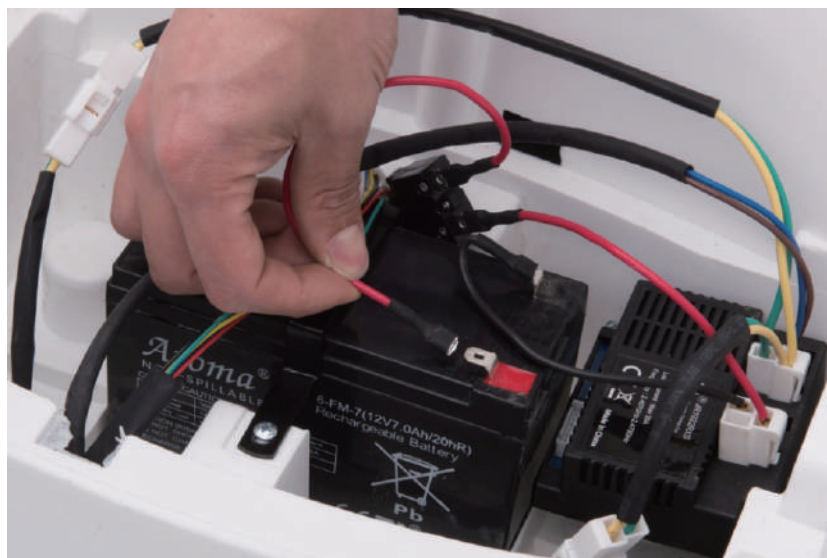
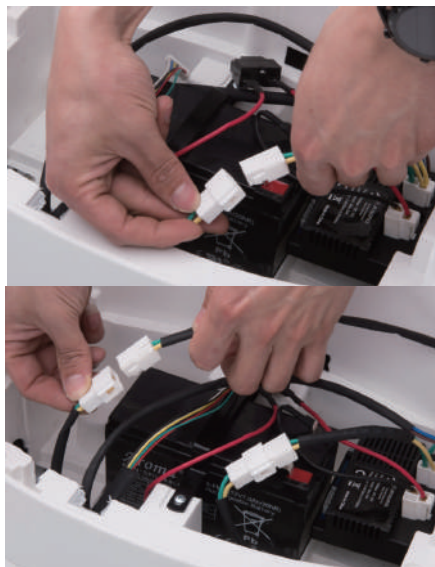

## 9. Assemblage du siège

Insérez le siège dans l'emplacement réservé de la voiture,  
2 vis M4 \* 14 usd pour serrer.



## Mises en garde

- Pour la sécurité des enfants, veuillez les lire attentivement.
- Le montage et le réglage doivent être effectués par des adultes, éloignez les enfants.
- Gardez les enfants de moins de 36 mois à l'écart des petites pièces.
- La ceinture de sécurité est indispensable lorsque les enfants jouent. Ne vous approchez pas du feu.
- L'adulte doit apprendre à y jouer et ne jamais laisser les enfants seuls pour jouer.
- Ne vous tenez pas debout ou ne vous battez pas lorsque l'enfant appuie sur la pédale.
- La batterie doit être chargée uniquement par des adultes. Veuillez le charger avant utilisation.
- Tenez les enfants à l'écart des sacs en plastique, car ils pourraient s'étouffer.
- N'utilisez que des pièces de rechange fournies par le fabricant.
- Le chargeur n'est pas un jouet pour jouer.
- La capacité de chargement maximale est de 30 kg. Ne pas surcharger.
- Âge approprié: 37-95 mois.

## Utilisation en toute sécurité

- Ne jouez pas dans la rue, la route, la pente ou le fossé.
- Ne changez pas la ligne et n'ajoutez pas d'appareil électrique à la voiture. Jouez avec la voiture dans un endroit sec, pas mouillé. Tenir à l'écart du feu, ou peut endommager la ligne.
- Un ou deux coureurs une seule fois. Ne surchargez pas. La capacité maximale est de 30 kg.
- Coupez l'alimentation si vous ne l'utilisez pas. Si vous ne l'utilisez pas depuis longtemps, débranchez la ligne de la batterie.
- Vérifiez régulièrement la batterie, le chargeur et les autres pièces de rechange. En cas de problème, veuillez le résoudre avant de jouer.

## Notification de charge

- Pour la première utilisation, veuillez charger 8-12 heures, ou endommagera la batterie.
- Branchez d'abord la ligne CC du chargeur dans le trou de charge, puis branchez le chargeur dans la prise.
- La voiture ne peut pas être lue lors de la charge.
- Chaque fois qu'elle est chargée, ne chargez pas plus de 20 heures.
- Il est normal que le chargeur et la batterie chauffent (moins de 60 °) pendant la charge.
- Ne chargez pas si la fiche est mouillée, ou se produira en court-circuit.
- N'utilisez que le chargeur fourni par le fabricant, ou endommagera le chargeur et la batterie ou se produira en court-circuit.
- Si vous ne l'utilisez pas depuis longtemps, veuillez facturer au moins 1 fois par mois.

## Les étapes de charge sont les suivantes :

Étape 1 : Le trou de charge se trouve sous le volant.

Étape 2 : Placez la prise du chargeur dans le trou de la prise.

Étape 3 : Connectez le chargeur à la prise de courant.

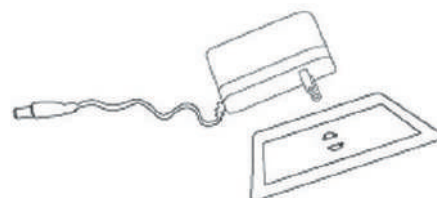

**Attention : la voiture ne doit être rechargée que par des adultes. La voiture est inutile pendant la charge**

## Entretien et service

- Vérifiez régulièrement la batterie, le chargeur et les autres pièces de rechange. En cas de problème, veuillez le résoudre avant utilisation.
- Utilisez de l'huile lubrifiante pour entretenir les pièces en fer. Gardez la voiture à l'écart du feu et du soleil. Stationnez-la sur un endroit plat, sans inversion ni pente.
- Stationnez-le à l'intérieur et couvrez-le d'un tissu imperméable.
- Gardez la voiture loin du feu, comme une cuisinière ou un radiateur, ou le plastique peut fondre.
- Tenir à l'écart des objets inflammables, ou peut se produire un incendie.
- Chargez-le après utilisation et ne doit être effectué que par des adultes. En cas d'inutilisation prolongée, veuillez le charger 1 fois par mois, afin d'entretenir la batterie.
- Nettoyez le véhicule uniquement avec un chiffon sec. N'utilisez pas de solvant chimique pour essuyer les pièces en plastique. Ne le lavez pas avec de l'eau ou ne le jouez pas lorsqu'il pleut ou qu'il neige. L'eau endommagera le moteur, le système électrique ou la batterie.
- Veuillez couper l'alimentation après chaque utilisation.
- Utilisez uniquement le chargeur fourni par le fabricant.
- Ne changez pas la structure de la voiture ou la ligne électrique.
- Vérifiez la demande de travail avec certaines compétences ou sous la direction d'un spécialiste.