

# DENON

**RCD-M39**  
CD RECEIVER

# Gebruiksaanwijzing

Voorbereidingen

Bediening

Informatie

## VEILIGHEIDSMATREGELEN



### WAARSCHUWING:

**OM HET RISICO OP ELEKTRISCHE SCHOK TE VOORKOMEN MAG U DE KLEP (OF DE RUGZIJD) NIET VERWIJDEREN. DIT APPARAAT BEVAT GEEN ONDERDELEN DIE DOOR DE GEBRUIKER KUNNEN WORDEN ONDERHOUDEN OF GEREPAREERD. LAAT ONDERHOUD EN REPARATIES OVER AAN BEVOEGDE ONDERHOUDSTECHNICI.**



De bliksemflits met het pijlsymbool in de gelijkzijdige rechthoek is bedoeld om de gebruiker te waarschuwen voor de aanwezigheid van niet-geïsoleerde "gevaarlijke spanning" in het product die krachtig genoeg kan zijn om elektrische schokken te veroorzaken.



Het uitroepteken binnen een gelijkzijdige driehoek is bedoeld om de gebruiker te waarschuwen voor de aanwezigheid van belangrijke gebruiks- en onderhouds (reparatie)-richtlijnen in de documentatie die bij het toestel is geleverd.

### WAARSCHUWING:

**STEL DIT APPARAAT NIET BLOOT AAN REGEN OF VOCHT OM HET RISICO OP BRAND OF ELEKTRISCHE SCHOKKEN TE VOORKOMEN.**

## CLASS 1 LASER PRODUCT LUOKAN 1 LASERLAITE KLASS 1 LASERAPPARAT

"CLASS 1  
LASER PRODUCT"

**ADVARSEL:** USYNLIG LASERSTRÅLING VED ÅBNING, NÅR SIKKERHEDSAFBRYDERE ER UDE AF FUNKTION. UNDGÅ UDSÆTTELSE FOR STRÅLING.

**VAROITUS:** LAITTEEN KÄYTTÄMINEN MUULLA KUIN TÄSSÄ KÄYTTÖOHJEESSA MAINITULLA TAVALLA SAATTA ALTISTAA KÄYTTÄJÄN TURVALLISUUSLUOKAN 1 YLITTÄVÄLLE NÄKYMÄMTÖMÄLLE LASERSÄTEILYLLE.

**VARNING:** OM APPARATEN ANVÄNDS PÅ ANNAT SÄTT ÄN I DENNA BRUKSANVISNING SPECIFICERATS, KAN ANVÄNDAREN UTSÄTTAS FÖR OSYNLIG LASERSTRÅLNING SOM ÖVERSKRIDER GRÄNSEN FÖR LASERKLASS 1.



ATTENZIONE: QUESTO APPARECCHIO E' DOTATO DI DISPOSITIVO OTTICO CON RAGGIO LASER. L'USO IMPROPRIO DELL'APPARECCHIO PUO' CAUSARE PERICOLOSE ESPOSIZIONI A RADIAZIONI!

# BELANGRIJKE VEILIGHEIDSinSTRUCTIES

1. Lees deze instructies.
2. Bewaar deze instructies.
3. Let op alle waarschuwingen.
4. Volg alle instructies.
5. Gebruik het apparaat niet bij water.
6. Reinig het apparaat alleen met een droge doek.
7. Blokkeer de ventilatieopeningen niet. Installeer het toestel in overeenstemming met de instructies van de fabrikant.
8. Niet gebruiken bij warmtebronnen zoals radiatoren, warmteregisters, ovens en andere apparatuur (zoals versterkers) die warmte produceren.
9. Bescherm de netkabel, zodat men er niet over kan lopen en hij niet bekneld raakt. Let vooral op de nabijheid van stekkers, stopcontacten en het punt waar de kabel op het apparaat is aangesloten.
10. Gebruik alleen toebehoren en accessoires die zijn aanbevolen door de fabrikant.
11. Gebruik het toestel alleen met een wagentje, standaard, statief, steun of tafel die door de fabrikant is opgegeven of die bij het toestel wordt verkocht. Wordt een wagen gebruikt, wees dan voorzichtig als de wagen met de apparatuur wordt verplaatst, zodat ze niet kunnen omvallen en letsel veroorzaken.
12. Neem de stekker uit het stopcontact tijdens onweer en als het apparaat langere tijd niet wordt gebruikt.
13. Laat reparaties uitvoeren door bevoegd reparatiepersoneel. Reparaties zijn nodig als het apparaat is beschadigd, bijvoorbeeld als de voedingskabel of stekker is beschadigd, als er vloeistof op het apparaat is gemorst of als er voorwerpen in het apparaat zijn gevallen, het apparaat is blootgesteld aan regen of vocht, het apparaat niet normaal werkt of het apparaat is gevallen.
14. De batterijen mogen niet worden blootgesteld aan overmatige hitte, zoals zon, vuur, enz.



Heet oppervlak

### WAARSCHUWING:

#### HEET OPPERVLAk. NIET AANRAKEN.

Bij ononderbroken bediening van dit product kan het oppervlak boven de interne koelplaat heet worden. Raak het toestel niet aan waar het heet is, vooral niet in de buurt van het "Heet oppervlak" en het bovenpaneel.

### WAARSCHUWING:

**HET GEBRUIK VAN REGELAARS, HET MAKEN VAN INSTELLINGEN OF UITVOEREN VAN HANDELINGEN ANDERS DAN HIERIN BESCHREVEN, KAN BLOOTSTELLING AAN GEVAARLIJKE STRALING VEROORZAKEN. DIT PRODUCT MAG UITSLUITEND DOOR ERKEND, BEVOEGD ONDERHOUDSPERSONEEL WORDEN AFGESTELD OF GEREPAREERD.**

### WAARSCHUWING:

Om de voeding van dit product volledig te onderbreken moet de stekker uit het stopcontact worden getrokken. De netstekker wordt gebruikt om de stroomtoevoer naar het toestel volledig te onderbreken en moet voor de gebruiker gemakkelijk bereikbaar zijn.

### • EENVORMIGHEIDSVERKLARING

Wij verklaren uitsluitend op onze verantwoordelijkheid dat dit product, waarop deze verklaring betrekking heeft, in overeenstemming is met de volgende normen: EN60065, EN55013, EN55020, EN61000-3-2 en EN61000-3-3. Volgens de voorzieningen van lage spanningsrichtlijn 2006/95/EC en EMC-richtlijn 2004/108/EC, de EU-richtlijn 1275/2008 en de kaderrichtlijn 2009/125/EC voor energieverbruikende producten (ErP).

DENON EUROPE  
Division of D&M Germany GmbH  
An der Kleinbahn 18, Nettetal,  
D-41334 Germany

### EEN AANTEKENING MET BETREKKING TOT DE RECYCLING:

Het inpakmateriaal van dit product is recycleerbaar en kan opnieuw gebruikt worden. Er wordt verzocht om zich van elk afvalmateriaal te ontdoen volgens de plaatselijke voorschriften.

Volg voor het wegdoen van de speler de voorschriften voor de verwijdering van wit- en bruingoed op.

Batterijen mogen nooit worden weggegooid of verbrand, maar moeten volgens de plaatselijke voorschriften betreffende chemisch afval worden verwijderd.

Op dit product en de meegeleverde accessoires, m.u.v. de batterijen is de richtlijn voor afgedankte elektrische en elektronische apparaten (WEEE) van toepassing.



Pb

## ALVORENSTE GEBRUIKEN

### WAARSCHUWINGEN

- Vermijd hoge temperaturen.  
Zorg er bij installatie in een audiorack voor, dat de door het toestel geproduceerde warmte goed kan worden afgevoerd.
- Hanteer het netsnoer voorzichtig.  
Houd het snoer bij de stekker vast wanneer deze moet worden aan- of losgekoppeld.
- Laat geen vochtigheid, water of stof in het apparaat binnendringen.
- Neem altijd het netsnoer uit het stopcontact wanneer het apparaat gedurende een lange periode niet wordt gebruikt.
- De ventilatieopeningen mogen niet worden beblokkeerd.
- Laat geen vreemde voorwerpen in dit apparaat vallen.
- Voorkom dat insecticiden, benzeen of verfverdunner met dit toestel in contact komen.
- Dit toestel mag niet gedemonteerd of aangepast worden.
- De ventilatie mag niet worden belemmerd door de ventilatieopeningen af te dekken met bijvoorbeeld kranten, een tafelkleed of gordijnen.
- Plaats geen open vlammen, bijvoorbeeld een brandende kaars, op het apparaat.
- Houd u steeds aan de milieuvoorschriften wanneer u gebruikte batterijen wegdoet.
- Stel het apparaat niet bloot aan druppels of spatten.
- Plaats geen voorwerpen gevuld met water, bijvoorbeeld een vaas, op het apparaat.
- Raak het netsnoer niet met natte handen aan.
- Als de schakelaar op OFF (STANDBY) staat, is het apparaat niet volledig losgekoppeld van de netspanning (MAINS).
- De apparatuur wordt in de buurt van het stopcontact geïnstalleerd, zodat dit altijd gemakkelijk toegankelijk is.
- Bewaar de batterijen niet op een plaats waar deze blootstaan aan direct zonlicht of op plaatsen waar zeer hoge temperaturen heersen, zoals in de buurt van een kachel.

## VOORZORGSMAATREGELEN BIJ DE INSTALLATIE

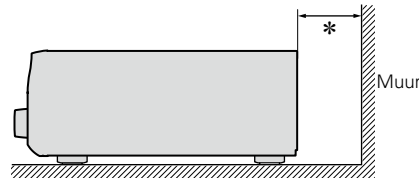
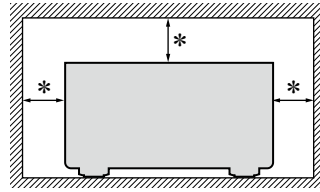

**\* Plaats dit toestel niet in een kleine afgesloten ruimte, zoals een boekenkast e.d., omdat anders de warmte niet op gepaste wijze kan worden afgevoerd.**

- Meer dan 0,3 m is aanbevolen.
- Plaats geen andere apparatuur op het toestel.

# Aan de slag

Dank u voor het vertrouwen dat u in dit DENON-product hebt gesteld. Lees deze gebruiksaanwijzing aandachtig door voordat u het product gaat gebruiken.

Bewaar deze gebruiksaanwijzing na hem te hebben gelezen zodat u hem later nog eens kunt naslaan.

## Inhoud

<b>Aan de slag</b> .....	1
Accessoires .....	1
Functies .....	2
Waarschuwingen bij gebruik .....	2

## Vorbereidingen

<b>Aansluitingen</b> .....	4
Aansluiten van de luidsprekers .....	4
Een iPod of USB-geheugenapparaat aansluiten op de USB-poort .....	5
Een TV aansluiten .....	6
Een antenne aansluiten .....	6
Het netsnoer aansluiten .....	7

## Bediening

<b>Basisbediening</b> .....	9
Vorbereidingen .....	9
De huidige tijd instellen (24-uurs aanduiding) .....	10
Bedieningsmogelijkheden tijdens weergave .....	11
CD's afspelen .....	12
Luisteren naar FM-uitzendingen .....	14
Luisteren naar DAB/DAB+ (enkel voor RCD-M39DAB) .....	18
Luisteren naar AUX .....	19
<b>Geavanceerde bediening</b> .....	20
Vorbereidingen .....	20
MP3- en WMA-bestanden afspelen .....	21
Een iPod afspelen .....	23
Een USB-geheugenapparaat afspelen .....	24
De alarm instellen .....	25
Andere functies .....	27

## Informatie

<b>Namen en functies van onderdelen</b> .....	29
Voorpaneel .....	29
Beeldscherm .....	30
Achterpaneel .....	30
Afstandsbediening .....	31
<b>Overige informatie</b> .....	34
Schijven .....	34
Uitleg termen .....	35
<b>Probleemoplossing</b> .....	35
<b>Technische gegevens</b> .....	37

## Accessoires

Controleer of de volgende onderdelen met het product meegeleverd zijn.

① Aan de slag .....	1
② CD-ROM (Gebruiksaanwijzing) .....	1
③ Veiligheidsinstructies .....	1
④ Lijst met servicenetwerken .....	1
⑤ Afstandsbediening (RC-1162) .....	1
⑥ R03/AAA-batterijen .....	2
⑦ ① Netsnoer: enkel voor continentaal model .....	1
② Netsnoer: enkel voor RCD-M39DAB .....	1
⑧ FM-binnenantenne (enkel voor continentaal model) .....	1
⑨ DAB/FM-binnenantenne (enkel voor RCD-M39DAB) .....	1

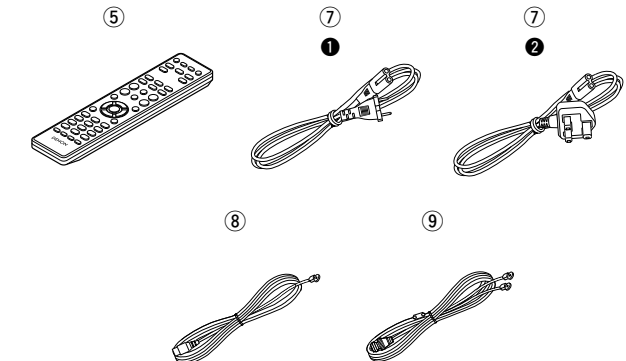

## Funcities

### Kwalitatief hoogwaardige versterker die de nadruk op geluidskwaliteit legt

Uitgerust met 30 W + 30 W (6 Ω) versterkingscircuits van hoge kwaliteit.

### Direct Play voor iPod® en iPhone® via USB

U kunt muziekgegevens van een iPod afspelen als u de iPod met de bij de iPod geleverde USB-kabel aansluit op de USB-poort van het toestel en ook u kunt een iPod bedienen met de afstandsbediening voor dit toestel.

### Gewicht en Imposant geluid

De configuratie van de printplaat en de circuits zijn opnieuw ontworpen om een lagere impedantie te bereiken. Doordat een stabiele stroomvoorziening is ontwikkeld voor de versterker en de andere gedeelten, is het mogelijk een vermogen van wel 30 W te realiseren.

### “Eenvoudig & Rechthoekig”-circuitontwerp voor een puur geluid vrij van kleuring

DENON's populaire M-serie biedt u een hoge geluidskwaliteit gebaseerd op het “Eenvoudig & Rechthoekig”-concept. Circuits zijn ongecompliceerd, signaalpaden zijn kort en alle negatieve invloeden op de geluidskwaliteit zijn tot een minimum beperkt.

Dit toestel biedt ook de “Automatische stand-bymodus” waarbij het naar de stand-bystatus gaat wanneer er gedurende 30 minuten geen bewerking wordt uitgevoerd.

### Weergave van MP3 en WMA-bestanden

Geschikt voor het afspelen van CD's en USB-geheugenapparaten waarop MP3 en WMA-bestanden zijn opgeslagen. De titel en de naam van de uitvoerende artiest van het huidige nummer kunnen op de display van het toestel worden getoond.

Zie: “De display instellen” (zie blz. 13, 24) voor informatie over tekens die kunnen worden getoond.

### Laag stroomverbruik tijdens stand-by

Omdat tijdens de ontwerpfase ook aan het milieu is gedacht, bedraagt het stroomverbruik tijdens stand-by slechts circa 0,3 W.

### Afstandsbediening

Dit toestel wordt geleverd met een afstandsbediening met grote knoppen voor vaak gebruikte functies, zodat u snel de gewenste functie kunt vinden.

## Waarschuwingen bij gebruik

### • Voordat u de aan/uitknop indrukt

Controleer nogmaals dat alle aansluitingen correct zijn en dat er geen problemen bestaan met de verbindingkabels.

- Bepaalde onderdelen staan onder spanning, zelfs als het toestel in stand-by staat. Wanneer u voor langere tijd weg bent, zorg er dan voor dat de stekker uit het stopcontact getrokken is.

### • Voldoende ventilatie

Als u het toestel lange tijd laat staan in een kamer met sigarettenrook enz., kan het oppervlak van de optische pickup vuil worden waardoor de signalen niet meer naar behoren kunnen worden gelezen.

### • Over condensatie

Als er een groot temperatuurverschil bestaat tussen de binnenkant van het toestel en de onmiddellijke omgeving, dan kan er condensatie (dauw) op de werkende delen in het toestel ontstaan, waardoor het toestel niet goed functioneert.

Mocht dit het geval zijn, laat het toestel dan rustig een aantal uren zonder stroom staan en wacht totdat er geen temperatuurverschil meer bestaat alvorens u het toestel gebruikt.

### • Waarschuwingen voor het gebruik van mobiele telefoons

Er kan ruis ontstaan wanneer u een mobiele telefoon in de buurt van het toestel gebruikt. Indien dat het geval is, hou de mobiele telefoon dan uit de buurt wanneer het toestel in gebruik is.

### • Het toestel verplaatsen

Zorg ervoor dat de disk is verwijderd, de stroom is uitgeschakeld en het netsnoer uit het stopcontact is getrokken. Koppel vervolgens de verbindingkabels naar andere systeeminstallaties af voordat u het toestel verplaatst.

### • Reiniging

- Veeg de behuizing en het bedieningspaneel met een zachte doek schoon.
- Volg de instructies bij het gebruik van een chemisch schoonmaakmiddel.
- Zowel benzeen, verfverdunder, andere organische reinigingsmiddelen als insecticiden kunnen veranderingen aan het materiaal en verkleuring veroorzaken wanneer het met het toestel in aanraking wordt gebracht en mogen daarom niet worden gebruikt.

## Vorbereidings

---

Hier worden de aansluitings van het toestel beschreven.

- Aansluiten van de luidsprekers  [blz. 4](#)
- Een iPod of USB-geheugenapparaat aansluiten op de USB-poort  [blz. 5](#)
- Een TV aansluiten  [blz. 6](#)
- Een antenne aansluiten  [blz. 6](#)
- Het netsnoer aansluiten  [blz. 7](#)

# Aansluitingen

## OPMERKING

- Steek het netsnoer pas in het stopcontact nadat alle aansluitingen zijn gemaakt.
- Lees tijdens het aansluiten ook de handleidingen van de andere componenten.
- Zorg dat u de linker en rechter kanalen juist aansluit (links op links, rechts op rechts).
- Bundel de elektriciteits snoeren niet samen met de aansluitkabels. Dit kan gebrom of andere storingen tot gevolg hebben.

## Kabels die voor aansluitingen worden gebruikt

Audiokabel (apart verkrijgbaar)	
Subwooferkabel	
Luidsprekerkabel	
Optische kabel	
Audiokabel	

## Aansluiten van de luidsprekers

Subwoofer met ingebouwde versterker

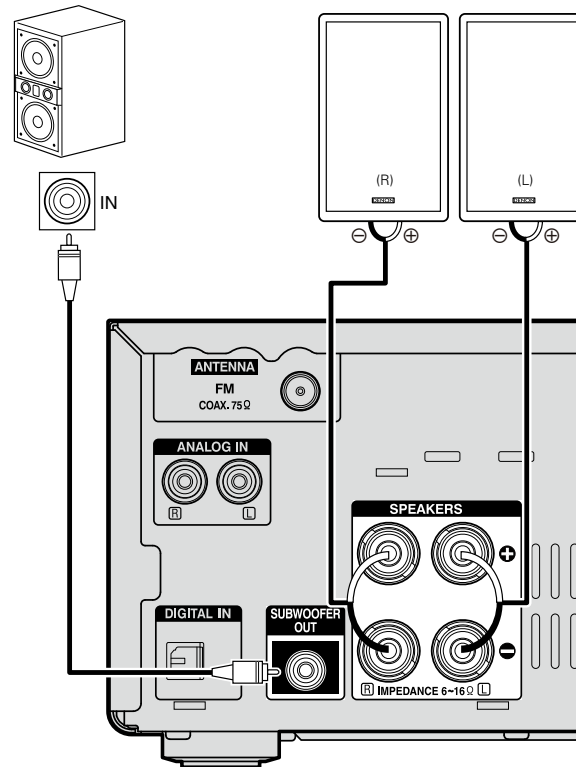

## De luidsprekerkabels aansluiten

Controleer nauwgezet het linker (L) en het rechter (R) kanaal en de + (rood) en - (zwart) polariteit op de luidsprekers die op het toestel zijn aangesloten en let er goed op dat u de kanalen en polariteiten op juiste wijze aansluit.

**1** Strip ongeveer 10 mm isolatie van het uiteinde van de luidsprekerkabel en wikkel de kerndraden stevig samen of breng er wat soldeertin op aan.



**2** Draai de luidsprekeraansluiting tegenwijzersin los.



**3** Steek de kerndraad van de luidsprekerkabel tot aan de isolatie in de luidsprekeraansluiting.



**4** Draai de luidsprekeraansluiting wijzersin vast.

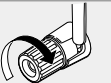

## OPMERKING

- Trek de stekker van het netsnoer uit het stopcontact voordat u de luidsprekers aansluit. Schakel ook de subwoofer uit.
- Gebruik luidsprekers met een impedantie van 6 tot 16  $\Omega$ /ohm. Het ingebouwde beschermingscircuit kan worden geactiveerd wanneer er luidsprekers met een andere impedantie worden gebruikt.
- Sluit de luidsprekerkabels zodanig aan, dat er geen kerndraden uit de luidsprekeraansluitingen steken. Het beveiligingscircuit kan geactiveerd worden wanneer de kerndraden in contact komen met het achterpaneel of wanneer de + en - draden met elkaar contact maken (zie blz. 35 "Beveiligingscircuit").
- Raak de luidsprekeraansluitingen nooit met ingeschakelde netspanning aan. Dat kan een elektrische schok veroorzaken.

# Een iPod of USB-geheugenapparaat aansluiten op de USB-poort

- U kunt op een iPod of USB-geheugenapparaat opgeslagen muziek afspelen.
- Zie “Een iPod afspelen” (afb. blz. 23) of “Een USB-geheugenapparaat afspelen” (afb. blz. 24) voor de bedieningsrichtlijnen.

## Kabels die voor aansluitingen worden gebruikt

Gebruik de USB-kabel die is meegeleverd met de iPod om een iPod op dit toestel aan te sluiten.

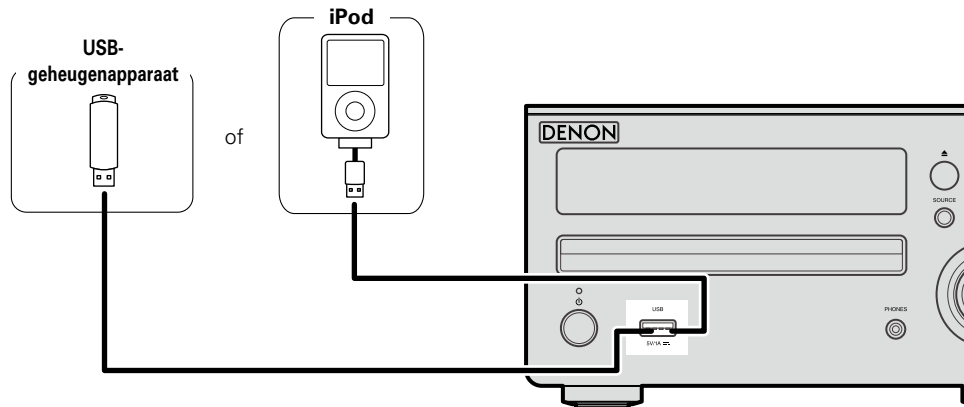

DENON kan niet garanderen dat alle USB-geheugenapparaten zullen werken of kunnen worden gevoed. Wanneer u een draagbare HDD met USB-aansluiting gebruikt waarop een netadapter kan worden aangesloten voor het leveren van stroom, raden wij u aan de netadapter te gebruiken.

### OPMERKING

- USB-geheugenapparaten kunnen niet worden aangesloten via een USB-hub.
- U kunt dit toestel niet gebruiken door de USB-poort van het toestel via een USB-kabel met een computer te verbinden.
- Gebruik geen verlengsnoer wanneer u een USB-geheugencomponent aansluit. Dit kan radiostoring met andere componenten veroorzaken.
- Wanneer u een iPhone op dit toestel aansluit, dient u de iPhone op een afstand van minstens 20 cm van dit toestel te houden. Als u de iPhone dichterbij dit toestel houdt en u ontvangt een telefoonoproep op de iPhone, is het mogelijk dat dit toestel lawaai genereert.
- Indien de iPod is verbonden middels een iPod kabel (los verkrijgbaar) die langer dan 2 meter is, wordt het geluid mogelijk niet juist weergegeven. Gebruik een ware iPod kabel of een kabel die korter dan 1 meter is.

## Ondersteunde iPod modellen

### • iPod classic



iPod classic  
80GB



iPod classic  
160GB (2007)



iPod classic  
160GB (2009)

### • iPod nano



iPod nano  
3rd generation (video)  
4GB 8GB



iPod nano  
4th generation (video)  
8GB 16GB



iPod nano  
5th generation (video camera)  
8GB 16GB



iPod nano  
6th generation  
8GB 16GB

### • iPod touch



iPod touch  
1st generation  
8GB 16GB 32GB



iPod touch  
2nd generation  
8GB 16GB 32GB



iPod touch  
3rd generation  
32GB 64GB



iPod touch  
4th generation  
8GB 32GB 64GB

### • iPhone



iPhone  
4GB 8GB 16GB



iPhone 3G  
8GB 16GB



iPhone 3GS  
8GB 16GB 32GB



iPhone 4  
8GB 16GB 32GB



iPhone 4S  
16GB 32GB 64GB

(vanaf juni 2012)



## Een TV aansluiten

- Kies de terminal en sluit het apparaat aan.
- Om naar de audio van een TV te luisteren via dit toestel, gebruikt u de optische digitale aansluiting.

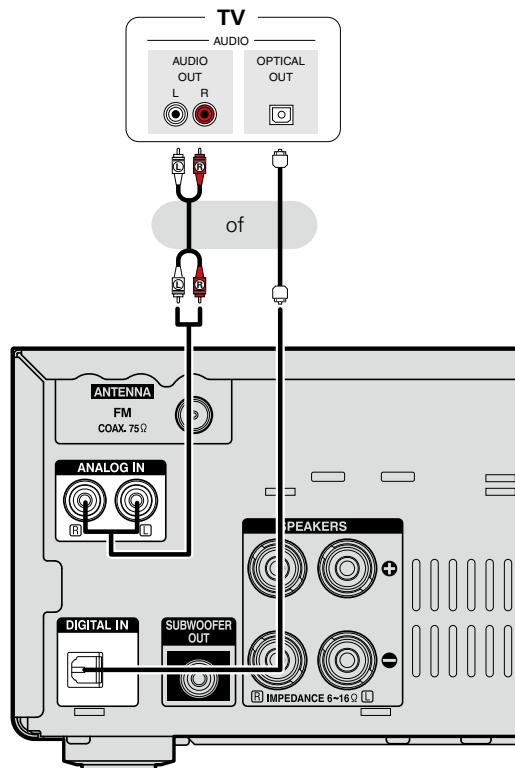

### OPMERKING

- Er kunnen geen andere digitale audiosignalen dan 2-kanaals linear PCM worden ingevoerd via de aansluiting DIGITAL IN (OPTICAL) van dit toestel.
- Om andere digitale audiosignalen dan 2-kanaals linear PCM in te voeren, zet u de digitale audio-uitgang van de TV op 2-kanaals PCM. Raadpleeg de gebruiksaanwijzing van uw TV voor details.

## Een antenne aansluiten

### FM (enkel voor continentaal model)

- Sluit de met het toestel meegeleverde FM-antenne aan om radiouitzendingen te beluisteren.
- Nadat u de antenne hebt aangesloten en een radiosignaal ontvangt (zie blz. 14 "Luisteren naar FM-uitzendingen"), dient u tape te gebruiken om de antenne op de positie met de minste ruis vast te zetten.

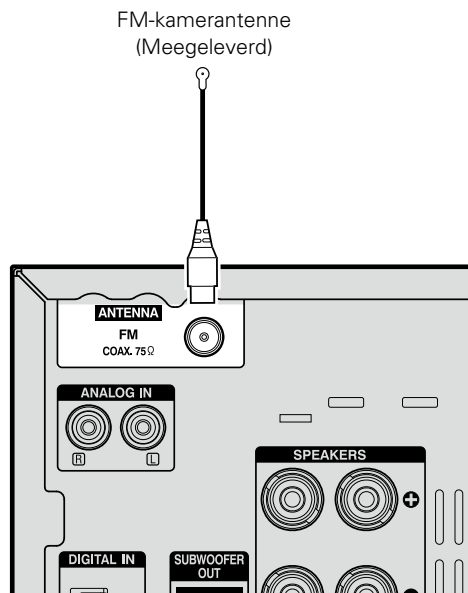

### OPMERKING

- Sluit geen twee FM-antennes tegelijk aan.
- Als u geen goed radiosignaal kunt ontvangen, raden we aan een buitenantenne te plaatsen. Vraag inlichtingen bij de verkoper van het toestel.

### DAB/FM (enkel voor RCD-M39DAB)

- ❑ De DAB/FM-binnenantenne aansluiten  
DAB-zender ontvangt (zie blz. 18).

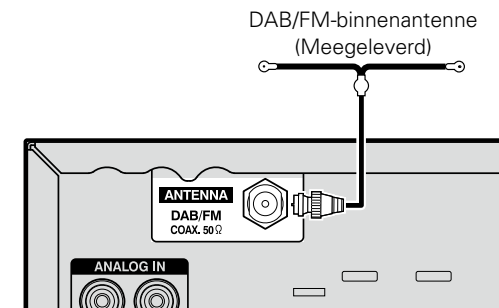

## Het netsnoer aansluiten

### Enkel voor continentaal model

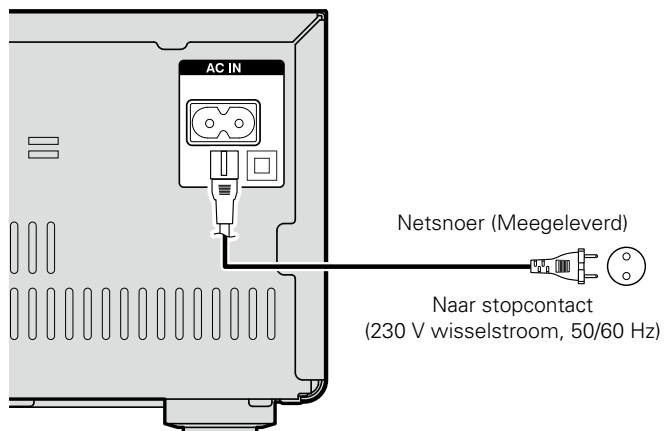

### Enkel voor RCD-M39DAB

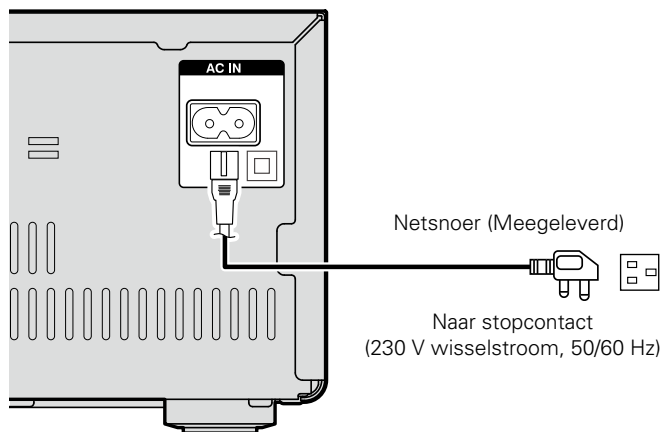

#### OPMERKING

- Gebruik alleen het meegeleverde stroomsnoer.
- Zorg ervoor dat het stroomsnoer uit het stopcontact gehaald is voordat het in de AC-stekker wordt gestoken of ontkoppeld wordt.

# Bediening

Hier beschrijven we de functies en handelingen waarmee u het toestel beter kunt gebruiken.

- Basisbediening  [blz. 9](#)
- Geavanceerde bediening  [blz. 20](#)

- De voeding inschakelen (👉 blz. 9)
- Vooraleer een schijf af te spelen (👉 blz. 9)
- Uitschakelen van de netspanning (👉 blz. 9)

- De huidige tijd instellen (24-uurs aanduiding) (👉 blz. 10)

- De ingangsbron selecteren (👉 blz. 11)
- Het volume aanpassen (👉 blz. 11)
- De toon aanpassen (👉 blz. 11)
- Het geluid tijdelijk onderbreken (👉 blz. 11)
- De helderheid van de weergave wijzigen (👉 blz. 11)

- CD's afspelen (👉 blz. 12)
- Luisteren naar FM-uitzendingen (👉 blz. 14)
- Luisteren naar DAB/DAB+ (enkel voor RCD-M39DAB) (👉 blz. 18)

- Geavanceerde bediening (👉 blz. 20)

## Vorbereidingen

### De voeding inschakelen

#### Druk op POWER .

- De netspanning wordt ingeschakeld. Druk nogmaals op de toets om het toestel standby te zetten.
- Voedingslampje  
Normale stand-by.....Uit  
Aan.....biue  
Alarm stand-by.....Oranje  
iPod opladen standby.....Rood

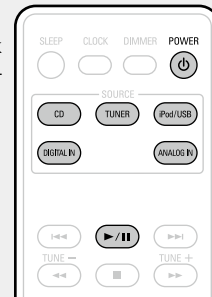

In de standby modus wordt het toestel ook ingeschakeld met een druk op de volgende toetsen.

- ,  of \* op het hoofdtoestel
- **CD, TUNER, iPod/USB, DIGITAL IN, ANALOG IN** of \* op de afstandsbediening
- \* De weergave start als er al een disc in het toestel zit.

#### OPMERKING

- Stroom wordt toegevoerd naar delen van het circuit, zelfs wanneer de voeding in standby-modus staat. Trek de stekker uit het stopcontact wanneer u langere tijd afwezig bent.
- Stop de weergave voordat u de netspanning uitschakelt.

#### De netspanning volledig uitschakelen

Trek de stekker uit het stopcontact.

- Merk op dat instelling van de klok verloren gaat zodra de stekker uit het stopcontact wordt getrokken.
- Als het toestel gedurende langere tijd niet op het lichtnet is aangesloten, kunnen ook de instellingen van de diverse functies verloren gaan.

### Vooraleer een schijf af te spelen

#### 1 Druk op POWER .

#### 2 Druk op CD als u als inkomend signaal "DISC" wilt instellen.

Als geen cd-schijfje is geplaatst, verschijnt de melding "NO DISC".

#### 3 Plaats een schijf (👉 blz. 34).

- Druk op  op het hoofdtoestel om de dischouder te openen/sluiten.
- De schijflade sluit ook wanneer op  wordt gedrukt.

#### OPMERKING

Plaats geen vreemde voorwerpen in de schijflade. Dit kan het apparaat beschadigen.

### Uitschakelen van de netspanning

#### Druk op POWER .

De Aan/uit-indicator gaat uit en het toestel wordt uitgeschakeld.

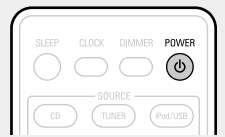

#### OPMERKING



- Stop de weergave voordat u de netspanning uitschakelt.
- Zorg dat de schijflade geheel gesloten is voordat u het toestel uitzet.
- De schijflade niet met hand aandrukken wanneer de stroom uitgeschakeld is. Dit kan het toestel beschadigen.

## De huidige tijd instellen (24-uurs aanduiding)

[Voorbeeld] De huidige tijd instellen op 10:15 uur

**1** Druk op **POWER**  om de netspanning in te schakelen.

**2** Druk op **SETUP**.  
Verschillende type instellingsmenu's worden weergegeven.

**3** Gebruik   om "CLOCK SETUP" te selecteren en druk dan op **ENTER** of .



SETUP  
CLOCK SETUP

**4** Stel de "uren" in met  .



CLOCK SETUP  
10:00

**5** Druk op **ENTER** of .  
De "minuten" aanduiding begint te knipperen.

**6** Stel de "minuten" in met  .



CLOCK SETUP  
10:15

**7** Druk op **ENTER** of .  
De huidige tijd is nu ingesteld en de normale aanduiding verschijnt weer.



**De klok weergeven wanneer de netspanning is ingeschakeld**

Druk op **CLOCK**.

Druk nogmaals op de knop. Het beeldscherm keert terug naar de oorspronkelijke toestand.

**De klok weergeven wanneer het toestel stand-by staat**

Druk op **CLOCK**.

De huidige tijd wordt gedurende 10 seconden weergegeven.

### OPMERKING

In de stand-by-modus kunt u de tijd niet instellen. Schakel eerst de spanning in.

# Bedieningsmogelijkheden tijdens weergave

## De ingangsbron selecteren

Draai aan **CD, TUNER, iPod/USB, DIGITAL IN** of **ANALOG IN** om de ingangsbron te selecteren.

De gewenste ingangsbron kan rechtstreeks worden geselecteerd.

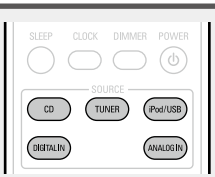

U kunt ook als volgt een ingangsbron selecteren.

### Met de toets op het hoofdtoestel

Druk op **SOURCE**.

- Bij elke druk op **SOURCE** wisselt de ingangsbron in de onderstaande volgorde.



## Het volume aanpassen

Gebruik **VOLUME ▲▼** om het volume in te stellen.

De volumeniveau wordt weergegeven.

[Regelbaar bereik]

**VOLUME 00 – 49, VOLUME MAX**

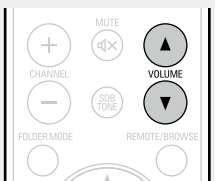

U kunt het volume ook regelen door aan de **VOLUME**-knop op het hoofdtoestel te draaien.

## De toon aanpassen

**1** Druk op **SDB TONE** om de toonparameter te selecteren voor afstelling.

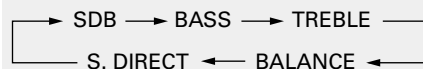

**2** Gebruik **◀▶** om **SDB, BASS, TREBLE** of **BALANCE** af te stellen.

- Voor het maken van andere toonafstellingen op dit moment, drukt u op **SDB TONE**.
- Als er gedurende 5 seconden geen bediening plaatsvindt, wordt de huidige instelling opgeslagen en verschijnt de normale aanduiding weer op de display.

<b>SDB</b>	Benadrukt het bass-geluid wanneer de functie Super Dynamic Bass (SDB) op ON is gezet. [Selecteerbare modus] <b>ON</b> – <b>OFF</b>
<b>BASS</b>	Het bass-geluid aanpassen. [Variabel bereik] <b>-10dB</b> – <b>+10dB</b>
<b>TREBLE</b>	Het treble-geluid aanpassen. [Variabel bereik] <b>-10dB</b> – <b>+10dB</b>
<b>BALANCE</b>	Stelt de linker/rechter volumebalans af. [Variabel bereik] <b>L06</b> – <b>CENTER</b> – <b>R06</b>
<b>S.DIRECT</b>	Speelt een schijf af met SOURCE DIRECT modus. Tijdens SOURCE DIRECT worden de geluidssignalen niet door de toonregelingscircuits (SDB/BASS/TREBLE/BALANCE) geleid. De muziekweergave is daarom getrouwer aan het originele geluid.

### [Standaard instellingen]

- SDB ..... OFF
- BASS ..... 0dB
- TREBLE ..... 0dB
- BALANCE ..... CENTER
- S.DIRECT ..... OFF

## Het geluid tijdelijk onderbreken

Druk op **MUTE** .

"MUTE ON" wordt weergegeven.

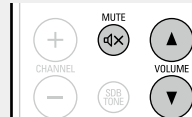

Druk opnieuw op **MUTE**  om te annuleren.

(De dempingsfunctie wordt ook uitgeschakeld door op **VOLUME ▲▼** te drukken.)

## De helderheid van de weergave wijzigen

Druk op **DIMMER**.

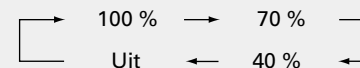

- De helderheid van het beeldscherm verandert telkens wanneer de toets wordt ingedrukt.

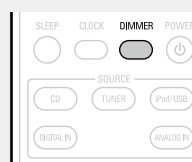

## CD's afspelen

Voordat u deze bediening start, voert u de procedure uit in "Vooraleer een schijf af te spelen" (blz. 9).

### Druk op ►/II.

De "►" indicator gaat aan en de weergave begint.



### □ Weergave van MP3- en WMA-bestanden

(blz. 21)

### □ De weergave stoppen

Druk op ■.

- Dit kan ook door op ■ (alleen continentaal model) of **BAND/■** (alleen model RCD-M39DAB) op het hoofdtoestel te drukken.

### □ De weergave tijdelijk stoppen

Druk op ►/II.

Het indicatorlampje II gaat aan.

- Om met afspelen verder te gaan, druk ►/II.

### □ Vooruit- en terugspoelen (zoeken)

Houd tijdens het afspelen ◀◀, ▶▶ ingedrukt.

### □ Naar het begin van de nummers gaan (skipping)

Druk tijdens de weergave ◀◀, ▶▶ in.

- De schijf slaat het aantal nummers over op basis van hoe vaak de toets wordt ingedrukt.
- Wanneer er éénmaal op de terug-toets wordt gedrukt zal de nummer opnieuw vanaf het begin afgespeeld.
- Dit kan ook door op ◀◀/-, +/▶▶ op het hoofdtoestel te drukken.

### □ Het gewenste nummer afspelen

Druk 0 – 9, +10 in om het nummer te selecteren.

**[Voorbeeld]** Nummer 4 : 4

**[Voorbeeld]** Nummer 12 : +10, 2

**[Voorbeeld]** Nummer 20 : +10, +10, 0

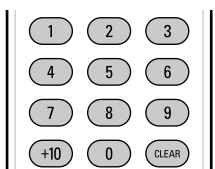

## Herhaaldelijk afspelen (herhaalde weergave)

### Druk op REPEAT.

De weergave in de respectieve herhaalmodus begint.

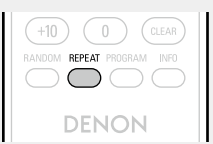

↻1 (Herhalen van één nummer) Slechts 1 nummer wordt herhaald.

↻ALL (Herhalen van alle nummers) Alle nummers worden herhaald.

Repeat off (indicator gaat uit) Het normale afspelen wordt hervat.



Herhaald afspelen wordt geannuleerd als u de schijflade opent of het apparaat uitschakelt.

## Afspelen in willekeurige volgorde (willekeurige weergave)

### 1 Druk in de stopmodus op RANDOM.

De "RANDOM" indicator gaat uit.

### 2 Druk op ►/II.

De nummers worden in willekeurige volgorde afgespeeld.

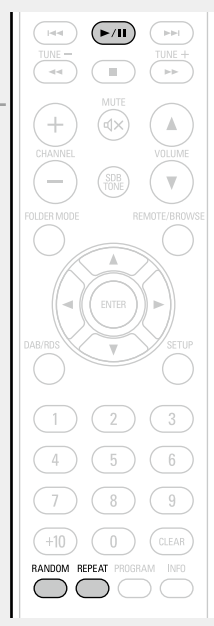

Als tijdens willekeurig afspelen op **REPEAT** wordt gedrukt, zal nadat de huidige sessie voor willekeurig afspelen is voltooid, een andere sessie beginnen met de nummers in een andere volgorde.

### OPMERKING

Het is niet mogelijk om willekeurige afspelvolgorde tijdens het afspelen in of uit te schakelen.

### □ Willekeurig afspelen annuleren

Druk in de stopmodus op **RANDOM**.

De "RANDOM" indicator gaat uit.



Afspelen in willekeurige volgorde wordt geannuleerd als u de schijflade opent of het apparaat uitschakelt.

## Tracks afspelen in een bepaalde volgorde (geprogrammeerde weergave)

Er kunnen maximaal 25 nummers ingeprogrammeerd worden.

### 1 In de stopmodus, druk op PROGRAM.

"PGM" wordt weergegeven.

### 2 Gebruik 0 – 9, +10 in om de nummers te selecteren.

**[Voorbeeld]** Voor het programmeren van nummers 3, 12, 7 om in die volgorde af te spelen: Druk op **PROGRAM, 3, +10, 2, 7.**

### 3 Druk op ►/II.

De nummers worden in de geprogrammeerde volgorde afgespeeld.

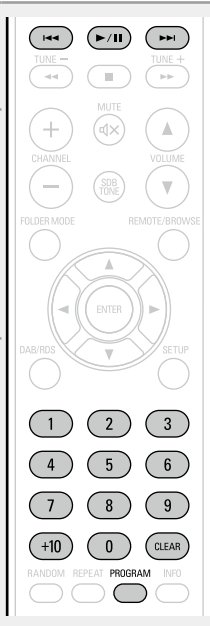

### De volgorde van de ingeprogrammeerde nummers controleren

In de stop-modus, druk herhaaldelijk op ►►I.

De nummers worden iedere keer dat de toets wordt ingedrukt in de geprogrammeerde volgorde weergegeven.

### Wissen van het als laatste geprogrammeerde nummer

In de stop-modus, druk herhaaldelijk op CLEAR.

De nummers worden iedere keer dat de toets wordt ingedrukt in de geprogrammeerde volgorde weergegeven.

### Nummers één voor één wissen

In de stopmodus, druk herhaaldelijk op ►►I om het te wissen nummer te selecteren en druk vervolgens op CLEAR.

### Het laatst ingeprogrammeerde nummer wissen

In de stopmodus, druk herhaaldelijk op PROGRAM.



- Wanneer op **REPEAT** wordt gedruwd tijdens geprogrammeerde weergave, worden de nummers telkens in de geprogrammeerde volgorde herhaald.
- Als u op **RANDOM** drukt tijdens programmaweergave, worden de geprogrammeerde nummers in willekeurige volgorde afgespeeld.
- Het programma wordt gewist wanneer de schijflade wordt geopend of de netspanning wordt uitgeschakeld.

## Het beeldscherm instellen

Druk op INFO.

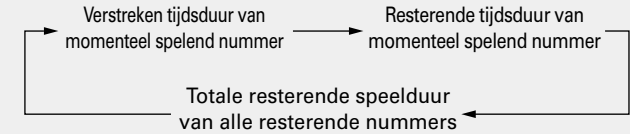
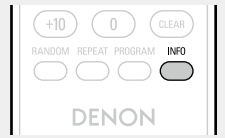

- De weergave wijzigt iedere keer wanneer de toets wordt ingedrukt.



## Radiostations vinden

Sluit eerst de antenne aan (blz. 6).

### 1 Druk op TUNER om de gewenste golfband te selecteren.

- Wanneer de "FM AUTO" is geselecteerd: "AUTO" wordt weergegeven.
- Wanneer de "FM MONO" is geselecteerd: "MONO" wordt weergegeven.

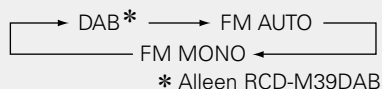

- Dit kan ook door op **BAND/■** op het hoofdtoestel te drukken. (Enkel voor RCD-M39DAB)
- Wanneer de ontvangstbandmodus is ingesteld op "FM AUTO", brandt de "ST"-indicator wanneer u afstemt op een stereouitzending.

### 2 Gebruik TUNE -, + om de ontvangstfrequentie te selecteren.

Wanneer een zender wordt ontvangen zal de "TUNED" indicator aangaan.



Als het signaal erg zwak is en goede ontvangst in stereo niet mogelijk is, selecteer dan "FM MONO" om de uitzending in mono te ontvangen.

### Automatisch afstemmen

Houd **TUNE -, +** tegelijkertijd ingedrukt om de stations automatisch af te stemmen.

- Er kan niet op radiostations met een zwak signaal afgestemd worden.
- In de DAB-modus, gaat afstemmen alleen over op ontvangbare stations, en is automatisch afstemmen dus niet mogelijk. (Enkel voor RCD-M39DAB)

### Automatisch afstemmen stoppen

Druk op **TUNE -, +**.

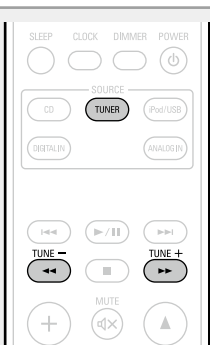

## Automatisch FM/DAB-stations voorprogrammeren (Auto voorkeuze)

Op dit toestel kunnen in totaal 40 DAB- en FM- voorkeuzezenders worden ingesteld.

- U kunt maximaal 30 DAB-voorkeuzezenders instellen. (Enkel voor RCD-M39DAB)

### Automatisch voorprogrammeren met de afstandsbediening

Voer deze bedieningshandeling uit wanneer u hebt afgestemd op een FM- of DAB-zender.

#### 1 Druk op SETUP.

#### 2 Gebruik Δ∇ om "TUNER SETUP" te selecteren en druk dan op ENTER of ▷.

#### 3 Gebruik Δ∇ om "FM AUTO PRESET" te selecteren en druk dan op ENTER of ▷.

#### 4 Druk op ENTER als "PRESET ENTER" knippert.

Omroepzenders worden automatisch voor ingesteld.



### Automatisch voorprogrammeren annuleren

Druk op **TUNER** of **■**.



Zenders met een zwak signaal kunnen niet automatisch worden voorgeprogrammeerd. Als u dergelijke radiostations wilt voorprogrammeren, stel ze dan handmatig in.

### OPMERKING

Wanneer de automatische voorkeuze voor FM wordt uitgevoerd, wordt de zender die momenteel geregistreerd is als de FM-voorkeuzezender, verwijderd, en wordt de nieuwe FM-voorkeuzezender onder hetzelfde nummer als de verwijderde zender geregistreerd.

### Stationsnamen geven aan voorkeuzekanaal

Er kunnen namen met max. 8 lettertekens ingevoerd worden.

#### 1 Stem af op het voorkeuzekanaal dat u wilt benoemen.

#### 2 Druk twee keer op ENTER.

De weergave schakelt over naar de invoerweergave van de stationsnaam.

#### 3 Voer de stationsnaam in.

- Er kunnen namen met max. 8 lettertekens ingevoerd worden.
- Δ, ∇-toets ..... Selecteert het teken.
- ▷-toets ..... Beweegt de cursor naar rechts.
- CLEAR-toets ..... Wist het recentelijk geselecteerde teken.
- Lettertekens die ingevoerd kunnen worden.

A ~ Z, 0 ~ 9, ^ ' ( ) \* + , - . / = (spatie)

#### 4 Druk op ENTER.

De tekens die u hebt ingebracht, worden ingevoerd.

- Herhaal de stappen 1 tot 4 om andere stations te benoemen.

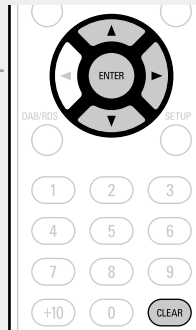

## FM-zenders handmatig voorprogrammeren

Op dit toestel kunnen in totaal 40 FM-voorkeuzezenders worden ingesteld.

### 1 Stem af op het station dat u wilt voorprogrammeren.

### 2 Druk op ENTER.

De minimum nummerweergave "P- -" voor de ongeregistreeerde voorinstelling knippert.

### 3 Selecteer met 0 - 9, +10 of CHANNEL -, + het nummer waaronder u de voorkeuzezender wilt opslaan en druk daarna op ENTER.

De ontvangstfrequentie en ontvangstmodus worden voorgeprogrammeerd en de weergave schakelt naar de invoerweergave van de stationsnaam.

#### OPMERKING

Wanneer u het geregistreerde voorkeuzenummer selecteert, wordt "\*" weergegeven.

U kunt dit voorkeuzenummer overschrijven door op ENTER te drukken.

FM \* P 0 1  
1 0 6 . 9 5 MHz



### 4 Voer de stationsnaam in.

Er kunnen namen met max. 8 lettertekens ingevoerd worden.

- Δ, ▽-toets ..... Selecteert het teken.
- ▷-toets ..... Beweegt de cursor naar rechts.
- CLEAR-toets ..... Wist het recentelijk geselecteerde teken.
- Lettertekens die ingevoerd kunnen worden.

A ~ Z, 0 ~ 9, ^ ' ( ) \* + , - . / = (spatie)

- Als u geen stationsnaam wilt invoeren, drukt u op ENTER zonder iets anders in te voeren.
- Als u een fout maakt bij het invoeren, voer de procedure dan nogmaals uit. Wat u eerder hebt ingevoerd, wordt overschreven.

### 5 Druk op ENTER.

De tekens die u hebt ingebracht, worden ingevoerd.

- Herhaal de stappen 1 tot 5 om andere stations te benoemen.

## Naar voorgeprogrammeerde radiostations luisteren

Gebruik 0 - 9, +10 of CHANNEL -, + om het voorgeprogrammeerde nummer te selecteren.

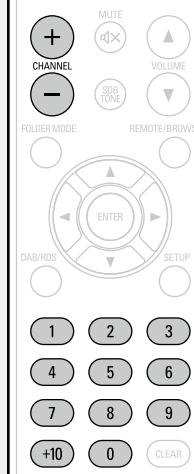

## De voorkeuzekanal instellen en de ontvangen frequentie op de hoofdeenheid wijzigen

◀◀/-, +/▶▶ op het hoofdapparaat kan zowel worden gebruikt voor het overschakelen naar het voorkeuzekanaal als voor afstemmen. Voordat u deze gebruikt, schakelt u de ontvanger naar de "voorkeuzemodus" of "afstemmodus" volgens onderstaande procedure.

### 1 Druk op SETUP.

### 2 Gebruik Δ ▽ om "TUNER SETUP" te selecteren en druk dan op ENTER of ▷.

### 3 Gebruik Δ ▽ om "MODE SELECT" te selecteren en druk dan op ENTER of ▷.

### 4 Gebruik Δ ▽ om "PRESET MODE" of "TUNING MODE" te selecteren en druk dan op ENTER.



#### PRESET MODE

Druk op ◀◀/-, +/▶▶ op het hoofdtoestel als u andere voorkeuzekanalen wilt kiezen.

- Dit is dezelfde bedieningshandeling als CHANNEL -, + op de afstandsbediening.

#### TUNING MODE

Druk op ◀◀/-, +/▶▶ op het hoofdtoestel als u een andere frequentie wilt kiezen.

- Dit is dezelfde bedieningshandeling als TUNE-, + op de afstandsbediening.

## RDS (Radio Data System)

RDS (functioneert alleen op de FM-band) is een radioservice waarmee een radiostation tegelijkertijd met het normale radiosignaal extra informatie kan uitzenden.

Deze eenheid kan de volgende vier types RDS-informatie ontvangen:

### RDS zoeken

Gebruik deze functie om automatisch op FM-stations met de RDS-service af te stemmen.

**1** Druk op **TUNER** te selecteren "FM".

**2** Druk op **DAB/RDS**.

**3** Gebruik  $\Delta$ / $\nabla$  om "RDS SEARCH" te selecteren en druk dan op **ENTER** of  $\triangleright$ .

**4** Druk op  $\triangleleft$ / $\triangleright$ .  
Het RDS zoeken begint automatisch.

- Als geen RDS-zender wordt gevonden, wordt "NO STATION" getoond.

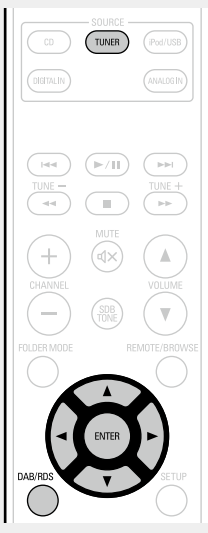

## PTY (Program Type)

PTY identificeert het type RDS-programma.

De types programma's en hun weergave zijn als volgt:

<b>NEWS</b>	Nieuws	<b>WEATHER</b>	Weer
<b>AFFAIRS</b>	Actualiteiten	<b>FINANCE</b>	Financiën
<b>INFO</b>	Informatie	<b>CHILDREN</b>	Kinder-programma's
<b>SPORT</b>	Sports	<b>SOCIAL</b>	Maatschappelijke zaken
<b>EDUCATE</b>	Onderwijs	<b>RELIGION</b>	Religie
<b>DRAMA</b>	Drama	<b>PHONE IN</b>	Bel op
<b>CULTURE</b>	Cultuur	<b>TRAVEL</b>	Reizen
<b>SCIENCE</b>	Wetenschap	<b>LEISURE</b>	Vrije tijd
<b>VARIED</b>	Gevarieerd	<b>JAZZ</b>	Jazz-muziek
<b>POP M</b>	Popmuziek	<b>COUNTRY</b>	Country-muziek
<b>ROCK M</b>	Rock-muziek	<b>NATION M</b>	Nederlandse muziek
<b>EASY M</b>	Easy listeningmuziek	<b>OLDIES</b>	Gouwe ouwen
<b>LIGHT M</b>	Licht klassiek	<b>FOLK M</b>	Folk-muziek
<b>CLASSICS</b>	Serius klassiek	<b>DOCUMENT</b>	Documentaire
<b>OTHER M</b>	Andere muziek		

### PTY zoeken

Gebruik deze functie om RDS-stations te vinden die een bepaald type programma uitzenden (PTY).

Voor een beschrijving van ieder type programma, raadpleeg "Type Programma (PTY)".

**1** Druk op **TUNER** te selecteren "FM".

**2** Druk op **DAB/RDS**.

**3** Gebruik  $\Delta$ / $\nabla$  om "PTY SEARCH" te selecteren en druk dan op **ENTER** of  $\triangleright$ .

**4** Gebruik  $\Delta$ / $\nabla$  om het gewenste programmatype te zoeken.

**5** Druk op  $\triangleleft$ / $\triangleright$ .  
Het PTY zoeken begint automatisch.

- Als geen programma van het opgegeven type wordt gevonden, wordt "NO STATION" getoond.

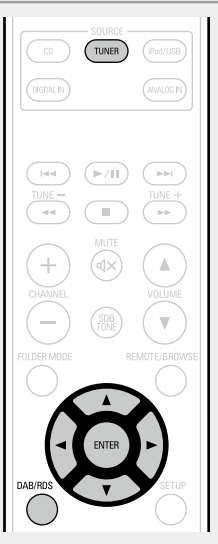

### Informatie tijdens ontvangst bekijken

Druk op **INFO** terwijl u een RDS ontvangt om de informatie die actueel wordt uitgezonden, weer te geven.

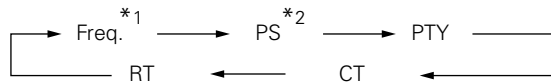

\*1 Frequentie

\*2 Programmaservicenaam

- Als de naam van een zender is ingevoerd, wordt deze weergegeven.

## TP (Traffic Program)

TP identificeert programma's met verkeersmeldingen. Hierdoor kunt u eenvoudig de meeste recente filemeldingen bij u in de buurt te weten komen.

### TP zoeken

Gebruik deze functie om RDS-stations te vinden die verkeersmeldingen uitzenden (TP-radiostations).

**1** Druk op **TUNER** te selecteren "FM".

**2** Druk op **DAB/RDS**.

**3** Gebruik  $\Delta$ / $\nabla$  om "TP SEARCH" te selecteren en druk dan op **ENTER** of  $\triangleright$ .

**4** Druk op  $\triangleleft$ / $\triangleright$ .  
Het TP zoeken begint automatisch.

- "NO STATION" wordt getoond wanneer er geen omroepzender met verkeersinformatie is.

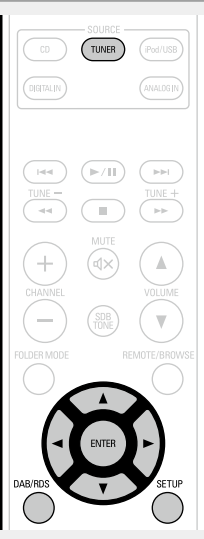

## RT (Radio Text)

RT maakt het mogelijk dat RDS-stations tekstberichten kunnen versturen die op het scherm verschijnen.



- Wanneer de RT-modus wordt ingeschakeld terwijl een RDS-zendstation dat geen RT-service biedt is afgestemd, wordt "NO RT" weergegeven op de display.
- De RT-modus kan niet worden ingesteld voor FM-zenders die geen RDS uitzenden.

### OPMERKING

De onderstaande bedieningshandelingen om "RDS zoeken" te selecteren, werken niet in gebieden waar er geen RDS-uitzendingen zijn.

## CT (Clock Time)

Corrigeer hiermee de tijdsinstelling van de klok op dit toestel.

- ① Druk tijdens CT-ontvangst op **SETUP**.  
"AUTO Adj mm:ss" wordt weergegeven.
- ② Druk op **ENTER** om de instelling te bevestigen.  
"RDS mm:ss" wordt weergegeven.
  - De interne klok wordt ingesteld op de getoonde tijd van "CT".



Bedien het toestel niet terwijl de tijd wordt bijgewerkt. Als het toestel wordt bediend, is geen ontvangst van CT mogelijk en kan de tijd niet worden bijgewerkt.

## Luisteren naar DAB/DAB+ (enkel voor RCD-M39DAB)

### Over DAB (Digital Audio Broadcasting)

- Omdat in het DAB-systeem de radiosignalen in digitaal formaat worden uitgezonden, is het geluid kristalhelder en is de ontvangst zelfs in een mobiele omgeving bijzonder stabiel. DAB is radio van de nieuwste generatie waarmee het mogelijk is om aanvullende diensten op het gebied van informatievoorziening en multimedia aan te bieden.
- DAB-uitzendingen kunnen diverse diensten in een ensemble bevatten die servicecomponenten worden genoemd.
- Elk component bevat relevante programma's; nieuws, muziek, sport, enz.
- Elk ensemble en servicecomponent heeft een eigen label waaraan de luisteraar de huidige zender en de geboden services kan herkennen.
- Het voornaamste servicecomponent wordt uitgezonden als primair component, de overige als secundair.
- Bovendien kan uitgebreide informatie worden aangeboden via Dynamische Labels; titel van het nummer, uitvoerend artiest, enz.

### Over DAB+

- Het grootste verschil tussen DAB en DAB+ is het type audio codec dat wordt gebruikt.
  - DAB: MPEG2
  - DAB+: MAEG4 (AAC)
- Dit toestel kan zowel DAB- als DAB+-uitzendingen ontvangen.

### Afstemmen op DAB stations

#### 1 Druk op TUNER te selecteren "DAB".

- Als een DAB-toepassing voor de eerste keer wordt uitgevoerd na aanschaf, wordt automatisch scannen automatisch uitgevoerd.

#### 2 Op TUNE +, - drukken om de gewenste zender te selecteren.

- De zenders worden weergegeven in de volgorde waarin zij gescand zijn.

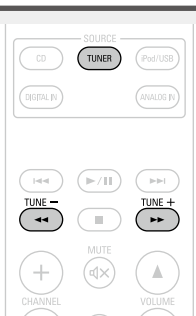

DAB stations kunnen vooringesteld worden met gebruik van dezelfde procedure als voor FM stations.

- "FM-zenders handmatig voorprogrammeren" ([blz. 15](#))
- "Naar voorgeprogrammeerde radiostations luisteren" ([blz. 15](#))
- U kunt maximaal 30 DAB-voorkeuzezenders instellen.

### Automatisch scannen van zenders

Sluit eerst de antenne aan.

#### 1 Druk op SETUP tijdens DAB-ontvangst.

#### 2 Gebruik $\Delta$ / $\nabla$ om "TUNER SETUP" te selecteren en druk dan op ENTER of $\triangleright$ .

#### 3 Gebruik $\Delta$ / $\nabla$ om "DAB AUTO SCAN" te selecteren en druk dan op ENTER of $\triangleright$ .

#### 4 Druk op ENTER.

Dit toestel zoekt naar DAB-zenders die kunnen worden ontvangen.

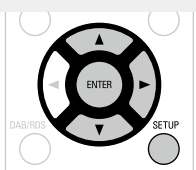

### De ontvangstinformatie van de DAB zender waarop is afgestemd wijzigen

#### 1 Verricht de stappen 1 en 2 onder "Afstemmen op DAB stations" om af te stemmen op een DAB station.

#### 2 Druk op INFO.

- De weergave wijzigt iedere keer, zoals onderstaand weergegeven, wanneer de toets wordt ingedrukt.



##### ① Dynamisch labelsegment :

De met de uitzending meegezonden tekstgegevens worden weergegeven.



##### ② Naam zender :

De naam van de zender wordt weergegeven.



##### ③ Type programma :

De categorie van de zender waarop is afgestemd wordt weergegeven.



##### ④ Naam groep/ensemble :

De naam van de groep/ensemble wordt weergegeven.



##### ⑤ Frequentie :

De frequentie wordt weergegeven.



##### ⑥ Kwaliteit van het signaal :

De gevoeligheid van het ontvangstsignaal wordt weergegeven (0 tot 8).

- Als de gevoeligheid van het ontvangstsignaal 7 of hoger is, kan het programma zonder storing ontvangen worden.



##### ⑦ Audio-informatie :

De categorie van de zender waarop is afgestemd en de bitratio worden weergegeven.



##### ⑧ Datum en tijd :

De huidige datum en tijd worden weergegeven.

- Wanneer op **SETUP** wordt gedrukt, wordt de interne klok ingesteld op de getoonde tijd.

## Instellingen voor de DAB maken

**1** Druk op **DAB/RDS** tijdens **DAB-ontvangst**.

**2** Gebruik  $\Delta$ / $\nabla$  om "item" te selecteren en druk dan op **ENTER**.

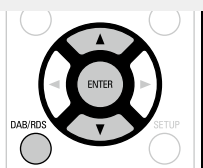

### Tuning Aid

De ontvangstgevoeligheid van de frequentie waarop momenteel afgestemd is, wordt weergegeven.

- Het programma kan zonder ruis ontvangen worden, wanneer de cursor naar de rechterzijde van het gevoeligheidsbeeldscherm beweegt.

### Station Order

De zenderlijst die met de autofunctie gecreëerd is.

MULTIPLEX (In volgorde van frequentie)  $\longleftrightarrow$  ALPHANUMERIC (In alfabetische volgorde)

### DRC

(Dynamic Range Control)

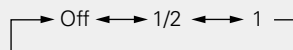

### DAB Version

Het versienummer van de DAB-module wordt weergegeven.

## DAB Initialize

Wanneer de "DAB Initialize" procedure wordt uitgevoerd, worden alle voorgeprogrammeerde zender- en DAB-instellingen opnieuw ingesteld.

**1** Druk op **SETUP** tijdens **DAB-ontvangst**.

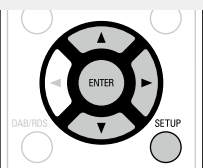

**2** Gebruik  $\Delta$ / $\nabla$  om "TUNER SETUP" te selecteren en druk dan op **ENTER** of  $\triangleright$ .

**3** Gebruik  $\Delta$ / $\nabla$  om "DAB INITIALIZE" te selecteren en druk dan op **ENTER** of  $\triangleright$ .

**4** Druk op **ENTER**.

- Als de initialisatie is voltooid, wordt automatisch scannen automatisch uitgevoerd.

## Luisteren naar AUX

**1** Voorbereiden voor weergave.  
Controleer de verbinding en sluit daarna de toestellen aan.

**2** Druk op **DIGITAL IN** of **ANALOG IN**.

- Wanneer er geen component is aangesloten op de DIGITAL IN-aansluiting, wordt "SIGNAL UNLOCK" niet weergegeven wanneer u op **DIGITAL IN** drukt.

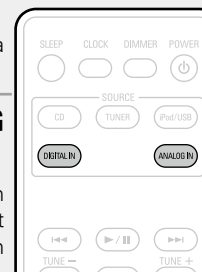

**3** Speel het onderdeel af dat op dit toestel is aangesloten.

## Basisbediening (👉 blz. 9)

- Sluit voor het afspelen van een USB-geheugenapparaat of een iPod (👉 blz. 20)
- MP3 of WMA afspeelvolgorde van MP3- of WMA-bestanden (👉 blz. 20)

## Weergave van MP3- en WMA-bestanden (👉 blz. 21)

- Een iPod afspelen (👉 blz. 23)
- Een USB-geheugenapparaat afspelen (👉 blz. 24)
- De alarm instellen (👉 blz. 25)
- Andere functies (👉 blz. 27)

## Vorbereidingen

### Sluit voor het afspelen van een USB-geheugenapparaat of een iPod

#### 1 Druk op POWER .

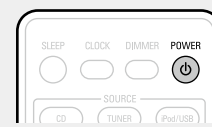

#### 2 De kabels van het USB-geheugenapparaat of iPod aan (👉 blz. 5).

Wanneer het USB-geheugenapparaat of de iPod is aangesloten op de USB-poort van dit toestel, schakelt de bron automatisch naar "USB" en wordt het afspelen van het bestand gestart.

#### De netspanning uitschakelen (naar de stand-bymodus)

Druk nogmaals op POWER .

#### OPMERKING

Stop de weergave voordat u de netspanning uitschakelt.

### MP3 of WMA afspeelvolgorde van MP3- of WMA-bestanden

Als er sprake is van meerdere mappen met MP3- of WMA-bestanden, wordt de afspeelvolgorde van mappen automatisch ingesteld wanneer het toestel de media leest. De bestanden in elke map worden afgespeeld in de volgorde waarin de bestanden op de media zijn opgenomen, vanaf de oudste datum en het oudste tijdstip.

#### Weergavevolgorde van de mappen

##### CD-R/CD-RW

Voor het afspelen van bestanden op CD-R of CD-RW, worden bestanden in alle mappen op de eerste laag het eerst afgespeeld, vervolgens op de tweede laag, daarna op de derde laag, en zo verder in deze volgorde.

##### USB-geheugenapparaat

Voor het afspelen van bestanden die zijn opgenomen op USB, worden bestanden in de eerste map op de eerste laag het eerst afgespeeld, vervolgens mappen op de tweede laag, daarna op de derde laag, en zo verder in deze volgorde. Daarna worden overeenkomstig bestanden op een andere eerste laag afgespeeld.



- De afspeelvolgorde die op een pc wordt weergegeven kan afwijken van de werkelijke afspeelvolgorde.
- De afspeelvolgorde met een CD-R/CD-RW kan afwijken, afhankelijk van de schrijfssoftware.

#### OPMERKING

De weergavevolgorde kan verschillen afhankelijk van de volgorde waarin de mappen of bestanden zijn opgeslagen wanneer u een map of bestand verwijdert of toevoegt via de USB. Dit doet zich voor vanwege specificaties voor gegevensopname en dit is geen defect.

## MP3- en WMA-bestanden afspelen

Er zijn veel muziekdistributie-websites op het Internet die het mogelijk maken dat u muziekbestanden in MP3 of WMA (Windows Media® Audio) formaat kunt downloaden. De muziek(bestanden) die zijn gedownload van dergelijke sites, kunt u opslaan op CD-R- of CD-RW-schijven en weergeven op dit toestel.

“Windows Media” en “Windows” zijn geregistreerde handelsmerken of handelsmerken van Microsoft Corporation in de Verenigde Staten en in andere landen.

### MP3- en WMA-indelingen

Alleen CD-R's en CD-RW's die worden gebrand in onderstaande indeling kunnen worden afgespeeld.

#### Indeling van de CD-brander software

ISO9660 level 1

CD's die worden gebrand in een andere indeling zijn mogelijk niet goed afspeelbaar.

#### Maximum aantal afspeelbare mappen en bestanden

Aantal bestanden: 255

Aantal mappen: 255

#### Bestandsindeling

MPEG-1 Audio Layer-3

WMA (Windows Media Audio)

#### Labelgegevens

ID3-Tag (Ver. 1.x en 2.x)

META-Tag

(Geschikt voor titel, artiest en albumtitel)

Afspeelbaar MP3/WMA-bestand			
Bestandsformaat	Sampling frequentie	Bitrate	Extensie
MP3	32, 44, 1, 48 kHz	32 ~ 320 kbps	.mp3
WMA	32, 44, 1, 48 kHz	64 ~ 192 kbps	.wma



- Sla muziekbestanden op met de bestandsextensie “.MP3” of “.WMA”. Bestanden die een andere of geen extensie hebben, kunnen niet worden afgespeeld.
- Opnamen die door uzelf zijn gemaakt, zijn alleen voor uw privégebruik en mogen in overeenstemming met de auteursrechtwetgeving op geen enkele andere manier zonder toestemming van de houder van de auteursrechten worden gebruikt.

### Weergave van MP3- en WMA-bestanden

#### 1 Laad een CD-R of CD-RW schijf met muziekbestanden in het MP3 of WMA-formaat in de schijflade (blz. 34).

#### 2 Druk op FOLDER MODE en selecteer “Mapmodus” of “CD-modus”.

Mapmodus ←→ CD-modus

#### [Over de display]

- Wanneer de “Mapmodus” is geselecteerd: “FLD” indicator gaat aan.
- Wanneer de “CD-modus” is geselecteerd: “FLD” indicator gaat uit.

#### Mapmodus

Alle bestanden in de geselecteerde map worden afgespeeld.

#### CD-modus

Nadat de geselecteerde map en bestanden zijn afgespeeld, worden alle bestanden in alle mappen afgespeeld.



#### 3 Gebruik $\Delta$ / $\nabla$ om de af te spelen map te selecteren.

#### 4 Gebruik $\lll$ , $\ggg$ of $\triangleleft$ $\triangleright$ om het af te spelen bestand te selecteren.

#### 5 Druk op $\blacktriangleright$ /II.



## Om tijdens het afspelen een andere map of een ander bestand te selecteren

### Map

Gebruik  $\Delta \nabla$  om de map te selecteren en druk op **ENTER**.

### Bestand

Gebruik  $\triangleleft \triangleright$  om de map te selecteren en druk op **ENTER**.

Ook kan **◀◀**, **▶▶** worden gebruikt om het bestand te selecteren, of **0 - 9**, **+10** om het nummer van het bestand te selecteren.

- De map- en bestandsnummers worden automatisch ingesteld wanneer de disk wordt geladen.



- Auteursrechtelijk beschermde bestanden kunnen niet afgespeeld worden.
- Afhankelijk van de toepassingssoftware die wordt gebruikt voor het schrijven, kan het correct schrijven van de gegevens onmogelijk zijn.
- Afhankelijk van de opnameomstandigheden van de schijf kan het correct afspelen van sommige schijven onmogelijk zijn.

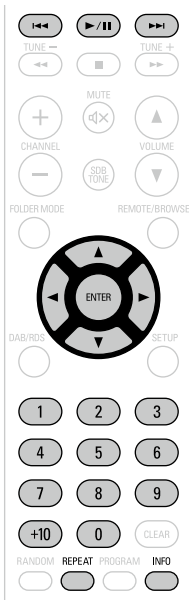

## Het beeldscherm instellen

Druk tijdens de weergave **INFO** in.



- De volgende tekens kunnen worden getoond:

A-Z a-z 0-9

! " # \$ % & ; : < > ? @ \ [ ] \_ ` | { } ^ ' ( ) \* + , - . / = (spatie)

## Herhaaldelijk afspelen

Druk op **REPEAT**.

Het afspelen begint met de gekozen herhaalfunctie.

- De "Mapmodus" en de "CD-modus" kennen verschillende herhaalfuncties.

**Wanneer de "Mapmodus" is geselecteerd:**

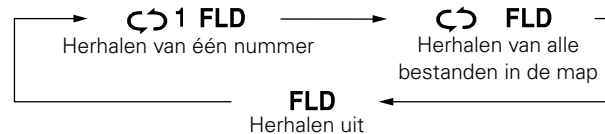

**Wanneer de "CD-modus" is geselecteerd:**



### [Selecteerbare items]

**Wanneer de "Mapmodus" is geselecteerd:**

**◁ 1 FLD** Alleen het geselecteerde bestand wordt herhaald.

**◁ FLD** Alle bestanden in de geselecteerde map worden herhaald.

**FLD** Het afspelen in de mapmodus wordt hervat.

**Wanneer de "CD-modus" is geselecteerd:**

"Herhaaldelijk afspelen (herhaalde weergave)" ([blz. 12](#))

## Instellen van willekeurige weergave

"Afspelen in willekeurige volgorde (willekeurige weergave)"

([blz. 12](#))



CD's met MP3/WMA bestanden kunnen niet in geprogrammeerde volgorde worden afgespeeld.

# Een iPod afspelen

Met dit toestel kunt u luisteren naar muziek op een iPod. Bovendien kunt u uw iPod bedienen vanaf het toestel of met behulp van de afstandsbediening.



“Made for iPod” and “Made for iPhone” mean that an electronic accessory has been designed to connect specifically to iPod, or iPhone, respectively, and has been certified by the developer to meet Apple performance standards.

Apple is not responsible for the operation of this device or its compliance with safety and regulatory standards.

iPhone, iPod, iPod classic, iPod nano, iPod shuffle, and iPod touch are trademarks of Apple Inc., registered in the U.S. and other countries.

iPhone is a trademark of Apple Inc.

- Individuele gebruikers mogen met de iPhone, iPod, iPod classic, iPod nano, iPod shuffle en iPod touch voor privé-gebruik materiaal waar geen copyright op rust en materiaal dat volgens de wet mag worden gekopieerd en afgespeeld, afspelen en kopiëren. Inbreuk op auteursrecht is verboden bij de wet.

## OPMERKING

- Afhankelijk van het type iPod of de softwareversie werken sommige functies mogelijk niet.
- Merk op dat DENON geen enkele verantwoordelijkheid aanvaardt voor enige problemen die zich voordoen met data op een iPod bij het gebruik van dit toestel in combinatie met de iPod.

**1 Weergavevoorbereiding** (blz. 20 “Sluit voor het afspelen van een USB-geheugenapparaat of een iPod”).

**2 Druk op REMOTE/BROWSE om de gewenste displaymodus te selecteren.**

De displaymodus verandert telkens wanneer de toets wordt ingedrukt.



[Selecteerbare modus]	Bladermodus	Modus afstandsbediening
Beeldschermlocatie	Beeldscherm hoofdeenheid	Display iPod
Afspeelbare bestanden	Audiobestand	✓
	Videobestand	✓
Actieve toetsen	Afstandsbediening en hoofdtoestel	✓
	iPod	✓

**3 Gebruik  $\Delta$ / $\nabla$  om het item te selecteren en druk daarna op ENTER om het af te spelen muziekbestand te selecteren.**

**4 Druk op  $\blacktriangleright$ /II.**  
De weergave begint.

## Verband tussen afstandsbediening en iPodtoetsen

Toetsen afstandsbediening	Toetsen iPod	Bediening op dit toestel
$\blacktriangleright$ /II	$\blacktriangleright$ II	Het nummer afspelen / Het nummer pauzeren.
$\lll$ , $\ggg$	$\lll$ , $\ggg$	Het nummer vanaf het begin afspelen / Het volgende nummer afspelen.
$\lll$ , $\ggg$ Indrukken en ingedrukt houden	$\lll$ , $\ggg$ Indrukken en ingedrukt houden	Het nummer snel terug / doorspelen.
$\Delta$ , $\nabla$	Klikwiel	Kies een item.
ENTER of $\blacktriangleright$	Selecteren	Voert de keuze in of speelt het nummer af.
REMOTE/BROWSE	-	Schakelt heen en weer tussen blader- en afstandsmodus.
REPEAT	-	Schakelt de herhaalfunctie in.
RANDOM	-	Schakelt de mengfunctie in.
$\triangleleft$	MENU	Geeft het menu weer of gaat terug naar het vorige menu.
$\blacksquare$	-	Stop

## Het beeldscherm instellen

Druk tijdens de weergave **INFO**.

De weergave wijzigt iedere keer wanneer de toets wordt ingedrukt.

Titelnaam / naam van de artiest  $\longleftrightarrow$  Titelnaam / naam van het album

## De iPod afkoppelen

**1 Druk op POWER  $\text{⏻}$  om het toestel stand-by te zetten.**



**2 Trek de kabel van de iPod uit de USB-poort.**



Door op **POWER  $\text{⏻}$**  te drukken terwijl dit toestel is ingeschakeld en een iPod aangesloten, schakelt dit toestel naar de iPod-oplaadstandby-modus en wordt de iPod opgeladen. De stroomindicator licht dan rood op. De stroomindicator dooft wanneer de iPod volledig is opgeladen.

## Afspielbare indelingen van USB-geheugens

Het is mogelijk om bestanden op USB-geheugenapparaten af te spelen die in onderstaande indelingen zijn opgeslagen.

### ☐ USB-compatibele bestandssystemen

“FAT16” of “FAT32”

- Als het USB-geheugenapparaat meerdere partities heeft, kan alleen de hoogste partitie worden geselecteerd.

### ☐ Maximum aantal afspielbare mappen en bestanden

Maximaal aantal bestanden in een map: 255

Maximaal aantal mappen: 255

### ☐ Bestandsindeling

MPEG-1 Audio Layer-3

WMA (Windows Media Audio)

### ☐ Labelgegevens

ID3-Tag (Ver. 1.x en 2.x)

META-Tag

(Geschikt voor titel, artiest en albumtitel)

Afspielbaar MP3/WMA-bestand

Bestandsformaat	Sampling frequentie	Bitrate	Extensie
MP3	32, 44,1, 48 kHz	32 ~ 320 kbps	.mp3
WMA	32, 44,1, 48 kHz	64 ~ 192 kbps	.wma



Alleen muziekbestanden die niet auteursrechtelijk zijn beveiligd, kunnen met dit toestel worden afgespeeld.

- Inhouden die gedownload zijn via betaalsites op het Internet zijn auteursrechtelijk beschermd. Daarnaast zijn bestanden die via een computer in het WMA-formaat van een CD afgenomen worden mogelijk auteursrechtelijk beschermd, al hangt dit af van de instellingen van de computer.

## Een USB-geheugenapparaat afspelen

**1 Weergavevoorbereiding**  
( blz. 20 “Sluit voor het afspelen van een USB-geheugenapparaat of een iPod”).

**2 Druk op FOLDER MODE en selecteer “Mapmodus” of “Geheugens-modus”.**

- Wanneer de “Mapmodus” is geselecteerd: “FLD” wordt getoond.
- Wanneer de “Geheugens-modus” is geselecteerd: “FLD” wordt niet getoond.

#### Mapmodus

Alle bestanden in de geselecteerde map worden afgespeeld.

#### Memory Mode

Nadat de geselecteerde map en bestanden worden afgespeeld, worden alle bestanden in alle mappen afgespeeld.

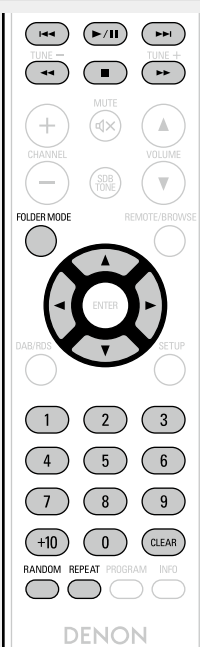

**3 Gebruik  $\Delta$ / $\nabla$  om de af te spelen map te selecteren.**

**4 Gebruik  $\lll$ ,  $\ggg$  of  $\triangleleft$ ,  $\triangleright$  om het af te spelen bestand te selecteren.**

**5 Druk op  $\blacktriangleright$ / $\parallel$ .**



Zie voor informatie over de volgorde van het weergeven van bestanden die zijn opgeslagen op een USB-geheugenapparaat “MP3 of WMA afspelveelvolgorde van MP3- of WMA-bestanden” ( blz. 20).

☐ **Om tijdens het afspelen een andere map of een ander bestand te selecteren**

#### Map

Gebruik  $\Delta$ / $\nabla$  om de map te selecteren en druk op **ENTER**.

#### Bestand

Gebruik  $\triangleleft$ / $\triangleright$  om de map te selecteren en druk op **ENTER**.

Ook kan  $\lll$ ,  $\ggg$  worden gebruikt om het bestand te selecteren, of **0 - 9**, **+10** om het nummer van het bestand te selecteren.

- De map- en bestandsnummers worden automatisch ingesteld wanneer het USB-geheugenapparaat wordt geladen.

☐ **De weergave stoppen**

Druk op **■**.

☐ **De weergave stoppen**

Druk op  $\blacktriangleright$ / $\parallel$ .

Het indicatorlampje  $\parallel$  gaat aan.

- Om met afspelen verder te gaan, druk  $\blacktriangleright$ / $\parallel$ .

☐ **Vooruit- en terugspoelen (zoeken)**

Houd tijdens het afspelen  $\lll$ ,  $\ggg$  ingedrukt.

☐ **Herhaald afspelen**

Druk op **REPEAT**.

☐ **Afspelen in willekeurige volgorde**

In de stopmodus, druk op **RANDOM**.

## De display instellen

Druk tijdens weergave op **INFO**.



• De volgende tekens kunnen worden getoond:

A-Z a-z 0-9

! " # \$ % & ; : < > ? @ \ [ ] \_ ` | { } ^ ' ( ) \* + , - . / = (spatie)

### OPMERKING

- DENON aanvaardt geen verantwoordelijkheid voor eventueel verlies of eventuele beschadiging van gegevens op USB-geheugenapparaten wanneer u het USB-geheugenapparaat aansluit op dit toestel.
- USB-geheugens kunnen niet via een USB-hub functioneren.
- DENON kan niet garanderen dat alle USB-geheugenapparaten zullen werken of van stroom zullen worden voorzien. Wanneer u een USB-type harde schijf gebruikt waarvoor de voeding via een AC-adapter geleverd kan worden, dan adviseren wij dat de AC-adapter gebruikt wordt.

## De alarm instellen

Dit apparaat biedt de mogelijkheid van alarmweergave (dagelijks alarm, eenmalig alarm) en slaaptimer.

### Alarmwerking bij overlappende alarmtijdstellingen

#### Wanneer de slumertimer is ingesteld

- Het afspelen wordt automatisch gestopt nadat de tijd die voor de slumertimer is ingesteld, is verstreken.

#### Wanneer zowel eenmalig alarm als dagelijks alarm is ingesteld (slumertimer is niet ingesteld)

- De weergave start automatisch op de vroegste alarmstarttijd van beide alarmen.
- De weergave stopt automatisch op de vroegste alarmstoptijd van beide alarmen.



Als de tijd niet is ingesteld, schakelt u via de alarminstelmmodus over naar de tijdstelmodus.

## De alarm instellen

### 1 Dagelijkse alarm ("EVERYDAY ALARM")

De weergave wordt dagelijks op de ingestelde tijden gestart en gestopt (de netspanning wordt uitgeschakeld).

### 2 Eénmalige alarm ("ONCE ALARM")

De weergave wordt slechts éénmaal op de ingestelde tijden gestart en gestopt (de netspanning wordt uitgeschakeld).

### 1 Druk op **SETUP**.

### 2 Gebruik $\Delta$ / $\nabla$ om "ALARM SETUP" te selecteren en druk dan op **ENTER** of $\triangleright$ .

### 3 Gebruik $\Delta$ / $\nabla$ om de alarmmodus te selecteren en druk dan op **ENTER** of $\triangleright$ .

MODE SELECT  
ONCE ALARM

ONCE ALARM ↔ EVERYDAY ALARM

### 4 Gebruik $\Delta$ / $\nabla$ om de bron te selecteren en druk dan op **ENTER** of $\triangleright$ .

SOURCE SELECT  
DISC

DISC ↔ iPod/USB ↔ TUNER  
DIGITAL IN ↔ ANALOG IN

### 5 Alleen wanneer de "TUNER"-functie is geselecteerd

Gebruik  $\Delta$ / $\nabla$  om het voorkeuzenummer te selecteren en druk dan op **ENTER** of  $\triangleright$ .

- Wanneer er geen naam is geregistreerd voor het geselecteerde voorkeuzenummer, verschijnt de frequentie nadat het voorkeuzenummer is weergegeven.

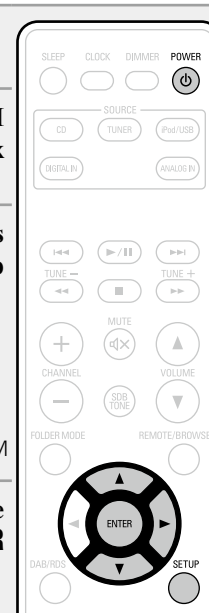

Zie ommezijde

- 6** Gebruik  $\Delta$ / $\nabla$  om “uren” te selecteren voor de begintijd van het alarm en druk vervolgens op **ENTER** of  $\triangleright$ .



- 7** Gebruik  $\Delta$ / $\nabla$  om “minuten” te selecteren voor de begintijd van het alarm en druk vervolgens op **ENTER** of  $\triangleright$ .



- 8** Gebruik  $\Delta$ / $\nabla$  om “uren” te selecteren voor de stoptijd van het alarm en druk vervolgens op **ENTER** of  $\triangleright$ .

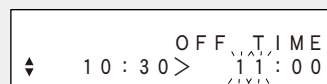

- 9** Gebruik  $\Delta$ / $\nabla$  om “minuten” te selecteren voor de stoptijd van het alarm en druk vervolgens op **ENTER** of  $\triangleright$ .

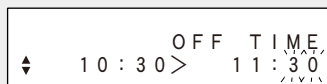

- 10** Gebruik  $\triangleleft$ / $\triangleright$  om “ON” of “OFF” te selecteren voor het alarm en druk vervolgens op **ENTER**.

- De  $\text{L}$ -indicator licht op en de alarminstelling wordt ingevoerd.



- De alarminstellingen worden weergegeven gedurende 3 seconden.



- 11** Druk op **POWER**  $\text{P}$  als u het toestel in stand-by wilt zetten.

De stand-bymodus voor het alarm wordt ingesteld en de voedingsindicator licht oranje op.

### ☐ Het alarm in- of uitschakelen

- Druk op **SETUP**.
- Gebruik  $\Delta$ / $\nabla$  om “ALARM ON/OFF” te selecteren en druk dan op **ENTER**.
- Gebruik  $\Delta$ / $\nabla$  om “ONCE” of “EVERYDAY” te selecteren..
- Gebruik  $\triangleleft$ / $\triangleright$  om “ON” of “OFF” te selecteren voor het alarm en druk vervolgens op **ENTER**. Hierna worden de alarminstellingen weergegeven.

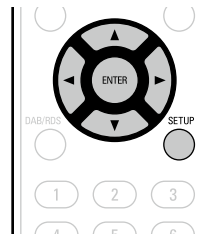

- Bij instelling op “OFF”, wordt de tijdwerking uitgeschakeld, maar blijven de alarminstellingen ongewijzigd.

### ☐ De alarminstellingen controleren

- Druk op **SETUP**.
- Gebruik  $\Delta$ / $\nabla$  om “ALARM ON/OFF” te selecteren en druk dan op **ENTER**.
- Als “ON” wordt weergegeven voor alarminstellingen, drukt u op **ENTER**. De alarminstellingen worden weergegeven gedurende 3 seconden.

### ☐ De alarminstellingen wijzigen

Voer de toepassingen uit via “De alarm instellen” ([blz. 25](#)).

### ☐ De instellingen wijzigen tijdens het instellen van het alarm

Druk op  $\triangleleft$ .

De instelling keert terug naar de vorige stap. Geef de instelling weer die u wilt wijzigen en maak de gewenste instelling.

## Instellen van de sluimertimer

Gebruik deze functie om de stand-by na een bepaalde tijdsspanne (minuten) automatisch te activeren.

De sluimerstand is instelbaar in stappen van 10 minuten met een maximum van 90 minuten.

### ☐ Druk op **SLEEP** tijdens weergave en selecteer de insteltijd.

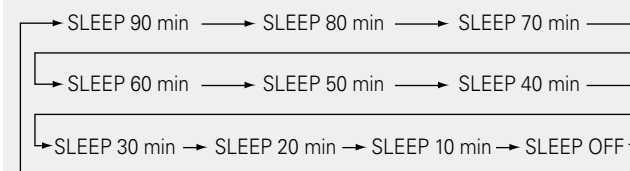

- Na ongeveer 5 seconden wordt de instelling ingevoerd en keert de weergave terug naar de vorige stand.

### ☐ De slumertimer annuleren

Druk op **SLEEP** om “SLEEP OFF” te selecteren, of druk op **POWER**  $\text{P}$ .

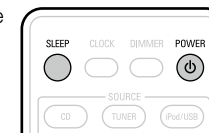

### ☐ De resterende tijd controleren voordat de slumertimer begint

Druk op **SLEEP**.

## Andere functies

### Een optimalisatiefilter gebruiken

Er kan een optimalisatiefilter worden gebruikt die geschikt is voor de eigenschappen van de luidsprekers (SC-M39, apart verkrijgbaar).

**1** Druk op **SETUP**.

**2** Gebruik  $\Delta$ / $\nabla$  om "SPK OPTIMISE" te selecteren en druk dan op **ENTER** of  $\triangleright$ .

**3** Gebruik  $\Delta$ / $\nabla$  om "ON" te selecteren en druk dan op **ENTER** of  $\triangleright$ .  
De instelling wordt ingevoerd.

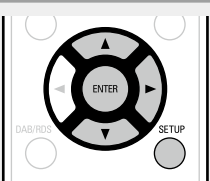

**ON** De frequentiekenarakteristiek is geoptimaliseerd voor de luidsprekers (SC-M39, los verkrijgbaar).

**OFF** De frequentiekenarakteristiek is vlak.

### Automatische inschakeling

Als het toestel stand-by staat, dan wordt het toestel ingeschakeld wanneer op een van onderstaande toetsen wordt gedrukt in plaats van op **POWER**  $\mathcal{P}$ , en wordt de bij de toets behorende functie ingeschakeld.

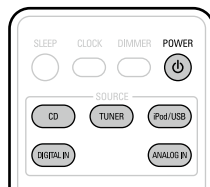

- $\blacktriangle$  (op het hoofdtoestel) ... De schijflade wordt geopend.
- $\blacktriangleright$ / $\parallel$  ..... "CD", "iPod" of "USB"-weergave start.
- **CD** ..... De bron schakelt om naar "DISC".
- **TUNER** ..... De bron schakelt om naar "TUNER" en er wordt afgestemd op de laatst gekozen zender.
- **iPod/USB** ..... De bron schakelt om naar "iPod/USB".
- **DIGITAL IN** ..... De bron schakelt om naar "DIGITAL IN".
- **ANALOG IN** ..... De bron schakelt om naar "ANALOG IN".

### Auto-stand-by

Wanneer Auto-stand-by op ON staat, gaat dit toestel automatisch in stand-by wanneer ongeveer 30 minuten lang geen bedieningshandeling is uitgevoerd.

Alleen voor de ingangsbron "ANALOG IN" schakelt dit toestel automatisch om naar standby-modus wanneer het gedurende acht uur niet wordt bediend.

**1** Druk op **SETUP**.

**2** Gebruik  $\Delta$ / $\nabla$  om "AUTO STANDBY" te selecteren en druk dan op **ENTER** of  $\triangleright$ .

**3** Gebruik  $\Delta$ / $\nabla$  om "ON" te selecteren en druk dan op **ENTER** of  $\triangleright$ .  
De instelling wordt ingevoerd.

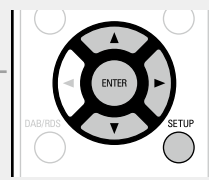

#### OPMERKING

In de volgende situaties werkt de functie Auto-stand-by niet.

- Wanneer een iPod (Modus afstandsbediening) is aangesloten op de USB-poort op het toestel.
- Wanneer de bron "TUNER" is.
- De standaardinstelling voor de modus Auto Standby is "Aan".

### Laatste functie-geheugen

Hiermee worden de instellingen opgeslagen die in gebruik waren direct voordat naar de stand-by-modus werd overgeschakeld.

Wanneer het toestel weer wordt aangezet, worden de instellingen weer hersteld naar wat deze waren direct voordat naar de stand-by-modus werd overgeschakeld.

### De microprocessor resetten

Voer deze procedure uit als de weergave abnormaal is of de bediening niet uitgevoerd kan worden.

Wanneer de microprocessor opnieuw ingesteld is, zullen alle instellingen weer teruggezet zijn op de standaard waarden.

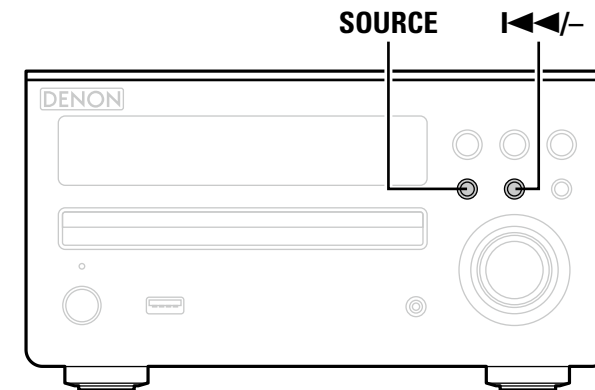

**1** Trek de stekker uit het stopcontact.

**2** Steek de stekker in een stopcontact terwijl u ondertussen op **I<<</>-** en **SOURCE** op het hoofdtoestel drukt.  
De "INITIALIZE" aanduiding begint te knipperen.



Wanneer "INITIALIZE" niet verschijnt in stap 2, begin dan opnieuw vanaf stap 1.

# Informatie

---

Hier geven we diverse informatie over het toestel.  
Raadpleeg deze informatie indien nodig.

- **Namen en functies van onderdelen**  [blz. 29](#)
- **Overige informatie**  [blz. 34](#)
- **Probleemoplossing**  [blz. 35](#)
- **Technische gegevens**  [blz. 37](#)
- **Index**  [blz. 37](#)

# Namen en functies van onderdelen

## Voorpaneel

Zie de tussen haakjes ( ) vermelde bladzijdenummers voor toetsen die hier niet beschreven worden.

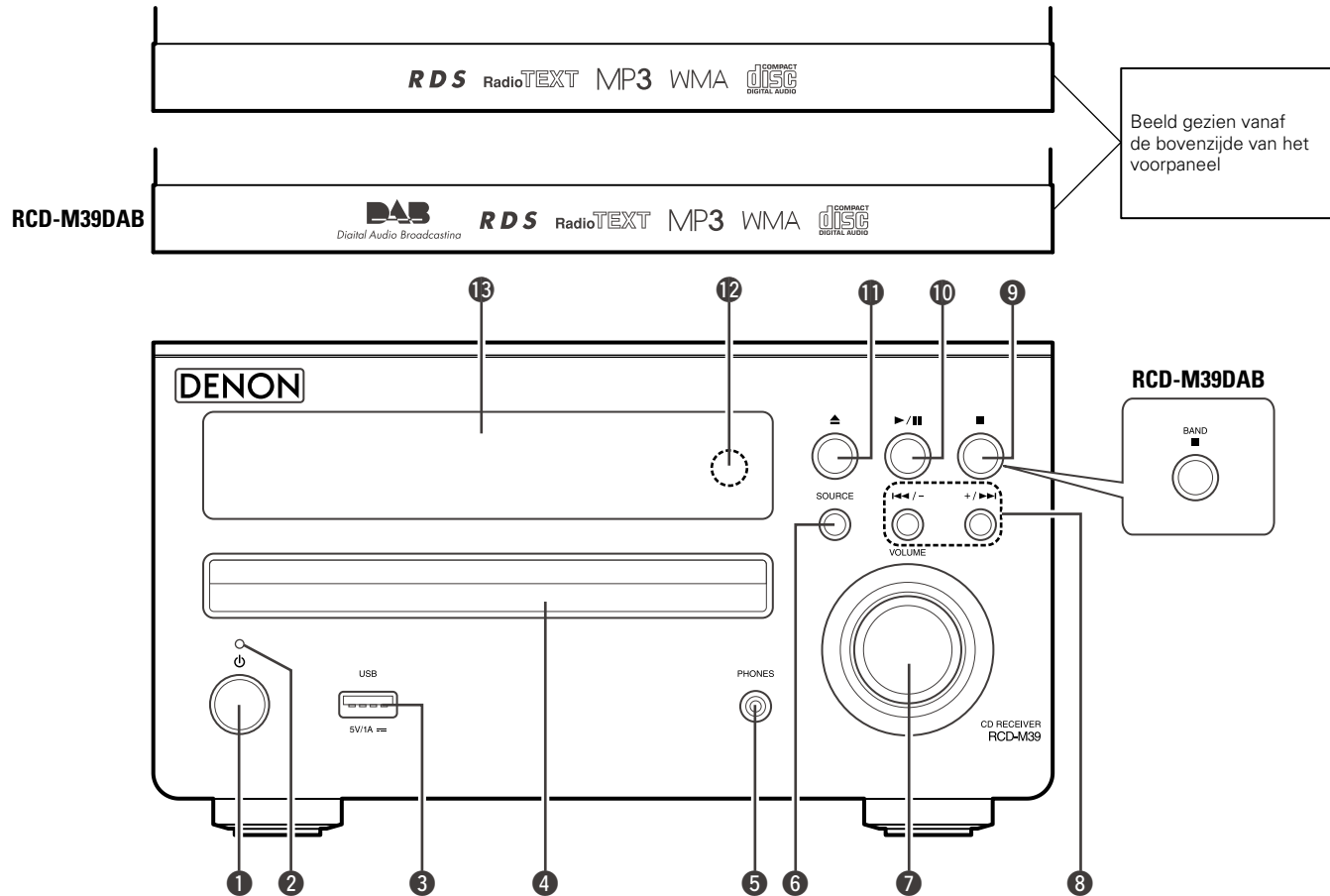

- ❶ **Netspanningstoets (⏻)** ..... (9, 20)
  - ❷ **Netspanningsindicator** ..... (9)
  - ❸ **USB-poort** ..... (5)
  - ❹ **Schijflade** ..... (34)
  - ❺ **Hoofdtelefoonaansluiting (PHONES)**  
Wanneer de hoofdtelefoon op deze aansluiting is aangesloten, zal er niet langer audio worden weergegeven via de aangesloten luidsprekers.
- OPMERKING**
- Zet het volume niet te hoog wanneer u met de hoofdtelefoon luistert, om gehoorverlies te voorkomen.
- ❻ **SOURCE-toets** ..... (11, 27)
  - ❼ **VOLUME -knop** ..... (11)
  - ❽ **Skip achteruit/Skip vooruit Voorkeuze-/Afstem-toetsen (◀◀/-, +/▶▶)** ..... (12, 15, 21, 24, 27)
  - ❾ **Stop-toets (■)**  
(enkel voor continentaal model) ..... (12, 14, 24)  
**Band/Stop-knop (BAND/■)**  
(enkel voor RCD-M39DAB) ..... (12, 14, 24)
  - ❿ **Play/Pause-toets (▶/||)** ..... (9, 12, 21, 23, 24)
  - ⓫ **Schijflade open/sluiten-toets (▲)** ..... (9)
  - ⓬ **Afstandsbedieningssensor** ..... (33)
  - ⓭ **Beeldscherm**



## Beeldscherm

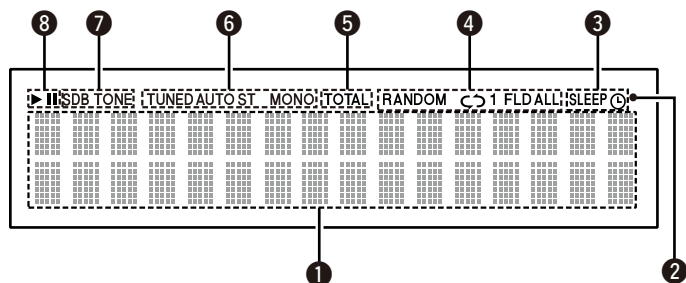

### 1 Informatieweergave

Er wordt hier verschillende informatie weergegeven.

### 2 Indicator voor ontvangst van afstandsbedieningssignaal

### 3 Indicator voor timerbediening

### 4 Afspelmodusindicator..... (12, 22, 24)

### 5 TOTAL-lampje

Deze indicator licht op wanneer het totale aantal nummers op de CD en de totale speelduur van de CD op het beeldscherm wordt getoond.

### 6 Ontvangstmodusindicatoren van de tuner..... (14)

### 7 Toonindicatoren..... (11)

**SDB:** Licht op wanneer de basversterkingsfunctie op "ON" staat.  
**TONE:** Licht op wanneer de toon (lage tonen/ hoge tonen) wordt afgesteld.

### 8 Indicatoren voor afspelmodus

▶: Tijdens afspelen

||: Tijdens pauze

## Achterpaneel

Zie de tussen haakjes ( ) vermelde bladzijdennummers voor toetsen die hier niet beschreven worden.

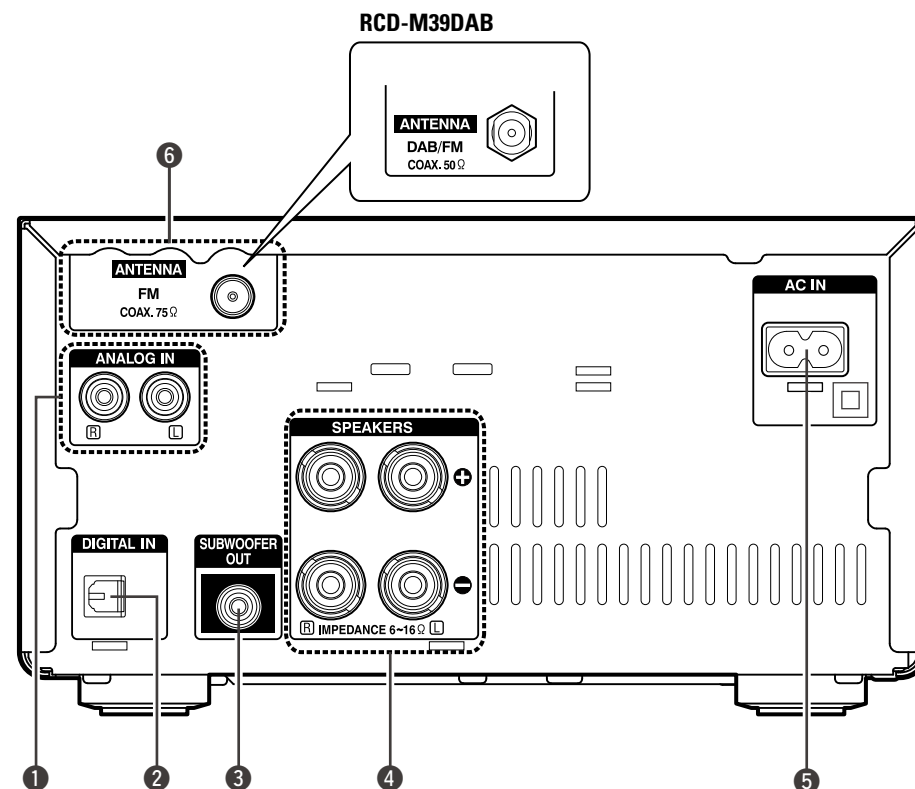

### 1 Analoge audioaansluitingen (ANALOG IN)..... (6)

### 2 Digitale audio-aansluiting (DIGITAL IN)..... (6)

### 3 Subwoofer-aansluiting (SUBWOOFER OUT)..... (4)

### 4 Luidsprekeraansluitingen (SPEAKERS)..... (4)

### 5 AC-netingang (AC IN)..... (7)

### 6 FM-antenneaansluiting (ANTENNA) (enkel voor continentaal model)..... (6)

### DAB/FM-antenneaansluiting (ANTENNA) (enkel voor RCD-M39DAB)..... (6)

# Afstandsbediening

Deze paragraaf geeft uitleg over de toetsen die worden gebruikt voor de weergave van de verschillende bronnen.

## Toetsen die bij alle functies (CD, TUNER, iPod en USB) kunnen worden gebruikt

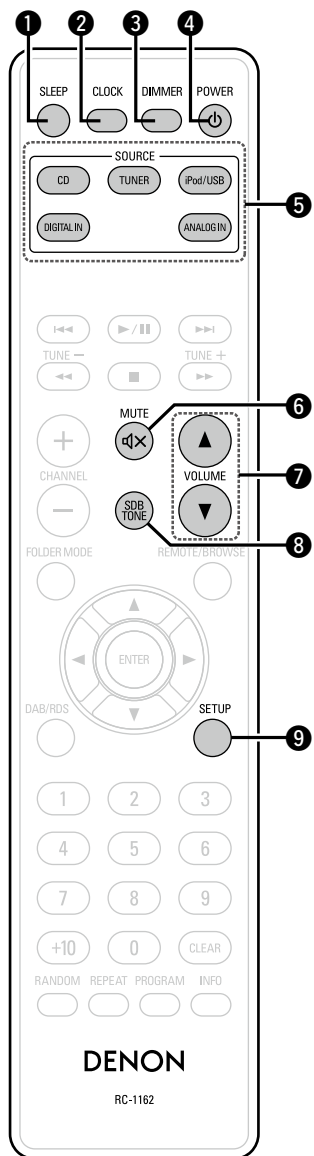

- 1 SLEEP-toets ..... (26)
- 2 CLOCK-toets ..... (10)
- 3 DIMMER-toets ..... (11)
- 4 POWER-toets (⏻) ..... (9, 20)
- 5 SOURCE-toets ..... (11, 27)
- 6 MUTE-toets (🔇) ..... (11)
- 7 VOLUME-toets (▲ ▼) ..... (11)
- 8 SDB TONE-toets ..... (11)
- 9 SETUP-toets ..... (10, 14, 15, 18, 25, 27)

## Toetsen die met de "CD"-functie kunnen worden gebruikt

Ook de toetsen die onder "Toetsen die bij alle functies kunnen worden gebruikt" worden vermeld, kunnen worden gebruikt.

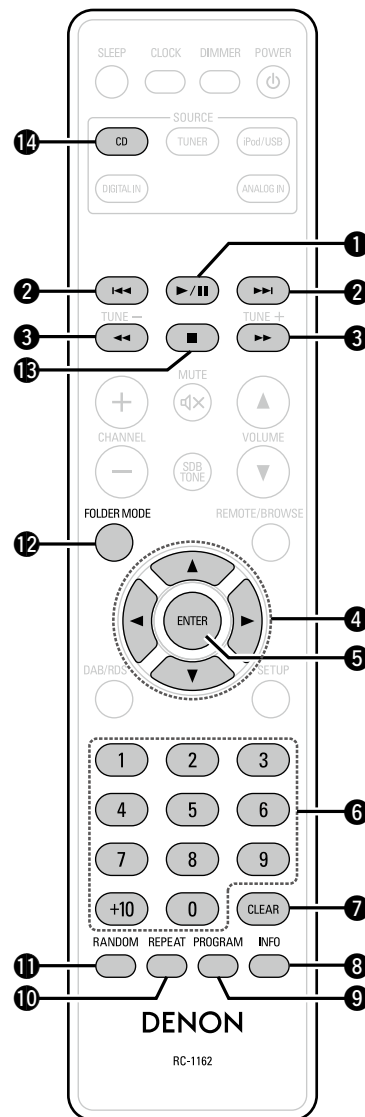

- 1 Play/Pause-toets (▶/⏸) ..... (9, 12)
- 2 Achterwaarts overslaan/Voorwaarts overslaan toetsen (◀◀, ▶▶) ..... (12, 21)
- 3 Snel terugspoelen/Snel doorspoelen toetsen (◀◀, ▶▶) ..... (12)
- 4 Cursortoetsen (▲▼◀▶) ..... (21)
- 5 ENTER-toets ..... (22)
- 6 Nummertoeetsen (0 – 9, +10) ..... (12, 22)
- 7 CLEAR-toets ..... (13)
- 8 Informatieknop (INFO) ..... (13, 22)
- 9 PROGRAM-toets ..... (12, 22)
- 10 REPEAT-toets ..... (12, 22)
- 11 RANDOM-toets ..... (12)
- 12 FOLDER MODE-toets ..... (21)
- 13 Stop-toets (■) ..... (12)
- 14 SOURCE-toets (CD) ..... (9)

**❑ Toetsen die met de "TUNER"-functie kunnen worden gebruikt**

Ook de toetsen die onder "Toetsen die bij alle functies kunnen worden gebruikt" worden vermeld kunnen worden gebruikt.

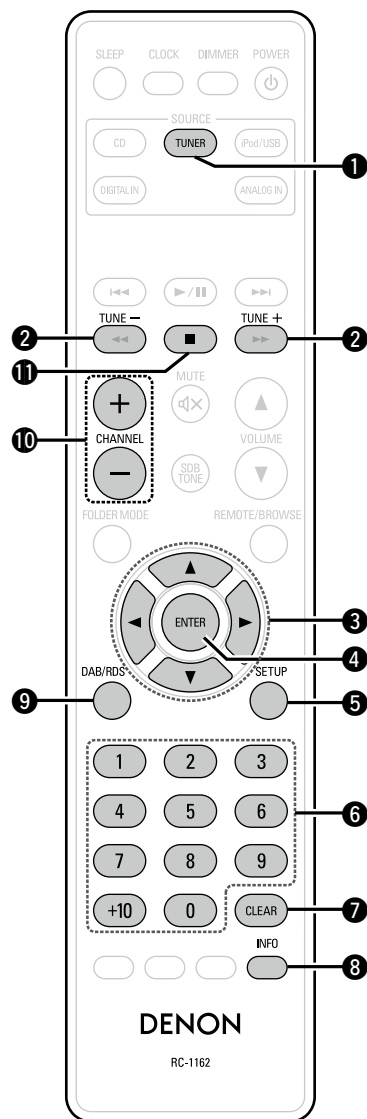

- ❶ SOURCE-toets (TUNER)..... (14)
- ❷ Afsteltoetsen (TUNE +, -)..... (14, 18)
- ❸ Cursortoetsen (Δ▽◀▶)..... (14, 18)
- ❹ ENTER-toets..... (14, 18)
- ❺ SETUP-toets..... (14, 18)
- ❻ Nummerttoetsen (0 - 9, +10)..... (15)
- ❼ CLEAR-toets..... (14)
- ❽ Informatieknop (INFO)..... (16, 18)
- ❾ DAB/RDS-toets..... (16, 19)
- ❿ CHANNEL-toetsen (+, -)..... (15)
- ⓫ Stoptoets (■)..... (14)

**❑ Toetsen die met de "iPod", "USB"-functie kunnen worden gebruikt**

Ook de toetsen die onder "Toetsen die bij alle functies kunnen worden gebruikt" worden vermeld kunnen worden gebruikt.

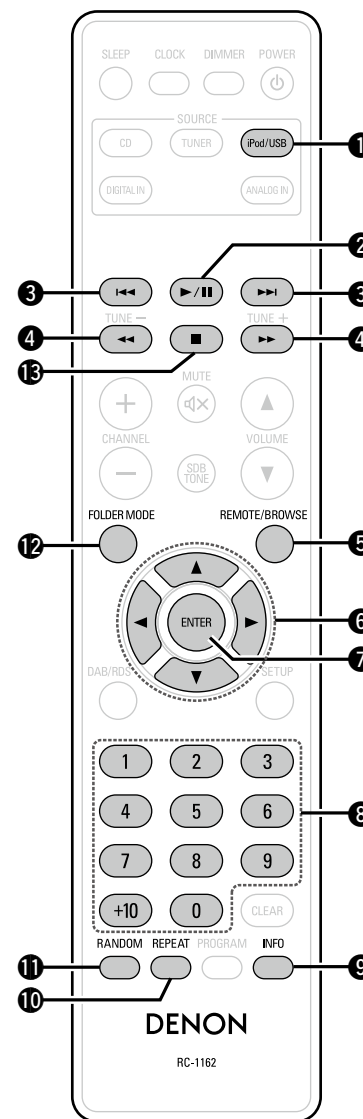

- ❶ SOURCE-toets (iPod/USB)..... (11)
- ❷ Play/Pause-toets (▶/⏸)..... (23, 24)
- ❸ Achterwaarts overslaan/  
Voorwaarts overslaantoetsen  
(◀◀, ▶▶)..... (23, 24)
- ❹ Snel terugspoelen/  
Snel vooruitspoelentoetsen  
(◀◀, ▶▶)..... (23, 24)
- ❺ REMOTE/BROWSE-toets..... (23)
- ❻ Cursortoetsen (Δ▽◀▶)..... (23, 24)
- ❼ ENTER-toets..... (23, 24)
- ❽ Nummerttoetsen (0 - 9, +10)..... (22)
- ❾ Informatieknop (INFO)..... (23)
- ❿ REPEAT-toets..... (23, 24)
- ⓫ RANDOM-toets..... (23, 24)
- ⓬ FOLDER MODE-toets..... (24)
- ⓭ Stop-toets (■)..... (24)

Zie ommezijde

## De batterijen plaatsen

- ① Verwijder de het achterste deksel in de richting van de pijl en verwijder het.
- ② Plaats de twee batterijen en let hierbij op de aanduidingen in het batterijencompartiment.

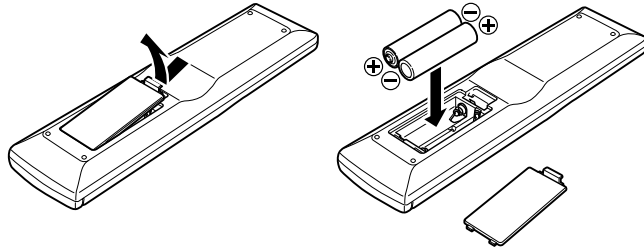

- ③ Plaats het deksel terug.

### OPMERKING

- Plaats de aangegeven batterijen in de afstandsbediening.
- Vervang de batterijen door nieuwe als het toestel zelfs niet meet werkt wanneer de afstandsbediening dicht bij het toestel wordt gebruikt. (De meegeleverde batterijen zijn alleen bedoeld om u de werking van het toestel te kunnen laten controleren. Vervang ze zo snel als mogelijk door nieuwe batterijen.)
- Zorg ervoor dat u de batterijen in de juiste richting plaatst volgens de aanduidingen ⊕ en ⊖ in het batterijcompartiment.
- Voorkom beschadiging van de batterijen of lekkage van batterijvloeistof:
  - Gebruik een nieuwe batterij niet samen met een oude.
  - Gebruik geen twee verschillende soorten batterijen.
  - Probeer droge batterijen niet op te laden.
  - De batterijen niet kortsluiten, uiteenhalen, verwarmen of weggooien in open vlam.
  - Bewaar de batterijen niet op een plaats waar deze blootstaan aan direct zonlicht of op plaatsen waar zeer hoge temperaturen heersen, zoals in de buurt van een kachel.
- In geval van lekkage van batterijvloeistof veegt u de vloeistof in het batterijcompartiment voorzichtig weg en plaatst u nieuwe batterijen.
- Verwijder de batterijen uit de afstandsbediening als u ze voor lange tijd niet gaat gebruiken.
- Gebruikte batterijen moeten volgens lokale reglementen betreffende het verwijderen van batterijen worden afgevoerd.
- Fjärrkontrollenheten kan fungera felaktigt om laddningsbara batterier används.

## Werkingsbereik van de afstandsbediening

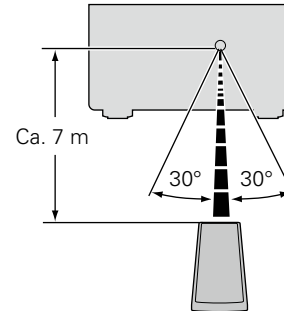

### OPMERKING

- Het toestel werkt mogelijk niet naar behoren of de afstandsbediening werkt mogelijk niet als de afstandsbedieningssensor wordt blootgesteld aan direct zonlicht, sterk kunstmatig licht van een TL-lamp met inverter of infrarood licht.
- Bij gebruik van 3D-videotoestellen die radiocommunicatiesignalen (bijvoorbeeld infrarood signalen) voor de diverse toestellen (monitor, 3D-bril, 3D-zenderunit, etc.) gebruiken, werkt de afstandsbediening vanwege interferentie door deze radiocommunicatiesignalen mogelijk niet. Stel in dat geval de richting en afstand voor 3D-communicatie voor ieder toestel in en controleer dat de afstandsbediening niet meer door dergelijke signalen wordt gestoord.

## Schijven

### Schijven die op dit apparaat kunnen worden afgespeeld

#### 1 Muziek-CDs

Schijfjes met het onderstaande logo kunnen op dit toestel worden afgespeeld.



#### 2 CD-R/CD-RW

##### OPMERKING

- Merk echter op dat cd-schijfjes met een speciale vorm (hartvormige cd-schijfjes, achthoekige cd-schijfjes, enz.) niet afgespeeld kunnen worden. Probeer ze niet af te spelen, anders kan het toestel worden beschadigd.
- Bepaalde schijven en bepaalde opnameformaten zijn mogelijk niet afspeelbaar.
- Niet-voltooide schijven kunnen niet worden afgespeeld.
- Wat is voltooiing?  
Voltooiing is het proces als gevolg waarvan opgenomen CD-R/CD-RW- schijven op compatibele spelers afspeelbaar zijn.



### Het hanteren van schijven



Raak het oppervlak van de schijven niet aan.

### Waarschuwingen bij het plaatsen van schijven

- Leg slechts één schijf tegelijk in de schijflade. Als er twee of meer schijven geplaatst worden, kan de lade beschadigd worden en kunnen er krassen op de schijven ontstaan.
- Plaats geen beschadigde, kromgetrokken of met lijm geplakte schijven in de lade.
- Gebruik geen schijven met loszittend plakband, schijven waarvan het label loslaat of schijven met restanten van plakband of labels die zijn verwijderd. Dergelijke schijven kunnen vast komen te zitten en de DVD-speler beschadigen.

### Plaatsen van schijven

- Plaats de schijf met de bedrukte zijde naar boven gericht.
- Zorg ervoor dat de schijflade volledig geopend is wanneer u de schijf laadt.
- Plaats de schijven horizontaal, 12 cm schijven in de buitenste ladegeleiding (Afbeelding 1), 8 cm schijven in de binnenste ladegeleiding (Afbeelding 2).

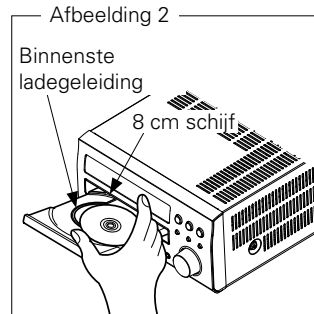
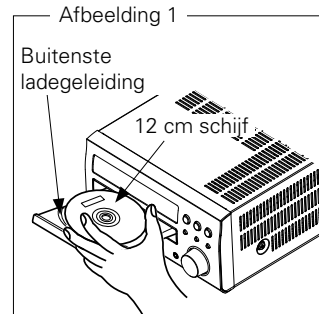

- Plaats 8 cm schijven in de binnenste ladegeleider zonder een adapter te gebruiken.



- "00 Tr 00 : 00" wordt weergegeven als er een schijf ingeladen is die niet kan worden afgespeeld.
- "NO DISC" wordt weergegeven als de schijf ondersteboven ingeladen is of wanneer er geen schijf ingeladen is.

##### OPMERKING

De schijflade niet met hand aandrukken wanneer de stroom uitgeschakeld is.  
Dit kan het toestel beschadigen.

### Informatie over het hanteren van schijven

- Voorkom dat er vingerafdrukken, vuil of vet op de schijven komen.
- Neem de schijven voorzichtig uit de hoes om krassen te voorkomen.
- Schijven niet buigen of verhitten.
- Het gat in het midden van de schijf niet groter maken.
- Schrijf niet met pen of potlood, enz. op de kant met het (gedrukte) label of plak geen nieuwe labels op de schijven.
- Als de schijf van een koude in een warme kamer wordt gebracht kan zich condens op de schijf vormen. Gebruik geen haardrogers, e.d. om de schijven te drogen.

### Informatie over het bewaren van schijven

- Neem schijven na de weergave altijd uit de CD-speler.
- Bewaar de schijven in hun hoes om te voorkomen dat er stof of krassen op komen, of dat ze krom kunnen trekken.
- Schijven niet op de volgende plaatsen bewaren:
  1. Op plaatsen waar ze gedurende langere tijd aan direct zonlicht worden blootgesteld
  2. Op vochtige of stoffige plaatsen
  3. Op plaatsen waar ze worden blootgesteld aan de hitte van verwarmingstoestellen, enz.

### Het reinigen van schijven

- Vooraleer de schijf gebruikt wordt moeten vingerafdrukken of vuil er van afgeveegd worden. Vingerafdrukken of stof kunnen de geluidskwaliteit aantasten en onderbrekingen in de weergave veroorzaken.
- Gebruik een los verkrijgbaar reinigingssetje voor schijven of een zachte doek om de schijf te reinigen.

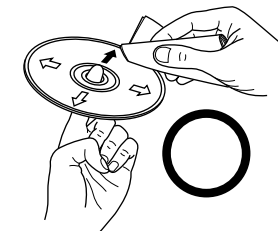

Veeg altijd voorzichtig vanuit het midden naar de rand van de schijf.

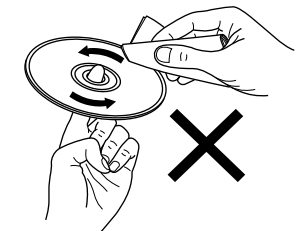

Veeg nooit met een cirkelende beweging.

##### OPMERKING

Gebruik geen reinigingsmiddelen, antistatische vloeistoffen of benzeen, verdunningsmiddelen of andere oplosmiddelen.

## Uitleg termen

### A

#### AAC (Advanced Audio Coding)

Dit is een internationaal gestandaardiseerd audiodatacompressiesysteem. De compressieratio ligt 1,4 keer hoger dan die van het "MP3"-audiocompressiesysteem dat wordt gebruikt voor "MPEG-1".

#### Afronden

Dit is de bewerking die het afspelen van een schijf of CD die was opgenomen met een recorder mogelijk maakt door andere spelers.

### B

#### Beveiligingscircuit

Dit is een functie om schade te voorkomen aan componenten van de stroomtoevoer bij ongewone omstandigheden zoals een eventuele overbelasting of overspanning.

De stroomindicator van het toestel knippert en het toestel gaat in stand-by-modus wanneer er iets abnormaals gebeurt.

#### Bitsnelheid

Dit laat het gelezen aantal per 1 seconde van video/audiogegevens opgenomen op een disk zien.

### D

#### Dynamisch bereik

Het verschil tussen het maximale onvervormde geluidsniveau en het minimale geluidsniveau dat waarneembaar is boven het geluid dat door het apparaat wordt uitgezonden.

### L

#### Luidsprekerimpedantie

Dit is een weerstandswaarde van wisselstroom die wordt aangegeven in  $\Omega$  (Ohm). Hoe kleiner deze waarde, hoe meer vermogen.

### M

#### MP3 (MPEG Audio Layer-3)

Dit is een internationaal gestandaardiseerd audiodatacompressiesysteem dat de "MPEG-1"-videocompressiestandaard gebruikt. Het comprimeert het datavolume tot ongeveer een elfde van de originele grootte terwijl het een klankkwaliteit behoudt die gelijk is aan die van een muziek-CD.

#### MPEG (Moving Picture Experts Group), MPEG-2, MPEG-4

Dit zijn de namen van de standaarden voor digitale compressieformaten die worden gebruikt voor het coderen van video en audio. De videostandaarden bevatten "MPEG-1 Video", "MPEG-2 Video", "MPEG-4 Visual", "MPEG-4 AVC". De audiostandaarden bevatten "MPEG-1 Audio", "MPEG-2 Audio", "MPEG-4 AAC".

### S

#### Samplingfrequentie

Bij sampling wordt een geluidsgolf (analoog signaal) op regelmatige intervallen gelezen en wordt de hoogte van elke golf bij elke aflezing uitgedrukt in digitaal formaat (waardoor een digitaal signaal wordt geproduceerd).

Het aantal aflezingen dat binnen één seconde wordt gedaan, wordt samplefrequentie genoemd. Hoe groter de waarde, hoe dichter de gereproduceerde klank bij het origineel ligt.

### W

#### WMA (Windows Media Audio)

Dit is een audiocompressietechnologie die werd ontwikkeld door de Microsoft Corporation.

WMA-gegevens kunnen gecodeerd worden met behulp van Windows Media® Player versie 7, 7.1, Windows Media® Player voor Windows® XP en Windows Media® Player 9.

Om WMA-bestanden te coderen, kunnen alleen applicaties worden gebruikt die door Microsoft Corporation zijn geautoriseerd. Als u een niet-geautoriseerde applicatie gebruikt, is het mogelijk dat het bestand niet juist werkt.

## Probleemoplossing

Mocht er een probleem ontstaan, controleer dan eerst het volgende:

1. Zijn de aansluitingen correct?
2. Wordt de set gebruikt zoals beschreven in de gebruikershandleiding?
3. Werken de andere componenten naar behoren?

Als het toestel niet naar behoren functioneert, controleer dan de items in de onderstaande tabel. Als het probleem blijft bestaan kan er een storing zijn.

Haal in dat geval de stekker onmiddellijk uit het stopcontact en neem contact op met de winkel waar u het toestel gekocht heeft.

### [Algemeen]

Symptoom	Oorzaak	Tegenmaatregel	Blz.
Het toestel functioneert niet naar behoren.	<ul style="list-style-type: none"> <li>• Ruis of storing van buitenaf veroorzaakt een defect.</li> </ul>	<ul style="list-style-type: none"> <li>• Voer een herinstelling van de microprocessor uit.</li> </ul>	<a href="#">27</a>
Beeldscherm niet verlicht en geen geluid wanneer aangezet.	<ul style="list-style-type: none"> <li>• Voedingskabel niet correct aangesloten.</li> </ul>	<ul style="list-style-type: none"> <li>• Controleer de aansluitingen op het achterpaneel van het toestel evenals de aansluiting van het netsnoer op het stopcontact.</li> </ul>	<a href="#">7</a>
Beeldscherm verlicht, maar geen geluid.	<ul style="list-style-type: none"> <li>• Er werd een verkeerde ingangsbron geselecteerd.</li> <li>• Volumeknop staat op de laagste stand.</li> <li>• MUTING staat aan.</li> </ul>	<ul style="list-style-type: none"> <li>• Selecteer de juiste ingangsbron.</li> <li>• Draai het volume omhoog tot het juiste niveau bereikt is.</li> <li>• Schakel MUTING uit.</li> </ul>	<a href="#">11</a> <a href="#">11</a> <a href="#">11</a>
De display is uit.	<ul style="list-style-type: none"> <li>• De dimmerinstelling staat op "OFF".</li> </ul>	<ul style="list-style-type: none"> <li>• Selecteer een andere instelling dan "OFF".</li> </ul>	<a href="#">11</a>
De stroom valt plotseling weg en de stroomindicator knippert rood. (Knippert met tussenpozen van 0,5 seconde)	<ul style="list-style-type: none"> <li>• Beschermingscircuit geactiveerd als gevolg van een stijging van de interne temperatuur.</li> <li>• De kernen van de twee luidsprekerkabels raken elkaar aan of een kerndraad steekt uit het toestel en raakt het achterpaneel aan, waardoor het beschermingscircuit wordt geactiveerd.</li> </ul>	<ul style="list-style-type: none"> <li>• Zet de stroom uit, wacht totdat de set volledig is afgekoeld en zet de stroom vervolgens weer aan.</li> <li>• Plaats in een goed geventileerde ruimte.</li> <li>• Haal eerst de stekker uit het stopcontact en draai vervolgens de kerndraad stevig aan of termineer de luidsprekerkabels en steek de stekker vervolgens weer in het stopcontact.</li> </ul>	<a href="#">35</a> <a href="#">11</a> <a href="#">4</a>
De stroom valt plotseling weg en de stroomindicator knippert rood. (Knippert met tussenpozen van 0,25 seconde)	<ul style="list-style-type: none"> <li>• Apparaat is beschadigd.</li> </ul>	<ul style="list-style-type: none"> <li>• Zet de stroom uit en neem contact op met een DENON service center.</li> </ul>	–

 Zie ommezijde

**[Afstandsbediening]**

Symptoom	Oorzaak	Tegenmaatregel	Blz.
Set functioneert niet naar behoren wanneer de afstandsbediening wordt gebruikt.	<ul style="list-style-type: none"> <li>Batterijen zijn leeg</li> <li>U werkt buiten het aangegeven bereik.</li> <li>Obstakel tussen het toestel en de afstandsbediening.</li> <li>De batterijen zijn er niet op de juiste manier ingestoken, zoals aangegeven door de polariteitstekens in het batterijencompartiment.</li> <li>De sensor van de afstandsbediening wordt blootgesteld aan te fel licht (direct zonlicht, fluorescerend licht, enz.).</li> </ul>	<ul style="list-style-type: none"> <li>Vervang de batterijen.</li> <li>Werk binnen het aangegeven bereik.</li> <li>Verwijder het obstakel.</li> <li>Plaats de batterijen op de juiste manier, volg de polariteitstekens in het batterijencompartiment.</li> <li>Verplaats de set naar een positie waar de sensor van de afstandsbediening niet aan fel licht wordt blootgesteld.</li> </ul>	<p><a href="#">33</a></p> <p><a href="#">33</a></p> <p>–</p> <p><a href="#">33</a></p> <p><a href="#">33</a></p>

**[CD]**

Symptoom	Oorzaak	Tegenmaatregel	Blz.
“00 Tr 00 : 00” wordt getoond in het display terwijl een CD is geplaatst.	<ul style="list-style-type: none"> <li>De schijf is niet juist geplaatst.</li> </ul>	<ul style="list-style-type: none"> <li>Plaats de schijf opnieuw.</li> </ul>	<p><a href="#">34</a></p>
De schijf wordt niet afgespeeld wanneer u op de ►/   drukt.	<ul style="list-style-type: none"> <li>De schijf is vuil of vertoont krassen.</li> </ul>	<ul style="list-style-type: none"> <li>Veeg het vuil van de schijf of vervang de schijf.</li> </ul>	<p><a href="#">34</a></p>
Een bepaald deel van een schijf wordt niet afgespeeld.	<ul style="list-style-type: none"> <li>De schijf is vuil of vertoont krassen.</li> </ul>	<ul style="list-style-type: none"> <li>Veeg het vuil van de schijf of vervang de schijf.</li> </ul>	<p><a href="#">34</a></p>
Een CD-R of CD-RW schijf kan niet worden afgespeeld.	<ul style="list-style-type: none"> <li>De schijf is niet gefinaliseerd.</li> <li>De opnamevoorwaarden zijn slecht of de kwaliteit van de schijf zelf is zwak.</li> </ul>	<ul style="list-style-type: none"> <li>Finaliseer de schijf alvorens ze af te spelen.</li> <li>Gebruik een juist opgenomen schijf.</li> </ul>	<p><a href="#">34</a></p> <p>–</p>
MP3- en WMA-bestanden kunnen niet worden afgespeeld.	<ul style="list-style-type: none"> <li>De bestandsindelingen, extensies of instellingen die van kracht waren toen deze schijf werd aangemaakt, zijn niet geschikt voor dit toestel.</li> </ul>	<ul style="list-style-type: none"> <li>Maak schijven met bestandsindelingen, extensies of instellingen die geschikt zijn voor dit toestel.</li> </ul>	<p><a href="#">21</a></p>

**[Tuner]**

Symptoom	Oorzaak	Tegenmaatregel	Blz.
Er kan continue ruis worden gehoord bij het luisteren naar FM.	<ul style="list-style-type: none"> <li>De antennekabel is niet correct aangesloten.</li> </ul>	<ul style="list-style-type: none"> <li>luit de antennekabel correct aan.</li> <li>Sluit een externe antenne aan.</li> </ul>	<p><a href="#">6</a></p> <p>–</p>

**[USB]**

Symptoom	Oorzaak	Tegenmaatregel	Blz.
Wanneer er een USB-geheugenapparaat aangesloten is en “USB” wordt niet weergegeven.	<ul style="list-style-type: none"> <li>De set kan geen USB-geheugenapparaat herkennen.</li> <li>Er is een USB-geheugenapparaat aangesloten dat niet conform de opslagklasse of MTP-standaarden.</li> <li>Er is een USB-geheugenapparaat aangesloten, dat niet door de set kan worden herkend.</li> <li>USB-geheugenapparaat is via een USBhub aangesloten.</li> </ul>	<ul style="list-style-type: none"> <li>Controleer de aansluiting.</li> <li>Sluit een USB-geheugenapparaat aan dat conform de opslagklasse of MTP-standaarden is.</li> <li>Dit is geen storing. DENON kan niet garanderen dat alle USB-geheugenapparaat zullen functioneren of stroom zullen krijgen.</li> <li>Sluit het USB-geheugenapparaat op de daarvoor bestemde USB-poort aan.</li> </ul>	<p><a href="#">5</a></p> <p>–</p> <p>–</p> <p>–</p>
De iPod kan niet afgespeeld worden.	<ul style="list-style-type: none"> <li>Er is een andere ingangsbron dan “USB” geselecteerd.</li> <li>De kabel is niet correct aangesloten.</li> </ul>	<ul style="list-style-type: none"> <li>Schakel SOURCE naar “USB”.</li> <li>Sluit opnieuw aan.</li> </ul>	<p><a href="#">23</a></p> <p><a href="#">5</a></p>
Bestanden op een USB-geheugenapparaat kunnen niet weergegeven worden.	<ul style="list-style-type: none"> <li>USB-geheugenapparaat is in een ander formaat dan FAT16 of FAT32.</li> <li>USB-geheugenapparaat is in meerdere partities opgedeeld.</li> <li>Bestanden zijn in een nietcompatibel formaat opgeslagen.</li> <li>U probeert een bestand weer te geven dat auteursrechtelijk beschermd is.</li> </ul>	<ul style="list-style-type: none"> <li>Stel het formaat in op FAT16 of FAT32. Raadpleeg de handleiding voor het USB-geheugenapparaat voor meer informatie.</li> <li>Wanneer dit in meerdere partities is opgedeeld, kunnen alleen in de bovenste partitie opgeslagen bestanden worden weergegeven.</li> <li>Sla de bestanden op in een compatibel formaat.</li> <li>Auteursrechtelijk beschermde bestanden kunnen niet op deze set worden weergegeven.</li> </ul>	<p>–</p> <p>–</p> <p><a href="#">24</a></p> <p><a href="#">24</a></p>

# Technische gegevens

## Audio-sectie

- **Versterker**  
**Nominaal uitgangsvermogen:** 30 W + 30 W (6 Ω, 1 kHz T.H.D 10 %)

## Tunergedeelte

- Frequentiebereik ontvangst:** FM: 87,50 MHz – 108,00 MHz  
DAB: BAND3 170 MHz – 240 MHz
- Ontvangstgevoeligheid:** FM: 1,2 μV/75 Ω  
DAB: -93 dBm/50 Ω
- FM-stereo separatie:** 35 dB (1 kHz)

## CD-sectie

- Frequentierespons voor weergave:** 2 Hz – 20 kHz
- Wow & flutter:** Lager dan meetbare grenzen (± 0,001 %)
- Samplefrequentie:** 44,1 kHz

## Clock/Timer-sectie

- Klokmethode:** Kristaloscillator (Minder dan 1 – 2 minuten per maand)
- Timer:** Dagelijkse/Eenmalige timer: Elk één systeem  
Sleeptimer: 90 minuten, maximum

## Algemeen

- Stroomvoorziening:** 230 V wisselstroom, 50/60 Hz
- Stroomverbruik:** 70 W  
Ongeveer 0,3 W (stand-by)

- Om redenen van verbeteringen kunnen ontwerp en specificaties zonder voorafgaande kennisgeving worden veranderd.

## Index

### A

Aansluiting	
Antenne	6
iPod	5
Luidspreker	4
Netsnoer	7
TV	6
USB-geheugenapparaat	5
Accessoires	1
Achterpaneel	30
Afronden	34, 35
Afstandsbediening	31
De batterijen plaatsen	33

### B

BASS	11
Beeldscherm	30
Beveiligingscircuit	4, 35
Bitrate	21, 24, 35
Bladermodus	23

### C

CT (Clock Time)	17
-----------------	----

### D

DAB (Digital Audio Broadcasting)	18
DAB/FM-binnenantenne	6
De microprocessor resetten	27
Dempen	11
De voeding inschakelen	9
Dynamisch bereik	35

### F

FM-kamerantenne	6
-----------------	---

### H

Helderheid display	11
Herinnering	25
Hoofdtelefoon	29
Huidige tijd	10

### I

Ingangsbron	11
-------------	----

### K

Kabel	
Audiokabel	4
Luidsprekerkabel	4
Optische kabel	4
Subwooferkabel	4

### L

Lettertekens	14, 15, 22, 25
Luidsprekerimpedantie	35

### M

Modus afstandsbediening	23
MP3	20, 21, 35

### P

PTY	16
-----	----

### R

RDS	16
RT	17

### S

Samplingfrequentie	21, 24, 35
SDB	11
Subwoofer	4

### T

Toon	11
TP	17
TREBLE	11

### V

Volume	11
Voorpaneel	29

### W

Weergave	
AUX	19
CD	12
DAB	18
FM	14
iPod	23
MP3	21
USB-geheugenapparaat	24
WMA	21
WMA	20, 21, 35



## Dimensies

Eenheid : mm

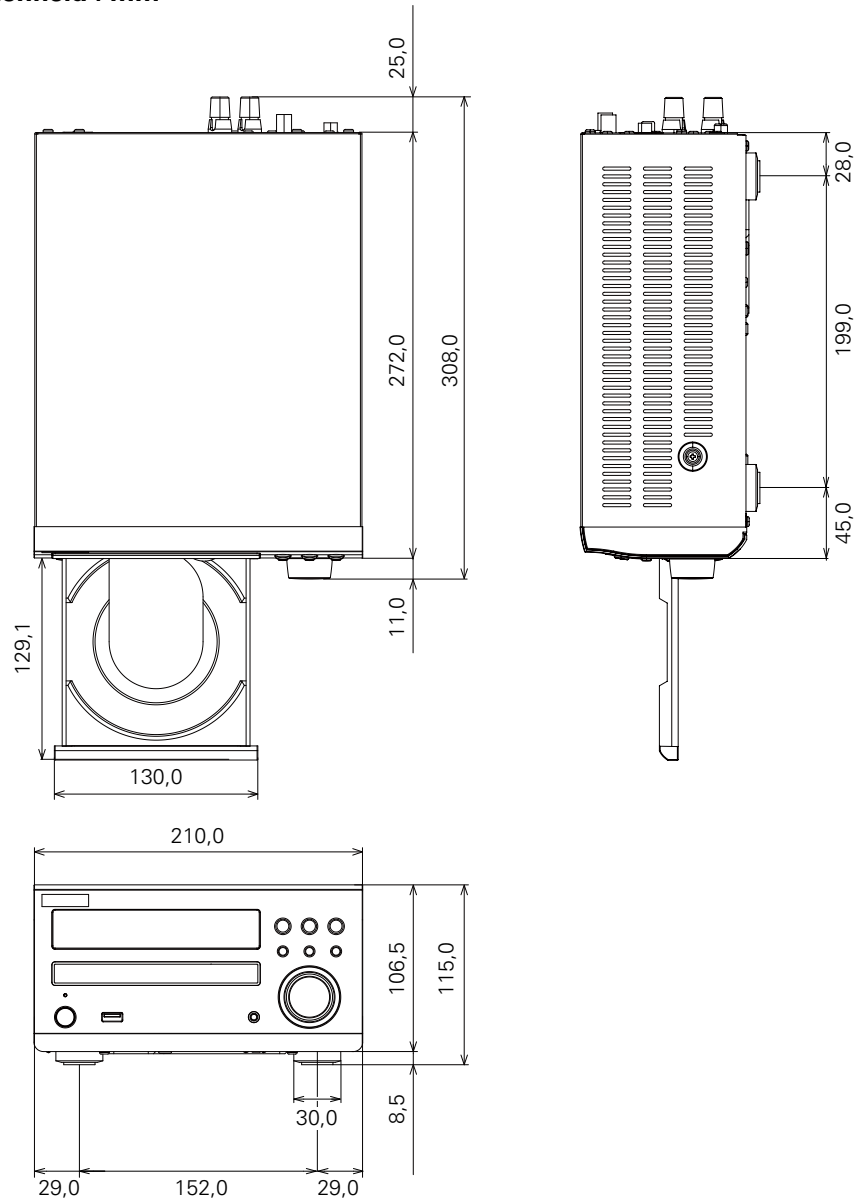

Gewicht : 4,0 kg

