



3
y+



Chicco Red Bullet

ISTRUZIONI - Leggere prima dell'uso e conservare per futuro riferimento.

AVVERTENZE

Per la sicurezza del tuo bambino

⚠ ATTENZIONE!

- Questo giocattolo non è adatto a bambini di età inferiore ai 36 m. Rischio di soffocamento per la presenza di piccole parti
- Questo giocattolo non è adatto ai bambini con peso corporeo superiore a 25 kg.
- Rimuovere eventuali sacchetti in plastica e tutti gli elementi facenti parte della confezione del prodotto ed eliminare o conservare fuori dalla portata dei bambini. Rischio di soffocamento.
- La bici deve essere assemblata da un adulto.
- Verificare che tutti i componenti e gli elementi di fissaggio siano ben saldi prima di lasciare utilizzare la bicicletta al bambino.
- Verificare regolarmente lo stato d'usura ed il fissaggio di viti e bulloni.
- In caso di danneggiamenti visibili non utilizzare il giocattolo e tenerlo fuori dalla portata dei bambini.
- Utilizzare con la sorveglianza diretta e continua di un adulto
- Utilizzare il giocattolo solo su superfici piane e prive di ostacoli.
- Non utilizzare mai vicino a tratti in pendenza, in prossimità di veicoli a motore, strade, piscine, dossi, passi carrai e altri luoghi pericolosi.
- Fare indossare sempre le scarpe ben allacciate.
- Consentire l'uso del gioco a un solo bambino alla volta.

COMPONENTI:

- 1 Telaio principale con ruota posteriore
- 2 Forcella anteriore con ruota anteriore
- 3 Anello di plastica
- 4 Sella
- 5 Manubrio
- 6 Copri-fascetta
- 7 Fascetta di metallo
- 8 Vite 8 mm x 38 mm (2)
- 9 Rondella da 8 mm (2)
- 10 Bullone da 8 mm
- 11 Dado da 8 mm

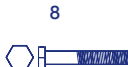
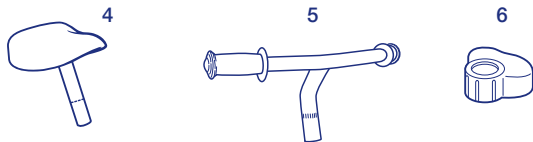
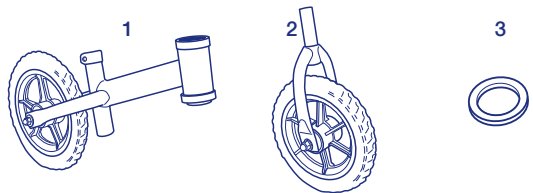

MONTAGGIO DELLA FORCELLA ANTERIORE

- 1 Rimuovere la protezione e far scorrere l'asta della forcella attraverso il tubo previsto sull'estremità frontale.
- 2 Inserire l'anello di plastica sull'estremità superiore dell'asta della forcella.

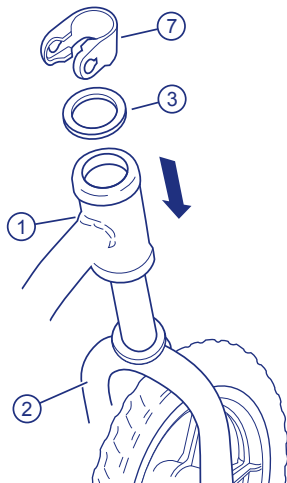

INSTALLAZIONE DEL MANUBRIO

- 1 Rimuovere la protezione e far scorrere il copri-fascetta lungo l'asta del manubrio.
- 2 Spingere l'asta del manubrio nell'asta della forcella fino a raggiungere almeno il livello della tacca di minimo inserimento.
- 3 Allineare il manubrio alla ruota anteriore e serrare la fascetta utilizzando l'apposita chiave.
- 4 Far scorrere il copri-fascetta verso il basso, sopra la fascetta (Tacca di minimo inserimento).

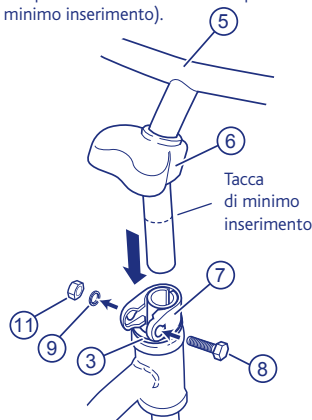

FISSAGGIO DELLA SELLA

- 1 Inserire il tubo reggisella nel tubo in basso fino a raggiungere almeno il livello contrassegnato della tacca di minimo inserimento.
- 2 Allineare la sella al telaio della bicicletta e serrare la fascetta utilizzando l'apposita chiave.

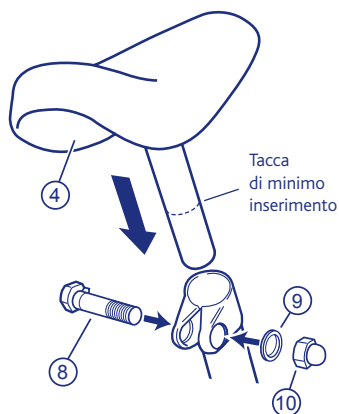

BICICLETTA ASSEMBLATA

Si prega di verificare che tutte le viti e gli elementi di fissaggio siano ben serrati prima di lasciare utilizzare la bicicletta al bambino. Il giocattolo deve essere utilizzato con prudenza poiché richiede grande abilità in modo tale da evitare cadute o collisioni che possano causare lesioni all'utilizzatore e a terze parti.

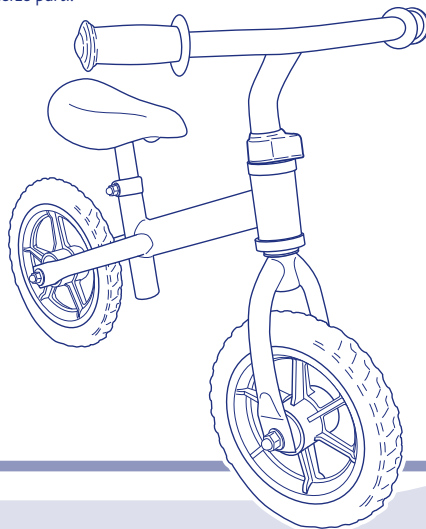

3+

INSTRUCTIONS - Please read these instructions carefully before use and keep them for future reference.

Not suitable for children under 3 years of age

! WARNINGS!

- Before using the product, remove and dispose of any plastic bags and any other packaging elements and keep them out of reach of children. Suffocation hazard.
Check it regularly for signs of wear and damage and make sure the screws and bolts are tightened correctly.
- Should any part be visibly damaged, do not use the toy and keep it out of children's reach.
- Only use this toy on flat surfaces without obstacles.
- Never use it on sloping surfaces, near motor vehicles, roads, swimming pools, hills, car and lorry entrances or any other hazardous areas.
- Always check that children's shoes are fastened properly.
- Make sure this toy is only used by one child at a time.
- Young children should only ride under constant supervision.
- This bicycle is to be assembled by an adult.
- Choking hazard due to small parts.
- Check all parts & fixtures are secure before allowing a child to ride this bike.
- Not for children with a body weight of more than 25kgs.

CONTENTS:

- 1 Main frame with rear wheel
- 2 Front fork with front wheel
- 3 Plastic ring
- 4 Saddle
- 5 Handlebars
- 6 Clamp cover
- 7 Metal clamp
- 8 8 mm x 38 mm Screw (2)
- 9 8 mm Washer (2)
- 10 8 mm Dome nut
- 11 8 mm Nylock nut

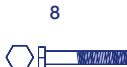
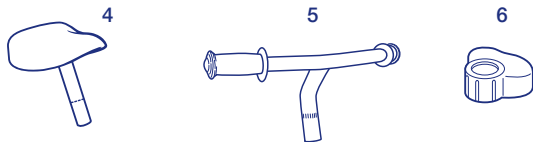
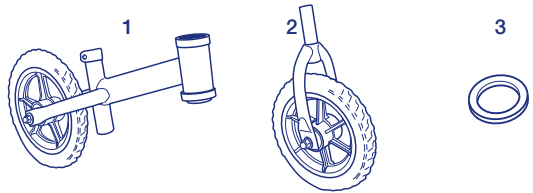

FRONT FORK ASSEMBLY

- 1 Remove protective cap and slide the fork stem through the front head tube.
- 2 Push the plastic ring and clamp onto the top of the fork stem.

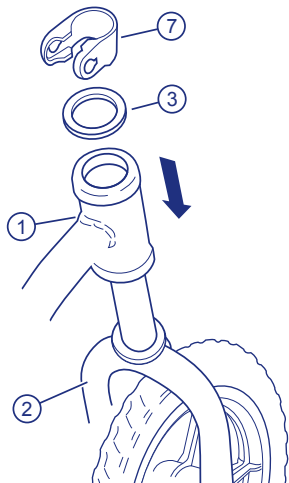

FITTING THE HANDLEBARS

- 1 Remove protective cap and slide the clamp cover onto the handlebar stem.
- 2 Push the handlebar stem into the fork stem at least as far as the Minimum insertion mark.
- 3 Align the handlebar with the front wheel and tighten the clamp with the spanner.
- 4 Slide the clamp cover down over the clamp. (Minimum insertion mark)

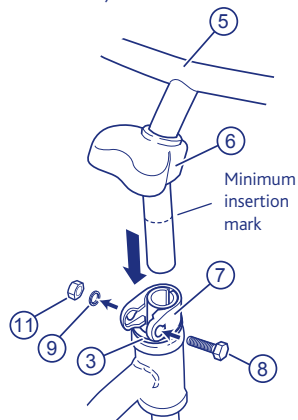

FITTING THE SADDLE

- 1 Push the saddle pillar into the down tube at least as far as the Minimum insertion mark.
- 2 Align the saddle with the bike frame and tighten the clamp with a spanner.

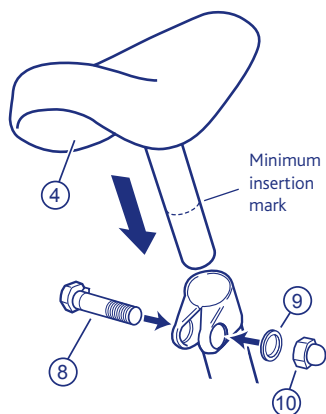

ASSEMBLED BIKE

Please check all screws and fittings are secure before giving to your child. The toy should be used with caution, since it requires great skill, so as to avoid falls or collisions causing injury to the user and third parties.

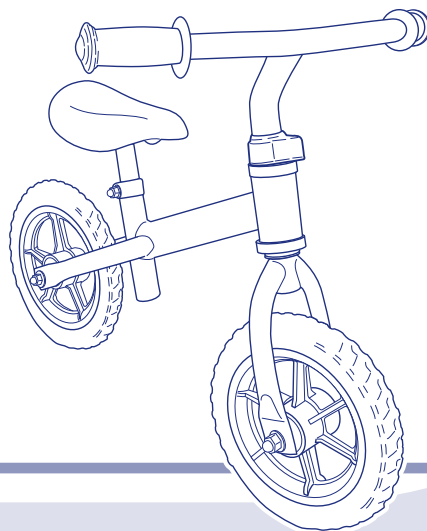

MANUEL D'INSTRUCTIONS - Nous recommandons de lire et de conserver ces instructions pour toute consultation ultérieure.

AVERTISSEMENTS

Pour la sécurité de votre enfant:

⚠ ATTENTION!

- Le jouet n'est pas adapté aux enfants de moins de 36 mois. Risque d'étouffement à cause de la présence de petites pièces.
- Le jouet n'est pas adapté aux enfants dont le poids est supérieur à 25 kg.
- Avant l'utilisation, ôter et éliminer tous les sachets en plastique éventuels et tous les éléments qui ne font pas partie du jouet (ex. cordons, éléments de fixation, etc.) et les tenir hors de la portée des enfants.
- Le vélo est à assembler de la part d'un adulte.
- Contrôler que les pièces et les éléments de fixation sont bien fixés avant que l'enfant utilise le vélo.
- Vérifier régulièrement l'état d'usure du produit et la présence de détériorations éventuelles. En cas de dommage, ne pas utiliser le jouet et le tenir hors de la portée des enfants.
- La présence et la surveillance directe et continue d'un adulte sont recommandées pour l'utilisation du jouet.
- N'utiliser le jouet que sur des surfaces planes et sans obstacles.
- Ne jamais utiliser le jouet près des pentes, des véhicules à moteurs, routes, piscines, dos, passages de véhicules et d'autres lieux dangereux.
- Porter toujours des chaussures bien lacées.
- Le jouet est à utiliser de la part d'un enfant à la fois.

PIECES:

- 1 Cadre principal avec roue avant
- 2 Fourche avant avec roue avant
- 3 Anneau en plastique
- 4 Selle
- 5 Guidon
- 6 Couvre-bague
- 7 Bague en métal
- 8 Vis 8 mm x 38 mm (2)
- 9 Rondelle de 8 mm (2)
- 10 Boulon de 8 mm
- 11 Ecrrou de 8 mm

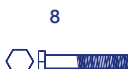
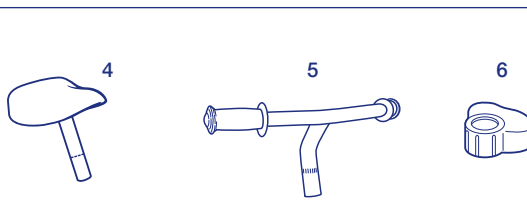
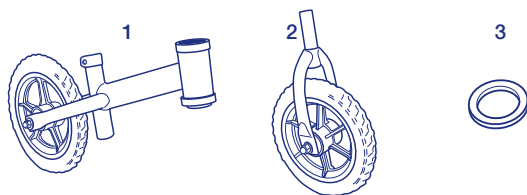

ASSEMBLAGE DE LA FOURCHE AVANT

- 1 Enlever la protection et faire glisser la barre de la fourche à travers le tube prévu au niveau de l'extrémité avant
- 2 Pousser la bague en plastique vers l'extrémité supérieure de la barre de la fourche

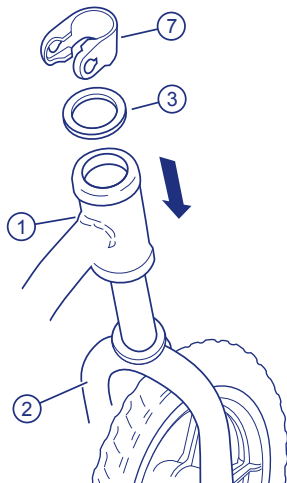

FIXAGE DU GUIDON

- 1 Enlever la protection et faire glisser le couvre-bague le long de la barre du guidon.
- 2 Pousser la barre du guidon sur la barre de la fourche jusqu'au niveau de l'encoche de fixation minimum
- 3 Aligner le guidon à la roue avant e serrer la bague à l'aide de la clé en dotation.
- 4 Faire glisser le couvre-bague en bas, au-dessus de la bague. (Encoche de fixation minimum)

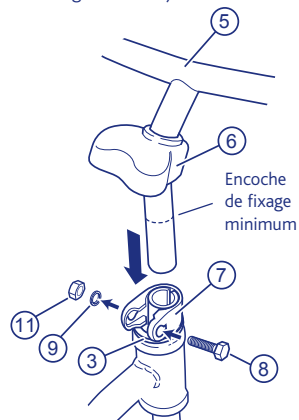

FIXAGE DE LA SELLE

- 1 Pousser le tube de support de la selle vers le tube en bas jusqu'au niveau marqué par l'encoche de fixation minimum.
- 2 Aligner la selle au cadre du vélo et serrer la bague à l'aide de la clé en dotation.

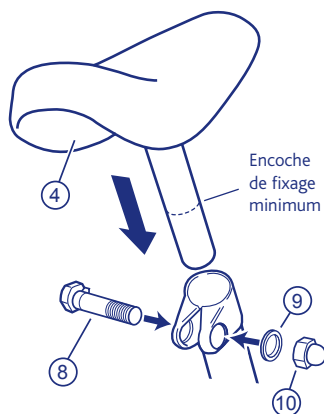

VELO ASSEMBLE

Il serait bien de contrôler que les vis et les éléments de fixation sont bien serrés avant que l'enfant utilise le vélo. Utiliser le jouet prudemment car il pourrait demander une grande expertise afin d'éviter des chutes ou collisions qui pourraient provoquer des lésions pour l'utilisateur ou des tiers.

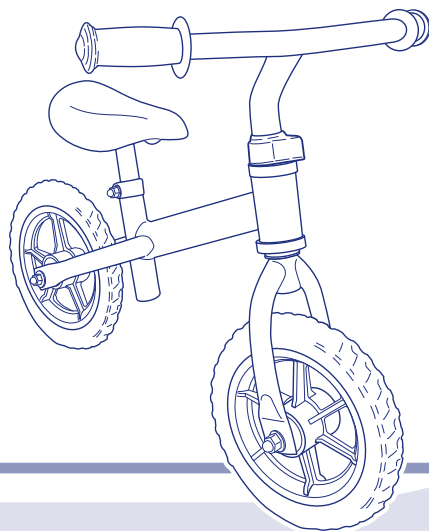

D Gebrauchsanleitung Chicco Red Bullet

3+

ANLEITUNGEN - Vor dem Gebrauch durchlesen und für späteres Nachlesen aufbewahren.

HINWEISE

Für die Sicherheit Ihres Kindes

! ACHTUNG!

- Dieses Spielzeug ist nicht für Kinder unter 36 M geeignet. Erstickungsgefahr durch kleine Teilchen.
- Dieses Spielzeug ist nicht geeignet für Kinder mit Körpergewicht über 25 kg.
- Eventuelle Plastiktüten und alle Verpackungsteile des Produkts entfernen und außer Reichweite der Kinder entsorgen oder ablegen. Erstickungsgefahr.
- Das Fahrrad muss von einem Erwachsenen montiert werden.
- Sicherstellen, dass alle Komponenten und die Befestigungselemente gut fest sitzen, bevor man dem Kind das Fahrrad zum Gebrauch übergibt.
- Regelmäßig den Verschleißzustand und die Befestigung von Schrauben und Bolzen überprüfen.
- Im Falle von sichtbaren Beschädigungen das Spielzeug nicht verwenden und es außerhalb der Reichweite von Kindern aufbewahren.
- Unter direkter und ständiger Überwachung eines Erwachsenen benutzen
- Das Spielzeug nur auf ebenen Flächen verwenden, wo keine Hindernisse vorhanden sind.
- Nie nahe bei Gefällen oder in der Nähe von Motorfahrzeugen, Straßen, Schwimmb Becken, Kuppen, Einfahrten und anderen gefährlichen Stellen verwenden.
- Die Schuhe müssen immer fest zugeschnürt sein.
- Das Spielzeug darf nur von jeweils einem Kind benutzt werden.

KOMPONENTEN:

- 1 Hauptrahmen mit Hinterrad
- 2 Vorderradgabel mit Vorderrad
- 3 Plastikring
- 4 Sattel
- 5 Lenkstange
- 6 Schellenabdeckung
- 7 Metallschelle
- 8 Schraube 8 mm x 38 mm (2)
- 9 Unterlegscheibe 8 mm (2)
- 10 Bolzen 8 mm
- 11 Mutter 8 mm

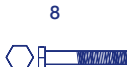
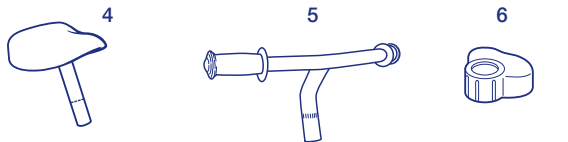
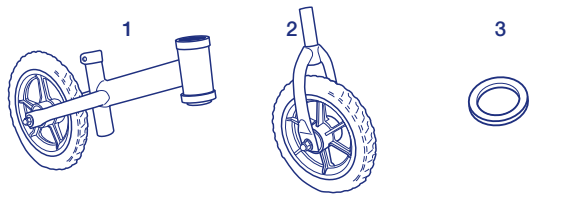

MONTAGE DER VORDERRADGABEL

- 1 Den Schutz entfernen und die Vorderradgabel durch das Rohr am vorderen Ende gleiten lassen.
- 2 Den Plastikring zum oberen Ende der Vorderradgabel hin schieben.

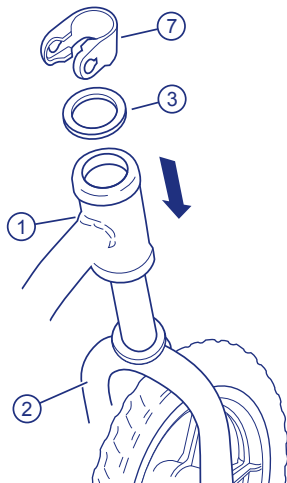

INSTALLATION DER LENKSTANGE

- 1 Den Schutz entfernen und die Schellenabdeckung entlang der Lenkstange gleiten lassen.
- 2 Die Lenkstange in die Stange der Vorderradgabel drücken, bis mindestens die Kerbe des minimalen Einschiebens erreicht ist.
- 3 Den Lenker mit dem Vorderrad ausrichten und die Schelle mit dem speziellen Schlüssel anziehen.
- 4 Die Schellenabdeckung nach unten, über die Schelle schieben.
(Kerbe des minimalen Einschiebens)

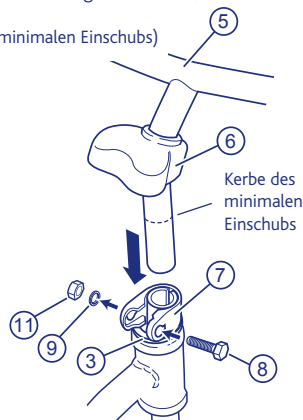

BEFESTIGUNG DES SATTELS

- 1 Die Sattelstütze im Rohr nach unten drücken, bis zumindest die von der Kerbe des minimalen Einschiebens angezeigte Stufe erreicht ist.
- 2 Den Sattel mit dem Fahrradrahmen ausrichten und die Schelle mit dem speziellen Schlüssel anziehen.

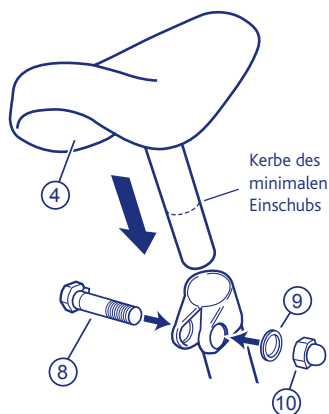

MONTIERTES FAHRRAD

Bitte versichern Sie sich, dass alle Schrauben und die Befestigungselemente gut fest sitzen, bevor das Kind das Fahrrad benutzt. Das Spielzeug muss mit Vorsicht verwendet werden, denn es braucht viel Geschick, um Stürze oder Kollisionen zu vermeiden, die den Benutzer oder Dritte verletzen können.

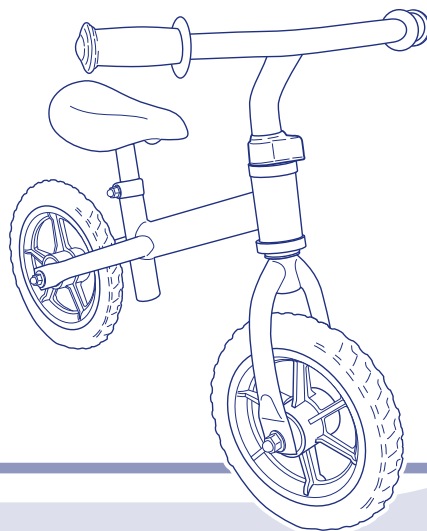

3+

INSTRUCCIONES - Leer antes del uso y guardar para referencia futura.

ADVERTENCIAS

Por la seguridad de tu niño

¡ATENCIÓN!

- Este juguete no es apropiado para los niños de edad inferior a los 36 meses. Riesgo de sofocación por la presencia de partes pequeñas.
- Este juguete no es apropiado para los niños con un peso corporal superior a los 25 kg.
- Quitar las posibles bolsas de plástico y todos los demás componentes que formen parte del embalaje del producto y eliminarlos o guardarlos fuera del alcance de los niños. Riesgo de sofocación.
- La bici tiene que ser ensamblada por un adulto.
- Comprobar que todos los componentes y los elementos de fijación se encuentren fijados firmemente antes de dejar que el niño utilice la bici.
- Comprobar periódicamente el estado de desgaste y la fijación de tornillos y pernos.
- En caso de daños visibles no utilizar el juguete y mantenerlo alejado del alcance de los niños.
- Utilizar bajo la supervisión directa y continuada de un adulto.
- Utilizar el juguete sólo en superficies llanas y sin obstáculos.
- No utilizar nunca cerca de caminos inclinados, en proximidad de vehículos de motor, carreteras, piscinas, rasantas, vados permanentes y otros lugares peligrosos.
- Asegurarse de que los zapatos estén bien atados.
- Permitir el uso del juguete a un niño solo a la vez.

COMPONENTES:

- 1 Bastidor principal con rueda trasera
- 2 Horquilla delantera con rueda delantera
- 3 Anillo de plástico
- 4 Sillín
- 5 Manillar
- 6 Cubre-abrazadera
- 7 Abrazadera de metal
- 8 Tornillo 8 x 8 mm (2)
- 9 Arandela de 8 mm (2)
- 10 Perno de 8 mm
- 11 Tuerca de 8 mm

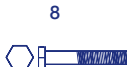
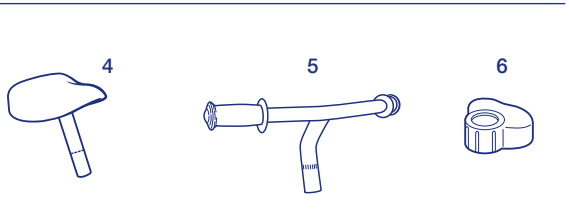
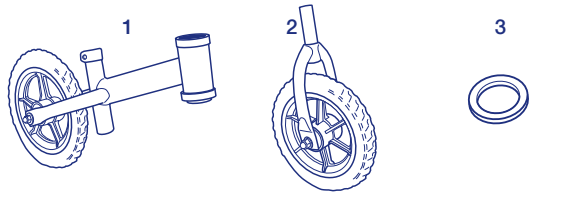

MONTAJE DE LA HORQUILLA DELANTERA

- 1 Quitar la protección y dejar que la barra de la horquilla se deslice a través del tubo previsto en la extremidad frontal.
- 2 Empujar el anillo de plástico hacia la extremidad superior de la barra de la horquilla.

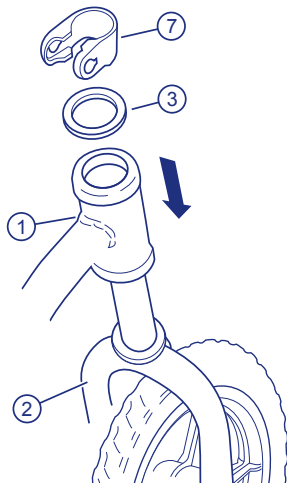

INSTALACIÓN DEL MANILLAR

- 1 Quitar la protección y correr el cubre-abrazadera a lo largo de la barra del manillar.
- 2 Empujar la barra del manillar por la barra de la horquilla hasta alcanzar al menos el nivel de la marca indicadora de inserción mínima.
- 3 Alinear el manillar con la rueda delantera y apretar la abrazadera utilizando la llave específica.
- 4 Correr el cubre-abrazadera hacia abajo sobre la abrazadera. (Marca de inserción mínima)

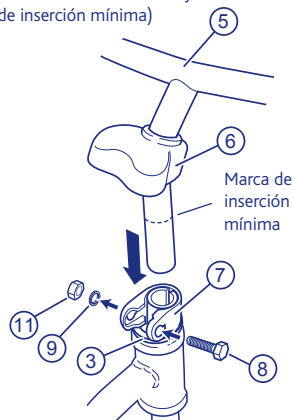

FIJACIÓN DEL SILLÍN

- 1 Empujar el tubo del sillín hacia abajo hasta llegar por lo menos al nivel indicado por la marca indicadora de inserción mínima.
- 2 Alinear el sillín con el bastidor de la bici y apretar la abrazadera utilizando la llave específica.

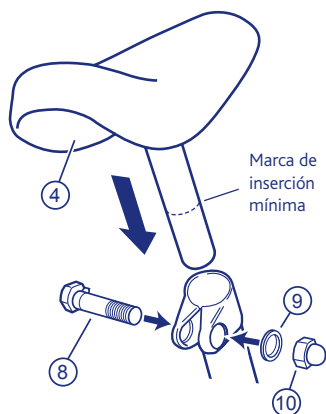

BICICLETA ENSAMBLADA

Se ruega comprobar que todos los tornillos y los elementos de fijación se encuentran bien apretados antes de dejar que el niño utilice la bicicleta. El juguete debe ser utilizado con prudencia ya que requiere gran habilidad para que se eviten caídas o colisiones que puedan provocar lesiones al usuarios o a terceros.

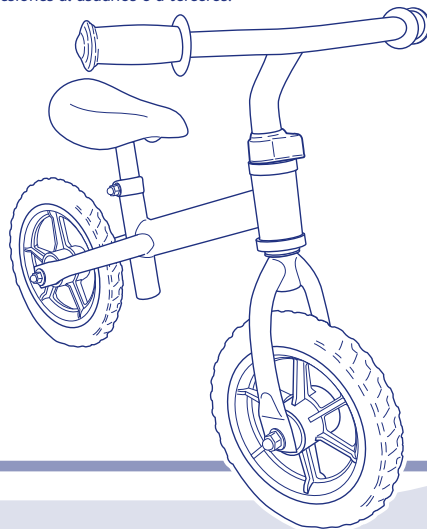

INSTRUÇÕES - Leia antes de utilizar e conserve para consultas futuras.

ADVERTÊNCIAS

Para segurança do seu filho



ATENÇÃO!

- Este brinquedo não é adequado para crianças com idade inferior a 36 meses. Há o risco de asfixia devido à presença de peças pequenas.
- Este brinquedo não é adequado para crianças com peso superior a 25kg .
- Retire eventuais sacos de plástico e todos os elementos que fazem parte da embalagem do produto e elimine-os ou conserve-os fora do alcance das crianças. Risco de asfixia.
- A bicicleta deve ser montada por um adulto.
- Verifique se todos os componentes e elementos de fixação estão bem presos antes de deixar a criança usar a bicicleta.
- Verifique regularmente o estado de desgaste e a fixação dos parafusos e cavilhas.
- Em caso de danos visíveis não utilize o brinquedo e mantenha-o fora do alcance das crianças.
- Utilize sob a vigilância directa e permanente de um adulto.
- Utilize o brinquedo apenas em superfícies planas e sem obstáculos.
- Nunca utilize próximo de troços inclinados, veículos a motor, estradas, piscinas, cumes, passagens transitáveis e outros lugares perigosos.
- Faça a criança usar os sapatos sempre bem apertados.
- Não permita que o brinquedo seja utilizado por mais de uma criança de cada vez.

COMPONENTES:

- 1 Quadro principal com roda posterior
- 2 Forqueta anterior com roda dianteira
- 3 Anel de plástico
- 4 Selim
- 5 Guiador
- 6 Cobertura de braçadeira
- 7 Braçadeira de metal
- 8 Parafuso de 8 mm x 38 mm (2)
- 9 Anilha de 8 mm (2)
- 10 Cavilha de 8 mm
- 11 Porca de 8mm

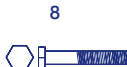
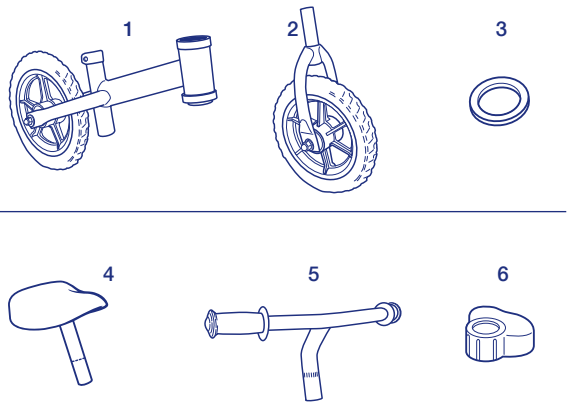

MONTAGEM DA FORQUETA DIANTEIRA

- 1 Retire a protecção e faça correr a haste da forqueta através do tubo existente na extremidade da frente
- 2 Empurre o anel de plástico contra a extremidade superior da haste da forqueta.

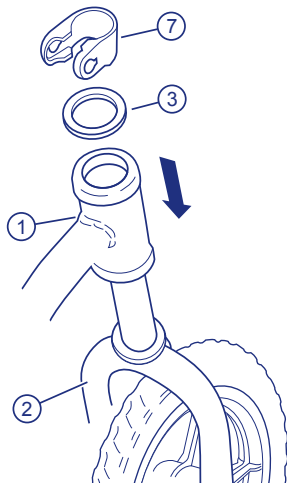

INSTALAÇÃO DO GUIADOR

- 1 Retire a protecção e faça correr a cobertura da braçadeira ao longo da haste do guidador.
- 2 Empurre a haste do guidador pela haste da forqueta até atingir, pelo menos, o nível da marca do mínimo de introdução
- 3 Alinhe o guidador com a roda dianteira e aperte a braçadeira utilizando a chave apropriada.
- 4 Faça deslizar a cobertura da braçadeira para baixo, sobre a mesma. (Marca de introdução mínima)

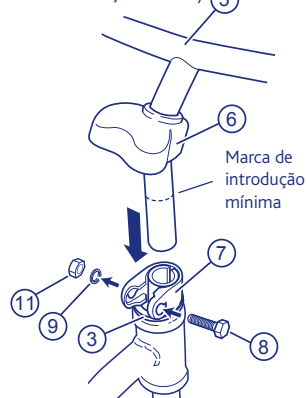

FIXAÇÃO DO SELIM

- 1 Empurre o tubo de suporte do selim pelo tubo de trás até atingir, pelo menos, o nível assinalado pela marca de introdução mínima.
- 2 Alinhe o selim com o quadro da bicicleta e aperte a braçadeira, utilizando a chave apropriada.

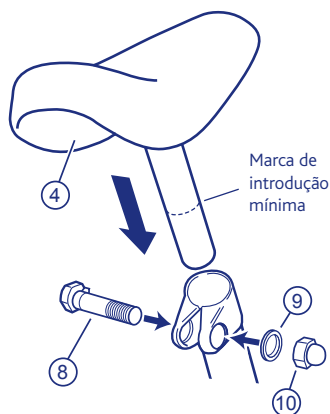

BICICLETA MONTADA

Verifique se todos os parafusos e elementos de fixação estão bem apertados antes de deixar a criança utilizar a bicicleta. O brinquedo deve ser utilizado com prudência, pois requer grande habilidade para evitar quedas e colisões que possam provocar lesões ao utilizador ou a terceiros.

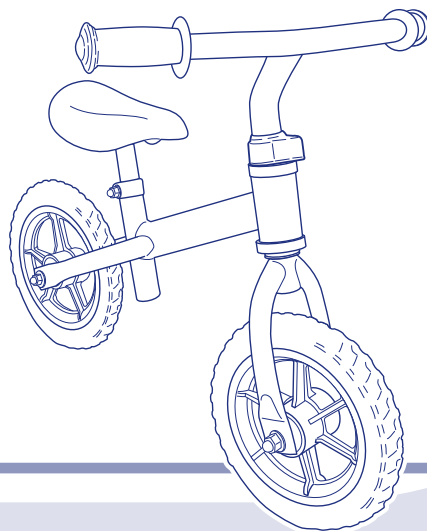

3+

INSTRUCTIES - Voor het gebruik doorlezen en voor latere raadpleging bewaren.

WAARSCHUWING

Voor de veiligheid van je kind



- Dit speelgoed is niet geschikt voor kinderen onder de 3 jaar. Verstikkingsgevaar door de aanwezigheid van kleine delen.
- Dit speelgoed is niet geschikt voor kinderen die zwaarder zijn dan 25 kg.
- Verwijder eventuele plastic zakken en alle onderdelen die deel uitmaken van de verpakking van het product, gooi ze weg of houd ze buiten het bereik van kinderen. Verstikkingsgevaar.
- De fiets mag uitsluitend door een volwassene in elkaar worden gezet.
- Controleer of alle onderdelen en bevestigingselementen stevig vastzitten, voordat u het kind de fiets laat gebruiken.
- Controleer regelmatig de slijtagestaat en of de schroeven en moeren goed vastzitten.
- Gebruik het speelgoed in geval van zichtbare schade niet en houd het buiten het bereik van kinderen.
- Alleen onder direct en voortdurend toezicht van een volwassene gebruiken.
- Gebruik het speelgoed alleen op vlakke oppervlakken zonder obstakels.
- Niet gebruiken in de buurt van hellingen, motorvoertuigen, wegen, zwembaden, verhogingen in het wegdek, uitritten en andere gevaarlijke plekken.
- Doe het kind altijd goed aansluitende en geveterde schoenen aan.
- Sta het gebruik van het speelgoed aan slechts één kind tegelijk toe.

ONDERDELEN:

- 1 Hoofdframe met achterwiel
- 2 Voorvork met voorwiel
- 3 Plastic ring
- 4 Zadel
- 5 Stuur
- 6 Bedekking van het bandje
- 7 Metalen band
- 8 Schroeven 8 mm x 38 mm (2)
- 9 Ringetje van 8 mm (2)
- 10 Bout van 8 mm
- 11 Moer van 8 mm

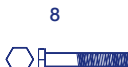
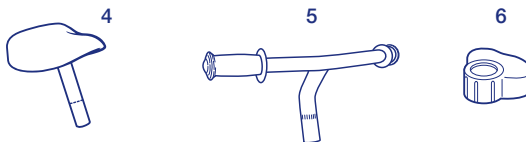
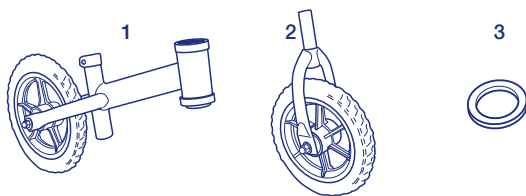

MONTAGE VAN DE VOORVORK

- 1 Verwijder de bescherming en schuif de stang van de vork door de buis op het uiteinde van het frontstuk.
- 2 Duw de plastic ring naar het bovenste uiteinde van de stang van de vork.

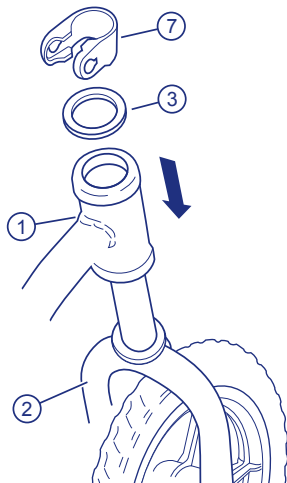

HET STUUR MONTEREN

- 1 Verwijder de bescherming en schuif de bedekking van het bandje over de stang van het stuur.
- 2 Duw de stang van het stuur in de stang van de vork tot minstens aan de inkeping voor de minimuminvoering.
- 3 Lijn het stuur met het voorwiel uit en draai het bandje met de speciale sleutel aan.
- 4 Schuif de bedekking van het bandje omlaag, op het bandje. (Inkeping voor minimuminvoering)

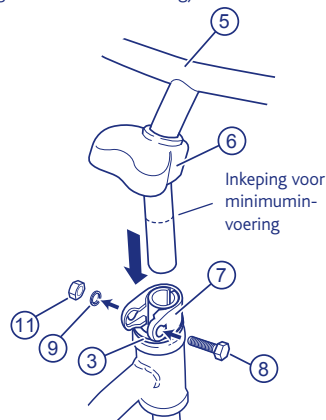

HET ZADEL VASTZETTEN

- 1 Duw de stang van het zadel omlaag tot minstens aan de inkeping voor de minimuminvoering.
- 2 Lijn het zadel met het frame van de fiets uit en draai het bandje met de speciale sleutel aan.

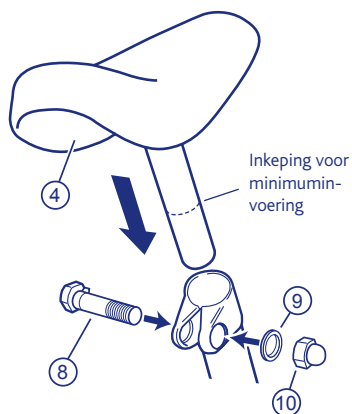

IN ELKAAR GEZETTE FIETS

Controleer of alle schroeven en bevestigingselementen goed vastzitten voordat je het kind de fiets laat gebruiken. Het speelgoed moet voorzichtig worden gebruikt, omdat het veel handigheid vergt om niet te vallen of botsingen te voorkomen, die de gebruiker en derden kunnen verwonden.

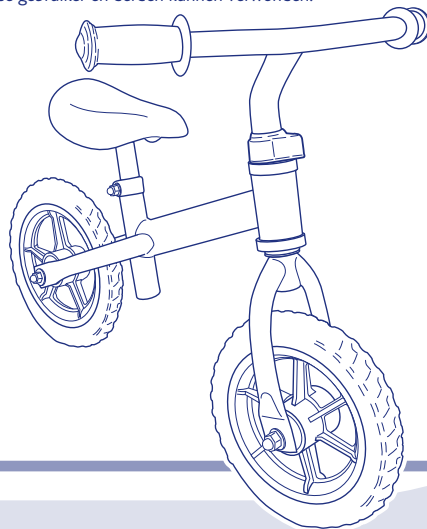

INSTRUKTIONER - Läs före användning och spara för framtida hänvisning.

ANVISNINGAR

För barnets säkerhet:



FARA!

- Den här leksaken är inte lämplig för barn under 36 månader. Kvävningsrisk på grund av små detaljer
- Den här leksaken är inte lämplig för barn som väger över 25 kg.
- Avlägsna eventuella plastpåsar och alla element som tillhör produktens förpackning före användning och eliminera eller förvara utom räckhåll för barn. Kvävningsrisk.
- Cykeln måste monteras av en vuxen.
- Kontrollera att alla komponenter och fästelement sitter ordentligt fast innan du låter barnet använda cykeln.
- Kontrollera regelbundet slitagetillstånd och att skruvar och bultar sitter fast ordentligt.
- Använd inte leksaken om skador är synliga och förvara utom räckhåll för barn.
- Får endast användas under tillsyn av vuxen.
- Använd endast på plana ytor utan hinder.
- Använd aldrig i sluttningar, i närheten av motorfordon, vägar, simbassänger, kullar, infarter till fastigheter och andra farliga ställen.
- Se till att skorna alltid sitter på ordentligt.
- Låt bara ett barn använda cykeln åt gången.

KOMPONENTER:

- 1 Cykelram med bakhjul
- 2 Framgaffel med framhjul
- 3 Plastring
- 4 Sadel
- 5 Styre
- 6 Bygelskydd
- 7 Metallbygel
- 8 8 mm x 38 mm skruv (2)
- 9 8 mm bricka (2)
- 10 8 mm bult
- 11 8 mm mutter

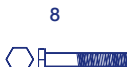
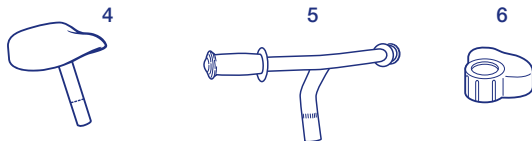
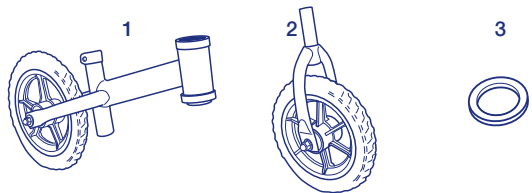

MONTERING AV FRAMGAFFEL

- 1 Ta av skyddet och låt gaffelstängan glida genom röret på framänden.
- 2 Skjut plastringen mot den övre änden på gaffelstängan.

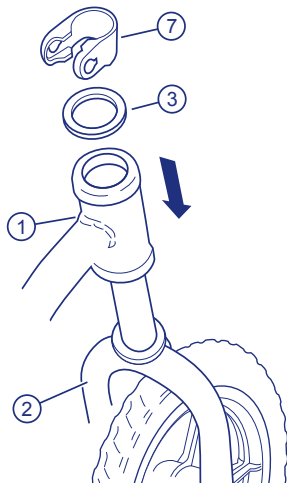

MONTERING AV STYRET

- 1 Ta av skyddet och låt bygelskyddet glida längs med styrstängan.
- 2 Skjut in styrstängan i gaffelstängan tills minst den minimala markeringsnivån för isättning uppnåtts.
- 3 Rikta in styret med framhjulet och vrid åt bygeln med avsedd skiftnyckel.
- 4 Låt bygelskyddet glida ner, över bygeln. (Minimal markering för isättning)

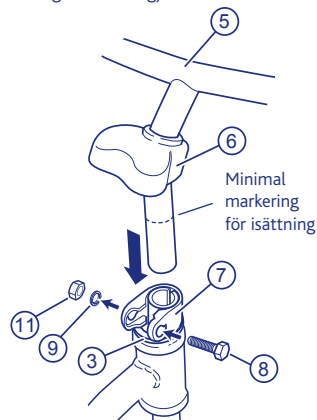

FASTSÄTTNING AV SADELN

- 1 Skjut in sadelröret i det nedre röret på cykeln, tills det åtminstone når den minimala markeringsnivån.
- 2 Rikta in sadeln med cykelns ram och dra åt bygeln med avsedd nyckel.

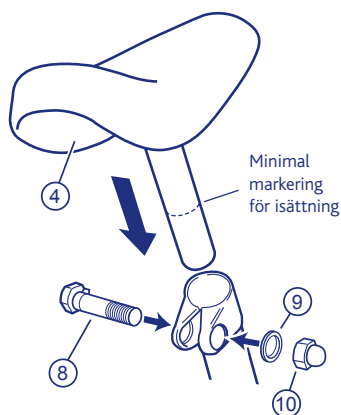

NÄR CYKELN ÄR MONTERAD

Kontrollera att alla skruvar och fästelement är väl åtdragna innan du låter barnet använda cykeln. Cykeln ska användas med försiktighet eftersom det kräver stor skicklighet för att undvika att falla eller stöta ihop med något som kan orsaka skador på cyklisten och andra personer eller föremål.

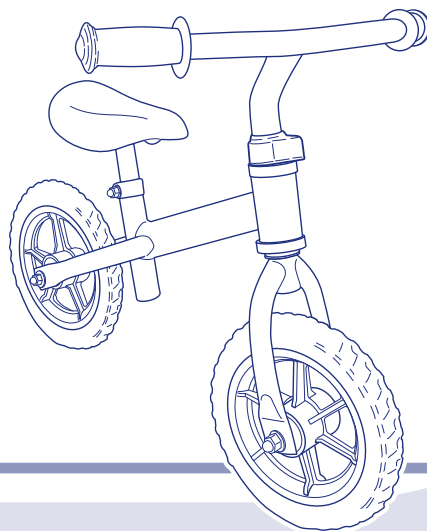

OHJEET - Suosittelemme lukemaan ohjeet ennen käyttöä ja säilyttämään ohjeet myöhempää tarvetta varten.

VAROITUKSET

Lapsesi turvallisuuden vuoksi



HUOMIO!

- Tämä lelu ei sovi alle 36 kk ikäisille lapsille. Tukehtumisvaara pienten osien vuoksi
- Tämä lelu ei sovi yli 25 kg:n painoisille lapsille.
- Poista mahdolliset muovipussit ja muut pakkauksen osat ja hävitä ne tai säilytä ne lasten ulottumattomissa. Tukehtumisvaara.
- Pyörän kokoamisesta huolehtii aikuinen.
- Tarkista, että kaikki kiinnitysosat ovat hyvin kiristetyt ennen kuin annat lapsen käyttää pyörää.
- Tarkista säännöllisesti ovatko mutterit ja ruuvit kuluneet.
- Jos leikkikalua on vaurioitunut älä käytä sitä ja pidä se lasten ulottumattomissa.
- Tuotetta saa käyttää ainoastaan aikuisen valvonnassa.
- Käytä lelua ainoastaan tasaisilla ja esteettömillä pinnoilla.
- Älä ikinä käytä mäkisillä osuksilla, lähellä moottoriajoneuvoja, katuja, uima-altaita, töyssyjä, ajoportteja ja muita vaarallisia paikkoja.
- Huolehdi, että kengännauhat ovat kiinni.
- Ainoastaan yksi lapsi kerrallaan saa käyttää lelua.

OSAT:

- 1 Päärunko takarenkaalla
- 2 Etuhaarukka etupyörällä
- 3 Muovirengas
- 4 Satula
- 5 Kahva
- 6 Suojus
- 7 Metallisuojus
- 8 Ruuvi 8 mm x 38 mm (2)
- 9 Prikka 8 mm (2)
- 10 Pultti 8 mm
- 11 Mutteri 8 mm

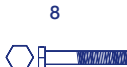
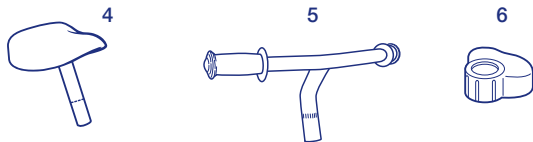
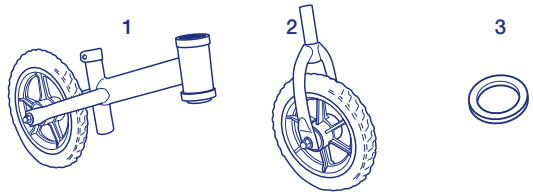

ETUHAARUKAN ASENNUS

- 1 Poista suojus ja laita haarukan tanko kulkemaan etuosassa olevan putken kautta.
- 2 Työnnä muovirengasta kohti haarukan tangon yläosaa.

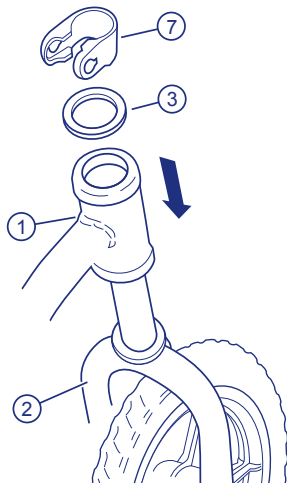

KAHVAN ASENNUS

- 1 Poista suojus ja laita suojus kulkemaan pitkin kahvan tankoa.
- 2 Työnnä kahvan tanko haarukan tankoon kunnes tanko osuu kohtaan, joka osoittaa sisäänlaiton minimitasoa.
- 3 Kohdista kahva eturenkään mukaan ja lukitse kiristin tarkoitusta varten olevalla avaimella.
- 4 Laita suojus kulkemaan alaspäin kiristimen yläpuolella. (uurre, joka osoittaa sisäänlaiton minimitasoa)

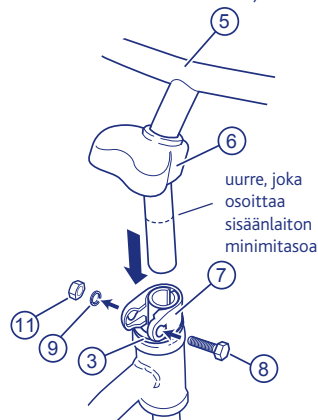

SATULAN KIINNITYS

- 1 Työnnä satulan tukiputki alhaalla olevaan putkeen kunnes saavutat sisäänlaiton minimitasoa.
- 2 Kohdista satula pyörän rungon mukaan ja lukitse kiinnitin tarkoitusta varten olevalla avaimella.

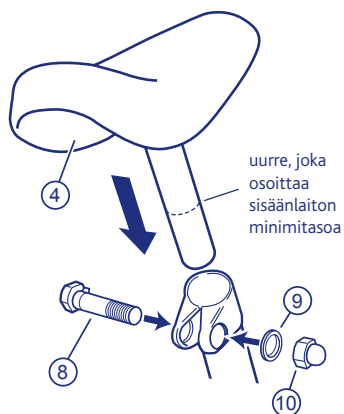

KOOTTU PYÖRÄ

Suosittellemme tarkistamaan, että kaikki ruuvit ja kiinnitysosat ovat hyvin kiinni ennen kuin annat lapsen käyttää pyörää. Lelu on käytettävä varoen, koska sen käyttö vaatii taitoa ettei kaadu tai törmää, joka saattaa vahingoittaa käyttäjää ja kolmansia osapuolia.

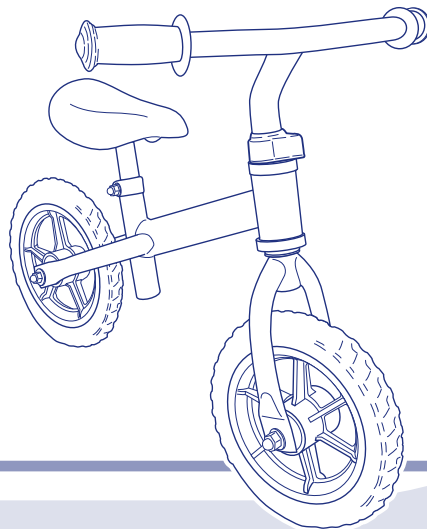

3+

ΟΔΗΓΙΕΣ - Διαβάστε πριν από τη χρήση και κρατήστε αυτές τις οδηγίες για να τις συμβουλευέστε στο μέλλον.

ΠΡΟΕΙΔΟΠΟΙΗΣΕΙΣ

Για την ασφάλεια του παιδιού σας



ΠΡΟΣΟΧΗ!

- Αυτό το παιχνίδι δεν είναι κατάλληλο για παιδιά κάτω των 36 μηνών. Κίνδυνος ασφυξίας λόγω ύπαρξης μικρών τεμαχιών.
- Αυτό το παιχνίδι δεν είναι κατάλληλο για παιδιά με σωματικό βάρος μεγαλύτερο των 25 κιλών.
- Αφαιρέστε και απομακρύνετε τυχόν πλαστικές σακούλες και όλα τα στοιχεία που αποτελούν μέρος της συσκευασίας του προϊόντος και κρατήστε τα μακριά από τα παιδιά. Κίνδυνος ασφυξίας.
- Το ποδήλατο πρέπει να συναρμολογηθεί από έναν ενήλικα.
- Ελέγχετε ότι όλα τα εξαρτήματα και τα στοιχεία στερέωσης είναι καλά συνδεδεμένα, πριν αφήσετε το παιδί να χρησιμοποιήσει το ποδήλατο.
- Ελέγχετε τακτικά τη κατάσταση φθοράς και τη στερέωση βιδών και μπουλονιών.
- Σε περίπτωση ορατής ζημιάς, μην χρησιμοποιήσετε το παιχνίδι και κρατήστε το μακριά από τα παιδιά.
- Το παιχνίδι πρέπει να χρησιμοποιείται μόνο με την άμεση και συνεχή επίβλεψη ενός ενήλικα.
- Να χρησιμοποιείτε το παιχνίδι μόνο πάνω σε επίπεδες και χωρίς εμπόδια επιφάνειες.
- Μην το χρησιμοποιείτε ποτέ κοντά σε κατηφόρες, μηχανοκίνητα οχήματα, δρόμους, πισίνες, ανηφόρες, εισόδους διέλευσης οχημάτων ή άλλους επικίνδυνους χώρους.
- Τα παπούτσια του πρέπει να είναι πάντα καλά δεμένα.
- Να επιτρέπεται τη χρήση του παιχνιδιού σε ένα μόνο παιδί κάθε φορά.

ΕΞΑΡΤΗΜΑΤΑ:

- 1 Κύριο πλαίσιο με οπίσθιο τροχό
- 2 Εμπρόσθιο πιρούνι με εμπρόσθιο τροχό
- 3 Πλαστικός δακτύλιος
- 4 Σέλα
- 5 Τιμόνι
- 6 Κάλυμμα-σφιγκτήρα
- 7 Μεταλλικός σφιγκτήρας
- 8 Βίδα 8 mm x38 mm (2)
- 9 Ροδέλα των 8 mm (2)
- 10 Μπουλόνι των 8 mm
- 11 Παξιμάδι των 8 mm

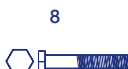
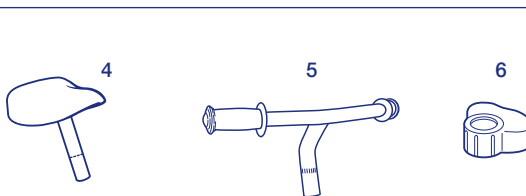
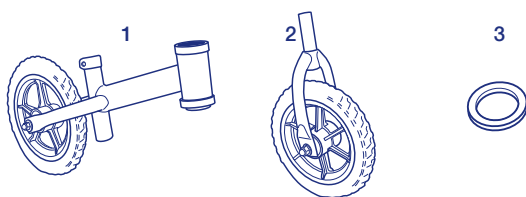

ΣΥΝΑΡΜΟΛΟΓΗΣΗ ΤΟΥ ΕΜΠΡΟΣΘΙΟΥ ΠΙΡΟΥΝΙΟΥ

- 1 Αφαιρέστε το προστατευτικό στοιχείο και περάστε τη ράβδο του πιρουνιού μέσα από τον προβλεπόμενο σωλήνα στο μπροστινό άκρο.
- 2 Σπρώξτε τον πλαστικό δακτύλιο προς το πάνω άκρο της ράβδου του πιρουνιού.

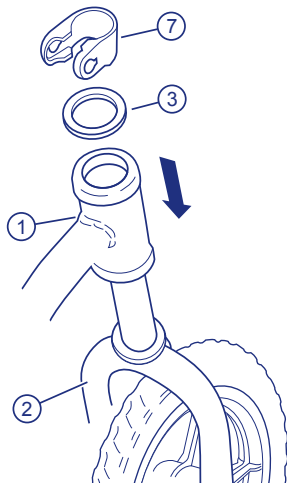

ΕΓΚΑΤΑΣΤΑΣΗ ΤΟΥ ΤΙΜΟΝΙΟΥ

- 1 Αφαιρέστε το προστατευτικό στοιχείο και αφήστε να ολισθήσει το κάλυμμα-σφιγκτήρα κατά μήκος της ράβδου του τιμονιού.
- 2 Σπρώξτε τη ράβδο του τιμονιού στη ράβδο του πιρουνιού, έως ότου να φτάσει τουλάχιστον το επίπεδο της εγκοπής ελάχιστης εισαγωγής.
- 3 Ευθυγραμμίστε το τιμόνι με τον εμπρός τροχό και σφίξτε τον σφιγκτήρα χρησιμοποιώντας το ειδικό κλειδί.
- 4 Αφήστε να ολισθήσει το κάλυμμα-σφιγκτήρα προς τα κάτω, πάνω από τον σφιγκτήρα.
(Εγκοπή ελάχιστης εισαγωγής)

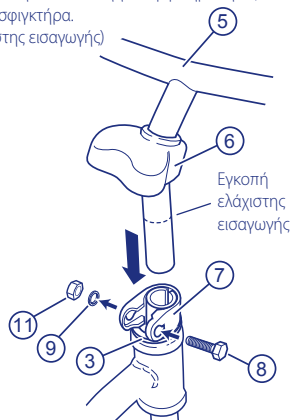

ΣΤΕΡΕΩΣΗ ΤΗΣ ΣΕΛΑΣ

- 1 Σπρώξτε τον σωλήνα συγκράτησης της σέλας στον κάτω σωλήνα, έως ότου να φτάσει τουλάχιστον το σηματοδοτημένο επίπεδο της εγκοπής ελάχιστης εισαγωγής.
- 2 Ευθυγραμμίστε τη σέλα με το πλαίσιο του ποδηλάτου και σφίξτε τον σφιγκτήρα χρησιμοποιώντας το ειδικό κλειδί.

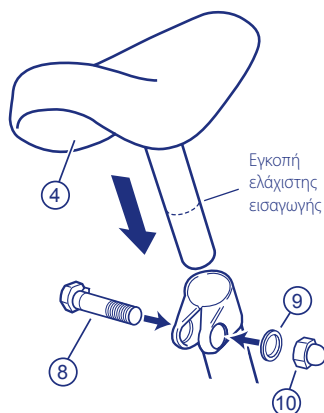

ΣΥΝΑΡΜΟΛΟΓΗΜΕΝΟ ΠΟΔΗΛΑΤΟ

Παρακαλούμε να ελέγχετε ότι όλες οι βίδες και τα στοιχεία στερέωσης είναι καλά συνδεδεμένα, πριν αφήσετε το παιδί να χρησιμοποιήσει το ποδήλατο. Το παιχνίδι πρέπει να χρησιμοποιείται πολύ προσεκτικά γιατί απαιτεί μεγάλη επιδεξιότητα, έτσι ώστε να αποφεύγονται πτώσεις ή συγκρούσεις που μπορούν να προκαλέσουν τραυματισμό στον χρήστη και σε τρίτους.

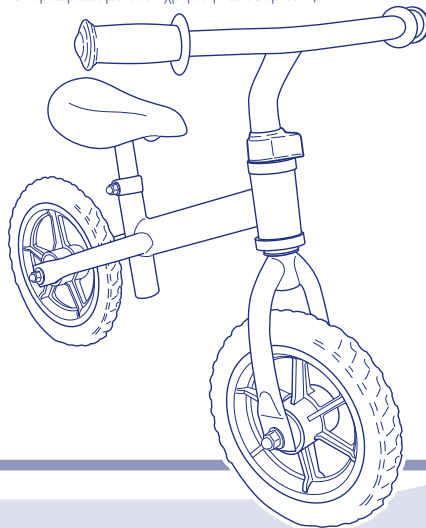

KULLANIM TALİMATLARI - Bu kullanım talimatlarını kullanımdan önce okuyunuz ve ileride referans olarak kullanmak üzere saklayınız.

UYARILAR

Çocuğunuzun güvenliği için

**DİKKAT!**

- Bu ürün 36 aydan küçük çocuklar tarafından kullanılmalıdır. Küçük parçaları yutma ve boğulma tehlikesi mevcuttur.
- Bu ürün ağırlığı 25Kg'dan fazla çocuklar tarafından kullanılmalıdır.
- Kullanımdan önce plastik torbaları ve ambalaj malzemelerini çıkarınız ve çocukların ulaşamayacağı bir yerde saklayınız. Boğulma tehlikesi mevcuttur.
- Bisiklet yalnızca bir yetişkin tarafından monte edilmelidir.
- Bisikleti çocuğa kullandırtmadan önce tüm bileşenlerin ve sabitleme parçalarının tamamem sabitlenmiş olduğundan emin olunuz.
- Vida ve civataların sabitleme ve aşınma durumlarını düzenli olarak kontrol ediniz.
- Herhangi bir parçanın hasarlanmış olması durumunda ürünü kullanmayınız ve çocukların ulaşamayacakları yerde saklayınız.
- Yalnızca bir yetişkinin devamlı denetimi altında kullanınız.
- Oyuncağı yalnızca düz ve sağlam yüzeyler üzerinde kullanınız.
- Motorlu araç yakınlarında, sokakta, kapı önlerinde, havuz yakınlarında, yokuş yerlerde ya da başka tehlikeli yerlerde kullanmayınız.
- Bisiklete binerken ayakkabı bağcıklarının daima sıkı olarak bağlandığından emin olunuz.
- Bisiklete aynı zamanda iki veya daha fazla sayıda çocuğun binmesine asla izin vermeminiz.

BİLEŞENLER:

- 1 Arka tekerleğe sahip şasi
- 2 Ön tekerleğe sahip ön çatal
- 3 Plastik halka
- 4 Sele
- 5 Gidon
- 6 Kelepçe koruması
- 7 Metal kelepçe
- 8 8 mm x 38 mm'lik vida (2)
- 9 8 mm'lik rondela (2)
- 10 8 mm'lik civata
- 11 8 mm'lik altıgen yuvarlak baş

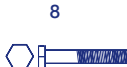
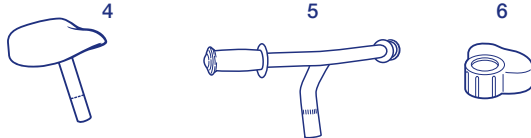
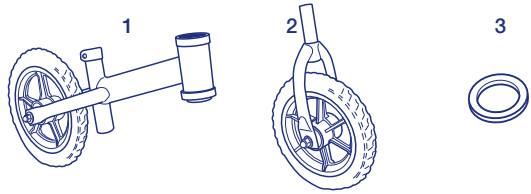

ÖN ÇATALIN MONTAJI

- 1 Koruyucu kısmını çıkartınız ve çatalın bastonunu ön uçtaki borudan geçiriniz.
- 2 Plastik halkayı çatalın bastonunun üst ucuna doğru itiniz.

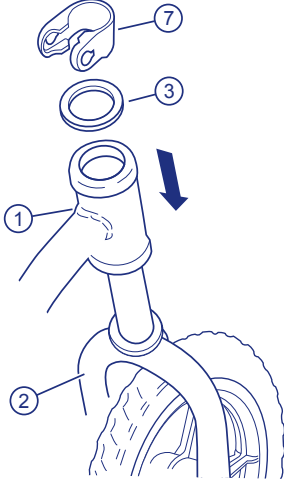

GİDONUN MONTAJI

- 1 Koruyucu kısmını çıkartınız ve kelepçe korumasını gidon bastonuna geçiriniz.
- 2 Gidon bastonunu çatal bastonuna takıp minimum yerleştirme işaretinin belirttiği seviyeye yetişene kadar itiniz.
- 3 Gidonu ön tekerlek ile aynı hizaya getiriniz ve ilgili anahtar kullanarak kelepçeyi sıkınız.
- 4 Kelepçe korumasını kelepçenin üzerine geçirerek aşağıya doğru çekiniz.
(Minimum yerleştirme işareti)

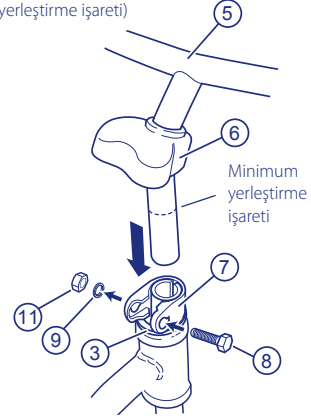

SELENİN SABİTLENMESİ

- 1 Minimum yerleştirme işaretinin belirttiği seviyeye yetişene kadar seleyi tutan boruyu aşağıya doğru itiniz.
- 2 Seleyi şasi ile aynı hizaya getiriniz ve ilgili anahtar kullanarak kelepçeyi sıkınız.

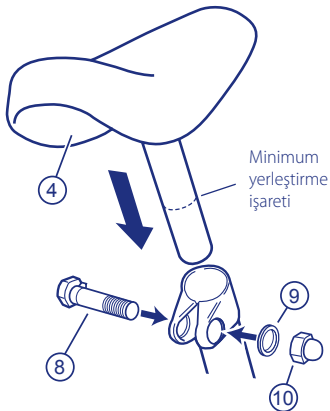

MONTAJI TAMAMLANAN BİSİKLET

Bisikleti çocuğa kullandırtmadan önce tüm vidaların ve sabitleme parçaların tam olarak sıkılmış olduğundan emin olunuz. Bisiklet kullanıcının veya üçüncü şahısların yaralanmalarına yol açabilecek düşme veya çarpışmaları önlemek için bisiklet ihtiyatla kullanılmalıdır.

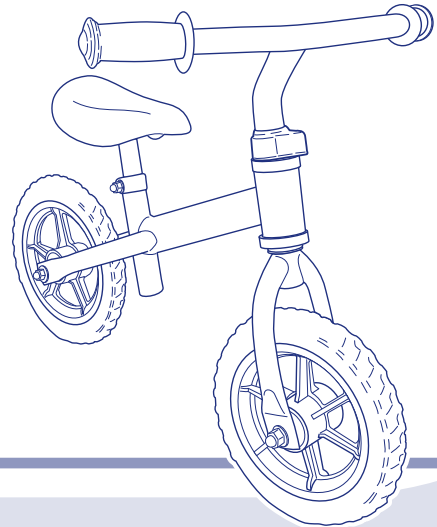

ИНСТРУКЦИЯ - Прочтите перед использованием и сохраните для обращения в будущем.

МЕРЫ ПРЕДОСТОРОЖНОСТИ

Для безопасности вашего ребенка

⚠ ВНИМАНИЕ!

- Данная игрушка не предназначена для детей младше 36 месяцев. Опасность удушья из-за мелких деталей
- Эта игрушка не предназначена для детей весом свыше 25 кг.
- Перед использованием снимите и удалите имеющиеся пластиковые пакеты и все компоненты упаковки и уничтожьте их или храните в недоступном для детей месте. Опасность удушья.
- Сборка велосипеда должна проводиться взрослым лицом.
- Убедитесь в том, что все крепежные элементы надежно зафиксированы, и только после этого усаживайте ребенка на велосипед.
- Регулярно проверяйте состояние износа и зажим винтов и болтов.
- При обнаружении видимых повреждений не используйте игрушку и храните ее в недоступном для детей месте.
- Использование изделия должно происходить под прямым и постоянным присмотром взрослых.
- Используйте игрушку только на ровных, лишенных препятствий поверхностях.
- Запрещается использовать изделие рядом с наклонными участками, вблизи транспортных средств, улиц, бассейнов, подъёмов дорог, выездов на дорогу и других опасных мест.
- Следите за тем, чтобы обувь на ребёнке всегда была зашнурована.
- Использовать игрушку может только один ребёнок за раз.

КОМПОНЕНТЫ:

- 1 Основная рама с задним колесом
- 2 Передняя вилка с передним колесом
- 3 Пластиковое кольцо
- 4 Седло
- 5 Руль
- 6 Крышка для хомутика
- 7 Металлический хомутик
- 8 Винт 8 мм x 38 мм (2)
- 9 Шайба 8 мм (2)
- 10 Болт 8 мм
- 11 Гайка 8 мм

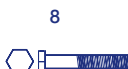
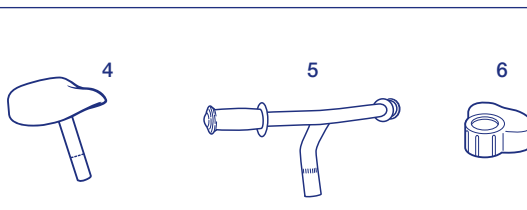
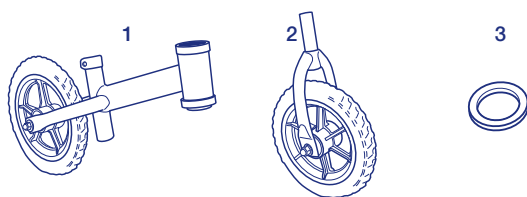

СБОРКА ПЕРЕДНЕЙ ВИЛКИ

- 1 Снимите защитное покрытие и пропустите штырь вилки в трубу на передней оконечности.
- 2 Протолкните пластиковое кольцо к верхней оконечности штыря вилки.

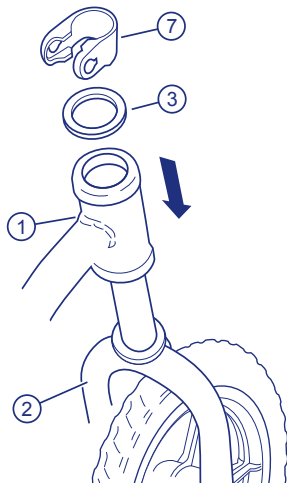

УСТАНОВКА РУЛЯ

- 1 Снимите защитное покрытие и пропустите крышку для хомутика вдоль рулевой колонки.
- 2 Пропустите рулевую колонку в штырь вилки до достижения уровня отметки минимальной вставки.
- 3 Совместите руль с передним колесом и затяните хомут с помощью специального ключа.
- 4 Передвиньте крышку вверх хомутика в нижнем направлении.
(Отметка минимальной вставки)

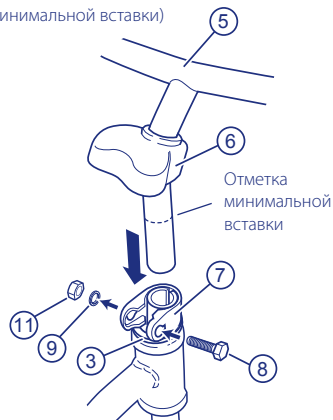

КРЕПЛЕНИЕ СЕДЛА

- 1 Протолкните подседельную трубу вниз до уровня минимальной вставки.
- 2 Выверните седло на раме велосипеда и затяните хомут с помощью специального ключа.

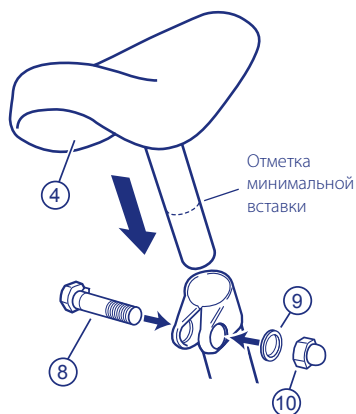

СОБРАННЫЙ ВЕЛОСИПЕД

Обязательно проверьте надежную фиксацию всех винтов и крепежных элементов, прежде чем усаживать ребенка на велосипед. Велосипед должен использоваться с надлежащей осмотрительностью, постепенно развивая умения, чтобы избежать падений или столкновений, могущих травмировать самого ребенка или посторонних лиц.

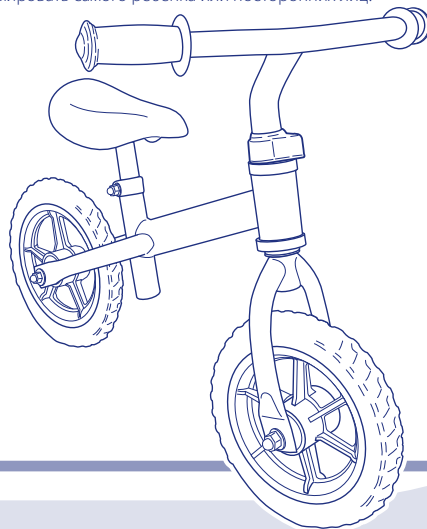

3+

تعليمات – يجب قراءة هذه التعليمات قبل الاستعمال والاحتفاظ بها للاطلاع عليها عند الحاجة في المستقبل.

تحذيرات
لسلامة طفلك



- لا يمكن استعمال هذه اللعبة من قِبَل الأطفال الذين تقل اعمارهم على ٣٦ شهراً. تحتوي اللعبة على أجزاء صغيرة قد تتسبب بخطر الاختناق.
- لا يمكن استعمال هذه اللعبة من قِبَل الأطفال الذي تزيد أوزان أجسامهم على ٢٥ كيلو.
- يجب إزالة وإبعاد كافة الأكياس البلاستيكية والأجزاء الداخلة في تغليف هذا المنتج ووضعها أو الاحتفاظ بها في كافة الأحوال بعيداً عن متناول أيدي الأطفال، لأن هذه المواد تؤدي إلى خطر الاختناق.
- يجب أن يقوم شخص بالغ بتجميع الدراجة.
- تأكد من صحة تركيب القطع المكونة للدراجة وأجزاء التثبيت فيها قبل السماح للطفل باستعمالها.
- يجب القيام دورياً بفحص حالة استهلاك هذا المنتج وصحة تثبيت البراغي والمسامير فيه.
- في حالة وجود تلف واضح للعيان يجب الامتناع عن استعمال اللعبة والاحتفاظ بها بعيداً عن متناول أيدي الأطفال.
- يجب ان يكون استعمال هذا المنتج تحت الإشراف المباشر والمستمر لشخص بالغ.
- يجب استعمال اللعبة على أسطح مستوية وخالية من الحواجز.
- يجب الامتناع عن استعمال هذا المنتج قرب الطرق المنحدرة وقرب المركبات التي تعمل بمحركات وعلى الطرق وفي حمامات السباحة وعلى حذبات الطرق وعلى الطرق الخاصة وغير هذا من الأماكن الخطرة.
- يجب التأكد من ارتداء الطفل لاحتذية مُحكّمة الشد.
- يجب الامتناع عن إجلاس أكثر من طفل واحد في المرة الواحدة على الدراجة.

الأجزاء

- 1 الهيكل الرئيسي مع العجلة الخلفية
- 2 شوكة أمامية مع العجلة الأمامية
- 3 حلقة بلاستيكية
- 4 مقعد
- 5 مقود
- 6 غطاء المشبك
- 7 مشبك معدني
- 8 مسمار ٨م×٣٨م (٢)
- 9 وصلة ربط ٨م (٢)
- 10 صامولة ٨م
- 11 برغي ٨م

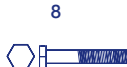
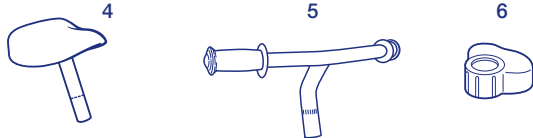
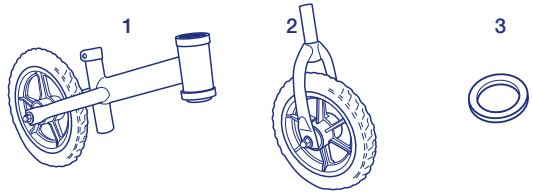

تركيب الشوكة الامامية

- ١ قم بإزالة الواقيّة وبتمرير عصا الشوكة من خلال الانبوب المخصص لهذا على النهاية الامامية
- ٢ ادفع الحلقة البلاستيكية نحو النهاية العلوية لعصا الشوكة

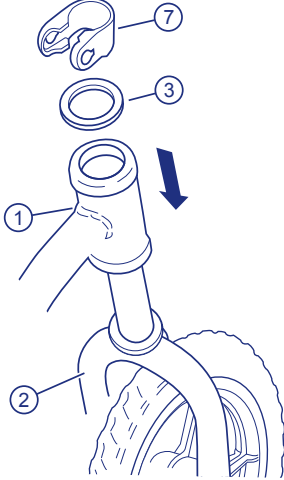

تركيب المقود

- ١ قم بإزالة الواقيّة وبتمرير غطاء المشبك على طول المقود.
- ٢ ادفع عصا المقود داخل عصا الشوكة حتى تصل إلى ما لا يقل عن الثلثة التي تشير إلى أقل مستوى إدخال.
- ٣ تأكد من ترادف المقود مع العجلة الامامية وقم بشد المشبك باستخدام المفتاح المخصص لهذا.
- ٤ قم بإزالة غطاء المشبك نحو الأسفل، فوق المشبك. (الثلثة التي تشير إلى أقل مستوى إدخال)

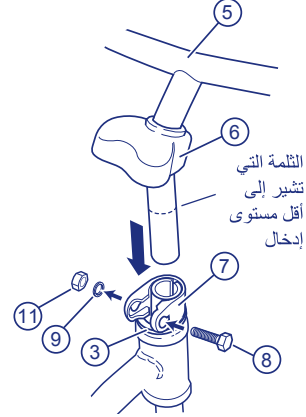

تركيب المقعد

- ١ ادفع انبوب إسناد المقعد في الأنبوب نحو الاسفل حتى يصل إلى ما لا يقل عن الثلثة التي تشير إلى أقل مستوى إدخال.
- ٢ تأكد من صحة ترادف المقعد مع هيكل الدراجة وقم بشد المشبك باستخدام المفتاح المخصص لهذا.

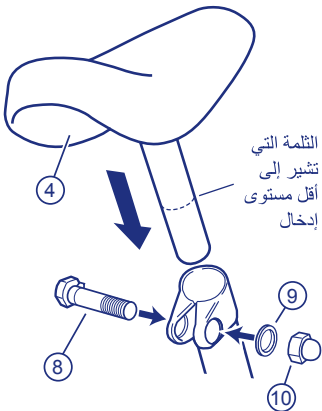

الدراجة بعد التجميع

- يجب التأكد من أن كافة المسامير وأجزاء التثبيت مشدودة بطريقة صحيحة قبل السماح للطفل بركوب الدراجة. يجب استعمال هذه اللعبة بكل حذر، لأن استعمالها يحتاج إلى قدرة على الاستخدام لتجنب السقوط او الارتطام اللذين يمكن أن يؤديان إلى إصابة مستخدم العجلة والغير أيضاً.

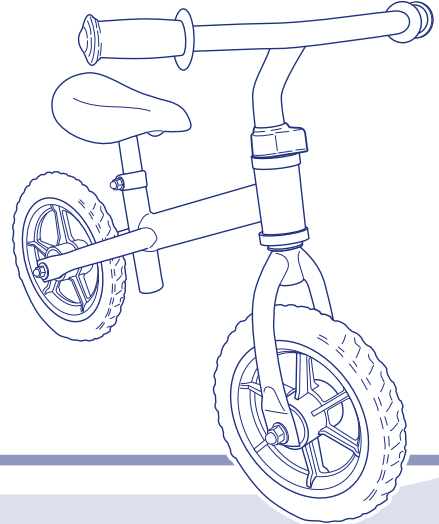



Chicco Red Bullet



Artsana S.p.A. - Via Saldarini Catelli, 1 - Grandate - Como - Italy - Made in China