

(EN) User Manual  
(DE) Montageanleitung  
(NL) Gebruikershandleiding  
(FR) Guide d'utilisation  
(ES) Manual del Usuario  
(IT) Manuale  
(PT) Manual do utilizador  
(PL) Instrukcja obsługi  
(JP) チラフィッシュ  
(AR) دليل المستخدم  
(IL) מדריך למשתמש  
(KR) 사용 설명서  
(CN) 使用说明书  
(TH) คู่มือผู้ใช้งาน  
(FI) Käyttöohje



# MONZI

(NO) Brukerveiledning  
(SE) Bruksanvisning  
(DK) Brugervejledning  
(RU) Руководство по эксплуатации  
(CZ) Uživatelská příručka  
(SI) Uporabniški priročnik  
(HU) Felhasználói kézikönyv  
(BG) Ръководство на потребителя  
(UA) Посібник з експлуатації  
(SK) Návod na použitie  
(RO) Manual de utilizare  
(HR) Korisnički priručnik  
(GR) Εγχειρίδιο χρήσης





your picture  
here?



**YAY!**



Thanks for choosing CHILLAFISH and trusting your little one to discover the world on one of our products. The honour is ours.

Driving a CHILLAFISH item might be much more fun with a real, personalized CHILLAFISH driver license, don't you think ?

If you want to receive a personalized driver license for your kid, with his/her picture on it, just scan this QR-code or go to [www.chillafish.com/driverlicense](http://www.chillafish.com/driverlicense) and register your little rider.



## WARNING

### To avoid serious injury

- Read and understand the manual before use and keep it in a safe place for future reference.
- Assembly by an adult.
- Before riding, always check that all bolts and screws are well fixed. Especially check if the backrest fixing screws, folding steering mechanism and wheel bolts are well tightened.
- Folding and adjustment of steering column, backrest and corresponding clamps should be done by an adult.
- In unassembled state, it contains potentially hazardous sharp edges or points, or small parts so please keep out of children's reach.
- Wear protective equipment at all times when riding.
- Not to be used in traffic, near motor vehicles, streets, steps, sloped driveways, hills, alleys, near swimming pools or other bodies of water.
- Continuous adult supervision is required.
- Total permissible load is maximum 35 kg.
- Not suitable for children under 3 years of age due to nature of construction.
- Recommended age range: 3 - 7 years.
- The hood should be closed when riding.
- Brake mechanism is manually operated and will return automatically to its original position when released.
- This toy needs proper riding skills, therefore shall be used with caution since skill is required to avoid falls or collisions causing injury to the user or third parties.



## WARNHINWEISE

### Zur Vermeidung schwerer Verletzungen

- Lesen Sie die Anleitung vor der Benutzung des Produkts sorgfältig durch und bewahren Sie sie an einem sicheren Ort auf, damit Sie später darin nachschlagen können.
- Die Montage muss durch einen Erwachsenen erfolgen.
- Vor der Benutzung ist stets zu überprüfen, dass alle Bolzen und Schrauben richtig angezogen sind. Kontrollieren Sie insbesondere, ob die Befestigungsschrauben der Rückenlehne, der Klappmechanismus des Lenkrads und die Radschrauben richtig angezogen sind.
- Das Aufklappen und die Einstellung der Lenksäule, der Rückenlehne und der entsprechenden Befestigungsklemmen sollten durch einen Erwachsenen erfolgen.
- In nicht montiertem Zustand hat das Produkt potenziell gefährliche scharfe Kanten oder Spitzen oder kleine Teile, so dass es außerhalb der Reichweite von Kindern gehalten werden muss.
- Während des Fahrens muss stets Schutzausrüstung getragen werden.
- Das Produkt darf nicht im Straßenverkehr, in der Nähe von Kraftfahrzeugen, auf Straßen, auf Treppen, auf abschüssigen Auffahrten, an Abhängen, auf Alleen sowie in der Nähe von Schwimmbädern oder anderen Gewässern benutzt werden.
- Es darf nur unter dauerhafter Aufsicht eines Erwachsenen benutzt werden.
- Die zulässige maximale Gesamtlast beträgt 35 kg.
- Konstruktionsbedingt nicht für Kinder unter 3 Jahre geeignet.
- Empfohlene Altersgruppe: 3 - 7 Jahre.
- Beim Fahren muss die Haube geschlossen sein.
- Die Bremse wird manuell betätigt und kehrt automatisch in ihre ursprüngliche Position zurück, wenn sie losgelassen wird.
- Dieses Spielzeug erfordert ein gewisses fahrerisches Können; es muss daher vorsichtig benutzt werden, da Fahrkönnen erforderlich ist, um Stürze oder Zusammenstöße zu vermeiden, bei denen der Benutzer oder Dritte verletzt werden können.



## WAARSCHUWING

### Om letsel te voorkomen

- Lees deze aanwijzing vóór gebruik goed door, zorg dat u de inhoud begrijpt en bewaar haar op een veilige plaats voor toekomstige naslag.
- Assemblage door volwassen persoon.
- Controleer steeds de goede bevestiging van alle schroeven en bouten vóór gebruik. Controleer meer bepaald de goede bevestiging van de bevestigingsschroeven van de rugleuning van het zitje, van het plooibaar stuurmechanisme en van de wielbouten.
- Laat het plooiën en het afstellen van de stuurkolom, van de rugleuning van het zitje en van de overeenkomstige klembeugels over aan een volwassen persoon.
- In niet gemonteerde toestand bevat het speelgoed mogelijk gevaarlijke elementen met scherpe randen of spitse punten alsook kleine elementen ; houd deze buiten het bereik van kinderen!
- Laat uw kind steeds een beschermende uitrusting dragen!
- Niet gebruiken in het verkeer, in de nabijheid van gemotoriseerde voertuigen, voetpaden, stoepen, hellingen, paden, zwembaden of andere watermassa's.
- Onder voortdurend toezicht van een volwassen persoon gebruiken.
- Geoorloofd totaalgewicht: 35 kg max.
- Niet geschikt voor kinderen onder de 3 jaar op grond van de bouwwijze.
- Aanbevolen leeftijd: 3 - 7 jaar.
- De kap moet bij gebruik gesloten zijn.
- Het remmechanisme is handbediend en keert vanzelf in zijn oorspronkelijke toestand terug als het losgelaten wordt.
- Voor dit speelgoed zijn geschikte rijvaardigheden vereist. Wees dus voorzichtig bij het gebruik van het speelgoed, aangezien vaardigheden vereist zijn om vallen of botsingen te voorkomen waarbij de gebruiker of derden gewond kunnen raken.



## ATTENTION

### Pour ne pas se blesser

- Lisez et veillez à bien comprendre cette notice avant toute utilisation et conservez-la en lieu sûr en vue d'une consultation ultérieure.
- L'assemblage doit être effectué par un adulte.
- Avant toute utilisation, vérifiez systématiquement que tous les boulons et toutes les vis sont bien fixés. Vérifiez tout particulièrement la bonne fixation des vis de fixation du dossier du siège, du mécanisme de direction pliable et des boulons de roue.
- Laissez à une personne adulte le soin de plier et de régler la colonne de direction, le dossier du siège et les attaches associées.
- Le jouet désassemblé comporte des éléments à arêtes vives ou pointes acérées ainsi que des petites pièces potentiellement dangereuses ; gardez-les hors de la portée des enfants !
- Faites toujours porter à votre enfant un équipement de protection !
- À ne pas utiliser sur la voie publique, à proximité de véhicules motorisés, de trottoirs, de marches, de chemins en pente, d'allées, de piscines ou autres contenants d'eau.
- À n'utiliser que sous la surveillance permanente d'une personne adulte.
- La charge admissible totale est de 35 kg maximum.
- Ne convient pas aux enfants de moins de 3 ans de par sa construction.
- Tranche d'âge recommandée : 3 à 7 ans.
- Le capot doit être fermé lorsque l'enfant utilise le jouet.
- Le mécanisme de freinage est opéré manuellement et il retourne de soi dans sa position d'origine lorsqu'il est relâché.
- Ce jouet requiert une aptitude à conduire, et doit donc être utilisé avec prudence, car il nécessite la capacité d'éviter les chutes ou les collisions qui pourraient blesser l'utilisateur ou des tierces parties.



## ADVERTENCIAS

### Para evitar lesiones graves

- Asegúrese de leer y comprender este manual previamente al uso del producto, y guárdelo en un lugar seguro para futuras consultas.
- El ensamblaje debe quedar al cargo de un adulto.
- Antes de utilizar el juguete, debe comprobarse siempre que todos los pernos y tornillos están debidamente ajustados. En particular, compruebe que los tornillos de sujeción del respaldo, el mecanismo de dirección plegable y los pernos de las ruedas están bien apretados.
- Las tareas de plegar y ajustar la columna de dirección, el respaldo y las sujeciones correspondientes deben estar siempre al cargo de un adulto.
- El producto desmontado debe mantenerse fuera del alcance de los niños, ya que contiene puntas o bordes afilados y componentes pequeños que podrían resultar peligrosos.
- El uso de este producto requiere llevar protecciones adecuadas en todo momento.
- No debe utilizarse en vías de circulación, en proximidad a vehículos motorizados, calles, escalones o escaleras, pendientes, colinas y callejones, ni cerca de piscinas u otras masas de agua.
- El uso del producto requiere la supervisión constante de un adulto.
- La carga máxima total permitida es de 35 kg.
- Debido a su construcción particular, el producto no es adecuado para niños menores de 3 años.
- Para edades comprendidas entre: 3 - 7 años
- El capó debe permanecer cerrado durante el uso del producto.
- El mecanismo de freno es de operación manual y, al soltarlo, recupera su posición original automáticamente.
- Este juguete requiere cierta experiencia de uso y debe utilizarse con precaución para evitar caídas y choques que podrían ocasionar lesiones personales al usuario o a terceros.



## AVVERTENZA

### Per evitare lesioni gravi

- Leggere attentamente e comprendere il manuale prima dell'utilizzo e conservarlo in un luogo sicuro per futura consultazione.
- Da assemblare da parte di un adulto.
- Prima dell'uso, verificare sempre che tutti i bulloni e le viti siano ben serrati. In particolare, verificare che le viti di fissaggio dello schienale, il meccanismo di ribaltamento dello sterzo e i bulloni delle ruote siano serrati correttamente.
- Il ribaltamento e la regolazione della colonna dello sterzo, dello schienale e dei morsetti corrispondenti devono essere eseguiti da un adulto.
- Quando non assemblato, il prodotto presenta bordi taglienti o appuntiti o parti di piccole dimensioni potenzialmente pericolosi: mantenere pertanto fuori dalla portata dei bambini.
- Durante l'utilizzo indossare sempre abbigliamento protettivo.
- Non utilizzare nel traffico, in prossimità di veicoli a motore, di strade, scalini, passi carrai inclinati, pendii, vialetti, piscine o specchi d'acqua.
- È richiesta la costante supervisione da parte di un adulto.
- Il carico totale massimo consentito è 35 kg.
- Non adatto per bambini di età inferiore a 3 anni, a causa della natura della struttura.
- Età consigliata: da 3 a 7 anni.
- Durante l'utilizzo, il cofano deve essere chiuso.
- Il meccanismo dei freni è azionato manualmente e ritornerà automaticamente alla posizione iniziale quando rilasciato.
- Questo giocattolo richiede adeguate capacità di guida, per questo deve essere utilizzato con attenzione per evitare cadute o collisioni che potrebbero provocare lesioni all'utente o a terzi.





## AVISOS

### Para evitar ferimentos graves

- Leia e entenda o manual antes da utilização e guarde-o num lugar seguro para consulta futura.
- A montagem deve ser feita por um adulto.
- Antes de andar no carrinho, verifique sempre se todas as porcas e parafusos estão bem apertados. Verifique sobretudo se os parafusos de fixação do encosto do banco, do mecanismo de condução articulado e os parafusos das rodas estão bem apertados.
- A articulação e a regulação da coluna de direção, do encosto do banco e respetivos grampos devem ficar a cargo de um adulto.
- Quando desmontado, o produto contém extremidades cortantes ou afiadas potencialmente perigosas ou peças pequenas, pelo que deve ficar fora do alcance de crianças.
- Quando andar no carrinho, deve usar sempre equipamento de proteção.
- O produto não deve ser utilizado no trânsito, perto de veículos motorizados, na rua, em escadas, acessos desnivelados, colinas, ruelas ou nas proximidades de piscinas ou outras massas de água.
- É necessária a supervisão permanente de um adulto.
- O peso máximo total permitido são 35 kg.
- Não é indicado para crianças com mais de 3 anos dada a natureza da construção.
- Faixa etária recomendada: 3 - 7 anos.
- O capot deve estar fechado quando andar no carrinho.
- O mecanismo de travagem funciona manualmente e retoma automaticamente a sua posição original quando libertado.
- Este brinquedo requer que o utilizador saiba andar nele, por isso deve ser utilizado com cuidado visto que é pré-condição saber andar nele para evitar quedas ou colisões que podem causar ferimentos ao utilizador ou a terceiros.



## OSTRZEŻENIA

### Aby zapobiec poważnym obrażeniom:

- Przed użyciem przeczytaj uważnie instrukcję i zachowaj ją w bezpiecznym miejscu, aby można z niej było skorzystać w przyszłości.
- Montaż może wykonywać tylko osoba dorosła.
- Przed jazdą zawsze sprawdzaj, czy wszystkie śruby i wkręty są właściwie dokręcone. W szczególności należy sprawdzić, czy są właściwie dokręcone śruby mocująca oparcie, składany mechanizm kierownicy i koła.
- Składanie i regulację kolumny kierownicy, oparcia oraz odpowiednich zacisków musi wykonywać osoba dorosła.
- Gdy samochodzik nie jest zmontowany, ma nieosłonięte ostre krawędzie i miejsca, które mogą być niebezpieczne, w zestawie są również drobne części — samochodzik należy przechowywać w miejscu niedostępnym dla dzieci.
- Podczas jazdy dziecko musi zawsze nosić kask i ochraniacze.
- Samochodzikiem nie wolno jeździć po drogach publicznych, w pobliżu pojazdów silnikowych, na ulicach, po schodach, nachylonych podjazdach, wzniesieniach, alejkach, w pobliżu basenów i innych zbiorników wodnych.
- Jest wymagany stały nadzór osoby dorosłej.
- Całkowite dopuszczalne obciążenie 35 kg.
- Samochodzik nie nadaje się dla dzieci poniżej 3 roku życia ze względu na swoją konstrukcję.
- Zalecany wiek: od 3 do 7 lat
- Klapa musi być zamknięta podczas jazdy.
- Mechanizm hamulca jest obsługiwany ręcznie i po zwolnieniu powraca automatycznie w pierwotne położenie.
- Do używania tej zabawki są niezbędne odpowiednie umiejętności jazdy. W związku z tym zabawka musi być używana z zachowaniem ostrożności, ponieważ wymaga umiejętności niezbędnych, aby uniknąć upadków lub zderzeń, które mogłyby spowodować zranienie użytkownika lub osób trzecich.



## 警告

### 重大な負傷を避けるために

- ご利用前に必ずこのマニュアルをよく読んで理解し、今後のために安全な場所に保管してください。
- おとな組み立てが必要。
- 乗る前に、必ずすべてのボルトやネジがしっかり固定されていることを確認してください。特に、背もたれのネジ、折りたたみ式ステアリング、タイヤのボルトがしっかり締まっていることを確認してください。
- ステアリングコラム、背もたれ、対応するクランプの折りたたみと調整は、大人が行う必要があります。
- 分解した状態では、尖っているエッジやポイント、また小さい部品などが大変危険ですので、決してお子様の手が届かないように注意してください。
- 乗る際は、必ず防具を着用してください。
- 往来、自動車の近く、通り、階段、傾斜のある道、丘、谷、プールやその他の水の近くでは使用しないでください。
- 常に大人が監視している必要があります。
- 許容される最大荷重は 35 kg です。
- 構造上、3 歳未満のお子様の使用には適していません。
- 推奨される年齢範囲：3 - 7 歳。
- 乗る時は、カバーを閉じてください。
- ブレーキは手動で操作するようになっており、離すと自動的に元の位置に戻ります。
- このおもちゃの使用には、適切な乗り物スキルを身に付ける必要がある。ユーザー又は他人に転落又は衝突によるケガをさせないように、お気をつけ本製品をご使用ください。

## تحذير لتجنب حدوث إصابات خطيرة



يُرجى قراءة الدليل وفهمه جيدًا قبل الاستخدام، والاحتفاظ به في مكان آمن لمراجعته في المستقبل.

يتم التجميع بواسطة شخص بالغ.

قبل ركوب الدراجة، تحقق دومًا من تثبيت المسامير والبراغي جيدًا. تحقق مما إذا كانت مسامير مسند الظهر وآلية التوجيه القابلة للطي وبراغي العجلة محكمة الربط.

ينبغي أن يتم طي عمود التوجيه ومسند الظهر ومشابك التثبيت المتقابلة وضبطها من قبل شخص بالغ.

تحتوي هذه المكونات - قبل تركيبها - على حواف أو أطراف أو أجزاء صغيرة حادة قد تكون خطيرة؛ لذا يُنصح بحفظها بعيدًا عن متناول الأطفال.

يُنصح بارتداء معدات واقية في جميع الأوقات أثناء ركوب الدراجة.

لا يُسمح باستخدامها في أماكن المرور أو بالقرب من المركبات التي تعمل بمحركات أو في الشوارع أو على الدرج أو في المنحدرات أو فوق التلال أو في الطرق الضيقة أو بالقرب من حمامات السباحة أو المسطحات المائية الأخرى.

يلزم وجود إشراف دائم من قبل أشخاص بالغين.

إجمالي الحمولة المسموح بها هو 35 كجم بحد أقصى.

لا يسمح باستخدامها للأطفال الأقل من 3 سنوات بسبب طبيعة تركيبها.

العُمُر الموصى به: من 3 إلى 7 سنوات.

يجب إغلاق الغطاء أثناء الركوب.

يتم تشغيل آلية الفرامل يدويًا وستعود تلقائيًا إلى وضعها الأصلي عند إطلاقها.

تتطلب هذه اللعبة مهارات الركوب السليم، ولذلك ينبغي أن تستخدم بحذر حيث أن المهارة المطلوبة لتجنب السقوط أو الاصطدامات التي تتسبب في إصابة المستخدم أو أطراف أخرى.

## אזהרות

### כדי למנוע פציעה חמורה



קרא והבן את המדריך לפני השימוש, ושמור אותו במקום בטוח לעיון בעתיד.

להרכבה בידי אדם בוגר

לפני הרכיבה, יש לבדוק תמיד שכל הברגים מורכבים כהלכה. בפרט יש לבדוק שבורגי הקיבוע של משענת הגב, מנגנון קיפול ההגה ובורגי הגלגלים מהודקים היטב.

קיפול וכוונון של מוט ההגה, משענת הגב והתפסים המתאימים ייעשו בידי אדם בוגר

במצב מפורק, מוצר זה מכיל קצוות חדים שעלולים להיות מסוכנים, או חלקים קטנים, ולכן יש להרחיק מהישג ידם של ילדים

בעת הרכיבה, יש להשתמש בצידוד מגן

לא לשימוש בכביש ציבורי, ליד כלי רכב ממונעים, רחובות, מזדגות, דרכים תלולות, גבעות, סמטאות, בקרבת בריכת שחיה או מקווי מים אחרים

נדרשת השגחה רציפה של מבוגר

עומס כולל מותר 35 ק"ג לכל היותר

לא מתאים לילדים מתחת לגיל 3 שנים עקב אופי המבנה

טווח גילאים מומלץ: גילאי 3-7

יש לסגור את מכסה המנוע בזמן רכיבה

מנגנון הבלימה מופעל ביד וחוזר אוטומטית למצבו המקורי עם שחרור

צעצוע זה מחייב כישורי רכיבה מתאימים, לכן יש להשתמש בו בזהירות, מכיוון שכישורי רכיבה נדרשים כדי למנוע נפילות או התנגשויות שעלולות לגרום לפציעה של המשתמש או של צדדים שלישיים



## 경고

### 심각한 부상을 방지하기 위해

- 사용 전에 설명서를 숙지한 후 나중에 참조할 수 있도록 안전한 곳에 보관해 두십시오.
- 성인이 조립하십시오.
- 탑승하기 전에, 모든 볼트와 나사가 제대로 고정되어 있는지 항상 확인하십시오. 특히 등받이 고정 나사, 접이식 조향 장치 및 바퀴 볼트가 잘 조여져 있는지 확인하십시오.
- 조향 축, 등받이 및 해당 클램프의 접기 및 조정은 성인이 해야 합니다.
- 조립이 되지 않은 상태에서는 잠재적 위험이 있는 날카로운 모서리나 뾰족한 끝 또는 작은 부품이 포함되어 있으므로 어린이가 접근하지 못하도록 하십시오.
- 탑승할 때에는 항상 보호 장비를 착용하십시오.
- 도로, 자동차 근처, 거리, 계단, 경사진 차고 진입로, 언덕, 골목에서나 수영장 또는 기타 물이 많은 곳에서는 사용하지 마십시오.
- 성인의 지속적인 감시가 필요합니다.
- 총 허용 하중은 최대 35 kg입니다.
- 구조 특성상 3세 미만의 어린이에게는 적합하지 않습니다.
- 권장 연령 범위: 3 - 7세.
- 탑승 시에는 후드를 달아야 합니다.
- 브레이크 장치는 수동으로 작동되며 브레이크를 풀면 원래 위치로 자동으로 돌아갑니다.
- 이 완구는 적절한 운행 기술을 필요로 합니다. 떨어지거나 충돌하여 사용자 또는 제3자에게 부상을 유발하지 않도록 하는 기술이 요구되므로 주의를 기울여 사용해야 합니다.



## 警告

### 为了避免严重伤害

- 请在使用前阅读并理解本说明书，并妥善保管，以备将来参考。
- 须由成年人组装。
- 驾驶之前，请务必检查所有螺栓和螺丝，确保都已拧紧。特别要检查靠背的固定螺丝、折叠转向机构和车轮螺栓是否拧紧。
- 转向柱、靠背和相应夹紧装置的折叠和调整应由成年人完成。
- 未组装的产品可能有锋利的边缘、尖端或小型部件，会造成危险，所以请勿让儿童接触。
- 驾驶时要始终穿戴防护装备。
- 请勿在公共通道路上、汽车旁、街道上、台阶上、斜坡上、山区中、小巷中、游泳池或其他水域旁使用本产品。
- 必须始终有成年人监护。
- 总允许载荷为最大 35 千克。
- 由于构造的特性，不适宜 3 岁以下儿童玩耍。
- 推荐年龄段：3 - 7 岁。
- 驾驶时应关闭保护罩。
- 制动机构为手动操作，松开后会自动返回初始位置。
- 本玩具需要一定的驾驶技能，因此应谨慎使用。若无驾驶技能可能会导致跌落或碰撞，从而对使用者或第三方造成伤害。



## คำเตือน เพื่อหลีกเลี่ยงการบาดเจ็บรุนแรง

- อ่านและทำความเข้าใจคู่มือก่อนใช้งานและเก็บไว้ในที่ปลอดภัยเพื่อใช้อ้างอิงในอนาคต
- ประกอบชิ้นส่วนโดยผู้ใหญ่อ
- ก่อนขับขี่ควรตรวจสอบเสมอว่าสลักเกลียวและสกรูทุกตัวยึดแน่นดีแล้ว โดยเฉพาะอย่างยิ่งตรวจสอบว่าสกรูยึดพนักพิงกลไกพวงมาลัยพับและสลักเกลียวล้อยึดแน่นดีแล้ว
- การพับและการปรับปลอกแกนพวงมาลัย พนักพิง และตัวหนีบที่เกี่ยวข้องควรกระทำโดยผู้ใหญ่อ
- สภาพที่ยังไม่ได้ประกอบชิ้นส่วน จะมีขอบคมหรือจุดหรือชิ้นส่วนเล็กๆ ที่อาจเป็นอันตรายแฝงอยู่ ดังนั้นโปรดเก็บให้พ้นมือเด็ก
- สวมอุปกรณ์ป้องกันทุกครั้งขณะขับขี่
- ไม่ควรรีไชนที่มีการจราจรใกล้ยานยนต์ ถนน ขึ้นบันได ทางขับขี่ที่ลาดชัน เนินเขา ตามตรอกซอกซอย ใกล้เคียงว่ายน้ำหรือแหล่งน้ำอื่นๆ
- ต้องได้รับการดูแลโดยผู้ใหญ่ออย่างต่อเนื่อง
- น้ำหนักที่อนุญาตทั้งหมดสูงสุด 35 กิโลกรัม
- ไม่เหมาะสำหรับเด็กอายุต่ำกว่า 3 ปีเนื่องจากลักษณะของโครงสร้าง
- ช่วงอายุที่แนะนำ: 3 - 7 ปี
- ควรปิดฝากระโปรงรถขณะขับขี่
- กลไกเบรคจะทำงานด้วยตนเองและจะกลับสู่ตำแหน่งเดิมโดยอัตโนมัติเมื่อปล่อยคันเหยียบเบรค
- ของเล่นนี้จำเป็นต้องมีการทักษะในการขับขี่ ดังนั้นจึงควรใช้ด้วยความระมัดระวัง เพื่อหลีกเลี่ยงการตก หรือการชนที่ก่อให้เกิดการบาดเจ็บแก่ผู้ใช้ หรือบุคคลที่สาม





## Varoituksia

### Vakavien loukkaantumisien välttämiseksi

- Lue käyttöohje ennen käyttöä ja ymmärrä lukemasi. Säilytä käyttöohje varmassa paikassa myöhempää tarkastelemista varten.
- Aikuisen henkilön on koottava polkuauto.
- Tarkasta aina ennen ajamista, että kaikki pultit ja ruuvit ovat hyvin kiinni. Tarkasta erityisesti, että selkänöjan kiinnitysruuvit, ohjauksen taittomekanismi ja pyörien pultit ovat hyvin kiristetty.
- Aikuisen henkilön on suoritettava ohjauspylvään taittaminen ja säätäminen sekä selkänöjan ja vastaavien kiristimien kiristäminen.
- Polkuauton ollessa kokoamattomana, siinä on mahdollisesti vaarallisia teräviä reunoja tai kohtia tai pieniä osia, joten pidä se lasten ulottumattomissa.
- Käytä aina ajon aikana suojavarusteita.
- Polkuautoa ei ole tarkoitettu käytettäväksi liikenteessä, moottoriajoneuvojen läheisyydessä, kaduilla, portaissa, mäkisillä teillä, mäissä, käytävillä eikä uima-altaiden tai muiden vesistöjen läheisyydessä.
- Aikuisen henkilön jatkuva valvonta on tarpeen.
- Suurin sallittu kuorma on enintään 35 kg.
- Ei sovellu alle 3-vuotiaille lapsille rakennetyypinsä vuoksi.
- Suositeltava ikäryhmä: 3 - 7 -vuotiaat.
- Konepellin on oltava suljettuna ajon aikana.
- Jarrumekanismi toimii manuaalisesti ja vapautettuna se palautuu automaattisesti alkuperäiseen asentoonsa.
- Tällä polkuautolla ajamiseen tarvitaan asianmukaisia ajotaitoja, joten sitä on käytettävä varoen. Taitoja tarvitaan putoamisiin tai sellaisten yhteentörmäyksien välttämiseksi, jotka voivat johtaa käyttäjän tai kolmansien osapuolien loukkaantumiseen.



## Advarsler for å unngå alvorlige personskader

- Les og forstå brukerveiledningen før bruk, og oppbevar den på et trygt sted slik at du kan slå opp i den senere.
- Montering skal utføres av en voksen person.
- Kontroll at alle bolter og skruer er godt festet før bruk. Kontroller spesielt at festeskruene til stolryggen, rattmekanismen og hjulboltene er godt festet.
- En voksen person må brette og justerer rattet, ryggsetet og tilhørende klemmer.
- Før go-karten monteres kan den ha svært skarpe kanter eller små deler, så hold unna barns rekkevidde.
- Bruk beskyttelsesutstyr hele tiden
- Må ikke brukes i trafikk, nær kjøretøy, gater, trinn, oppkjørsler med bakke, bakker, smug, nær svømmebasseng eller andre vannmasser.
- Krever kontinuerlig tilstedeværelse av voksen.
- Total tillatt maks. last er 35 kg.
- Passer ikke for barn under 3 år på grunn av konstruksjonen.
- Anbefalt alder: 3–7 år.
- Panseret må være lukket ved kjøring.
- Bremsemekanismen betjenes manuelt og går automatisk tilbake til opprinnelig posisjon når den utløses.
- Leketøyet krever ordentlige kjøreferdigheter. Bruk med forsiktighet, ettersom det kreves ferdigheter for å unngå fall eller kollisjoner som kan skade brukeren eller tredjeparter.



## Varningar

### Undvik allvarliga skador

- Läs och se till att du förstår bruksanvisningen och förvara den på en säker plats för framtida användning.
- Montering ska utföras av en vuxen.
- Kontrollera alltid innan körning att alla bultar och skruvar är ordentligt åtskruvade. Kontrollera särskilt att ryggstödet fästskrugar, den hopfällbara styrmekanismen och hjulbultarna är ordentligt åtdragna.
- Hopfällning och reglering av rattstång, ryggstöd och motsvarande klämmor ska göras av en vuxen.
- I omonterat tillstånd innehåller produkten potentiellt farliga vassa kanter och spetsar eller små delar, så den måste förvaras utom räckhåll för barn.
- Skyddsutrustning ska alltid användas vid körning.
- Får inte användas i trafik, i närheten av motorfordon, gator, trappor, sluttande uppfarter, backar, gränder, nära bassänger eller andra vattensamlingar.
- Kontinuerligt överinseende av en vuxen krävs.
- Total tillåten belastning är max 35 kg.
- Ej lämplig för barn under 3 år på grund av typen av konstruktion.
- Rekommenderad ålder: 3–7 år.
- Huven ska vara stängd vid körning.
- Bromsmekanismen är manuell och går automatiskt tillbaka till utgångsläget när den släpps.
- Det krävs god körförmåga för att använda den här leksaken, och den ska därför ska användas varsamt eftersom det krävs skicklighet för att undvika fall eller kollisioner som kan orsaka skador för användaren eller andra personer.



## Advarsler for at undgå alvorlige kvæstelser

- Vejledningen skal være læst og forstået inden brug og opbevares et sikkert sted til senere reference.
- Skal monteres af en voksen.
- Kontrollér altid inden kørslen, at alle bolte og skruer er fastgjort forsvarligt. Kontrollér især, at ryglænets holdeskruer, foldestyrmekanismen og hjulboltene er spændt korrekt.
- Foldning og justering af ratstamme, ryglæn og tilhørende holdere bør udføres af en voksen.
- Indeholder i usamlet tilstand potentielt skarpe kanter/punkter og små dele og bør derfor holdes uden for børns rækkevidde.
- Brug altid beskyttelsesudstyr under kørslen.
- Må ikke bruges i trafik, i nærheden af motorkøretøjer, gader, trin, hældende indkørsler, bakker, alléer samt i nærheden af svømmebassiner eller andre vandområder.
- Kontinuerligt opsyn ved en voksen er nødvendigt.
- Maksimal tilladt samlet belastning 35 kg.
- Ikke egnet til børn under 3 år pga. konstruktionens karakter.
- Anbefalet aldersområde: 3-7 år.
- Motorhjelm skal være lukket under kørslen.
- Bremsemekanismen fungerer automatisk og går tilbage til den oprindelige position, når den slippes.
- Dette legetøj kræver passende kørselsfærdigheder; det skal derfor bruges forsigtigt, da færdigheder er nødvendige for at undgå styrt eller sammenstød, der kan forårsage kvæstelse af brugeren eller tredje personer.



## Внимание

### ознакомьтесь с инструкциями во избежание получения серьезных травм

- Перед использованием изделия прочтите и обеспечьте понимание содержимого Руководства - храните Руководство в надежном месте для использования в будущем.
- Сборка изделия должна осуществляться взрослыми.
- Перед поездкой обеспечьте надлежащую затяжку всех болтов и винтов. В частности, убедитесь в том, что винты, фиксирующие спинку сиденья и складной механизм рулевого управления, а также болты на колесах должным образом затянуты.
- Складывание и регулировка рулевой колонки, спинки сиденья и соответствующих зажимов должны выполняться взрослыми.
- В несобранном состоянии следующие части/элементы рулевой колонки могут представлять опасность: острые края или концы, а также мелкие детали — держите разобранную рулевую колонку подальше от детей.
- Во время езды всегда пользуйтесь защитным оборудованием.
- Изделие не подлежит использованию на проезжей части, вблизи транспортных средств, а также для езды по улицам, ступеням, наклонным подъездным/придомовым дорожкам, холмистой местности, аллеям, вблизи плавательных бассейнов или водоемов.
- Изделие должно использоваться под постоянным наблюдением взрослых.
- Максимальная допустимая нагрузка - не более 35 кг.
- Специфика конструкции изделия не предусматривает его использование детьми младше 3 лет.
- Рекомендуемый возрастной диапазон пользователей: 3 - 7 лет.
- Во время езды капот должен быть закрыт.
- Тормозной механизм приводится в действие вручную и, в результате отпущения, автоматически возвращается в исходное положение.
- Игрушка подлежит эксплуатации с применением надлежащих навыков вождения; она должна использоваться с осторожностью, а пользователь должен обладать навыками, предупреждающими падения или столкновения, способные травмировать пользователя или окружающих.



## Varování

### Abyste předešli vážnému zranění

- Přečtěte si tento návod předtím, než začnete výrobek používat. Uchovejte ho na bezpečném místě pro pozdější použití.
- Montáž smí provádět pouze dospělá osoba.
- Před jízdou vždy zkontrolujte, že jsou správně utažené všechny šrouby. Zkontrolujte zejména upevňovací šrouby sedadla, mechanismu sklápění volantu a šrouby kol.
- Sklápění a nastavení sloupku volantu, opěradla a odpovídajících svorek musí provádět dospělá osoba.
- V rozloženém stavu obsahuje potenciálně nebezpečné ostré hrany nebo body a také malé předměty. Udržujte proto mimo dosah malých dětí.
- Při jízdě používejte vždy ochranné prostředky.
- Výrobek se nesmí používat na komunikacích určených pro motorová vozidla, na schodech, strmých vjezdech, na svazích, v úzkých uličkách, v blízkosti bazénů a jiných vodních ploch.
- Je vyžadován nepřetržitý dohled dospělé osoby.
- Maximální přípustné celkové zatížení je 35 kg.
- Není vhodné pro děti do 3 let z důvodu povahy konstrukce.
- Doporučené věkové rozmezí: 3 – 7 let
- Při jízdě musí být kapota zavřená.
- Brzdový mechanismus se ovládá ručně a při uvolnění se automaticky vrací do původní polohy.
- Tato hračka vyžaduje náležité jezdecké dovednosti, proto je nutno ji používat s opatrností, neboť je zapotřebí zručnosti, aby se zabránilo pádu nebo kolizím způsobujícím zranění uživateli nebo jiným osobám.



## Opozorila za izogibanje hudim poškodbam

- Pred začetkom uporabe morate priročnik prebrati in ga razumeti ter ga na varnem mestu shraniti za bodočo uporabo.
- Izdelek lahko sestavi izključno odrasla oseba.
- Pred vožnjo se vedno prepričajte, da so vsi sorniki in vijaki dobro priviti. Zlasti se prepričajte, da so pritrdilni vijaki naslona, zložljivi krmilni mehanizem in sorniki koles dobro priviti.
- Zlaganje in prilagajanje volanskega droga, naslona in ujemajočih sponk mora izvajati odrasla oseba.
- Deli lahko v nesestavljenem stanju vključujejo nevarne ostre robove ali točke ali manjše dele, zato jih hranite zunaj dosega otrok.
- Otrok mora med vožnjo ves čas nositi zaščitno opremo.
- Ni primerno za uporabo v prometu, v bližini motornih vozil, na cesti, na stopnicah, strmih dovozih, hribi, ulicah, v bližini bazenov ali drugih voda.
- Potreben je stalen nadzor s strani odrasle osebe.
- Največja dovoljena obremenitev je 35 kg.
- Zaradi načina izdelave ni primerno za otroke, mlajše od 3 let.
- Priporočen starostni razpon: 3–7 let.
- Pokrov mora biti med vožnjo zaprt.
- Zavorni mehanizem se krmili ročno in se vrne v izvorni položaj, ko ga sprostite.
- Previdno uporabljajte to igračo, saj so za njeno uporabo potrebne ustrezne jahalne spretnosti, da se izognete poškodbam uporabnika ali tretjih oseb zaradi padcev ali trkov.



## Figyelmeztetések

### Kerülje el a súlyos sérüléseket

- Használat előtt olvassa el és értse meg a felhasználói kézikönyv utasításait, majd tartsa meg későbbi konzultálásra.
- Az összeszerelést csak felnőtt végezheti.
- Használat előtt ellenőrizze, hogy az összes csavar megfelelően rögzítve van-e. Ellenőrizze különösen, hogy a háttámla rögzítő csavarjai, az összecsucó mechanizmus és a kerékrögzítő csavarok kellően meg vannak-e szorítva.
- A kormányoszlop, a háttámla és a kapcsolódó rögzítőkapcsok összecsucását és állítását kizárólag felnőtt végezheti.
- Szétszerelt állapotban potenciálisan veszélyes éles és szúró felületeket vagy kisebb alkatrészeket tartalmazhat, ezért gyermekektől távol tartandó.
- Menet közben mindig kötelező védőfelszerelést viselni.
- Tilos forgalomban, gépjárművek közelében, utcán, lépcsőn, lejtős úttesten, emelkedőn, szűk úttesten, medence vagy más vízfelület közelében használni.
- Felnőtt általi folyamatos felügyelet szükséges.
- A legnagyobb megengedhető terhelés 35 kg.
- Kialakítása folytán nem alkalmas 3 év alatti gyermekeknek.
- Ajánlott életkori tartomány: 3 - 7 év.
- Menet közben a motorháztetőnek csukva kell lennie.
- A fékezési mechanizmus kézzel működtethető, és elengedés után automatikusan visszatér az eredeti állapotába.
- A játék használata valódi vezetési tudást feltételez, ezért óvatosan szabad csak használni, hogy elkerülhetők legyenek a felhasználó és mások testi épségét veszélyeztető esések és ütközések.





## Предупреждения с цел избягване на сериозни наранявания

- Прочетете и разберете съдържанието на ръководството преди употреба и го съхранявайте на сигурно място за бъдещи справки.
- Сглобяването трябва да се извърши от възрастен.
- Преди употреба винаги проверявайте дали всички болтове и гайки са добре затегнати. Проверявайте и дали винтовете за закрепване на облегалката и болтовете на сгъваемия кормилен механизъм и тези на колелата са добре затегнати.
- Сгъването и регулирането на кормилния вал, облегалката и съответните скоби трябва да се извършва от възрастен.
- В несглобено състояние съдържа потенциално опасни остри ръбове или краища, или малки части. Затова, моля, пазете далеч от деца.
- Носете предпазно оборудване по всяко време при употреба.
- Да не се използва за движение по пътя, в близост до моторни превозни средства, по улици, стъпала, по наклонени пътища, хълмове, алеи, в близост до плувни басейни или други водни обекти.
- Изисква се постоянно наблюдение от възрастен.
- Максималното допустимо натоварване е 35 кг.
- Не е подходящо за деца под 3-годишна възраст заради естеството на конструкцията.
- Препоръчителен възрастов диапазон: 3 - 7 години.
- По време на употреба капакът трябва да се затваря.
- Спирачният механизъм се управлява ръчно и при освобождаване се връща в изходното си положение.
- За да се кара тази играчка са необходими умения и затова тя трябва да се използва внимателно, защото са необходими умения за предотвратяване на падания или сблъсквания, които могат да наранят потребителя или други лица.



## Увага

### щоб уникнути серйозних травм, ознайомтеся з інструкціями

- Перед використанням виробу забезпечте розуміння вказівок та інструкцій Посібника - зберігайте Посібник у надійному місці для використання в майбутньому.
- Збирати виріб мають дорослі.
- Перед поїздкою затягніть усі болти та гвинти. Зокрема, переконайтеся в тому, що гвинти, які фіксують спинку сидіння та збірний механізм кермового керування, а також болти на колесах належним чином затягнуто.
- Збирання та регулювання кермової колонки, спинки сидіння та відповідних затискачів мають виконувати дорослі.
- У розібраному стані такі частини/елементи кермової колонки можуть представляти небезпеку: гострі краї або кінці, а також дрібні деталі, тож тримайте розібрану кермову колонку подалі від дітей.
- Під час їзди завжди користуйтеся захисним обладнанням.
- Не можна користуватися виробом на проїжджій частині, поруч із транспортними засобами, а також для їзди по вулицях, сходах, похилих під'їзних/прибудинкових доріжках, бугристій місцевості, алеях, поряд із плавальними басейнами або водоймами.
- Виріб має використовуватися лише під постійним наглядом дорослих.
- Максимальне допустиме навантаження - не більше 35 кг.
- Специфіка конструкції виробу не передбачає його використання дітьми, що є молодші за 3 роки.
- Рекомендований віковий діапазон користувачів: 3 - 7 років.
- Під час їзди капот має бути закрито.
- Гальмовий механізм приводиться в дію вручну та, у результаті відпускання, автоматично повертається у вихідне положення.
- Іграшка має експлуатуватися із застосуванням належних навичок водіння; нею треба користуватися з обережністю, а користувач мусить мати відповідні навички, щоб попередити падіння або зіткнення та, як наслідок, нанесення травм користувачу або оточуючим.



## Varovania na zabránenie vážnym zraneniam

- Pred používaním si dôkladne prečítajte návod a uchovávajte ho na bezpečnom mieste pre použitie v budúcnosti.
- Montáž je určená pre dospelú osobu.
- Pred jazdou vždy skontrolujte, či sú všetky skrutky dobre upevnené. Skontrolujte najmä, či sú dobre dotiahnuté upevňovacie skrutky operadla, skrutky skladacieho mechanizmu riadenia a skrutky kolies.
- Zloženie a nastavenie tyče volantu, operadla a príslušných svoriek musí robiť dospelá osoba.
- V nezmontovanom stave obsahuje možné nebezpečné ostré hrany či body, alebo malé dielce, preto výrobok uchovávajte mimo dosahu detí.
- Pri jazdení vždy noste ochranné prvky.
- Výrobok nie je určený na použitie v premávke, blízko motorových vozidiel, na uliciach, schodoch, šikmých vjazdoch, kopcoch, v úzkych uličkách, blízko bazénov alebo iných vodných plôch.
- Vyžaduje sa nepretržitý dozor dospelaj osoby.
- Celkové dovolené zaťaženie ja maximálne 35 kg.
- Výrobok nie je vhodný pre deti do 3 rokov vzhľadom na charakter konštrukcie.
- Odporúčaný vekový rozsah: 3 – 7 rokov.
- Kapota musí byť počas jazdy zatvorená.
- Brzdový mechanizmus sa ovláda ručne a po uvoľnení sa automaticky vráti do svojej pôvodnej polohy.
- Táto motokára si vyžaduje jazdné zručnosti, preto sa musí používať opatrne, keďže je potrebná zručnosť na zabránenie pádom alebo kolíziám, pri ktorých môže dôjsť k zraneniu používateľa alebo ostatných účastníkov.



## Avertismente

### Pentru a evita vătăările corporale grave

- Înainte de a utiliza produsul, se va citi și înțelege manualul și se va păstra într-un loc sigur pentru a putea fi consultat pe viitor.
- Asamblarea se va efectua de către un adult.
- Înainte de utilizare, se verifică dacă toate șuruburile sunt bine strânse. Se verifică mai ales șuruburile de fixare a spătarului, a mecanismului de pliere a coloanei de direcție și șuruburile roților.
- Plierea și reglarea coloanei de direcție, a spătarului și a clemelor aferente se vor efectua de către un adult.
- Produsul nemontat conține piese mici sau piese cu puncte sau margini ascuțite și posibil periculoase. Din acest motiv, nu se va lăsa la îndemâna copiilor.
- Se va purta echipament de protecție pe toată durata utilizării produsului.
- Este interzisă utilizarea pe drumuri rutiere, în apropierea vehiculelor cu motor, pe străzi, trepte, spații private de parcare în pantă, dealuri, alei, în apropierea piscinelor sau a altor acumulări de apă.
- Este necesară supravegherea permanentă de către un adult.
- Greutatea totală permisă este de maximum 35 kg.
- Produs nerecomandat copiilor sub 3 ani, datorită caracteristicii structurii.
- Vârsta recomandată: 3 - 7 ani.
- Capota trebuie închisă în timpul mersului.
- Mecanismul de frânare este acționat manual și revine automat în poziția inițială atunci când este eliberat.
- Persoana care utilizează această jucărie trebuie să dețină cunoștințele necesare pentru a o conduce și controla; astfel, jucăria se va utiliza cu atenție, deoarece trebuie puse în practică toate cunoștințele pentru a se evita căderea sau accidentările care pot duce la vătăări corporale ale utilizatorilor sau ale altor persoane.



## Upozorenje

### Kako biste izbjegli ozbiljne ozljede

- Înainte de a utiliza produsul, se va citi și întelege manualul și se va păstra într-un loc sigur pentru a putea fi consultat pe viitor.
- Sastavljanje i podešavanje smiju obavljati samo odrasle osobe.
- Prije vožnje uvijek provjerite da su svi svornjaci i vijci dobro pričvršćeni. Posebno provjerite da su pričvrtni vijci za sjedalo, preklopni upravljački mehanizam i svornjaci kotača dobro pričvršćeni.
- Sklapanje i podešavanje stupa upravljača, naslona i odgovarajućih stezaljki treba obaviti odrasla osoba.
- U nemontiranom stanju sadrži potencijalno opasne oštre rubove ili točke, ili male dijelove. Stoga ih čuvati izvan dohvata djece.
- Uvijek nosite zaštitnu opremu kad se vozite.
- Ne smije se upotrebljavati u prometu, blizu motornih vozila, na ulici, stepenicama, strmim prilazima, brežuljcima, uličicama, blizu bazena ili drugih vodenih površina.
- Potreban je stalni nadzor odraslih osoba.
- Ukupno dozvoljeno opterećenje iznosi maksimalno 35 kg (77 lbs).
- Nije pogodno za djecu mlađu od 3 godine zbog prirode konstrukcije.
- Preporučena dobna skupina: 3 – 7 godine.
- Poklopac motora treba biti zatvoren prilikom vožnje.
- Kočnim mehanizmom ručno se upravlja i vratit će se automatski na originalni položaj kad se otpusti.
- Za ovu su igračku potrebne odgovarajuće vještine vožnje, zato se mora upotrebljavati s oprezom jer je potrebna vještina da se izbjegnu padovi ili sudari koji mogu uzrokovati ozljede korisniku ili trećim stranama.



## ΠΡΟΕΙΔΟΠΟΙΗΣΗ

### Για την αποφυγή σοβαρού τραυματισμού

- Διαβάστε και κατανοήστε το εγχειρίδιο πριν τη χρήση και φυλάξτε το σε ασφαλές μέρος για μελλοντική αναφορά.
- Η συναρμολόγηση και η ρύθμιση πρέπει να γίνεται από ενήλικα.
- Πριν την οδήγηση, ελέγχετε πάντα ότι όλα τα παξιμάδια και οι βίδες είναι καλά ασφαλισμένα. Ελέγξτε ιδίως ότι η βίδες στερέωσης της πλάτης, του μηχανισμού αναδίπλωσης του συστήματος διεύθυνσης καθώς και τα παξιμάδια των τροχών είναι καλά σφιγμένα.
- Η αναδίπλωση και προσαρμογή της κολόνας τιμονιού, της πλάτης του καθίσματος και των αντίστοιχων σφικτήρων πρέπει να γίνει από ενήλικα.
- Σε μη συναρμολογημένη κατάσταση, πρέπει να φυλάσσεται μακριά από παιδιά, καθώς περιέχει δυνητικά επικίνδυνες αιχμηρές ακμές ή προεξοχές και μικρά εξαρτήματα.
- Φοράτε πάντα μέσα προστασίας κατά την οδήγηση του ποδηλάτου.
- Να μην χρησιμοποιείται σε κυκλοφορία, κοντά σε μηχανοκίνητα οχήματα, δρόμους, σκαλιά, ράμπες, λόφους, δρομάκια, κοντά σε πισίνες ή άλλες υδάτινες επιφάνειες.
- Απαιτείται συνεχής επίβλεψη από ενήλικα.
- Το μέγιστο συνολικό επιτρεπτό φορτίο είναι 35 kg.
- Δεν είναι κατάλληλο για παιδιά κάτω των 3 ετών λόγω της φύσης της κατασκευής.
- Συνιστώμενο εύρος ηλικίας: 3 - 7 έτη.
- Το κάλυμμα πρέπει να είναι κλειστό κατά την οδήγηση.
- Ο μηχανισμός φρένου είναι χειροκίνητος και επανέρχεται αυτόματα στην αρχική του θέση κατά την αποδέσμευση.
- Για αυτό το παιχνίδι χρειάζονται κατάλληλες δεξιότητες οδήγησης, οπότε θα πρέπει να χρησιμοποιείται με προσοχή, καθώς απαιτείται δεξιότητα για την αποφυγή πτώσεων ή προσκρούσεων που θα μπορούσαν να προκαλέσουν τραυματισμό στον χρήστη ή σε τρίτους.

1

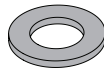
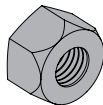
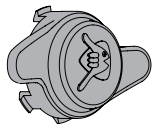
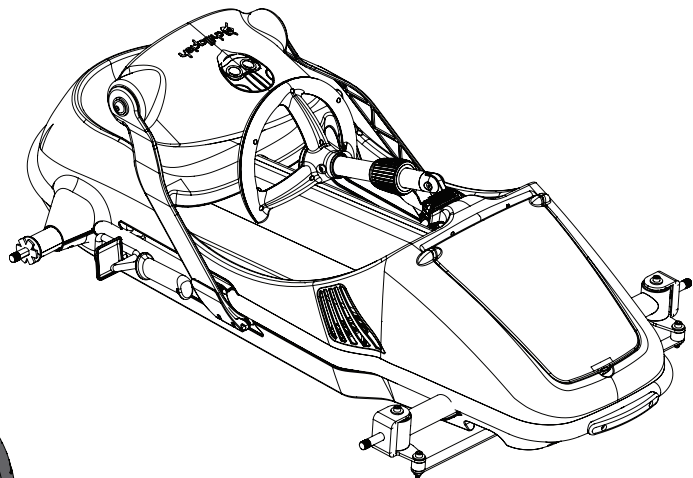

0.75 in  
19 mm

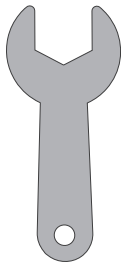

2

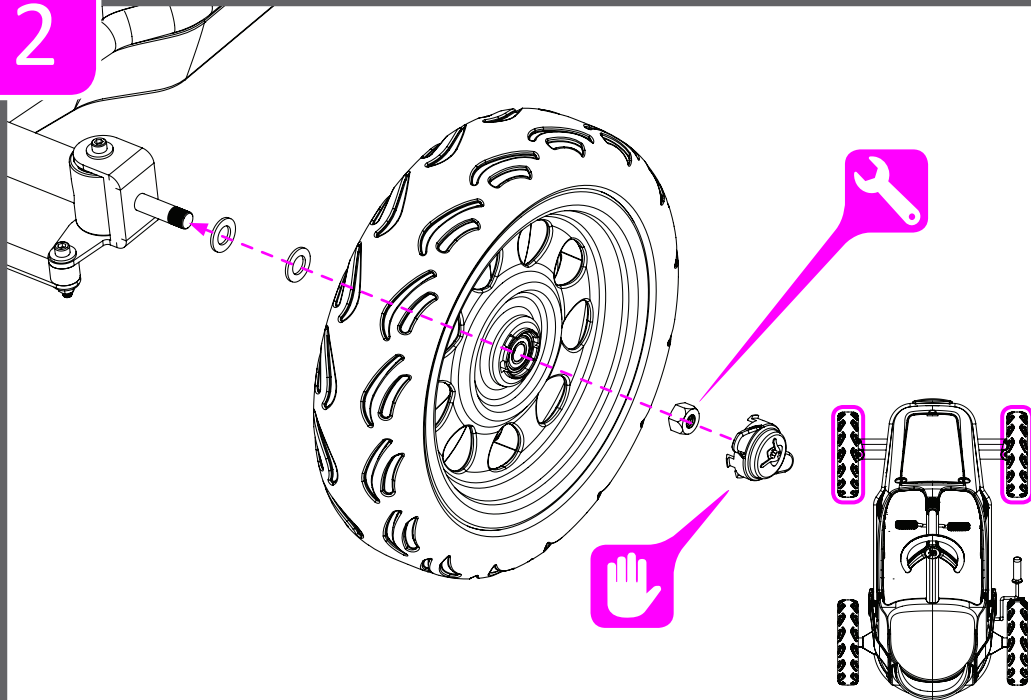



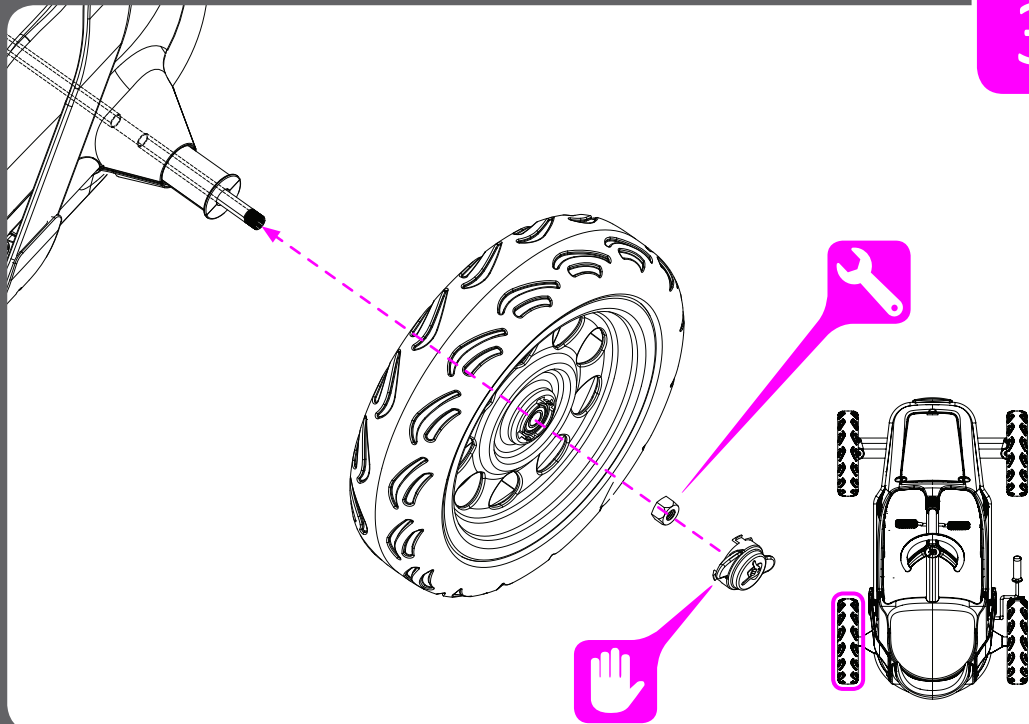

4

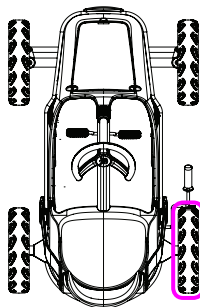
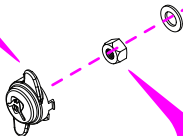
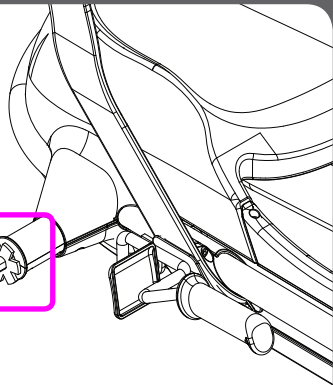
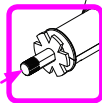
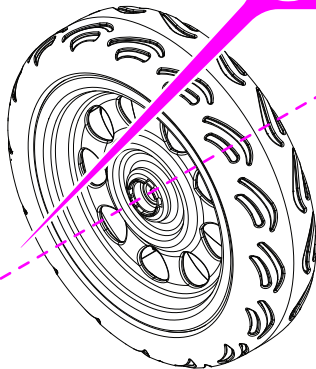
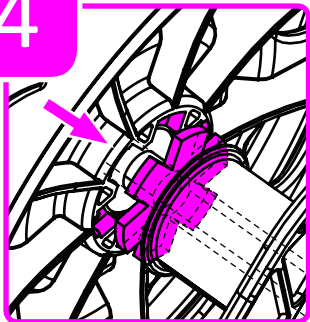

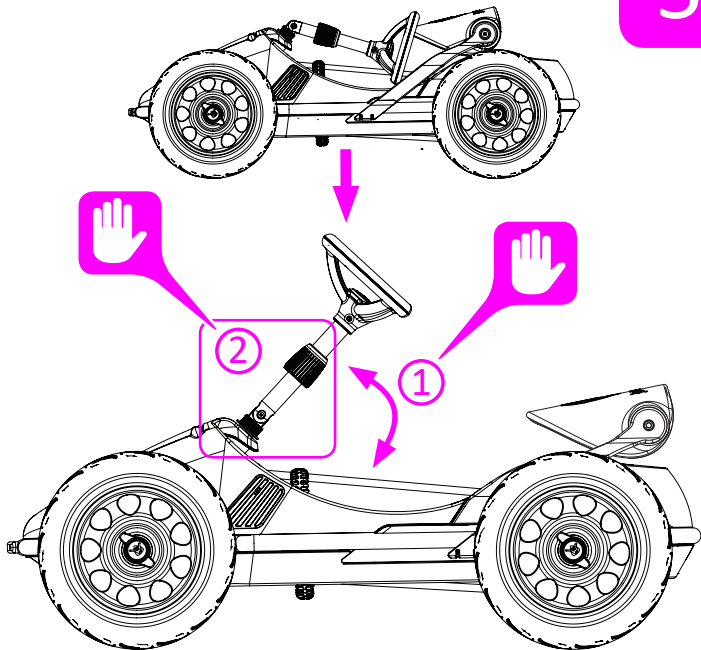
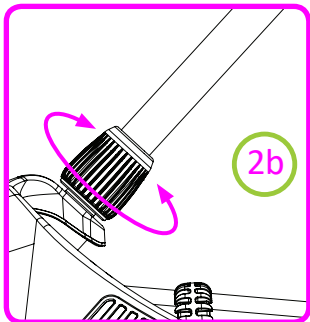
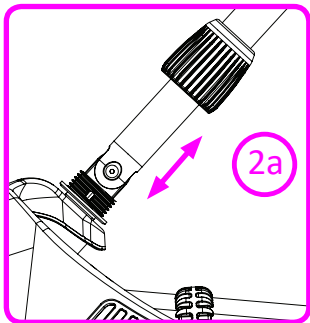

6

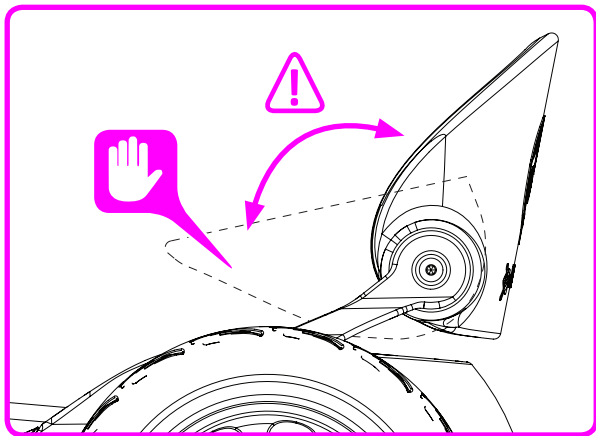
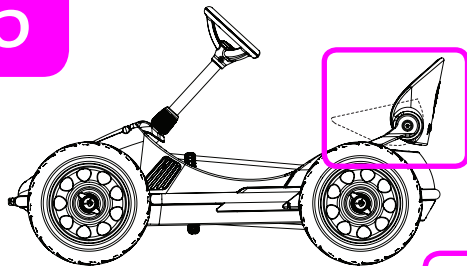

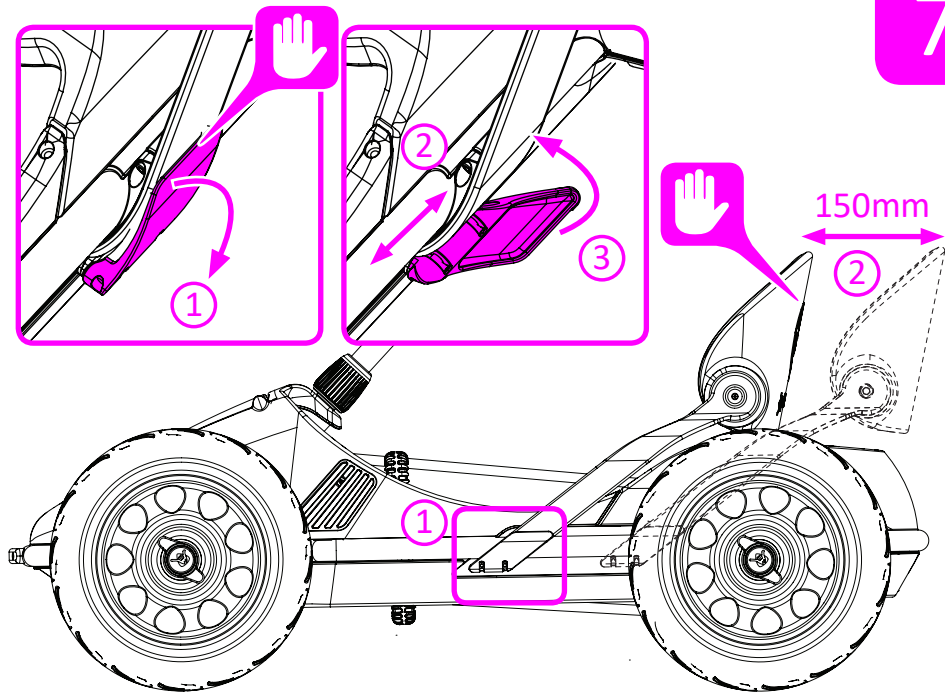

8

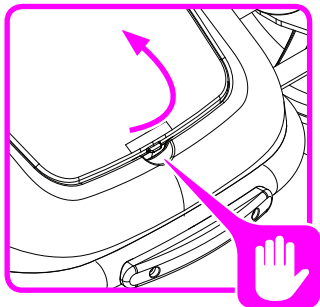
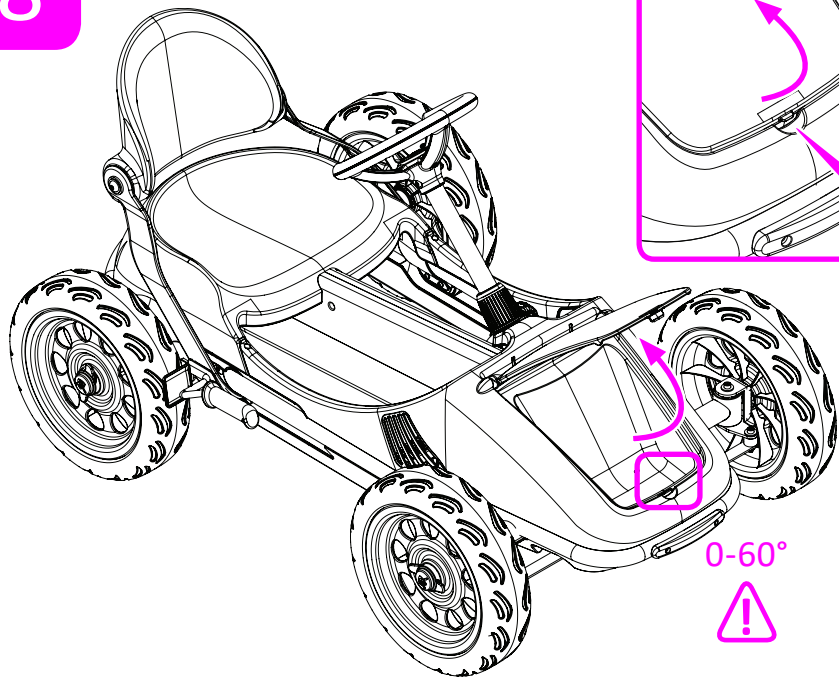

0-60°



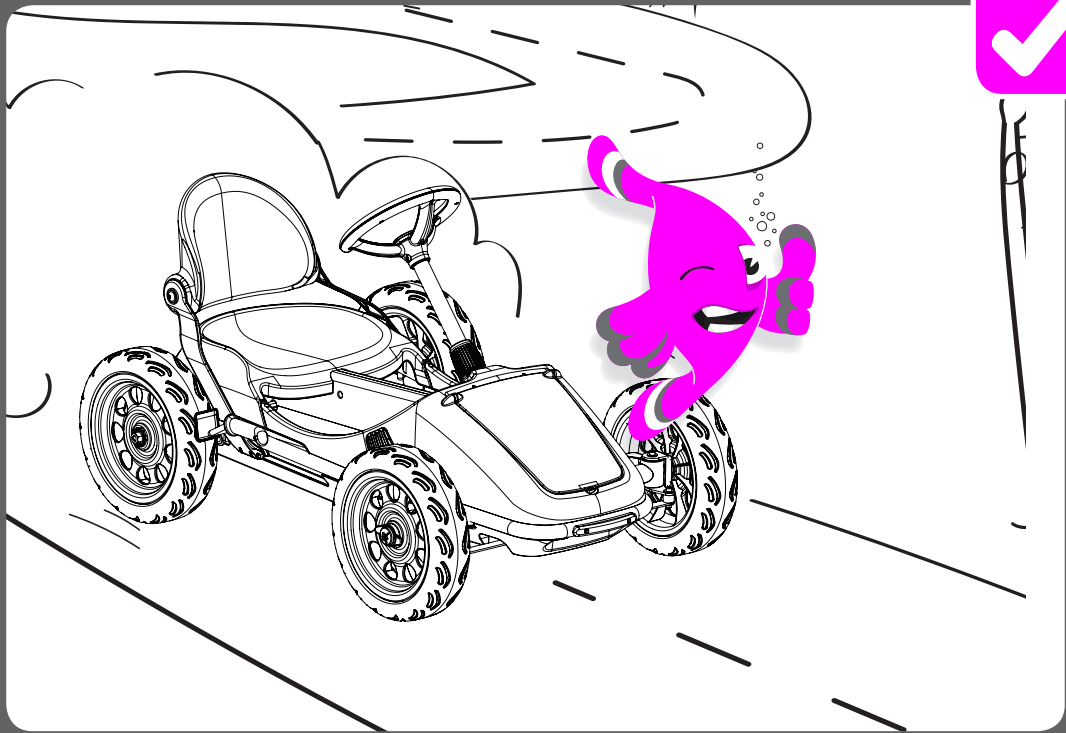



The Chillafish Company n.v.  
Straatsburgdok Noordkaai 21 b19  
2030 Antwerpen, Belgium

[www.chillafish.com](http://www.chillafish.com)

man-CPMN01-V1.6-MULTILANG