

POWX1724S

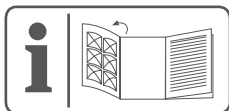

POWERPLUS®
HIGH QUALITY TOOLS



NL	NEDERLANDS	VERTAALDE VERSIE VAN DE ORIGINELE HANDLEIDING
FR	FRANÇAIS	TRADUCTION DU MODE D'EMPLOI D'ORIGINE
EN	ENGLISH	ORIGINAL INSTRUCTION MANUAL
DE	DEUTSCH	ÜBERSETZUNG DER ORIGINAL-BETRIEBSANLEITUNG
ES	ESPAÑOL	TRADUCCIÓN DEL MANUAL DE INSTRUCCIONES ORIGINAL
IT	ITALIANO	TRADUZIONE DEL MANUALE DI ISTRUZIONI ORIGINALE
PT	PORTUGUÊS	TRADUÇÃO DO MANUAL DE INSTRUÇÕES ORIGINAL
SV	SVENSKA	ÖVERSÄTTNING AV DEN URSPRUNGLIGA BRUKSANVISNINGEN
FI	SUOMI	ALKUPERÄISEN OHJEKIRJAN KÄÄNNÖS
EL	Ελληνικά	Μετάφραση του πρωτότυπου εγχειριδίου οδηγιών
CS	ČESKY	PŘEKLAD ORIGINÁLNÍHO NÁVODU K POUŽITÍ
SK	SLOVENČINA	PREKLAD NÁVODU NA POUŽÍVANIE Z ORIGINÁLU

POWERPLUS
HIGH QUALITY TOOLS

POWX1724S

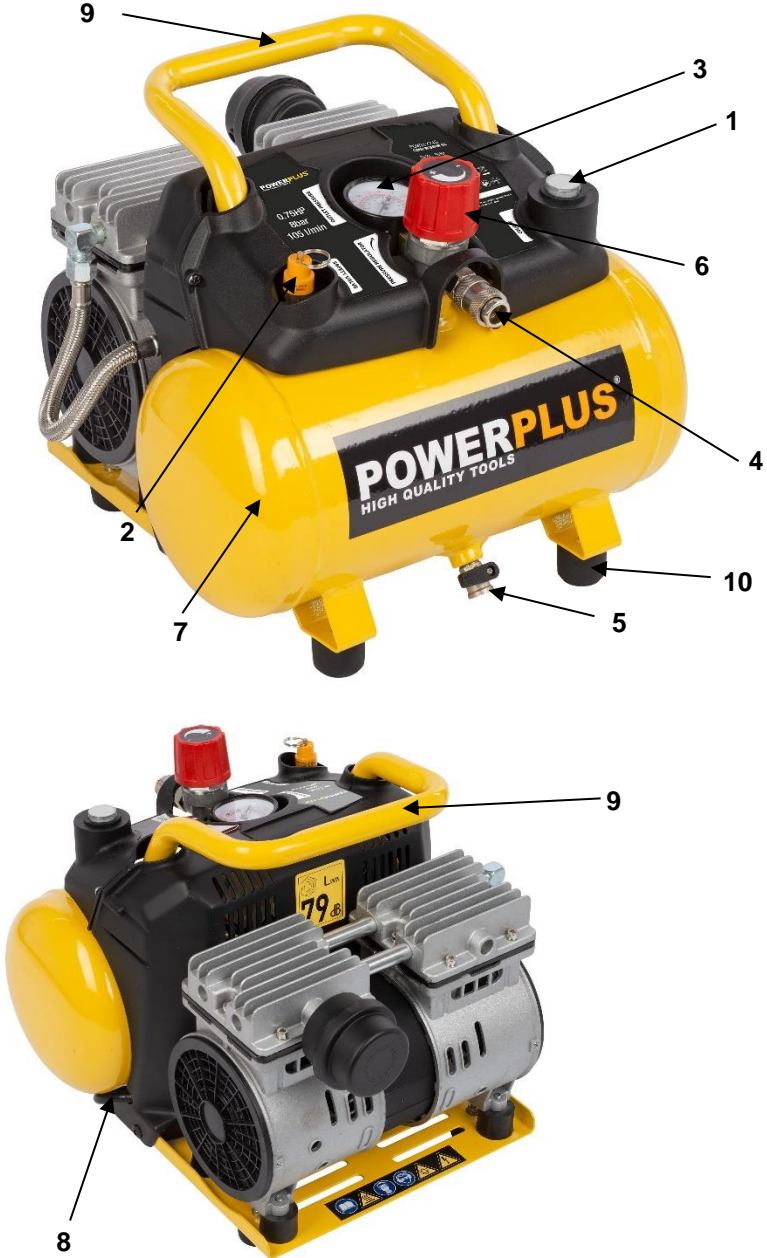

Fig. A

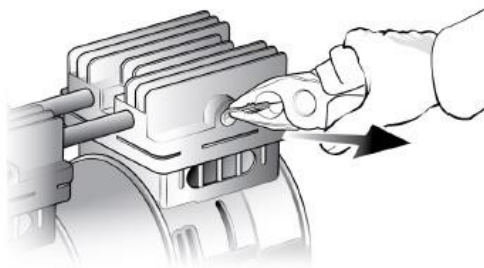

Fig.1a

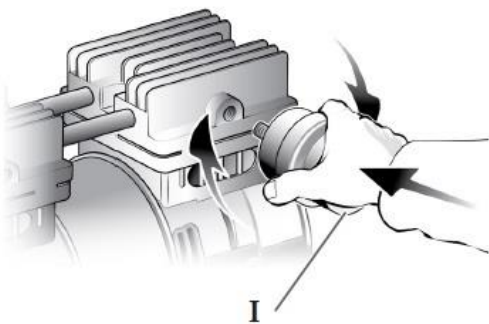

Fig. 1b

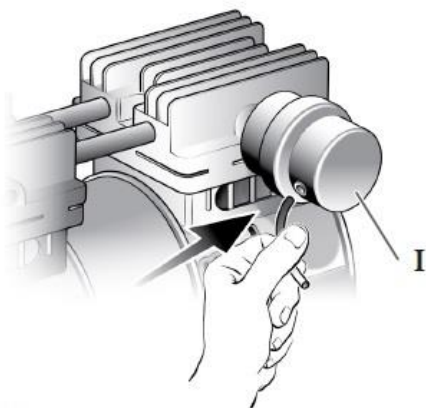

Fig. 1c

1	TOEPASSINGSGEBIED	2
2	BESCHRIJVING (FIG. A)	2
3	INHOUD VAN DE VERPAKKING	2
4	TOELICHTING VAN DE SYMBOLEN	2
5	ALGEMENE VEILIGHEIDSVOORSCHRIFTEN	3
5.1	<i>Werkplaats</i>	3
5.2	<i>Elektrische veiligheid</i>	3
5.3	<i>Veiligheid van personen</i>	3
5.4	<i>Zorgvuldige omgang met en gebruik van elektrisch gereedschap</i>	4
5.5	<i>Service</i>	4
6	BIJZONDERE VEILIGHEIDSVOORSCHRIFTEN	4
6.1	<i>Wat gedaan moet worden</i>	5
6.2	<i>Wat niet gedaan mag worden</i>	5
7	GEBRUIK VAN DE COMPRESSOR	6
7.1	<i>Netaansluiting</i>	6
7.2	<i>Aan- en uitschakelen</i>	6
7.3	<i>Drukafstelling</i>	6
7.4	<i>Veiligheidsklep</i>	6
7.5	<i>Installeren van de luchtfilter</i>	6
8	REINIGING EN ONDERHOUD	7
8.1	<i>Onderhoud</i>	7
9	TECHNISCHE GEGEVENS	7
10	GELUID	7
11	GARANTIE	8
12	MILIEU	8

STILLE, OLIEVRIJE DRAAGBARE COMPRESSOR 550W 6L POWX1724S

1 TOEPASSINGSGEBIED

Uw compressor werd ontworpen om perslucht te leveren. Het apparaat is niet bestemd voor commercieel gebruik.



WAARSCHUWING! Lees voor uw eigen veiligheid deze gebruiksaanwijzing goed door alvorens de machine te gebruiken. Geef dit elektrisch werktuig alleen samen met deze gebruiksaanwijzing door aan anderen.

2 BESCHRIJVING (FIG. A)

- | | |
|--|-----------------------------|
| 1. Aan/uit schakelaar | 6. Regelknop gebruiksdruk |
| 2. Veiligheidsklep | 7. Tank |
| 3. Manometer gebruiksluchtdruk | 8. Netsnoer |
| 4. Uitvoer perslucht met snelkoppeling | 9. Handgreep voor transport |
| 5. Aftapkraan condens uit tank | 10. Rubberen voetje |

3 INHOUD VAN DE VERPAKKING

- Verwijder alle verpakkingsmateriaal.
- Verwijder de overblijvende verpakking en de transportsteunen (indien aanwezig).
- Controleer of de inhoud van de verpakking compleet is.
- Controleer het toestel, het netsnoer, de stekker en alle toebehoren op transportschade.
- Berg het verpakkingsmateriaal op tot aan het einde van de garantieperiode. Na deze periode kunt u het via uw lokale afvalinzameling laten verwijderen.



WAARSCHUWING! Verpakkingsmateriaal is geen speelgoed! Kinderen mogen niet spelen met plastic zakken! Gevaar voor verstikking!

1 draagbare compressor zonder olie
1 handleiding
1 hoogkwalitatief bandenopblaasstuk

1 rubberen slang van 5 m
8 mondstukken



Neem contact op met uw dealer wanneer er stukken ontbreken of beschadigd zijn.

4 TOELICHTING VAN DE SYMBOLEN

In deze handleiding en/of op deze machine worden de volgende symbolen gebruikt:

	Lees vóór gebruik aandachtig de handleiding door.		Gevaar voor brandwonden.
	Draag gehoorbescherming. Draag een veiligheidsbril.		Gevaar voor automatisch starten.
	Aandacht: elektrische stroom.		Draag handschoenen.

5 ALGEMENE VEILIGHEIDSVORSCHRIFTEN

WAARSCHUWING! Neem alle voorschriften door. Het niet naleven van de voorschriften kan elektrische schokken, brand en/of ernstige verwondingen veroorzaken. Het hierna gebruikte begrip „elektrisch gereedschap” heeft betrekking op elektrisch gereedschap, gevoed door het elektriciteitsnet (met elektriciteitskabel) of op batterij (snoerloos).

5.1 Werkplaats

- Hou de werkplaats proper en opgeruimd. Wanorde en een slecht verlichte werkplaats kunnen tot ongevallen leiden.
- Gebruik het apparaat niet in een omgeving waarin zich brandbare vloeistoffen, gasen of stoffen bevinden. Elektrisch gereedschap brengt vonken voort die dergelijke stoffen of dampen kunnen laten ontbranden.
- Zorg dat er geen kinderen of andere personen in de buurt zijn als u het elektrisch apparaat gebruikt. Afleiding kan ervoor zorgen dat u de controle over het toestel verliest.

5.2 Elektrische veiligheid



Controleer altijd of de netspanning overeenstemt met deze vermeld op het typeplaatje.

- De stekker van het apparaat moet in het stopcontact passen. De stekker mag op geen enkele wijze worden gewijzigd. Gebruik geen adapterstekkers in combinatie met geaarde apparaten. Ongewijzigde stekkers en passende stopcontacten doen het risico op elektrische schokken afnemen.
- Vermijd lichamelijk contact met geaarde oppervlakken, zoals buizen, radiators, fornuizen en koelkasten. Er bestaat een groter risico op elektrische schokken wanneer uw lichaam geaard is.
- Hou het apparaat buiten bereik van regen of vocht. Het binnendringen van water in een elektrisch apparaat verhoogt het risico op elektrische schokken.
- Gebruik de kabel niet om het apparaat te dragen of op te hangen, of de stekker uit het stopcontact te trekken. Hou de kabel buiten bereik van hitte, olie, scherpe randen of bewegende onderdelen van het apparaat. Beschadigde of in de war geraakte kabels verhogen het risico op elektrische schokken.
- Wanneer u het gereedschap buitenshuis gebruikt, gebruik dan een verlengkabel die geschikt is voor gebruik buiten. Het gebruik van een verlengkabel die geschikt is voor gebruik buitenshuis vermindert het gevaar voor een elektrische schok.
- Wanneer het gebruik van het gereedschap in een vochtige omgeving niet te vermijden is, gebruik dan een aansluitpunt dat beveiligd is met een verliesstroomschakelaar. Het gebruik van een verliesstroomschakelaar vermindert het gevaar voor een elektrische schok.

5.3 Veiligheid van personen

- Wees aandachtig. Let op wat u doet en ga verstandig aan het werk met elektrisch gereedschap. Gebruik het apparaat niet als u moe bent of onder invloed bent van drugs, alcohol of medicijnen. Eén moment van onoplettendheid bij het gebruik van het apparaat kan tot ernstige verwondingen leiden.
- Draag uw persoonlijke veiligheidsuitrusting en steeds een veiligheidsbril. Door een persoonlijke veiligheidsuitrusting (stofmasker, niet glijdende veiligheidsschoenen, een veiligheidshelm of een gehoorbescherming - afhankelijk van de aard en het gebruik van het elektrisch gereedschap) te dragen, doet u het risico op verwondingen afnemen.

- Voorkom een ongewilde inbedrijfstelling. Ga na of de schakelaar op "UIT(0)" staat voor u de stekker in het stopcontact steekt. Als u bij het dragen van het apparaat de vinger aan de schakelaar houdt of de stekker in het stopcontact steekt terwijl het ingeschakeld is, kan dat tot ongevallen leiden.
- Verwijder instelgereedschap of schroefsleutels voor u het apparaat inschakelt. Gereedschap dat of een sleutel die zich in een draaiend onderdeel van het apparaat bevindt, kan tot verwondingen leiden.
- Overschat uzelf niet. Neem een veilige houding aan en zorg dat u uw evenwicht niet verliest. Zo kunt u het apparaat in een onverwachte situatie beter onder controle houden.
- Draag gepaste kleding. Draag geen wijde kleren en geen sieraden. Hou uw haar, kleren en handschoenen buiten het bereik van bewegende delen. Losse kleren, sieraden en lange haren kunnen door bewegende delen worden gegrepen.
- Als er stofafzuig- en stofopvanginrichtingen kunnen worden gemonteerd, moet u ervoor zorgen dat die aangesloten zijn en juist worden gebruikt. Het gebruik van dergelijke inrichtingen doet de gevaren door stof afnemen.

5.4 Zorgvuldige omgang met en gebruik van elektrisch gereedschap

- Overbelast het apparaat niet. Gebruik voor uw werk het elektrische gereedschap dat daarvoor bestemd is. Met een geschikt elektrisch apparaat werkt u beter en veiliger in het opgegeven vermogensbereik.
- Gebruik geen elektrisch apparaat waarvan de schakelaar defect is. Een elektrisch apparaat dat niet meer kan worden in- of uitgeschakeld, is gevaarlijk en moet worden hersteld.
- Trek de stekker uit het stopcontact voor u het apparaat instelt, accessoires vervangt of het apparaat opbergt. Die voorzorgsmaatregel voorkomt dat het apparaat ongewild wordt gestart.
- Bewaar ongebruikt elektrisch gereedschap buiten het bereik van kinderen. Laat personen die niet vertrouwd zijn met het apparaat of die deze gebruiksaanwijzing niet hebben gelezen, het apparaat niet gebruiken. Elektrisch gereedschap is gevaarlijk als het door onervaren personen wordt gebruikt.
- Ga zorgvuldig om met het apparaat. Controleer of de bewegende onderdelen ervan op de juiste manier werken en niet klemmen, en er geen onderdelen zo erg beschadigd zijn dat de werking van het apparaat in het gedrang komt. Laat beschadigde onderdelen eerst herstellen voor u het apparaat gebruikt. Veel ongevallen worden veroorzaakt door slecht onderhouden elektrisch gereedschap.
- Hou zaaggereedschap scherp en zuiver. Zorgvuldig onderhouden zaaggereedschap met scherpe kanten raakt minder snel geklemd en is gemakkelijker te hanteren.
- Gebruik elektrisch gereedschap, accessoires, speciaal gereedschap en dergelijke meer in overeenstemming met deze gebruiksaanwijzing en zoals het voor het type van apparaat is voorgeschreven. Hou bovendien rekening met de werkomstandigheden en de uit te voeren werkzaamheden. Het gebruik van elektrisch gereedschap voor andere doeleinden dan de voorgeschreven, kan tot gevaarlijke situaties leiden.

5.5 Service

- Laat uw apparaat uitsluitend door gekwalificeerde vaklui en met originele reserveonderdelen herstellen. Zo bent u zeker dat de veiligheid van het apparaat behouden blijft.

6 BIJZONDERE VEILIGHEIDSVOORSCHRIFTEN



Dit symbool geeft de waarschuwingen aan die aandachtig gelezen moeten worden alvorens het product te gebruiken, teneinde mogelijk letsel van de gebruiker te voorkomen.



Perslucht is een potentieel gevaarlijke vorm van energie. Het is dan ook nodig om extreme voorzichtigheid te betrachten bij het gebruik van de compressor en de accessoires.



Attentie: de compressor kan in geval van black-out en daaropvolgend herstel van de spanning weer van start gaan.

De akoestische drukwaarde gemeten 4 m. is gelijk met de potentiële akoestische waarde aangetoond op het gele label dat is geplaatst op de compressor, min 20 dB.

6.1 **Wat gedaan moet worden**

- De compressor moet gebruikt worden in geschikte ruimten (met goede ventilatie, omgevingstemperatuur begrepen tussen +5 °C en +40 °C) en nooit bij aanwezigheid van explosieve of ontvlambare stoffen, zuren, dampen of gassen.
- Houd de werkzone leeg. De werkende compressor moet geplaatst zijn op een stabiele ondergrond. Gebruik de compressor uitsluitend in verticale positie.
- Het gebruik van een veiligheidsbril wordt tijdens gebruik aangeraden om de ogen te beschermen tegen voorwerpen die door de persluchtstraal worden verplaatst.
- Draag bij gebruik van pneumatische accessoires bij voorkeur veiligheidskleding.
- Houd altijd een veiligheidsafstand van minstens 4 meter tussen de compressor en de werkzone aan.
- Controleer de overeenstemming met de gegevens op de typeplaat van de compressor met de werkelijke gegevens van de elektrische installatie; er wordt een spanningsvariatie van +/- 10% ten opzichte van de nominale waarde toegestaan.
- Steek de stekker van het netsnoer in een geschikt stopcontact qua vorm, spanning en frequentie, dat aan de geldende wettelijke voorschriften voldoet.
- Gebruik verlengsnoeren van maximaal 5 meter en met een kabeldoorsnede van niet minder dan 1,5 mm². Men raadt het gebruik van verlengsnoeren met andere lengte en doorsnede, alsmede van adapters en meervoudige stekkerdozen af.
- Gebruik altijd en uitsluitend de handgreep om de compressor te verplaatsen.
- Het gebruik van perslucht voor de verschillende toegestane gebruiksmogelijkheden (opblazen, pneumatische gereedschappen, verfspuiten, wassen met reinigingsmiddelen uitsluitend op waterbasis, nieten, etc.) brengt de kennis en de inachtneming van de voorschriften die in de afzonderlijke gevallen zijn voorzien, met zich mee.
- Deze compressor is gebouwd om met intermitterend bedrijf, zoals aangegeven op het plaatje met technische gegevens, te werken, (zo betekent bijvoorbeeld S3-15 1,5 minuut bedrijf en 8,5 minuut rust) om overmatige oververhitting van de elektromotor te voorkomen. Als dat mocht gebeuren, grijpt de thermische beveiliging van de motor in door automatisch de elektrische stroom te onderbreken wanneer de temperatuur te hoog is. Bij het terugkeren van de normale temperaturomstandigheden start de motor automatisch weer op.

6.2 **Wat niet gedaan mag worden**

- Richt de straal nooit van lucht/vloeistoffen op mensen, dieren of op het eigen lichaam.
- Breng de compressor niet in contact met water of andere vloeistoffen en richt de vloeistofstraal van gereedschappen die op de compressor zijn aangesloten nooit op de compressor zelf: het apparaat staat onder spanning en er kan dus elektrocutie of kortsluiting optreden.
- Gebruik het apparaat niet met blote voeten of met natte handen en voeten.
- Trek niet aan het netsnoer om de stekker uit het stopcontact te trekken of om de compressor te verplaatsen.
- Stel het apparaat niet aan de weersinvloeden bloot (regen, zon, mist, sneeuw).

- Als deze compressor gebruikt mocht worden in de open lucht, moet men zich na het gebruik altijd herinneren om hem in een overdekte of gesloten ruimte op te slaan.
- Gebruik de compressor nooit buiten als het regent of onder ongunstige weersomstandigheden.
- Sta het gebruik van de compressor niet toe aan onervaren personen zonder passende bewaking. Houd dieren uit de buurt van de werkzone.
- De door de machine geproduceerde perslucht mag niet gebruikt worden voor farmaceutische of medische toepassingen of voor levensmiddelen en mag niet gebruikt worden om zuurstofflessen voor duikers te vullen.
- Plaats geen ontvlambare voorwerpen of voorwerpen van nylon en stof in de buurt van en/of op de compressor.
- Sluit de luchtinlaatopeningen van de compressor niet af.
- Probeer de compressor niet te openen of zelfstandig te repareren. Wendt u zich hiervoor tot een erkend servicecentrum.

7 GEBRUIK VAN DE COMPRESSOR

7.1 Netaansluiting

De compressor is voorzien van een netkabel met veiligheidsstekker. Alvorens het apparaat in gebruik te nemen, dient u er zich van te vergewissen dat de netspanning overeenkomt met de bedrijfsspanning vermeld op het typeplaatje van het apparaat. Lange toevoerleidingen alsmede verlengkabels, kabeltrommels enz. leiden tot spanningsverlies en kunnen het starten van de motor beletten. Bij temperaturen onder +5 °C start de motor eventueel moeilijk ten gevolge van stroefheid.

7.2 Aan- en uitschakelen

Om de uitrusting aan te zetten, de On/Off-schakelaar (nr. 1) in de positie I zetten. Zet de On/Off-schakelaar (nr. 1) in de positie O om de uitrusting uit te zetten.

7.3 Drukafstelling

- Met de drukregelaar (nr. 6) kan de druk op de manometer (nr. 3) worden afgesteld.
- De perslucht met de afgestelde druk kan van de snelkoppeling (nr. 4) worden afgenomen.

Zodra de druk in de tank is opgebouwd, schakelt de motor automatisch uit.



De motor schakelt automatisch in wanneer de druk in de tank te laag wordt.

7.4 Veiligheidsklep

De veiligheidsklep staat ingesteld op de maximaal toegelaten druk van de druktank. Het is verboden om de veiligheidsklep bij te regelen of de verzegeling ervan te verbreken. Activeer de veiligheidsklep af en toe om u ervan te verzekeren dat ze werkt wanneer het nodig zou zijn. U moet hiervoor de beschermkap verwijderen.

7.5 Installeren van de luchtfilter

Verwijder de transportstop met een schroevendraaier en schroef de luchtfilter stevig vast op het toestel (Fig. 1a-1b). Wanneer deze geïnstalleerd is, plaatst u de zuigbuis in de cover van de filter (Fig. 1c.)

8 REINIGING EN ONDERHOUD

8.1 Onderhoud

Reinig de machine en zijn onderdelen niet met oplosmiddelen, ontvlambare of giftige vloeistoffen. Gebruik uitsluitend een vochtige doek en controleer of de stekker uit het stopcontact is genomen.

Na circa 2 uur gebruik moet het condenswater dat zich in de tank vormt afgetapt worden. Blaas eerst alle lucht af met behulp van het aangesloten accessoire, zoals hiervoor beschreven. Draai de aftapklep 5 onder de compressor (die eerder is uitgeschakeld) twee omwentelingen los, en zorg ervoor dat de compressor hierbij in verticale positie blijft. Tap al het water af en schroef de klep weer stevig vast.



Attentie: condenswater dat niet wordt afgetapt kan de tank doen roesten, waardoor de inhoud afneemt en de veiligheid in gevaar komt.



De VERWERKING van het condenswater moet gebeuren met respect voor het milieu en overeenkomstig de geldende wettelijke voorschriften, aangezien het om een vervuilend product gaat.

9 TECHNISCHE GEGEVENS

Type	POWX1724S
Nominale spanning	230 V
Frequentie	50 Hz
Opgenomen vermogen	550 W / 0,75 pk
Toerental	1500 min ⁻¹
Werkdruk	8 bar
Tankinhoud	6 l
Luchtdebiet (capaciteit)	105 l/min

10 GELUID

Geluidsemissiewaarden gemeten volgens de van toepassing zijnde standaard. (K=3)

Geluidsvermogeniveau L _{WA}	79 dB(A)
--------------------------------------	----------



AANDACHT! Draag gehoorbeschermers wanneer het geluidsdruk niveau 85 dB(A) overschrijdt.

11 GARANTIE

- Dit product is gewaarborgd gedurende een periode van 36 maanden die begint vanaf de datum van aankoop door de eerste koper.
- Deze garantie dekt alle materiaal- of productiefouten met uitsluiting van: batterijen, laders, defecten aan onderdelen onderhevig aan normale slijtage zoals lagers, borstels, kabels, stekkers of accessoires zoals boren, boorbits, zaagbladen enz., beschadigingen of defecten die voortvloeien uit onjuist gebruik, ongelukken of modificaties, alsook de transportkosten.
- Vallen ook niet onder de garantiebepalingen: beschadigingen en/of defecten die voortvloeien uit onjuist gebruik.
- Wij wijzen tevens alle verantwoordelijkheid af voor elk lichamelijk letsel welke het gevolg is van onjuist gebruik van het toestel.
- Herstellingen mogen enkel gebeuren door een erkende klantenservice voor Powerplus gereedschappen.
- Meer informatie kan u steeds bekomen op het nummer 00 32 3 292 92 90.
- Eventuele transportkosten zijn steeds voor rekening van de klant, tenzij schriftelijk anders overeengekomen werd.
- Tevens kan geen aanspraak gemaakt worden op de garantie wanneer de schade aan het toestel het gevolg is van nalatig onderhoud of overbelasting.
- Zeker uitgesloten van de garantie is schade als gevolg van vochtinsijpeling, overmatige stofindringing, moedwillige beschadiging (met opzet of door grove onachtzaamheid), ondoelmatig gebruik (gebruik voor doeleinden waarvoor het toestel niet geschikt is), onoordeelkundig gebruik (o.a. niet respecteren van de instructies gegeven in de handleiding), ondeskundige montage, bliksemingslag, verkeerde netspanning. Deze lijst is niet limitatief.
- De aanvaarding van claims onder garantie geeft in géén geval aanleiding tot verlenging van de garantieperiode noch tot het aanvangen van een nieuwe garantieperiode in geval van een vervanging van het toestel.
- Toestellen of onderdelen die onder waarborg vervangen werden, worden daardoor eigendom van Varo NV.
- We behouden ons het recht voor om elke garantieclaim te weigeren waarbij de aankoop niet kan worden geverifieerd of waarbij het duidelijk is dat het product niet correct werd onderhouden (propere ventilatiesleuven, regelmatig vervangen koolborstels, ...).
- Uw aankoopbon moet worden bewaard als bewijs van de aankoopdatum.
- Uw gereedschap moet als geheel naar uw dealer worden teruggebracht in een aanvaardbare staat van netheid, in zijn originele kunststof koffer (indien van toepassing op het product) en het moet vergezeld zijn van uw bewijs van aankoop.

12 MILIEU

Indien u, na zekere tijd, beslist uw machine te vervangen, werp deze dan niet weg bij uw huishoudelijk afval maar doe dit op een milieuvriendelijke wijze. Het elektrische afval mag niet op dezelfde manier behandeld worden dan het gewone huishoudelijke afval. Breng het naar een recyclagecentrum op plaatsen waar zulke gepaste installaties bestaan. Raadpleeg de plaatselijke instanties of de verkoper voor adviezen over inzameling en verwerking.

1	UTILISATION	2
2	DESCRIPTION (FIG A)	2
3	LISTE DES PIÈCES CONTENUES DANS L'EMBALLAGE	2
4	PICTOGRAMMES	3
5	CONSIGNES DE SÉCURITÉ GÉNÉRALES	3
5.1	<i>Lieu de travail</i>	3
5.2	<i>Sécurité électrique</i>	3
5.3	<i>Sécurité des personnes</i>	4
5.4	<i>Précautions de manipulation et d'utilisation d'outils électriques</i>	4
5.5	<i>Entretien</i>	5
6	CONSIGNES DE SÉCURITÉ COMPLÉMENTAIRES	5
6.1	<i>A faire</i>	5
6.2	<i>A ne pas faire</i>	6
7	UTILISATION DU COMPRESSEUR	6
7.1	<i>Raccordement électrique</i>	6
7.2	<i>Interrupteur marche/arrêt</i>	6
7.3	<i>Réglage de pression</i>	6
7.4	<i>Soupape de sécurité</i>	7
7.5	<i>Montage du filtre à air</i>	7
8	NETTOYAGE ET ENTRETIEN	7
8.1	<i>Maintenance</i>	7
9	DONNÉES TECHNIQUES	7
10	BRUIT	7
11	GARANTIE	8
12	ENVIRONNEMENT	8

COMPRESSEUR SILENCIEUX PORTABLE SANS HUILE

550W 6L

POWX1724S

1 UTILISATION

Votre compresseur est conçu pour fournir de l'air comprimé. Il n'est pas conçu pour une utilisation industrielle.



MISE EN GARDE! Pour votre propre sécurité, lisez préalablement ce manuel et les consignes de sécurité générales avant d'utiliser la machine. Si vous cédez votre appareil, joignez-y toujours ce mode d'emploi.

2 DESCRIPTION (FIG A)

1. Interrupteur on/off
2. Clapet de sécurité
3. Manomètre de pression de l'air de Fonctionnement
4. Sortie de l'air comprimé à raccord rapide
5. Robinet de vidange de l'eau de condensation du réservoir
6. Manette de réglage de pression de Fonctionnement
7. Réservoir
8. Câble d'alimentation
9. Poignée de transport
10. Pied en caoutchouc

3 LISTE DES PIÈCES CONTENUES DANS L'EMBALLAGE

- Retirez tous les matériaux d'emballage.
- Retirez les supports d'emballage et de transport restants (le cas échéant).
- Vérifiez qu'il ne manque rien dans le carton.
- Vérifiez que l'appareil, le cordon d'alimentation, la fiche d'alimentation électrique et tous les accessoires n'ont pas subi de dommages au cours du transport.
- Conservez les matériaux d'emballage le plus longtemps possible jusqu'à la fin de la période de garantie. Jetez-les ensuite conformément à votre système de mise au rebut des déchets.



AVERTISSEMENT : Les matériaux d'emballage ne sont pas des jouets ! Les enfants ne doivent pas jouer avec des sacs en plastique ! Il existe un risque de suffocation!

Compresseur portatif sans huile
Mode d'emploi
Gonfleur de pneus de haute qualité







Tuyau en caoutchouc de 5m
8x buse



En cas de pièces manquantes ou endommagées, contactez votre revendeur.

4 PICTOGRAMMES

Les symboles suivants sont utilisés dans ce mode d'emploi et/ou sur la machine :

	Lire le manuel utilisateur avant de mettre le compresseur en service et en cas de doutes sur son fonctionnement.		le compresseur intègre des composants qui peuvent atteindre des températures élevées.
	Portez des protège-oreilles. Portez des lunettes de sécurité.		le compresseur pourrait redémarrer en cas de rétablissement de l'alimentation électrique après une coupure de courant.
	Attention: présence de courant électrique		Portez des gants de protection

5 CONSIGNES DE SÉCURITÉ GÉNÉRALES

Attention, toutes les instructions doivent être consultées ! Un non-respect des instructions et mises en garde suivantes peut entraîner des décharges électriques, des incendies et/ou des blessures graves. Conservez toutes les instructions et mises en garde pour une consultation ultérieure. La notion d'"outil électrique" utilisée ci-après fait référence à un outil électrique connecté au réseau électrique (avec câble secteur) ou à un outil électrique alimenté par batterie (sans fil).

5.1 Lieu de travail

- Maintenez la propreté et un éclairage correct dans votre espace de travail. Désordre et manque de lumière peuvent donner lieu à des accidents.
- N'utilisez pas les outils électriques dans un environnement présentant un risque d'explosion et contenant des liquides, gaz ou poussières inflammables. Les outils électriques produisent des étincelles susceptibles de provoquer l'embranchement de la poussière ou des vapeurs.
- Maintenez les enfants et les tierces personnes à l'écart lorsque vous utilisez l'outil électrique. Vous risquez de perdre le contrôle de l'appareil en cas de distraction.

5.2 Sécurité électrique



La tension d'alimentation doit correspondre à celle indiquée sur l'étiquette des caractéristiques.

- La fiche de raccordement des outils électriques doit être adaptée à la prise. La fiche secteur ne peut en aucun cas être modifiée. N'utilisez pas d'adaptateur en même temps que des outils électriques mis à la terre. Des fiches secteur non modifiées et des prises adaptées réduisent le risque de décharge électrique.
- Evitez tout contact corporel avec des surfaces mises à la terre telles que robinets, chauffages, cuisinières électriques et réfrigérateurs. Le risque de décharge électrique augmente lorsque votre corps est mis à la terre.
- Tenez les outils électriques à l'écart de la pluie ou de l'humidité. La pénétration d'eau dans un appareil électrique augmente le risque de décharge.
- N'utilisez pas le câble secteur pour porter ou suspendre l'outil électrique ou encore pour retirer la fiche secteur de la prise. Tenez le câble secteur à l'écart de la chaleur, de l'huile, des bords coupants ou des pièces mobiles de l'appareil. Des câbles secteurs endommagés ou emmêlés augmentent le risque de décharge électrique.

- Lorsque vous utilisez un outil électrique à l'air libre, n'employez que des rallonges autorisées dans le cadre d'un usage extérieur. L'usage d'une rallonge convenant à une utilisation extérieure réduit le risque de décharge électrique.
- Si vous êtes obligé d'utiliser des outils électriques dans un local humide, utilisez une alimentation électrique protégée par un dispositif à courant résiduel (RCD). L'utilisation d'un RCD réduit le risque de décharge.

5.3 Sécurité des personnes

- Soyez attentif. Faites attention à ce que vous faites et utilisez toujours un outil électrique avec précaution. N'utilisez pas un outil électrique lorsque vous êtes fatigué ou sous l'influence de la drogue, de l'alcool ou de médicaments. Un moment d'inattention durant l'utilisation d'outils électriques peut engendrer des blessures graves.
- Portez un équipement de protection individuel ainsi que des lunettes de protection en toutes circonstances. Le port d'un équipement de protection individuel tel que masque anti-poussière, chaussures de sécurité antidérapantes, casque de protection ou protections acoustiques, selon l'usage de l'outil électrique, réduit le risque des blessures.
- Évitez toute mise en marche impromptue. Assurez-vous que le commutateur se trouve en position éteinte avant de brancher la fiche secteur dans la prise. Un risque d'accident existe si votre doigt se trouve sur le commutateur de l'outil électrique lorsque vous portez celui-ci ou lorsque vous le raccordez au secteur en position allumée.
- Retirez les outils de réglage ou les clés de serrage avant de mettre l'outil électrique en circuit. Un outil ou une clé se trouvant dans une partie rotative de l'outil électrique est susceptible de provoquer des blessures.
- Ne vous surestimez pas. Veillez à conserver une position sûre et maintenez votre équilibre à tout moment. Cela vous permettra de mieux contrôler l'outil électrique dans les situations inattendues.
- Portez des vêtements appropriés. Ne portez pas de vêtements larges ni de bijoux. Maintenez les cheveux, vêtements et gants à l'écart des pièces mobiles. Les vêtements amples, les bijoux ou les cheveux longs peuvent être happés par les parties mobiles.
- Si des dispositifs d'aspiration et de réception de la poussière sont montés, assurez-vous que ceux-ci sont raccordés et correctement employés. L'utilisation de ces dispositifs réduit les risques inhérents à la poussière.

5.4 Précautions de manipulation et d'utilisation d'outils électriques

- Ne surchargez pas l'outil électrique. Utilisez l'outil électrique adapté à votre travail. Un outil électrique adapté vous permettra d'effectuer un travail plus efficace et plus sûr dans le champ d'application concerné.
- N'utilisez aucun outil électrique dont le commutateur est défectueux. Un outil électrique ne pouvant plus être allumé ou éteint est dangereux et doit être réparé.
- Retirez la fiche secteur de la prise avant de procéder à des réglages, de remplacer des accessoires ou de ranger l'outil électrique. Cette mesure de précaution empêche la mise en marche impromptue de l'outil électrique.
- Conservez les outils électriques inutilisés hors d'atteinte des enfants. Ne laissez pas des personnes ne connaissant pas l'appareil ou n'ayant pas pris connaissance de ces instructions utiliser l'appareil. Les outils électriques sont dangereux lorsqu'ils sont utilisés par des personnes inexpérimentées.
- Entretenez l'appareil avec soin. Contrôlez qu'aucune pièce mobile de l'appareil n'est décentrée ou grippée, qu'aucune pièce n'est cassée ou endommagée au point d'entraver le fonctionnement de l'appareil. Faites réparer les pièces endommagées avant d'utiliser l'appareil. De nombreux accidents sont dus à un entretien défaillant des outils électriques.
- Maintenez la propreté et l'affûtage des outils tranchants. Des outils tranchants entretenus avec soin, équipés de lames affûtées, se bloquent moins souvent et sont plus faciles à diriger.

- Utilisez l'outil électrique, les accessoires, les outils rapportés ou autres en respectant ces instructions et de la manière prescrite pour le type d'outil électrique concerné. Tenez compte des conditions d'emploi et du travail à accomplir. L'utilisation d'outils électriques à des fins autres que les applications prévues peut aboutir à des situations dangereuses.

5.5 *Entretien*

- Ne faites réparer votre outil électrique que par du personnel qualifié, au moyen de pièces de rechange d'origine uniquement, de manière à préserver la sécurité de l'appareil.

6 CONSIGNES DE SÉCURITÉ COMPLÉMENTAIRES



Ce pictogramme identifie les avertissements qu'il faut lire attentivement avant d'utiliser l'appareil, afin de prévenir de possibles dommages corporels.



L'air comprimé étant une forme d'énergie potentiellement dangereuse, il est nécessaire d'utiliser le compresseur et ses accessoires avec une extrême prudence.



Attention: le compresseur pourrait redémarrer de manière inopinée en cas de rétablissement du courant après une coupure électrique.

La valeur de PRESSION ACOUSTIQUE mesurée 4 mt. équivaut à la valeur de PUISSANCE ACOUSTIQUE déclarée sur l'étiquette jaune, positionnée sur le compresseur, moins de 20 dB.

6.1 *A faire*

- Le compresseur doit être utilisé dans des endroits appropriés (bonne ventilation, température ambiante comprise entre +5°C et +40°C), totalement exempts de poussières, d'acides, de vapeurs, de gaz explosifs ou inflammables.
- Veiller à ce que la zone de travail soit dégagée. Lorsqu'il est en marche, le compresseur doit reposer sur un appui stable. Utiliser le compresseur exclusivement en position verticale.
- Le port de lunettes de sécurité est conseillé pendant le fonctionnement de l'appareil, afin de protéger les yeux contre les projections de corps étrangers soulevés par le jet d'air comprimé.
- Dans la mesure du possible, porter des équipements individuels de protection lors de l'utilisation des accessoires pneumatiques.
- Toujours respecter une distance de sécurité d'au moins 4 mètres entre le compresseur et la zone de travail.
- Contrôler que les caractéristiques figurant sur la plaquette d'identification du compresseur correspondent bien aux caractéristiques effectives de l'équipement électrique. Une variation de tension de +/- 10% par rapport à la valeur nominale est admise.
- Brancher la fiche du câble électrique dans une prise compatible en termes de forme, de tension et de fréquence, conformément aux normes en vigueur.
- Utiliser des rallonges du câble électrique d'une longueur maximum de 5 mètres et ayant une section du câble non inférieure à 1,5 mm². L'utilisation de rallonges de longueur et section différentes, d'adaptateurs et de prises multiples, est fortement déconseillée.
- Utiliser exclusivement la poignée pour déplacer le compresseur.
- L'utilisation de l'air comprimé pour les différentes applications prévues (gonflage, outils pneumatiques, peinture, lavage avec des détergents à base aqueuse seulement, agrafage, etc.), implique la connaissance et le respect des normes prescrites au cas par cas.

- Ce compresseur a été réalisé pour fonctionner avec le rapport d'intermittence spécifié sur la plaquette des caractéristiques techniques (par exemple, S3-15 signifie 1,5 minutes de fonctionnement et 8,5 minutes d'arrêt), afin d'éviter une surchauffe excessive du moteur électrique. Au cas où ce rapport ne serait pas respecté, la protection thermique dont le moteur est pourvu interviendra automatiquement, en coupant le courant électrique dès que la température devient trop élevée. Le moteur redémarrera automatiquement dès le rétablissement des conditions normales de fonctionnement.

6.2 A ne pas faire

- Ne jamais diriger le jet d'air/de liquides vers des personnes, des animaux ou vers soi-même.
- Ne pas mettre le compresseur en contact avec de l'eau ou d'autres liquides. Ne pas diriger vers le compresseur le jet des liquides pulvérisés par des outils branchés sur le compresseur lui-même: l'appareil étant sous tension, il existe des risques d'électrocution ou de court-circuit.
- Ne pas utiliser l'appareil, les pieds et/ou les mains mouillés.
- Ne pas tirer le câble d'alimentation pour débrancher la fiche de la prise électrique ou pour déplacer le compresseur.
- Ne pas laisser l'appareil exposé aux agents atmosphériques (pluie, soleil, brouillard, neige).
- En cas d'emploi du compresseur à l'extérieur, toujours le ranger dans un lieu couvert ou clos après son utilisation.
- Ne jamais utiliser le compresseur à l'extérieur en cas de pluie ou de conditions météorologiques adverses.
- Interdire l'utilisation du compresseur aux personnes inexpérimentées et sans surveillance. Eloigner les animaux de la zone de travail.
- L'air comprimé produit par cet appareil n'est pas utilisable dans les domaines pharmaceutique, alimentaire ou hospitalier; de même, il ne peut être utilisé pour remplir les bouteilles utilisées dans la plongée sous-marine.
- Ne pas placer d'objets inflammables ou en nylon et tissu à proximité et/ou sur le compresseur.
- Ne pas recouvrir les prises d'air situées sur le compresseur.
- Ne pas ouvrir ou trafiquer le compresseur et ses composants. S'adresser à un Centre Après-vente agréé.

7 UTILISATION DU COMPRESSEUR

7.1 Raccordement électrique

Le compresseur est équipé d'un câble réseau avec fiche à contact de protection. Veillez, avant la mise en service, à ce que la tension du secteur et la tension de service soient les mêmes en vous reportant à la plaque signalétique de la machine. Les longs câbles d'alimentation tout comme les rallonges, tambours de câble etc. entraînent des chutes de tension et peuvent empêcher le démarrage du moteur. Lorsque la température descend en dessous de 5 °C, le moteur peut ne pas démarrer en raison d'un faible glissement.

7.2 Interrupteur marche/arrêt

Poussez l'interrupteur Marche / Arrêt (référence 1) pour la mise en circuit.
Pour la mise hors circuit, repoussez l'interrupteur Marche / Arrêt (référence 1).

7.3 Réglage de pression

- Le régulateur de pression (référence 6) permet de régler la pression sur le manomètre (référence 3).
- La pression réglée peut être prise au niveau du raccord rapide (référence 4).



Dès que la pression s'est accumulée dans le réservoir, le moteur s'arrête automatiquement.

Le moteur démarre automatiquement dès que la pression diminue dans le réservoir.

7.4 Soupape de sécurité

La soupape de sécurité a été réglée pour la plus haute pression autorisée dans le réservoir à air comprimé. Il est interdit de régler la soupape de sécurité ou de retirer son joint.

Actionnez de temps en temps la soupape de sécurité pour vérifier qu'elle fonctionne lorsque cela est nécessaire. Pour ce faire, vous devez retirer le capot de protection.

7.5 Montage du filtre à air

Retirez l'arrêt de transport à l'aide d'un tournevis ou d'un outil similaire et vissez le filtre à air (Réf. I) sur l'équipement (Fig. 1a-1b). Si fourni, insérez le tube d'aspiration à l'intérieur du couvercle du filtre (Fig. 1c).

8 NETTOYAGE ET ENTRETIEN

8.1 Maintenance

Ne pas nettoyer l'appareil et ses composants à l'aide de solvants et de liquides inflammables ou toxiques. Utiliser uniquement un chiffon humide, en veillant d'abord à ce que la fiche soit débranchée de la prise électrique.

Après environ 2 heures de fonctionnement, vidanger l'eau de condensation qui s'accumule dans le réservoir. Evacuer d'abord l'air en utilisant l'accessoire branché, comme décrit précédemment. Desserrer de deux tours le clapet de vidange 5, situé sous le compresseur (mis préalablement hors tension), en veillant à ce que celui-ci soit en position verticale. Une fois l'eau de condensation complètement évacuée, serrer de nouveau le clapet à fond.



Attention : si elle n'est pas évacuée, l'eau de condensation peut corroder le réservoir, en limitant sa capacité et en compromettant sa sécurité.



S'agissant d'un produit polluant, l'eau de condensation doit être traitée et évacuée dans le respect de l'environnement et des lois en vigueur en la matière.

9 DONNEES TECHNIQUES

Type	POWX1724S
Tension nominale	230 V
Fréquence nominale	50 Hz
Puissance nominale	550 W / 0,75 ch
Vitesse de rotation	1500 min ⁻¹
Pression nominale	8 bar
Capacité du réservoir	6 l
Débit d'air (capacité)	105 l/min

10 BRUIT

Valeurs des émissions acoustiques mesurées selon la norme applicable. (K=3)

Puissance acoustique L _{WA}	79 dB(A)
--------------------------------------	----------



ATTENTION ! Lorsque la pression acoustique dépasse la valeur de 85 dB(A), il est nécessaire de porter des dispositifs individuels de protection de l'ouïe.

11 GARANTIE

- Ce produit est garanti pour une période de 36 mois effective à compter de la date d'achat par le premier utilisateur.
- Cette garantie couvre toutes les défaillances matérielles ou les défauts de fabrication, elle n'inclut pas : les batteries, les chargeurs, les défauts dus à l'usure normale des pièces, telles que les roulements, brosses, câbles, fiches ou les accessoires tels que les foreuses, forets, lames de scie, etc. ; les dommages ou les défauts résultant d'une utilisation incorrecte, d'accidents ou de modifications ; ni ne couvre les frais de transport.
- Les dommages et/ou les défauts résultant d'une utilisation incorrecte n'entrent pas non plus dans les clauses de garantie.
- Nous rejetons toute responsabilité pour toute blessure corporelle résultant d'une utilisation inappropriée de l'outil.
- Les réparations ne peuvent être réalisées que par un service après-vente agréé pour les outils Powerplus.
- Vous pouvez obtenir davantage d'informations au numéro 00 32 3 292 92 90.
- Tous les frais de transport doivent toujours être supportés par le client, sauf indication contraire écrite.
- De plus, aucune réclamation ne peut être émise dans le cadre de la garantie si l'endommagement de l'appareil résulte d'une négligence d'entretien ou d'une surcharge.
- Tout dommage résultant d'une pénétration de fluide, d'une pénétration d'une grande quantité de poussière, d'un endommagement volontaire (délibérément ou par grave négligence), d'une utilisation inappropriée (utilisations pour lesquelles l'appareil n'est pas adapté), d'une utilisation incorrecte (par exemple, non-respect des consignes indiquées dans le manuel), d'un montage incorrect, de la foudre, d'une tension incorrecte, n'entre pas dans la garantie. Cette liste n'est pas restrictive.
- L'acceptation des réclamations sous garantie ne peut en aucun cas entraîner la prolongation de la période de garantie ni le début d'une nouvelle période de garantie en cas de remplacement de l'appareil.
- Les appareils ou pièces remplacé(e)s sous garantie sont par conséquent la propriété de Varo NV.
- Nous nous réservons le droit de rejeter toute réclamation dans les cas où l'achat ne peut être vérifié ni lorsqu'il est évident que le produit n'a pas été correctement entretenu. (nettoyage des orifices de ventilation, entretien régulier des balais de charbon, etc.)
- Votre reçu d'achat doit être conservé comme preuve de la date d'achat.
- Votre outil non démonté doit être renvoyé à votre revendeur dans un état de propreté acceptable, (dans son coffret moulé par soufflage d'origine le cas échéant), accompagné de votre preuve d'achat.

12 ENVIRONNEMENT



Si, après un certain temps, vous décidez de remplacer votre machine, ne vous en débarrassez pas avec les ordures ménagères mais destinez-la à un traitement respectueux de l'environnement.

Les déchets électriques ne peuvent être traités de la même manière que les ordures ménagères ordinaires. Procédez à leur recyclage, là où il existe des installations adéquates. Renseignez-vous à propos des procédés de collecte et de traitement auprès des autorités locales compétentes ou de votre revendeur.

1	APPLICATION	2
2	DESCRIPTION (FIG A)	2
3	PACKAGE CONTENT LIST	2
4	SYMBOLS	2
5	GENERAL POWER TOOL SAFETY WARNINGS	3
5.1	<i>Work area</i>	3
5.2	<i>Electrical safety</i>	3
5.3	<i>Personal safety</i>	3
5.4	<i>Power tool use and care</i>	4
5.5	<i>Service</i>	4
6	SPECIFIC SAFETY WARNINGS	4
6.1	<i>Do's</i>	4
6.2	<i>Don'ts</i>	5
7	USE OF THE COMPRESSOR	5
7.1	<i>Voltage</i>	5
7.2	<i>Switching ON/OFF</i>	6
7.3	<i>Adjusting the pressure</i>	6
7.4	<i>Safety valve</i>	6
7.5	<i>Fitting the air filter</i>	6
8	CLEANING AND MAINTENANCE	6
8.1	<i>Maintenance</i>	6
9	TECHNICAL DATA	6
10	NOISE	7
11	WARRANTY	7
12	ENVIRONMENT	7

SILENT OILLESS PORTABLE COMPRESSOR 550W 6L POWX1724S

1 APPLICATION

Your compressor has been designed to supply compressed air. It is not designed for commercial use.



WARNING! Read this manual and general safety instructions carefully before using the appliance, for your own safety. Your power tool should only be passed on together with these instructions.

2 DESCRIPTION (FIG A)

- | | |
|--|---------------------------------------|
| 1. On/off switch | 6. Operating pressure adjustment knob |
| 2. Safety valve | 7. Tank |
| 3. Air used pressure gauge | 8. Power cable |
| 4. Compressed air outlet with fast connect | 9. Carrying handle |
| 5. Receiver condensation drainage tap | 10. Rubber foot |

3 PACKAGE CONTENT LIST

- Remove all packing materials
- Remove remaining packaging and transit supports (if existing)
- Check the completeness of the packing content
- Check the appliance, the power cord, the power plug and all accessories for transportation damages.
- Keep the packaging materials as far as possible till the end of the warranty period. Dispose it into your local waste disposal system afterwards.



WARNING Packing materials are no toys! Children must not play with plastic bags! Danger of suffocation!

Silent Oilless portable compressor
Manual
High quality tire inflator





5 m rubber hose
8x nozzle



When parts are missing or damaged, please contact your dealer.

4 SYMBOLS

In this manual and/or on the machine the following symbols are used:

	Before use, read the handbook carefully		Warning, hot surfaces
 	Wear ear guards and goggles		Danger - automatic control (closed loop)



Dangerous voltage



Wear gloves

5 GENERAL POWER TOOL SAFETY WARNINGS

Read all safety warnings and all instructions. Failure to follow all warnings and instructions may result in electric shock, fire and/or serious injury. Save all warnings and instructions for future reference. The term "power tool" in the warnings refers to your mains operated (corded) power tool or battery operated (cordless) power tool.

5.1 Work area

- Keep work area clean and well lit. Cluttered and dark areas invite accidents.
- Do not operate power tools in explosive atmospheres, such as in the presence of flammable liquids, gases or dust. Power tools create sparks which may ignite the dust or fumes.
- Keep children and bystanders away while operating a power tool. Distractions can cause you to lose control.

5.2 Electrical safety



Always check that the power supply corresponds to the voltage on the rating plate.

- Power tool plugs must match the outlet. Never modify the plug in any way. Do not use any adapter plugs with earthed (grounded) power tools. Unmodified plugs and matching outlets will reduce risk of electric shock.
- Avoid body contact with earthed or grounded surfaces such as pipes, radiators, ranges and refrigerators. There is an increased risk of electric shock if your body is earthed or grounded.
- Do not expose power tools to rain or wet conditions. Water entering a power tool will increase the risk of electric shock.
- Do not abuse the cord. Never use the cord for carrying, pulling or unplugging the power tool. Keep cord away from heat, oil, sharp edges or moving parts. Damaged or entangled cords increase the risk of electric shock.
- When operating a power tool outdoors, use an extension cord suitable for outdoor use. Use of a cord suitable for outdoor use reduces the risk of electric shock.
- If operating a power tool in a damp location is unavoidable, use a residual current device (RCD) protected supply. Use of an RCD reduces the risk of electric shock.

5.3 Personal safety

- Stay alert, watch what you are doing and use common sense when operating a power tool. Do not use a power tool while you are tired or under the influence of drugs, alcohol or medication. A moment of inattention while operating power tools may result in serious personal injury.
- Use safety equipment. Always wear eye protection. Safety equipment such as dust mask, non-skid safety shoes, hard hat, or hearing protection used whenever conditions require will reduce personal injuries.
- Avoid accidental starting. Ensure the switch is in the off position before plugging in. Carrying power tools with your finger on the switch or plugging in power tools that have the switch on invites accidents.
- Remove any adjusting key or wrench before turning the power tool on. A wrench or a key left attached to a rotating part of the power tool may result in personal injury.
- Do not overreach. Keep proper footing and balance at all times. This enables better control of the power tool in unexpected situations.

- Dress properly. Do not wear loose clothing or jewellery. Keep your hair, clothing and gloves away from moving parts. Loose clothes, jewellery or long hair can be caught in moving parts.
- If devices are provided for the connection of dust extraction and collection facilities, ensure these are connected and properly used. Use of these devices can reduce dust related hazards.

5.4 Power tool use and care

- Do not force the power tool. Use the correct power tool for your application. The correct power tool will do the job better and safer at the rate for which it was designed.
- Do not use the power tool if the switch does not turn it on and off. Any power tool that cannot be controlled with the switch is dangerous and must be repaired.
- Disconnect the plug from the power source before making any adjustments, changing accessories, or storing power tools. Such preventive safety measures reduce the risk of starting the power tool accidentally.
- Store idle power tools out of the reach of children and do not allow persons unfamiliar with the power tool or these instructions to operate the power tool. Power tools are dangerous in the hands of untrained users.
- Maintain power tools. Check for misalignment or sticking of moving parts, breakage of parts and any other condition that may affect the power tool's operation. If damaged, have the power tool repaired before use. Many accidents are caused by poorly maintained power tools.
- Keep cutting tools sharp and clean. Properly maintained cutting tools with sharp cutting edges are less likely to stick and are easier to control.
- Use the power tool, accessories and tool bits etc., in accordance with these instructions and in the manner intended for the particular type of power tool, taking into account the working conditions and the work to be performed. Use of the power tool for operations different from intended could lead to a hazardous situation.

5.5 Service

- Have your power tool serviced by a qualified repair person using only identical replacement parts. This will ensure that the safety of the power tool is maintained.

6 SPECIFIC SAFETY WARNINGS



This symbol indicates warnings to be read before using the product so as to prevent injury to the user.



Compressed air is a potentially dangerous form of energy; always take great care when using the compressor and its accessories.



Warning: the compressor may restart when power is restored following a blackout.

An ACOUSTIC PRESSURE's value of 4 m. corresponds to the ACOUSTIC POWER's value stated on the yellow label located on the compressor, minus 20 dB.

6.1 Do's

- The compressor must be used in a suitable environment (well ventilated with an ambient temperature of between +5°C and +40°C) and never in places with dust, acids, vapors, explosive or flammable gases.
- Keep the work area free. When operating, the compressor must be placed on a stable surface.

- Safety goggles should be worn when using the compressor in order to protect the eyes against any foreign bodies lifted by the jet of air.
- If possible, when using air-powered accessories, wear safety clothing.
- Always maintain a safety distance of at least 2 meters between the compressor and the work area.
- Check for correspondence between the compressor plate data with the actual specifications of the electrical system. A variation of $\pm 10\%$ with respect of the rated value is allowed.
- Insert the plug of the electrical cable in a socket of suitable shape, voltage and frequency complying with current regulations.
- Use extension cables with a maximum length of 5 meters and with a cable cross-section of not less than 1.5 mm². Use of extension cables of different length and cross-section and also of adapters and multiple sockets should be avoided.
- Always use the handle to move the compressor.
- When using compressed air, you must know and comply with the safety precautions to be adopted for each type of application (inflation, airpowered tools, painting, washing with water-based detergents only, clinching, etc.).
- To avoid overheating of the electric motor, this compressor is designed for intermittent duty operation as indicated on the technical dataplate (for example, S3-15 means 1.5 minutes ON, 8.5 minutes OFF). In case of overheating, the thermal cutout of the motor is released, automatically cutting off the power when the temperature is too high due to excess current take-off. The motor restarts automatically when normal temperature conditions are restored.

6.2 Don'ts

- Never direct the jet of air towards persons, animals or your body.
- Never let the compressor come into contact with water or other liquids and never direct the jet of liquids sprayed by tools connected to the compressor towards the compressor: as the appliance is live, this could cause electrocution or short-circuits.
- Never use the appliance with bare feet or wet hands or feet.
- Never yank the power cable to disconnect the plug from the power outlet or to move the compressor.
- Never leave the appliance exposed to adverse weather conditions (rain, sun, fog, snow).
- If this compressor is used outdoors, always remember to stow it after use in a covered or closed place
- Never use the compressor outdoors in rain or bad weather.
- Never allow inexperienced persons to use the compressor without suitable surveillance. Keep animals at a distance from the work area.
- The compressed air produced by the compressor cannot not be used for pharmaceutical, food or medical purposes or to fill the air bottles of scuba divers.
- Do not place flammable or nylon/fabric objects close to and/or on the compressor.
- Do not cover the air inlets on the compressor.
- Do not open or tamper with any part of the compressor. Contact an authorized Service Center.

7 USE OF THE COMPRESSOR

7.1 Voltage

The compressor is equipped with a mains cable with shock-proof plug. Before you use the machine, make sure that the mains voltage complies with the specifications on the rating plate. Long supply cables, extensions, cable reels etc. cause a drop in voltage and can impede motor start-up. In the case of low temperatures below +5°C, motor start-up is jeopardized as a result of stiffness.

7.2 Switching ON/OFF

To switch on the equipment set the On/Off push the switch (ref. 1). Push the On/Off switch (ref. 1) again to switch off the equipment.

7.3 Adjusting the pressure

- You can adjust the pressure on the pressure gauge (ref. 6) using the pressure regulator (ref. 3).
- The set pressure can be taken from the quick lock coupling (ref.4).



As soon as the tank pressure is built up, the motor switches off automatically.

The motor switches automatically on as soon as the tank pressure becomes too low.

7.4 Safety valve

The safety valve has been set for the highest permitted pressure of the pressure vessel. It is prohibited to adjust the safety valve or remove its seal
Actuate the safety valve from time to time to ensure that it works when required. Therefore you need to remove the protection cover.

7.5 Fitting the air filter

Remove the transportation stop with a screwdriver or similar and screw the air filter (Ref. I) securely to the equipment (Fig. 1a-1b). If supplied, insert the suction tube inside the filter cover (Fig. 1c).

8 CLEANING AND MAINTENANCE

8.1 Maintenance

Never clean the machine and its components with solvents, flammable or toxic liquids. Use only a damp cloth making sure you have unplugged the compressor from the current outlet.
After approx. 2 hours of use, the condensate that has formed must be drained from the receiver. First of all, vent all the air using the accessory connected, as described above. Back off vent valve 5 located underneath the compressor (switched off beforehand) by two turns, taking care to maintain the compressor in a vertical position. After draining all the water, draw up the valve tightly.



Warning: if the water that condenses is not drained, it may corrode the receiver, reducing its capacity and impairing safety.



As it is a contaminating product, condensate must be DISPOSED of in accordance with laws on protection of the environment and current legislation

9 TECHNICAL DATA

Type	POWX1724S
Rated voltage	230V
Rated frequency	50 Hz
Rated Power	550 W / 0,75 pk
Rotation speed	1500 min ⁻¹
Rated Pressure	8 bar

Tank capacity

6 l

Air debit (capacity)

105 l/min

10 NOISE

Noise emission values measured according to relevant standard. (K=3)

Acoustic power level LwA

79 dB(A)



ATTENTION! Wear hearing protection when sound pressure is over 85 dB(A).

11 WARRANTY

- This product is warranted for a 36-month period effective from the date of purchase by the first user.
- This warranty covers all material or production flaws excluding : batteries, chargers, defective parts subject to normal wear & tear such as bearings, brushes, cables, and plugs, or accessories such as drills, drill bits, saw blades, etc. ; damage or defects resulting from maltreatment, accidents or alterations; nor the cost of transportation.
- Damage and/or defects resulting from inappropriate use also do not fall under the warranty provisions.
- We also disclaim all liability for any bodily injury resulting from inappropriate use of the tool.
- Repairs may only be carried out by an authorised customer service centre for Powerplus tools.
- You can always obtain more information at the number 00 32 3 292 92 90.
- Any transportation costs shall always be borne by the customer, unless agreed otherwise in writing.
- At the same time, no claim can be made on the warranty if the damage of the device is the result of negligent maintenance or overload.
- Definitely excluded from the warranty is damage resulting from fluid permeation, excessive dust penetration, intentional damage (on purpose or by gross carelessness), inappropriate usage (use for purposes for which the device is not suitable), incompetent usage (e.g. not following the instructions given in the manual), inexpert assembly, lightning strike, erroneous net voltage. This list is not exhaustive.
- Acceptance of claims under warranty can never lead to the prolongation of the warranty period nor commencement of a new warranty period in case of a device replacement.
- Devices or parts which are replaced under the warranty therefore remain the property of Varo NV.
- We reserve the right to reject a claim whenever the purchase cannot be verified or when it is clear that the product has not been properly maintained. (Clean ventilation slots, carbon brushes serviced regularly, etc.).
- Your purchase receipt must be kept as proof of date of purchase.
- Your appliance must be returned undismantled to your dealer in an acceptably clean state, (in its original blow-moulded case if applicable to the unit), accompanied by proof of purchase.

12 ENVIRONMENT



Should your appliance need replacement after extended use, do not discard it with the household rubbish but dispose of it in an environmentally safe way.

Waste produced by electrical machine items should not be handled like normal household rubbish. Please recycle where recycle facilities exist. Check with your Local Authority or retailer for recycling advice.

1	EINSATZBEREICH	2
2	BESCHREIBUNG DER TEILE (ABB. A)	2
3	VERZEICHNIS DES VERPACKUNGSIHALTS	2
4	ERKLÄRUNG DER SYMBOLE	3
5	ALLGEMEINE SICHERHEITSHINWEISE FÜR ELEKTROWERKZEUGE	3
5.1	<i>Arbeitsplatz</i>	3
5.2	<i>Elektrische Sicherheit</i>	3
5.3	<i>Sicherheit von Personen</i>	4
5.4	<i>Der Gebrauch und die Pflege von Elektrowerkzeugen</i>	4
5.5	<i>Wartung</i>	5
6	BESONDERE SICHERHEITSHINWEISE	5
6.1	<i>Auf jeden fall</i>	5
6.2	<i>Auf keinen fall</i>	6
7	BENUTZUNG DES KOMPRESSORS	6
7.1	<i>Stromanschluss</i>	6
7.2	<i>Ein-/Aus-Schalten</i>	6
7.3	<i>Druckeinstellung</i>	6
7.4	<i>Sicherheitsventil</i>	7
7.5	<i>Luftfilter einbauen</i>	7
8	REINIGUNG UND WARTUNG	7
8.1	<i>Wartung</i>	7
9	TECHNISCHE DATEN	7
10	GERÄUSCHEMISSION	8
11	GARANTIE	8
12	UMWELT	8

LEISER ÖLFREIER TRAGBARER KOMPRESSOR 550W 6L POWX1724S

1 EINSATZBEREICH

Dieser Kompressor ist zur Erzeugung von Druckluft bestimmt. Das Gerät ist nicht für den professionellen Einsatz ausgelegt.



WARNHINWEIS! Bitte lesen Sie vor der Inbetriebnahme des Geräts zu Ihrer eigenen Sicherheit dieses Handbuch und die allgemeinen Sicherheitshinweise gründlich durch. Wenn Sie das Gerät Dritten überlassen, legen Sie diese Gebrauchsanweisung immer bei.

2 BESCHREIBUNG DER TEILE (ABB. A)

1. Schalter on/off
2. Sicherheitsventil
3. Manometer Betriebsdruckluft
4. Druckluftaustritt mit Schnellkupplung
5. Absperrhahn für den Kondensatablass aus dem Tank
6. Drehknopf zur Einstellung des Betriebsdrucks
7. Tank
8. Netzkabel
9. Transportgriff
10. Gummifuss

3 VERZEICHNIS DES VERPACKUNGSMATERIALS

- Entfernen Sie das Verpackungsmaterial.
- Entfernen Sie Verpackungs- und Transportsicherungen (falls vorhanden).
- Überprüfen Sie, ob der Lieferumfang vollständig ist.
- Kontrollieren Sie das Gerät, das Netzkabel, den Netzstecker und die Zubehörteile auf Transportschäden.
- Bewahren Sie die Verpackung nach Möglichkeit bis zum Ablauf der Garantiezeit auf. Danach entsorgen Sie sie bitte umweltgerecht.



WARNHINWEIS: Verpackungsmaterial ist kein Kinderspielzeug! Kinder dürfen nicht mit Kunststoffbeuteln spielen! Es besteht Erstickungsgefahr!

- 1 Tragbarer, ölfreier Kompressor
- 1 Bedienungsanleitung
- 1 Hochwertiges Reifenfüllgerät







- 1 Gummischlauch (5 m)
- 8 Düsen



Wenn Teile fehlen oder beschädigt sind, wenden Sie sich bitte an Ihren Händler.

4 ERKLÄRUNG DER SYMBOLE

In dieser Anleitung und/oder auf dem Gerät werden folgende Symbole verwendet:

	Vor Inbetriebnahme Gebrauchsanleitung aufmerksam lesen.		Verbrennungsgefahr.
	Schutzbrille und Ohrschutz tragen.		Gefahr durch automatischen Anlauf.
	Achtung, elektrische Spannung.		Handschuhe tragen.

5 ALLGEMEINE SICHERHEITSHINWEISE FÜR ELEKTROWERKZEUGE

Lesen Sie alle Sicherheitshinweise und Anweisungen gut durch. Die Nichtbeachtung der Sicherheitshinweise und Anweisungen können einen Stromschlag, Brand und/oder schwere Verletzungen verursachen. Bewahren Sie alle Sicherheitshinweise und Anweisungen zur späteren Einsicht auf. Der in den Sicherheitshinweisen verwendete Begriff "Elektrowerkzeug" bezieht sich auf netzbetriebene Elektrowerkzeuge (mit Netzkabel) und auf akkubetriebene Elektrowerkzeuge (ohne Netzkabel).

5.1 *Arbeitsplatz*

- Halten Sie Ihren Arbeitsbereich sauber und gut beleuchtet. Unordnung oder dunkle Arbeitsbereiche können zu Unfällen führen.
- Arbeiten Sie mit dem Elektrowerkzeug nicht in explosionsgefährdeter Umgebung, wie zum Beispiel mit brennbaren Flüssigkeiten, Gasen oder bei Staubeentwicklung. Elektrowerkzeuge erzeugen Funken, die den Staub oder die Dämpfe entzünden können.
- Halten Sie Kinder und andere Personen während der Benutzung des Elektrowerkzeugs fern. Bei Ablenkung können Sie die Kontrolle über das Gerät verlieren.

5.2 *Elektrische Sicherheit*



Die auf dem Typenschild angegebene Voltzahl muss der tatsächlichen Versorgungsspannung (Volt) entsprechen.

- Der Netzstecker des Elektrowerkzeugs muss in die Steckdose passen. Der Stecker darf in keiner Weise verändert werden. Verwenden Sie keine Adapterstecker gemeinsam mit schutzgeerdeten Elektrowerkzeugen. Unveränderte Stecker und passende Steckdosen verringern das Risiko eines elektrischen Schlags.
- Vermeiden Sie Körperkontakt mit geerdeten Oberflächen, wie von Röhren, Heizungen, Herden und Kühlschränken. Es besteht ein erhöhtes Risiko durch elektrischen Schlag, wenn Ihr Körper geerdet ist.
- Halten Sie Elektrowerkzeuge von Regen oder Nässe fern. Das Eindringen von Wasser in ein Elektrogerät erhöht das Risiko eines elektrischen Schlags.
- Zweckentfremden Sie das Kabel nicht, um das Elektrowerkzeug zu tragen, aufzuhängen oder um den Stecker aus der Steckdose zu ziehen. Halten Sie das Kabel fern von Hitze, Öl, scharfen Kanten oder sich bewegenden Geräteteilen. Beschädigte oder verwickelte Kabel erhöhen das Risiko eines elektrischen Schlags.

- Wenn Sie mit einem Elektrowerkzeug im Freien arbeiten, verwenden Sie nur Verlängerungskabel, die auch für den Außenbereich geeignet sind. Die Anwendung eines für den Außenbereich geeigneten Verlängerungskabels verringert das Risiko eines elektrischen Schlags.
- Wenn der Betrieb des Elektrowerkzeugs in feuchter Umgebung nicht vermeidbar ist, verwenden Sie einen Fehlerstromschutzschalter. Der Einsatz eines Fehlerstromschutzschalters vermindert das Risiko eines elektrischen Schlags.

5.3 Sicherheit von Personen

- Seien Sie aufmerksam, achten Sie darauf, was Sie tun, und gehen Sie mit Bedacht an die Arbeit mit einem Elektrowerkzeug. Benutzen Sie kein Elektrowerkzeug, wenn Sie müde sind oder unter dem Einfluss von Drogen, Alkohol oder Medikamenten stehen. Ein Moment der Unachtsamkeit beim Gebrauch des Elektrowerkzeugs kann zu schweren Verletzungen führen.
- Tragen Sie persönliche Schutzausrüstung und immer eine Schutzbrille. Das Tragen persönlicher Schutzausrüstung, wie Staubmaske, rutschfeste Sicherheitsschuhe, Schutzhelm oder Ohrschutz, je nach Art und Einsatz des Elektrowerkzeugs, verringert das Verletzungsrisiko.
- Vermeiden Sie eine unbeabsichtigte Inbetriebnahme. Vergewissern Sie sich, dass das Elektrowerkzeug ausgeschaltet ist, bevor Sie es an die Stromversorgung anschließen. Wenn Sie beim Tragen des Elektrowerkzeugs den Finger am Schalter haben oder das Gerät eingeschaltet an die Stromversorgung anschließen, kann dies zu Unfällen führen.
- Entfernen Sie Einstellwerkzeuge oder Schraubenschlüssel, bevor Sie das Elektrowerkzeug einschalten. Ein Werkzeug oder Schlüssel, der sich in einem drehenden Geräteteil befindet, kann zu Verletzungen führen.
- Vermeiden Sie jede nicht normale Körperhaltung. Sorgen Sie für einen sicheren Stand, und halten Sie jederzeit das Gleichgewicht. Dadurch können Sie das Elektrowerkzeug in unerwarteten Situationen besser kontrollieren.
- Tragen Sie geeignete Kleidung. Tragen Sie keine weite Kleidung oder Schmuck. Halten Sie Haare, Kleidung und Handschuhe fern von sich bewegenden Teilen. Lockere Kleidung, Schmuck oder lange Haare können von sich bewegenden Teilen erfasst werden.
- Wenn Staubabsaug- und -auffangeinrichtungen montiert werden können, vergewissern Sie sich, dass diese angeschlossen sind und richtig verwendet werden. Die Verwendung einer Staubabsaugung kann Gefährdungen durch Staub verringern.

5.4 Der Gebrauch und die Pflege von Elektrowerkzeugen

- Überlasten Sie das Gerät nicht. Verwenden Sie für Ihre Arbeit das dafür geeignete Elektrowerkzeug. Mit dem passenden Elektrowerkzeug arbeiten Sie besser und sicherer im angegebenen Leistungsbereich.
- Benutzen Sie kein Elektrowerkzeug, dessen Schalter defekt ist. Ein Elektrowerkzeug, das sich nicht mehr ein- oder ausschalten lässt, ist gefährlich und muss repariert werden.
- Nehmen Sie den Netzstecker von der Steckdose ab und/oder entfernen Sie den Akku, Nehmen Sie den Netzstecker von der Steckdose ab und/oder entfernen Sie den Akku, bevor Sie Geräteeinstellungen vornehmen, Zubehörteile wechseln oder das Gerät weglegen. Diese Vorsichtsmaßnahme verhindert den unbeabsichtigten Start des Elektrowerkzeugs.
- Bewahren Sie unbenutzte Elektrowerkzeuge außerhalb der Reichweite von Kindern auf. Lassen Sie Personen, die mit diesem Gerät nicht vertraut sind oder diese Anweisungen nicht gelesen haben, es nicht benutzen. Elektrowerkzeuge sind gefährlich, wenn sie von unerfahrenen Personen benutzt werden.
- Warten Sie Elektrowerkzeuge. Kontrollieren Sie, ob bewegliche Teile einwandfrei funktionieren und nicht klemmen, ob Teile gebrochen oder so beschädigt sind, dass die Funktion des Elektrowerkzeugs beeinträchtigt ist. Lassen Sie beschädigte Teile vor dem

Einsatz des Gerätes reparieren. Viele Unfälle haben ihre Ursache in schlecht gewarteten Elektrowerkzeugen.

- Halten Sie Schneidwerkzeuge scharf und sauber. Sorgfältig gepflegte Schneidwerkzeuge mit scharfen Schneidkanten verklemmen sich weniger und sind leichter zu führen.
- Verwenden Sie Elektrowerkzeug, Zubehör, Einsatzwerkzeuge usw. entsprechend diesen Anweisungen. Berücksichtigen Sie dabei die Arbeitsbedingungen und die auszuführende Tätigkeit. Der Gebrauch von Elektrowerkzeugen für andere als die vorgesehenen Anwendungen kann zu gefährlichen Situationen führen.

5.5 **Wartung**

- Lassen Sie Ihr Elektrowerkzeug nur von qualifiziertem Fachpersonal und nur mit Original-Ersatzteilen reparieren. Damit wird sichergestellt, dass die Sicherheit des Elektrowerkzeugs gewährleistet bleibt.

6 **BESONDERE SICHERHEITSHINWEISE**



Dieses Symbol weist auf Hinweise hin, die vor Inbetriebnahme des Produkts aufmerksam durchgelesen werden müssen, um mögliche Verletzungen des Bedieners zu vermeiden.



Druckluft ist eine potentiell gefährliche Energieform, deshalb muss bei Benutzung des Kompressors und dessen Zubehör unbedingt vorsichtig vorgegangen werden.



Achtung: Bei einem Stromausfall und darauf folgender Rückkehr der Spannungsversorgung könnte der Kompressor unvermittelt anlaufen.

Der in 4 m Entfernung gemessene Schalldruck ist der auf dem gelben Etikett, das am Kompressor zu finden ist, angegebenen Schalleistung äquivalent und ist kleiner 20 dB.

6.1 **Auf jeden fall**

- Der Kompressor muss in geeigneten Räumen benutzt werden (gut belüftet, mit einer Raumtemperatur zwischen +5° und +40 °C), nie in Präsenz von Staub, Säuren, Dämpfen, explosiven oder entzündlichen Gasen.
- Den Arbeitsbereich stets aufgeräumt halten. Der laufende Kompressor muss auf einen stabilen Untergrund gestellt werden. Den Kompressor nur in vertikaler Stellung benutzen.
- Während der Benutzung des Kompressors sollte eine Schutzbrille getragen werden, um die Augen vor Fremdkörpern zu schützen, die vom Druckluftstrahl aufgewirbelt werden.
- Bei Benutzung von pneumatischem Zubehör möglichst Unfallschutzkleidung tragen.
- Zwischen dem Kompressor und dem Arbeitsbereich immer einen Sicherheitsabstand von mindestens 2 Metern einhalten.
- Es ist die Übereinstimmung der Daten des Kennzeichenschildes des Kompressors mit denen der vorhandenen elektrischen Anlage zu vergleichen; ein Spannungsunterschied von +/- 10% gegenüber der Nominalstärke ist zulässig.
- Den Stecker des Stromkabels an einer Steckdose mit passender Form, Spannung und Frequenz anschließen, die den geltenden Vorschriften entspricht.
- Verlängerungskabel dürfen nicht länger als 5 Meter sein und müssen einen Kabelquerschnitt von mindestens 1,5 mm² haben. Von der Verwendung von Verlängerungskabeln mit unterschiedlicher Länge und Querschnitt, sowie von Adaptern und Mehrfachsteckern wird abgeraten.
- Den Kompressor immer nur am Handgriff befördern.

- Die Verwendung der Druckluft zu den verschiedenen vorgesehenen Zwecken (Aufblasen, Pneumatikwerkzeuge, Lackieren, Waschen mit Reinigern nur auf Wasserbasis, Heften usw.) setzt die Kenntnis und die Befolgung der jeweiligen spezifischen Vorschriften.
- Dieser Kompressor wurde für einen Intervallbetrieb wie auf dem Schild der technischen Daten angegeben konstruiert (S3-15 bedeutet z. B. 1,5 Minuten Betrieb und 8,5 Minuten Stillstand), um einer Überhitzung des Elektromotors vorzubeugen. Im Fall einer Überhitzung schaltet sich die Wärmeschutzvorrichtung des Motors ein, die automatisch die Stromzufuhr unterbricht. Ist die normale Betriebstemperatur wieder hergestellt, schaltet sich der Motor automatisch wieder ein.

6.2 Auf keinen fall

- Den Druckluft-/Flüssigkeitsstrahl niemals auf Personen, Tiere oder sich selbst richten.
- Der Kompressor darf nicht in Kontakt mit Wasser oder anderen Flüssigkeiten kommen. Außerdem darf der aus dem am Kompressor angeschlossenen Werkzeugen austretende Flüssigkeitsstrahl niemals auf den Kompressor selbst gerichtet werden: Das Gerät steht unter Spannung und es könnte zu Stromschlägen oder Kurzschlüssen kommen.
- Das Gerät nicht barfuß oder mit nassen Händen und Füßen bedienen.
- Nicht am Netzkabel ziehen, um den Stecker aus der Steckdose zu ziehen oder um den Kompressor zu bewegen.
- Das Gerät nicht der Witterung (Regen, Sonne, Nebel, Schnee) aussetzen.
- Wenn der Kompressor im Außenbereich benützt wird, muss er nach Gebrauch an einem überdachten Ort oder in einem geschlossenen Raum verstaut werden.
- Bei Regen oder schlechtem Wetter darf der Kompressor nicht im Außenbereich verwendet werden!
- Unerfahrenen Personen ist die unbeaufsichtigte Bedienung des Kompressors zu untersagen. Tiere sind vom Arbeitsbereich fernzuhalten.
- Die von dieser Maschine erzeugte Druckluft ist nicht im Pharma-, Nahrungsmittel- oder Krankenhausbereich verwendbar und darf nicht zur Füllung von Tauchgasflaschen verwendet werden.
- Keine entflammaren Gegenstände oder Gegenstände aus Nylon und Stoff in die Nähe und/oder auf den Kompressor stellen.
- Die Luftansaugöffnungen am Kompressor nicht zudecken.
- Den Kompressor nicht öffnen und an keinem Teil Änderungen vornehmen. Wenden Sie sich an den autorisierten Kundendienst.

7 BENUTZUNG DES KOMPRESSORS

7.1 Stromanschluss

Der Kompressor ist mit einem Netzkabel mit Schutzkontaktstecker ausgerüstet.

Achten Sie vor der Inbetriebnahme darauf, dass die Spannung des Stromnetzes mit den auf dem Typenschild des Geräts angegebenen Kenndaten übereinstimmt. Lange Stromkabel, Verlängerungskabel, Kabelrollen usw. verursachen einen Spannungsabfall, der das Starten des Motors beeinträchtigen bzw. verhindern kann. Bei niedrigen Temperaturen von unter +5 °C kann das Starten des Motors wegen der Kälte schwierig sein.

7.2 Ein-/Aus-Schalten

Das Gerät wird mit dem Ein-/Aus-Schalter (1) eingeschaltet.

Das Gerät wird mit dem Ein-/Aus-Schalter (1) auch wieder ausgeschaltet.

7.3 Druckeinstellung

- Mit dem Druckregler (6) kann der Druck über das Manometer (3) eingestellt werden.
- Der eingestellte Druck kann an der Schnellkupplung (4) entnommen werden.



Sobald sich im Drucktank genügend Druck aufgebaut hat, schaltet sich der Motor automatisch ab.

Der Motor schaltet sich dann wieder automatisch ein, wenn der Druck im Behälter zu niedrig geworden ist.

7.4 Sicherheitsventil

Das Sicherheitsventil ist auf den höchsten zulässigen Druck im Druckbehälter eingestellt. Eine Änderung dieser Druckeinstellung des Sicherheitsventils oder das Entfernen des Sicherungsringes ist untersagt.

Lösen Sie gelegentlich das Sicherheitsventil aus, um so sicherzustellen, dass es im Bedarfsfall funktioniert. Dazu müssen Sie die Schutzabdeckung entfernen.

7.5 Luftfilter einbauen

Entfernen Sie den Transportstopp mit einem Schraubendreher oder ähnlichem und schrauben Sie den Luftfilter (Ref. I) sicher an das Gerät (Abb. 1a-1b). Wenn mitgeliefert, führen Sie den Saugschlauch in den Filterdeckel ein (Abb. 1c).

8 REINIGUNG UND WARTUNG

8.1 Wartung

Die Maschine und deren Komponenten nicht mit Lösemittel, entzündlichen oder giftigen Flüssigkeiten reinigen. Zum Reinigen nur ein feuchtes Tuch benutzen. Vorher sicherstellen, dass der Stecker aus der Steckdose gezogen wurde.

Nach etwa 2 Stunden Betrieb muss das Kondenswasser, das sich im Tank bildet, entleert werden. Zuerst die ganze Luft entleeren. Dazu das angeschlossene Zubehör wie oben beschrieben im Leerlauf benutzen. Das unter dem (vorher abgeschalteten) Kompressor befindliche Entlüftungsventil 5 um 2 Umdrehungen aufschrauben. Dabei muss Kompressor in senkrechter Stellung gehalten werden. Das ganze Wasser ausleeren und das Ventil wieder fest zuschrauben.



Achtung: Wenn das Kondenswasser nicht entleert wird, kann der Tank korrodieren. Dadurch wird sein Fassungsvermögen eingeschränkt und die Sicherheit beeinträchtigt.



Die ENTSORGUNG des Kondenswassers muss gemäß den geltenden Umweltschutzvorschriften und Gesetzen erfolgen, da es sich um ein umweltschädliches Produkt handelt.

9 TECHNISCHE DATEN

Model	POWX1724S
Nennspannung	230 V
Nennfrequenz	50 Hz
Nennleistung	550 W / 0,75 PS
Drehzahl	1500 U/Min
Nenndruck	8 bar
Tankinhalt	6 Liter
Sollwert Luftmenge	105 Liter/Min

10 GERÄUSCHEMISSION

Geräuschemissionswerte nach den einschlägigen Normen gemessen. (K=3)

Schalleistungspegel LwA

79 dB(A)



WARNHINWEIS! Wenn der Schalldruck 85 dB (A) übersteigt, muss ein Ohrenschutz getragen werden!

11 GARANTIE

- Wir gewähren auf dieses Produkt eine Garantie von 36 Monaten ab dem Datum des Kaufs durch den Erstbenutzer.
- Diese Garantie deckt alle Material- oder Herstellungsfehler ab, ausgenommen: Batterien und Akkus, Ladegeräte, Defekt von Teilen aufgrund von normaler Abnutzung wie z.B. Lager, Bürsten, Kabel und Stecker, oder von Zubehör wie z.B. Bohrer, Bohr-Bits, Sägeblätter usw.; sowie Schäden oder Defekte aufgrund von falscher Behandlung, Unfällen oder Abänderungen; und auch nicht die Transportkosten.
- Schäden und/oder Defekte wegen unsachgemäßen Gebrauchs fallen ebenfalls nicht unter diese Garantie.
- Wir lehnen jede Haftung für Verletzungen ab, die infolge des unsachgemäßen Gebrauchs des Geräts eingetreten sind.
- Reparaturen dürfen nur von einem autorisierten Kundendienst für Powerplus Geräte ausgeführt werden.
- Weitere Informationen erhalten Sie unter der Tel.-Nr.: 00 32 3 292 92 90
- Eventuelle Transportkosten gehen immer zu Lasten des Kunden; es sei denn, Anderslautendes wurde schriftlich vereinbart.
- Gleichzeitig kann ein Garantieanspruch nicht geltend gemacht werden, wenn der Schaden infolge von mangelnder Wartung oder Überlastung des Geräts entstanden ist.
- Schäden, die aus den nachstehenden Gründen entstanden sind, sind von der Garantie ausdrücklich ausgenommen: Eindringen von Flüssigkeit, übermäßiges Eindringen von Staub, wesentliche Beschädigung (absichtlich oder durch grobe Fahrlässigkeit verursacht), falsche Verwendung (Einsatz für Zwecke, für die das Gerät nicht geeignet ist), falsche Bedienung (z.B. durch Nichtbefolgen von Anweisungen im Handbuch), falsche Montage, Blitzschlag oder falsche Netzspannung. Die vorstehende Aufzählung erhebt keinen Anspruch auf Vollständigkeit.
- Wenn wir einem Garantieverlangen nachkommen, verlängert sich die Garantiezeit für ein repariertes Gerät nicht, und für ein Austauschgerät gilt keine neue, volle Garantiezeit.
- Altgeräte oder Altteile, die im Rahmen der Garantiewerke oder eines Austauschs übrig bleiben, werden und bleiben Eigentum von Varo N.V.
- Wir behalten uns das Recht vor, ein Garantieverlangen zurückzuweisen, wenn der Kauf nicht belegt werden kann, oder wenn das Produkt offensichtlich nicht richtig gewartet bzw. gepflegt wurde (unzureichende Reinigung der Lüftungsschlitze, unregelmäßige Wartung der Kohlebürsten usw.).
- Bitte heben Sie Ihren Kaufbeleg gut auf, denn er gilt als Nachweis des Kaufdatums.
- Das Gerät ist im Garantiefall dem Händler montiert und vollständig, sowie gereinigt, und falls so verkauft, im Original-Gerätekofter, zusammen mit dem Kaufbeleg zurückzugeben.

12 UMWELT



Werfen Sie Ihr Elektrowerkzeug nach der Nutzungsdauer nicht einfach in den Mülleimer, sondern entsorgen Sie es auf umweltfreundliche Weise.

Sie dürfen es nicht in den normalen Hausmüll geben, sondern Sie müssen es in zugelassenen Anlagen umweltgerecht durch Recycling entsorgen lassen. Bitte erkundigen Sie sich bei der örtlichen Behörde oder beim Vertragshändler über das Recycling.

1	APLICACIÓN	2
2	DESCRIPCIÓN (FIG. A)	2
3	LISTA DE CONTENIDO DEL PAQUETE	2
4	SÍMBOLOS	3
5	ADVERTENCIAS GENERALES EN MATERIA DE SEGURIDAD ..	3
5.1	<i>Zona de trabajo</i>	3
5.2	<i>Seguridad eléctrica</i>	3
5.3	<i>Seguridad para las personas</i>	4
5.4	<i>Uso y cuidados de las herramientas eléctricas</i>	4
5.5	<i>Servicio</i>	5
6	ADVERTENCIAS ESPECÍFICAS DE SEGURIDAD	5
6.1	<i>Hay que hacer</i>	5
6.2	<i>No hay que hacer</i>	6
7	USO DEL COMPRESOR	6
7.1	<i>Tensión</i>	6
7.2	<i>Interruptor de encendido/apagado (ON/OFF)</i>	6
7.3	<i>Ajuste de presión</i>	6
7.4	<i>Válvula de seguridad</i>	7
7.5	<i>Montaje del filtro de aire</i>	7
8	LIMPIEZA Y MANTENIMIENTO	7
8.1	<i>Mantenimiento</i>	7
9	CARACTERÍSTICAS TÉCNICAS	7
10	RUIDO	7
11	GARANTÍA	8
12	MEDIO AMBIENTE	8

COMPRESOR PORTÁTIL SIN ACEITE, SILENCIOSO 550W 6L POWX1724S

1 APLICACIÓN

Este compresor ha sido diseñado a para suministrar aire comprimido. No ha sido diseñado para un uso comercial.



¡ADVERTENCIA! Para su seguridad, lea atentamente este manual y las instrucciones de seguridad antes de utilizar la máquina. Preste siempre su herramienta eléctrica junto con estas instrucciones.

2 DESCRIPCIÓN (FIG. A)

1. Interruptor de encendido (on/off)
2. Válvula de seguridad
3. Manómetro de presión del aire de uso
4. Salida de aire comprimido con acoplamiento rápido
5. Grifo de purga de la condensación del depósito
6. Perilla de regulación de la presión de uso
7. Depósito
8. Cable de alimentación
9. Manija de transporte
10. Pie de goma

3 LISTA DE CONTENIDO DEL PAQUETE

- Retirar todos los materiales de embalaje
- Retirar los materiales de embalaje restantes y los soportes de transporte (si los hubiere)
- Verificar que el contenido del paquete esté completo
- Verificar que no haya daños de transporte en la herramienta, el cable de alimentación, el enchufe eléctrico y todos los accesorios.
- Conserve durante los materiales de embalaje hasta el final del periodo de garantía. Elimínelos después utilizando el sistema local de eliminación de desechos de basura.



CUIDADO: ¡Los materiales de embalaje no son juguetes! ¡Los niños no deben jugar con bolsas plásticas! ¡Existe un peligro de asfixia!

1 compresor portátil sin aceite
1 manual de instrucciones
1 inflador de neumáticos de alta calidad







1 manguera de goma, 5 m
8 boquillas



En el caso que falten piezas o que haya piezas dañadas, póngase en contacto con el vendedor.

4 SÍMBOLOS

En este manual y/o en el aparato mismo se utilizan los siguientes símbolos:

	Leer atentamente el manual de instrucciones antes de usar el equipo.		Peligro de quemaduras.
 	Utilice un dispositivo de protección auricular. Use gafas de protección.		Peligro de arranque automático.
	Atención, corriente eléctrica.		Lleve guantes de seguridad.

5 ADVERTENCIAS GENERALES EN MATERIA DE SEGURIDAD

Lea todas las instrucciones y advertencias en materia de seguridad. El incumplimiento de las consignas contenidas en las advertencias e instrucciones puede provocar descargas eléctricas, incendios y/o lesiones corporales graves. Conserve todas las advertencias e instrucciones para poderlas consultar en el futuro. El término “herramienta eléctrica” utilizado en las advertencias se refiere a la herramienta eléctrica (con cable) alimentada desde la red o a la herramienta eléctrica (sin cable) alimentada por una batería.

5.1 Zona de trabajo

- Mantenga su zona de trabajo limpia y ordenada. Las zonas desordenadas y poco iluminadas favorecen los accidentes de trabajo.
- No utilice herramientas eléctricas en atmósferas explosivas, así como en presencia de líquidos, gases o polvos inflamables. Las herramientas eléctricas provocan chispas que pueden inflamar polvos o humos.
- Mantenga alejados a los niños y otras personas mientras utilice la herramienta eléctrica. Puede distraerle y perder el control de la máquina.

5.2 Seguridad eléctrica



La tensión de alimentación debe corresponder a la indicada sobre la etiqueta de características.

- El enchufe de la máquina debe encajar en la toma de corriente. No se debe modificar de manera alguna el enchufe. No utilice ningún adaptador con herramientas eléctricas puestas a tierra. El uso de enchufes no modificados y de tomas de corriente adecuadas reduce el riesgo de una descarga eléctrica.
- Evite el contacto físico con superficies puestas a tierra como tubos, radiadores, hornos y neveras. Se eleva el riesgo de una descarga eléctrica si su cuerpo está conectado a tierra.
- Evite la exposición de las herramientas eléctricas a la lluvia y la humedad. La penetración de agua en los aparatos eléctricos aumentará el riesgo de una descarga eléctrica.
- No utilice el cable de manera inapropiada. Nunca utilice el cable para transportar, tirar o desconectar la herramienta eléctrica. Mantenga el cable lejos de fuentes de calor, aceite, bordes afilados o piezas en movimiento. Un cable dañado o enredado aumenta el riesgo de descargas eléctricas.
- Cuando se trabaja con herramientas eléctricas al exterior, el uso de un cable prolongador apto para el uso externo reduce el riesgo de descargas eléctricas.

- Si se debe utilizar una herramienta eléctrica en un lugar húmedo, utilice una alimentación protegida por un dispositivo de corriente residual (RCD). El uso de tal dispositivo reduce el riesgo de descargas eléctricas.

5.3 Seguridad para las personas

- Esté atento. Concéntrese en el trabajo que esté realizando y utilice las herramientas eléctricas con sensatez. No utilice el aparato cuando esté cansado o bajo los efectos de narcóticos, alcohol o fármacos. Un momento de inatención mientras se utiliza una herramienta eléctrica puede provocar graves lesiones corporales.
- Utilice un equipo de seguridad. Lleve siempre gafas de protección. Un equipo de seguridad adecuado tal como máscara contra el polvo, calzado de seguridad antideslizante, casco de protección o auriculares de protección reducirá las lesiones personales.
- Evite la puesta en marcha involuntaria. Asegúrese que el interruptor esté apagado antes de enchufar la herramienta. Llevar una herramienta eléctrica con el dedo puesto en el interruptor o bien, conectar una herramienta eléctrica cuando el interruptor está en posición de encendido favorece los accidentes.
- Retire las llaves de ajuste antes de encender la herramienta. Una llave que quede en una pieza móvil de la herramienta puede provocar lesiones corporales.
- No se sobrestime. Mantenga siempre con los pies un apoyo y un equilibrio adecuados. Esto permite controlar mejor la herramienta en situaciones inesperadas.
- Lleve ropa apropiada. No lleve ropa ancha ni joyas. Mantenga el cabello, la ropa y los guantes lejos de las piezas en movimiento. La ropa ancha, las joyas y el cabello largo pueden engancharse en las piezas en movimiento.
- Si se proporciona dispositivos para conectar equipos de extracción y recolección de polvo, asegúrese que éstos estén conectados y utilizados de manera correcta. El uso de este tipo de equipos puede reducir los riesgos debidos al polvo.

5.4 Uso y cuidados de las herramientas eléctricas

- No fuerce la herramienta. Utilice para su trabajo la herramienta eléctrica adecuada. Con la herramienta adecuada podrá trabajar mejor y de manera más segura, al ritmo para el que ésta ha sido diseñada.
- No utilice ninguna herramienta eléctrica, cuyo interruptor esté defectuoso. Una herramienta eléctrica que no se pueda encender y apagar es peligrosa y se le debe reparar.
- Desconecte el enchufe de la toma de corriente antes de efectuar un ajuste cualquiera en la herramienta, de cambiar accesorios o de guardar la herramienta. Estas medidas de seguridad preventiva reducen el riesgo de puesta en marcha accidental de la herramienta.
- Guarde las herramientas que utilice fuera del alcance de los niños. No permita que una persona no familiarizada con estas instrucciones utilice la herramienta. Las herramientas eléctricas son peligrosas en manos de una persona no capacitada.
- El mantenimiento de las herramientas eléctricas requiere atención. Verifique la alineación o la unión de las piezas móviles, la ausencia de piezas y cualquier otra situación que pudiere afectar el funcionamiento de la herramienta. Si la herramienta estuviere dañada, hágala reparar antes de utilizarla. Muchos accidentes se deben a falta de mantenimiento.
- Mantenga las herramientas de corte limpias y afiladas. Unas herramientas de corte en buen estado y afiladas son más fáciles de manejar y se agarrotan menos.
- Utilice la herramienta eléctrica, los accesorios, el utillaje, etc. según estas instrucciones y como se indica para cada tipo de herramienta. Tenga en cuenta siempre las condiciones de trabajo y el trabajo en sí. El uso inadecuado de las herramientas eléctricas puede conducir a situaciones peligrosas.

5.5 Servicio

- Las intervenciones de servicio en su herramienta eléctrica deben ser efectuadas por personas cualificadas que utilicen únicamente piezas de repuesto idénticas. De esta manera, se mantendrá la seguridad de la herramienta eléctrica.

6 ADVERTENCIAS ESPECÍFICAS DE SEGURIDAD



Este símbolo indica las advertencias que se deben leer atentamente antes de utilizar el producto, para evitar posibles daños físicos al usuario.



El aire comprimido es una forma de energía potencialmente peligrosa, por lo tanto es necesario prestar una gran atención cuando se utilizan el compresor y los accesorios.



Atención: el compresor podría arrancar al imprevisto en caso de corte de luz y posterior restablecimiento de la corriente eléctrica.

El valor de PRESIÓN ACÚSTICA medido de 4 m. equivale al valor de POTENCIA ACÚSTICA indicado en la etiqueta amarilla, colocada en el compresor, menos 20 dB.

6.1 Hay que hacer

- El compresor se debe utilizar en locales apropiados (bien ventilados, con una temperatura ambiente de +5°C a +40°C) y nunca en presencia de polvo, ácidos, vapores, gases explosivos o inflamables.
- Mantener despejada la zona de trabajo. El compresor en funcionamiento se debe apoyar sobre una superficie estable. Utilizar el compresor exclusivamente en posición vertical.
- Durante el empleo del compresor se recomienda el uso de gafas de protección para proteger los ojos contra la entrada de cuerpos extraños alzados por el chorro de aire comprimido.
- Cuando se utilizan los accesorios neumáticos, dentro de lo posible hay que llevar las ropas indicadas contra accidentes de trabajo.
- Mantener siempre una distancia de seguridad al menos de 4 metros entre el compresor y la zona de trabajo.
- Controlar que las características nominales del compresor correspondan con las reales de la instalación eléctrica; se admite una variación de tensión de +/- 10% respecto del valor nominal.
- Conectar el enchufe del cable eléctrico en una toma de corriente adecuada por su forma, tensión y frecuencia, y que respete las normas vigentes.
- Utilizar prolongadores del cable eléctrico de una longitud máxima de 5 metros y con una sección del cable que no sea inferior a 1,5 mm². No se recomienda el uso de prolongadores de otras longitudes y secciones, ni tampoco el uso de tomas múltiples.
- Usar sólo y exclusivamente la manilla para desplazar el compresor.
- El uso del aire comprimido en las distintas aplicaciones previstas (inflado, equipos neumáticos, pintura, lavado con detergentes sólo de base acuosa, engrapado, etc.) implica el conocimiento y el respeto de las normas previstas en cada uno de los casos.
- Este compresor está fabricado para funcionar con la relación de intermitencia especificada en la placa de datos técnicos (por ejemplo, S3- 15 significa 1,5 minutos de trabajo y 8,5 minutos de parada) para evitar un excesivo recalentamiento del motor eléctrico. De lo contrario, intervendrá la protección térmica presente en el motor, interrumpiendo automáticamente la corriente eléctrica cuando la temperatura sea demasiado alta. Cuando se restablecen las condiciones normales de temperatura, el motor arranca otra vez automáticamente.

6.2 **No hay que hacer**

- No dirigir nunca el chorro de aire o de líquidos hacia personas, animales o hacia el propio cuerpo.
- No permitir que el compresor entre en contacto con agua o con otros líquidos. También hay que evitar cuidadosamente dirigir hacia el compresor el chorro de los líquidos pulverizados por los equipos conectados en el mismo: el aparato está con tensión y se corre el peligro de electrocución o de cortocircuitos.
- No usar el aparato con los pies desnudos o con las manos o los pies mojados.
- No tirar del cable de alimentación para desenchufarlo de la toma de corriente o para mover el compresor.
- No dejar el aparato expuesto a los agentes atmosféricos (lluvia, sol, niebla, nieve).
- Si este compresor se tuviera que utilizar al aire libre, después de usarlo ponerlo siempre en un lugar cerrado o bajo techo.
- Jamás utilizar el compresor al aire libre en caso de lluvia o de condiciones meteorológicas adversas.
- No permitir el uso del compresor a personas inexpertas sin una vigilancia adecuada. Mantener a los animales alejados de la zona de trabajo.
- El aire comprimido generado por esta máquina no se puede utilizar en el campo farmacéutico, alimentario ni hospitalario y tampoco se puede utilizar para llenar bombonas para la inmersión submarina.
- No colocar objetos inflamables, de nilón o de tela cerca ni/o encima del compresor.
- No cubrir las tomas de aire del compresor.
- No abrir ni alterar el compresor ni ninguna de sus partes. Dirigirse a un Centro de Asistencia autorizado.

7 USO DEL COMPRESOR

7.1 **Tensión**

El compresor está equipado con un cable de alimentación provisto de un enchufe con puesta a tierra. Antes de la puesta en marcha, cerciorarse que la tensión de red corresponda a las especificaciones indicadas en la placa de identificación. Los cables largos de alimentación. Las prolongaciones, los carretes de cables, etc. causan caídas de tensión y pueden impedir el arranque del motor. En caso de bajas temperaturas, inferiores a 5 °C, el arranque del motor puede ser difícil como consecuencia de la rigidez.

7.2 **Interruptor de encendido/apagado (ON/OFF)**

Para encender el aparato, pulse el interruptor de encendido/apagado (ON/OFF) (ref. 1). Pulse el interruptor de encendido/apagado (On/Off) (ref. 1) para apagar el aparato.

7.3 **Ajuste de presión**

- Se puede ajustar la presión en el manómetro (ref. 3) con el regulador de presión (ref. 6).
- Se puede tomar la presión ajustada del acoplamiento rápido (ref. 4).

En caso de aumento de la presión en el depósito, el motor se apaga automáticamente.



El motor se enciende automáticamente apenas la presión en el depósito sea demasiado baja.

7.4 Válvula de seguridad

La válvula de seguridad ha sido ajustada para la más alta presión admisible del contenedor de presión. Está prohibido ajustar la válvula de seguridad o retirar su junta.

Accione la válvula de seguridad de vez en cuando para asegurarse que funcione cuando fuere necesario. Por consiguiente, se requiere retirar la cubierta de protección.

7.5 Montaje del filtro de aire

Retire el tope de transporte con un destornillador o similar y atornille el filtro de aire (Ref. I) al equipo (Fig. 1a-1b). Si se suministra, inserte el tubo de succión dentro de la cubierta del filtro (Fig. 1c).

8 LIMPIEZA Y MANTENIMIENTO

8.1 Mantenimiento

No limpiar la máquina ni sus componentes con solventes ni con líquidos inflamables o tóxicos. Utilizar sólo un paño humedecido, asegurándose de haber desconectado el enchufe de la toma eléctrica.

Después de unas 2 horas de uso hay que descargar el agua de condensación que se forma en el depósito. Descargar primero todo el aire, utilizando el accesorio conectado como se describió más arriba. Desenroscar dos vueltas la válvula de purga 5 situada debajo del compresor (previamente apagado), con la precaución de mantener el compresor en posición vertical. Cuando se descargó toda el agua, enroscar otra vez con fuerza la válvula.



Atención: el agua que se condensa, si no se descarga, puede corroer el depósito, limitando su capacidad y perjudicando su seguridad.



La **ELIMINACIÓN** de la condensación se debe realizar respetando las normas de protección del medio ambiente y las leyes vigentes, puesto que se trata de un producto contaminante.

9 CARACTERÍSTICAS TÉCNICAS

Type	POWX1724S
Tensión nominal	230 V
Frecuencia asignada	50 Hz
Potencia nominal	550 W / 0,75 hp
Velocidad de rotación	1500 min ⁻¹
Presión nominal	8 bar
Capacidad del depósito	6 l
Caudal de aire (capacidad)	105 l/min

10 RUIDO

Valores de emisión de ruidos medidos de conformidad con la norma pertinente. (K=3)

Nivel de potencia acústica L_{WA} 79 dB(A)



¡ATENCIÓN! Utilice una protección auricular cuando la presión acústica sea superior a 85 dB(A).

11 GARANTÍA

- Este producto está garantizado por un periodo de 36 meses, efectivos desde la fecha de compra por el primer usuario.
- Esta garantía cubre cualquier fallo de material o de producción excluyendo: baterías, cargadores, piezas defectuosas debido al desgaste normal tales como rodamientos, escobillas, cables y enchufes, o accesorios tales como brocas, hojas de sierra, etc.; los daños o defectos causados por uso abusivo, accidentes o alteraciones del producto; ni los costes de transporte.
- Los daños y/o defectos que fueren la consecuencia de un uso indebido tampoco están cubiertos por las disposiciones de esta garantía.
- Igualmente, declinamos toda responsabilidad por lesiones corporales causadas por el uso inadecuado de la herramienta.
- Las reparaciones deben ser efectuadas por un centro autorizado de servicio al cliente para herramientas Powerplus.
- Se puede obtener más información llamando al número de teléfono 00 32 3 292 92 90.
- El cliente correrá siempre con todos los costes de transporte, salvo si se conviene lo contrario por escrito.
- Al mismo tiempo, si el daño del aparato es la consecuencia de una sobrecarga o de un mantenimiento negligente, no se aceptará ninguna reclamación en el marco de la garantía.
- Se excluye definitivamente de la garantía los daños que fueren la consecuencia de una penetración de líquido o de polvo en exceso, los daños intencionales (aposta o por gran negligencia), así como el resultado de un uso inadecuado (utilización para fines para los cuales no está adaptado), incompetente (por ejemplo, incumpliendo las instrucciones contenidas en este manual), de un ensamblaje realizado por una persona sin experiencia, de rayos, de una tensión incorrecta de la red. Esta lista no es completa.
- La aceptación de reclamaciones en el marco de la garantía nunca puede conducir a la prolongación del periodo de validez de ésta ni al inicio de un nuevo periodo de garantía, en caso de reemplazo del aparato.
- Los aparatos o piezas reemplazadas en el marco de la garantía serán, por lo tanto, propiedad de Varo NV.
- Nos reservamos el derecho de rechazar toda reclamación en la que no se pueda verificar la fecha de compra o que no se pueda demostrar un correcto mantenimiento (limpieza frecuente de las rejillas de ventilación e intervención regular de servicio en las escobillas, etc.).
- Debe conservar el recibo de compra como prueba de la fecha de compra.
- Debe devolver al vendedor la máquina no desmontada, en un estado de limpieza aceptable, en su maleta original (en caso de que se hubiere entregado la máquina en un maleta), acompañada de su recibo de compra.

12 MEDIO AMBIENTE



Si al cabo de un largo periodo de utilización debiere cambiar la máquina, no la deseche entre los residuos domésticos. Deshágase de ella de una forma que fuere compatible con la protección del medio ambiente.

No se pueden tratar los desechos producidos por las máquinas eléctricas como desechos domésticos. Se les debe reciclar allí donde existan instalaciones apropiadas. Consulte el organismo local o el vendedor para obtener información sobre su reciclaje.

1	APPLICAZIONE	2
2	DESCRIZIONE (FIG. A)	2
3	DISTINTA DEI COMPONENTI	2
4	SIMBOLI	3
5	NORME GENERALI DI SICUREZZA	3
5.1	<i>Luogo di lavoro</i>	3
5.2	<i>Sicurezza elettrica</i>	3
5.3	<i>Sicurezza delle persone</i>	4
5.4	<i>Uso attento e scrupoloso degli elettroutensili</i>	4
5.5	<i>Manutenzione</i>	4
6	AVVERTENZE DI SICUREZZA SPECIFICHE	5
6.1	<i>Cose da fare</i>	5
6.2	<i>Cose da non fare</i>	5
7	USO DEL COMPRESSORE	6
7.1	<i>Allacciamento alla rete</i>	6
7.2	<i>Interruttore ON/OFF</i>	6
7.3	<i>Regolazione della pressione</i>	6
7.4	<i>Valvola di sicurezza</i>	6
7.5	<i>Montaggio del filtro dell'aria</i>	6
8	PULIZIA E MANUTENZIONE	7
8.1	<i>Manutenzione</i>	7
9	DATI TECNICI	7
10	RUMORE	7
11	GARANZIA	8
12	AMBIENTE	8

COMPRESSORE PORTATILE SILENZIOSO SENZA OLIO 550W 6L POWX1724S

1 APPLICAZIONE

Il compressore è progettato per produrre aria compressa. Non è previsto per l'uso commerciale.



AVVERTENZA! Per la vostra incolumità, si consiglia di leggere attentamente il presente manuale prima di utilizzare la macchina. Consegnare l'elettrodomestico solo accompagnato da queste istruzioni.

2 DESCRIZIONE (FIG. A)

1. Interruttore on/off
2. Valvola di sicurezza
3. Manometro pressione aria di utilizzo
4. Uscita aria compressa con innesto rapido
5. Rubinetto spurgo condensa serbatoio
6. Manopola regolazione pressione di utilizzo
7. Serbatoio
8. Cavo d'alimentazione
9. Maniglia per trasporto
10. Piedino in gomma

3 DISTINTA DEI COMPONENTI

- Estrarre l'apparecchio dall'imballaggio.
- Rimuovere il resto dell'imballaggio e i componenti di supporto per il trasporto (se presenti)
- Verificare che tutti i pezzi siano presenti.
- Controllare che l'apparecchio, il cavo di alimentazione, la spina e tutti gli accessori non abbiano riportato danni durante il trasporto.
- Se possibile conservare tutto il materiale di imballaggio fino al termine del periodo di garanzia. Successivamente, smaltirlo presso il sistema locale di smaltimento rifiuti.



AVVERTENZA I componenti del materiale di imballaggio non sono giocattoli! I bambini non devono giocare con i sacchetti di plastica! Rischio di soffocamento!

- 1 compressore portatile senza olio
- 1 manuale istruzioni
- 1 pompa di alta qualità per pneumatici







- 1 tubo di gomma 5 m
- 8 ugelli



Se alcuni componenti risultano danneggiati o mancanti, rivolgersi al rivenditore.

4 SIMBOLI

Nel presente manuale e/o sulla macchina sono utilizzati i seguenti simboli:

	Leggere attentamente il manuale d'istruzioni prima dell'uso.		Pericolo di scottature.
	Indossare protezioni auricolari. Indossare protezioni oculari.		Pericolo avviamento automatico.
	Attenzione corrente elettrica.		Indossare guanti protettivi.

5 NORME GENERALI DI SICUREZZA

Attenzione! Leggere tutte le istruzioni. Non attenersi alle avvertenze e alle istruzioni che seguono può causare scosse elettriche, incendi e/o gravi lesioni. Conservare le presenti avvertenze e istruzioni in modo da poterle consultare in seguito. Il termine "elettroutensile" di seguito utilizzato si riferisce a elettroutensili alimentati a rete (con cavo) o a batteria (cordless).

5.1 Luogo di lavoro

- Mantenere l'area di lavoro pulita e in ordine. Aree di lavoro in disordine e non illuminate possono dare origine a incidenti.
- Non utilizzare l'apparecchio in ambienti a rischio di esplosione nei quali si trovino liquidi, gas o polveri infiammabili. Gli elettroutensili producono scintille che possono incendiare polveri o vapori.
- Durante l'impiego dell'elettroutensile, tenere lontani bambini e i non addetti ai lavori. In caso di distrazione, si potrebbe perdere il controllo dell'apparecchio.

5.2 Sicurezza elettrica



Verificare sempre che la tensione della rete di alimentazione corrisponda a quella indicata sulla targa dati.

- La spina dell'apparecchio deve essere adatta alla presa. La spina non può essere modificata in alcun modo. Non utilizzare spine adattatrici insieme ad apparecchi collegati a terra. Spine non modificate e prese di corrente adatte riducono il rischio di scosse elettriche.
- Evitare il contatto fisico con superfici collegate a terra quali tubi, impianti di riscaldamento, fornelli e frigoriferi. C'è un alto rischio di prendere la scossa se il corpo è collegato a terra.
- Proteggere l'apparecchio da pioggia e umidità. L'infiltrazione di acqua in un elettroutensile aumenta il rischio di scossa elettrica.
- Maneggiare il cavo con cura. Non utilizzare il cavo per trascinare l'apparecchio, per appenderlo oppure per estrarre la spina dalla presa. Tenere lontano il cavo da fonti di calore, olio, spigoli aguzzi o parti in movimento dell'apparecchio. I cavi danneggiati o aggrovigliati aumentano il rischio di ricevere scosse elettriche.
- Se l'elettroutensile va impiegato all'aperto, utilizzare solo prolunghe adatte a questo scopo. L'impiego di una prolunga adatta per l'uso all'aperto diminuisce il rischio di scosse elettriche.
- Se non si può evitare di azionare l'elettroutensile in un luogo umido, utilizzare una rete di alimentazione protetta da dispositivo di corrente residua (RCD). L'uso di un RCD riduce il rischio di scosse elettriche.

5.3 Sicurezza delle persone

- Prestare attenzione. Fare molta attenzione a quello che si fa quando si lavora con un elettroutensile. Non utilizzare l'apparecchio quando si è stanchi o sotto gli effetti di droghe, alcool o farmaci. Un momento di distrazione durante l'uso dell'apparecchio può causare gravi lesioni.
- Indossare dispositivi di protezione personali e sempre un paio di occhiali protettivi. Indossare dispositivi di protezione personali quali maschera antipolvere, calzature di sicurezza antiscivolo, elmetto o paraorecchie, a seconda del tipo di impiego dell'elettroutensile, fa diminuire il rischio di lesioni.
- Evitare la messa in funzione accidentale. Accertarsi che l'interruttore si trovi sulla posizione "off" prima di inserire la spina nella presa. Se durante il trasporto dell'apparecchio il dito poggia sull'interruttore, oppure se l'apparecchio viene collegato alla rete già in posizione di innesto, si possono causare incidenti.
- Prima di avviare l'apparecchio, rimuovere gli utensili di regolazione o la chiave per dadi. Un utensile o una chiave che si trovino in una sezione rotante possono causare lesioni.
- Non addossarsi alla macchina. Trovare una posizione sicura e mantenere sempre l'equilibrio. In questo modo si può controllare l'apparecchio anche in situazioni impreviste.
- Indossare l'abbigliamento adatto. Indossare capi il più possibile aderenti ed evitare di indossare ornamenti o gioielli. Tenere capelli, abbigliamento e guanti lontano dalle sezioni in movimento. Un abbigliamento non aderente, gioielli o capelli lunghi possono restare intrappolati nelle sezioni in movimento.
- Se possono essere montati sistemi di aspirazione e captazione della polvere, assicurarsi che siano collegati e che vengano utilizzati in modo corretto. L'impiego di questi sistemi diminuisce i rischi causati dalla polvere.

5.4 Uso attento e scrupoloso degli elettroutensili

- Non sovraccaricare l'apparecchio. Utilizzare l'elettroutensile idoneo al lavoro da svolgere. Con l'elettroutensile idoneo si potrà lavorare meglio e in modo più sicuro a seconda del campo di applicazione.
- Non utilizzare mai un elettroutensile il cui interruttore sia difettoso. Un elettroutensile che non si riesca più ad accendere o spegnere è pericoloso e deve essere riparato.
- Estrarre la spina dalla presa prima delle regolazioni dell'apparecchio, della sostituzione di accessori o del suo inutilizzo. Queste precauzioni impediscono l'avvio involontario dell'apparecchio.
- Conservare gli elettroutensili fuori dalla portata dei bambini. Non far utilizzare l'apparecchio a persone che non ne hanno familiarità oppure che non hanno letto queste istruzioni. Gli elettroutensili sono attrezzi pericolosi nelle mani di persone inesperte.
- Avere cura dell'apparecchio. Controllare che le parti mobili dell'apparecchio funzionino perfettamente e non si blocchino, che non ci siano pezzi rotti oppure danneggiati in modo tale da pregiudicarne il funzionamento. Far riparare i pezzi danneggiati prima dell'impiego dell'apparecchio. Molti incidenti sono stati causati da elettroutensili sui quali viene eseguita una scarsa manutenzione.
- Conservare gli utensili da taglio affilati e in ordine. Gli utensili da taglio conservati con cura e debitamente affilati si bloccano di meno e si gestiscono meglio.
- Utilizzare l'elettroutensile, gli accessori, gli utensili, ecc. conformemente alle presenti istruzioni e per gli scopi previsti per questo modello particolare. Tenere quindi in considerazione le condizioni di lavoro e il tipo di applicazione. L'impiego di elettroutensili per usi diversi da quelli previsti può condurre a situazioni pericolose.

5.5 Manutenzione

- Far riparare l'apparecchio solo da personale specializzato e che utilizza solo pezzi di ricambio originali. In questo modo viene garantita la sicurezza dell'apparecchio.

6 AVVERTENZE DI SICUREZZA SPECIFICHE



Questo simbolo indica le avvertenze da leggere attentamente prima di utilizzare il prodotto, in modo da prevenire possibili danni fisici all'utente.



L'aria compressa è una forma di energia potenzialmente pericolosa, pertanto è necessario usare estrema cautela utilizzando il compressore e gli accessori.



Attenzione: il compressore potrebbe ripartire in caso di black-out e successivo ripristino di tensione.

Il valore di PRESSIONE ACUSTICA misurato 4 m. equivale al valore di POTENZA ACUSTICA dichiarato sull'etichetta gialla, posizionata sul compressore, meno 20 dB.

6.1 Cose da fare

- Il compressore deve essere utilizzato in ambienti idonei (ben aerati, con temperatura ambiente compresa fra +5 °C e +40 °C) e mai in presenza di polveri, acidi, vapori, gas esplosivi o infiammabili.
- Tenere sgombra l'area di lavoro. Il compressore in funzione deve essere posizionato su un appoggio stabile.
- È consigliato l'uso di occhiali protettivi durante l'utilizzo per proteggere gli occhi da corpi estranei sollevati dal getto di aria compressa.
- Utilizzando gli accessori pneumatici indossare possibilmente abbigliamento antinfortunistico.
- Mantenere sempre una distanza di sicurezza di almeno 4 metri tra il compressore e la zona di lavoro.
- Controllare la rispondenza dei dati di targa del compressore con quelli reali dell'impianto elettrico; si ammette una variazione di tensione di +/- 10% rispetto al valore nominale.
- Inserire la spina del cavo elettrico in una presa idonea per forma, tensione e frequenza e conforme alle normative vigenti.
- Utilizzare prolunghe del cavo elettrico di lunghezza massima di 5 metri e con sezione del cavo non inferiore a 1,5 mm². Si sconsiglia l'uso di prolunghe diverse per lunghezza e sezione nonché adattatori e prese multiple.
- Usare sempre e solo la maniglia per spostare il compressore.
- L'utilizzo dell'aria compressa nei diversi usi previsti (gonfiaggio, utensili pneumatici, verniciatura, lavaggio con detergenti solo a base acquosa, graffatura, ecc.) comporta la conoscenza ed il rispetto delle norme previste nei singoli casi.
- Questo compressore è costruito per funzionare con un rapporto di intermittenza specificato sulla targhetta dati tecnici, (ad esempio S3- 15 significa 1,5 minuti di lavoro e 8,5 minuti di fermata) onde evitare un eccessivo surriscaldamento del motore elettrico. Nel caso ciò si dovesse verificare, interverrebbe la protezione termica di cui il motore è dotato interrompendo automaticamente la corrente elettrica quando la temperatura è troppo elevata. Al ritorno delle condizioni normali di temperatura il motore si riavvia automaticamente.

6.2 Cose da non fare

- Non dirigere mai il getto di aria/liquidi verso persone, animali o verso il proprio corpo.
- Non far entrare il compressore in contatto con l'acqua o altri liquidi, evitando inoltre con cura di non dirigere mai il getto di liquidi, spruzzati da utensili collegati al compressore, verso il compressore stesso: l'apparecchio è sotto tensione e potrebbero verificarsi folgorazioni o cortocircuiti.

- Non usare l'apparecchio a piedi nudi o con mani e piedi bagnati.
- Non tirare il cavo di alimentazione per staccare la spina dalla presa o per spostare il compressore.
- Non lasciare esposto l'apparecchio agli agenti atmosferici (pioggia, sole, nebbia, neve).
- Se questo compressore dovesse essere utilizzato in ambiente esterno, dopo l'uso ricordarsi sempre di riporlo in un luogo coperto o chiuso.
- Non utilizzare mai il compressore all'esterno in caso di pioggia o di condizioni meteorologiche avverse.
- Non permettere l'uso del compressore a persone inesperte senza adeguata sorveglianza. Tenere lontani dall'area di lavoro gli animali.
- L'aria compressa prodotta da questa macchina non è utilizzabile in campo farmaceutico, alimentare o ospedaliero e non può essere utilizzata per riempire bombole da immersione.
- Non posizionare oggetti infiammabili o oggetti in nylon e stoffa vicino e/o sul compressore.
- Non coprire le prese d'aria sul compressore.
- Non aprire o manomettere il compressore in alcuna sua parte. Rivolgersi ad un Centro Assistenza autorizzato.

7 USO DEL COMPRESSORE

7.1 Allacciamento alla rete

Il compressore è dotato di un cavo di alimentazione con spina con messa a terra. Prima della messa in esercizio verificare che la tensione di rete corrisponda a quella di esercizio indicata sulla targhetta delle caratteristiche dell'apparecchio. I cavi di alimentazione troppo lunghi nonché prolunghie, avvolgicavi, ecc. causano un calo di tensione e possono impedire l'avvio del motore. In caso di basse temperature inferiori a +5 °C l'avvio del motore può essere più difficile.

7.2 Interruttore ON/OFF

Per accendere l'apparecchio, premere l'interruttore On/Off (rif. 1).
Premere nuovamente l'interruttore On/Off (rif. 1) per spegnere l'apparecchio.

7.3 Regolazione della pressione

- Con il regolatore della pressione (rif. 6) si può impostare la pressione sul manometro (rif. 3).
- La pressione impostata può essere prelevata sull'accoppiamento rapido (rif. 4).

Non appena la pressione si accumula nel recipiente, il motore si spegne automaticamente.



Il motore si accende automaticamente quando la pressione del serbatoio è insufficiente.

7.4 Valvola di sicurezza

La valvola di sicurezza è stata impostata per la pressione massima consentita del recipiente a pressione. È vietato regolare la valvola di sicurezza o rimuoverne la guarnizione. Attuare occasionalmente la valvola di sicurezza per accertarsi che funzioni correttamente al momento opportuno. A questo scopo sarà necessario rimuovere il coperchio di protezione.

7.5 Montaggio del filtro dell'aria

Rimuovere l'arresto di trasporto con un cacciavite o simile e avvitare saldamente il filtro dell'aria (Rif. 1) sull'apparecchiatura (Fig. 1a-1b). Se fornito, inserire il tubo di aspirazione all'interno del coperchio del filtro (Fig. 1c).

8 PULIZIA E MANUTENZIONE

8.1 *Manutenzione*

Non pulire la macchina e i suoi componenti con solventi, liquidi infiammabili o tossici. Impiegare solamente un panno umido assicurandosi di avere scollegato la spina dalla presa elettrica.

Dopo 2 ore circa di utilizzo occorre scaricare l'acqua di condensa che si forma dal serbatoio. Scaricare prima tutta l'aria utilizzando l'accessorio collegato, come descritto precedentemente. Svitare di due giri la valvola di spurgo 5 posta sotto il compressore (preventivamente spento), avendo cura di tenere quest'ultimo in posizione verticale. Scaricata tutta l'acqua, riavvitare con forza la valvola.



Attenzione: l'acqua che si condensa, se non scaricata, può corrodere il serbatoio, limitandone la capacità e pregiudicandone la sicurezza.



Lo SMALTIMENTO della condensa deve avvenire nel rispetto della tutela dell'ambiente e delle leggi in vigore, trattandosi di prodotto inquinante.

9 DATI TECNICI

Tipo	POWX1724S
Tensione nominale	230 V
Frequenza nominale	50 Hz
Potenza nominale	550 W / 0,75 hp
Velocità di rotazione	1500 min ⁻¹
Pressione nominale	8 bar
Capacità serbatoio	6 l
Debito d'aria (capacità)	105 l/min

10 RUMORE

Valori di emissione di rumore misurati in conformità allo standard applicabile. (K=3)

Livello di potenza acustica L_{WA}

79 dB(A)



ATTENZIONE! Indossare protezioni acustiche se la pressione acustica supera 85 dB(A).

11 GARANZIA

- Questo prodotto è garantito per un periodo di 36 mesi a decorrere dalla data dell'acquisto da parte del primo utilizzatore.
- La presente garanzia copre tutti i difetti di materiali o produzione, esclusi: batterie, caricabatterie, parti difettose soggette a normale usura quali cuscinetti, spazzole, cavi e spine o accessori quali trapani, punte di trapano, lame di seghe, ecc.; danni o difetti derivanti da incuria, incidenti o alterazioni; costi di trasporto.
- Sono esclusi dalle clausole della garanzia danni e/o difetti conseguenti all'uso non conforme.
- Si declina ogni responsabilità per eventuali lesioni provocate dall'uso non conforme dell'apparecchio.
- Le riparazioni devono essere affidate esclusivamente a un centro di assistenza ai clienti autorizzato da Powerplus tools.
- Per ulteriori informazioni, telefonare al numero 00 32 3 292 92 90.
- Tutti i costi di trasporto sono a carico del cliente, salvo accordi diversi in forma scritta.
- Non sono inoltre consentiti reclami sulla garanzia qualora il danno al dispositivo sia dovuto alle conseguenze di una manutenzione inadeguata o di un sovraccarico.
- Sono inderogabilmente esclusi dalla garanzia i danni derivati da infiltrazione di liquidi, penetrazione di polvere, danni intenzionali (perpetrati deliberatamente o dovuti a negligenza evidente), uso improprio (scopi per i quali il dispositivo non è idoneo), uso non competente (cioè senza rispettare le istruzioni fornite nel manuale), assemblaggio da parte di personale inesperto, fulmini, tensione di rete errata. Questa clausola non è restrittiva.
- L'accettazione dei reclami in base al regolamento di questa garanzia non comporta in nessun caso la proroga del periodo di validità della stessa né l'inizio di un nuovo periodo di garanzia in caso di sostituzione del dispositivo.
- I dispositivi o i componenti sostituiti nel periodo della garanzia sono pertanto di proprietà di Varo NV.
- Ci riserviamo il diritto di respingere i reclami nei casi in cui non sia possibile verificare l'acquisto o quando sia evidente che il prodotto non è stato sottoposto a una corretta manutenzione. (pulizia delle aperture di ventilazione, regolare assistenza per le spazzole al carbonio, ecc.).
- Conservare lo scontrino come prova della data d'acquisto.
- L'apparecchio non smontato deve essere restituito al rivenditore in condizioni di pulizia accettabili, nella custodia preformata originale (se applicabile), accompagnato dalla prova d'acquisto.

12 AMBIENTE



Ove la macchina, in seguito ad uso prolungato, dovesse essere sostituita, non gettarla tra i rifiuti domestici, ma liberarsene in modo rispettoso per l'ambiente.

I rifiuti prodotti dalle macchine elettriche non possono essere trattati come i normali rifiuti domestici. Provvedere al riciclo laddove esistono impianti adeguati.

Consultare l'ente locale o il rivenditore per consigli su raccolta e smaltimento.

1	APLICAÇÃO	2
2	DESCRIÇÃO (FIG. A)	2
3	LISTA DE CONTEÚDO DA EMBALAGEM	2
4	SÍMBOLOS	3
5	PROCEDIMENTOS GERAIS DE SEGURANÇA	3
5.1	<i>Local a trabalhar</i>	3
5.2	<i>Segurança elétrica</i>	3
5.3	<i>Segurança de pessoas</i>	4
5.4	<i>Manuseamento e emprego de ferramentas elétricas com precaução</i>	4
5.5	<i>Assistência técnica</i>	5
6	AVISOS DE SEGURANÇA ESPECÍFICOS	5
6.1	<i>O que fazer</i>	5
6.2	<i>O que não se deve fazer</i>	6
7	USO DO COMPRESSOR	6
7.1	<i>Tensão</i>	6
7.2	<i>Interruptor para ligar/desligar</i>	6
7.3	<i>Regular a pressão</i>	6
7.4	<i>Válvula de segurança</i>	7
7.5	<i>Montagem do filtro de ar</i>	7
8	LIMPEZA E MANUTENÇÃO	7
8.1	<i>Manutenção</i>	7
9	DADOS TÉCNICOS	7
10	RUÍDO	7
11	GARANTIA	8
12	MEIO-AMBIENTE	8

COMPRESSOR PORTÁTIL SEM ÓLEO SILENCIOSO 550W 6L POWX1724S

1 APLICAÇÃO

O seu compressor foi concebido para fornecer ar comprimido. Não se destina a uso comercial.



AVISO! Antes de utilizar a máquina, leia atentamente este manual para garantir a sua própria segurança. Ceda apenas a sua ferramenta elétrica juntamente com este manual de instruções.

2 DESCRIÇÃO (FIG. A)

1. Interruptor on/off
2. Válvula de segurança
3. Manómetro da pressão de ar de utilização
4. Saída do ar comprimido com engate rápido
5. Torneira de evacuação da condensação do depósito
6. Botão de regulação da pressão de utilização
7. Depósito
8. Cabo de alimentação
9. Alça para transporte
10. Pé de borracha

3 LISTA DE CONTEÚDO DA EMBALAGEM

- Retire todo o material da embalagem.
- Retire os suportes de embalagem e transporte ainda existentes (se houver).
- Verifique a existência de todo o conteúdo da embalagem.
- Verifique possíveis danos de transporte na ferramenta, no cabo de alimentação, na ficha elétrica e em todos os acessórios.
- Se possível, guarde a embalagem até ao fim do período de garantia. Elimine-a depois através do seu sistema de recolha de resíduos local.



AVISO: Os materiais de embalagem não são brinquedos! As crianças não devem brincar com sacos de plástico! Perigo de asfixia!

1 compressor portátil sem óleo
1 manual de instruções
1 bomba de ar para pneus de alta qualidade







1 tubo de borracha (5 m)
8 bocais



Caso haja partes em falta ou danificadas, por favor, contacte o seu comerciante.

4 SÍMBOLOS

Neste manual e/ou na máquina são utilizados os seguintes símbolos:

	Ler com atenção o manual de instruções antes do uso.		Perigo de queimaduras.
	Utilize proteção auricular. Utilize proteção visual.		Perigo arranque automático.
	Atenção corrente elétrica.		Use luvas de proteção.

5 PROCEDIMENTOS GERAIS DE SEGURANÇA

Leia todos os avisos de segurança e todas as instruções. O não-cumprimento dos avisos e instruções podem provocar choque elétrico, incêndio e /ou ferimentos graves. Guarde todos os avisos e instruções para referência futura. O conceito utilizado a seguir de „Ferramenta elétrica” refere-se a ferramentas elétricas com cabo de alimentação ou alimentação por bateria (sem cabo elétrico).

5.1 Local a trabalhar

- Mantenha a sua área a trabalhar limpa e arrumada. A desordem e áreas a trabalhar com pouca iluminação podem desencadear acidentes.
- Não trabalhe com o aparelho em ambientes com risco de explosão, onde se encontrem líquidos, gases ou poeiras inflamáveis. As ferramentas elétricas produzem faíscas, as quais podem inflamar as poeiras ou vapores.
- Mantenha as crianças e outras pessoas afastadas durante a utilização da ferramenta elétrica. Em caso de distração, pode perder o controlo sobre o aparelho.

5.2 Segurança elétrica



Certifique-se sempre que a tensão de alimentação corresponde à voltagem especificada na placa de características.

- A ficha de ligação do aparelho tem que encaixar corretamente na tomada. A ficha não pode de forma alguma ser modificada. Não utilize nenhum adaptador juntamente com aparelhos ligados à terra. As fichas intactas e tomadas adequadas diminuem o risco de choque elétrico.
- Evite o contacto físico com superfícies ligadas à terra, tais como tubagens, aparelhos de aquecimento, fogões e frigoríficos. Existe um risco agravado de choque elétrico, se tiver contacto físico com terra.
- Mantenha o aparelho afastado de chuva ou humidade. A entrada de água num aparelho elétrico aumenta o risco de choque elétrico.
- Não utilize o cabo elétrico para segurar ou pendurar o aparelho ou para puxar a ficha da tomada. Mantenha o cabo elétrico afastado do calor, óleo, arestas afiadas ou de peças de aparelhos em movimento. Os cabos elétricos danificados ou dobrados aumentam o risco de choque elétrico.
- Se trabalhar com uma ferramenta elétrica ao ar livre, utilize apenas extensões que sejam também indicadas para uso no exterior. A utilização de uma extensão apropriada para uso no exterior diminui o risco de choque elétrico.

- Caso não seja possível evitar operar a ferramenta elétrica num local húmido, use um dispositivo contra corrente residual (RCD). O uso de um RCD reduz o risco de choque elétrico.

5.3 Segurança de pessoas

- Esteja atento. Esteja concentrado e seja sensato ao trabalhar com uma ferramenta elétrica. Não utilize o aparelho se estiver cansado ou sob a influência de estupefacientes, álcool ou medicamentos. Um momento de distração durante a utilização do aparelho pode provocar ferimentos graves.
- Use equipamento de proteção individual e use sempre óculos de proteção. O uso de equipamento de proteção individual, assim como máscaras anti-poeiras, calçado de segurança anti-derrapante, capacete de segurança ou proteção auricular, conforme o tipo e aplicação da ferramenta elétrica, diminui o risco de ferimentos.
- Evite uma entrada em funcionamento acidental. Certifique-se de que o interruptor se encontra na posição "OFF (0)" (desligado), antes de inserir a ficha na tomada. Se tiver o dedo no interruptor ao segurar o aparelho ou ligar o aparelho à corrente elétrica com o interruptor ativado, podem resultar acidentes.
- Retire ferramentas de ajuste ou chaves de parafusos, antes de ligar o aparelho. Uma ferramenta ou chave que se encontre numa peça giratória do aparelho pode provocar ferimentos.
- Não se sobrevalorize. Tenha atenção a uma postura correta e mantenha sempre o equilíbrio. Desta forma, poderá controlar melhor o aparelho em situações inesperadas.
- Use vestuário apropriado. Não use roupas largas nem jóias. Mantenha o cabelo, roupa e luvas a trabalhar afastados de peças em movimento. As roupas soltas, jóias ou cabelos compridos soltos podem ser apanhados pelas peças em movimento.
- Se puderem ser montados dispositivos de aspiração e absorção de poeiras, certifique-se de que os mesmos estão ligados e são utilizados corretamente. A utilização destes dispositivos diminui os riscos associados a poeiras.

5.4 Manuseamento e emprego de ferramentas elétricas com precaução

- Não sobrecarregue o aparelho. Utilize a ferramenta elétrica indicada para o seu trabalho. Com a ferramenta elétrica adequada, trabalha melhor e de forma mais segura nas áreas a trabalhar indicadas.
- Não utilize uma ferramenta elétrica com o interruptor danificado. Uma ferramenta elétrica que não possa ser mais ligada ou desligada é perigosa e tem de ser reparada.
- Retire a ficha da tomada antes de proceder a ajustes no aparelho, substituir acessórios ou arrumar o aparelho. Esta medida de precaução impede o arranque acidental do aparelho.
- Guarde as ferramentas elétricas não utilizadas fora do alcance das crianças. Não permita que outras pessoas façam uso do aparelho, se não estiverem familiarizadas com o mesmo ou não tiverem lido estas instruções. As ferramentas elétricas são perigosas, se forem utilizadas por pessoas inexperientes.
- Faça a manutenção do aparelho com cuidado. Inspeccione se as peças móveis do aparelho funcionam corretamente e não bloqueiam, se as peças estão partidas ou danificadas de forma a comprometer o funcionamento do aparelho. Mandar reparar as peças danificadas antes da utilização do aparelho. Muitos acidentes têm a sua origem na manutenção incorreta das ferramentas elétricas.
- Mantenha as ferramentas de corte afiadas e limpas. As ferramentas de corte com extremidades de corte afiadas, com uma manutenção correta, bloqueiam menos e são mais fáceis de manusear.
- Utilize a ferramenta elétrica, acessórios, ferramentas normalizadas, etc. de acordo com estas instruções para este tipo especial de aparelho. Tenha também em atenção as condições a trabalhar e a tarefa a executar. O emprego das ferramentas elétricas para aplicações diferentes das estipuladas pode desencadear situações de perigo.

5.5 Assistência técnica

- Mandar reparar o seu aparelho apenas por técnicos qualificados e apenas com peças de substituição originais. Desta forma, é assegurado que a segurança do aparelho se mantém.

6 AVISOS DE SEGURANÇA ESPECÍFICOS



Este símbolo indica as advertências a ler com atenção antes de utilizar o produto, de forma a prevenir possíveis danos físicos ao utilizador.



O ar comprimido é uma forma de energia potencialmente perigosa; portanto, é necessário ter o máximo cuidado ao utilizar o compressor e os acessórios.



Atenção: o compressor pode voltar a funcionar em caso de queda de energia e restabelecimento subsequente da tensão.

O valor de PRESSÃO ACÚSTICA medindo 4 m. equivale ao valor de POTÊNCIA ACÚSTICA declarado na etiqueta amarela, posicionada no compressor, menos 20 dB.

6.1 O que fazer

- O compressor deve ser utilizado em ambientes adequados (bem arejados, com temperatura ambiente compreendida entre +5 °C e +40 °C) e nunca em presença de pós, ácidos, vapores, gases explosivos ou inflamáveis.
- Manter livre a área de trabalho. O compressor em funcionamento deve ser colocado sobre um apoio estável. Utilizar o compressor exclusivamente na posição vertical.
- É aconselhado o uso de óculos de proteção durante o uso para proteger os olhos de corpos estranhos levantados pelo jacto de ar comprimido.
- Utilizando os acessórios pneumáticos usar se possível roupas de proteção.
- Manter sempre uma distância de segurança de pelo menos 4 metros entre o compressor e a zona de trabalho.
- Controle se os dados da placa do compressor correspondem com os dados efetivos do sistema elétrico; admite-se uma variação de tensão de +/- 10% em relação ao valor nominal.
- Inserir a ficha do cabo elétrico numa tomada adequada quanto à forma, tensão e frequência e em conformidade com as normas vigentes.
- Utilizar extensões do cabo elétrico de comprimento máximo de 5 metros e com secção do cabo não abaixo de 1,5 mm². Não é aconselhado o uso de extensões com comprimento e secção diferentes, nem de adaptadores e tomadas múltiplas.
- Usar exclusivamente a alça para deslocar o compressor.
- A utilização do ar comprimido nos diversos usos previstos (insuflação, ferramentas pneumáticas, pintura, lavagem com detergentes somente com base aquosa, agrafamento, etc.) implica o conhecimento e o respeito das normas previstas em cada caso separadamente.
- Este compressor foi construído para funcionar com a relação de intermitência especificada na placa de dados técnicos, (por exemplo, S3-15 significa 1,5 minutos de trabalho e 8,5 minutos de pausa) para evitar o sobreaquecimento excessivo do motor elétrico. Se isso acontecer, intervirá a proteção térmica com a qual o motor está equipado, interrompendo automaticamente a corrente elétrica quando a temperatura estiver demasiado elevada. Após voltarem as condições normais de temperatura, o motor se reativará automaticamente.

6.2 O que não se deve fazer

- Nunca orientar o jacto de ar/líquidos na direção de pessoas, animais ou do próprio corpo.
- Não deixar que o compressor entre em contacto com água ou outros líquidos, evitando, também, com cuidado, orientar o jacto de líquidos, borrifados por ferramentas conectadas ao compressor, na direção deste último: o aparelho está sob tensão e poderiam ocorrer fulgurações ou curto-circuito.
- Não usar o aparelho com os pés descalços ou com as mãos e os pés molhados.
- Não puxar o cabo de alimentação para desconectar a ficha da tomada ou para deslocar o compressor.
- Não deixar o aparelho exposto às intempéries (chuva, sol, nevoeiro, neve).
- Se este compressor tiver de ser utilizado em ambiente exterior, após o uso, lembrar-se sempre de o guardar num local coberto ou fechado.
- Nunca utilizar o compressor no exterior em caso de chuva ou de condições atmosféricas adversas.
- Não permitir que pessoas inexperientes usem o compressor sem uma adequada vigilância. Manter animais longe da área de trabalho.
- O ar comprimido produzido por esta máquina não pode ser utilizado no campo farmacêutico, alimentar ou hospitalar e não pode ser utilizado para encher garrafas de mergulho.
- Não posicionar objetos inflamáveis ou objetos em nylon e tecido perto e/ou sobre o compressor.
- Não cobrir as saídas de ar do compressor.
- Não abrir nem a alterar nenhuma parte do compressor. Dirigir-se, se necessário, a um Centro de Assistência Autorizado.

7 USO DO COMPRESSOR**7.1 Tensão**

O compressor está equipado com um cabo elétrico com ficha Schuko. Antes da colocação em funcionamento, certifique-se de que a tensão de rede corresponde à tensão de serviço constante na chapa de potência da máquina. Os cabos de alimentação longos, as extensões, os tambores para cabos, etc. causam queda de tensão e podem impossibilitar o arranque do motor. Com temperaturas inferiores a +5 °C, a falta de mobilidade compromete o arranque do motor.

7.2 Interruptor para ligar/desligar

Para ligar o equipamento acione o interruptor On/Off (referência 1).
Prima novamente o interruptor On/Off (referência 1) para desligar o equipamento.

7.3 Regular a pressão

- Com o regulador de pressão (referência 6) pode ajustar a pressão no manómetro (referência 3).
- A pressão ajustada pode ser retirada no acoplamento rápido (referência 4).

Logo que a pressão do vaso de pressão aumente, o motor desliga-se automaticamente.



O motor liga-se automaticamente logo que a pressão fique muito baixa.

7.4 **Válvula de segurança**

A válvula de segurança foi ajustada para a pressão máxima permitida do vaso de pressão. É proibido ajustar a válvula de segurança ou retirar o anel de segurança.

Acione a válvula de segurança ocasionalmente para se certificar que funciona quando é necessário. Para isso remova a tampa de proteção.

7.5 **Montagem do filtro de ar**

Remova a parada de transporte com uma chave de fenda ou similar e aperte o filtro de ar (Ref. I) firmemente no equipamento (Fig. 1a-1b). Se fornecido, insira o tubo de sucção dentro da tampa do filtro (Fig. 1c).

8 LIMPEZA E MANUTENÇÃO

8.1 **Manutenção**

Não limpar a máquina e os seus componentes com solventes, líquidos inflamáveis ou tóxicos. Utilizar apenas um pano húmido, certificando-se de ter desligado a ficha da tomada elétrica.

Após cerca de 2 horas de utilização, é necessário drenar a água de condensação que se forma no depósito. Primeiro, deixar sair todo o ar utilizando o acessório conectado, como descrito anteriormente. Desapertar, dando duas voltas, a válvula de drenagem 5 situada por baixo do compressor (previamente desligado), tendo o cuidado de manter este último na posição vertical. Descarregada toda a água, apertar com força a válvula.



Atenção: a água que se condensa, se não for drenada, pode corroer o depósito, limitando a sua capacidade e prejudicando a sua segurança.



A ELIMINAÇÃO da condensação deve ocorrer respeitando o meio ambiente e as leis em vigor, tratando-se de produto poluente.

9 DADOS TÉCNICOS

Tipo	POWX1724S
Tensão nominal	230 V
Frequência nominal	50 Hz
Potência nominal	550 W / 0,75 hp
Velocidade de rotação	1500 min ⁻¹
Pressão nominal	8 bar
Capacidade do depósito	6 l
Débito de ar (capacidade)	105 l/min

10 RUÍDO

Valores de emissão sonora, medidos em conformidade com a norma relevante. (K=3)

Nível de potência acústica L_{WA}

79 dB(A)



ATENÇÃO! Use proteção de ouvidos quando a pressão sonora for superior a 85 dB(A).

11 GARANTIA

- Este produto tem uma garantia de um período de 36 meses efetivos, a partir da data de aquisição pelo primeiro utilizador.
- Esta garantia cobre todas as falhas do material ou produção, mas não inclui: baterias, carregadores, peças com defeito por desgaste de utilização normal, como suportes, escovas, cabos e tomadas ou acessórios como brocas, lâminas de serra, etc., danos ou defeitos que sejam resultado de utilização indevida, acidentes ou alterações, nem os custos de transporte.
- Danos e/ou defeitos resultantes de utilização inadequada também não estão cobertos pelas condições de garantia.
- Renunciamos também qualquer responsabilidade por quaisquer ferimentos corporais resultantes de utilização inadequada da ferramenta.
- As reparações apenas devem ser levadas a cabo por um centro de serviço ao cliente autorizado para ferramentas Powerplus.
- A qualquer momento pode obter mais informação através do número 00 32 3 292 92 90.
- Quaisquer custos de transporte devem sempre ser imputados ao cliente, exceto se acordado de outra forma por escrito.
- Ao mesmo tempo, não pode ser entregue qualquer reivindicação de garantia, se o dano do aparelho resulta de uma manutenção negligente ou de uma sobrecarga.
- Uma exclusão definitiva da garantia resulta de danos causados por permeação de líquidos, penetração excessiva de poeira, danificação intencional (deliberadamente ou devido à grave falta de cuidados), uso não apropriado (utilização para fins não adequados para este aparelho), utilização não qualificada (p.ex. não respeitando as instruções dadas neste manual), montagem incorreta, queda de raio, voltagem de rede incorreta. Esta lista não é restritiva.
- Nunca a aceitação de reivindicações de garantia pode levar à prolongamento da garantia ou ao início de um novo período de garantia em caso da substituição do aparelho.
- Por isso, aparelhos ou componentes substituídos sob garantia ficam na posse de Varo NV.
- Nós reservamos o direito de rejeitar qualquer reivindicação onde a aquisição não possa ser verificada ou quando é visível que o produto não foi utilizado corretamente. (Limpeza das ranhuras de ventilação, escovas de carvão utilizadas com regularidade, ...)
- Deverá guardar o seu talão de compra como prova de aquisição do produto.
- A sua ferramenta desmontada deverá ser devolvida ao representante num estado de limpeza aceitável, na sua caixa de transporte original (aplicável às unidades acompanhadas da prova de compra).

12 MEIO-AMBIENTE



Se a sua máquina necessitar de ser substituída após uma utilização prolongada, não a coloque no lixo doméstico. Elimine-a de uma forma ecologicamente segura.

O lixo produzido pelas máquinas elétricas não pode ser eliminado com o lixo doméstico normal. Faça a reciclagem onde existam instalações adequadas. Consulte as autoridades locais ou o seu revendedor para conselhos sobre a recolha e a eliminação.

1	ANVÄNDNINGSSOMRÅDE	2
2	BESKRIVNING (FIG. A)	2
3	FÖRPACKNINGSSINNEHÅLL	2
4	SYMBOLER	2
5	ALLMÄNNA SÄKERHETSANVISNINGAR FÖR ELEKTRISKA VERKTYG	3
5.1	<i>Arbetsplatsen</i>	3
5.2	<i>Elektrisk säkerhet</i>	3
5.3	<i>Personlig säkerhet</i>	3
5.4	<i>Varsam skötsel och användning av elektriska verktyg</i>	4
5.5	<i>Service</i>	4
6	SÄRSKILDA SÄKERHETSFÖRESKRIFTER	4
6.1	<i>Att göra</i>	5
6.2	<i>Att inte göra</i>	5
7	ANVÄNDNING AV KOMPRESSORN	5
7.1	<i>Nätanslutning</i>	5
7.2	<i>Igångsättning och avstängning</i>	6
7.3	<i>Inställning av lufttrycket</i>	6
7.4	<i>Säkerhetsventil</i>	6
7.5	<i>Montering av luftfilter</i>	6
8	RENGÖRING OCH UNDERHÅLL	6
8.1	<i>Underhåll</i>	6
9	TEKNISKA DATA	6
10	BULLER	7
11	GARANTI	7
12	MILJÖHÄNSYN	7

BÄRBAR TYSTGÅENDE OLJEFRI KOMPRESSOR 550W 6L POWX1724S

1 ANVÄNDNINGSSOMRÅDE

Kompressorn är avsedd för att leverera tryckluft. Den är inte avsedd för kommersiellt bruk.



WARNING! För din egen säkerhet, läs denna bruksanvisning och de allmänna säkerhetsanvisningarna noga innan du börjar använda apparaten. Om detta elektriska verktyg överläts till någon annan, ska denna bruksanvisning alltid medfölja.

2 BESKRIVNING (FIG. A)

- | | |
|--|-----------------------------|
| 1. Brytare PÅ/AV | 6. Justervred för driftryck |
| 2. Säkerhetsventil | 7. Behållarens |
| 3. Manometer för driftryck | 8. Elkabel |
| 4. Tryckluftsutlopp med snabbkoppling | 9. Handtag för transport |
| 5. Kran för tömning av behållarens kondensvatten | 10. Gummifot |

3 FÖRPACKNINGSSINNEHÅLL

- Avlägsna allt förpackningsmaterial.
- Avlägsna resterande förpackningsinlägg eller transportstöd (om sådant finns).
- Kontrollera att innehållet i förpackningen är komplett.
- Undersök apparaten, nätsladden, nätkontakten och alla tillbehör att inga skador uppstått under transporten.
- Förvara om möjligt förpackningsmaterialet till garantitidens slut. Bortskaffa det därefter via det lokala systemet för avfallshantering.



WARNING: Förpackningsmaterial är inga leksaker! Barn får under inga omständigheter tillåtas leka med plastpåsar! Det finns risk för kvävning!

- 1 bärbar tystgående oljefri kompressor
- 1 bruksanvisning
- 1 högkvalitativ däckupplåsare

- 1 gummislang (5 m)
- 8 munstycken





Om komponenter skulle saknas eller vara skadade, tag kontakt med din återförsäljare.

4 SYMBOLER

Följande symboler används i bruksanvisningen och/eller på maskinen:

	Läs bruksanvisningen noggrant före användning.		Risk för brännskador.
	Bär hörselskydd. Bär ögonskydd.		Risk för automatisk start.

	Varning – elektricitet.		Bär handskar.
---	-------------------------	---	---------------

5 ALLMÄNNA SÄKERHETSANVISNINGAR FÖR ELEKTRISKA VERKTYG

Studera noga samtliga säkerhetsvarningar och alla anvisningar. Uraktlåtenhet att följa alla varningar och anvisningar kan medföra risk för elektriska stötar, brand och/eller allvarliga personskador. Spar alla varningar och instruktioner för framtida konsultation. Den nedan använda termen „elektriskt verktyg“ i varningarna avser nätdrivna elektriska verktyg (med nätkabel) eller batteridrivna (sladdlösa) elektriska verktyg.

5.1 Arbetsplatsen

- Håll arbetsplatsen i god ordning och väl upplyst. Oordning och dåligt upplysta arbetsplatser inbjuder till olyckor.
- Arbeta inte med elektriska verktyg i en omgivning där explosionsrisk föreligger, där det finns lättantändliga vätskor, gaser eller damm. Elektriska verktyg alstrar gnistor som kan antända damm och ångor.
- Håll barn och kringstående personer på avstånd vid arbete med det elektriska verktyget. Ett ögonblicks uppmärksamhet kan få dig att tappa kontrollen över verktyget.

5.2 Elektrisk säkerhet



Kontrollera alltid att nätspänningen överensstämmer med den på märkplåten angivna.

- Verktygets nätkontakt måste passa till eluttaget. Nätkontakten får under inga omständigheter ändras. Använd inga adapterkontakter tillsammans med skyddsjordade verktyg. Originalkontakter som inte ändrats och eluttag som överensstämmer med dessa minskar risken för elektriska stötar.
- Undvik kroppskontakt med jordade föremål som rörledningar, värmelement, spisar och kylskåp. Det föreligger större risk för elektriska stötar om din kropp är jordad.
- Håll verktyget borta från regn och fuktiga förhållanden. Vatten som trängt in i ett elektriskt verktyg ökar risken för elektriska stötar.
- Använd aldrig nätsladden till vad den inte är avsedd för. Bär aldrig eller häng upp verktyget i nätsladden och dra aldrig i den för att dra ur nätkontakten. Håll sladden borta från stark värme, olja, skarpa föremål och rörliga delar. Skadade eller tilltrasslade sladdar ökar risken för elektriska stötar.
- När det elektriska verktyget används utomhus ska uteslutande förlängningskablar avsedda för utomhusbruk användas. Användningen av en för utomhusbruk avsedd förlängningskabel minskar risken för elektriska stötar.
- Om det elektriska verktyget måste användas där det är fuktigt, anslut det till ett uttag som är skyddat av jordfelsbrytare. Användningen av jordfelsbrytare minskar risken för elektriska stötar.

5.3 Personlig säkerhet

- Var uppmärksam. Koncentrera dig på vad du håller på med och använd sunt förnuft när du arbetar med ett elektriskt verktyg. Använd inte ett elektriskt verktyg då du är trött eller påverkad av droger, alkohol eller mediciner. Ett ögonblicks uppmärksamhet medan du arbetar med verktyget kan resultera i allvarliga personskador.
- Använd säkerhetsutrustning och bär alltid skyddsglasögon. Säkerhetsutrustning som andningsmask, halkfria säkerhetsskodon, skyddshjälm och hörselskydd, beroende på vad verktyget ska användas till, minskar risken för personskador.

- Undvik att verktyget sätts igång oavsiktligt. Kontrollera att strömbrytaren står i från-läge innan nätkontakten sätts i eluttaget. Att bära verktyget med fingret på strömbrytaren eller att sätta i nätkontakten med strömbrytaren i till-läge kan leda till olyckor.
- Avlägsna justerverktyg eller nycklar innan maskinen startas. Nycklar som lämnats kvarsittande i anslutning till någon rörlig del av verktyget kan resultera i personsador.
- Sträck dig inte för långt. Stå alltid säkert och med god balans i alla situationer. Detta medger bättre kontroll av det elektriska verktyget i oförutsedda situationer.
- Bär lämplig klädsel. Bär inte löst åtsittande kläder eller smycken. Håll hår, kläder och handskar borta från rörliga delar. Löst åtsittande kläder, smycken och långt hår kan fastna i rörliga delar.
- Om det finns anordningar för att ansluta dammsugnings- och dammuppsamlingsutrustning, se till att dessa är anslutna och att utrustningen används på rätt sätt. Användningen av sådan utrustning minskar med damm förknippade risker.

5.4 Varsam skötsel och användning av elektriska verktyg

- Forcera inte det motordrivna verktyget. Använd det elektriska verktyg som bäst motsvarar det arbete som ska utföras. Med rätt verktyg, som får arbeta i den takt det är avsett för, utförs arbetet bättre och säkrare.
- Använd inte elektriska verktyg om strömbrytaren inte fungerar. Ett elektriskt verktyg som inte kan kontrolleras med strömbrytaren är farligt att använda och måste repareras.
- Dra nätkontakten ur eluttaget innan några inställningar av verktyget företas, före byte av arbetsverktyg, och då verktyget läggs åt sidan. Dessa förebyggande säkerhetsåtgärder förhindrar att verktyget oavsiktligt startas.
- Förvara elektriska verktyg som inte används utom räckhåll för barn. Låt inte personer som inte är förtrogna med det elektriska verktyget eller som inte studerat dessa anvisningar använda verktyget. Elektriska verktyg är farliga i händerna på oerfarna användare.
- Underhåll omsorgsfullt det elektriska verktyget. Kontrollera att rörliga delar fungerar oklanderligt och inte kärvar, och att de inte har sprickor eller skador som kan inverka menligt på verktygets funktion. Om verktyget har delar som är skadade, låt reparera det innan det åter används. Många olyckor orsakas av dåligt underhållna elektriska verktyg.
- Håll skärande verktyg skarpa och rena. Riktigt underhållna skärverktyg med skarpa skärkanter är mindre benägna att kärva eller fastna och lättare att bemästra.
- Använd det elektriska verktyget, dess tillbehör och arbetsverktyg, i överensstämmelse med dessa anvisningar och på det sätt som avsetts med denna speciella typ av verktyg, med beaktande av arbetsförhållandena och det arbete som ska utföras. Användningen av elektriska verktyg för andra ändamål än de de är avsedda för kan leda till olyckstillbud.

5.5 Service

- Låt endast kvalificerat fackfolk reparera verktyget med användande av originalreservdelar. Detta för att garantera att verktygets säkerhet vidmakthålls.

6 SÄRSKILDA SÄKERHETSFORESKRIFTER



Denna symbol indikerar viktiga säkerhetsanvisningar. Läs igenom dessa innan maskinen tas i användning. Allt detta för att undvika personsador.



Tryckluft är en potentiell riskkälla. Var mycket försiktig vid användning av kompressorn och tillbehören.

WARNING! Kompressorn kan återstarta efter ett strömavbrott.

BULLERVÄRDET på 4 meters avstånd svarar till den BULLERSTYRKA, som anges på den gula etiketten på kompressorn, minus 20 dB.

6.1 Att göra

- Kompressorn ska användas i välventilerade omgivningar med en omgivningstemperatur på +5 / +40 °C. Se till att omgivningen är fri från damm, syror, ångor och explosiv eller brandfarlig gas.
- Håll arbetsområdet fritt. Kompressorn ska stå på ett stabilt underlag när den är i funktion. Använd endast kompressorn i vertikalt läge.
- Det är tillrådligt att använda skyddsglasögon vid användning av kompressorn för att skydda ögonen mot främmande föremål som rörs upp av tryckluftsstrålen.
- Använd om möjligt skyddskläder vid användning av tryckluftstillbehör.
- Håll ett säkerhetsavstånd på min. 4 m mellan kompressorn och arbetsområdet.
- Kontrollera att el-installationens data stämmer med de data som anges på kompressorns maskinskytt; skillnader på +/- 10 % i förhållande till nominell spänning kan accepteras.
- Sätt in elkabelns stickkontakt i ett eluttag som överensstämmer med gällande standarder vad gäller form, spänning och frekvens.
- Använd förlängningssladdar på max. 5 m med ett tvärsnitt på min 1,5 mm². Använd inte förlängningssladdar med annan längd eller tvärsnitt, adaptrar eller grenuttag.
- Använd endast handtaget för att flytta kompressorn.
- Vid användning av tryckluft för uppblåsning, tryckluftsverktyg, målning, rengöring med endast vattenbaserade rengöringsmedel, nitning o.s.v. ska du känna till och följa de aktuella säkerhetsföreskrifterna.
- Denna kompressor är konstruerad för att fungera med den intermittensfaktor som anges på märkplåten över tekniska data (exempel: S3-15 betyder 1,5 min drift och 8,5 min paus) för att undvika överhettning av elmotorn. Det finns ett överhettningsskydd i motorn som automatiskt bryter strömtillförseln om motorn överhettas. Motorn återstartar automatiskt när den normala drifttemperaturen åter nås.

6.2 Att inte göra

- Rikta inte luft- eller vätskestrålen mot personer, djur eller dig själv.
- Sänk inte ned kompressorn i vatten eller andra vätskor. Rikta inte vätskestrålen från anslutna tryckluftstillbehör mot kompressorn. Maskinen är spänningsförande och det finns risk för elstötar eller kortslutningar.
- Använd inte maskinen barfota eller med blöta händer eller fötter.
- Dra inte i elkabeln för att dra ut stickkontakten ur eluttaget eller för att flytta kompressorn.
- Utsätt inte maskinen för regn, sol, dimma eller snö.
- Om du använder den här kompressorn utomhus, var noga med att alltid ställa tillbaka den på en skyddad plats eller inomhus efter användningen.
- Använd aldrig kompressorn utomhus när det regnar eller vid dåliga väderförhållanden.
- Låt inte oerfarna personer använda kompressorn utan uppsikt. Håll djur på avstånd från arbetsområdet.
- Tryckluften som skapas av denna maskin får inte användas inom läkemedels- eller livsmedelsindustrin och inte heller på sjukhus. Tryckluften ska inte heller användas för att fylla dykartuber.
- Placera inte brandfarliga föremål eller föremål av nylon eller tyg nära och/ eller på kompressorn.
- Täck inte över kompressorns luftintag.
- Öppna och mixtra inte med kompressordelarna. Kontakta en auktoriserad serviceverkstad.

7 ANVÄNDNING AV KOMPRESSORN

7.1 Nätanslutning

Kompressorn är utrustad med en nätkabel med jordad kontakt. Innan kompressorn används, kontrollera att nätspänningen överensstämmer med den på kompressorns märkplåt angivna. Långa matningskablar, kabelförlängningar, kabeltrummor etc., kan förorsaka spänningsfall och

kan medföra att motorn inte startar. Vid låga temperaturer under +5 °C finns det risk för att motorn inte kan starta pga. trög gång.

7.2 Igångsättning och avstängning

För att starta kompressorn, tryck på strömbrytaren (ON/OFF-kontakten) (1).

För att stänga av kompressorn, tryck åter på strömbrytaren (ON/OFF-kontakten) (1).

7.3 Inställning av lufttrycket

- Trycket kan ställas in med tryckregulatorn (6) och läsas av på tryckmätaren (3).
- Det inställda trycket är det som erhålls vid snabbkopplingen (4).



Så snart som trycket i luftbehållaren byggs upp, slår motorn automatiskt av.

Motorn startar automatiskt så snart som trycket i tanken blir för lågt.

7.4 Säkerhetsventil

Säkerhetsventilen är fabriksinställd för luftbehållarens högsta tillåtna tryck. Det är förbjudet att justera säkerhetsventilens inställning eller att avlägsna dess säkerhetsring.

Aktivera då och då säkerhetsventilen för att kontrollera att den fungerar vid behov. För att göra detta måste motorhöljet avlägsnas.

7.5 Montering av luftfilter

Ta bort transportstoppet med en skruvmejsel eller liknande och skruva luftfiltret (ref. I) ordentligt till utrustningen (fig. 1a-1b). Om det medföljer ska du sätta in sugröret i filterkåpan (fig. 1c).

8 RENGÖRING OCH UNDERHÅLL

8.1 Underhåll

Använd inte lösningsmedel, brännbara eller giftiga vätskor för att rengöra maskinen och dess komponenter. Använd endast en mjuk fuktig trasa.

Kontrollera att stickkontakten har dragits ut ur eluttaget.

Töm ut kondensvattnet som bildas i behållaren efter ca 2 timmars användning.

Aktivera först det anslutna tillbehöret enligt tidigare beskrivning för att tömma behållaren.

Stäng av kompressorn. Lossa sedan tömningsventilen 5 under kompressorn två varv.

Kompressorn ska vara i vertikalt läge. Töm ut vattnet och skruva fast ventilen ordentligt.



VARNING: om kondensvattnet inte töms ut kan behållaren rosta, vilket leder till reducerad kapacitet och försämrad säkerhet.



KASSERA kondensvattnet enligt gällande miljöföreskrifter eftersom det handlar om en förorenande produkt.

9 TEKNISKA DATA

Typ	POWX1724S
Märkspänning	230 V
Märkfrekvens	50 Hz
Märkeffekt	550 W / 0,75 hp
Varvtal	1500 min ⁻¹
Beräknat tryck	8 bar

Tankvolym	6 l
Luftkapacitet	105 l/min

10 BULLER

Bulleremissionsvärden uppmätta enligt tillämplig standard. (K=3)

Ljudeffektnivå LwA 79 dB(A)



OBS! Bär hörselskydd när ljudtrycket överstiger 85 dB(A).

11 GARANTI

- Produkten garanteras för en 36 månaders period gällande från den förste användarens inköpsdatum.
- Garantin täcker alla material- och tillverkningsfel med undantag för batterier och laddare. Den omfattar inte heller: defekter uppkomna på normala förslitningsdelar såsom kullager, borstar, kablar, stickkontakter eller tillbehör som borrar, bits, sågklingor etc.; vidare skador eller defekter som uppkommit genom vanvård, olyckor eller vidtagna förändringar av produkten; ej heller kostnader för transport.
- Skador och/eller defekter som uppkommit på grund av felaktig användning av verktyget omfattas inte av garantibestämmelserna.
- Vi fransäger oss allt ansvar för eventuell kroppsskada som uppstått på grund av felaktig användning av verktyget.
- Reparationer får endast utföras av en auktoriserad serviceverkstad för Powerplus verktyg.
- Ytterligare information kan erhållas per telefon på nummer 0032-3-292 92 90.
- Eventuella transportkostnader skall betalas av kunden, om inte annat har avtalats skriftligen.
- Likaledes kan inga garantianspråk ställas om skadan på apparaten uppkommit som en följd av åsidosatt underhåll eller överbelastning.
- Absolut undantagna från garantin är skador uppkomna genom vätska som trängt in, överdrivet utsättande för damm, medveten skada (avsiktlig eller genom grov vårdslöshet), olämplig användning (användning för ändamål för vilka apparaten inte lämpar sig), okunnig användning (t.ex. utan att respektera i denna bruksanvisning givna anvisningar), osakkunnig montering, blixtnedslag, felaktig nätspänning. Denna uppräknning gör inte anspråk på att vara fullständig.
- Godkända garantianspråk kan inte medföra förlängning av garantiperioden eller påbörjande av en ny garantiperiod i den händelse apparaten ersatts med en ny.
- Apparat eller delar som byts ut under garantin, blir därigenom Varo NV:s egendom.
- Vi förbehåller oss rätten att avvisa alla garantiansökningar där inköpet inte kan bestyrkas eller om det står klart att produkten inte underhållits på rätt sätt (rena ventilationsspringor, kolborstarna regelbundet servade...)
- Inköpskvittot måste sparas som bevis för inköpsdatum.
- Verktyget, som inte får ha tagits isär, måste returneras till återförsäljaren i acceptabelt rengjort skick i sin ursprungliga formplastförpackning (om tillämpligt för produkten) tillsammans med inköpsbeviset.

12 MILJÖHÄNSYN



Då produkten tjänat ut får den inte lämnas med det vanliga hushållsavfallet utan ska deponeras på miljömässigt korrekt sätt och enligt gällande lokala bestämmelser.

Avfall som kommer från elektriska maskinkomponenter får inte hanteras som vanligt hushållsavfall. De ska deponeras för återvinning där återvinningscentraler finns att tillgå. Kontakta lokala myndigheter eller din återförsäljare för närmare information om återvinning.

1	KÄYTTÖ	2
2	LAITTEEN OSAT (KUVA A)	2
3	PAKKAUKSEN SISÄLTÖ	2
4	SYMBOLIT	2
5	YLEISET TURVALLISUUSOHJEET	3
5.1	<i>Työskentelyalue</i>	3
5.2	<i>Sähköturvallisuus</i>	3
5.3	<i>Henkilöturvallisuus</i>	3
5.4	<i>Sähkölaitteiden huolellinen käsittely ja käyttö</i>	4
5.5	<i>Huolto</i>	4
6	TURVALLISUUSMÄÄRÄYKSET	4
6.1	<i>Suoritettavat toimenpiteet</i>	5
6.2	<i>Vältettävät toimenpiteet</i>	5
7	KOMPRESSORIN KÄYTTÖ	6
7.1	<i>Jännite</i>	6
7.2	<i>Päälle-/Pois-katkaisin</i>	6
7.3	<i>Paineen säätö</i>	6
7.4	<i>Turvaventtiili</i>	6
7.5	<i>Ilmansuodattimen asentaminen</i>	6
8	PUHDISTUS JA HUOLTO	6
8.1	<i>Huolto</i>	6
9	TEKNISET TIEDOT	7
10	MELU	7
11	TAKUU	7
12	LAITTEEN KÄYTÖSTÄ POISTAMINEN	8

HILJAINEN KANNETTAVA ÖLJYTÖN KOMPRESSORI 550W 6L POWX1724S

1 KÄYTTÖ

Kompressori on suunniteltu tarjoamaan kompressoitua ilmaa. Laitetta ei ole tarkoitettu kaupalliseen käyttöön.



VAROITUS! Oman turvallisuutesi takia lue tämä käyttöohje huolellisesti, ennen kuin alat käyttää laitetta. Anna sähkötyökalun mukana seuraavalle henkilölle aina myös tämä käyttöohje.

2 LAITTEEN OSAT (KUVA A)

1. Käynnistys/sammutuskatkaisin
2. Varoventtiili
3. Käyttöilman painemittari
4. Paineilman ulostulo ja pikaliitin
5. Säiliön lauhdeveden poistohana
6. Käyttöpaineen säädin
7. Säiliön
8. Sähköjohto
9. Kantokahva
10. Kumijalka

3 PAKKAUKSEN SISÄLTÖ

- Poista kaikki pakkausmateriaalit.
- Poista jäljellä oleva pakkaus ja kuljetustuet (jos on).
- Tarkasta pakkauksen sisältö.
- Tarkasta ettei laite, virtajohto, pistoke eikä mikään lisävaruste ole vioittunut kuljetuksen aikana.
- Säilytä pakkausmateriaalit mikäli mahdollista takuukauden loppuun asti. Hävitä ne sitten paikallisen jätelainsäädännön mukaisesti.



VAROITUS: Pakkausmateriaalit eivät ole leikkikaluja! Lapset eivät saa leikkiä muovipusseilla! Tukehtumisvaara!

- 1 kannettava öljytön kompressori
1 käyttöohjeet
1 korkealaatuinen renkaantäyttölaite

- 1 kumiletku (5 m)
8 suutin



Jos pakkauksesta puuttuu osia tai ne ovat vioittuneet, ota yhteys jälleenmyyjäsi.

4 SYMBOLIT

Tässä käyttöoppaassa ja koneessa käytetään seuraavia symboleita:

	Lue käyttöopas huolellisesti ennen käyttöä.		Palovammavaara.
	Käytä kuulosuojaimia. Käytä silmäsuojaimia		Automaattisen käynnistymisen vaara.



Huom. vaarallinen jännite.



Käytä aina suojalaseja.

5 YLEISET TURVALLISUUSOHJEET

Lue kaikki turvavaroitukset ja kaikki ohjeet huolellisesti ennen käyttöä. Varoitusten ja ohjeiden laiminlyöminen voi aiheuttaa sähköiskun, tulipalon ja/tai vaikeita tapaturmia. Tallenna kaikki varoitukset ja ohjeet tulevaa käyttöä varten. Sana ”sähkötyökalu” tarkoittaa sähköverkkoon liitettäviä (johdollisia) sähkötyökaluja tai akkukäyttöisiä (johdottomia) sähkötyökaluja.

5.1 Työskentelyalue

- Pidä työskentelyalue puhtaana ja hyvin valaistuna. Epäjärjestys ja huonosti valaistut työskentelyalueet ovat tapaturma-alttiita.
- Älä käytä laitetta räjähdysherkissä ympäristöissä, joissa on palavia nesteitä, kaasuja tai pölyä. Sähkötyökalut muodostavat kipinöitä, jotka voivat sytyttää pölyn tai höyryt.
- Varmista, että lähettyvillä ei ole lapsia eikä muita henkilöitä työkalun käytön aikana. Keskeyttämisen herpaantuessa voit menettää laitteen hallinnan.

5.2 Sähköturvallisuus



Tarkasta aina että verkkojännite vastaa valmistuskylttiin merkittyä jännitettä.

- Laitteen pistotulpan on oltava pistorasiaan sopiva. Pistotulppaan ei saa tehdä minkäänlaisia muutoksia. Älä käytä sovitimia suojamaadoitettujen laitteiden kanssa. Alkuperäiset pistokkeet ja yhteensopivat pistorasiat pienentävät sähköiskun vaaraa.
- Vältä koskemasta maadoitettuihin pintoihin, kuten putkiin, lämpöpattereihin, liesiin ja jääkaappeihin. Sähköiskun vaara on suurempi, kun olet itse maadoitettu.
- Suojaa laite sateelta ja kosteudelta. Laitteen joutuminen kosketuksiin veden kanssa lisää sähköiskun vaaraa.
- Älä kanna äläkä ripusta laitetta johdosta äläkä irrota pistotulppaa pistorasiasta johdosta vetämällä. Pidä johto kaukana lämpölähteistä, öljystä, terävistä reunoista ja liikkuvista laitteiden osista. Vialliset ja sekaiset johdot lisäävät sähköiskun vaaraa.
- Jos käytät sähkötyökalua ulkotiloissa, käytä sen kanssa ainoastaan ulkotiloihin tarkoitettua jatkojohtoa. Ulkotiloihin hyväksytyt jatkojohdon käyttö pienentää sähköiskun vaaraa.
- Ellei sähkötyökalun käyttöä kosteissa tiloissa voida välttää, käytä jäännösvirtalaitteella (RCD) suojattua virtalähdettä. RCD:n käyttö vähentää sähköiskun vaaraa.

5.3 Henkilöturvallisuus

- Ole varovainen. Keskity aina työhösi ja käsittele sähkötyökalua aina järkevasti. Älä käytä laitetta, kun olet väsynyt tai huumeiden, alkoholin tai lääkkeiden vaikutuksen alainen. Hetkellinen tarkkaamattomuus laitteen käytössä voi aiheuttaa vakavia tapaturmia.
- Käytä suojavarusteita ja käytä aina suojalaseja. Suojavarusteiden, kuten pölynaamarin, luistamattomien turvakengien, suojakypärän tai kuulosuojainten käyttö vähentää tapaturmien riskiä, kun ne on mitoitettu sähkötyökalun ominaisuuksia ja käyttötarkoitusta vastaaviksi.
- Varmista, että laitetta ei voi käynnistää vahingossa. Varmista, että virtakytkin on OFF-asennossa, ennen kuin liität pistokkeen pistorasiaan. Jos pidät somea katkaisimella kantaessasi laitetta tai liität laitteen sähköverkkoon katkaisimen ollessa päällä, tapaturmien vaara on suuri.
- Irrota säätötyökalu ja ruuvitaltat, ennen kuin kytket laitteen päälle. Työkalu tai ruuvitaltta voi aiheuttaa tapaturmia ollessaan kiinnitettynä pyörivään laitteen osaan.

- Älä kurottaudu. Varmista, että seisot laitetta käyttäessäsi tukevalla alustalla ja että pystyt pitämään tasapainon koko ajan. Näin pystyt hallitsemaan laitteen myös ennalta arvaamattomissa tilanteissa.
- Käytä aina sopivia vaatteita. Älä käytä välijä vaatteita tai koruja työskentelyn aikana. Varmista, että hiuksesi, vaatteesi ja käsiinesi eivät pääse liikkuvien osien väliin. Väljät vaatteet, korut tai pitkät hiukset voivat tarttua kiinni.
- Jos laitteeseen voidaan liittää pölynimuri ja keruulaite, varmista, että ne on kiinnitetty hyvin ja niitä käytetään oikein. Näiden laitteiden käyttö pienentää pölyn aiheuttamia vaaratilanteita.

5.4 Sähkölaitteiden huolellinen käsittely ja käyttö

- Älä ylikuormita laitetta. Käytä työhön vain siihen tarkoitettua sähkölaitetta. Sopivan työkalun käytöllä työskentely sujuu paremmin ja turvallisemmin määritetyllä tehoalueella.
- Älä käytä sähkölaitteita, joiden virtakytkin on viallinen. Sähkölaite, jota ei voi enää kytkeä päälle tai/eikä pois, on vaarallinen ja se on korjattava.
- Irrota pistotulppa pistorasiasta, ennen kuin teet laitteeseen asetuksia, vaihdat lisävarusteita tai asetat laitteen säilöön. Näiden varotoimenpiteiden ansiosta laite ei pääse tahattomasti käynnistymään.
- Säilytä sähkölaitteet aina lasten ulottumattomissa. Älä anna sellaisten henkilöiden käyttää laitetta, jotka eivät ole perehtyneet sen käyttöön eivätkä näihin käyttöohjeisiin. Sähkölaitteet ovat vaarallisia, kun niitä käyttävät kokemattomat henkilöt.
- Huolla sähkölaitteet huolellisesti. Tarkasta, että liikkuvat laitteen osat toimivat moitteettomasti eivätkä jää jumiin, että laitteessa ei ole rikkoutuneita tai muita viallisia osia, että ne haittaavat laitteen toimintaa. Korjauta vioittuneet osat ennen laitteen käyttöä. Monet tapaturmat johtuvat puutteellisesti huolletuista sähkölaitteista.
- Pidä terät terävinä ja puhtaina. Huolellisesti huolletut terät, joiden leikkaavat reunat ovat teräviä, jumittavat vähemmän ja niitä on helpompi käyttää.
- Käytä sähkölaitetta, lisävarusteita, varateriä jne. näiden ohjeiden mukaisesti ja siten kuin tietyn laitetyypin käyttöohjeissa on neuvottu. Ota käytön aikana huomioon myös työskentelyolosuhteet ja suoritettava toimenpide. Sähkölaitteiden käyttö muuhun kuin määritettyyn käyttötarkoitukseen voi aiheuttaa vaaratilanteita.

5.5 Huolto

- Korjauta laitteesi ainoastaan pätevällä ammattihenkilöllä, joka käyttää vain alkuperäisiä varaosia. Näin varmistat, että laitteesi on turvallinen sitä käytettäessä.

6 TURVALLISUUSMÄÄRÄYKSET



Tämä symboli osoittaa varoituksia, jotka tulee lukea huolellisesti ennen laitteen käyttöä, jotta käyttäjän loukkaantuminen vältetään.



Paineilma on potentiaalisesti vaarallinen energiamuoto, joten ole erittäin varovainen käyttäessäsi kompressoria ja työkaluja.



Huomio: kompressori saattaa käynnistyä uudelleen sähkön palatuessa sähkökatkon jälkeen.

4 metrin etäisyydellä mitattu ÄÄNENPAINEN arvo vastaa arvoa, joka saadaan vähentämällä ÄÄNENTEHON arvosta 20 dB. Äänenteho on ilmoitettu kompressoriin kiinnitetysssä keltaisessa etiketissä.

6.1 Suoritettavat toimenpiteet

- Kompressoria tulee käyttää asianmukaisessa ympäristössä (hyvä ilmastointi, ympäröivä lämpötila +5 °C - +40° C). Älä koskaan käytä sitä pölyjen, happojen, höyryjen tai räjähdysvaarallisten tai syttyvien kaasujen läheisyydessä.
- Pidä työalue tyhjänä. Käynnissä oleva kompressori tulee olla sijoitettu vakaalle alustalle. Käytä kompressoria ainoastaan pystysuorassa asennossa.
- Suosittelemme käyttämään suojalaseja käytön aikana silmien suojaamiseksi paineilmasuihkun nostattamilta epäpuhtauksilta.
- Käytä, jos mahdollista suojavaatteita pneumaattisia varusteita käyttäessäsi.
- Jätä aina vähintään 4 metrin turvaetäisyys kompressorin ja työalueen välille.
- Tarkista, että kompressorin arvokilven tiedot vastaavat sähköjärjestelmän todellisia arvoja; +/- 10% jännitteenvaihtelu nimellisarvosta sallitaan.
- Aseta pistotulppa sen muodolle, jännitteelle ja taajuudelle sopivaan pistorasiaan, joka on voimassa olevien standardien mukainen.
- Käytä sähköjohdossa jatkojohtoja, joiden maksimipituus on 5 metriä ja läpimitta vähintään 1,5 mm². Älä käytä pituudeltaan ja läpimitaltaan erilaisia jatkojohtoja tai sovitteita ja haaroitustulppia.
- Siirrä kompressoria ainoastaan kahvan avulla.
- Paineilman käyttö eri tarkoituksiin (ilmantäyttö, paineilmatyökälyt, maalaus, pesu ainoastaan vesipohjaisilla pesuaineilla, niittaus jne.) vaatii tapauskohtaisten standardien tuntemista ja noudattamista.
- Kompressori on valmistettu toimimaan teknisten tietojen kilvessä ilmoitetulla jaksottaisuusteella (esim. S3-15 tarkoittaa 1,5 työminuuttia ja 8,5 pysäytysminuuttia), jotta sähkömoottori ei ylikuumene. Jos näin kuitenkin tapahtuu, moottoriin kuuluva lämpösuoja katkaisee sähkön automaattisesti lämpötilan kohotessa liian korkealle. Lämpötilan palatessa normaalksi moottori käynnistyy uudelleen automaattisesti.

6.2 Vältettävät toimenpiteet

- Älä koskaan suuntaa ilmasuihkua ihmisiä, eläimiä tai omaa kehoasi kohti.
- Älä aseta kompressoria veteen tai muihin nesteisiin. Älä koskaan suuntaa kompressoriin kytkettyjen työkalujen nestesuihkuja kohti kompressoria: laitteessa on jännitettä ja seurauksena saattaa olla sähköisku tai oikosulku.
- Älä käytä laitetta paljain jaloin tai kädet tai jalat märkinä.
- Älä vedä sähköjohdosta irrottaaksesi pistotulpan pistorasiasta tai siirtääksesi kompressoria.
- Suojaa laite ilmastokäyttöä (sade, aurinko, sumu, lumi).
- Jos tätä kompressoria käytetään ulkona, muista aina asettaa se katoksella suojattuun paikkaan tai sisätilaan käytön jälkeen.
- Älä milloinkaan käytä kompressoria ulkona sateessa tai epäsuotuisissa ilmasto-olosuhteissa.
- Älä anna asiantuntemattomien henkilöiden käyttää laitetta ilman valvontaa. Pidä eläimiä kaukana työalueelta.
- Tämän laitteen tuottamaa paineilmaa ei tule käyttää lääke-, elintarvike- tai sairaalatarkoituksiin. Sitä ei tule käyttää uppoaasupullojen täyttämiseen.
- Älä aseta syttyviä esineitä tai nailon- ja kangasmateriaaleja lähelle kompressoria ja/tai sen päälle.
- Älä peitä kompressorin ilma-aukkoja.
- Älä avaa tai korjaile mitään kompressorin osia. Ota yhteys valtuutettuun huoltokeskukseen.

7 KOMPRESSORIN KÄYTTÖ

7.1 Jännite

Kompressorin verkkovirtajohto on varustettu suojakontaktipistokkeella. Varmista ennen käyttöönottoa, että käytettävissä oleva verkkojännite vastaa laitteen tyyppikilvessä annettua käyttöjännitettä. Pitkät liitäntäjohdot, jatkojohdot, johtokelat jne. aiheuttavat jännitteen laskua ja saattavat haitata moottorin käynnistymistä. Alhaisissa, alle +5 °C lämpötiloissa moottorin käynnistyminen on vaikeaa kankeuden vuoksi.

7.2 Päälle-/Pois-katkaisin

Kytke laite päälle painamalla Päälle-/Pois-katkaisinta (viit. 1).

Paina Päälle-/Pois-katkaisinta (viit. 1) uudelleen kytkeäksesi laitteen pois päältä.

7.3 Paineen säätö

- Paineensäätimellä (viit. 6) voi säätää manometrin (viit. 3) osoittamaa painetta.
- Asetuspaineen voi ottaa pikaliittimestä (viit. 4).



Kun säiliöpaine on nousee, moottori kytkeytyy pois päältä automaattisesti.

Moottori kytkeytyy takaisin päälle heti kun säiliöpaine on liian matala.

7.4 Turvaventtiili

Turvaventtiili on asetettu painesäiliön korkeimmalle mahdolliselle paineelle. Turvaventtiin säätäminen tai sen turvarenkaan irrottaminen on kiellettyä.

Liikuta turvaventtiiliä silloin tällöin varmistaaksesi, että se toimii tarpeen vaatiessa. Sitä varten sinun tulee irrottaa suojakansi.

7.5 Ilmansuodattimen asentaminen

Poista kuljetuspysäytys ruuvitalalla tai vastaavalla ja ruuvaa ilmansuodatin (viite 1) tiukasti laitteeseen (kuva 1a-1b). Aseta imuputki suodattimen kannen sisään (jos toimitetaan) (kuva 1c).

8 PUHDISTUS JA HUOLTO

8.1 Huolto

Älä puhdista laitetta ja sen osia liuottimilla tai syttyvillä tai myrkyllisillä nesteillä. Käytä ainoastaan kosteaa pyyhettä. Varmista, että olet irrottanut pistotulpan pistorasiasta.

Poista säiliöön muodostuva lauhdevesi noin 2 käyttötunnin jälkeen. Poista ensin kaikki ilma liitetyllä työkalulla edellä annettujen ohjeiden mukaan.

Ruuvaa auki (sammutetun) kompressorin alle sijoitettua tyhjennysventtiiliä 5 kaksi kierrosta. Pidä kompressorin pystyasennossa. Kun kaikki vesi on poistettu, ruuvaa venttiili voimakkaasti kiinni.



Huom: jos lauhdevettä ei tyhjenetä, se voi ruostuttaa säiliön huonontaan sen suorituskykyä ja turvallisuusominaisuuksia.



Lauhdevesi tulee HÄVITTÄÄ ympäristöä vahingoittamatta ja voimassa olevien lakien mukaisesti, sillä se on ympäristöä saastuttava tuote.

9 TEKNISET TIEDOT

Malli	POWX1724S
Nimellisjännite	230 V
Nimellistaajuus	50 Hz
Nimellisvirta	550 W / 0,75 hp
Pyörimisnopeus	1500 min ⁻¹
Nimellispain	8 bar
Säiliön tilavuus	6 l
Ilmanpaine (kapasiteetti)	105 l/min

10 MELU

Melupäästöjen arvot on mitattu asianmukaisen standardin mukaan. (K=3)

Äänitehotaso LwA

79 dB(A)



HUOMIO! Käytä kuulosuojaimia, kun äänenpaine on yli 85 dB(A).

11 TAKUU

- Tälle tuotteelle on annettu 36 kuukauden takuu, joka alkaa hankintapäivämäärästä, jolloin ensimmäinen käyttäjä on ostanut tuotteen.
- Takuu kattaa kaikki materiaali- tai valmistusviat, mutta ei kata: akkuja, latureita normaalista osien kulumisesta johtuvia vikoja, kuten laakereita, harjoja, kaapeleita eikä tulppia tai lisävarusteita kuten poria, poran teriä, sahan teriä jne.; vahinkoja tai vikoja, jotka johtuvat väärinkäytöstä, onnettomuuksista tai tuotteeseen tehdyistä muutoksista; eikä myöskään kuljetuskustannuksia.
- Väärästä käytöstä johtuvat viat/ta vauriot eivät myöskään kuulu takuun piiriin.
- Pidätämme myös itsellämme oikeuden hylätä vaatimus, joka koskee työkalun väärästä käytöstä aiheutunutta ruumiillista vammaa.
- Korjaukset saa suorittaa vain Powerplus työkalujen valtuuttamassa huoltopisteessä.
- Lisätietoja saat tarvittaessa puhelinnumerosta 00 32 3 292 92 90.
- Asiakas vastaa myös mahdollisista kuljetuskustannuksista, ellei ole kirjallisesti toisin sovittu.
- Samanaikaisesti mitään vaatimuksia ei voida tehdä takuuseen, jos laitteessa ilmenevä vika on seurausta laiminlyödyistä huolloista tai ylikuormituksesta.
- Takuun piiriin eivät kuulu viat, jotka johtuvat nesteen tunkeutumisesta laitteeseen, liiallisesta pölystä, tahallisesti aiheutetusta viasta (tahallisesta toiminnasta tai huolimattomuudesta johtuen), väärästä käytöstä (laitteelle sopimattomat käyttötarkoitukset), taitamattomasta käytöstä (esim. käsikirjan ohjeita ei noudateta), väärästä kokoamisesta, salaman iskusta, virheellisestä verkkojännitteestä. Tämä lista ei ole rajoittava.
- Vaatimusten hyväksyminen takuun piiriin kuuluvana ei voi koskaan johtaa takuukauden pidentämiseen eikä uuden takuukauden alkamiseen, jos laite joudutaan vaihtamaan uuteen.
- Laitteet tai osat jotka on vaihdettu takuun piiriin kuuluvana, ovat Varo NV:n omaisuutta.
- Pidätämme itsellämme oikeuden hylätä vaatimukset, jos hankintaa ei voida tarkistaa tai jos on ilmeistä, ettei tuotetta ei ole huollettu asianmukaisesti. (ilmanottoaukkojen puhdistus, hiiliharjojen säännöllinen huolto,...)
- Säilytä kassakuitti ostopäivämäärän tositteena.
- Työkalu on palautettava purkamattomana jälleenmyyjälle hyväksyttävän puhtaassa kunnossa, alkuperäisessä muotoilussa laatikossaan (mikäli käytävissä tälle yksikölle) ostotositteen kera.

12 LAITTEEN KÄYÖSTÄ POISTAMINEN

Jos joudut poistamaan laitteen käytöstä pitkäaikaisen käytön jälkeen, älä hävitä sitä tavallisen kotitalousjätteen mukana, vaan huolehdi sen hävittämisestä ympäristöä suojaavalla tavalla. Sähkölaitteiden tuottamia jätteitä ei saa käsitellä samalla tavalla kuin tavallisia kotitalousjätteitä.

Sähkölaitteiden tuottamia jätteitä ei saa käsitellä tavallisten kotitalousjätteiden tapaan. Vie ne kierrätettäväksi asianmukaiseen paikkaan. Kysy neuvoa kierrätyksestä paikallisilta viranomaisilta tai jälleenmyyjältä.

1	ΕΦΑΡΜΟΓΗ	2
2	ΚΑΤΑΛΟΓΟΣ ΕΞΑΡΤΗΜΑΤΩΝ (FIG A)	2
3	ΛΙΣΤΑ ΠΕΡΙΕΧΟΜΕΝΩΝ ΣΥΣΚΕΥΑΣΙΑΣ	2
4	ΣΥΜΒΟΛΑ	3
5	ΓΕΝΙΚΕΣ ΣΥΜΒΟΥΛΕΣ ΓΙΑ ΤΗΝ ΑΣΦΑΛΕΙΑ	3
5.1	<i>Χώρος εργασίας</i>	3
5.2	<i>Ηλεκτρική ασφάλεια</i>	3
5.3	<i>Ατομική ασφάλεια</i>	4
5.4	<i>Προσεκτικός χειρισμός και χρήση των ηλεκτρικών εργαλείων</i>	4
5.5	<i>Σέρβις</i>	5
6	ΚΑΝΟΝΕΣ ΑΣΦΑΛΕΙΑΣ	5
6.1	<i>Τι πρέπει να κάνω</i>	5
6.2	<i>Τι δεν πρέπει να κάνετε</i>	6
7	ΧΡΗΣΗ ΤΟΥ ΑΕΡΟΣΥΜΠΙΕΣΤΗ	6
7.1	<i>Τάση</i>	6
7.2	<i>Ξεκίνημα/Σταμάτημα</i>	7
7.3	<i>Ρύθμιση της πίεσης</i>	7
7.4	<i>Βαλβίδα ασφαλείας</i>	7
7.5	<i>Τοποθέτηση του φίλτρου αέρα</i>	7
8	ΚΑΘΑΡΙΣΜΟΣ ΚΑΙ ΣΥΝΤΗΡΗΣΗ	7
8.1	<i>Συντήρηση</i>	7
9	ΤΕΧΝΙΚΑ ΧΑΡΑΚΤΗΡΙΣΤΙΚΑ	8
10	ΘΟΡΥΒΟΣ	8
11	ΧΕΓΓΥΗΣΗ	9
12	ΠΕΡΙΒΑΛΛΟΝ	9

ΑΘΟΥΡΒΟΣ ΦΟΡΗΤΟΣ ΑΕΡΟΣΥΜΠΙΕΣΤΗΣ 550W 6L POWX1724S

1 ΕΦΑΡΜΟΓΗ

Ο συμπιεστής σας έχει σχεδιαστεί για παροχή πεπιεσμένου αέρα. Δεν έχει σχεδιαστεί για εμπορική χρήση.



ΠΡΟΕΙΔΟΠΟΙΗΣΗ! Για τη δική σας ασφάλεια, διαβάστε προσεκτικά αυτό το εγχειρίδιο και τις γενικές οδηγίες ασφαλείας πριν χρησιμοποιήσετε το μηχάνημα. Αν δώσετε το ηλεκτρικό εργαλείο σε άλλο χρήστη, θα πρέπει να δώσετε μαζί και αυτές τις οδηγίες.

2 ΚΑΤΑΛΟΓΟΣ ΕΞΑΡΤΗΜΑΤΩΝ (FIG A)

1. Διακόπτης Ανοιχτό/Κλειστό
2. Βαλβίδα ασφαλείας
3. Μανόμετρο πίεσης αέρα
4. ξοδος πεπιεσμένου αέρα με ταχεία εμπλοκή
5. Ανακουφιστική στρόφιγγα υγρασίας ρεζερβουάρ
6. Διακόπτης ρύθμισης πίεσης χρήσης
7. ρεζερβουάρ
8. Καλώδιο τροφοδοσίας
9. χειρολαβή μεταφοράς
10. ποδαράκι από καουτσούκ

3 ΛΙΣΤΑ ΠΕΡΙΕΧΟΜΕΝΩΝ ΣΥΣΚΕΥΑΣΙΑΣ

- Αφαιρέστε τα υλικά της συσκευασίας.
- Αφαιρέστε τα υπόλοιπα στοιχεία της συσκευασίας και τις βάσεις μεταφοράς (εάν υπάρχουν).
- Ελέγξτε την αρτιότητα των περιεχομένων της συσκευασίας.
- Ελέγξτε τη συσκευή, το καλώδιο ηλεκτρικού ρεύματος, την πρίζα και όλα τα αξεσουάρ για πιθανές ζημιές κατά τη μεταφορά.
- Διατηρήστε τα υλικά της συσκευασίας όσο το δυνατόν περισσότερο χρόνο, μέχρι το τέλος της περιόδου εγγύησης. Απορρίψτε τα στη συνέχεια στο τοπικό σας σύστημα αποκομιδής απορριμμάτων.



ΠΡΟΕΙΔΟΠΟΙΗΣΗ: Τα υλικά συσκευασίας δεν είναι παιχνίδια! Τα παιδιά δεν πρέπει να παίζουν με τις πλαστικές σακούλες! Κίνδυνος ασφυξίας!

- 1 φορητός συμπιεστής χωρίς λαδί
- 1 εγχειρίδιο οδηγιών
- 1 κονφλέρ ελαστικών υψηλής ποιότητας







- 1 ελαστικός σωλήνας 5 μ.
- 8 ακροφύσια



Αν κάποιο στοιχείο λείπει ή είναι κατεστραμμένο, επικοινωνήστε με τον προμηθευτή σας.

4 ΣΥΜΒΟΛΑ

Σε αυτό το εγχειρίδιο ή/και το εργαλείο χρησιμοποιούνται τα εξής σύμβολα:

	Διαβάστε προσεκτικά το εγχειρίδιο οδηγιών πριν από τη χρήση.		Κίνδυνος εγκαυμάτων.
 	Χρήση προστατευτικών μέσων της ακοής. Χρήση προστατευτικών μέσων ματιών.		Κίνδυνος αυτόματης εκκίνησης.
	Προσοχή ηλεκτρικό ρεύμα.		Φορέστε γάντια.

5 ΓΕΝΙΚΕΣ ΣΥΜΒΟΥΛΕΣ ΓΙΑ ΤΗΝ ΑΣΦΑΛΕΙΑ

Διαβάστε όλες τις προειδοποιήσεις και οδηγίες. Η μη τήρηση των προειδοποιήσεων και οδηγιών μπορούν να αποτελέσουν αιτία ηλεκτροπληξίας, φωτιάς ή/και σοβαρών τραυματισμών. Ο όρος «ηλεκτρικό εργαλείο» που χρησιμοποιείται στις προειδοποιήσεις αναφέρεται σε ηλεκτρικά εργαλεία που λειτουργούν με τροφοδοσία ρεύματος (με καλώδιο τροφοδοσίας) ή με μπαταρία (ασύρματα).

5.1 Χώρος εργασίας

- Διατηρείτε το χώρο εργασίας σας καθαρό και τακτοποιημένο. Η αταξία και ο ελλιπής φωτισμός στο χώρο εργασίας μπορούν να προκαλέσουν ατυχήματα.
- Μην εργάζεστε με τη συσκευή σε περιβάλλον όπου υπάρχει κίνδυνος έκρηξης, στο οποίο υπάρχουν εύκαυστα υγρά, αέρια ή σκόνη. Τα ηλεκτρικά εργαλεία δημιουργούν κύματασπινθήρες, τα οποίαπου μπορούν να οδηγήσουν σε ανάφλεξη της σκόνης ή των ατμών.
- Κατά τη διάρκεια της χρήσης του ηλεκτρικού εργαλείου, φροντίστε ώστε να μην πλησιάζουν κοντά παιδιά και άλλα άτομα. Σε περίπτωση που αποσπαστεί η προσοχή σας, ενδέχεται να χάσετε τον έλεγχο της συσκευής.

5.2 Ηλεκτρική ασφάλεια



Να ελέγχετε πάντα αν η ισχύς τροφοδοσίας αντιστοιχεί στην τάση που αναγράφεται στην πλάκα χαρακτηριστικών.

- Το φως του καλωδίου του ηλεκτρικού εργαλείου πρέπει να ταιριάζει στην αντίστοιχη πρίζα. Δεν επιτρέπεται με κανένα τρόπο η μετασκευή του φως. Μη χρησιμοποιείτε προσαρμοστικά φως στα γειωμένα ηλεκτρικά εργαλεία. Τα φως που δεν έχουν υποστεί τροποποιήσεις και οι κατάλληλες πρίζες μειώνουν τον κίνδυνο ηλεκτροπληξίας.
- Αποφεύγετε την επαφή του σώματός σας με γειωμένες επιφάνειες όπως σωλήνες, θερμαντικά σώματα (καλοριφέρ), κουζίνες και ψυγεία. Όταν το σώμα σας είναι γειωμένο, αυξάνεται ο κίνδυνος ηλεκτροπληξίας.
- Μην εκθέτετε το ηλεκτρικό εργαλείο στη βροχή ή την υγρασία. Η διείσδυση νερού στο ηλεκτρικό εργαλείο αυξάνει τον κίνδυνο ηλεκτροπληξίας.
- Μην κακομεταχειρίζεστε το καλώδιο. Μη χρησιμοποιήσετε ποτέ το καλώδιο για να μεταφέρετε, να τραβήξετε ή να αποσυνδέσετε το εργαλείο από την πρίζα. Κρατάτε το καλώδιο μακριά από υψηλές θερμοκρασίες, λάδια, κοφτερές ακμές η κινούμενα εξαρτήματα. Τυχόν χαλασμένα ή μπερδεμένα καλώδια αυξάνουν τον κίνδυνο ηλεκτροπληξίας.

- Όταν χρησιμοποιείτε το ηλεκτρικό εργαλείο σε εξωτερικούς χώρους, να χρησιμοποιείτε πάντοτε προεκτάσεις (μπαλαντέζες) που έχουν εγκριθεί για χρήση σε εξωτερικούς χώρους. Η χρήση προεκτάσεων εγκεκριμένων για εργασία σε εξωτερικούς χώρους μειώνει τον κίνδυνο ηλεκτροπληξίας.
- Αν είναι απαραίτητο να χρησιμοποιήσετε ένα ηλεκτρικό εργαλείο σε μέρος όπου υπάρχει υγρασία, η τροφοδοσία της συσκευής θα πρέπει να γίνει από σύστημα παραμένουτος ρεύματος (RCD). Η χρήση ενός συστήματος RCD μειώνει τον κίνδυνο ηλεκτροπληξίας.

5.3 Ατομική ασφάλεια

- Να είστε προσεκτικοί. Να προσέχετε αυτό που κάνετε και να χρησιμοποιείτε την κοινή λογική στην εργασία σας με ένα ηλεκτρικό εργαλείο. Μη χειρίζεστε τη συσκευή, εάν είστε κουρασμένοι ή υπό την επήρεια ναρκωτικών, αλκοόλ ή φαρμάκων. Μία στιγμή απροσεξίας, κατά τη διάρκεια χρήσης της συσκευής, μπορεί να οδηγήσει σε σοβαρό τραυματισμό.
- Να χρησιμοποιείτε ατομικό προστατευτικό εξοπλισμό και να φοράτε πάντα προστατευτικά γυαλιά. Η χρήση ατομικού προστατευτικού εξοπλισμού, όπως αναπνευστική μάσκα, παπούτσια με αντιολισθητικές σόλες, κράνος ή ωασιπίδες, ανάλογα με τον τύπο και την εφαρμογή του ηλεκτρικού εργαλείου, ελαττώνει τον κίνδυνο τραυματισμών.
- Αποτρέψτε το ενδεχόμενο τυχαίας ενεργοποίησης της συσκευής. Βεβαιωθείτε ότι ο διακόπτης βρίσκεται στη θέση OFF (0), πριν συνδέσετε το φις στην πρίζα. Εάν, κατά τη μεταφορά της συσκευής, έχετε το δάχτυλό σας πάνω στο διακόπτη ή η συσκευή είναι ενεργοποιημένη όταν συνδεθεί στην πρίζα, μπορεί να προκληθεί ατύχημα.
- Πριν θέσετε σε λειτουργία τη συσκευή, απομακρύνετε τα ασφαλιστικά και ρυθμιστικά εργαλεία. Ένα εργαλείο ή κλειδί ασφάλισης, το οποίο βρίσκεται σε ένα περιστρεφόμενο εξάρτημα της συσκευής, μπορεί να οδηγήσει σε τραυματισμό.
- Μην υπερεκτιμάτε τις δυνατότητές σας. Πατάτε σταθερά κάτω και διατηρείτε πάντα την ισορροπία σας. Έτσι θα μπορείτε να ελέγχετε καλύτερα τη συσκευή, σε περίπτωση μη αναμενόμενης κατάστασης.
- Φοράτε κατάλληλα ρούχα. Μην φοράτε φαρδιά ρούχα ή κοσμήματα. Προσέχετε ώστε τα μαλλιά, τα ρούχα και τα γάντια σας να μην πλησιάζουν σε κινούμενα μέρη. Υπάρχει κίνδυνος για τα φαρδιά ρούχα, τα κοσμήματα ή τα μακριά μαλλιά, να πιαστούν στα κινούμενα μέρη.
- Εάν υπάρχει τοποθετημένη διάταξη αναρρόφησης ή συλλογής της σκόνης, βεβαιωθείτε ότι αυτή είναι συνδεδεμένη και ότι χρησιμοποιείται σωστά. Η χρήση τέτοιων διατάξεων μειώνει τον κίνδυνο που προκαλείται από την σκόνη.

5.4 Προσεκτικός χειρισμός και χρήση των ηλεκτρικών εργαλείων

- Μην ασκείτε υπερβολικό φορτίο στη συσκευή. Χρησιμοποιείτε το κατάλληλο ηλεκτρικό εργαλείο ανάλογα με την εργασία σας. Χρησιμοποιώντας το κατάλληλο ηλεκτρικό εργαλείο εργάζεστε καλύτερα και με μεγαλύτερη ασφάλεια, στην καθορισμένη περιοχή απόδοσης.
- Μη χρησιμοποιείτε ηλεκτρικά εργαλεία των οποίων ο διακόπτης είναι ελαττωματικός. Ένα ηλεκτρικό εργαλείο που δεν μπορεί να ενεργοποιηθεί ή να απενεργοποιηθεί από το διακόπτη είναι επικίνδυνο και πρέπει να επισκευαστεί.
- Πριν πραγματοποιήσετε ρυθμίσεις, πριν αλλάξετε αξεσουάρ ή αποθέσετε τη συσκευή, αποσυνδέστε το φις από την πρίζα. Αυτά τα προληπτικά μέτρα αποτρέπουν την τυχαία έναρξη ενεργοποίησης της συσκευής.
- Φυλάσσετε τα ηλεκτρικά εργαλεία που δεν χρησιμοποιείτε, σε χώρους στους οποίους δεν έχουν πρόσβαση παιδιά. Μην επιτρέψετε τη χρήση της συσκευής από άτομα που δεν είναι εξοικειωμένα με αυτήν ή που δεν έχουν διαβάσει τις οδηγίες. Τα ηλεκτρικά εργαλεία είναι επικίνδυνα, όταν χρησιμοποιούνται από άτομα που δεν έχουν σχετική εμπειρία.

- Φροντίζετε τη συσκευή με προσοχή. Ελέγχετε εάν τα κινούμενα μέρη λειτουργούν χωρίς πρόβλημα και δεν μπλοκάρονται, εάν υπάρχουν εξαρτήματα σπασμένα ή με ζημιές, τα οποία επηρεάζουν τη λειτουργία της συσκευής. Φροντίστε για την επισκευή τυχόν εξαρτημάτων που έχουν υποστεί ζημιά, πριν χρησιμοποιήσετε τη συσκευή. Η ελλιπής συντήρηση ηλεκτρικών εργαλείων αποτελεί αιτία για πολλά ατυχήματα.
- Διατηρείτε τα εργαλεία κοπής αιχμηρά και καθαρά. Εάν τα εργαλεία κοπής συντηρούνται σωστά και έχουν αιχμηρές λεπίδες, μπλοκάρονται λιγότερο και λειτουργούν πιο εύκολα.
- Χρησιμοποιείτε τα ηλεκτρικά εργαλεία, αξεσουάρ, ένθετα εξαρτήματα, κλπ. σύμφωνα με τις παρούσες οδηγίες και σύμφωνα με τις προδιαγραφές αυτού του ειδικού τύπου συσκευής. Θα πρέπει να λαμβάνετε υπόψη τις συνθήκες εργασίας και την εκτελούμενη ενέργεια. Η χρήση των ηλεκτρικών εργαλείων για άλλο σκοπό, εκτός του προοριζόμενου, μπορεί να οδηγήσει σε επικίνδυνες καταστάσεις.

5.5 Σέρβις

- Φροντίστε ώστε η συσκευή σας να επισκευάζεται μόνο από εξειδικευμένο τεχνικό προσωπικό και μόνο με γνήσια ανταλλακτικά. Έτσι θα διασφαλίζεται η διατήρηση της ασφαλούς λειτουργίας της συσκευής.

6 ΚΑΝΟΝΕΣ ΑΣΦΑΛΕΙΑΣ



Το σύμβολο αυτό δείχνει τις προειδοποιήσεις που πρέπει να αναγνωσθούν προσεκτικά πριν από τη χρήση του προϊόντος, προκειμένου να προληφθούν τραυματισμοί του χρήστη.



Ο πεπιεσμένος αέρας είναι μια δυνητικά επικίνδυνη μορφή ενέργειας, γι'αυτό πρέπει να δίνετε μεγάλη προσοχή κατά τη χρήση του αεροσυμπιεστή και των σχετικών αξεσουάρ.



Προσοχή: σε περίπτωση διακοπής ρεύματος και επαναφοράς του ο συμπιεστής μπορεί να ξανατεθεί σε λειτουργία.

Η αξία της ΑΚΟΥΣΤΙΚΗΣ ΠΙΕΣΗΣ μετρημένη σε 4 μ. ισοδυναμεί με την αξία της ΑΚΟΥΣΤΙΚΗΣ ΠΙΕΣΗΣ που δηλώνεται στην κίτρινη ετικέτα, τοποθετημένη στον πιεστή αέρα, σε λιγότερο από 20 dB.

6.1 Τι πρέπει να κάνω

- Ο συμπιεστής πρέπει να χρησιμοποιείται στους κατάλληλους χώρους (καλά αεριζόμενοι, με θερμοκρασία περιβάλλοντος μεταξύ +5 °C και +40 °C) και ποτέ παρουσία εκρηκτικής ή εύφλεκτης σκόνης, οξέων, ατμών, αερίων.
- Διατηρήστε άδειο το χώρο εργασίας. Όταν ο συμπιεστής λειτουργεί πρέπει να βρίσκεται σε μια σταθερή βάση. Χρησιμοποιείτε τον αεροσυμπιεστή αποκλειστικά και μόνο σε κάθετη θέση.
- Συνιστάται η χρήση προστατευτικών γυαλιών κατά τη χρήση του προκειμένου να προστατεύονται τα μάτια από τα ξένα σωματίδια που τινάζονται από τη ριπή πεπιεσμένου αέρα.
- Όταν χρησιμοποιείτε τα πνευματικά αξεσουάρ, φοράτε, όσο αυτό είναι εφικτό, προστατευτική ένδυση.
- Να διατηρείτε πάντα απόσταση ασφαλείας τουλάχιστον 4 μέτρων από το συμπιεστή και από το χώρο εργασίας.
- Ελέγξτε την αντιστοιχία των στοιχείων της πινακίδας του αεροσυμπιεστή με τα πραγματικά στοιχεία της ηλεκτρικής εγκατάστασης, είναι επιτρεπτή διακύμανση της τάσης +/- 10% σε σχέση με την ονομαστική τάση.

- Εισάγετε το φως του ηλεκτρικού καλωδίου σε μια πρίζα με το κατάλληλο σχήμα, την κατάλληλη τάση και συχνότητα που συμμορφώνεται με τους ισχύοντες κανονισμούς.
- Χρησιμοποιείτε προεκτάσεις ηλεκτρικού καλωδίου μέγιστου μήκους 5 μέτρων με διατομή του καλωδίου όχι μικρότερη του 1.5 mm². Δεν συνιστάται η χρήση προεκτάσεων με διαφορετικό μήκος και διατομή καθώς και αντάπτορες πολύμπριζων.
- Να χρησιμοποιείτε πάντα και μόνο τη χειρολαβή για τη μετακίνηση του συμπιεστή.
- Η χρήση του πεπιεσμένου αέρα στις διάφορες προβλεπόμενες χρήσεις (φούσκωμα, πνευματικά εργαλεία, βαφή, καθαρισμός με διαλύτες μόνο με υδατίνη βάση, κλπ.) απαιτεί τη γνώση και την τήρηση των προβλεπόμενων κανονισμών για κάθε περίπτωση ξεχωριστά.
- Αυτός ο συμπιεστής έχει κατασκευαστεί για να λειτουργεί με σχέση διακεκομένης λειτουργίας αυτήν που αναγράφεται στην ετικέτα τεχνικών στοιχείων (π.χ. S3- 15 σημαίνει 1,5 λεπτά λειτουργίας και 8,5 λεπτά διακοπής) για να αποφεύγεται η υπερθέρμανση του ηλεκτρικού μοτέρ. Στην περίπτωση που παρουσιαστεί υπερθέρμανση, επεμβαίνει η θερμική ασφάλεια που διαθέτει το μοτέρ διακόπτοντας αυτόματα την παροχή ρεύματος, εάν η θερμοκρασία είναι πάρα πολύ υψηλή. Κατά την επαναφορά σε κανονικές συνθήκες θερμοκρασίας, το μοτέρ επανεκκινείται αυτόματα.

6.2 Τι δεν πρέπει να κάνετε

- Μην κατευθύνετε ποτέ το ακροφύσιο αέρα σε άτομα, ζώα ή στο σώμα σας.
- Μην αφήνετε τον αεροσυμπιεστή να έρθει σε επαφή με το νερό ή άλλα υγρά, αποφεύγοντας προσεκτικά να μην κατευθύνετε ποτέ προς τον αεροσυμπιεστή εκπιασόμενα υγρά από εργαλεία που συνδέονται με τον ίδιο τον αεροσυμπιεστή: η συσκευή βρίσκεται υπό τάση και ενδέχεται να προκληθεί ηλεκτροπληξία ή βραχυκύκλωμα.
- Μη χρησιμοποιείτε τη συσκευή με γυμνά πόδια ή χέρια ή με βρεγμένα πόδια.
- Μην τραβάτε το καλώδιο τροφοδοσίας για να αφαιρέσετε το φως από την πρίζα του ρεύματος ή για τη μετακίνηση του συμπιεστή.
- Μην αφήνετε τη συσκευή εκτεθνημένη σε ατμοσφαιρικούς παραγόντες (βροχή, ήλιος, ομίχλη, χιόνι).
- Αν χρησιμοποιήσετε αυτό τον συμπιεστή σε υπαίθριο χώρο, μετά την χρήση πρέπει να τον φυλάξετε σε ένα κλειστό και σκεπαστό χώρο.
- Μην χρησιμοποιείτε ποτέ τον συμπιεστή σε υπαίθριο χώρο, με δυσμενείς καιρικές συνθήκες ή όταν βρέχει.
- Μην επιτρέπετε τη χρήση της συσκευής από ανειδίκευτα άτομα χωρίς την απαιτούμενη επιτήρηση. Κρατήστε μακριά από το χώρο εργασίας τα ζώα.
- Ο συμπιεσμένος αέρας που παράγεται από αυτό το μηχάνημα δεν μπορεί να χρησιμοποιηθεί στον φαρμακευτικό τομέα, στον τομέα τροφίμων ή για νοσοκομειακή χρήση, εάν δεν προηγηθούν ειδικές επεξεργασίες και δεν μπορεί να χρησιμοποιηθεί για να γεμίσετε τις μπουκάλες κατάδυσης.
- Μην τοποθετείτε εύφλεκτα αντικείμενα ή πλαστικά και υφασμάτινα αντικείμενα κοντά ή/και επάνω στο συμπιεστή.
- Μην καλύπτετε τους αεραγωγούς του αεροσυμπιεστή.
- Μην ανοίγετε και μην κάνετε επεμβάσεις σε κανένα τμήμα του αεροσυμπιεστή. Απευθυνθείτε σε ένα εξουσιοδοτημένο Κέντρο Τεχνικής Υποστήριξης.

7 ΧΡΗΣΗ ΤΟΥ ΑΕΡΟΣΥΜΠΙΕΣΤΗ

7.1 Τάση

Ο συμπιεστής διαθέτει ένα καλώδιο τροφοδοσίας με βύσμα ανθεκτικό στους κραδασμούς. Πριν χρησιμοποιήσετε το μηχάνημα, βεβαιωθείτε ότι η τάση δικτύου συμμορφώνεται με τις προδιαγραφές της πινακίδας χαρακτηριστικών. Τα μακριά καλώδια τροφοδοσίας, οι προεκτάσεις, τα καρούλια καλωδίου κτλ. προκαλούν πτώση τάσης και μπορεί να εμποδίσουν την εκκίνηση του κινητήρα. Σε περίπτωση χαμηλών θερμοκρασιών κάτω από +5°C, η εκκίνηση του κινητήρα τίθεται σε κίνδυνο λόγω ακαμψίας.

7.2 Ξεκίνηση/Σταμάτημα

Για να θέσετε σε λειτουργία τον εξοπλισμό, πιάστε τον διακόπτη ON/OFF (1). Πιάστε πάλι τον διακόπτη ON/OFF (1) για να διακόψετε τη λειτουργία του εξοπλισμού.

7.3 Ρύθμιση της πίεσης

- Μπορείτε να ρυθμίσετε την πίεση στο μετρητή πίεσης (αναφ. 3) χρησιμοποιώντας το ρυθμιστή πίεσης (αναφ. 6).
- Την πίεση ρύθμισης μπορείτε να τη λάβετε από τον ταχυσύνδεσμο (αναφ. 4).



Μόλις συσσωρευτεί πίεση στο δοχείο, η λειτουργία του μοτέρ διακόπτεται αυτόματα.

Το μοτέρ ξεκινά πάλι αυτόματα μόλις πέσει χαμηλά η πίεση του δοχείου.

7.4 Βαλβίδα ασφαλείας

Η βαλβίδα ασφαλείας έχει ρυθμιστεί την υψηλότερη επιτρεπόμενη πίεση του δοχείου πίεσης. Απαγορεύεται να ρυθμίσετε τη βαλβίδα ασφαλείας ή να αφαιρέσετε τον δακτύλιο σφράγισης. Από καιρό σε καιρό, ενεργοποιείτε τη βαλβίδα ασφαλείας για να βεβαιωθείτε ότι λειτουργεί όποτε χρειάζεται. Γι' αυτό, χρειάζεται να αφαιρέσετε το προστατευτικό κάλυμμα.

7.5 Τοποθέτηση του φίλτρου αέρα

Αφαιρέστε το σταματητή μεταφοράς με ένα κατσαβίδι ή κάτι παρόμοιο και βιδώστε καλά το φίλτρο αέρα (Αναφ. 1) στον εξοπλισμό (Εικόνα 1a-1b). Εάν παρέχεται, τοποθετήστε το σωλήνα αναρρόφησης μέσα στο κάλυμμα του φίλτρου (Εικ. 1c).

8 ΚΑΘΑΡΙΣΜΟΣ ΚΑΙ ΣΥΝΤΗΡΗΣΗ

8.1 Συντήρηση

Μην καθαρίζετε το μηχάνημα και τα εξαρτήματά του με διαλύτες, εύφλεκτες ή τοξικές ουσίες. Να χρησιμοποιείτε μόνο ένα υγρό πανί, αφού πρώτα βγάλετε το φως από την πρίζα ηλεκτρικού ρεύματος.

Μετά από 2 ώρες χρήσης πρέπει να αδειάσετε το νερό που σχηματίζεται από την υγρασία του ρεζερβουάρ. Αδειάστε πρώτα όλο τον αέρα χρησιμοποιώντας το συνδεδεμένο αξεσουάρ, όπως περιγράφηκε πιο πάνω.

Ξεβιδώστε κατά δύο στροφές τη βαλβίδα εκροής 5 που βρίσκεται κάτω από τον αεροσυμπιεστή (που έχετε προηγουμένως σβήσει), φροντίζοντας να βρίσκεται σε κάθετη θέση. Αφού αδειάσει το νερό, ξαναβιδώστε καλά τη βαλβίδα.



Προσοχή: αν το νερό που συσσωρεύεται δεν αφαιρεθεί, ενδέχεται να διαβρώσει το ρεζερβουάρ, περιορίζοντας τη χωρητικότητά του και θέτοντας σε κίνδυνο την ασφάλειά του.



Η ΑΠΟΡΡΙΨΗ του συμπυκνώματος πρέπει να γίνει με σεβασμό στην προστασία του περιβάλλοντος και των ισχυόντων νόμων, δεδομένου ότι πρόκειται για μολυσματικό προϊόν.

9 ΤΕΧΝΙΚΑ ΧΑΡΑΚΤΗΡΙΣΤΙΚΑ

Type	POWX1724S
Ονομαστική τάση	230 V
Ονομαστική συχνότητα	50 Hz
Ονομαστική ισχύς	550 W / 0,75 hp
Ταχύτητα περιστροφής	1500 min ⁻¹
Ονομαστική πίεση	8 bar
Χωρητικότητα δοχείου	6 l
Παροχή αέρα (απόδοση)	105 l/min

10 ΘΟΡΥΒΟΣ

Τιμές εκπομπής θορύβου μετρημένες σύμφωνα με το σχετικό πρότυπο. (K=3)

Στάθμη ηχητικής ισχύος L_{WA} 79 dB(A)



ΠΡΟΣΟΧΗ! Φοράτε ωτοασπίδες όταν η ηχητική πίεση είναι πάνω από 85 dB(A).

11 ΧΕΓΓΥΗΣΗ

- Αυτό το προϊόν έχει εγγύηση για περίοδο 36 μηνών που ισχύει από την ημερομηνία αγοράς του πρώτου χρήστη.
- Αυτή η εγγύηση καλύπτει όλα τα ελαττώματα υλικών και κατασκευής. Δεν συμπεριλαμβάνει μπαταρίες, φορτιστές, ελαττωματικά εξαρτήματα που υπόκεινται σε φυσιολογική φθορά, όπως ρουλεμάν, καρβουνάκια, καλώδια και φως, ή αξεσουάρ όπως τρυπάνια, μύτες τρυπανιών, πριονόλαμες, κλπ., ζημιές ή ελαττώματα που προκύπτουν από κακή χρήση, ατυχήματα ή τροποποιήσεις, ούτε έξοδα μεταφοράς.
- Ζημιές ή/και ελαττώματα που προκύπτουν από κακή χρήση, επίσης δεν εμπίπτουν στους όρους αυτής της εγγύησης.
- Επίσης αποποιούμεθα κάθε ευθύνη για οποιονδήποτε σωματικό τραυματισμό προκληθεί από κακή χρήση του εργαλείου.
- Οι επισκευές πρέπει να γίνονται μόνο από εξουσιοδοτημένο κέντρο εξυπηρέτησης πελατών για εργαλεία Powerplus.
- Για περισσότερες πληροφορίες, μπορείτε πάντα να καλέσετε τον αριθμό 00 32 3 292 92 90.
- Οποιαδήποτε μεταφορικά έξοδα θα επιβαρύνουν πάντα τον πελάτη, εκτός αν έχει συμφωνηθεί διαφορετικά γραπτώς.
- Εντούτοις, δεν μπορεί να εγερθεί καμία αξίωση εγγύησης αν η ζημιά του μηχανήματος είναι αποτέλεσμα παραμελημένης συντήρησης ή υπερφόρτωσης.
- Αποκλείεται κατηγορηματικά από την εγγύηση οποιαδήποτε ζημιά προκύψει από εισχώρηση υγρού, διείσδυση υπερβολικής ποσότητας σκόνης, εσκευμένη ζημιά (σκόπιμα ή από μεγάλη απεισεκεία), ακατάλληλη χρήση (χρήση για σκοπούς για τους οποίους η συσκευή δεν είναι κατάλληλη), αδέξια χρήση (π.χ. αμέλεια τήρησης των οδηγιών που δίνονται στο εγχειρίδιο), ανεπιτήδεια συναρμολόγηση, πλήξη από κεραυνό, σφάλμα τάσης δικτύου ρεύματος. Αυτή η λίστα δεν είναι περιοριστική.
- Η αποδοχή αξιώσεων εγγύησης δεν μπορεί ποτέ να οδηγήσει σε παράταση της περιόδου εγγύησης ούτε σε έναρξη νέας περιόδου εγγύησης στην περίπτωση αντικατάστασης μιας συσκευής.
- Οι συσκευές ή τα εξαρτήματα που αντικαθίστανται βάσει εγγύησης, περιέρχονται στην κατοχή της Varo NV.
- Διατηρούμε το δικαίωμα να απορρίψουμε κάθε αξίωση όπου δεν είναι δυνατή η επιβεβαίωση της αγοράς ή δεν είναι σαφές εάν το προϊόν έχει συντηρηθεί σωστά. (Καθαρές οπές αερισμού, τακτική συντήρηση στα καρβουνάκια, κλπ.)
- Πρέπει να κρατήσετε την απόδειξη αγοράς ως τεκμήριο της ημερομηνίας αγοράς του προϊόντος.
- Το μηχανήμα σας πρέπει να επιστραφεί στον προμηθευτή σας μη αποσυναρμολογημένο και σε αποδεκτά καθαρή κατάσταση, (μέσα στην αρχική του πλαστική συσκευασία, αν ισχύει για το προϊόν), συνοδευόμενο από την απόδειξη αγοράς.

12 ΠΕΡΙΒΑΛΛΟΝ

Εάν η συσκευή σας πρέπει να αντικατασταθεί μετά από παρατεταμένη χρήση, μην την πετάξετε στα οικιακά απορρίμματα αλλά απορρίψτε την με ασφαλή για το περιβάλλον τρόπο.

Τα απορρίμματα που παράγονται από τα ηλεκτρικά μηχανήματα δεν μπορούμε να τα επεξεργαστούμε όπως τα οικιακά απορρίμματα. Προνοήστε για την ανακύκλωση εκεί όπου είναι διαθέσιμες οι κατάλληλες εγκαταστάσεις. Συμβουλευθείτε τους τοπικούς φορείς ή τον αντιπρόσωπο για συμβουλές σχετικά με τη συλλογή και την απόρριψη.

1	OBLAST POUŽITÍ	2
2	POPIS (OBR. A)	2
3	OBSAH BALENÍ	2
4	SYMBOLY	3
5	OBCENÁ BEZPEČNOSTNÍ UPOZORNĚNÍ PRO ELEKTRICKÉ STROJE	3
5.1	<i>Pracovní oblast</i>	3
5.2	<i>Elektrická bezpečnost</i>	3
5.3	<i>Osobní bezpečnost</i>	4
5.4	<i>Používání elektrických strojů a péče o ně</i>	4
5.5	<i>Servis</i>	4
6	BEZPEČNOSTNÍ NORMY	5
6.1	<i>Povolené úkony</i>	5
6.2	<i>Nepovolené úkony</i>	5
7	POUŽITÍ KOMPRESORU	6
7.1	<i>Připojení na síť</i>	6
7.2	<i>Zapínání a vypínání</i>	6
7.3	<i>Nastavení tlaku</i>	6
7.4	<i>Pojistný ventil</i>	6
7.5	<i>Montáž vzduchového filtru</i>	6
8	ČIŠTĚNÍ A ÚDRŽBA	7
8.1	<i>Údržba</i>	7
9	TECHNICKÉ ÚDAJE	7
10	HLUČNOST	7
11	ZÁRUKA	8
12	OCHRANA ŽIVOTNÍHO PROSTŘEDÍ	8

TICHÝ BEZOLEJOVÝ PŘENOSNÝ KOMPRESOR 550W 6L POWX1724S

1 OBLAST POUŽITÍ

Tento kompresor byl navržen za účelem zajištění přívodu stlačeného vzduchu. Není určen ke komerčnímu použití.



UPOZORNĚNÍ! Než začnete zařízení používat, přečtěte si v zájmu vlastní bezpečnosti tento návod k použití a obecné bezpečnostní instrukce. Elektrický stroj by se měl předávat dalším osobám jen s těmito pokyny.

2 POPIS (OBR. A)

1. Spínač on/off
2. Pojistný ventil
3. Manometr provozního tlaku vzduchu
4. Výstup stlačeného vzduchu s rychlospojkou
5. Kohout pro vypouštění kondenzátu z nádrže
6. Kulatý ovládač pro regulaci provozního tlaku
7. Nádrž
8. Přívodní kabel
9. Prepravní rukojeť
10. Gumová nožka

3 OBSAH BALENÍ

- Odstraňte veškerý obalový materiál.
- Odstraňte zbývající obaly a přepravní přípravky (jsou-li přítomny).
- Zkontrolujte úplnost obsahu.
- Zkontrolujte, zda na zařízení, síťové přívodní šňůře, zástrčce a veškerém příslušenství nevznikly během přepravy škody.
- Uložte si obalový materiál na co nejdelší dobu, nejlépe až do konce záruční doby. Potom ho zlikvidujte vyhozením do místního systému odvozu odpadu.



VAROVÁNÍ: Obalové materiály nejsou vhodné na hraní! Děti si nesmějí hrát s plastovými sáčky! Nebezpečí udušení!

1 x přenosný kompresor bezolejový
1 x příručka k obsluze
1 x kvalitní zařízení k nafukování pneumatik







1 x 5 m gumové hadice
8 x koncovka



Jestliže shledáte chybějící nebo poškozené díly, obraťte se na svého obchodníka.

4 SYMBOLY

V tomto návodu nebo na stroji se používají následující symboly:

	Před zahájením práce si pozorně přečtěte příručku pro použití.		Nebezpečí spálení!
 	Noste chránič sluchu. Noste ochranné brýle.		Nebezpečí - automatické spouštění!
	Pozor - elektrické napětí!		Noste ochranné rukavice.

5 OBECNÁ BEZPEČNOSTNÍ UPOZORNĚNÍ PRO ELEKTRICKÉ STROJE

Přečtěte si všechna bezpečnostní upozornění a všechny pokyny. Nedodržení upozornění a pokynů může vést k zásahu elektrickým proudem, požáru nebo vážnému úrazu. Uschovejte si upozornění a pokyny, abyste do nich mohli později nahlédnout. Termín „elektrický stroj“ v upozorněních znamená elektrický stroj připojený (kabelem) k síti nebo elektrický stroj provozovaný (bez kabelu) na baterii.

5.1 Pracovní oblast

- Udržujte pracoviště čisté a dobře osvětlené. Tmavá a nepřehledná pracoviště zvyšují riziko nehody.
- Neprovazujte elektrické stroje ve výbušném prostředí, například v přítomnosti hořlavých kapalin, plynů nebo prachu. Elektrické stroje produkují jiskry, které mohou prach nebo výpary zapálit.
- Při práci s elektrickým strojem se držte mimo dosah dětí a okolostojících osob. Mohou odvést vaši pozornost a ztratíte kontrolu nad strojem.

5.2 Elektrická bezpečnost



Vždy kontrolujte, zda napájení odpovídá napětí uvedenému na typovém štítku.

- Zástrčky elektrického stroje musejí odpovídat zásuvkám. Zástrčku nikdy nijak neupravujte. S uzemněnými elektrickými stroji nepoužívejte redukce. Riziko zasažení elektrickým proudem je menší u neupravovaných zástrček a kompatibilních zásuvek.
- Vyhybejte se tělesnému kontaktu s uzemněnými povrchy, například na trubkách, radiátorech, sporácích a ledničkách. Nebezpečí zasažení elektrickým proudem je větší, jestliže je vaše tělo uzemněné.
- Nevystavujte elektrické stroje dešti nebo vlhkosti. Voda, která se dostane do elektrického stroje, zvyšuje riziko zasažení elektrickým proudem.
- S přípojovacím kabelem zacházejte opatrně. Nikdy za něj stroj nenoste a netahejte za něj při vytahování zástrčky ze zásuvky. Kabel chraňte před teplem, olejem, ostrými hranami a pohybujícími se díly. Poškozené nebo zapletené kabely zvyšují riziko zasažení elektrickým proudem.
- Pokud s elektrickým strojem pracujete venku, použijte prodlužovací kabel vhodný k vnějšímu použití. Použití kabelu vhodného k vnějšímu použití zmenšuje riziko zasažení elektrickým proudem.

- Je-li práce s elektrickým strojem na vlhkém místě nevyhnutelná, použijte proudový chránič (RCD). Použití proudového chrániče zmenšuje riziko zasažení elektrickým proudem.

5.3 Osobní bezpečnost

- Při práci s elektrickým strojem buďte pozorní, sledujte, co děláte, a řiďte se zdravým rozumem. Nepracujte s elektrickým strojem, když jste unavení nebo pod vlivem drog, alkoholu nebo léků. Chvilková nepozornost při zacházení s elektrickým strojem může vést k vážnému zranění.
- Používejte ochranné pomůcky. Vždy si chraňte zrak. Kdykoliv to okolnosti vyžadují, použijte osobní ochranné bezpečnostní pomůcky, například respirátor, protiskluzovou bezpečnostní obuv, ochrannou přilbu nebo ochranu sluchu, omezíte tak možnost zranění.
- Vyhýbejte se nahodilému spuštění. Před připojením stroje k síti se ubezpečte, že je vypínač v poloze vypnutou. Nošení strojů s prstem na vypínači a připojování strojů k síti s vypínačem v poloze zapnuto zvyšuje riziko nehody.
- Před spuštěním stroje odstraňte veškeré stavěcí klíny a klíče. Klín nebo klíč ponechaný v otáčivé části elektrického stroje může způsobit zranění.
- Nesazte se dosáhnout příliš daleko. Vždy si udržujte pevný postoj a rovnováhu. Tak máte stroj pod lepší kontrolou v neočekávaných situacích.
- Vhodně se oblékejte. Nenoste volné oblečení ani bižuterii. Udržujte své vlasy, oblečení a rukavice mimo dosah pohybujících se dílů. Volné oblečení, bižuterie nebo dlouhé vlasy se mohou zachytit v pohybujících se dílech.
- Jsou-li k dispozici mechanismy umožňující odvádění a sběr prachu, zabezpečte jejich připojení a řádné používání. Použití těchto mechanismů snižuje rizika vyvolávaná působením prachu.

5.4 Používání elektrických strojů a péče o ně

- Při práci s elektrickým strojem nepoužívejte sílu. Používejte k dosažení cíle správný nástroj. Správný elektrický stroj vykoná svůj úkol lépe a bezpečněji rychleji, na kterou byl zkonstruován.
- Nepoužívejte elektrický stroj, jestliže ho nelze vypínačem zapnout i vypnout. Každý elektrický stroj, který nelze ovládat vypínačem, je nebezpečný a je třeba ho opravit.
- Před prováděním jakýchkoliv změn, výměnou příslušenství nebo uskladňováním elektrických strojů odpojte zástrčku od zdroje energie. Tato preventivní bezpečnostní opatření snižují riziko náhodného zapnutí elektrického stroje.
- Nepoužívané elektrické stroje ukládejte mimo dosah dětí a osobám, které nejsou obeznámeny se strojem ani s těmito pokyny, s ním nedovolte pracovat. Elektrické stroje jsou v rukou neškolených uživatelů nebezpečné.
- Provádějte údržbu elektrických strojů. Kontrolujte lehký chod pohyblivých dílů, ověřujte jejich celistvost a veškeré ostatní podmínky ovlivňující to, jak stroj funguje. Při poškození nechte elektrický stroj před dalším použitím opravit. Mnoho nehod způsobuje právě nedostatečná údržba elektrických strojů.
- Řezné nástroje udržujte ostré a čisté. Je méně pravděpodobné, že by se řádně udržované řezné nástroje s ostrými bity někde zadržly, a proto se ostré nástroje snáze ovládají.
- Používejte elektrický stroj, příslušenství, nástrojové bity atd. v souladu s těmito pokyny a způsobem předepsaným pro konkrétní typ elektrického stroje; přitom berte v úvahu pracovní podmínky a práci, kterou je třeba vykonat. Použití elektrického stroje k činnosti jiné než předpokládané může vést k nebezpečné situaci.

5.5 Servis

- Servisní práce na elektrickém stroji přenechejte kvalifikovanému technikovi, který používá výhradně originální náhradní díly. Tak zajistíte, že stroj bude i nadále bezpečný.

6 BEZPEČNOSTNÍ NORMY



Tento symbol upozorňuje na varování, která je nutno si před zahájením práce s přístrojem pozorně přečíst, aby se předešlo případnému zranění obsluhy.



Stlačený vzduch je potenciálně nebezpečná forma energie. Proto při používání kompresoru a příslušenství postupujte velmi opatrně.



Pozor: Po výpadku proudu a následném zapnutí napětí by mohlo dojít k náhlému spuštění kompresoru.

Hodnota AKUSTICKÉHO TLAKU naměřená ze 4 metrů se rovná hodnotě AKUSTICKÉHO VÝKONU uvedené na žlutém štítku, který je umístěn na kompresoru, méně než 20 dB.

6.1 Povolené úkony

- Pracujte s kompresorem ve vhodném prostředí (s dobrým větráním, při teplotě okolí mezi +5 °C a +40 °C). Nepoužívejte kompresor v prostředí, ve kterém se vyskytuje prach, kyselina, výpary, výbušné nebo hořlavé plyny.
- Udržujte pracovní prostor volný. Zapnutý kompresor musí být postavený na stabilní ploše. Používejte kompresor jen ve svislé poloze.
- Při práci používejte ochranné brýle pro chránění očí před vniknutím cizích částic, uvedených do pohybu proudem stlačeného vzduchu.
- Při práci s pneumatickým příslušenstvím používejte vždy ochranný oděv.
- Udržujte vždy bezpečnostní vzdálenost alespoň 4 metry mezi kompresorem a pracovní zónou.
- Zkontrolujte, jestli údaje na výrobním štítku kompresoru zodpovídají údajům elektrické sítě; je povolena změna napětí +/-10% vzhledem na nominální hodnotu.
- Zástrčku elektrického kabelu vsuňte do zásuvky, jejíž tvar, napětí a kmitočet odpovídají platným normám.
- Prodlužovací kabel může být dlouhý maximálně 5 metrů a průřez kabelu nesmí být menší než 1,5 mm². Nedoporučujeme používat prodlužovací kabely o jiné délce a průřezu ani různé adaptéry či rozdvojky.
- Při přemísťování kompresoru používejte příslušnou rukojeť.
- Při použití kompresoru pro různé účely (huštění, práce s pneumatickým nářadím, stříkání barvy, mytí prostředkem na bázi vody, svorkování apod.) je třeba znát a respektovat příslušné normy.
- Tento kompresor je vyroben tak, aby fungoval přerušovaně v poměru uvedeném na štítku s technickými údaji (např. značka S3-15 znamená 1,5 minuty provozu a 8,5 minut přestávky), aby nedocházelo k přehřátí elektromotoru. Motor je vybaven tepelnou ochranou a pokud by došlo k přílišnému zvýšení teploty, tato ochrana by automaticky přerušila přívod elektrického proudu. Po návratu na normální teplotu se motor spustí automaticky.

6.2 Nepovolené úkony

- Nikdy nemiňte proud vzduchu na osoby, zvířata nebo proti sobě.
- Kompresor nesmí přijít do styku s vodou nebo jinou tekutinou. Nikdy nemiňte proud tekuté látky z připojeného nástroje směrem ke kompresoru, protože je pod napětím a mohlo by dojít k úrazu elektrickým proudem nebo ke zkratu.
- Nepracujte s kompresorem, nemáte-li obuté boty nebo máte-li ruce či nohy mokré.
- Při odpojování kabelu ze zásuvky nebo přemísťování kompresoru netahajte za kabel.
- Nenechávejte kompresor vystavený atmosférickým vlivům (děšť, slunce, mlha, sníh).

- Pokud budete kompresor používat venku, nezapomeňte je po použití vždy uložit na kryté nebo uzavřené místo.
- Kompresor nikdy nepoužívejte venku v dešti nebo za jiných nepříznivých meteorologických podmínek.
- Nedovolte nezkušeným osobám, aby pracovaly s kompresorem bez patřičného dohledu. Nedovolte, aby se v pracovním prostoru pohybovala zvířata.
- Stlačený vzduch, který produkuje tento kompresor, nelze používat pro farmaceutické a potravinářské účely nebo ve zdravotnictví a nesmí se používat pro plnění potápěčských láhví.
- Do blízkosti kompresoru nebo na kompresor nepokládejte hořlavé předměty nebo předměty z nylonu či látky.
- Nezakrývejte vzduchové otvory na kompresoru.
- Kompresor neotevírejte a neprovádějte na něm žádné změny. Obráťte se na autorizovaný technický servis.

7 POUŽITÍ KOMPRESORU

7.1 Připojení na síť

Kompresor je vybaven síťovým vedením s vidlicí s ochranným kontaktem. Při uvedení do provozu dbejte, aby síťové napětí souhlasilo s provozním napětím podle výkonového štítku stroje. Dlouhá přírodní vedení, stejně jako prodloužení, kabelové bubny atd. způsobují pokles napětí a mohou zabránit naběhnutí motoru. Při nízkých teplotách pod +5 °C je nastartování motoru ztížené z důvodu tužšího chodu.

7.2 Zapínání a vypínání

Zařízení se zapíná stiskem dvoupolohového vypínače (poz. 1).
Dalším stiskem dvoupolohového vypínače (poz. 1) se zařízení vypne.

7.3 Nastavení tlaku

- Regulátorem tlaku (poz. 6) lze nastavit tlak na manometru (poz. 3).
- Nastavený tlak lze zjistit na rychlospojce (poz. 4).

Po natlakování tlakové nádoby se motor automaticky vypne.



V případě poklesu tlaku v zásobníku se motor automaticky zapne.

7.4 Pojistný ventil

Pojistný ventil byl nastaven na nejvyšší dovolený tlak tlakové nádoby. Je zakázáno seřizovat pojistný ventil nebo odstraňovat jeho pojistný kroužek.
Pojistný ventil čas od času zapněte a zkontrolujte tak jeho funkčnost v případě potřeby. Pro tento účel je nutné odstranit ochranný kryt.

7.5 Montáž vzduchového filtru

Odstraňte přepravní záračku pomocí šroubováku nebo podobného a vzduchový filtr (viz I) pevně přišroubujte k zařízení (obr. 1a-1b). Pokud je součástí dodávky, zasuňte sací trubici do krytu filtru (obr. 1c).

8 ČIŠTĚNÍ A ÚDRŽBA

8.1 Údržba

Pro čištění kompresoru a jeho součástí nepoužívejte ředidla, hořlavé nebo toxické kapaliny. Používejte jen vlhký hadr a nezapomeňte odpojit kabel ze zásuvky elektrického proudu.

Přibližně po 2 hodinách práce je třeba vypustit kondenzovanou vodu, která se vytvořila v nádrži. Vypusťte nejdříve všechny vzduch pomocí připojeného nástroje podle výše uvedeného postupu. Povolte o dvě otáčky vypouštěcí kohoutek 5 na spodní straně kompresoru tak, aby byl ve svislé poloze (kompresor musí být přitom vypnutý). Vypusťte veškerou vodu a pak dobře kohoutek utáhněte.



Pozor: nevypuštěná kondenzovaná voda může být příčinou koroze uvnitř nádrže a omezit tak její výkonnost a ohrozit bezpečnost.



LIKVIDACI kondenzované vody provádějte v souladu s platnými normami pro ochranu životního prostředí, jelikož se jedná o znečišťující látku.

9 TECHNICKÉ ÚDAJE

Typ	POWX1724S
Jmenovité napětí	230 V
Jmenovitá frekvence	50 Hz
Jmenovitý výkon	550 W / 0,75 hp
Otáčky	1500 min ⁻¹
Jmenovitý tlak	8 bar
Objem nádrže	6 l
Průtok (kapacita)	105 l/min

10 HLUČNOST

Hodnoty emisí hluku se měří podle příslušné normy. (K=3)

Úroveň akustického výkonu L_{wA} 79 dB(A)



POZOR! Hladina akustického tlaku může přesáhnout 85 dB(A), v takovém případě použijte ochranu sluchu.

11 ZÁRUKA

- Na tento výrobek se vztahuje záruční doba 36 měsíců, platná od data jeho zakoupení prvním uživatelem.
- Tato záruka kryje veškeré materiálové nebo výrobní vady kromě: akumulátorů, nabíječek, vadných dílů podléhajících běžnému opotřebením (například ložiska, kartáčky, kabely a zástrčky nebo příslušenství, například vrtáky, vrtací bity, pilové kotouče atd.); poškození nebo vad vyplývajících ze špatného zacházení, nehod nebo provedených změn; přepravních nákladů.
- Na poškození nebo závady vyplývající z nevhodného používání se záruka také nevztahuje.
- Také odmítáme veškerou odpovědnost za jakékoliv poranění vyplývající z nevhodného použití stroje.
- Opravy může provádět pouze servisní středisko autorizované pro stroje Powerplus.
- Více informací můžete získat na čísle 00 32 3 292 92 90.
- Náklady na dopravu vždy nese zákazník, pokud není písemně dohodnuto jinak.
- Stejně tak nelze vznášet nárok na záruku v případě, že škoda na zařízení vznikla následkem nedbalé údržby nebo přetížení.
- Zcela vyloučeny ze záruky jsou škody vzniklé následkem zaplavení tekutinou, přílišného zaprášení, úmyslného poškození (ať jde o záměr či hrubou nedbalost), nepatřičného používání (používání k účelům, k nimž zařízení není vhodné), diletantského používání (např. nedodržováním pokynů v návodu), nekvalifikovaného sestavení, zásahu bleskem a chybného síťového napětí. Tento seznam není vyčerpávající.
- Uznání záručního nároku nemůže nikdy vést k prodloužení záruční lhůty ani začátku nové záruční lhůty v případě, že bylo zařízení vyměněno.
- Zařízení nebo díly vyměněné v rámci záruky se proto stávají vlastnictvím Varo NV.
- Vyhraujeme si právo odmítnout jakýkoliv nárok v případech, kdy nelze ověřit nákup nebo kdy je zřejmé, že výrobek nebyl správně udržován (pravidelné čištění větracích otvorů, pravidelné servisování uhlíkových kartáčků atd.).
- Uschovejte si doklad o zakoupení, protože se jím prokazuje datum nákupu.

12 OCHRANA ŽIVOTNÍHO PROSTŘEDÍ

Použité zařízení nelikvidujte spolu s běžným domovním odpadem, ale řiďte se předpisy vydanými s ohledem na ochranu životního prostředí.

Použitý motorový olej likvidujte způsobem slučitelným s péčí o životní prostředí. V kanystru jej předejte k recyklaci do vyhrazeného střediska pro likvidaci tohoto druhu odpadu. Nevyhazujte jej do odpadu ani jej nevylévejte na zem.

1	POUŽÍVANIE	2
2	POPIS (OBR. A)	2
3	OBSAH BALENIA	2
4	VYSVETLENIE SYMBOLOV	3
5	VŠEOBECNÉ BEZPEČNOSTNÉ VAROVANIA PRE ELEKTRICKÉ NÁRADIE	3
5.1	<i>Pracovná plocha</i>	3
5.2	<i>Elektrická bezpečnosť</i>	3
5.3	<i>Osobná bezpečnosť</i>	4
5.4	<i>Používanie elektrického náradia a starostlivosť oň</i>	4
5.5	<i>Servis</i>	5
6	BEZPEČNOSTNÉ NORMY	5
6.1	<i>Čo treba robiť</i>	5
6.2	<i>Čo sa nesmie robiť</i>	6
7	POUŽÍVANIE KOMPRESORA	6
7.1	<i>Napätie</i>	6
7.2	<i>Zapnutie / vypnutie</i>	6
7.3	<i>Nastavenie tlaku</i>	6
7.4	<i>Bezpečnostný ventil</i>	6
7.5	<i>Montáž vzduchového filtra</i>	7
8	ČISTENIE A ÚDRŽBA	7
8.1	<i>Údržba</i>	7
9	OSOBITNÉ BEZPEČNOSTNÉ UPOZORNENIA	7
10	HLUK	7
11	ZÁRUKA	8
12	ŽIVOTNÉ PROSTREDIE	8

TICHÝ BEZOLEJOVÝ PRENOSNÝ KOMPRESOR 550W 6L POWX1724S

1 POUŽÍVANIE

Váš kompresor je určený na dodávanie stlačeného vzduchu. Nie je určený na komerčné použitie.



VAROVANIE! Z dôvodu vlastnej bezpečnosti si pred použitím tohto zariadenia prečítajte tento návod a všeobecné bezpečnostné pokyny. Ak vaše elektrické zariadenie budete dávať iným používateľom, odovzdajte ho prosím spolu s týmito pokynmi.

2 POPIS (OBR. A)

1. Prepínač ON/OFF
2. Poistný ventil
3. Manometer na meranie pracovného tlaku vzduchu
4. Otvor pre vývod stlačeného vzduchu s rýchlospojku
5. Vypúšťací kohútik na odvod kondenzátu z nádrže
6. Regulačný ovládač na nastavenie pracovného tlaku
7. Nádrž
8. Napájací kábel
9. Prepravná rukoväť
10. Gumená nožička

3 OBSAH BALENIA

- Odstráňte všetky materiály obalu.
- Odstráňte zvyšné obaly a prepravné podpery (ak sa používajú).
- Skontrolujte úplnosť obsahu balenia.
- Skontrolujte, či pri preprave nebol poškodený spotrebič, napájací kábel, sieťová vidlica a všetko príslušenstvo.
- Materiály obalu si odložte podľa možnosti na čo najdlhší čas, až do skončenia záručnej lehoty. Neskôr obaly vyhoďte prostredníctvom systému zberu komunálneho odpadu.



VAROVANIE: Obalové materiály nie sú hračky! Deti sa nesmú hrať s plastovými vrecami!

1x prenosný bezolejový kompresor
1x návod na obsluhu
1x vysokokvalitné zariadenie na hustenie pneumatík







1x 5-m gumová hadica
8x tryska



Nebezpečenstvo udusenía! Spojte sa s predajcom, ak akékoľvek diely chýbajú alebo sú poškodené.

4 VYSVETLENIE SYMBOLOV

In V tomto návode a/alebo na stroji sa používajú nasledujúce symboly:

	Pred používaním výrobku si pozorne prečítajte návod na jeho použitie.		Nebezpečenstvo popálenia!
 	Noste chránič sluchu. Noste ochranné okuliare.		Nebezpečenstvo automatické spustenie!
	Pozor - elektrický prúd!		Noste ochranné rukavice.

5 VŠEOBECNÉ BEZPEČNOSTNÉ VAROVANIA PRE ELEKTRICKÉ NÁRADIE

Starostlivo si prečítajte všetky bezpečnostné varovania a všetky pokyny. Nedodržanie všetkých varovaní a pokynov môže spôsobiť úder elektrickým prúdom, požiar a/alebo závažný úraz. Odložte si všetky varovania a pokyny na prípad, ak ich budete v budúcnosti potrebovať. Termín "elektrické náradie" v týchto varovaniach označuje vaše elektrické náradie s napájaním zo siete (s káblom) alebo elektrické náradie napájané akumulátorom (bez kábla).

5.1 Pracovná plocha

- Pracovnú plochu udržiavajte v čistote a dobre osvetlenú. Neporiadok a prítomie na pracovisku zvyšuje riziko úrazov.
- Elektrické náradie nepoužívajte vo výbušných prostrediach, obsahujúcich napríklad horľavé tekutiny, plyny alebo prach. Elektrické náradie spôsobuje iskrenie, ktoré môže zapáliť prach alebo výpary.
- Pri používaní elektrického náradia sa nesmú v blízkosti nachádzať deti a okoloidúci. Mohli by odpútať vašu pozornosť a náradie by ste nemali pod kontrolou.

5.2 Elektrická bezpečnosť



Vždy skontrolujte, či napätie napájacieho zdroja súhlasí s napätím na výkonnostnom štítku

- Vidlice elektrického náradia musia zodpovedať sieťovej zásuvke. Vidlicu nikdy neupravujte žiadnym spôsobom. Nepoužívajte s uzemneným elektrickým náradím (pripojeným k uzemneniu) žiadne adaptéry vidlice. Používanie nepozmeňovaných vidlic zodpovedajúcich sieťovým zásuvkám znižuje riziko úrazu elektrickým prúdom.
- Nedotýkajte sa uzemnených povrchov a povrchov, spojených s uzemnením, ako sú potrubia, radiátory, sporáky alebo chladničky. Ak ste uzemnený alebo spojený s uzemnením, hrozí vám zvýšené riziko úrazu elektrickým prúdom.
- Elektrické náradie nesmie byť vystavené dažďu ani vlhkým podmienkam. Prienik vody do elektrického náradia zvyšuje riziko úrazu elektrickým prúdom.
- Kábel sa nesmie nadmerne zaťažovať. Kábel nikdy nepoužívajte na prenášanie, ťahanie alebo vyťahovanie vidlice elektrického náradia. Kábel nesmie byť vystavený pôsobeniu tepla, oleja, ostrých hrán alebo pohyblivých dielov. Poškodené alebo zapletené káble zvyšujú riziko úrazu elektrickým prúdom.
- Pri používaní elektrického náradia vo vonkajšom prostredí používajte predlžovací kábel vhodný na vonkajšie použitie. Používanie šnúry vhodnej na vonkajšie použitie znižuje riziko úrazu elektrickým prúdom..

- Ak je používanie elektrického náradia vo vlhkých priestoroch nevyhnutné, používajte napájací zdroj chránený nadprúdovým ističom (RCD). Používanie RCD znižuje riziko úrazu elektrickým prúdom.

5.3 Osobná bezpečnosť

- Pri používaní elektrického náradia buďte vždy ostražitý, sledujte čo robíte a riadte sa zdravým úsudkom. Elektrické náradie nepoužívajte, ak ste unavený, alebo ak ste pod vplyvom liekov, alkoholu alebo drog. Okamih nepozornosti pri používaní elektrického náradia môže spôsobiť závažný osobný úraz.
- Používajte bezpečnostné pomôcky. Vždy noste chránič očí. Používaním bezpečnostných pomôcok, ako je protiprachová maska, neklzáva bezpečnostná obuv, tvrdá prilba alebo chrániče uší za každých podmienok sa znižuje riziko osobných úrazov.
- Zabráňte náhodnému uvedeniu do činnosti. Pred pripojením do siete sa uistite, že vypínač je vo vypnutej polohe. Prenášanie elektrického náradia s prstom na vypínači alebo pripojovanie elektrického náradia so zapnutým vypínačom zvyšuje riziko úrazov.
- Pred zapnutím elektrického náradia odstráňte akékoľvek nastavovacie kľúče a iné nástroje. Kľúč a nástroje, ktoré zostanú pripravené k rotujúcemu dielu elektrického náradia môžu spôsobiť úraz.
- Nenakláňajte sa príliš. Vždy musíte mať spoľahlivú oporu a rovnováhu. Zlepšuje sa tým ovládateľnosť elektrického náradia v neočakávaných situáciách.
- Buďte vhodne oblečený. Nenoste voľné odevy ani šperky. Nepribližujte sa vlasmi, odevmi ani rukavicami k pohyblivým dielom. Voľné odevy, šperky alebo dlhé vlasy môžu zachytiť pohyblivé diely.
- Ak sa používajú aj pomôcky na pripojenie odsávačov a zberačov prachu, uistite sa, že sú riadne pripojené a správne sa používajú. Používaním týchto pomôcok možno znížiť nebezpečenstvo spôsobované prachom.

5.4 Používanie elektrického náradia a starostlivosť oň

- Pri použití elektrického náradia nevynakladajte nadmernú silu. Používajte správne elektrické náradie pre vaše použitie. Správne elektrické náradie zvládne prácu lepšie a bezpečnejšie, s rýchlosťou, na ktorú bolo navrhnuté.
- Nepoužívajte elektrické náradie ak sa vypínačom nezapína alebo nevypína. Elektrické náradie, ktoré sa nedá ovládať vypínačom, je nebezpečné a musí sa opraviť.
- Pred akýmkoľvek nastavením, výmenou doplnkov alebo odložením elektrického náradia odpojte vidlicu od napájacieho napätia. Takéto preventívne bezpečnostné opatrenia znižujú riziko náhodného uvedenia elektrického náradia do činnosti.
- Nepoužívané elektrické náradie uchovávajte mimo dosahu detí a nedovoľte, aby osoby neoboznámene s elektrickým náradím alebo s týmito pokynmi, používali toto elektrické náradie. Elektrické náradie je nebezpečné v rukách nepoučených používateľov.
- Elektrické náradie riadne udržiavajte. Skontrolujte, či pohyblivé diely nie sú vyosené alebo či sa nezadierajú, či nie sú poškodené diely a či nemajú žiadne iné nedostatky, ktoré môžu ovplyvniť funkčnosť elektrického náradia. V prípade poškodenia sa elektrické náradie musí pred opätovným použitím opraviť. Veľa úrazov spôsobujú nedostatočne udržiavané elektrické náradie.
- Náradie sa musí udržiavať v naostrenom a čistom stave. Riadne udržiavané rezné nástroje s ostrými reznými hranami majú menšiu náchylnosť k zadieraniu a ľahšie sa ovládajú.
- Elektrické náradie, doplnky a nástrojové koncovky a pod. používajte v súlade s týmito pokynmi a spôsobom, zamýšľaným pre daný druh elektrického náradia, berúc na zreteľ pracovné podmienky a na prácu, ktorá sa má vykonávať. Používanie elektrického náradia na iné operácie ako tie, pre ktoré je určené, môže spôsobiť nebezpečnú situáciu.

5.5 Servis

- Servis elektrického náradia zverte kvalifikovanému opravárovi. Môžu sa používať iba rovnaké náhradné diely. Zaručíte tak, že bude zachovaná bezpečnosť elektrického náradia.

6 BEZPEČNOSTNÉ NORMY

Tento symbol znamená upozornenia, ktoré si treba pozorne prečítať predtým, ako začnete používať výrobok, aby sa predišlo možným fyzickým úrazom užívateľa.



Stlačený vzduch je potencionálne nebezpečná forma energie, preto pri používaní kompresora a príslušenstiev je nutné venovať maximálnu pozornosť.



Pozor: Kompresor sa môže samočinne uviesť do prevádzky v prípade black-outu (výpadku prúdu) a nasledovného obnovenia napätia.

Hodnota AKUSTICKÉHO TLAKU nameraná z 4m je rovnaká ako hodnota AKUSTICKÉHO VÝKONU uvedená na žltom označení umiestnenom na kompresore, menej ako 20 dB.

6.1 Čo treba robiť

- Kompresor sa musí používať vo vhodnom prostredí (dobre vetranom, s teplotou okolia v rozmedzí od +5 °C do +40 °C); nesmie sa používať v prítomnosti prachov, kyselín, výparov, výbušných alebo horľavých plynov.
- Pracovný priestor udržiavajte prázdny. Kompresor musí byť počas prevádzky umiestnený na stabilnom podklade. Kompresor používajte výlučne v zvislej polohe.
- Pri práci s kompresorom odporúčame používať ochranné pracovné okuliare na ochranu zraku pred vniknutím cudzích teliesok do očí, spôsobených zdvihnutým vírom z prúdu stlačeného vzduchu.
- Pri používaní pneumatikých príslušenstiev majte podľa možnosti oblečený bezpečnostný pracovný odev.
- Zachovávajúte vždy bezpečnostný odstup, aspoň 4 metre, medzi kompresorom a pracovnou zónou.
- Skontrolujte, či údaje na výrobnom štítku kompresora zodpovedajú údajom elektrickej siete; je povolená odchýlka napätia +/-10% vzhľadom na nominálnu hodnotu.
- Zasuňte vidlicu elektrického káblu do zásuvky, vhodnej čo do formy, napätia a frekvencie a pridržajte sa platných noriem.
- Používajte predlžovačky elektrického káblu s maximálnou dĺžkou 5 metrov a s prierezom káblu nie menším ako 1,5 mm². Neodporúčame používať predlžovačky odlišných dĺžok a prierezov, ako aj nástavce a multizásuvky.
- Pri posúvaní kompresora používajte vždy a jedine nato určenú rukoväť.
- Pri inom ako dovoľenom používaní stlačeného vzduchu (hustenie, pneumatiké nástroje, lakovanie, umývanie s čistiacimi prípravkami len na vodnej báze, škrabanie a pod.) musíte ovládať a dodržiavať normy, ktoré sú platné v jednotlivých prípadoch.
- Tento kompresor je vyrobený pre prevádzku so vzťahom prerušenia, špecifikovaným na štítku s technickými údajmi (napríklad: S3-15 znamená 1,5 minúty pracovnej činnosti a 8,5 minút prestávky), aby a
- predišlo nadmernému prehriatiu elektrického motora. V prípade, že by sa vyskytlo prehriatie, zasiahne tepelná ochrana, ktorou je motor vybavený a automaticky sa preruší prívod elektrického prúdu, keď je teplota príliš vysoká. Po návrate teploty do normálneho stavu sa motor automaticky reštartuje, znova uvedie do činnosti.

6.2 Čo sa nesmie robiť

- Nikdy nenasmerujte prúd vzduchu/kvapalín na osoby, zvieratá alebo smerom na vlastné telo.
- Neuvádzajte kompresor do styku s vodou alebo inými kvapalinami, okrem toho dôsledne zabráňte tomu, aby ste prúd tekutín striekajúcich z prístrojov, ktoré sú napojené na kompresor, nenamierili smerom na samotný kompresor. Prístroj je pod napätím a preto môže prísť k smrteľným úrazom elektrickým prúdom alebo ku skratom.
- Nikdy nemanipulujte s prístrojom s holými nohami alebo s mokrými rukami a nohami.
- Neťahajte napájací kábel pri vypínaní vidlice/zástrčky zo zásuvky alebo pri presúvaní kompresora.
- Nenechávajte prístroj vystavený atmosférickým vplyvom (dažďu, slnku, hmle, snehu).
- Ak sa bude kompresor používať vo vonkajšom prostredí, po použití ho vždy uložte na kryté alebo uzavreté miesto.
- Nikdy nepoužívajte kompresor vonku v prípade dažďa alebo iných nepriaznivých meteorologických podmienok.
- Nedovoľte používať kompresor neskúseným osobám bez adekvátneho dohľadu. Zabráňte zvieratám prístup do pracovnej zóny.
- Stlačený vzduch, vyprodukovaný týmto strojným zariadením, sa nesmie používať vo farmaceutickom, potravinárskom alebo nemocničnom sektore a nesmie sa používať ani na plnenie potápačských bômb.
- Nekladte horľavé predmety alebo nylónové a látkové predmety do blízkosti a/alebo na kompresor.
- Nezakrývajte vzduchové otvory na kompresore.
- Neotvárajte alebo nepoškodzujte kompresor v žiadnej jeho časti. Obráťte sa na autorizované servisné stredisko.

7 POUŽÍVANIE KOMPRESORA**7.1 Napätie**

Kompresor je vybavený sieťovým káblom s ochrannou zástrčkou. Pred používaním stroja skontrolujte, či sieťové napätie zodpovedá údajom na typovom štítku. Dlhé prípojné vedenia, predlžovacie káble, káblové bubny atď. spôsobujú pokles napätia a môžu spôsobiť problémy pri rozbehu motora. Pri nízkych teplotách pod +5 °C je rozbeh motora ohrozený ťažkým chodom.

7.2 Zapnutie / vypnutie

Zariadenie zapnete stlačením hlavného vypínača (odk. 1).

Zariadenie vypnete opätovným stlačením hlavného vypínača (odk. 1).

7.3 Nastavenie tlaku

- Pomocou tlakového regulátora (odk. 6) môžete nastaviť tlak na manometri (odk. 3).
- Nastavený tlak sa môže odoberať cez rýchlospojku (odk. 4).

Hneď po vytvorení tlaku v tlakovej nádobe sa motor automaticky vypne.



Keď bude tlak v nádrži príliš nízky, motor sa automaticky zapne.

7.4 Bezpečnostný ventil

Bezpečnostný ventil bol nastavený na najvyšší povolený tlak tlakovej nádoby. Je zakázané prestavovať bezpečnostný ventil alebo odstraňovať jeho tesnenie.

Bezpečnostný ventil z času na čas aktivujte, aby ste si overili, či bude fungovať, keď je to potrebné. Musíte preto odstrániť ochranný kryt.

7.5 Montáž vzduchového filtra

Odstráňte prepravnú záračku pomocou skrutkovača alebo podobného a vzduchový filter (odkaz I) naskrutkujte bezpečne na zariadenie (obr. 1a-1b). Ak je súčasťou dodávky, vložte saciu trubicu do krytu filtra (Obr. 1c).

8 ČISTENIE A ÚDRŽBA

8.1 Údržba

Nečistite prístrojové zariadenie a jeho komponenty riedidlami, horľavými alebo toxickými kvapalinami. Použite výlučne navlhčenú utierku, avšak najprv sa presvedčte, či je vidlica vytiahnutá z elektrickej zásuvky.

Približne po 2 hodinách používania kompresora je treba vyprázdniť kondenzačnú vodu, ktorá sa vytvára v nádrži. Najprv pomocou pripojeného príslušenstva vyprázdnite všetok vzduch podľa toho, ako je uvedené vyššie. Uvoľnite o dve otáčky vypúšťací kohútik 5, ktorý je umiestnený pod kompresorom (kompresor musí byť preventívne vypnutý), pričom dbajte, aby bol kohútik v zvislej polohe.

Vypustite všetku vodu a kohútik silno naspäť utiahnite.



Pozor ! Ak sa kondenzovaná voda nevypustí, môže korodovať nádrž, čím sa obmedzí jej objem a ohrozí jej bezpečnosť.



Likvidovanie kondenzačnej kvapaliny sa musí odvádzať v zmysle platných zákonov na ochranu životného prostredia, nakoľko sa jedná o produkt, ktorý znečisťuje životné prostredie.

9 OSOBITNÉ BEZPEČNOSTNÉ UPOZORNENIA

Typ	POWX1724S
Menovité napätie	230 V
Menovitá frekvencia	50 Hz
Menovitý výkon	550 W / 0,75 hp
Rýchlosť rotácie	1500 min ⁻¹
Menovitý tlak	8 bar
Kapacita nádrže	6 l
Vzduchová kapacita	105 l/min

10 HLUK

Hodnoty emisií hluku namerané podľa príslušnej normy. (K=3)

Hladina akustického výkonu L_{WA} 79 dB(A)



POZOR! Ak akustický tlak prekročí úroveň 85 dB(A), používajte chrániče sluchu.

11 ZÁRUKA

- Záručná lehota poskytovaná na tento výrobok je 36 mesiacov a začína plynúť dňom zakúpenia prvým používateľom.
- Táto záruka zahŕňa všetky chyby materiálu a výrobné chyby, okrem: batérií, nabíjačiek, chybných súčastí, ktoré podliehajú bežnému opotrebovaniu ako napr. ložiská, kefy, káble a zástrčky alebo príslušenstvo ako vrtáky, vrtné korunky, pílové listy atď.; nezahŕňa poškodenia alebo chyby spôsobené zlým zaobchádzaním, nehodami alebo pozmeňovaním, ani náklady na prepravu.
- Poškodenie a/alebo chyby, ktoré sú dôsledkom nesprávneho používania, tiež nespádajú pod ustanovenia záruky.
- Nenesieme ani žiadnu zodpovednosť za zranenie osôb, ktoré je dôsledkom nesprávneho používania zariadenia.
- Opravy smie vykonávať iba autorizované servisné stredisko pre nástroje Powerplus.
- Viac informácií získate na tel. čísle 00 32 3 292 92 90.
- Prípadné náklady na prepravu vždy nesie zákazník, ak nebolo písomnou formou dohodnuté inak.
- Záruku si zároveň nemožno uplatňovať, ak bolo zariadenie poškodené v dôsledku nedbanlivej údržby alebo preťaženia.
- Zo záruky sú definitívne vylúčené prípady, kedy poškodenie vzniklo dôsledkom vniknutia kvapaliny, nadmerného preniknutia prachu, úmyselného poškodenia (úmyselne alebo závažnou nedbanlivosťou), nevhodného použitia (použitie zariadenia na účely, na ktoré nie je vhodné), nekompetentného použitia (napr. nerešpektovaním pokynov v návode), neodbornej montáže, zásahu bleskom, chybného sieťového napätia. Neboli uvedené všetky možnosti.
- Prijatie reklamácie v rámci záruky nemá vplyv na predĺženie záručnej lehoty, ani na začatie novej záručnej lehoty v prípade výmeny zariadenia.
- Staré zariadenia alebo súčasti, ktoré sú vymieňané v rámci záruky, sa preto stávajú majetkom spol. Varo NV.
- Vyhradujeme si právo zamietnuť akúkoľvek reklamáciu, ak nie je možné overiť dátum zakúpenia alebo ak je jasné, že výrobok nebol riadne udržiavaný. (čisté vetracie otvory, pravidelná údržba uhlíkových kefičiek,...)
- Potvrdenku o nákupe si musíte uschovať ako doklad o dátume zakúpenia.
- Náradie musíte vrátiť v nezobranom stave svojmu predajcovi v prijateľne čistom stave, v originálnom plastovom kufríku liatom pod tlakom, ak v ňom bolo vaše náradie dodané, spolu s priloženým dokladom o kúpe.

12 ŽIVOTNÉ PROSTREDIE

Ak musíte po dlhodobom používaní zariadenie vymeniť, nelikvidujte ho spolu s domovým odpadom, ale ekologicky správnym spôsobom.

Odpad, ktorý vzniká pri likvidácii elektrických strojov, sa nesmie likvidovať s bežným domovým odpadom. Ak existuje zariadenie na recykláciu, odovzdajte ho na recykláciu. Informácie o recyklácii vám poskytnú miestne úrady alebo predajca.



varo

WWW.VARO.COM

DESIGNED AND MARKETED BY VARO

©copyright by varo

VARO - VIC. VAN ROMPUY nv

JOSEPH VAN INSTRAAAT 9 - 2500 LIER - BELGIUM

OFFICES:

IBERICA BRICOLAGE S.L. - ESPAÑA

ASIA PACIFIC HONG KONG Ltd / SHANGHAI PRC

AUSTRALIA Pty Ltd / GERMANY GmbH