

---

# GEBRUIKSAANWIJZING

---

## DIGITALE WEKKERRADIO

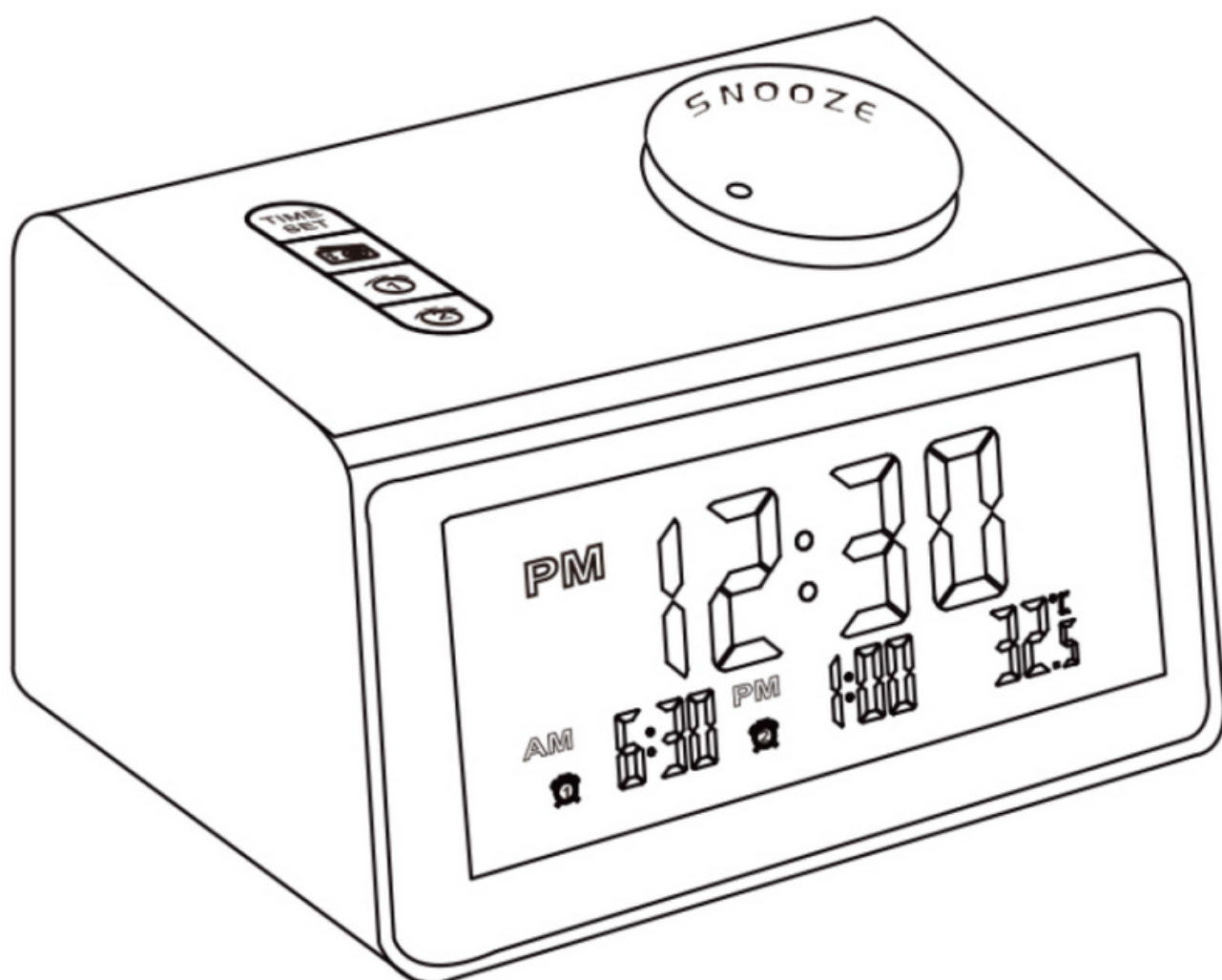

## **INTRODUCTIE**

Bedankt voor het kiezen van de Neveda wekkerradio. Wij raden het aan om deze handleiding goed door te lezen alvorens het gebruik van het product. Bewaar deze handleiding goed voor toekomstig gebruik.

# PRODUCTOVERZICHT

## VOORAANZICHT

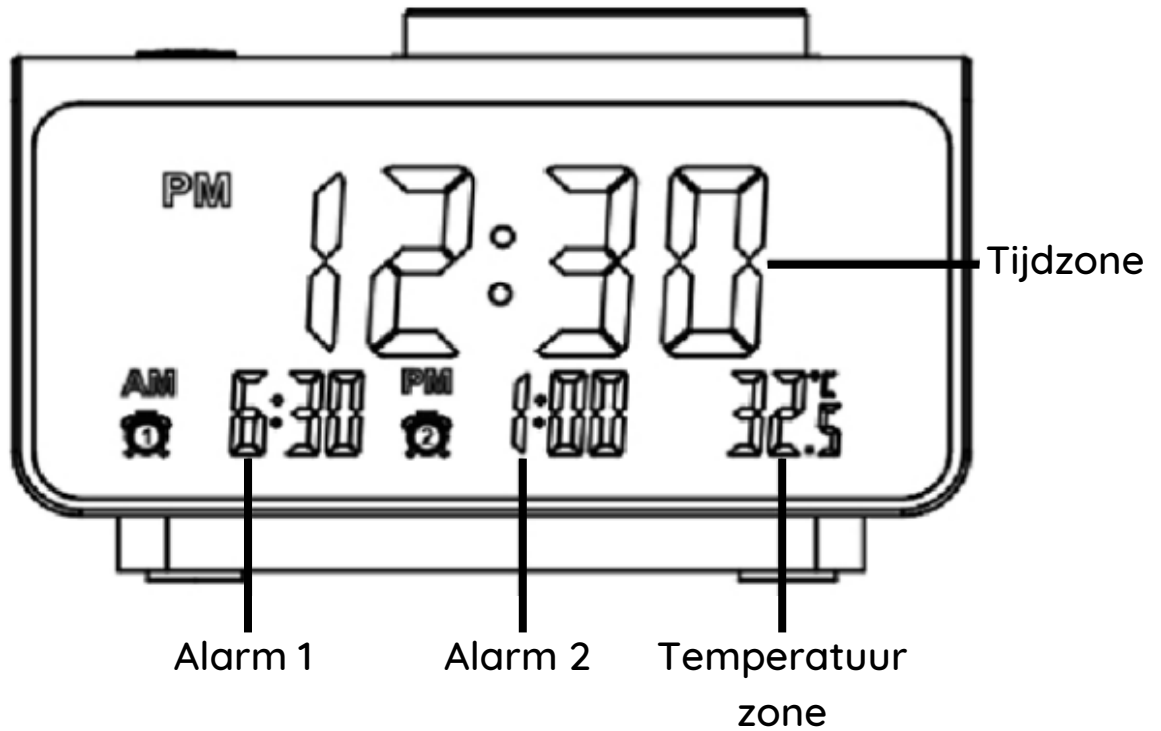

## ACHTERAANZICHT

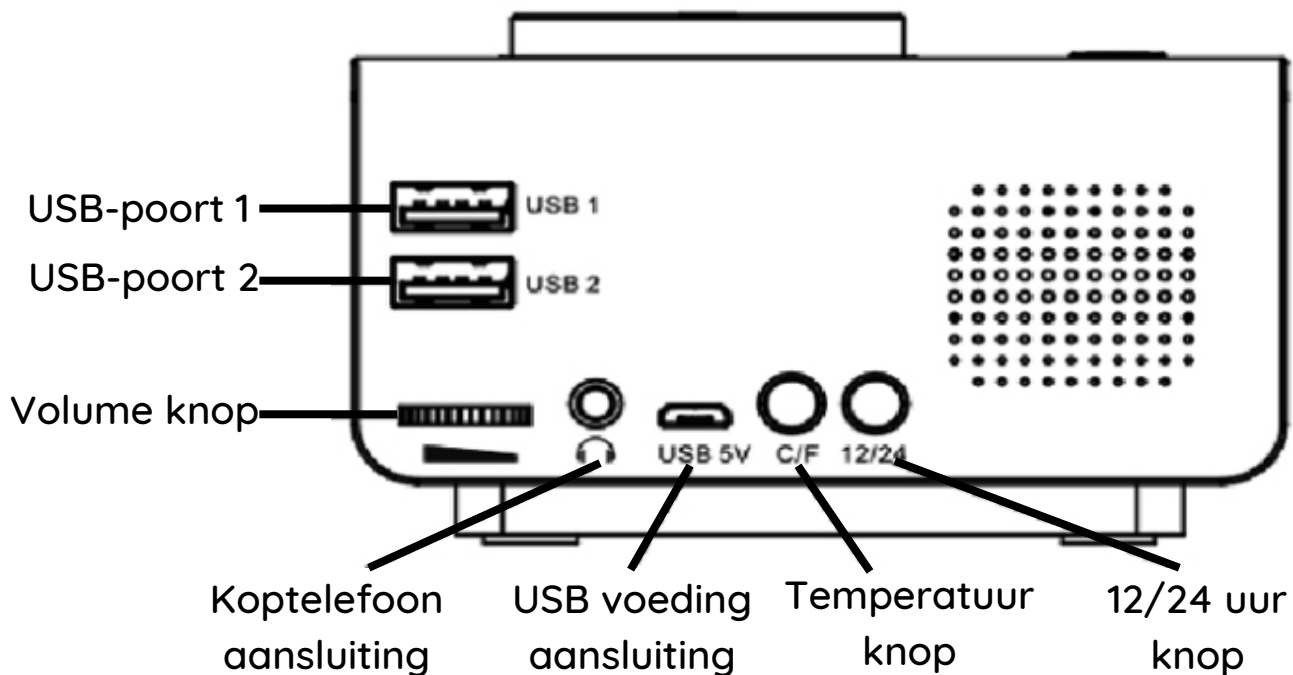

# PRODUCTOVERZICHT

## BOVENAANZICHT

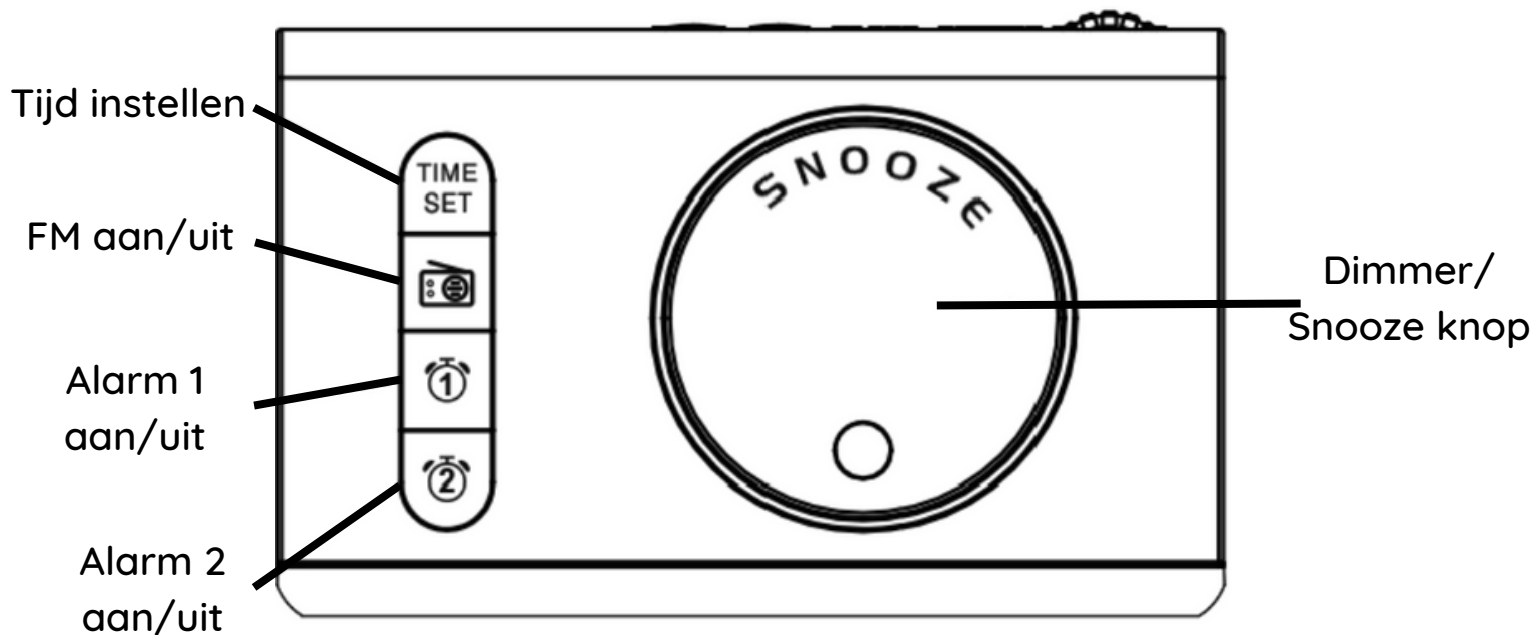

## ONDERAANZICHT

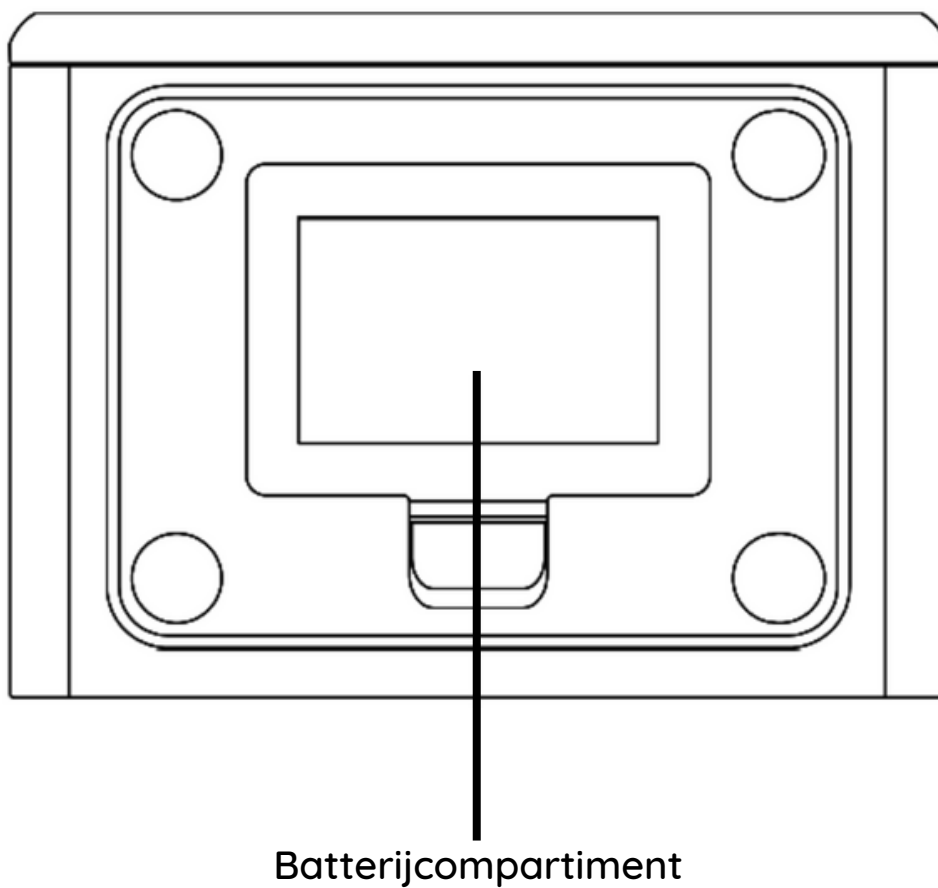

## **STROOM UITGANG MODUS**

1. Steek de AC-adapter in een stopcontact zodat de wekker aan gaat
2. Als het scherm aangaat is er ondersteuning voor opladen via USB
3. Druk kort op  om de 5 helderheidsniveaus van het display aan te passen

## **BATTERIJMODUS**

1. Doe 3 AAA batterijen in de onderkant van de wekker
2. Het scherm knippert en wordt vervolgens donker. Druk op de "  " knop zodat het scherm weer aangaat.
3. Als u in de batterijmodus een willekeurige knop indrukt, wordt het scherm gedurende 10 seconden ingeschakeld. Het scherm gaat na elke 10 seconde in slaapstand

**i In de batterijmodus kan de wekker geen elektrische apparaten opladen.**

## 12/24 UUR

Druk op “12/24” aan de achterkant van de wekker om te schakelen tussen 12-uur en 24-uur tijdmodus. In de 12-uur modus staan de letters “AM” en “PM” altijd linksboven op het scherm.

### 12 UUR MODUS

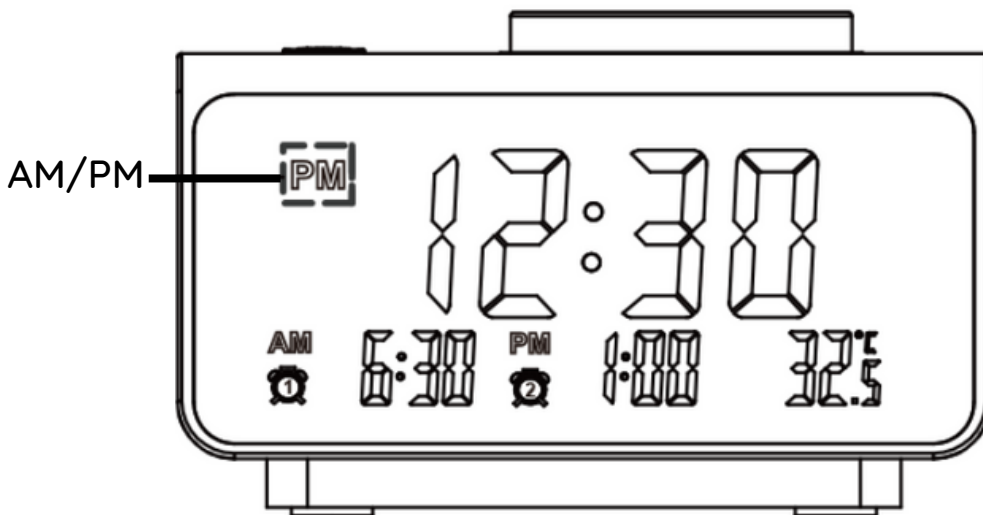

### 24 UUR MODUS

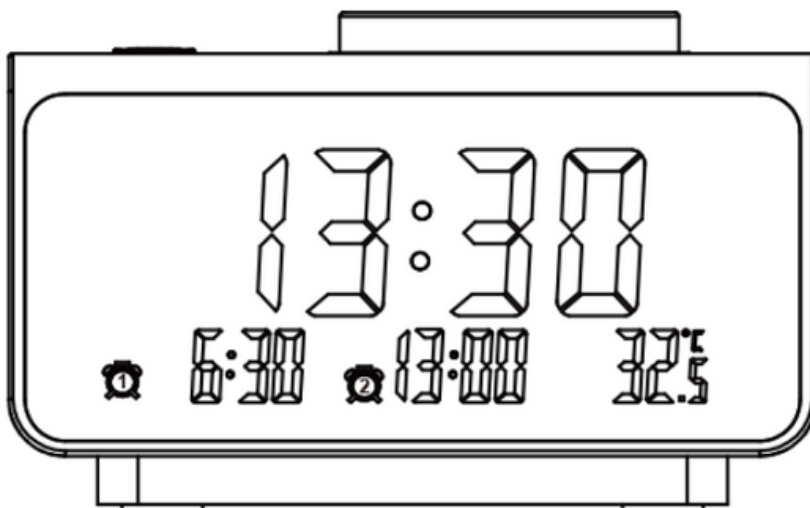

# TEMPRATUUR

Druk op “C/F” aan de achterkant van de wekker om de temperatuur van Celsius naar Fahrenheit te wisselen

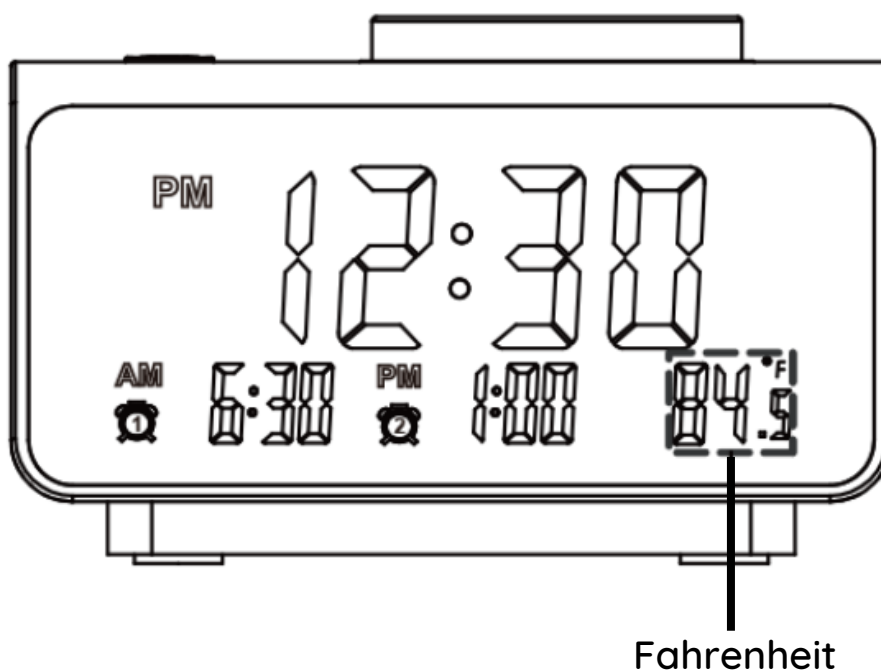
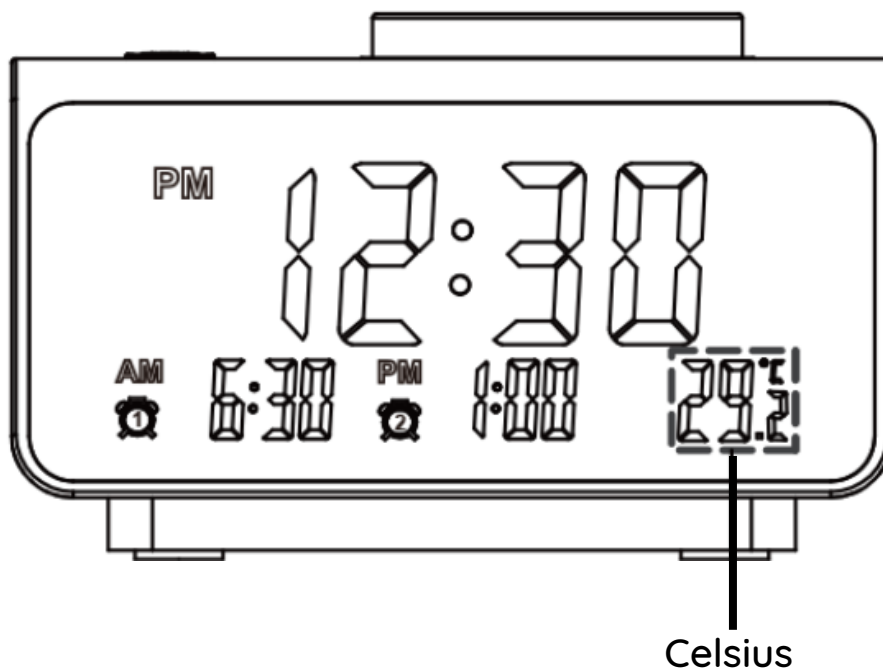

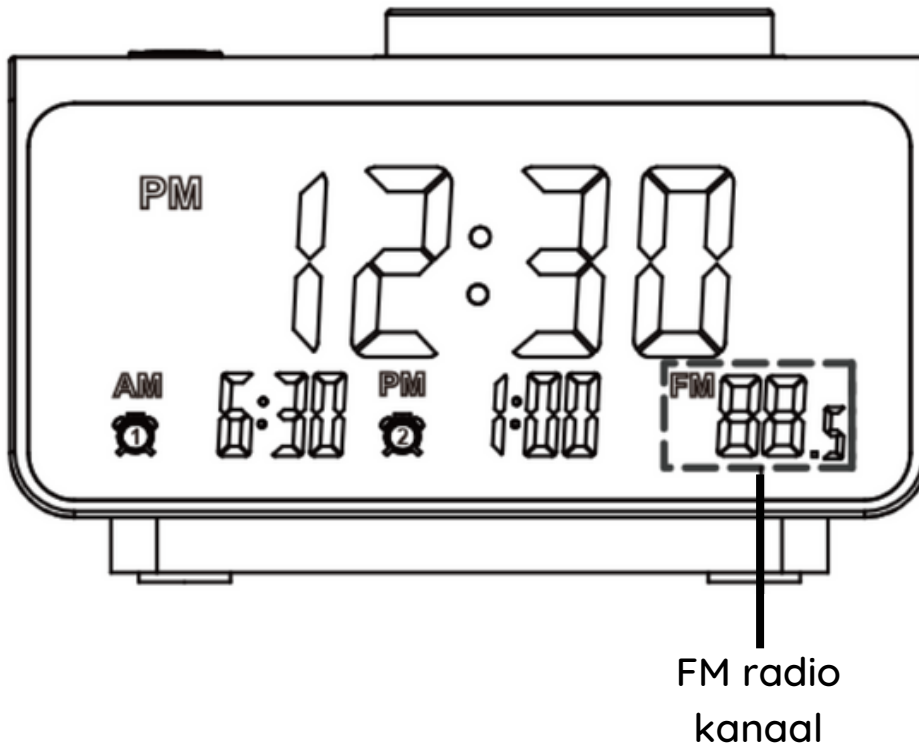
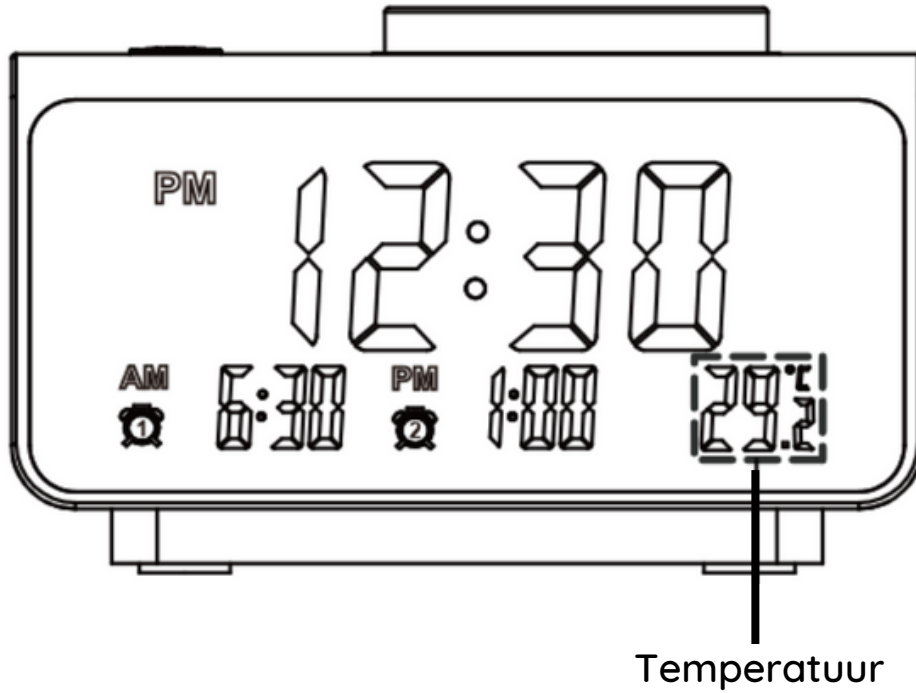

i De temperatuur werkt alleen in de normale tijdmodus. In de radiomodus toont dit gebied het radiokanaal.





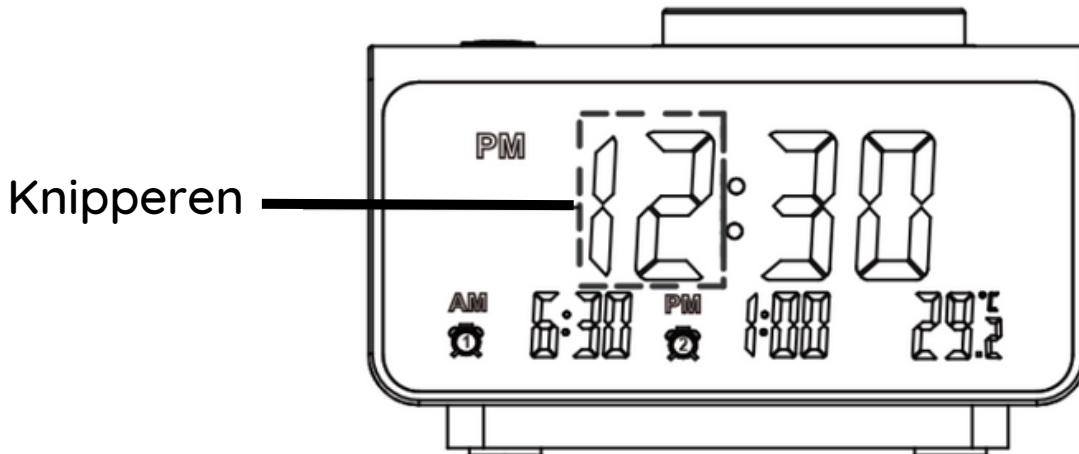

## TIJDINSTELLINGEN

1. Druk lang op "  " op de bovenkant van de wekker om het uur aan te passen. Draai  om het uur aan te passen.





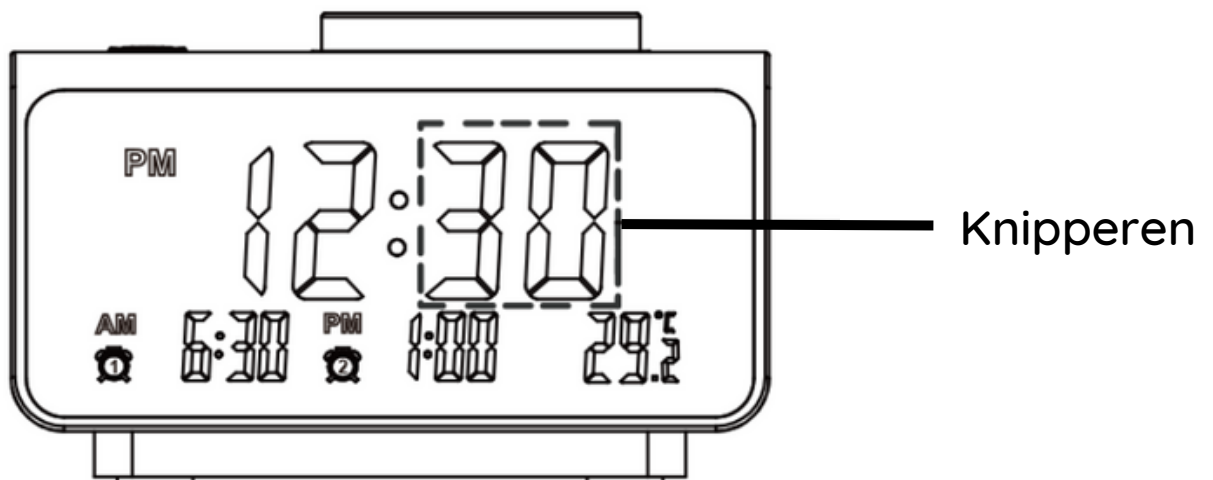

2. Druk op "  " om de minuten-instellingen in te voeren. Draai  om de minuten aan te passen.



i Het is een dagelijkse alarminstelling. Het is daarom niet nodig om de datum/maand/jaar in te stellen.

## ALARM AAN/UIT

Als er een tijd verschijnt in de zone van  dan is  actief.  
Als "OFF" wordt weergegeven in de tijdzone  dan is  alarm " uit.

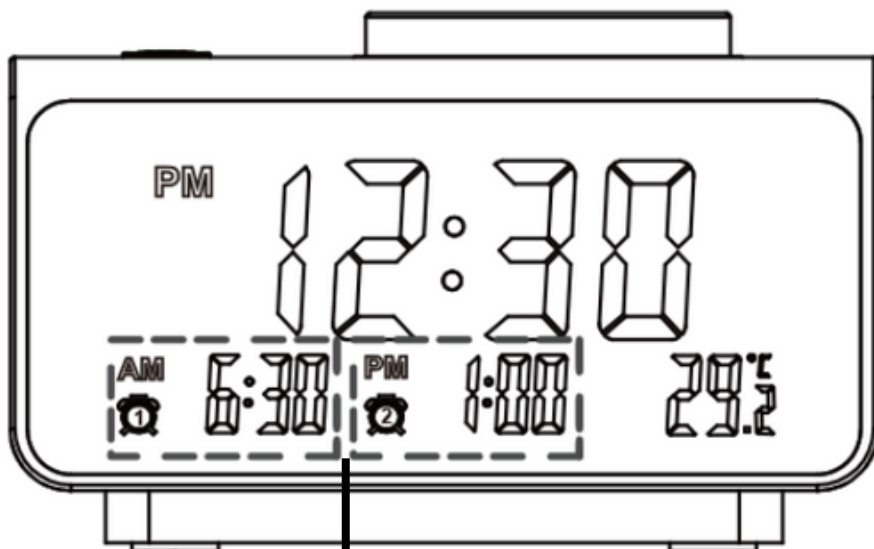

Wekker 1/2 aan

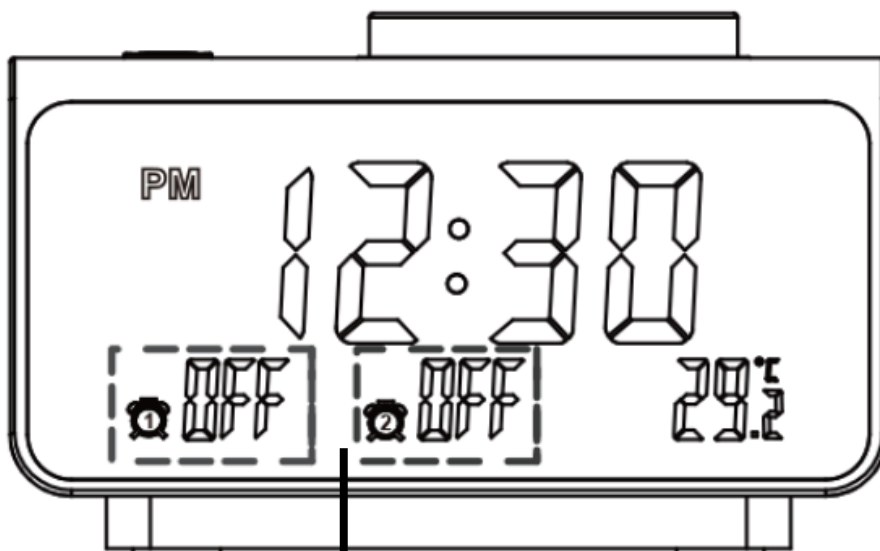

Wekker 1/2 uit

## SNOOZE

1. Als het alarm afgaat, drukt op de  om de snooze te activeren. Het alarm gaat na 10 minuten weer af.

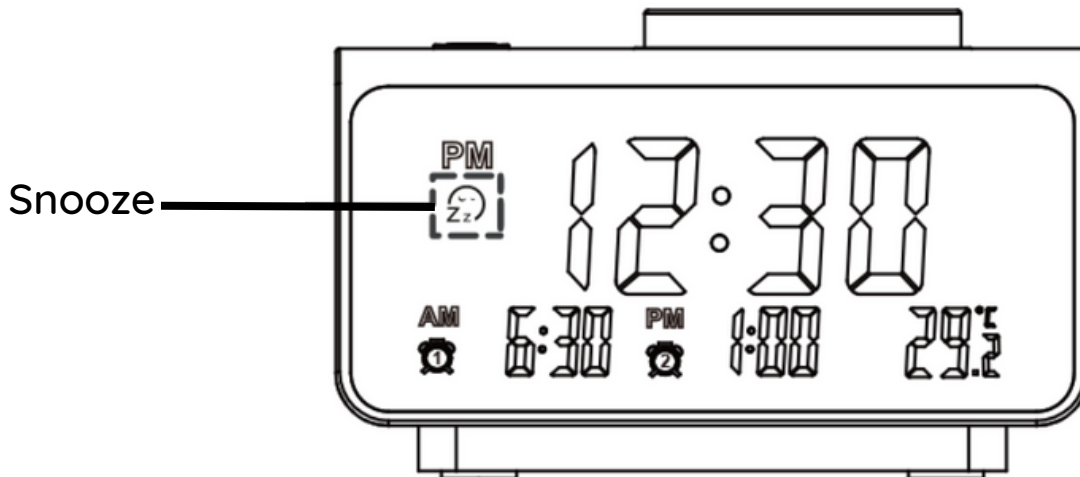

2. Om het alarm te stoppen, druk kort op een willekeurige knop behalve  om het alarm te stoppen.

3. Als het alarm niet wordt gestopt, duurt het 10 minuten voordat deze uit zichzelf uitgeschakeld wordt.

## FM-RADIO

1. Strek de FM-draadantenne volledig uit en verander de richting voor de beste FM-ontvangst.
2. Druk op "RADIO" om de radio aan/uit te zetten. Zodra de radio is ingeschakeld, gaat de radio automatisch terug naar het vorige kanaal.

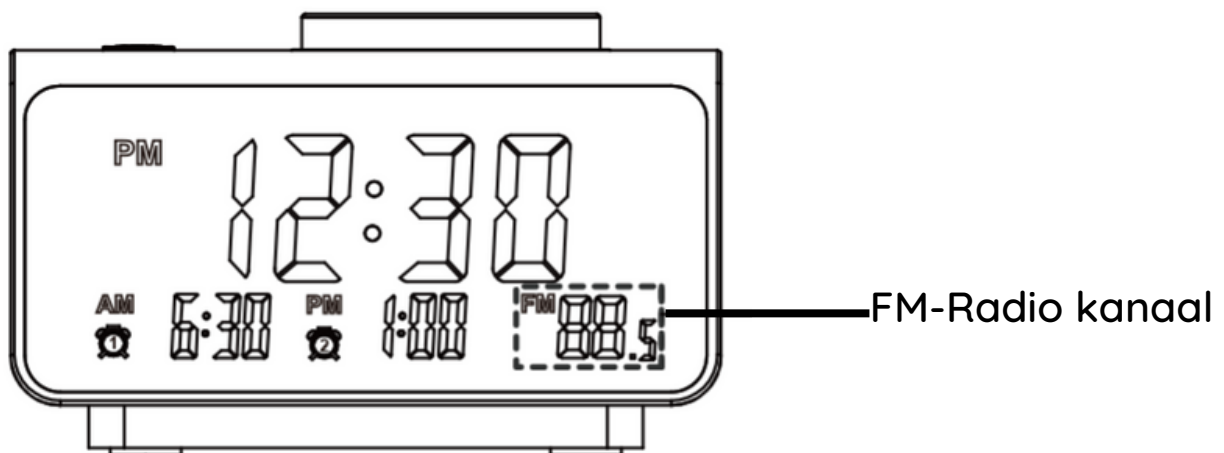

## HANDAMTIG ZOEKEN NAAR RADIO STATIONS

Druk kort op "RADIO" om de radio in te schakelen, draai vervolgens op  handmatig om van kanaal te wisselen.

## AUTOMATISCH ZOEKEN NAAR RADIOSTATIONS

1. Druk lang op "RADIO" om de modus auto-radio scan in te schakelen. De wekker zal automatisch alle FM-radio kanalen scannen en automatisch radiozenders opslaan.
2. draai vervolgens aan  om alle opgeslagen kanalen te bezoeken.

i De wekker kan maximaal 60 kanalen opslaan.

## RADIOTIMER (SLAAPTIMER)

1. Druk kort op “TIME SET” om de slaaptimer te openen

2. Nummer “00” wordt als eerst weergegeven en knippert. Draai aan  knop om in te stellen hoe lang de radio aan mag blijven. (Het tijdbereik is 10-120 minuten)

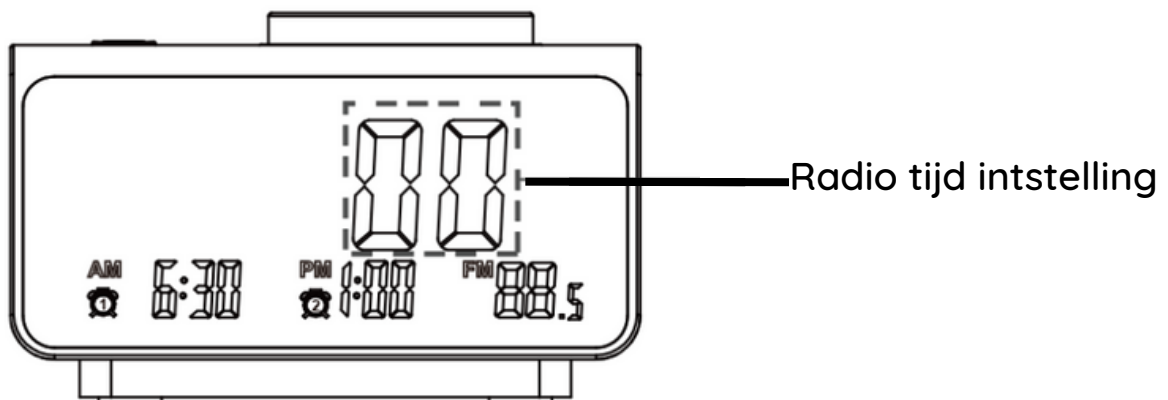

3. Druk op  om de timerinstellingen te bevestigen. Vervolgens gaat het scherm terug naar de tijd.

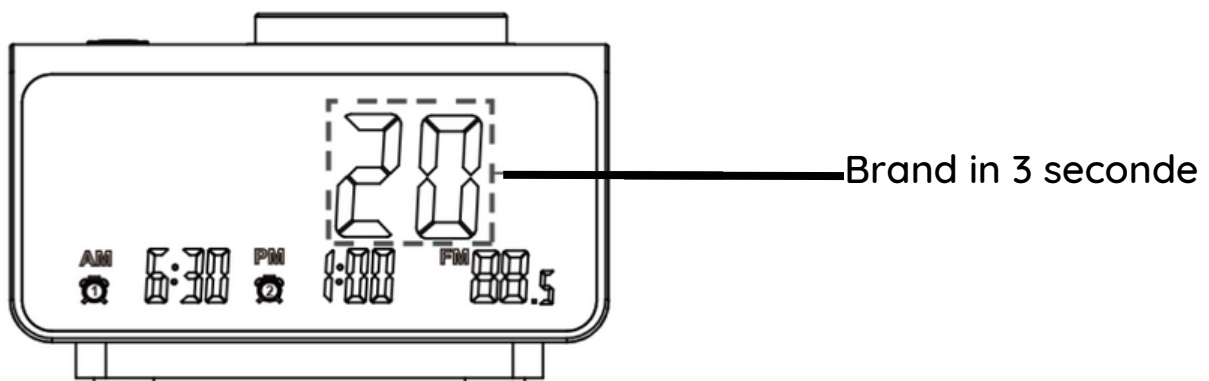

4. Draai aan de volume knop aan de achterkant van de wekker om het radio volume aan te passen.

## RADIO INSTELLEN ALS WEKKER GELUID

Druk lang op  tot de letters “AL” knipperen.

De klok slaat dit kanaal op als het 7e wekkeralarm die u kunt gebruiken als wekker geluid.

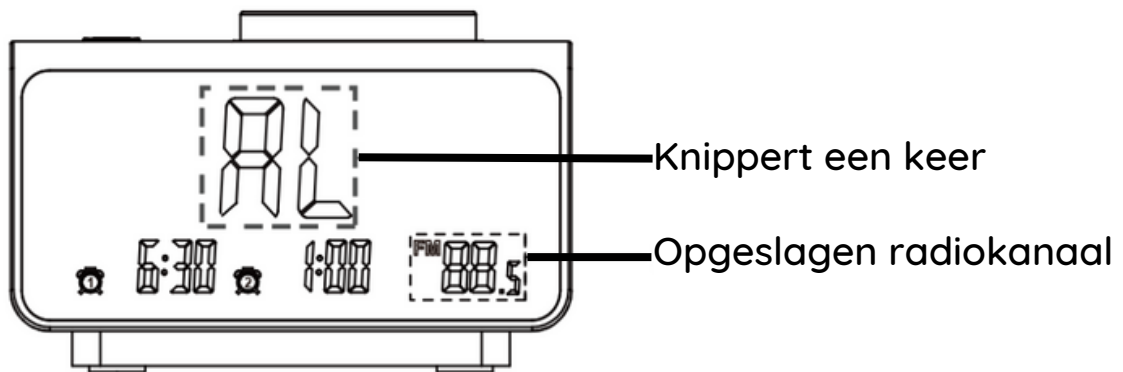

## HELDERHEID AANPASSEN

Druk kort op  om te kiezen uit een van de 5 helderheidsniveaus.

Helderheden: 100% - 75% - 50% - 10% - 0%

## 2 USB-POORTEN

Aan de achterkant van de wekker zijn er 2 USB-poorten voor het opladen van uw telefoon of tablet. Laad Bereik: 5V/1A-2.1A

## KOPTELEFOON AANSLUITING

Aan de achterkant van de wekker is er een aansluiting voor oortjes of koptelefoon (3.5MM)

## **VEILIGHEID**

1. Houdt de wekker uit omgevingen met een hoge temperatuur, hoge vochtigheid, overmatige rook en stof zoals in badkamers en keukens.
2. Plaats de wekker niet in extreem warme of koude plaatsen.
3. Stop het gebruik van de wekker als de batterij of Adapter erg warm is.
4. Gebruik alleen de meegeleverde adapter.
5. Steek de USB-kabel voorzichtig in de wekker om te voorkomen dat de oplaadpoorten beschadigen door overmatige kracht

## **KLANTTEVREDENHEID**

Bij Neveda zetten wij alles op alles om jou als klant tevreden te stellen. Daarom bieden wij een 100% tevredenheidsgarantie op onze Wekkerradio. Mocht je binnen 30 dagen na de aankoop ontevreden zijn, dan kun je het product gerust terugsturen. Heeft u een vraag of een klacht? U kunt contact met ons opnemen via [Bol.com](https://www.bol.com)