

POWERPLUS[®]

HIGH QUALITY TOOLS



**DUAL
POWER**
choose your battery



NOT INCLUDED
NIET INBEGREPEN
NON INCLUS
NICHT ENTHALTEN
NO INCLUIDO
NON INCLUSO

NL · FR · EN · DE · ES · IT · PT · NO · DA · SV
FI · EL · HR · CS · SK · RO · PL · HU · RU · BG

POWDP50700
FILE SANDER

VIJL / BANDSCHUURMACHINE - LIME / PONCEUSE À BANDE
FEILE / BANDSCHLEIFER - LIJADORA DE LIMAS - LIMA LEVIGATRICE

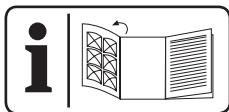

NL	NEDERLANDS	VERTAALDE VERSIE VAN DE ORIGINELE HANDLEIDING
FR	FRANÇAIS	TRADUCTION DU MODE D'EMPLOI D'ORIGINE
EN	ENGLISH	ORIGINAL INSTRUCTION MANUAL
DE	DEUTSCH	ÜBERSETZUNG DER ORIGINALBETRIEBSANLEITUNG
ES	ESPAÑOL	TRADUCCIÓN DEL MANUAL DE INSTRUCCIONES ORIGINAL
IT	ITALIANO	TRADUZIONE DEL MANUALE DI ISTRUZIONI ORIGINALE
PT	PORTUGUÊS	TRADUÇÃO DO MANUAL DE INSTRUÇÕES ORIGINAL
NO	NORSK	OVERSETTELSE AV ORIGINAL BRUKERVEILEDNING
DA	DANSK	OVERSÆTTELSE AF DEN ORIGINALE BRUGSVEJLEDNING
SV	SVENSKA	ÖVERSÄTTNING AV DEN URSPRUNGLIGA BRUKSANVISNINGEN
FI	SUOMI	ALKUPERÄISEN OHJEKIRJAN KÄÄNNÖS
EL	Ελληνικά	Μετάφραση του πρωτότυπου εγχειριδίου οδηγιών
HR	HRVATSKI	PRIJEVOD ORIGINALNOG PRIRUČNIKA S UPUTAMA ZA RAD
CS	ČESKY	PŘEKLAD ORIGINÁLNÍHO NÁVODU K POUŽITÍ
SK	SLOVENČINA	PREKLAD NÁVODU NA POUŽÍVANIE Z ORIGINÁLU
RO	ROMÂNĂ	TRADUCEREA MANUALULUI DE INSTRUCȚIUNI ORIGINALE
PL	POLSKI	TŁUMACZENIE ORYGINALNEJ INSTRUKCJI OBSŁUGI
HU	MAGYAR	AZ EREDETI KEZELÉSI UTASÍTÁS FORDÍTÁSA
RU	РУССКИЙ	ОРИГИНАЛЬНАЯ ИНСТРУКЦИЯ ПО ЭКСПЛУАТАЦИИ
BG	БЪЛГАРСКИ	ПРЕВОД НА ОРИГИНАЛНОТО РЪКОВОДСТВО

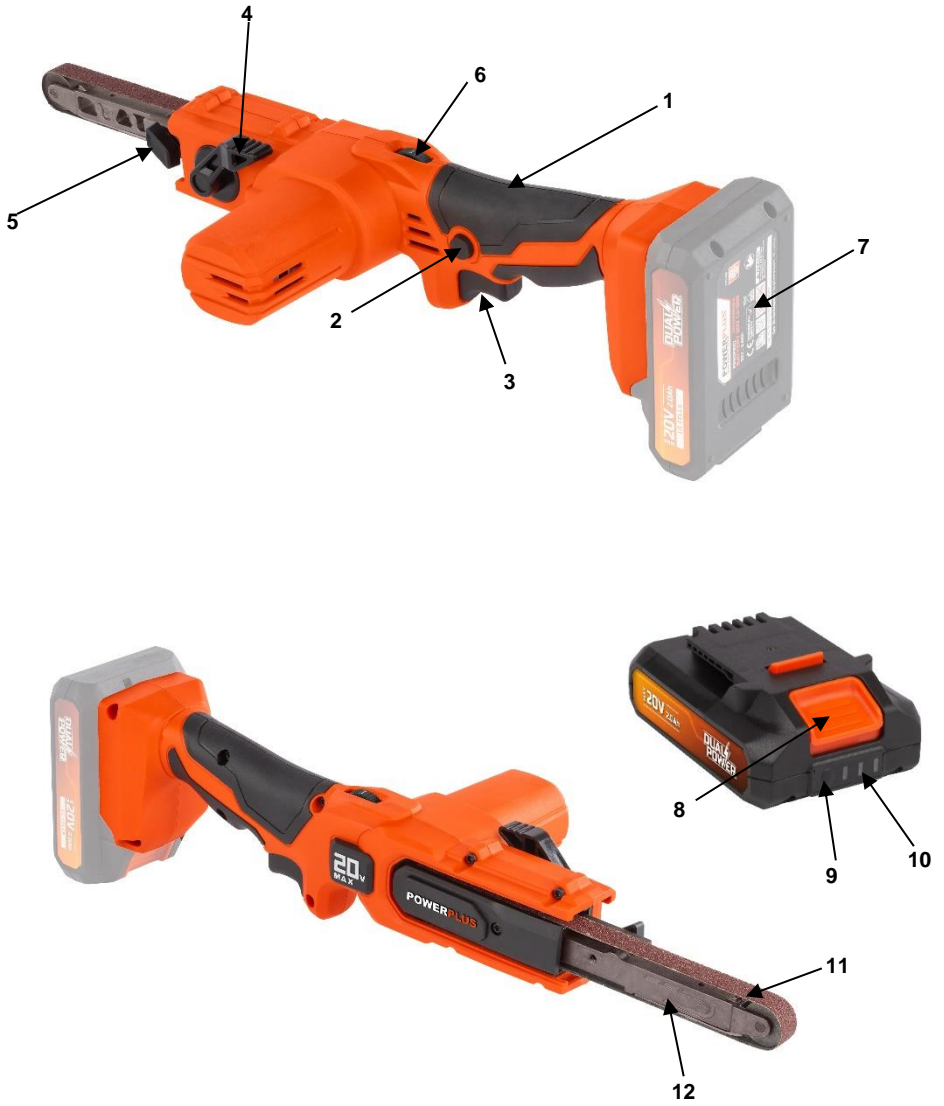

Fig. A



Fig. 1



Fig. 2



Fig. 3



Fig. 4



Fig. 5



Fig. 6



Fig. 7



Fig. 8

1	TOEPASSING	3
2	BESCHRIJVING (FIG. A).....	3
3	INHOUD VAN DE VERPAKKING	3
4	TOELICHTING VAN DE SYMBOLEN	4
5	ALGEMENE VEILIGHEIDSVOORSCHRIFTEN	4
5.1	<i>Werkplaats.....</i>	<i>4</i>
5.2	<i>Elektrische veiligheid.....</i>	<i>4</i>
5.3	<i>Veiligheid van personen</i>	<i>5</i>
5.4	<i>Zorgvuldige omgang met en gebruik van elektrisch gereedschap.....</i>	<i>5</i>
5.5	<i>Service.....</i>	<i>6</i>
6	BIJKOMENDE VEILIGHEIDSINSTRUCTIES VOOR VIJL- /RIEMSCHUURMACHINES	6
7	BIJKOMENDE VEILIGHEIDSINSTRUCTIES VOOR BATTERIJEN EN LADERS	6
7.1	<i>Batterijen</i>	<i>6</i>
7.2	<i>Laders</i>	<i>7</i>
8	OPLADEN EN INBRENGEN OF VERWIJDEREN VAN DE BATTERIJ.....	7
8.1	<i>Aanwijzingen op de lader (Fig. 1).....</i>	<i>7</i>
8.2	<i>Verwijderen/inbrengen van de batterij (Fig. 2)</i>	<i>8</i>
8.3	<i>Indicator batterijcapaciteit (Fig. 3)</i>	<i>8</i>
9	FUNCTIES	8
10	MONTAGE.....	8
10.1	<i>De schuurriem aanbrengen of verwijderen (Fig. 4).....</i>	<i>8</i>
10.2	<i>De riem uitlijnen (Fig. 5).....</i>	<i>8</i>
11	GEBRUIK.....	8
11.1	<i>Schuren (Fig. 6).....</i>	<i>9</i>
11.2	<i>In-/uitschakelen (Fig. 7)</i>	<i>9</i>
11.3	<i>Het toerental aanpassen (Fig. 8)</i>	<i>9</i>
11.4	<i>Machinespecifieke instructies.....</i>	<i>9</i>
12	TECHNISCHE GEGEVENS	10

13	GELUID.....	10
14	REINIGING EN ONDERHOUD.....	10
15	OPSLAG	10
16	GARANTIE	11
17	MILIEU	11
18	CONFORMITEITSVERKLARING	12

VIJL-/RIEMSCHUURMACHINE 20 V (ACCU NIET MEEGELEVERD) POWDP50700

1 TOEPASSING

De schuurmachine wordt gebruikt voor het schuren en polijsten van hout, plastic en gelijkaardige materialen. Het gebruik van het juiste schuurpapier is zeer belangrijk! Niet geschikt voor professioneel gebruik.



WAARSCHUWING! Lees voor uw eigen veiligheid deze gebruiksaanwijzing goed door alvorens de machine te gebruiken. Geef dit elektrische werktuig alleen samen met deze gebruiksaanwijzing door aan anderen.

2 BESCHRIJVING (FIG. A)

1. Zachte handgreep
2. Vergrendelknop
3. Trekkerschakelaar
4. Instelknop schuurriem
5. Uitlijknop schuurriem
6. Snelheidsregelwiel
7. Batterijpack (NIET MEEGELEVERD)
8. Ontgrendelknop batterijpack
9. Knop batterijcapaciteitsindicatie
10. Batterijcapaciteitsindicator
11. Schuurriem
12. Aandrijf wiel

3 INHOUD VAN DE VERPAKKING

- Verwijder alle verpakkingsmateriaal.
- Verwijder de overblijvende verpakking en de transportsteunen (indien aanwezig).
- Controleer of de inhoud van de verpakking compleet is.
- Controleer het toestel, het netsnoer, de stekker en alle toebehoren op transportschade.
- Berg het verpakkingsmateriaal op tot aan het einde van de garantieperiode. Na deze periode kunt u het via uw lokale afvalinzameling laten verwijderen.



WAARSCHUWING! Verpakkingsmateriaal is geen speelgoed! Kinderen mogen niet spelen met plastic zakken! Gevaar voor verstikking!











1x vijl-/riemschuurmachine 20 V
1x schuurriem (1 x 80 gr)
1x handleiding



Neem contact op met uw dealer wanneer er stukken ontbreken of beschadigd zijn.

4 TOELICHTING VAN DE SYMBOLEN

In deze handleiding en/of op deze machine worden de volgende symbolen gebruikt:

	Gevaar voor lichamelijk letsel of materiële schade.		Conform de essentiële eisen van de Europese richtlijn(en).
	Lees voor gebruik de handleiding.		Klasse II - De machine is dubbel geïsoleerd; een aarddraad is daarom niet nodig (enkel voor lader).
	Omgevingstemperatuur: max. 40 °C (enkel voor batterij).		Stel de lader noch het batterijpack bloot aan water.
	Gebruik de lader en de batterij enkel in afgesloten ruimtes.		Werp het batterijpack of de lader niet in het vuur.
	Oogbescherming verplicht.		Draag handschoenen.
	Indien er stof ontstaat, stofmasker dragen.		

5 ALGEMENE VEILIGHEIDSVOORSCHRIFTEN

WAARSCHUWING! Neem alle voorschriften en veiligheidswaarschuwingen door. Het niet naleven van de voorschriften kan elektrische schokken, brand en/of ernstige verwondingen veroorzaken. Bewaar de veiligheidswaarschuwingen en de instructies als referentie voor later. Het hierna gebruikte begrip „elektrisch gereedschap” heeft betrekking op elektrisch gereedschap, gevoed door het elektriciteitsnet (met elektriciteitskabel) of op batterij (snoerloos).

5.1 Werkplaats

- Hou de werkplaats opgeruimd en goed verlicht. Wanorde en een slecht verlichte werkplaats kunnen tot ongevallen leiden.
- Gebruik het apparaat niet in een omgeving waarin zich brandbare vloeistoffen, gasen of stof bevinden. Elektrisch gereedschap brengt vonken voort die dergelijke stoffen of dampen kunnen laten ontbranden.
- Zorg dat er geen kinderen of andere personen in de buurt zijn als u het elektrisch apparaat gebruikt. Aflleiding kan ervoor zorgen dat u de controle over het toestel verliest.

5.2 Elektrische veiligheid

- Controleer altijd of de netspanning overeenstemt met deze vermeld op het typeplaatje.
- De stekker van het apparaat moet in het stopcontact passen. De stekker mag op geen enkele wijze worden gewijzigd. Gebruik geen adapterstekkers in combinatie met gearde apparaten. Ongewijzigde stekkers en passende stopcontacten doen het risico op elektrische schokken afnemen.
- Vermijd lichamelijk contact met gearde oppervlakken, zoals buizen, radiators, fornuizen en koelkasten. Er bestaat een groter risico op elektrische schokken wanneer uw lichaam geard is.

- Hou het apparaat buiten bereik van regen of vocht. Het binnendringen van water in een elektrisch apparaat verhoogt het risico op elektrische schokken.
- Beschadig het snoer niet. Gebruik de kabel niet om het apparaat te dragen of op te hangen, of de stekker uit het stopcontact te trekken. Hou de kabel buiten bereik van hitte, olie, scherpe randen of bewegende onderdelen van het apparaat. Beschadigde of in de war geraakte kabels verhogen het risico op elektrische schokken.
- Wanneer u het gereedschap buitenshuis gebruikt, gebruik dan een verlengkabel die geschikt is voor gebruik buiten. Het gebruik van een verlengkabel die geschikt is voor gebruik buitenshuis vermindert het gevaar voor een elektrische schok.
- Wanneer het gebruik van het gereedschap in een vochtige omgeving niet te vermijden is, gebruik dan een aansluitpunt dat beveiligd is met een verliesstroomschakelaar. Het gebruik van een verliesstroomschakelaar vermindert het gevaar voor een elektrische schok.

5.3 Veiligheid van personen

- Wees aandachtig. Let op wat u doet en ga verstandig aan het werk met elektrisch gereedschap. Gebruik het apparaat niet als u moe bent of onder invloed bent van drugs, alcohol of medicijnen. Eén moment van onoplettendheid bij het gebruik van het apparaat kan tot ernstige verwondingen leiden.
- Draag uw persoonlijke veiligheidsuitrusting en steeds een veiligheidsbril. Door een persoonlijke veiligheidsuitrusting (stofmasker, niet glijdende veiligheidsschoenen, een veiligheidshelm of een gehoorbescherming - afhankelijk van de aard en het gebruik van het elektrisch gereedschap) te dragen, doet u het risico op verwondingen afnemen.
- Voorkom een ongewilde inbedrijfstelling. Ga na of de schakelaar op "UIT(0)" staat voor u de stekker in het stopcontact steekt. Als u bij het dragen van het apparaat de vinger aan de schakelaar houdt of de stekker in het stopcontact steekt terwijl het ingeschakeld is, kan dat tot ongevallen leiden.
- Verwijder instelgereedschap of schroefsleutels voor u het apparaat inschakelt. Gereedschap dat of een sleutel die zich in een draaiend onderdeel van het apparaat bevindt, kan tot verwondingen leiden.
- Overschat uzelf niet. Neem een veilige houding aan en zorg dat u uw evenwicht niet verliest. Zo kunt u het apparaat in een onverwachte situatie beter onder controle houden.
- Draag gepaste kleding. Draag geen wijde kleren en geen sieraden. Hou uw haar, kleren en handschoenen buiten het bereik van bewegende delen. Losse kleren, sieraden en lange haren kunnen door bewegende delen worden gegrepen.
- Als er stofafzuig- en stofopvanginrichtingen kunnen worden gemonteerd, moet u ervoor zorgen dat die aangesloten zijn en juist worden gebruikt. Het gebruik van dergelijke inrichtingen doet de gevaren door stof afnemen.

5.4 Zorgvuldige omgang met en gebruik van elektrisch gereedschap

- Overbelast het apparaat niet. Gebruik voor uw werk het elektrische gereedschap dat daarvoor bestemd is. Elektrisch gereedschap zal beter presteren en veiliger werken wanneer het wordt gebruikt in situaties waarvoor het dient.
- Gebruik geen elektrisch apparaat waarvan de schakelaar defect is. Een elektrisch apparaat dat niet meer kan worden in- of uitgeschakeld, is gevaarlijk en moet worden hersteld.
- Trek de stekker uit het stopcontact voor u het apparaat instelt, accessoires vervangt of het apparaat opbergt. Deze voorzorgsmaatregel voorkomt dat het apparaat ongewild wordt gestart.
- Bewaar ongebruikt elektrisch gereedschap buiten het bereik van kinderen. Laat personen die niet vertrouwd zijn met het apparaat of die deze gebruiksaanwijzing niet hebben gelezen, het apparaat niet gebruiken. Elektrisch gereedschap is gevaarlijk als het door onervaren personen wordt gebruikt.

- Ga zorgvuldig om met het apparaat. Controleer op verkeerd uitgelijnde of vastgelopen bewegende onderdelen, breuk of andere defecten die de werking van het gereedschap zouden kunnen beïnvloeden. Elektrisch gereedschap dat defect is moet hersteld worden. Veel ongevallen worden veroorzaakt door slecht onderhouden elektrisch gereedschap.
- Hou snijgereedschap scherp en zuiver. Zorgvuldig onderhouden snijgereedschap met scherpe kanten raakt minder snel geklemd en is gemakkelijker te hanteren.
- Gebruik elektrisch gereedschap, accessoires, speciaal gereedschap en dergelijke meer in overeenstemming met deze gebruiksaanwijzing en zoals het voor het type van apparaat is voorgeschreven. Hou bovendien rekening met de werkomstandigheden en de uit te voeren werkzaamheden. Het gebruik van elektrisch gereedschap voor andere doeleinden dan de voorgeschreven, kan tot gevaarlijke situaties leiden.

5.5 **Service**

- Laat uw apparaat uitsluitend door gekwalificeerde vaklui en met originele reserveonderdelen herstellen. Zo bent u er zeker van dat het apparaat aan de veiligheidsseisen blijft voldoen.

6 **BIJKOMENDE VEILIGHEIDSINSTRUCTIES VOOR VIJL- /RIEMSCHUURMACHINES**

- Houd het gereedschap altijd aan zijn geïsoleerde handgreep vast.
- De gebruiker moet de machine met beide handen stevig vasthouden.
- Zorg ervoor dat het gereedschap ingeschakeld is voordat u het werkstuk met de schuurriem raakt.
- Raak geen draaiende onderdelen van het gereedschap aan.
- Deze machine is niet waterbestendig, gebruik geen water op het oppervlak van het werkstuk.
- Voor schuurbewerkingen is het nodig om in een goed geventileerde werkomgeving te werken.
- Sommige materialen die zich in het werkstuk bevinden, kunnen giftig zijn.
- Zorg ervoor dat u gezichts-/ademhalingsmaskers gebruikt volgens het materiaal dat u bewerkt.

7 **BIJKOMENDE VEILIGHEIDSINSTRUCTIES VOOR BATTERIJEN EN LADERS**

7.1 **Batterijen**

- Probeer nooit om batterijen, om wat voor reden ook, te openen.
- Bewaar ze niet op plekken waar de temperatuur de 40 °C kan overschrijden.
- Laad ze enkel op bij temperaturen tussen de 4 °C en 40 °C.
- Bewaar uw batterijen op een koele droge plaats (5 °C-20 °C). Bewaar batterijen nooit in ontladen toestand.
- Het is beter voor Li-ion batterijen om ze regelmatig te ontladen en te herladen (minstens 4 keer per jaar). De ideale lading voor het langdurig opbergen van uw Li-ion batterij bedraagt 40% van de capaciteit.
- Wanneer u ze moet wegwerpen, volg dan de instructies in het gedeelte "Het milieu beschermen".
- Veroorzaak geen kortsluitingen. Wanneer er rechtstreeks of per ongeluk, door contact met een metalen voorwerp, een verbinding wordt gemaakt tussen de positieve (+) en de negatieve (-) contactaansluiting, dan wordt de batterij kortgesloten en zal er een zeer grote stroom gaan vloeien die hitte zal veroorzaken wat tot het barsten van de behuizing of tot brand kan leiden.

- Verhit ze niet. Wanneer batterijen boven de 100 °C verwarmd worden, zullen de afdichtingen, isolatielagen en andere polymeerlagen beschadigd raken wat tot het lekken van het elektrolyt en/of interne kortsluiting kan leiden wat dan weer hitte veroorzaakt en tot barsten of brand kan leiden. Werp batterijen niet in het vuur: gevaar voor een explosie of intense brand.
- Onder extreme omstandigheden kan het voorkomen dat de batterij gaat lekken. Wanneer u vloeistof op de batterij ontdekt, volg dan de onderstaande instructies:
 - Neem de vloeistof zorgvuldig op d.m.v. een vod. Vermijd huidcontact.
 - Volg onderstaande instructies bij huid- of oogcontact:
 - ✓ Spoel onmiddellijk met water. Neutraliseer met een zacht zuur zoals citroensap of azijn.
 - ✓ Bij oogcontact: spoel overvloedig met water gedurende minimaal 10 minuten en contacteer een arts.



Brandgevaar! Vermijd het kortsluiten van de contacten van een batterij die uit het toestel is genomen. Verbrand een batterij niet.

7.2 Laders

- Probeer nooit om niet-oplaadbare batterijen te laden.
- Laat defecte snoeren onmiddellijk herstellen.
- Niet blootstellen aan water.
- Open de lader niet.
- De behuizing van de lader niet doorboren.
- De lader is uitsluitend bestemd voor gebruik binnenshuis.

8 OPLADEN EN INBRENGEN OF VERWIJDEREN VAN DE BATTERIJ

8.1 Aanwijzingen op de lader (Fig. 1)

Sluit de lader aan op een stopcontact:

- Continu groen: klaar om op te laden.
- Rood knipperen: laadt op.
- Continu groen: opgeladen.
- Continu groen en rood: batterij of lader beschadigd.



Opmerking: als de batterij niet goed in de lader past, koppel ze dan los en controleer op de specificatiefiche of dit het juiste model batterijpack is voor deze lader. Laad geen ander batterijpack of een batterijpack dat niet stevig in de lader past.

1. Controleer de lader en het batterijpack regelmatig tijdens het opladen.
2. Koppel de lader los van het stopcontact en van het batterijpack wanneer de batterij opgeladen is.
3. Laat het batterijpack volledig afkoelen vóór u het gebruikt.
4. Berg de lader en het batterijpack binnen op, buiten het bereik van kinderen.



OPMERKING: als de batterij heet is na langdurig gebruik op het apparaat, laat ze dan tot kamertemperatuur afkoelen vóór u ze oplaadt. Dit zal de levensduur van uw batterijen verlengen.

8.2 Verwijderen/inbrengen van de batterij (Fig. 2)



WAARSCHUWING: controleer vóór u het apparaat instelt, of het uitgeschakeld is of verwijder het batterijpack.

- Houd het gereedschap met één hand vast en het batterijpack met de andere.
- Om te installeren: duw en schuif het batterijpack in de batterijhouder tot de ontgrendelpal aan de achterzijde van de batterij vastklikt en controleer of de batterij stevig vastzit vóór u begint te werken.
- Om te verwijderen: duw op de ontgrendelpal van de batterij en trek tegelijkertijd het batterijpack uit zijn houder.

8.3 Indicator batterijcapaciteit (Fig. 3)

Er zijn capaciteitsindicatoren (10) op het batterijpack. U kunt de capaciteit van de batterij controleren wanneer u de knop (9) indrukt. Druk vóór het gebruik van het apparaat de trekkerschakelaar even in om te controleren of de batterij voldoende opgeladen is om correct te werken.

Deze 3 leds geven de capaciteit van de batterij aan:

3 leds branden: batterij volledig opgeladen.

2 leds branden: batterij 60% opgeladen.

1 led brandt: batterij bijna ontladen.

9 FUNCTIES

Uw schuurmachine is uitgerust met veiligheidsvoorzieningen en een zachte handgreep uit TPR. TPR (thermoplastisch rubber) is elastisch, schokabsorberend en milieuvriendelijk (recycleerbaar).

10 MONTAGE

10.1 De schuurriem aanbrengen of verwijderen (Fig. 4)

- Plaats de instelknop voor de schuurriem (4) in de voorwaartse stand.
- Plaats de riem op het aandrijf wiel, trek de riem naar de voorkant van de arm en laat dan de riem over het riemwiel schuiven.
- Zet de instelknop voor de schuurriem (4) in de originele stand.

10.2 De riem uitlijnen (Fig. 5)

- Controleer dat de schuurriem centraal loopt voordat u begint te werken.
- Laat de vijl onbelast draaien en draai de instelknop voor de uitlijning in wijzer- of tegenwijzerzin om de uitlijning van de riem aan te passen tot hij soepel loopt.

11 GEBRUIK

Maak uzelf vertrouwd met alle gebruiksmogelijkheden en veiligheidsvereisten vóór u probeert de schuurmachine te gebruiken.



Waarschuwing! Wanneer u onderdelen monteert, afregelingen uitvoert, de machine reinigt of ze niet gebruikt, moet altijd de batterij van de machine verwijderd worden. Het verwijderen van de batterij voorkomt onbedoeld starten dat ernstige verwondingen kan veroorzaken.



Schuur geen pleisterwerk (OPMERKING: uw garantie vervalt wanneer u deze richtlijn niet opvolgt) dit kan de motor blokkeren en onherstelbaar beschadigen.

11.1 Schuren (Fig. 6)

- Houd het gereedschap met beide handen voor u en weg van u vast en zorg dat u in een gebalanceerde houding staat.
- Schakel het gereedschap in en laat de motor op volle snelheid komen.
- Breng het gereedschap voorzichtig op het oppervlak van het werkstuk en beweeg het gereedschap voorwaarts en achterwaarts.
- Duw de riem slechts lichtjes op het werkstuk. Overmatige druk kan de riem beschadigen en de levensduur van het gereedschap verkorten.

11.2 In-/uitschakelen (Fig. 7)

Sluit het batterijpack (7) op het motorgereedschap aan door de ontgrendelknop (8) in te drukken.

Het gereedschap wordt bediend door de trekkerschakelaar (3) in te drukken / los te laten. De machine start wanneer de trekkerschakelaar (3) wordt ingedrukt en stopt wanneer u de trekkerschakelaar (3) loslaat.

Duw de vergrendelknop (2) en de trekkerschakelaar tegelijk in om de schakelaar vast te zetten zodat de machine continu werkt.

Duw de trekker volledig in en laat hem dan los om hem terug te ontgrendelen.

11.3 Het toerental aanpassen (Fig. 8)

- Het toerental en effectiviteit kunnen ingesteld worden door het snelheidsregelwielletje (6) te verdraaien. Het wielletje (6) van 1 naar 6 draaien, zal voor een versnelling zorgen.
- Het wielletje (6) van 6 naar 1 draaien, zal voor een vertraging zorgen.
- Kies de gepaste werksnelheid volgens uw werk en werkstuk.



OPGELET: regel het snelheidsregelwielletje enkel binnen de waarden van 1 tot 6 bij. Forceer het wielletje niet buiten dit bereik of dit kan tot schade aan het gereedschap leiden.



WAARSCHUWING: vermijd dat u de ventilatieopeningen blokkeert omdat dit de excentrische schuurmachine kan laten oververhitten.



WAARSCHUWING: Om ongevallen te voorkomen: schakel na het gebruik de machine uit en verwijder het batterijpack. Reinig en bewaar de machine binnenshuis en buiten het bereik van kinderen.

11.4 Machinespecifieke instructies

- Zet het werkstuk vast om te voorkomen dat het onder de schuurriem doorbeweegt.
- Laat de machine bij het starten of stoppen niet in contact komen met het werkstuk. Dit kan tot schade aan de schuurriem leiden of kan ervoor zorgen dat de machine oncontroleerbaar wordt.
- Wanneer u met de machine werkt, wees dan voorzichtig zodat er geen enkel deel van uw lichaam in aanraking komt met bewegende delen van de machine of de riem.
- Vermijd te allen tijde contact met de schuurriem.

12 TECHNISCHE GEGEVENS

Nominale spanning	20 V
Regelbaar toerental	360 - 800 m/min
Lengte van de arm	110 mm
Afmetingen schuurband	13x457mm
Schuuroppervlak	13 mm
Motortype	Borstelmotor
Zachte handgreep	Ja

13 GELUID

Geluidsemissiewaarden gemeten volgens de van toepassing zijnde standaard. (K=3)

Geluidsdrumniveau LpA	81 dB(A)
Geluidsvermogeniveau LwA	92 dB(A)



AANDACHT! Draag gehoorbeschermers wanneer het geluidsdrumniveau 85 dB(A) overschrijdt.

aw (Trilling)	3,4 m/s ²	K = 1,5 m/s ²
---------------	----------------------	--------------------------

14 REINIGING EN ONDERHOUD

- Verwijder het batterijpack van de machine voordat u afregelingen, herstellingen of onderhoud uitvoert.
- De machine vergt geen speciaal onderhoud.
- Houd de machine en de ventilatieopeningen altijd goed schoon om goed en veilig te werken.
- Zorg er altijd voor dat het gereedschap is uitgeschakeld en de stekker uit het stopcontact is verwijderd alvorens onderhoud aan het gereedschap uit te voeren.

15 OPSLAG

- Reinig zorgvuldig de gehele machine en het toebehoren.
- Berg de machine op buiten het bereik van kinderen, in een stabiele en veilige positie en op een droge plaats met een gematigde temperatuur. Vermijd te hoge en te lage temperaturen.
- Bescherm de machine tegen direct invallend licht. Bewaar ze, indien mogelijk, op een donkere plaats.
- Bewaar de machine niet in plastic of Nylon zakken om te vermijden dat er zich vocht ophoopt.

16 GARANTIE

- Dit product is, conform de wettelijke reglementeringen, gewaarborgd gedurende een periode van 36 maanden die begint vanaf de datum van aankoop door de eerste koper.
- Deze garantie dekt alle materiaal- of productiefouten met uitsluiting van: batterijen, laders, defecten aan onderdelen onderhevig aan normale slijtage zoals lagers, borstels, kabels, stekkers of accessoires zoals boren, boorbits, zaagbladen enz., beschadigingen of defecten die voortvloeien uit onjuist gebruik, ongelukken of modificaties, alsook de transportkosten.
- Vallen ook niet onder de garantiebepalingen: beschadigingen en/of defecten die voortvloeien uit onjuist gebruik.
- Wij wijzen tevens alle verantwoordelijkheid af voor elk lichamelijk letsel welke het gevolg is van onjuist gebruik van het toestel.
- Herstellingen mogen enkel gebeuren door een erkende klantenservice voor Powerplus gereedschappen.
- Meer informatie kan u steeds bekomen op het nummer 00 32 3 292 92 90.
- Eventuele transportkosten zijn steeds voor rekening van de klant, tenzij schriftelijk anders overeengekomen werd.
- Tevens kan geen aanspraak gemaakt worden op de garantie wanneer de schade aan het toestel het gevolg is van nalatig onderhoud of overbelasting.
- Zeker uitgesloten van de garantie is schade als gevolg van vochtinsijpeling, overmatige stofindringing, moedwillige beschadiging (met opzet of door grove onachtzaamheid), ondoelmatig gebruik (gebruik voor doeleinden waarvoor het toestel niet geschikt is), onoordeelkundig gebruik (o.a. niet respecteren van de instructies gegeven in de handleiding), ondeskundige montage, blikseminslag, verkeerde netspanning. Deze lijst is niet limitatief.
- De aanvaarding van claims onder garantie geeft in géén geval aanleiding tot verlenging van de garantieperiode noch tot het aanvangen van een nieuwe garantieperiode in geval van een vervanging van het toestel.
- Toestellen of onderdelen die onder waarborg vervangen werden, worden daardoor eigendom van Varo NV.
- We behouden ons het recht voor om elke garantieclaim te weigeren waarbij de aankoop niet kan worden geverifieerd of waarbij het duidelijk is dat het product niet correct werd onderhouden (propere ventilatiesleuven, regelmatig vervangen koolborstels, ...).
- Uw aankoopbon moet worden bewaard als bewijs van de aankoopdatum.
- Uw gereedschap moet als geheel naar uw dealer worden teruggebracht in een aanvaardbare staat van netheid, in zijn originele kunststof koffer (indien van toepassing op het product) en het moet vergezeld zijn van uw bewijs van aankoop.
- Uw gereedschap moet minimaal 1 x per maand geladen worden om een optimale werking te verzekeren.

17 MILIEU



Als uw machine na verloop van tijd aan vervanging toe is, geef het dan niet met het huisvuil mee, maar zorg voor een milieuvriendelijke verwerking.

Afval geproduceerd door elektrische machines mag niet behandeld worden als normaal huishoudelijk afval. Zorg voor recycling daar waar passende installaties bestaan. Raadpleeg de plaatselijke instanties of de verkoper voor adviezen over inzameling en verwerking.

18 CONFORMITEITSVERKLARING



VARO – Vic. Van Rompuy N.V. - Joseph Van Instraat 9 - BE2500 Lier - BELGIUM, verklaart dat,

Product: Vijl-/riemschuurmachine 20 V – Batterijgevoed
Handelsmerk: PowerPlus
Model: POWDP50700

voldoet aan de essentiële eisen en aan de overige relevante bepalingen van de van toepassing zijnde Europese Richtlijnen, gebaseerd op de toepassing van Europese geharmoniseerde normen. Elke niet-toegelaten modificatie van het apparaat maakt deze verklaring nietig.

Europese Richtlijnen (inclusief, indien van toepassing, hun wijzigingen tot op de datum van ondertekening):

2011/65/EU
2006/42/EC
2014/30/EU

Europese geharmoniseerde normen (inclusief, indien van toepassing, hun wijzigingen tot op de datum van ondertekening):

EN62841-1 : 2015
EN62841-2-4 : 2014
EN55014-1 : 2017
EN55014-2 : 2015

Beheerder van de technische documentatie: Philippe Vankerkhove, VARO – Vic. Van Rompuy N.V.

Ondergetekende handelt in opdracht van de bedrijfsleider,

Ludo Mertens
Certification Manager
01/10/2021, Lier - Belgium

1	UTILISATION	3
2	DESCRIPTION (FIG. A)	3
3	Liste des pièces contenues dans l'emballage	3
4	PICTOGRAMMES	4
5	CONSIGNES DE SÉCURITÉ GÉNÉRALES	4
5.1	<i>Lieu de travail</i>	<i>4</i>
5.2	<i>Sécurité électrique</i>	<i>4</i>
5.3	<i>Sécurité des personnes</i>	<i>5</i>
5.4	<i>Précautions de manipulation et d'utilisation d'outils électriques</i>	<i>5</i>
5.5	<i>Entretien</i>	<i>6</i>
6	CONSIGNES DE SÉCURITÉ SUPPLÉMENTAIRES POUR LES LIMES ÉLECTRIQUES/PONCEUSES À BANDE	6
7	CONSIGNES DE SÉCURITÉ SUPPLÉMENTAIRES POUR LES BATTERIES ET LES CHARGEURS	6
7.1	<i>Batteries</i>	<i>6</i>
7.2	<i>Chargeurs</i>	<i>7</i>
8	CHARGE ET INSERTION OU RETRAIT DE LA BATTERIE	7
8.1	<i>Indications du chargeur (Fig. 1)</i>	<i>7</i>
8.2	<i>Retrait/insertion de la batterie (Fig. 2)</i>	<i>8</i>
8.3	<i>Indicateur de capacité de la batterie (Fig. 3)</i>	<i>8</i>
9	FONCTIONS	8
10	MONTAGE	8
10.1	<i>Montage ou retrait de la bande abrasive (Fig. 4)</i>	<i>8</i>
10.2	<i>Réglage de l'alignement de la bande (Fig. 5)</i>	<i>8</i>
11	CONSIGNE D'UTILISATION	8
11.1	<i>Ponçage (Fig. 6)</i>	<i>9</i>
11.2	<i>Mise sous/hors tension (Fig. 7)</i>	<i>9</i>
11.3	<i>Modification de la vitesse (Fig. 8)</i>	<i>9</i>
11.4	<i>Consignes spécifiques à l'outil</i>	<i>9</i>
12	DONNÉES TECHNIQUES	10

13	BRUIT	10
14	NETTOYAGE ET ENTRETIEN.....	10
15	ENTREPOSAGE.....	10
16	GARANTIE	11
17	ENVIRONNEMENT.....	11
18	DÉCLARATION DE CONFORMITÉ.....	12

LIME ÉLECTRIQUE/PONCEUSE À BANDE 20 V (SANS BATTERIE) POWDP50700

1 UTILISATION

La lime électrique est utilisée pour poncer et polir le bois, le plastique et des matériaux similaires. D'autres tâches courantes incluent la préparation du métal et le nettoyage des soudures. Il est très important d'utiliser la bande abrasive appropriée !!!! Ne convient pas à un usage professionnel.



Mise en garde ! Pour votre propre sécurité, lisez préalablement ce manuel d'utilisation avant d'utiliser la machine. Si vous cédez votre appareil, joignez-y toujours ce mode d'emploi.

2 DESCRIPTION (FIG. A)

1. Poignée à revêtement souple « Soft grip »
2. Bouton de verrouillage
3. Interrupteur à gâchette
4. Bouton de réglage de la bande
5. Bouton de réglage de l'alignement
6. Molette de réglage de la vitesse
7. Bloc-batterie (NON INCLUS)
8. Bouton de déblocage du bloc-batterie
9. Bouton de l'indicateur de capacité de la batterie
10. Indicateur de capacité de la batterie
11. Bande abrasive
12. Roue d'entraînement

3 LISTE DES PIÈCES CONTENUES DANS L'EMBALLAGE

- Retirez tous les matériaux d'emballage.
- Retirez les supports d'emballage et de transport restants (le cas échéant).
- Vérifiez qu'il ne manque rien dans le carton.
- Vérifiez que l'appareil, le cordon d'alimentation, la fiche d'alimentation électrique et tous les accessoires n'ont pas subi de dommages au cours du transport.
- Conservez les matériaux d'emballage le plus longtemps possible jusqu'à la fin de la période de garantie. Jetez-les ensuite conformément à votre système de mise au rebut des déchets.



AVERTISSEMENT : Les matériaux d'emballage ne sont pas des jouets ! Les enfants ne doivent pas jouer avec des sacs en plastique ! Il existe un risque de suffocation !

1x lime électrique/ponceuse à bande 20 V
1x bande abrasive (1 x 80 gr)
1x manuel



En cas de pièces manquantes ou endommagées, contactez votre revendeur.

4 PICTOGRAMMES

Les symboles suivants sont utilisés dans ce mode d'emploi et/ou sur la machine :

	Risque de lésion corporelle ou de dégâts matériels.		Conformément aux principales exigences de la/des directive(s) Européenne(s).
	Lisez le manuel avant utilisation.		Machine de la classe II – Double isolation – vous n'avez pas besoin d'une prise avec mise à terre (uniquement pour le chargeur).
	Température ambiante de 40 °C max. (uniquement pour la batterie).		Ne pas exposer le chargeur ni la batterie à l'eau.
	Utiliser la batterie et le chargeur uniquement dans des pièces fermées.		Ne pas incinérer la batterie ni le chargeur.
	Le port des lunettes de protection est obligatoire.		Portez des gants de protection.
	En cas de formation de poussière, porter un masque de protection respiratoire.		

5 CONSIGNES DE SÉCURITÉ GÉNÉRALES

Attention, tous les avertissements et consignes de sécurité doivent être lus ! Un non-respect des avertissements et des consignes peut entraîner des décharges électriques, des incendies et/ou des blessures graves. Conservez tous les avertissements et consignes de sécurité pour une consultation ultérieure. La notion d'"outil électrique" utilisée ci-après fait référence à un outil électrique connecté au réseau électrique (avec câble secteur) ou à un outil électrique alimenté par batterie (sans fil).

5.1 Lieu de travail

- Maintenez la propreté et un éclairage correct dans votre espace de travail. Désordre et manque de lumière peuvent donner lieu à des accidents.
- N'utilisez pas les outils électriques dans un environnement présentant un risque d'explosion, contenant par exemple des liquides, gaz ou poussières inflammables. Les outils électriques produisent des étincelles susceptibles de provoquer l'embrasement de la poussière ou des vapeurs.
- Maintenez les enfants et les tierces personnes à l'écart lorsque vous utilisez l'outil électrique. Vous risquez de perdre le contrôle de l'appareil en cas de distraction.

5.2 Sécurité électrique

- La tension d'alimentation doit correspondre à celle indiquée sur l'étiquette des caractéristiques.
- La fiche de raccordement des outils électriques doit être adaptée à la prise. La fiche secteur ne peut en aucun cas être modifiée. N'utilisez pas d'adaptateur en même temps

que des outils électriques mis à la terre. Des fiches secteur non modifiées et des prises adaptées réduisent le risque de décharge électrique.

- Évitez tout contact corporel avec des surfaces mises à la terre telles que robinets, chauffages, cuisinières électriques et réfrigérateurs. Le risque de décharge électrique augmente lorsque votre corps est mis à la terre.
- Tenez les outils électriques à l'écart de la pluie ou de l'humidité. La pénétration d'eau dans un appareil électrique augmente le risque de décharge.
- N'endommagez pas le cordon d'alimentation. Ne l'utilisez pas pour porter, tirer ou débrancher l'outil électrique de la prise. Tenez le câble secteur à l'écart de la chaleur, de l'huile, des bords coupants ou des pièces mobiles de l'appareil. Des câbles secteurs endommagés ou emmêlés augmentent le risque de décharge électrique.
- Lorsque vous utilisez un outil électrique à l'air libre, n'employez que des rallonges autorisées dans le cadre d'un usage extérieur. L'usage d'une rallonge convenant à un usage extérieur réduit le risque de décharge électrique.
- Si vous êtes obligé d'utiliser des outils électriques dans un local humide, utilisez une alimentation électrique protégée par un dispositif à courant résiduel (RCD). L'utilisation d'un RCD réduit le risque de décharge.

5.3 Sécurité des personnes

- Soyez attentif. Faites attention à ce que vous faites et faites preuve de bon sens lorsque vous utilisez un outil électrique. N'utilisez pas un outil électrique lorsque vous êtes fatigué ou sous l'influence de la drogue, de l'alcool ou de médicaments. Un moment d'inattention durant l'utilisation d'outils électriques peut engendrer des blessures graves.
- Portez un équipement de protection individuelle ainsi que des lunettes de protection en toutes circonstances. Le port d'un équipement de protection individuelle tel que masque anti-poussière, chaussures de sécurité antidérapantes, casque de protection ou protections auditives, selon l'usage de l'outil électrique, réduit le risque de blessures.
- Évitez toute mise en marche impromptue. Assurez-vous que le commutateur se trouve en position éteinte avant de brancher la fiche secteur dans la prise. Un risque d'accident existe si votre doigt se trouve sur le commutateur de l'outil électrique lorsque vous portez celui-ci ou lorsque vous le raccordez au secteur en position allumée.
- Retirez les outils de réglage ou les clés de serrage avant de mettre l'outil électrique en circuit. Un outil ou une clé se trouvant dans une partie rotative de l'outil électrique est susceptible de provoquer des blessures.
- Ne tendez pas les bras trop loin. Veillez à conserver une position sûre et maintenez votre équilibre à tout moment. Cela vous permettra de mieux contrôler l'outil électrique dans les situations inattendues.
- Portez des vêtements appropriés. Ne portez pas de vêtements larges ni de bijoux. Maintenez les cheveux, vêtements et gants à l'écart de l'outil électrique. Les vêtements amples, les bijoux ou les cheveux longs peuvent être happés par les pièces mobiles.
- Si des dispositifs d'aspiration et de réception de la poussière sont montés, assurez-vous que ceux-ci sont raccordés et correctement employés. L'utilisation de ces dispositifs réduit les risques inhérents à la poussière.

5.4 Précautions de manipulation et d'utilisation d'outils électriques

- Ne surchargez pas l'outil électrique. Utilisez l'outil électrique adapté à votre travail. Un outil électrique adapté vous permettra d'effectuer un travail plus efficace et plus sûr dans le champ d'application concerné.
- N'utilisez aucun outil électrique dont le commutateur est défectueux. Un outil électrique ne pouvant plus être allumé ou éteint est dangereux et doit être réparé.
- Retirez la fiche secteur de la prise avant de procéder à des réglages, de remplacer des accessoires ou de ranger l'outil électrique. Cette mesure de précaution empêche la mise en marche impromptue de l'outil électrique.

- Conservez les outils électriques inutilisés hors d'atteinte des enfants. Ne laissez pas des personnes ne connaissant pas l'appareil ou n'ayant pas pris connaissance de ces consignes utiliser l'appareil. Les outils électriques sont dangereux lorsqu'ils sont utilisés par des personnes inexpérimentées.
- Entretenez l'appareil avec soin. Contrôlez qu'aucune pièce mobile de l'appareil n'est décentrée ou grippée, qu'aucune pièce n'est cassée ou endommagée au point d'entraver le fonctionnement de l'appareil. Faites réparer les pièces endommagées avant d'utiliser l'appareil. De nombreux accidents sont dus à un entretien défailant des outils électriques.
- Maintenez la propreté et l'affûtage des outils tranchants. Des outils tranchants entretenus avec soin, équipés de lames affûtées, se bloquent moins souvent et sont plus faciles à diriger.
- Utilisez l'outil électrique, les accessoires, les outils de coupe ou autres en respectant ces consignes et de la manière prescrite pour le type d'outil électrique concerné. Tenez compte des conditions d'emploi et du travail à accomplir. L'utilisation d'outils électriques à des fins autres que les applications prévues peut aboutir à des situations dangereuses.

5.5 Entretien

- Ne faites réparer votre outil électrique que par du personnel qualifié, au moyen de pièces de rechange d'origine uniquement, de manière à préserver la sécurité de l'appareil.

6 CONSIGNES DE SÉCURITÉ SUPPLÉMENTAIRES POUR LES LIMES ÉLECTRIQUES/PONCEUSES À BANDE

- Tenez toujours l'outil par sa poignée isolée.
- L'utilisateur doit tenir fermement l'outil à deux mains.
- Assurez-vous que l'outil est sous tension avant de toucher la pièce à travailler avec la bande de ponçage.
- Ne touchez aucun composant en rotation de l'outil.
- Cet outil n'est pas étanche à l'eau, par conséquent, n'ajoutez pas d'eau à la surface de la pièce à travailler.
- Avant de poncer, il est nécessaire de garantir une zone de travail bien ventilée.
- Une partie des matériaux contenus dans les composants peut être toxique.
- Veillez à utiliser des masques antipoussière/filtrants adaptés au matériau traité.

7 CONSIGNES DE SÉCURITÉ SUPPLÉMENTAIRES POUR LES BATTERIES ET LES CHARGEURS

7.1 Batteries

- N'essayez en aucun cas d'ouvrir une batterie.
- Ne rangez pas une batterie dans un endroit où la température dépasse 40 °C.
- Chargez la batterie uniquement à une température ambiante comprise entre 4 °C et 40 °C.
- Entrepochez vos batteries dans un endroit frais (5 °C-20 °C) et sec. N'entrepochez jamais les batteries si elles sont déchargées.
- Il est préférable de décharger et recharger régulièrement les batteries au Li-ion (au moins 4 fois par an). La charge idéale pour un entreposage à long terme de votre batterie au Li-ion est d'environ 40 % de sa capacité.
- Lors de la mise au rebut de la batterie, suivez les instructions fournies à la section « Protection de l'environnement ».
- Ne provoquez pas de court-circuit. En cas de connexion directe entre les bornes positive (+) et négative (-) ou de contact accidentel avec des objets métalliques, la

batterie est court-circuitée et un courant intense la traverse, générant une chaleur susceptible de provoquer une rupture du carter ou un incendie.

- Ne chauffez pas la batterie. Si la batterie chauffe à une température supérieure à 100 °C, les séparateurs de scellement et d'isolation et les autres composants polymères risquent d'être endommagés, ce qui entraînerait une fuite d'électrolyte et/ou un court-circuit interne générant une chaleur susceptible de provoquer une rupture ou un incendie. En outre, ne jetez pas la batterie au feu, ce qui risquerait d'entraîner une explosion et/ou une flamme intense.
- Dans certaines conditions extrêmes, une fuite de batterie peut se produire. Si vous remarquez du liquide sur la batterie, procédez comme suit :
 - Essayez soigneusement le liquide à l'aide d'un chiffon. Évitez tout contact cutané.
 - En cas de contact oculaire, suivez les instructions ci-dessous :
 - ✓ Rincez immédiatement à l'eau. Neutralisez à l'aide d'un acide doux comme du jus de citron ou du vinaigre.
 - ✓ En cas de contact oculaire, rincez abondamment à l'eau propre pendant au moins 10 minutes. Consultez un médecin.



Risque d'incendie ! Évitez de court-circuiter les contacts d'une batterie détachée. N'incinerez pas la batterie.

7.2 Chargeurs

- Ne tentez jamais de charger des batteries non rechargeables.
- Remplacez immédiatement tout cordon d'alimentation défectueux.
- N'exposez pas le chargeur à l'eau.
- N'ouvrez pas le chargeur.
- Ne sondez pas le chargeur.
- Le chargeur est destiné à un usage en intérieur uniquement.

8 CHARGE ET INSERTION OU RETRAIT DE LA BATTERIE

8.1 Indications du chargeur (Fig. 1)

Brancher le chargeur sur la prise de courant électrique :

- Vert fixe : prêt à charger.
- Rouge clignotant : en charge.
- Vert fixe : chargé.
- Vert et rouge fixe : batterie ou chargeur endommagé.



Remarque : si la batterie ne s'insère pas correctement, la débrancher et vérifier qu'il s'agit d'un modèle adapté à ce type de chargeur, conformément au tableau des spécifications. Ne pas charger un autre bloc-batterie ou toute batterie qui ne s'insère pas en toute sécurité dans le chargeur.

1. Surveiller régulièrement le chargeur et la batterie pendant le processus de charge.
2. Après la charge, débrancher le chargeur de la prise et retirer la batterie.
3. Laisser la batterie refroidir complètement avant de l'utiliser.
4. Ranger le chargeur et la batterie dans un endroit sûr, hors de portée des enfants.



REMARQUE : si la batterie est chaude après une utilisation prolongée dans l'outil, la laisser refroidir à température ambiante avant de la recharger. Cela permet de prolonger la durée de vie des batteries.

8.2 Retrait/insertion de la batterie (Fig. 2)



AVERTISSEMENT : avant tout réglage, débrancher la fiche d'alimentation ou retirer le bloc-batterie.

- Tenir l'outil d'une main et le bloc-batterie de l'autre.
- Installation : pousser et glisser le bloc-batterie dans le port prévu à cet effet, s'assurer que le loquet à l'arrière de la batterie est en place et que la batterie est sécurisée avant de démarrer l'opération.
- Retrait : appuyer sur le loquet d'ouverture de la batterie et retirer la batterie en même temps.

8.3 Indicateur de capacité de la batterie (Fig. 3)

Le bloc-batterie comporte des indicateurs de capacité (10). Pour vérifier l'état de la batterie, appuyer sur le bouton (9). Avant d'utiliser l'appareil, appuyer sur l'interrupteur-gâchette pour vérifier si la batterie est suffisamment chargée pour fonctionner correctement.

Trois LED indiquent le niveau de capacité de la batterie :

3 LED sont allumées : La batterie est complètement chargée.

2 LED sont allumées : La batterie est chargée à 60 %.

1 LED est allumée : La batterie est presque déchargée.

9 FONCTIONS

Votre ponceuse de finition est équipée d'un revêtement souple en TPR et de pièces de protection. Le TPR (caoutchouc thermoplastique) est élastique, il absorbe les chocs et respecte l'environnement (recyclable).

10 MONTAGE

10.1 Montage ou retrait de la bande abrasive (Fig. 4)

- Tirez le bouton de réglage de la bande (4) vers l'avant.
- Montez la bande sur la roue d'entraînement et tirez la bande vers l'avant du bras, puis faites glisser la bande sur la roue d'entraînement.
- Remettez le bouton de réglage de la bande (4) dans sa position initiale.

10.2 Réglage de l'alignement de la bande (Fig. 5)

- Vérifiez le centrage de la bande de ponçage avant de commencer à travailler.
- Faites fonctionner librement la lime électrique et tournez le bouton de réglage dans le sens des aiguilles d'une montre ou dans le sens inverse afin de régler l'alignement de la bande jusqu'à un fonctionnement sans à-coups de la bande de ponçage.

11 CONSIGNE D'UTILISATION

Avant d'utiliser votre ponceuse, familiarisez-vous avec toutes ses fonctions et ses exigences relatives à la sécurité.



Avertissement ! La batterie doit toujours être retirée de l'outil lors des opérations de montage de pièces, de réglage, de nettoyage ou lorsque l'outil n'est pas utilisé. Le débranchement de la batterie empêche un démarrage accidentel qui pourrait entraîner des blessures graves.



Ne poncez pas les surfaces en plâtre (AVERTISSEMENT : dans le présent cas, votre garantie ne s'applique pas), en effet, ceci peut bloquer le moteur et causer des dommages irréparables à la machine (balai de dynamo, roulements à billes ...)

11.1 Ponçage (Fig. 6)

- Tenez l'outil à deux mains à distance devant vous et gardez votre équilibre.
- Mettez l'outil sous tension et laissez le moteur atteindre sa pleine vitesse.
- Appuyez doucement l'outil sur la surface de la pièce à travailler et déplacez l'outil d'avant en arrière.
- Appuyez seulement légèrement sur la pièce à travailler. Une pression excessive peut endommager la bande et diminuer sa durée de vie.

11.2 Mise sous/hors tension (Fig. 7)

Raccordez le bloc-batterie (7) à l'outil électrique en appuyant sur le bouton de déblocage (8). L'outil est actionné en appuyant sur l'interrupteur à gâchette (3) et en le relâchant. L'outil se met en marche lorsque l'interrupteur à gâchette (3) est enfoncé et s'arrête lorsqu'il est relâché. Appuyez simultanément sur le bouton de verrouillage (2) et sur l'interrupteur à gâchette pour bloquer l'interrupteur, l'outil fonctionne alors en continu. Appuyez à fond sur l'interrupteur à gâchette, puis relâchez-le pour déverrouiller l'outil.

11.3 Modification de la vitesse (Fig. 8)

- La vitesse nominale et la vitesse de frappe peuvent être réglées en tournant la molette de réglage de la vitesse (6). Le réglage du sélecteur de vitesse variable (6) de 1 à 6 augmente ces vitesses.
- Le réglage du sélecteur de vitesse variable (6) de 6 à 1 réduit ces vitesses.
- Choisissez la vitesse adaptée à la pièce à travailler.



ATTENTION : Réglez le sélecteur de vitesse uniquement la plage de 1 à 6. Ne forcez pas la rotation de la molette au-delà cette plage, cela pourrait endommager l'outil.



AVERTISSEMENT : Évitez d'obstruer les orifices de ventilation, cela pourrait entraîner une surchauffe de la ponceuse excentrique.



AVERTISSEMENT : Pour éviter les accidents, mettez l'outil hors tension et débranchez-le de l'alimentation électrique après utilisation. Nettoyez et rangez l'outil en intérieur et hors de portée des enfants.

11.4 Consignes spécifiques à l'outil

- Fixez la pièce à travailler pour l'empêcher de bouger sous la bande de ponçage.
- Lors du démarrage ou de l'arrêt de l'outil, ne laissez pas l'outil entrer en contact avec la pièce à travailler. Dans le cas contraire, la bande de ponçage serait endommagée ou vous ne pourriez plus maîtriser l'utilisation de l'outil.
- Lorsque vous utilisez l'outil, faites en sorte qu'aucune partie de votre corps n'entre en contact avec une des pièces mobiles de l'outil ou la bande de ponçage.
- Évitez en permanence d'être en contact avec la bande de ponçage.

12 DONNÉES TECHNIQUES

Tension nominale	20 V
Vitesse de rotation	360 - 800 m/min
Longueur de la barre de travail	110mm
Taille de la courroie de ponçage	13x457mm
Surface de ponçage	13 mm
Type de moteur	Avec balais
Poignée à revêtement souple « Soft grip »	Oui

13 BRUIT

Valeurs des émissions acoustiques mesurées selon la norme applicable. (K=3)

Pression acoustique LpA	81 dB(A)
Puissance acoustique LwA	92 dB(A)



ATTENTION ! Lorsque la pression acoustique dépasse la valeur de 85 dB(A), il est nécessaire de porter des dispositifs individuels de protection de l'ouïe.

aw (Vibrations)	3,4 m/s ²	K = 1,5 m/s ²
-----------------	----------------------	--------------------------

14 NETTOYAGE ET ENTRETIEN

- Retirez le bloc-batterie de l'outil avant toute opération de réglage, d'inspection ou d'entretien.
- La machine n'exige pas d'entretien particulier.
- Pour un travail sûr et efficace, conservez toujours propres la machine et les orifices de ventilation.
- Vérifiez toujours que l'outil est bien hors tension et débranché du secteur avant de réaliser toute opération sur l'outil.

15 ENTREPOSAGE

- Nettoyez soigneusement toute la machine et ses accessoires.
- Rangez-la hors de la portée des enfants, dans une position stable et sûre, dans un lieu sec et tempéré, évitez les températures trop hautes ou trop basses.
- Protégez-la de la lumière directe. Tenez-la, si possible, dans le noir.
- Ne l'enfermez pas dans des sacs en nylon car de l'humidité pourrait s'y former.

16 GARANTIE

- Ce produit est garanti conformément aux réglementations légales pour une période de 36 mois effective à compter de la date d'achat par le premier utilisateur.
- Cette garantie couvre toutes les défaillances matérielles ou les défauts de fabrication, elle n'inclut pas : les batteries, les chargeurs, les défauts dus à l'usure normale des pièces, telles que les roulements, brosses, câbles, fiches ou les accessoires tels que les foreuses, forets, lames de scie, etc. ; les dommages ou les défauts résultant d'une utilisation incorrecte, d'accidents ou de modifications ; ni ne couvre les frais de transport.
- Les dommages et/ou les défauts résultant d'une utilisation incorrecte n'entrent pas non plus dans les clauses de garantie.
- Nous rejetons toute responsabilité pour toute blessure corporelle résultant d'une utilisation inappropriée de l'outil.
- Les réparations ne peuvent être réalisées que par un service après-vente agréé pour les outils Powerplus.
- Vous pouvez obtenir davantage d'informations au numéro 00 32 3 292 92 90.
- Tous les frais de transport doivent toujours être supportés par le client, sauf indication contraire écrite.
- De plus, aucune réclamation ne peut être émise dans le cadre de la garantie si l'endommagement de l'appareil résulte d'une négligence d'entretien ou d'une surcharge.
- Tout dommage résultant d'une pénétration de fluide, d'une pénétration d'une grande quantité de poussière, d'un endommagement volontaire (délibérément ou par grave négligence), d'une utilisation inappropriée (utilisations pour lesquelles l'appareil n'est pas adapté), d'une utilisation incorrecte (par exemple, non-respect des consignes indiquées dans le manuel), d'un montage incorrect, de la foudre, d'une tension incorrecte, n'entre pas dans la garantie. Cette liste n'est pas restrictive.
- L'acceptation des réclamations sous garantie ne peut en aucun cas entraîner la prolongation de la période de garantie ni le début d'une nouvelle période de garantie en cas de remplacement de l'appareil.
- Les appareils ou pièces remplacé(e)s sous garantie sont par conséquent la propriété de Varo NV.
- Nous nous réservons le droit de rejeter toute réclamation dans les cas où l'achat ne peut être vérifié ni lorsqu'il est évident que le produit n'a pas été correctement entretenu. (nettoyage des orifices de ventilation, entretien régulier des balais de charbon, etc.)
- Votre reçu d'achat doit être conservé comme preuve de la date d'achat.
- Votre outil non démonté doit être renvoyé à votre revendeur dans un état de propreté acceptable (dans son coffret moulé par soufflage d'origine le cas échéant), accompagné de votre preuve d'achat.
- Votre outil doit être rechargé au moins 1x par mois pour garantir son fonctionnement optimal.

17 ENVIRONNEMENT



Si, après un certain temps, vous décidez de remplacer votre machine, ne vous en débarrassez pas avec les ordures ménagères, mais destinez-la à un traitement respectueux de l'environnement.

Les déchets électriques ne peuvent être traités de la même manière que les ordures ménagères ordinaires. Procédez à leur recyclage, là où il existe des installations adéquates. Renseignez-vous à propos des procédés de collecte et de traitement auprès des autorités locales compétentes ou de votre revendeur.

18 DÉCLARATION DE CONFORMITÉ



VARO – Vic. Van Rompuy N.V. - Joseph Van Instraat 9 - BE2500 Lier - BELGIQUE, déclare que :

Appareil : Lime électrique/ponceuse à bande 20 V – Fonctionnant sur batterie
Marque : PowerPlus
Modèle : POWDP50700

est en conformité avec les exigences essentielles et les autres dispositions pertinentes des Directives européennes applicables, basées sur l'application des normes européennes harmonisées. Toute modification non autorisée de l'appareil annule cette déclaration.

Directives européennes (y compris, le cas échéant, leurs amendements à la date de la signature) :

2011/65/EU
2006/42/EC
2014/30/EU

Normes européennes harmonisées (y compris, le cas échéant, leurs amendements à la date de la signature) :

EN62841-1 : 2015
EN62841-2-4 : 2014
EN55014-1 : 2017
EN55014-2 : 2015

Détenteur de la Documentation technique : Philippe Vankerkhove, VARO – Vic. Van Rompuy N.V.

Le soussigné agit au nom du PDG de l'entreprise,

Ludo Mertens
Certification Manager
01/10/2021, Lier - Belgium

1	APPLICATION	3
2	DESCRIPTION (FIG. A)	3
3	PACKAGE CONTENT LIST	3
4	SYMBOLS	4
5	GENERAL POWER TOOL SAFETY WARNINGS	4
5.1	<i>Working area</i>	4
5.2	<i>Electrical safety</i>	4
5.3	<i>Personal safety</i>	5
5.4	<i>Power tool use and care</i>	5
5.5	<i>Service</i>	6
6	ADDITIONAL SAFETY INSTRUCTIONS FOR FILE-/BELT SANDERS	6
7	ADDITIONAL SAFETY INSTRUCTIONS FOR BATTERIES AND CHARGERS	6
7.1	<i>Batteries</i>	6
7.2	<i>Chargers</i>	6
8	CHARGING AND INSERTION OR REMOVAL OF BATTERY	7
8.1	<i>Charger indications (Fig. 1)</i>	7
8.2	<i>Removal / insertion of battery (Fig. 2)</i>	7
8.3	<i>Battery capacity indicator (Fig. 3)</i>	7
9	FEATURES	8
10	ASSEMBLY	8
10.1	<i>Installing or removing the abrasive belt (Fig. 4)</i>	8
10.2	<i>Adjusting belt tracking (Fig. 5)</i>	8
11	OPERATING INSTRUCTIONS	8
11.1	<i>Sanding operation (Fig. 6)</i>	8
11.2	<i>Switching On-off (Fig. 7)</i>	8
11.3	<i>Changing the speed (Fig. 8)</i>	8
11.4	<i>Machine specific instructions</i>	9
12	TECHNICAL DATA	9

13	NOISE	9
14	CLEANING AND MAINTENANCE	9
15	STORAGE	10
16	WARRANTY	10
17	ENVIRONMENT.....	10
18	DECLARATION OF CONFORMITY.....	11

FILE-/BELT SANDER 20 V (NO ACCU) POWDP50700

1 APPLICATION

The file sander is used to sand and buff wood, plastic and similar materials. Other common tasks include metal prep and cleaning up welds. It is very important to use the correct abrasive belt!!!! Not suitable for professional use.



WARNING! Read this manual and the general safety instructions carefully before using the machine, for your own safety. Your power tool should only be passed on together with these instructions.

2 DESCRIPTION (FIG. A)

1. Soft grip
2. Lock-on button
3. Switch trigger
4. Adjustable belt knob
5. Adjustable track knob
6. Speed dial
7. Battery pack (NOT INCLUDED)
8. Battery pack release button
9. Button for battery capacity indicator
10. Battery capacity indicator
11. Abrasive belt
12. Driving wheel

3 PACKAGE CONTENT LIST

- Remove all packing materials.
- Remove remaining packaging and transit supports (if existing).
- Check the completeness of the packing content.
- Check the appliance, the power cord, the power plug and all accessories for transportation damages.
- Keep the packaging materials as far as possible till the end of the warranty period. Dispose it into your local waste disposal system afterwards.



WARNING: Packing materials are no toys! Children must not play with plastic bags! Danger of suffocation!











1x file-/belt sander 20 V
1x abrasive belt (1 x 80 gr)
1x manual



When parts are missing or damaged, please contact your dealer.

4 SYMBOLS

In this manual and/or on the machine the following symbols are used:

	Denotes risk of personal injury or damage to the tool.		In accordance with essential requirements of the European directive(s).
	Read manual before use.		Class II - The machine is double insulated; Earthing wire is therefore not necessary (only for charger).
	Ambient temperature 40 °C max. (only for battery).		Do not expose charger and battery pack to water.
	Use battery and charger only in closed rooms.		Do not incinerate battery pack or charger.
	Mandatory use of eye protection.		Wear gloves.
	Wear a mask in dusty conditions.		

5 GENERAL POWER TOOL SAFETY WARNINGS

Read all safety warnings and instructions. Failure to heed warnings and follow instructions may result in electric shock, fire and/or serious injury. Keep safety warnings and instructions for future reference. The term "power tool" in the safety warnings refers to your mains-operated (corded) power tool or battery-operated (cordless) power tool.

5.1 Working area

- Keep working area clean and well lit. Untidy and dark areas can lead to accidents.
- Do not operate power tools in potentially explosive surroundings, for example, in the presence of inflammable liquids, gases or dust. Power tools create sparks which may ignite the dust or fumes.
- Keep children and bystanders at a distance when operating a power tool. Distractions can cause you to lose control of it.

5.2 Electrical safety

- Always check that the power supply corresponds to the voltage on the rating plate.
- Power tool plugs must match the outlet. Never modify the plug in any way. Do not use adapter plugs with earthed power tools. Unmodified plugs and matching outlets will reduce the risk of an electric shock.
- Avoid body contact with earthed surfaces such as pipes, radiators, kitchen ranges and refrigerators. There is an increased risk of an electric shock if your body is earthed.
- Do not expose power tools to rain or wet conditions. If water gets inside a power tool, it will increase the risk of an electric shock.

- Do not damage the cord. Never use the cord for carrying, pulling or unplugging the power tool. Keep the cord away from heat, oil, sharp edges or moving parts. Damaged or entangled cords increase the risk of an electric shock.
- When operating a power tool outdoors, use an extension cable suitable for outdoor use. Using a cord suitable for outdoor use reduces the risk of an electric shock.
- If operating a power tool in a damp location is unavoidable, use a power supply protected by a residual current device (RCD). Using an RCD reduces the risk of an electric shock.

5.3 Personal safety

- Stay alert, watch what you are doing and use common sense when operating a power tool. Do not use a power tool when you are tired or under the influence of drugs, alcohol or medication. A moment of inattention when operating a power tool may result in serious personal injury.
- Use safety equipment. Always wear eye protection. Using safety equipment such as a dust mask, non-skid safety shoes, a hard hat, or hearing protection whenever it is needed will reduce the risk of personal injury.
- Avoid accidental starts. Ensure the switch is in the off position before inserting the plug. Carrying power tools with your finger on the switch or plugging in power tools when the switch is in the on position makes accidents more likely.
- Remove any adjusting keys or spanners before turning on the power tool. A spanner or key left attached to a rotating part of the power tool may result in personal injury.
- Do not reach out too far. Keep your feet firmly on the ground at all times. This will enable you retain control over the power tool in unexpected situations.
- Dress properly. Do not wear loose clothing or jewellery. Keep your hair, clothing and gloves away from the power tool. Loose clothes, jewellery or long hair can become entangled in the moving parts.
- If there are devices for connecting dust extraction and collection facilities, please ensure that they are attached and used correctly. Using such devices can reduce dust-related hazards.

5.4 Power tool use and care

- Do not expect the power tool to do more than it can. Use the correct power tool for what you want to do. A power tool will achieve better results and be safer if used in the context for which it was designed.
- Do not use the power tool if the switch cannot turn it on and off. A power tool with a broken switch is dangerous and must be repaired.
- Disconnect the plug from the power source before making adjustments, changing accessories, or storing power tools. Such preventive safety measures reduce the risk of starting the power tool accidentally.
- Store power tools, when not in use, out of the reach of children and do not allow people who are not familiar with the power tool or these instructions to operate it. Power tools are potentially dangerous in the hands of untrained users.
- Maintain power tools. Check for misalignment or jammed moving parts, breakages or any other feature that might affect the operation of the power tool. If it is damaged, the power tool must be repaired. Many accidents are caused by using poorly maintained power tools.
- Keep cutting tools sharp and clean. Properly maintained cutting tools with sharp cutting edges are less likely to jam and are easier to control.
- Use the power tool, accessories and cutting tools, etc., in accordance with these instructions and in the manner intended for the particular type of power tool, taking into account the working conditions and the work which needs to be done. Using a power tool in ways for which it was not intended can lead to potentially hazardous situations.

5.5 **Service**

- Your power tool should be serviced by a qualified specialist using only standard spare parts. This will ensure that it meets the required safety standards.

6 **ADDITIONAL SAFETY INSTRUCTIONS FOR FILE-/BELT SANDERS**

- Always hold the tool with its insulated grip.
- The operator should hold the tool with two hands firmly.
- Make sure the tool is switched on before you touch the workpiece with the sanding belt.
- Do not touch any rotating components of the tool.
- This machine is not waterproof, so do not add water at the surface of work piece.
- When it comes to sanding operations, it is necessary to ensure a well-ventilated work area.
- Some of the material contained in the compounds may be toxic.
- Be sure to use the dust masks / respirators corresponding of the material being processed.

7 **ADDITIONAL SAFETY INSTRUCTIONS FOR BATTERIES AND CHARGERS**

7.1 **Batteries**

- Never attempt to open for any reason.
- Do not store in locations where the temperature may exceed 40 °C.
- Charge only at ambient temperatures between 4 °C and 40 °C.
- Store your batteries in a cool dry place (5 °C-20 °C). Never store batteries in discharged state.
- It is better for Li-ion batteries to discharge and reload them regularly (at least 4 times a year). The ideal charge for long-term storage of your Li-ion battery is 40% of capacity.
- When disposing of batteries, follow the instructions given in the section "Protecting the environment".
- Do not cause short circuits. If connection is made between the positive (+) and negative (-) terminal directly or via accidental contact with metallic objects, the battery is short circuited and an intense current will flow causing heat generation which may lead to casing rupture or fire.
- Do not heat. If batteries are heated to above 100 °C, sealing and insulating separators and other polymer components may be damaged resulting in electrolyte leakage and/or internal short circuiting leading to heat generation causing rupture or fire. Moreover do not dispose of the batteries in fire, explosion and/or intense burning may result.
- Under extreme conditions, battery leakage may occur. When you notice liquid on the battery, proceed as follows:
 - Carefully wipe the liquid off using a cloth. Avoid skin contact.
 - In case of skin or eye contact, follow the instructions below:
 - ✓ Immediately rinse with water. Neutralize with a mild acid such as lemon juice or vinegar.
 - ✓ In case of eye contact, rinse abundantly with clean water for at least 10 minutes. Consult a physician.



Fire hazard! Avoid short-circuiting the contacts of a detached battery. Do not incinerate the battery.

7.2 **Chargers**

- Never attempt to charge non-rechargeable batteries.
- Have defective cords replaced immediately.

- Do not expose to water.
- Do not open the charger.
- Do not probe the charger.
- The charger is intended for indoor use only.

8 CHARGING AND INSERTION OR REMOVAL OF BATTERY

8.1 *Charger indications (Fig. 1)*

Connect the charger to the power outlet socket:

- Solid green: ready to charge.
- Flickering red: charging.
- Solid green: charged.
- Solid green and red: battery or charger damaged.



Note: if the battery does not fit properly, disconnect it and confirm that the battery pack is the correct model for this charger as shown on the specification chart. Do not charge any other battery pack or any battery pack that does not securely fit the charger.

1. Frequently monitor the charger and battery pack while connected.
2. Unplug the charger and disconnect it from the battery pack when finished.
3. Allow the battery pack to cool completely before using it.
4. Store the charger and battery pack indoors, out of reach of children.



NOTE: If battery is hot after continuous use in the tool, allow it to cool down to room temperature before charging. This will extend the life of your batteries.

8.2 *Removal / insertion of battery (Fig. 2)*



WARNING: Before making any adjustments ensure the machine is switched off or remove the battery pack.

- Hold the tool with one hand and the battery pack with the other.
- To install: push and slide battery pack into battery port, make sure the release latch on the rear side of the battery snaps into place and battery is secure before beginning operation.
- To remove: Press the battery release latch and pull the battery pack out at the same time.

8.3 *Battery capacity indicator (Fig. 3)*

There are battery capacity indicators (10) on the battery pack, you can check the capacity status of the battery if you squeeze the button (9) Before using the machine, please press switch trigger to check if the battery is full enough for properly working.

Those 3 LED might show the status of the capacity level of the battery:

3 LED's are lit: Battery fully charged.

2 LED's are lit: Battery 60% charged.

1 LED is lit: Battery almost discharged.

9 FEATURES

Your eccentric sander is equipped with TPR soft grip and protective parts. TPR (Thermoplastic rubber) is elastic, chock absorbing and environmental friendly (recyclable).

10 ASSEMBLY

10.1 *Installing or removing the abrasive belt (Fig. 4)*

- Pull the adjustable belt knob (4) to the forward position.
- Put the belt on the driving wheel and pull the belt to the front of the arm, and then make the belt slip over the belt wheel.
- Return the adjustable belt knob (4) to the original position.

10.2 *Adjusting belt tracking (Fig. 5)*

- Check if the sanding belt is running centrally before starting the work.
- Run the file at freely and turn the adjustable track knob either clockwise or anti-clockwise to adjust the belt tracking until the sanding belt is running smooth.

11 OPERATING INSTRUCTIONS

Before attempting to use your sander be sure to familiarize yourself with all its operating features and safety requirements.



Warning! The battery should always be removed from the machine when assembling parts, marking adjustments, cleaning or when the tool is not in use. Disconnecting the battery will prevent accidental starting that could cause serious injury.



Do not sand plaster surfaces, (WARNING: In this case your guarantee becomes void) this may clog the motor (brushes, ball bearings, ...).

11.1 *Sanding operation (Fig. 6)*

- Hold the tool with both hands in front of you and away from you, and assume a balanced posture.
- Turn on the tool and allow the motor to reach full speed.
- Gently apply the tool to the workpiece surface and move the tool forward and back.
- Press the belt only lightly on the workpiece. Excessive pressure may damage the belt and shorten tool life.

11.2 *Switching On-off (Fig. 7)*

Connect the battery pack (7) to the power tool by pushing the release button (8).

The tool is operated by pressing/releasing the trigger switch (3). The machine will start by pressing the trigger switch (3) and stop when releasing the trigger switch (3).

Press the lock-on button (2) and the trigger switch at the same time to lock the switch into position and the machine will work continuously.

Press the trigger switch all the way to the end and then release it to unlock the tool again.

11.3 *Changing the speed (Fig. 8)*

- The rated speed and impact rate can be adjusted just by turning the speed adjusting dial (6). Adjusting the variable speed selector (6) from 1 to 6 will accelerate.
- Adjusting the variable speed selector (6) from 6 to 1 will slow down.
- Please choose the right speed according to the work piece.



CAUTION: Adjust the speed selector only within the range of numbers 1 through 6. Do not force the dial beyond this range or damage to the tool may result.



WARNING: Avoid blocking the vent holes, as this may cause the eccentric sander to overheat.



WARNING: To prevent accidents, turn off the tool and disconnect the battery after use. Clean and store the tool indoors and out of children's reach.

11.4 Machine specific instructions

- Secure the work piece to prevent it from moving under the sander belt.
- When starting or stopping the machine, do not let the tool contact with the work piece. Otherwise, it will result in damage of the sander belt or it will make the machine getting go out of control.
- When operating the machine, be careful to avoid any part of your body to come into contact with any of the moving parts of the machine or belt.
- Avoid contact with the sanding belt at any time

12 TECHNICAL DATA

Rated voltage (DC)	20 V
Variable speed	360 – 800 m/min
Working bar length	110mm
Sanding belt size	13x457mm
Sanding surface	13 mm
Engine type	Brushed
Soft grip	Yes

13 NOISE

Noise emission values measured according to relevant standard. (K=3)

Acoustic pressure level LpA	81 dB(A)
Acoustic power level LwA	92 dB(A)



ATTENTION! Wear hearing protection when sound pressure is over 85 dB(A).

aw (Vibration)	3,4 m/s ²	K = 1.5 m/s ²
----------------	----------------------	--------------------------

14 CLEANING AND MAINTENANCE

- Remove the battery pack from the tool before carrying out any adjustment, servicing or maintenance.
- The machine does not require any special maintenance.
- For safe and efficient working, always keep the machine and the ventilation slots clean.
- Always be sure that the tool is switched off and unplugged before carrying out any work on the tool.

15 STORAGE

- Thoroughly clean the whole machine and its accessories.
- Store it out of the reach of children, in a stable and secure position, in a cool and dry place, avoid too high and too low temperatures.
- Protect it from exposure to direct sunlight. Keep it in the dark, if possible.
- Don't keep it in plastic bags to avoid humidity build-up.

16 WARRANTY

- This product is warranted as provided by law for a 36-month period effective from the date of purchase by the first user.
- This warranty covers all material or production flaws excluding: batteries, chargers, defective parts subject to normal wear & tear such as bearings, brushes, cables, and plugs, or accessories such as drills, drill bits, saw blades, etc.; damage or defects resulting from maltreatment, accidents or alterations; nor the cost of transportation.
- Damage and/or defects resulting from inappropriate use also do not fall under the warranty provisions.
- We also disclaim all liability for any bodily injury resulting from inappropriate use of the tool.
- Repairs may only be carried out by an authorised customer service centre for Powerplus tools.
- You can always obtain more information at the number 00 32 3 292 92 90.
- Any transportation costs shall always be borne by the customer, unless agreed otherwise in writing.
- At the same time, no claim can be made on the warranty if the damage of the device is the result of negligent maintenance or overload.
- Definitely excluded from the warranty is damage resulting from fluid permeation, excessive dust penetration, intentional damage (on purpose or by gross carelessness), inappropriate usage (use for purposes for which the device is not suitable), incompetent usage (e.g. not following the instructions given in the manual), inexpert assembly, lightning strike, erroneous net voltage. This list is not exhaustive.
- Acceptance of claims under warranty can never lead to the prolongation of the warranty period nor commencement of a new warranty period in case of a device replacement.
- Devices or parts which are replaced under the warranty therefore remain the property of Varo NV.
- We reserve the right to reject a claim whenever the purchase cannot be verified or when it is clear that the product has not been properly maintained. (Clean ventilation slots, carbon brushes serviced regularly, etc.)
- Your purchase receipt must be kept as proof of date of purchase.
- Your appliance must be returned undismantled to your dealer in an acceptably clean state, (in its original blow-moulded case if applicable to the unit), accompanied by proof of purchase.
- Your tool must be charged at least 1x per month to ensure optimal operation of this tool.

17 ENVIRONMENT



Should your appliance need replacement after extended use, do not discard it with the household rubbish but dispose of it in an environmentally safe way. Waste produced by electrical machine items should not be handled like normal household rubbish. Please recycle where recycle facilities exist. Check with your Local Authority or retailer for recycling advice.

18 DECLARATION OF CONFORMITY



VARO – Vic. Van Rompuy N.V. - Joseph Van Instraat 9 - BE2500 Lier - BELGIUM,
declares that,

Product: File-/belt sander 20 V – Battery operated
Trade mark: PowerPlus
Model: POWDP50700

is in conformity with the essential requirements and other relevant provisions of the applicable European Directives, based on the application of European harmonized standards. Any unauthorized modification of the apparatus voids this declaration.

European Directives (including, if applicable, their amendments up to the date of signature):
2011/65/EU
2006/42/EC
2014/30/EU

European harmonized standards (including, if applicable, their amendments up to the date of signature):
EN62841-1 : 2015
EN62841-2-4 : 2014
EN55014-1 : 2017
EN55014-2 : 2015

Keeper of the Technical Documentation: Philippe Vankerkhove, VARO – Vic. Van Rompuy N.V.
The undersigned acts on behalf of the company CEO,

Ludo Mertens
Certification Manager
01/10/2021, Lier - Belgium

1	EINSATZBEREICH.....	3
2	BESCHREIBUNG DER TEILE (ABB. A)	3
3	VERZEICHNIS DES VERPACKUNGSINHALTS.....	3
4	ERKLÄRUNG DER SYMBOLE.....	4
5	ALLGEMEINE SICHERHEITSHINWEISE FÜR ELEKTROWERKZEUGE.....	4
5.1	<i>Arbeitsplatz</i>	<i>4</i>
5.2	<i>Elektrische Sicherheit.....</i>	<i>4</i>
5.3	<i>Sicherheit von Personen</i>	<i>5</i>
5.4	<i>Der Gebrauch und die Pflege von elektrisch betriebenen Geräten.....</i>	<i>5</i>
5.5	<i>Wartung</i>	<i>6</i>
6	ZUSÄTZLICHE SICHERHEITSHINWEISE FÜR BANDFEILEN	6
7	ZUSÄTZLICHE SICHERHEITSHINWEISE FÜR AKKUS UND LADEGERÄTE	6
7.1	<i>Akkus</i>	<i>6</i>
7.2	<i>Ladegeräte.....</i>	<i>7</i>
8	DEN AKKU LADEN UND EINSETZEN ODER HERAUSNEHMEN ...	7
8.1	<i>Anzeigen am Ladegerät (Abb. 1).....</i>	<i>7</i>
8.2	<i>Akku herausnehmen / einsetzen (Abb. 2).....</i>	<i>8</i>
8.3	<i>Akku-Ladezustandsanzeige (Abb. 3)</i>	<i>8</i>
9	MERKMALE	8
10	MONTAGE	8
10.1	<i>Schleifbandwechsel (Abb. 4).....</i>	<i>8</i>
10.2	<i>Einregulieren des Bandlaufs (Abb. 5).....</i>	<i>8</i>
11	HINWEISE ZUM BETRIEB DES GERÄTS	9
11.1	<i>Schleifvorgang (Abb. 6).....</i>	<i>9</i>
11.2	<i>Ein-/Ausschalten (Abb. 7).....</i>	<i>9</i>
11.3	<i>Geschwindigkeit verstellen (Abb. 8).....</i>	<i>9</i>
11.4	<i>Werkzeugspezifische Anweisungen</i>	<i>10</i>
12	TECHNISCHE DATEN	10

13	GERÄUSCHEMISSION	10
14	REINIGUNG UND WARTUNG	10
15	LAGERUNG.....	10
16	GARANTIE	11
17	UMWELT	11
18	KONFORMITÄTSERKLÄRUNG	12

BANDFEILE 20 V (OHNE AKKU) POWDP50700

1 EINSATZBEREICH

Die Bandfeile ist zum Schleifen und Polieren von Holz, Kunststoff und ähnlichen Werkstoffen bestimmt. Sie kann ebenfalls zur Metallvorbereitung und zum Entgraten verwendet werden. Es ist sehr wichtig, das richtige Schleifband zu verwenden!!!! Nicht zugelassen für den gewerblichen Gebrauch.



WARNHINWEIS! Bitte lesen Sie vor der Inbetriebnahme des Geräts zu Ihrer eigenen Sicherheit dieses Handbuch und die allgemeinen Sicherheitshinweise gründlich durch. Wenn Sie das Gerät Dritten überlassen, legen Sie diese Gebrauchsanweisung immer bei.

2 BESCHREIBUNG DER TEILE (ABB. A)

1. Softgriff
2. Arretiertaste
3. Ein-/Ausschalter
4. Drehknopf für Schleifband
5. Drehknopf zum Einregulieren des Bandlaufs
6. Drehzahlregler
7. Akku (NICHT EINGESCHLOSSEN)
8. Akku-Entriegelungsknopf
9. Knopf für Akkuladeanzeige
10. Akkuladeanzeige
11. Schleifband
12. Antriebsrad

3 VERZEICHNIS DES VERPACKUNGSIHHALTS

- Entfernen Sie das Verpackungsmaterial.
- Entfernen Sie Verpackungs- und Transportsicherungen (falls vorhanden).
- Überprüfen Sie, ob der Lieferumfang vollständig ist.
- Kontrollieren Sie das Gerät, das Netzkabel, den Netzstecker und die Zubehörteile auf Transportschäden.
- Bewahren Sie die Verpackung nach Möglichkeit bis zum Ablauf der Garantiezeit auf. Danach entsorgen Sie sie bitte umweltgerecht.



WARNHINWEIS: Verpackungsmaterial ist kein Kinderspielzeug! Kinder dürfen nicht mit Kunststoffbeuteln spielen! Es besteht Erstickungsgefahr!







- 1x Bandfeile 20 V
- 1x Schleifband (1 x 80 g)
- 1x Betriebsanleitung



Wenn Teile fehlen oder beschädigt sind, wenden Sie sich bitte an Ihren Händler.

4 ERKLÄRUNG DER SYMBOLE

In dieser Anleitung und/oder auf dem Gerät werden folgende Symbole verwendet:

	Warnhinweis: Verletzungsgefahr und Gefahr der Beschädigung des Geräts.		Übereinstimmung mit den jeweils maßgeblichen Anforderungen der EU-Richtlinie(n).
	Anweisungen vor dem Gebrauch des Geräts genau durchlesen.		Klasse II - Doppelisolierung - Es wird kein geerdeter Stecker benötigt. (Gilt nur für Ladegerät)
	Umgebungstemperatur max. 40 °C. (Gilt nur für Akku)		Ladegerät und Akku dürfen nicht mit Wasser in Kontakt kommen.
	Akku und Ladegerät nur in geschlossenen Räumen benutzen.		Akkupack oder Ladegerät nicht ins Feuer werfen.
	Immer Schutzbrille tragen.		Schutzhandschuhe tragen.
	Bei Staubeentwicklung: Atemschutzmaske tragen.		

5 ALLGEMEINE SICHERHEITSHINWEISE FÜR ELEKTROWERKZEUGE

Bitte lesen Sie alle Anweisungen und Warnhinweise genau durch. Die Nichteinhaltung von Anweisungen und Warnhinweisen kann zu einem Stromschlag, zu einem Brand und/oder zu schweren Verletzungen führen. Bitte heben Sie die Anweisungen und die Warnhinweise gut auf. Unter dem Begriff "Gerät" werden hier elektrisch betriebene Geräte verstanden, entweder mit Netzbetrieb (mit Netzkabel) oder mit Akkubetrieb (ohne Netzkabel).

5.1 Arbeitsplatz

- Den Arbeitsbereich immer sauber, gut aufgeräumt und gut ausgeleuchtet halten. Unordentliche und dunkle Bereiche sind unfallträchtig.
- Das Gerät darf nicht in explosiven Bereichen betrieben werden, wie z.B. im Umfeld von entflammaren Flüssigkeiten, Gasen oder Stäuben. Das Gerät kann Funken verursachen, die die Stäube oder Dämpfe zur Explosion bringen können.
- Beim Arbeiten mit dem Gerät müssen andere Personen, vor allem Kinder, immer einen Sicherheitsabstand einhalten. Bei einer Ablenkung durch andere können Sie die Kontrolle über das Gerät verlieren.

5.2 Elektrische Sicherheit

- Die Netzspannung muss immer mit den entsprechenden Angaben zur Stromspannung auf dem Typenschild des Geräts übereinstimmen.
- Der Netzstecker des Geräts muss in die Steckdose passen. Der Stecker darf in keiner Weise verändert werden. Verwenden Sie keine Adapterstecker gemeinsam mit schutzgeerdeten Elektrogeräten. Unveränderte Stecker und passende Steckdosen verringern das Risiko eines elektrischen Schlags.

- Vermeiden Sie jeden Körperkontakt mit geerdeten Oberflächen, wie z.B. Rohre, Heizungen, Herde und Kühlschränke. Es besteht ein erhöhtes Risiko für einen elektrischen Schlag, wenn Ihr Körper geerdet ist.
- Halten Sie das Gerät von Regen oder Nässe fern. Das Eindringen von Wasser in das Gerät erhöht das Risiko eines elektrischen Schlags.
- Zweckentfremden Sie das Kabel nicht, um das Gerät zu tragen, um es aufzuhängen oder um den Stecker aus der Steckdose zu ziehen. Halten Sie das Kabel immer von Hitze, Öl, scharfen Kanten oder sich bewegenden Teilen fern. Beschädigte oder verwickelte Kabel erhöhen das Risiko eines elektrischen Schlags.
- Wenn Sie mit dem Gerät im Freien arbeiten (müssen), verwenden Sie nur Verlängerungskabel, die auch für den Außenbereich geeignet sind. Die Anwendung eines für den Außenbereich geeigneten Verlängerungskabels verringert das Risiko eines elektrischen Schlags.
- Wenn der Betrieb des Geräts in feuchter Umgebung nicht vermeidbar ist, verwenden Sie in jedem Fall einen Fehlerstromschutzschalter. Der Einsatz eines Fehlerstromschutzschalters vermindert das Risiko eines elektrischen Schlags.

5.3 Sicherheit von Personen

- Seien Sie aufmerksam, achten Sie darauf, was Sie tun, und gehen Sie mit Bedacht an die Arbeit mit einem Elektrogerät. Benutzen Sie das Gerät nicht, wenn Sie müde sind oder wenn Sie unter dem Einfluss von Drogen, Alkohol oder Medikamenten stehen. Ein Moment der Unachtsamkeit beim Gebrauch des Geräts kann zu schweren Verletzungen führen.
- Tragen Sie eine persönliche Schutzausrüstung und immer eine Schutzbrille. Das Tragen von persönlicher Schutzausrüstung, wie Staubmaske, rutschfeste Sicherheitsschuhe, Schutzhelm oder Ohrenschutz, je nach Art und Einsatz des Geräts, verringert das Verletzungsrisiko.
- Vermeiden Sie eine unbeabsichtigte Inbetriebnahme. Vergewissern Sie sich, dass das Gerät ausgeschaltet ist, bevor Sie es an die Stromversorgung anschließen. Wenn Sie beim Tragen des Geräts den Finger am Schalter haben oder das Gerät eingeschaltet an die Stromversorgung anschließen, kann dies leicht zu Unfällen führen.
- Entfernen Sie vor dem Einschalten des Geräts alle Einstellwerkzeuge oder Schraubenschlüssel. Ein Werkzeug oder ein Schlüssel, das/der in einem drehenden Geräteteil verblieben ist, kann zu Verletzungen führen.
- Vermeiden Sie jede nicht normale Körperhaltung. Sorgen Sie für einen sicheren Stand, und halten Sie jederzeit das Gleichgewicht. Dadurch können Sie das Gerät in unerwarteten Situationen besser kontrollieren.
- Tragen Sie immer geeignete Arbeitskleidung. Tragen Sie keine weite Kleidung oder Schmuck. Halten Sie Haare, Kleidung und Handschuhe von sich bewegenden Teilen fern. Locker sitzende oder weite Kleidung, Schmuck oder lange Haare können leicht von den sich bewegenden Teilen erfasst werden.
- Wenn Staubabsaug- und -auffangeinrichtungen montiert werden können, vergewissern Sie sich, dass diese angeschlossen sind und richtig verwendet werden. Die Verwendung einer solchen Vorrichtung kann Gefährdungen durch Staub verringern.

5.4 Der Gebrauch und die Pflege von elektrisch betriebenen Geräten

- Überlasten Sie das Gerät nicht. Verwenden Sie für Ihre Arbeit nur dafür geeignetes Gerät. Mit dem passenden Gerät arbeiten Sie besser und sicherer im angegebenen Leistungsbereich.
- Benutzen Sie kein Gerät, dessen Schalter defekt ist. Ein Gerät, das sich nicht mehr ein- oder ausschalten lässt, ist gefährlich und muss repariert werden.

- Nehmen Sie den Netzstecker von der Steckdose ab und/oder entfernen Sie den Akku, bevor Sie Geräteeinstellungen vornehmen, Zubehörteile wechseln oder das Gerät weglegen. Diese Vorsichtsmaßnahme verhindert den unbeabsichtigten Start des Geräts.
- Bewahren Sie unbenutzte Geräte immer außerhalb der Reichweite von Kindern auf. Lassen Sie Personen, die mit diesem Gerät nicht vertraut sind oder die diese Anweisungen nicht gelesen haben, das Gerät nicht benutzen. Elektrisch betriebene Geräte sind gefährlich, wenn sie von unerfahrenen Personen benutzt werden.
- Warten Sie das Gerät regelmäßig, und pflegen Sie es gut. Kontrollieren Sie, dass die beweglichen Teile einwandfrei funktionieren und nicht klemmen, ob Teile gebrochen oder so beschädigt sind, dass die Funktion des Geräts beeinträchtigt ist. Lassen Sie alle beschädigten Komponenten vor dem Einsatz des Geräts reparieren. Viele Unfälle haben ihre Ursache in schlecht gewarteten Geräten.
- Halten Sie Schneidwerkzeuge (Einsätze) scharf und sauber. Sorgfältig gepflegte Schneidwerkzeuge mit scharfen Schneidkanten verklemmen sich weniger und sind leichter zu führen.
- Verwenden Sie das Gerät, das Zubehör, die Einsätze usw. entsprechend diesen Anweisungen. Berücksichtigen Sie dabei die Arbeitsbedingungen und die auszuführende Tätigkeit. Der Gebrauch von elektrisch betriebenen Geräten für andere als die vorgesehenen Anwendungen kann zu gefährlichen Situationen führen.

5.5 *Wartung*

- Lassen Sie Ihr Gerät nur von einem qualifizierten Fachbetrieb mit Original-Ersatzteilen oder von unserem Kundendienst reparieren. Damit wird sichergestellt, dass die Sicherheit des Geräts gewährleistet bleibt.

6 ZUSÄTZLICHE SICHERHEITSHINWEISE FÜR BANDFEILEN

- Halten Sie das Werkzeug immer an seinem isolierten Griff.
- Der Bediener muss das Werkzeug mit beiden Händen festhalten.
- Achten Sie darauf, dass das Werkzeug eingeschaltet ist, bevor Sie das Schleifband auf das Werkstück aufsetzen.
- Berühren Sie keine sich drehenden Teile des Werkzeugs.
- Diese Maschine ist nicht wasserfest, deshalb darf kein Wasser auf das Werkstück gespritzt werden.
- Schleifarbeiten müssen in einem gut gelüfteten Arbeitsbereich ausgeführt werden.
- Werkstücke können giftige Bestandteile enthalten.
- Verwenden Sie die für das bearbeitete Material angemessene Staubschutzmaske / Atemschutzmaske.

7 ZUSÄTZLICHE SICHERHEITSHINWEISE FÜR AKKUS UND LADEGERÄTE

7.1 *Akkus*

- Nie versuchen, den Akku zu öffnen.
- Nicht in Bereichen lagern, wo die Temperatur über 40 °C steigen kann.
- Nur bei einer Umgebungstemperatur von 4-40 °C aufladen.
- Bewahren Sie die Akkus an einem trockenen und kühlen Platz (5-20 °C) auf. Akkus nie entladen lagern.
- Bei Li-Ion-Akkus ist es besser, sie regelmäßig zu entladen und aufzuladen (mindestens 4x pro Jahr). Die ideale Ladekapazität beim langfristigen Einlagern von Li-Ion-Akkus beträgt 40%.
- Beim Entsorgen von Akkus die Hinweise im Abschnitt "Umwelt" beachten.

- Kurzschluss vermeiden. Wenn durch ein metallenes Objekt der Pluspol (+) und der Minuspol (-) des Akkus direkt oder zufällig miteinander verbunden werden, wird der Akku kurzgeschlossen. Die durch diesen starken Kurzschlussstrom entstehende Hitze kann zu einem Zerbrechen der Ummantelung oder zu einem Brand führen.
- Akkus nie erhitzen. Wenn ein Akku über 100 °C erhitzt wird, können die Ummantelung, die Isolierung und andere Kunststoffkomponenten beschädigt werden. Dies kann zum Austreten von Batterieflüssigkeit und/oder zu einem internen Kurzschluss führen, was ein Zerbrechen der Ummantelung oder einen Brand bewirken kann. Akkus dürfen auf keinen Fall durch Feuer entsorgt werden, weil dies zu einer Explosion und/oder schweren Verbrennungen führen kann.
- Unter extremen Bedingungen kann ein Austreten von Batterieflüssigkeit erfolgen. Wenn Flüssigkeit am Akku festgestellt wird, machen Sie bitte Folgendes:
 - Die Flüssigkeit sorgfältig mit einem Tuch abwischen. Jeden Kontakt mit der Haut vermeiden.
 - Wenn es doch zu einem Kontakt mit der Haut oder mit den Augen gekommen ist, machen Sie bitte Folgendes:
 - ✓ Die betroffene Stelle sofort mit Wasser abspülen. Den Bereich anschließend mit einer milden Säure wie Zitronensaft oder Essig neutralisieren.
 - ✓ Bei einem Kontakt mit den Augen das Auge mindestens 10 Minuten lang mit reichlich klarem Wasser spülen. Anschließend einen Arzt aufsuchen.



Brandgefahr! Vermeiden Sie einen Kurzschluss des herausgenommenen Akkus. Akkus nie durch Feuer entsorgen.

7.2 Ladegeräte

- Nie versuchen, nicht aufladbare Batterien aufzuladen.
- Schadhafte Kabel sofort ersetzen.
- Das Ladegerät darf nicht mit Wasser in Kontakt kommen.
- Das Ladegerät nicht öffnen.
- Das Ladegerät nicht untersuchen.
- Das Ladegerät ist nur für die Verwendung in geschlossenen Räumen bestimmt.

8 DEN AKKU LADEN UND EINSETZEN ODER HERAUSNEHMEN

8.1 Anzeigen am Ladegerät (Abb. 1)

Das Ladegerät an die Steckdose anschließen:

- Grün anhaltend: Ladebereit.
- Rot blinkend: Laden.
- Grün anhaltend: Geladen.
- Grün und Rot anhaltend: Akku oder Ladegerät defekt.



Hinweis: Wenn der Akku nicht richtig passt, ihn bitte ausschalten und sicherstellen, dass der Akkupack das richtige Modell für dieses Ladegerät ist, so wie auf dem Spezifikationsblatt dargestellt. Keinen anderen Akkupack oder irgendeinen Akkupack laden, der nicht sicher ins Ladegerät passt.

1. Das Ladegerät und den zu ladenden Akkupack häufig kontrollieren.
2. Am Ende des Ladevorgangs das Ladegerät vom Stromnetz trennen und den Akkupack herausnehmen.
3. Den Akkupack vor dem Einsatz völlig abkühlen lassen.

4. Das Ladegerät und den Akkupack innen außerhalb der Reichweite von Kindern aufbewahren.



HINWEIS: Falls der Akku nach dem Dauerbetrieb im Werkzeug heiß wird, lassen Sie ihn vor dem Laden auf Raumtemperatur abkühlen. Dadurch wird die Lebensdauer Ihrer Akkus verlängert.

8.2 Akku herausnehmen / einsetzen (Abb. 2)



WARNHINWEIS: Bevor irgendwelche Einstellungen vorgenommen werden, sicherstellen, dass die Maschine ausgeschaltet ist oder der Akkupack entnommen wurde.

- Das Werkzeug in einer und den Akkupack in der anderen Hand halten.
- Zum Einbauen: Den Akkupack in die Akkuhalterung drücken und hineinschieben. Dabei sicherstellen, dass die Ent-/Verriegelung an der Akkurückseite einrastet und der Akku gesichert ist, bevor das Gerät in Betrieb genommen wird.
- Zum Herausnehmen: Auf die Ent-/Verriegelung des Akkus drücken und gleichzeitig den Akkupack herausnehmen.

8.3 Akku-Ladezustandsanzeige (Abb. 3)

Am Akkupack befinden sich Akku-Ladezustandsanzeigen (10), mit denen der Ladezustand des Akkus überprüft werden kann, wenn auf den Knopf (9) gedrückt wird. Bevor das Gerät benutzt wird, bitte auf den Ein-/Aus-Schalter drücken, um zu prüfen, ob der Akku für den ordnungsgemäßen Betrieb ausreichend geladen ist.

Diese 3 LED können den Ladezustand des Akkus anzeigen:

3 LED leuchten auf: Akku ist aufgeladen.

2 LED leuchten auf: Akku ist zu 60% geladen.

1 LED leuchtet auf: Akku ist fast entladen.

9 MERKMALE

Ihr Schleifer ist mit einem TPR-Softgriff und Schutzvorrichtungen ausgestattet. TPR (Thermoplastischer Gummi) ist elastisch, stoßdämpfend und umweltfreundlich (recycelbar).

10 MONTAGE

10.1 Schleifbandwechsel (Abb. 4)

- Ziehen Sie den Drehknopf für das Schleifband (4) nach vorne.
- Legen Sie das Band auf das Antriebsrad, ziehen Sie das Band zur Vorderseite des Arms und schieben Sie es dann über das Bandrad.
- Stellen Sie den Drehknopf für das Schleifband (4) wieder zurück.

10.2 Einregulieren des Bandlaufs (Abb. 5)

- Überprüfen Sie vor der Arbeit, dass das Schleifband mittig läuft.
- Lassen Sie die Feile unbelastet laufen und drehen Sie den Drehknopf zum Einregulieren des Bandlaufs im oder gegen den Uhrzeigersinn, bis das Schleifband gleichmäßig läuft.

11 HINWEISE ZUM BETRIEB DES GERÄTS

Machen Sie sich vor dem Einsatz des Geräts mit allen Bedienelementen und mit den Sicherheitsbestimmungen vertraut.



Warnung! Entfernen Sie immer den Akku vom Gerät, bevor Sie Teile montieren, Geräteeinstellungen vornehmen, das Gerät reinigen oder wenn das Gerät nicht im Gebrauch ist. Das Entfernen des Akkus verhindert eine unbeabsichtigte Inbetriebnahme, die zu schweren Verletzungen führen kann.



Verputzte Flächen nicht schleifen oder schmirgeln (**WARNHINWEIS: Dies verletzt die Bestimmungen, und die Garantie wird hinfällig!**), weil dadurch der Motor irreparabel beschädigt werden kann (Kohlebürsten, Kugellager, usw.).

11.1 Schleifvorgang (Abb. 6)

- Halten Sie das Werkzeug mit beiden Händen vor sich und von sich weg. Nehmen Sie einen sicheren Stand ein.
- Schalten Sie das Werkzeug ein und warten Sie, bis der Motor seine volle Drehzahl erreicht hat.
- Setzen Sie das Werkzeug vorsichtig auf die Werkstückoberfläche auf und bewegen Sie das Werkzeug vor und zurück.
- Drücken Sie das Band dabei nur leicht auf das Werkstück. Übermäßiger Druck kann das Schleifband beschädigen und die Lebensdauer des Werkzeugs verkürzen.

11.2 Ein-/Ausschalten (Abb. 7)

Drücken Sie die Entriegelungstaste (8) und setzen Sie den Akkupack (7) in das Elektrowerkzeug ein.

Zum Einschalten des Werkzeugs drücken Sie den Ein-/Ausschalter (3), zum Ausschalten lassen Sie den Ein-/Ausschalter (3) wieder los.

Zur Dauereinschaltung drücken Sie die Arretiertaste (2) und den Ein-/Ausschalter gleichzeitig, um den Schalter zu verriegeln.

Zum Ausschalten drücken Sie den Ein-/Ausschalter ganz durch und lassen ihn los. So wird das Werkzeug wieder entriegelt.

11.3 Geschwindigkeit verstellen (Abb. 8)

- Die Bandgeschwindigkeit lässt sich durch Drehen des Drehzahlreglers (6) in 6 Stufen von 1 (langsam) bis 6 (schnell) verstellen.
- Wählen Sie die für Ihr Werkstück angemessene Geschwindigkeit aus.



VORSICHT: Verstellen Sie den Drehzahlregler nur im Bereich von 1 bis 6. Versuchen Sie nicht, den Regler über diesen Bereich hinaus zu verdrehen, da das Werkzeug sonst beschädigt werden kann.



WARNHINWEIS: Vermeiden, die Lüftungsöffnungen zu verschließen, da der Exzentrerschleifer sonst überhitzen könnte.



WARNUNG: Um Unfällen vorzubeugen, schalten Sie das Werkzeug nach Gebrauch aus und nehmen Sie den Akku heraus. Reinigen Sie das Werkzeug und bewahren Sie es im Innenbereich außer Reichweite von Kindern auf.

11.4 *Werkzeugspezifische Anweisungen*

- Sichern Sie das Werkstück, damit es sich unter dem Schleifband nicht bewegt.
- Achten Sie darauf, dass das Gerät beim Ein- oder Ausschalten das Werkstück nicht berührt, da das Schleifband beschädigt werden oder das Werkzeug außer Kontrolle geraten kann.
- Achten Sie beim Betrieb des Werkzeugs darauf, dass die sich bewegenden Teile des Werkzeugs oder des Schleifbands nicht mit Ihrem Körper in Kontakt kommen.
- Vermeiden Sie jeglichen Kontakt mit dem Schleifband.

12 TECHNISCHE DATEN

Nennspannung	20 V
Drehzahl	360 - 800 m/min.
Länge Arbeitsfläche	110mm
Maße Schleifband	13x457 mm
Schleiffläche	13 mm
Motor	Bürstenmotor
Softgriff	Ja

13 GERÄUSCHEMISSION

Geräuschemissionswerte nach den einschlägigen Normen gemessen. (K=3)

Schalldruckpegel LpA	81 dB(A)
Schalleistungspegel LwA	92 dB(A)



WARNHINWEIS! Wenn der Schalldruck 85 dB (A) übersteigt, muss ein Gehörschutz getragen werden!

aw (Vibration)	3,4 m/s ²	K = 1,5 m/s ²
----------------	----------------------	--------------------------

14 REINIGUNG UND WARTUNG

- Das Elektrowerkzeug erfordert keine besondere Wartung.
- Gerät und Lüftungsschlitze stets sauber halten, um gut und sicher zu arbeiten.
- Vor Arbeiten an der Maschine vergewissern Sie sich, dass sich der Schalter in der "AUS-" Position befindet und der Netzstecker gezogen ist.

15 LAGERUNG

- Die gesamte Maschine und das Zubehör müssen gründlich gereinigt werden.
- Die Maschine immer außerhalb der Reichweite von Kindern einlagern. In stabiler Position an einem trockenen und sicheren Ort aufstellen, an dem extrem hohe oder extrem niedrige Temperaturen nicht auftreten können.
- Die eingelagerte Maschine vor Sonneneinstrahlung schützen, nach Möglichkeit in abgedunkelten Bereichen aufstellen.

- Die Maschine nicht in Säcke bzw. Planen aus Nylon oder Kunststoff einschlagen, weil sich dort Feuchtigkeit ausbilden kann.

16 GARANTIE

- Gemäß den einschlägigen gesetzlichen Bestimmungen gewähren wir auf dieses Produkt eine Garantie von 36 Monaten ab dem Datum des Kaufs durch den Erstbenutzer.
- Diese Garantie deckt alle Material- oder Herstellungsfehler ab, ausgenommen: Batterien und Akkus, Ladegeräte, Defekt von Teilen aufgrund von normaler Abnutzung wie z.B. Lager, Bürsten, Kabel und Stecker, oder von Zubehör wie z.B. Bohrer, Bohr-Bits, Sägeblätter usw.; sowie Schäden oder Defekte aufgrund von falscher Behandlung, Unfällen oder Abänderungen; und auch nicht die Transportkosten.
- Schäden und/oder Defekte wegen unsachgemäßen Gebrauchs fallen ebenfalls nicht unter diese Garantie.
- Wir lehnen jede Haftung für Verletzungen ab, die infolge des unsachgemäßen Gebrauchs des Geräts eingetreten sind.
- Reparaturen dürfen nur von einem autorisierten Kundendienst für Powerplus Geräte ausgeführt werden.
- Weitere Informationen erhalten Sie unter der Tel.-Nr.: 00 32 3 292 92 90
- Eventuelle Transportkosten gehen immer zu Lasten des Kunden; es sei denn, Anderslautendes wurde schriftlich vereinbart.
- Gleichzeitig kann ein Garantieanspruch nicht geltend gemacht werden, wenn der Schaden infolge von mangelnder Wartung oder Überlastung des Geräts entstanden ist.
- Schäden, die aus den nachstehenden Gründen entstanden sind, sind von der Garantie ausdrücklich ausgenommen: Eindringen von Flüssigkeit, übermäßiges Eindringen von Staub, wissentliche Beschädigung (absichtlich oder durch grobe Fahrlässigkeit verursacht), falsche Verwendung (Einsatz für Zwecke, für die das Gerät nicht geeignet ist), falsche Bedienung (z.B. durch Nichtbefolgen von Anweisungen im Handbuch), falsche Montage, Blitzschlag oder falsche Netzspannung. Die vorstehende Aufzählung erhebt keinen Anspruch auf Vollständigkeit.
- Wenn wir einem Garantieverlangen nachkommen, verlängert sich die Garantiezeit für ein repariertes Gerät nicht, und für ein Austauschgerät gilt keine neue, volle Garantiezeit.
- Altgeräte oder Altteile, die im Rahmen der Garantiewerke oder eines Austauschs übrigbleiben, werden und bleiben Eigentum von Varo N.V.
- Wir behalten uns das Recht vor, ein Garantieverlangen zurückzuweisen, wenn der Kauf nicht belegt werden kann, oder wenn das Produkt offensichtlich nicht richtig gewartet bzw. gepflegt wurde (unzureichende Reinigung der Lüftungsschlitze, unregelmäßige Wartung der Kohlebürsten usw.).
- Bitte heben Sie Ihren Kaufbeleg gut auf, denn er gilt als Nachweis des Kaufdatums.
- Das Gerät ist im Garantiefall dem Händler montiert und vollständig, sowie gereinigt, und falls so verkauft, im Original-Gerätekofter, zusammen mit dem Kaufbeleg zurückzugeben.
- Ihr Werkzeug muss mindestens 1 x monatlich aufgeladen werden, um einen optimalen Betrieb zu gewährleisten.

17 UMWELT



Werfen Sie Ihr Elektrowerkzeug nach der Nutzungsdauer nicht einfach in den Mülleimer, sondern entsorgen Sie es auf umweltfreundliche Weise.

Sie dürfen es nicht in den normalen Hausmüll geben, sondern Sie müssen es in zugelassenen Anlagen umweltgerecht durch Recycling entsorgen lassen. Bitte erkundigen Sie sich bei der örtlichen Behörde oder beim Vertragshändler hinsichtlich des Recyclings.

18 KONFORMITÄTSERKLÄRUNG



Hiermit erklären wir, VARO – Vic. Van Rompuy N.V., Joseph Van Instraat 9, B-2500 Lier, Belgien, dass das nachfolgend bezeichnete Gerät

Bezeichnung des Geräts: Bandfeile 20 V – Akkubetrieben

Marke: PowerPlus

Modell-Nr.: POWDP50700

den grundlegenden Anforderungen und anderen einschlägigen Bestimmungen der entsprechenden EU-Richtlinien auf der Grundlage der harmonisierten EU-Normen entspricht. Bei einer nicht mit uns abgestimmten Änderung des Geräts verliert diese Erklärung ihre Gültigkeit.

EU-Richtlinien (einschließlich ihrer etwaigen Änderungen, bis zum Datum der Unterschrift):

2011/65/EU

2006/42/EC

2014/30/EU

Harmonisierte EU-Normen (einschließlich ihrer etwaigen Änderungen, bis zum Datum der Unterschrift):

EN62841-1 : 2015

EN62841-2-4 : 2014

EN55014-1 : 2017

EN55014-2 : 2015

Halter der Technischen Dokumentation: Philippe Vankerkhove, VARO – Vic. Van Rompuy N.V.

Der Unterzeichner handelt im Namen der Geschäftsführung des Unternehmens,

Ludo Mertens
Certification Manager
01/10/2021, Lier - Belgium

1	APLICACIÓN.....	3
2	DESCRIPCIÓN (FIG. A).....	3
3	LISTA DE CONTENIDO DEL PAQUETE	3
4	SÍMBOLOS.....	4
5	ADVERTENCIAS GENERALES EN MATERIA DE SEGURIDAD.....	4
5.1	<i>Zona de trabajo</i>	4
5.2	<i>Seguridad eléctrica</i>	4
5.3	<i>Seguridad para las personas</i>	5
5.4	<i>Uso y cuidados de las herramientas eléctricas</i>	5
5.5	<i>Servicio</i>	6
6	INSTRUCCIONES SUPLEMENTARIAS DE SEGURIDAD PARA LIJADORAS DE BANDA / LIMAS	6
7	INSTRUCCIONES SUPLEMENTARIAS DE SEGURIDAD PARA BATERÍAS Y CARGADORES	6
7.1	<i>Baterías</i>	6
7.2	<i>Cargadores</i>	7
8	CARGA Y COLOCACIÓN O EXTRACCIÓN DE LA BATERÍA	7
8.1	<i>Indicaciones del cargador (Fig. 1)</i>	7
8.2	<i>Extracción / colocación de la batería (Fig. 2)</i>	7
8.3	<i>Indicador de capacidad de la batería (Fig. 3)</i>	8
9	CARACTERÍSTICAS.....	8
10	MONTAJE.....	8
10.1	<i>Instalación o retiro de la banda abrasiva (Fig. 4)</i>	8
10.2	<i>Ajuste de la alineación de la banda (Fig. 5)</i>	8
11	INSTRUCCIONES DE FUNCIONAMIENTO	8
11.1	<i>Lijado (Fig. 6)</i>	8
11.2	<i>Encendido - Apagado (Fig. 7)</i>	9
11.3	<i>Cambio de la velocidad (Fig. 8)</i>	9
11.4	<i>Instrucciones específicas de la máquina</i>	9
12	CARACTERÍSTICAS TÉCNICAS	10

13	RUIDO.....	10
14	LIMPIEZA Y MANTENIMIENTO	10
15	ALMACENAMIENTO.....	10
16	GARANTÍA	11
17	MEDIO AMBIENTE.....	11
18	DECLARACIÓN DE CONFORMIDAD	12

LIJADORA DE BANDA / LIMA 20 V (SIN BATERÍA) POWDP50700

1 APLICACIÓN

Se utiliza esta lijadora / lima para lijar y raspar madera, plástico y otros materiales similares. Con esta herramienta se puede también, entre otros, preparar metales y limpiar soldaduras. ¡Es muy importante utilizar la banda abrasiva adecuada! Esta herramienta no conviene para un uso profesional.



¡Advertencia! Para su seguridad, lea atentamente este manual y las instrucciones de seguridad antes de utilizar la máquina. Preste siempre su herramienta eléctrica junto con estas instrucciones.

2 DESCRIPCIÓN (FIG. A)

1. Empuñadura blanda
2. Botón de bloqueo
3. Gatillo interruptor
4. Botón ajustable de la banda
5. Botón ajustable de la alineación
6. Rueda ajustable de la velocidad
7. Batería (NO INCLUIDA)
8. Botón de liberación de la batería
9. Botón del indicador de carga de la batería
10. Indicador de capacidad de la batería
11. Banda abrasiva
12. Rueda de accionamiento

3 LISTA DE CONTENIDO DEL PAQUETE

- Retirar todos los componentes del embalaje.
- Retirar el embalaje restante y los insertos de transporte (si los hubiere).
- Verificar que el contenido del paquete esté completo.
- Verificar que no haya daños de transporte en la herramienta, el cable de alimentación, el enchufe eléctrico y todos los accesorios.
- Conserve los componentes de embalaje hasta el final del periodo de garantía. Elimínelos después utilizando el sistema local de eliminación de desechos.



CUIDADO: ¡Los materiales de embalaje no son juguetes! ¡Los niños no deben jugar con bolsas plásticas! ¡Existe un peligro de asfixia!

1 lijadora de banda / Lima 20 V
1 banda abrasiva (1 x 80 gr)
1 manual



En caso que faltaren piezas o que hubiera piezas dañadas, póngase en contacto con el vendedor.

4 SÍMBOLOS

En este manual y/o en el aparato mismo se utilizan los siguientes símbolos:

	Indica riesgo de lesión corporal o de daños materiales.		De conformidad con las normas fundamentales de las directivas europeas.
	Lea este manual antes de utilizar el aparato.		Herramienta de tipo II – Doble aislamiento – No requiere enchufe con conexión a tierra (sólo para el cargador).
	Temperatura ambiente máx. 40 °C (sólo para la batería).		No exponga el cargador ni la batería al agua.
	Utilice la batería y el cargador sólo en locales cerrados.		No incinere la batería ni el cargador.
	Protección obligatoria de los ojos.		Lleve guantes de seguridad.
	Utilice una máscara en condiciones de polvo.		

5 ADVERTENCIAS GENERALES EN MATERIA DE SEGURIDAD

Lea todas las instrucciones y advertencias en materia de seguridad. El incumplimiento de las consignas contenidas en las advertencias e instrucciones puede provocar descargas eléctricas, incendios y/o lesiones corporales graves. Conserve todas las advertencias e instrucciones para poderlas consultar en el futuro. El término “herramienta eléctrica” utilizado en las advertencias se refiere a la herramienta eléctrica (con cable) alimentada desde la red eléctrica o a la herramienta eléctrica (sin cable) alimentada por una batería.

5.1 Zona de trabajo

- Mantenga la zona de trabajo limpia y ordenada. Las zonas desordenadas y poco iluminadas favorecen los accidentes de trabajo.
- No utilice herramientas eléctricas en atmósferas potencialmente explosivas, así como en presencia de líquidos, gases o polvos inflamables. Las herramientas eléctricas provocan chispas que pueden inflamar polvos o humos.
- Mantenga alejados a los niños y otras personas mientras utilice la herramienta eléctrica. El distraerse puede hacerle perder el control de la máquina.

5.2 Seguridad eléctrica

- La tensión de alimentación debe corresponder a aquella la indicada en la placa de características.
- El enchufe de la máquina debe encajar en la toma de corriente. No se debe modificar de manera alguna el enchufe. No utilice ningún adaptador con herramientas eléctricas puestas a tierra. El uso de enchufes no modificados y de tomas de corriente adecuadas reduce el riesgo de una descarga eléctrica.
- Evite el contacto físico con superficies puestas a tierra como tubos, radiadores, hornos y refrigeradores. Si su cuerpo está conectado a tierra, el riesgo una descarga eléctrica es mayor.

- Evite exponer las herramientas eléctricas a la lluvia y la humedad. La penetración de agua en los aparatos eléctricos aumentará el riesgo de una descarga eléctrica.
- No dañe el cable. Nunca utilice el cable para transportar, tirar o desconectar la herramienta eléctrica. Mantenga el cable lejos de fuentes de calor, aceite, bordes afilados o piezas en movimiento. Un cable dañado o enredado aumenta el riesgo de descargas eléctricas.
- Cuando trabaje con una herramienta eléctrica al exterior, utilice un cable prolongador apto para una utilización al exterior. Este tipo de cable reduce el riesgo de una descarga eléctrica mortal.
- Si se debe utilizar una herramienta eléctrica en un lugar húmedo, utilice una alimentación protegida por un dispositivo de corriente residual (RCD). El uso de tal dispositivo reduce el riesgo de descargas eléctricas.

5.3 Seguridad para las personas

- Esté atento. Concéntrese en el trabajo que esté realizando y utilice las herramientas eléctricas con sensatez. No utilice el aparato cuando esté cansado o bajo los efectos de narcóticos, alcohol o fármacos. Un momento de inatención mientras se utiliza una herramienta eléctrica puede provocar graves lesiones corporales.
- Utilice equipo de seguridad. Lleve siempre gafas de protección. Un equipo de seguridad adecuado tal como una máscara contra el polvo, calzado de seguridad antideslizante, casco de protección o auriculares de protección reducirá el riesgo de lesiones personales.
- Evite la puesta en marcha involuntaria. Asegúrese que el interruptor esté apagado antes de enchufar la herramienta. Llevar una herramienta eléctrica con el dedo puesto en el interruptor o bien, conectar una herramienta eléctrica cuando el interruptor está en posición de encendido favorece los accidentes.
- Retire las llaves de ajuste antes de encender la herramienta. Una llave que quede en una pieza móvil de la herramienta puede provocar lesiones corporales.
- No se sobrestime. Mantenga siempre un apoyo firme con los pies. Esto permitirá un mejor control de la herramienta en situaciones inesperadas.
- Lleve ropa adecuada. No lleve ropa holgada ni joyas. Mantenga el cabello, la ropa y los guantes lejos de las piezas en movimiento. La ropa holgada, las joyas y el cabello largo pueden engancharse en las piezas en movimiento.
- Si se proporciona dispositivos para conectar equipos de extracción y recolección de polvo, asegúrese que éstos estén conectados y utilizados de manera correcta. El uso de este tipo de equipos puede reducir los riesgos debidos al polvo.

5.4 Uso y cuidados de las herramientas eléctricas

- No fuerce la herramienta. Utilice para su trabajo la herramienta eléctrica adecuada. Con la herramienta adecuada podrá trabajar mejor y de manera más segura, al ritmo para el que ésta ha sido diseñada.
- No utilice ninguna herramienta eléctrica, cuyo interruptor esté defectuoso. Una herramienta eléctrica que no se pueda encender y apagar es peligrosa y se le debe reparar.
- Desconecte el enchufe de la toma de corriente antes de efectuar un ajuste cualquiera en la herramienta, de cambiar accesorios o de guardar la herramienta. Estas medidas de seguridad preventiva reducen el riesgo de puesta en marcha accidental de la herramienta.
- Guarde las herramientas que utilice fuera del alcance de los niños. No permita que una persona no familiarizada con estas instrucciones utilice la herramienta. Las herramientas eléctricas son peligrosas en manos de una persona no capacitada.
- Mantenimiento. Verifique la alineación o la unión de las piezas móviles, la ausencia de piezas y cualquier otra situación que pudiere afectar el funcionamiento de la herramienta.

Si la herramienta estuviere dañada, hágala reparar antes de utilizarla. Muchos accidentes se deben a falta de mantenimiento.

- Mantenga limpias y afiladas las herramientas de corte. Unas herramientas de corte en buen estado y afiladas son más fáciles de manejar y se agarrotan menos.
- Utilice la herramienta eléctrica, los accesorios, la herramienta de corte, etc. de conformidad con estas instrucciones y como se indica para cada tipo de herramienta. Tenga en cuenta siempre las condiciones de trabajo y el trabajo en sí. El uso inadecuado de las herramientas eléctricas puede conducir a situaciones peligrosas.

5.5 Servicio

- Las intervenciones de servicio en su herramienta eléctrica deben ser efectuadas por personas cualificadas que utilicen únicamente piezas de repuesto estándar. De esta manera, se cumplirá con las normas de seguridad necesarias.

6 INSTRUCCIONES SUPLEMENTARIAS DE SEGURIDAD PARA LIJADORAS DE BANDA / LIMAS

- Sujete siempre la herramienta por su asa aislada.
- El operador debe mantener firmemente la herramienta con ambas manos.
- Asegúrese de que la herramienta esté encendida antes de tocar la pieza de trabajo con la banda de lijado.
- No toque ningún elemento rotativo de la herramienta.
- Esta máquina no es estanca al agua, no añada agua a la superficie de la pieza de trabajo.
- El área de trabajo debe estar bien ventilada cuando se lija.
- Una parte de los materiales de los componentes puede ser tóxica.
- Asegúrese de utilizar máscaras antipolvo / dispositivos de respiración adaptados al material que se esté trabajando.

7 INSTRUCCIONES SUPLEMENTARIAS DE SEGURIDAD PARA BATERÍAS Y CARGADORES

7.1 Baterías

- Nunca intente abrir una batería por cualquier motivo que fuere
- No almacene la batería en lugares en los que la temperatura pudiese exceder 40 °C.
- Cargue la batería sólo a temperaturas comprendidas entre 4 °C y 40 °C.
- Almacene las baterías en un lugar seco y frío (5 °C-20 °C). Nunca almacene las baterías cuando estén descargadas.
- Para las baterías de ion litio es mejor descargarlas y cargarlas regularmente (al menos 4 veces al año). Para almacenar una batería de ion de litio, la carga ideal es del 40% de la capacidad.
- Para desechar las baterías, siga las instrucciones que figuran en la sección "Protección del medio ambiente".
- No cause cortocircuitos. Si se establece una conexión entre los bornes positivo (+) y negativo (-), directamente o a través de un contacto accidental con objetos metálicos, se producirá un cortocircuito en la batería y fluirá una corriente intensa con generación de calor que puede conducir a una ruptura o un incendio.
- No caliente. Si las baterías están a una temperatura superior a 100 °C, se pueden dañar los separadores de sellado y aislamiento, así como otros componentes de polímeros dando lugar a una fuga de electrolito y/o una generación de calor con una ruptura o un incendio. Además, no elimine las baterías con el fuego dado que puede producirse una explosión o causarse graves quemaduras.

- En condiciones extremas, pueden producirse fugas en la batería. Si se observa la presencia de líquido sobre la batería, proceda de la siguiente manera:
 - Limpie cuidadosamente el líquido con un paño. Evite el contacto con la piel.
 - En caso de contacto con la piel o los ojos, proceda de la siguiente manera:
 - ✓ Enjuague inmediatamente con agua. Neutralice con un ácido suave como el zumo de limón o el vinagre.
 - ✓ En caso de contacto con los ojos, enjuague abundantemente con agua limpia durante al menos 10 minutos. Consulte un médico.



¡Riesgo de incendio! Evite poner en cortocircuito los contactos de una batería separada. No incinere la batería.

7.2 Cargadores

- Nunca intente cargar baterías no recargables.
- Haga reemplazar inmediatamente los cordones defectuosos.
- No exponga al agua.
- No abra el cargador.
- No sondee el cargador.
- El cargador está destinado exclusivamente para un uso al interior de un local.

8 CARGA Y COLOCACIÓN O EXTRACCIÓN DE LA BATERÍA

8.1 Indicaciones del cargador (Fig. 1)

Enchufe el cargador a la toma de corriente:

- Verde continuo: listo para la carga.
- Rojo intermitente: en carga.
- Verde continuo: carga completa.
- Verde y rojo continuos: batería o cargador dañados.



Nota: si la batería no encaja correctamente, desconéctela y compruebe que sea la correcta para este cargador según las especificaciones. No cargue otra batería ni cualquier otra que no encaje en el cargador de forma segura.

1. Supervise con frecuencia el cargador y la batería mientras esté conectado.
2. Desenchufe el cargador y desconéctelo de la batería cuando haya acabado.
3. Deje que se enfríe completamente la batería antes de usarla.
4. Guarde el cargador y la batería en casa, fuera del alcance de los niños.



NOTA: si la batería se recalienta después del uso continuado de la herramienta, espere a que se enfríe a temperatura ambiente antes de cargarla. De esta forma prolongará su vida útil.

8.2 Extracción / colocación de la batería (Fig. 2)



ADVERTENCIA: antes de realizar cualquier ajuste, asegúrese de que la máquina esté apagada o extraiga la batería.

- Sostenga la herramienta en una mano y la batería en la otra.
- Para colocarla: presione y deslice la batería en el receptáculo hasta que la pestaña de la parte posterior de la batería entre en su sitio y quede firmemente sujeta antes de usar la herramienta.
- Para extraerla: presione la pestaña de la batería y tire de ésta al mismo tiempo.

8.3 **Indicador de capacidad de la batería (Fig. 3)**

La batería cuenta con indicadores de capacidad (10), puede comprobar el estado de carga apretando el botón (9). Antes de usar la máquina, presione el interruptor de disparador para comprobar que la batería esté lo suficientemente cargada para que funcione correctamente.

Estos 3 LED pueden indicar el estado de carga de la batería:

3 LED iluminados: batería totalmente cargada.

2 LED iluminados: carga de la batería al 60 %.

1 LED iluminado: carga de la batería al mínimo.

9 CARACTERÍSTICAS

La lijadora está equipada con una empuñadura blanda de termopropileno y piezas de protección. El caucho termoplástico es elástico, absorbe los golpes y es respetuoso con el medio ambiente (reciclable).

10 MONTAJE

10.1 **Instalación o retiro de la banda abrasiva (Fig. 4)**

- Tire el botón ajustable de la banda (4) hacia delante.
- Coloque la banda sobre la rueda de accionamiento, tírela hacia delante del brazo y después hágala deslizar sobre la rueda.
- Vuelva a poner el botón ajustable de la banda (4) en la posición inicial.

10.2 **Ajuste de la alineación de la banda (Fig. 5)**

- Verifique que la banda de lijado funcione centrada antes de comenzar el trabajo.
- Haga funcionar libremente la lima y gire en sentido horario o sentido antihorario para ajustar la alineación hasta que la banda de lijado funcione regularmente.

11 INSTRUCCIONES DE FUNCIONAMIENTO

Antes de utilizar la lijadora, asegúrese que estar familiarizado con todas las funciones y exigencias en materia de seguridad.



¡Advertencia! Se debe retirar siempre la batería de la máquina al ensamblar piezas, marcar ajustes, limpiar o cuando no se utilice la herramienta. El hecho de desconectar la batería impedirá la puesta en marcha accidental de la herramienta, que puede causar graves lesiones corporales.



No lijar superficies plásticas (Atención: en este caso su garantía queda anulada) esto puede obturar el motor (escobillas, cojinetes...).

11.1 **Lijado (Fig. 6)**

- Sujete la herramienta con ambas manos en frente y lejos de sí, y adopte una posición equilibrada.
- Ponga en marcha la máquina y deje que el motor alcance la máxima velocidad.

- Coloque delicadamente la herramienta sobre la superficie de la pieza de trabajo y desplácela hacia delante y hacia atrás.
- Presione la banda solo ligeramente sobre la pieza de trabajo. Una presión excesiva puede dañar la banda y reducir la vida útil de la herramienta.

11.2 Encendido - Apagado (Fig. 7)

Conecte la batería (7) en la herramienta empujando el botón de liberación (8).

Se utiliza la herramienta presionando / soltando el interruptor gatillo (3). La máquina arrancará cuando se presiona el interruptor gatillo (3) y se detendrá cuando se suelta este último (3).

Presione el botón de desbloqueo (2) y el interruptor gatillo al mismo tiempo para bloquear el interruptor en esa posición y que la máquina siga funcionando en continuo.

Presione completamente el interruptor gatillo y suéltelo después para desbloquear nuevamente la herramienta.

11.3 Cambio de la velocidad (Fig. 8)

- Es posible ajustar la velocidad nominal y aquella de percusión girando el disco de ajuste (6). Cuando se pone el selector de velocidad variable (6) de 1 a 6, la velocidad aumenta.
- Cuando se pone el selector de velocidad variable (6) de 6 a 1, la velocidad disminuye.
- Elija la velocidad adaptada en función de la pieza de trabajo.



PRECAUCIÓN: Ponga el selector de velocidad solamente en el rango de 1 a 6. No fuerce el disco más allá de este rango porque se puede dañar la herramienta.



ADVERTENCIA: Evite obstruir los orificios de ventilación, dado que hacerlo puede provocar un sobrecalentamiento de la lijadora excéntrica.



ADVERTENCIA: Para prevenir accidentes, apague la herramienta y desconecte la batería tras haber usado la herramienta. Limpie y almacene la herramienta al interior de un local y fuera del alcance de los niños.

11.4 Instrucciones específicas de la máquina

- Sujete firmemente la pieza de trabajo para impedir que se mueva debajo de la banda de lijado.
- Al poner en marcha o parar la máquina, no deje que la herramienta entre en contacto con la pieza de trabajo. Si no, se puede dañar la banda de lijado o hacer que se pierda el control de la máquina.
- Cuando utilice la máquina, evite que una parte cualquiera de su cuerpo entre en contacto con un elemento rotativo cualquiera de la máquina o la banda.
- Evite siempre el contacto con la banda de lijado

12 CARACTERÍSTICAS TÉCNICAS

Tensión asignada	20 V
Velocidad de rotación	360 - 800 m/min.
Longitud de la barra de trabajo	110 mm
Tamaño de la cinta de lijado	13 x 457 mm
Superficie de lijado	13 mm
Tipo de motor	Con escobillas
Empuñadura blanda	Sí

13 RUIDO

Valores de emisión de ruidos medidos de conformidad con la norma pertinente. (K=3)

Nivel de presión acústica LpA	81 dB(A)
Nivel de potencia acústica LwA	92 dB(A)



¡ATENCIÓN! Utilice una protección auricular cuando la presión acústica sea superior a 85 dB(A).

aw (Nivel de vibración)	3,4 m/s ²	K = 1,5 m/s ²
-------------------------	----------------------	--------------------------

14 LIMPIEZA Y MANTENIMIENTO

- Retire la batería de la herramienta antes de efectuar operaciones de ajuste, servicio o mantenimiento.
- La máquina no requiere ningún mantenimiento especial.
- Por razones de seguridad y para lograr un trabajo eficiente, mantenga siempre la máquina y las ranuras de ventilación limpias.
- Asegúrese siempre que la herramienta esté apagada y desconectada antes de efectuar cualquier intervención en ella.

15 ALMACENAMIENTO

- Limpie cuidadosamente la máquina y sus accesorios.
- Ajústela fuera del alcance de los niños, en una posición estable y segura, en un lugar seco y al tiempo, evite las temperaturas demasiado altas o demasiadas bajas.
- Protégala de la luz directa. Téngala si es posible a la sombra.
- No lo meta en un saco de Nylon porque la humedad puede dañarla.

16 GARANTÍA

- Este producto está garantizado, de acuerdo con la normativa legal, por un periodo de 36 meses, efectivos desde la fecha de compra por el primer usuario.
- Esta garantía cubre cualquier fallo de material o de producción excluyendo: baterías, cargadores, piezas defectuosas debido al desgaste normal tales como rodamientos, escobillas, cables y enchufes, o accesorios tales como brocas, hojas de sierra, etc.; los daños o defectos causados por uso abusivo, accidentes o alteraciones del producto; ni los costes de transporte.
- Los daños y/o defectos que fueren la consecuencia de un uso indebido tampoco están cubiertos por las disposiciones de esta garantía.
- Igualmente, declinamos toda responsabilidad por lesiones corporales causadas por el uso inadecuado de la herramienta.
- Las reparaciones deben ser efectuadas por un centro autorizado de servicio al cliente para herramientas Powerplus.
- Se puede obtener más información llamando al número de teléfono 00 32 3 292 92 90.
- El cliente correrá siempre con todos los costes de transporte, salvo si se conviene lo contrario por escrito.
- Al mismo tiempo, si el daño del aparato es la consecuencia de una sobrecarga o de un mantenimiento negligente, no se aceptará ninguna reclamación en el marco de la garantía.
- Se excluye definitivamente de la garantía los daños que fueren la consecuencia de una penetración de líquido o de polvo en exceso, los daños intencionales (aposta o por gran negligencia), así como el resultado de un uso inadecuado (utilización para fines para los cuales no está adaptado), incompetente (por ejemplo, incumpliendo las instrucciones contenidas en este manual), de un ensamblaje realizado por una persona sin experiencia, de rayos, de una tensión incorrecta de la red. Esta lista no es completa.
- La aceptación de reclamaciones en el marco de la garantía nunca puede conducir a la prolongación del periodo de validez de ésta ni al inicio de un nuevo periodo de garantía, en caso de reemplazo del aparato.
- Los aparatos o piezas reemplazadas en el marco de la garantía serán, por lo tanto, propiedad de Varo NV.
- Nos reservamos el derecho de rechazar toda reclamación en la que no se pueda verificar la fecha de compra o que no se pueda demostrar un correcto mantenimiento (limpieza frecuente de las rejillas de ventilación e intervención regular de servicio en las escobillas, etc.).
- Debe conservar el recibo de compra como prueba de la fecha de compra.
- Debe devolver al vendedor la máquina no desmontada, en un estado de limpieza aceptable, en su maleta original (en caso de que se hubiere entregado la máquina en una maleta), acompañada de su recibo de compra.
- Para garantizar un funcionamiento óptimo de esta herramienta, se le debe cargar al menos una vez al mes.

17 MEDIO AMBIENTE



Si al cabo de un largo periodo de utilización debiere cambiar la máquina, no la deseche entre los residuos domésticos. Deshágase de ella de una forma que fuere compatible con la protección del medio ambiente

No se pueden tratar los desechos producidos por las máquinas eléctricas como desechos domésticos. Se les debe reciclar allí donde existan instalaciones apropiadas. Consulte el organismo local o el vendedor para obtener información sobre su reciclaje.

18 DECLARACIÓN DE CONFORMIDAD



VARO – Vic. Van Rompuy N.V. – Joseph Van Instraat 9. BE2500 Lier – Bélgica, declara que:

Tipo de aparato: Lijadora de banda / Lima 20 V – funciona con batería
Marca: PowerPlus
Número del producto: POWDP50700

está en conformidad con los requisitos esenciales y otras disposiciones pertinentes de las Directivas europeas aplicables, basados en la aplicación de las normas europeas armonizadas. Cualquier modificación no autorizada de este aparato anula esta declaración.

Directivas europeas (incluyendo, si se aplica, sus respectivas enmiendas hasta la fecha de la firma):

2011/65/EU
2006/42/EC
2014/30/EU

Normas europeas armonizadas (incluyendo, si se aplica, sus respectivas hasta la fecha de la firma):

EN62841-1 : 2015
EN62841-2-4 : 2014
EN55014-1 : 2017
EN55014-2 : 2015

Custodio de la documentación técnica: Philippe Vankerkhove, VARO – Vic. Van Rompuy N.V.

El suscrito actúa en nombre del director general de la compañía,

Ludo Mertens
Responsable de certificación
01/10/2021, Lier - Belgium

1	APPLICAZIONE	3
2	DESCRIZIONE (FIG. A)	3
3	DISTINTA DEI COMPONENTI.....	3
4	SIMBOLI	4
5	NORME GENERALI DI SICUREZZA.....	4
5.1	<i>Luogo di lavoro</i>	<i>4</i>
5.2	<i>Sicurezza elettrica.....</i>	<i>4</i>
5.3	<i>Sicurezza delle persone.....</i>	<i>5</i>
5.4	<i>Uso attento e scrupoloso degli elettroutensili</i>	<i>5</i>
5.5	<i>Manutenzione.....</i>	<i>6</i>
6	ULTERIORI ISTRUZIONI DI SICUREZZA PER LEVIGATRICI A NASTRO	6
7	ULTERIORI ISTRUZIONI DI SICUREZZA PER BATTERIE E CARICABATTERIE	6
7.1	<i>Batterie</i>	<i>6</i>
7.2	<i>Caricabatterie.....</i>	<i>7</i>
8	CARICAMENTO, INSERIMENTO O RIMOZIONE DELLA BATTERIA	7
8.1	<i>Indicazioni del caricatore (Fig. 1).....</i>	<i>7</i>
8.2	<i>Rimozione/inserimento della batteria (Fig. 2).....</i>	<i>7</i>
8.3	<i>Indicatore capacità della batteria (Fig. 3).....</i>	<i>8</i>
9	CARATTERISTICHE	8
10	ASSEMBLAGGIO.....	8
11	ISTRUZIONI PER L'USO	8
11.1	<i>Levigatura (Fig. 6)</i>	<i>9</i>
11.2	<i>Accensione/spengimento (Fig. 7).....</i>	<i>9</i>
11.3	<i>Variazione della velocità (Fig. 8)</i>	<i>9</i>
11.4	<i>Istruzioni specifiche della macchina.....</i>	<i>9</i>
12	DATI TECNICI	10
13	RUMORE	10

14	PULIZIA E MANUTENZIONE.....	10
15	CONSERVAZIONE.....	10
16	GARANZIA	11
17	AMBIENTE	11
18	DICHIARAZIONE DI CONFORMITÀ	12

LEVIGATRICE A NASTRO 20 V (BATTERIA NON INCLUSA) POWDP50700

1 APPLICAZIONE

La levigatrice è usata per levigare e lucidare legno, plastica e materiali simili. Altre attività comuni includono la preparazione del metallo e la pulizia delle saldature. È molto importante usare il corretto nastro abrasivo!!!! Non adatto all'uso professionale.



AVVERTENZA! Per la vostra incolumità, si consiglia di leggere attentamente il presente manuale prima di utilizzare l'apparecchio. Consegnare l'elettrotensile solo accompagnato da queste istruzioni.

2 DESCRIZIONE (FIG. A)

1. Impugnatura a presa morbida
2. Pulsante di blocco
3. Interruttore a grilletto
4. Manopola del nastro regolabile
5. Manopola della guida regolabile
6. Selettore della velocità
7. Pacco batteria (NON INCLUSO)
8. Pulsante di sgancio del pacco batteria
9. Pulsante dell'indicatore della capacità della batteria
10. Indicatore di capacità della batteria
11. Nastro abrasivo
12. Ruota motrice

3 DISTINTA DEI COMPONENTI

- Estrarre l'apparecchio dall'imballaggio.
- Rimuovere il resto dell'imballaggio e i componenti di supporto per il trasporto (se presenti)
- Verificare che tutti i pezzi siano presenti.
- Controllare che l'apparecchio, il cavo di alimentazione, la spina e tutti gli accessori non abbiano riportato danni durante il trasporto.
- Se possibile conservare tutto il materiale di imballaggio fino al termine del periodo di garanzia. Successivamente, smaltirlo presso il sistema locale di smaltimento rifiuti.



AVVERTENZA: i componenti del materiale di imballaggio non sono giocattoli! I bambini non devono giocare con i sacchetti di plastica! Rischio di soffocamento!

1x levigatrice a nastro 20 V
1x nastro abrasivo (1 x 80 gr)
1x manuale



Se alcuni componenti risultano danneggiati o mancanti, rivolgersi al rivenditore.

4 SIMBOLI

Nel presente manuale e/o sull'apparecchio sono utilizzati i seguenti simboli:

	Indica il rischio di lesioni personali o danni all'utensile.		Conforme ai requisiti essenziali delle Direttive Europee.
	Leggere attentamente il manuale prima' uso.		Macchina classe II - Doppio isolamento - Non è necessaria la messa a terra (solo per il caricabatteria).
	Temperatura ambiente 40 °C max. (solo per la batteria).		Non esporre il caricabatteria e il pacco batteria all'acqua.
	Usare la batteria e il caricabatteria solo in ambienti chiusi.		Non incendiare il pacco batteria o il caricabatteria.
	Protezioni oculari obbligatorie.		Indossare guanti protettivi.
	In presenza di polvere, indossare una maschera.		

5 NORME GENERALI DI SICUREZZA

Leggere tutte le avvertenze di sicurezza e le istruzioni. Il mancato rispetto delle avvertenze e delle istruzioni che seguono può causare scosse elettriche, incendi e/o gravi lesioni. Conservare le presenti avvertenze di sicurezza e istruzioni in modo da poterle consultare in seguito. Il termine "elettroutensile" di seguito utilizzato si riferisce ad elettroutensili alimentati a rete (con cavo) o a batteria (cordless).

5.1 *Luogo di lavoro*

- Mantenere l'area di lavoro pulita e ben illuminata. Aree di lavoro in disordine e non illuminate possono dare origine a incidenti.
- Non utilizzare l'apparecchio in ambienti a rischio di esplosione nei quali si trovino liquidi, gas o polveri infiammabili. Gli elettroutensili producono scintille che possono incendiare polveri o vapori.
- Durante l'impiego dell'elettroutensile, tenere lontani bambini e i non addetti ai lavori. In caso di distrazione, si potrebbe perdere il controllo dell'apparecchio.

5.2 *Sicurezza elettrica*

- Verificare sempre che i dati riportati sulla targhetta corrispondano a quelli della rete elettrica.
- La spina dell'apparecchio deve essere adatta alla presa. La spina non può essere modificata in alcun modo. Non utilizzare adattatori insieme ad apparecchi collegati a terra. Spine non modificate e prese di corrente adatte riducono il rischio di scosse elettriche.
- Evitare il contatto fisico con superfici collegate a terra quali tubi, impianti di riscaldamento, fornelli e frigoriferi. C'è un alto rischio di prendere la scossa se il corpo è collegato a terra.
- Proteggere l'apparecchio da pioggia e umidità. L'infiltrazione di acqua in un elettroutensile aumenta il rischio di scosse elettriche letali.

- Non danneggiare il cavo. Non utilizzare il cavo per trascinare l'apparecchio, per tirarlo oppure per estrarre la spina dalla presa. Tenere lontano il cavo da fonti di calore, olio, spigoli aguzzi o parti in movimento dell'apparecchio. I cavi danneggiati o aggrovigliati aumentano il rischio di scosse elettriche letali.
- Se l'elettrotensile viene impiegato all'aperto, utilizzare solo prolunghe adatte a questo scopo. L'impiego di una prolunga adatta per l'uso all'aperto diminuisce il rischio di scosse elettriche letali.
- Se non si può evitare di azionare l'elettrotensile in un luogo umido, utilizzare una rete di alimentazione protetta da dispositivo di corrente residua (RCD). L'uso di un RCD riduce il rischio di scosse elettriche letali.

5.3 *Sicurezza delle persone*

- Prestare attenzione. Fare molta attenzione a quello che si fa quando si lavora con un elettrotensile. Non utilizzare l'apparecchio quando si è stanchi o sotto gli effetti di droghe, alcool o farmaci. Un momento di distrazione durante l'uso dell'apparecchio può causare gravi lesioni.
- Portare sempre un paio di occhiali protettivi ed indossare dispositivi di protezione personali quali maschera antipolvere, calzature di sicurezza antiscivolo, elmetto o paraorecchie, a seconda del tipo di impiego dell'elettrotensile, fa diminuire il rischio di lesioni.
- Evitare la messa in funzione accidentale. Accertarsi che l'interruttore si trovi sulla posizione "off" prima di inserire la spina nella presa. Se durante il trasporto dell'apparecchio il dito poggia sull'interruttore, oppure se l'apparecchio viene collegato alla rete già in posizione di innesto, si possono verificare incidenti.
- Prima di avviare l'apparecchio, rimuovere gli utensili di regolazione o la chiave per dadi. Un utensile o una chiave che si trovino in una sezione rotante possono causare lesioni.
- Non sporgersi troppo quando si lavora con l'apparecchio. Trovare una posizione sicura e mantenere sempre l'equilibrio. In questo modo si può controllare l'apparecchio anche in situazioni impreviste.
- Indossare un abbigliamento idoneo. Indossare capi il più possibile aderenti ed evitare di indossare ornamenti o gioielli. Tenere capelli, abbigliamento e guanti lontano dalle sezioni in movimento. Un abbigliamento non aderente, gioielli o capelli lunghi possono restare intrappolati nelle sezioni in movimento.
- Se possono essere montati sistemi di aspirazione e captazione della polvere, assicurarsi che siano collegati e che vengano utilizzati in modo corretto. L'impiego di questi sistemi diminuisce i rischi causati dalla polvere.

5.4 *Uso attento e scrupoloso degli elettrotensili*

- Non sovraccaricare l'apparecchio. Utilizzare l'elettrotensile idoneo al lavoro da svolgere. Con un elettrotensile adatto si potrà lavorare meglio e in modo più sicuro a seconda del campo di applicazione.
- Non utilizzare mai un elettrotensile il cui interruttore sia difettoso. Un elettrotensile che non si riesca più ad accendere o spegnere è pericoloso e deve essere riparato.
- Estrarre la spina dalla presa prima di effettuare regolazioni sull'apparecchio, sostituire accessori o prima di riporre l'elettrotensile. Queste precauzioni servono a prevenire l'avvio involontario dell'apparecchio.
- Conservare gli elettrotensili fuori dalla portata dei bambini. Non far utilizzare l'apparecchio a persone che non abbiano familiarità oppure che non abbiano letto queste istruzioni. Gli elettrotensili sono attrezzi pericolosi nelle mani di persone inesperte.
- Avere cura dell'apparecchio. Controllare che le parti mobili dell'apparecchio funzionino perfettamente e non si blocchino, che non ci siano pezzi rotti oppure danneggiati in modo tale da pregiudicarne il funzionamento. Far riparare i pezzi danneggiati prima dell'impiego

dell'apparecchio. Molti incidenti sono stati causati da elettrotensili sui quali viene eseguita una scarsa manutenzione.

- Conservare gli utensili da taglio affilati e in ordine. Gli utensili da taglio conservati con cura e debitamente affilati si bloccano di meno e si gestiscono meglio.
- Utilizzare l'elettrotensile, gli accessori, gli utensili, ecc. conformemente alle presenti istruzioni e per gli scopi previsti per questo particolare modello. Tenere quindi in considerazione le condizioni di lavoro e il tipo di applicazione. L'impiego di elettrotensili per usi diversi da quelli previsti può condurre a situazioni pericolose.

5.5 *Manutenzione*

- Far riparare l'apparecchio solo da personale specializzato e che utilizza solo pezzi di ricambio originali. In questo modo viene garantita la sicurezza dell'apparecchio.

6 ULTERIORI ISTRUZIONI DI SICUREZZA PER LEVIGATRICI A NASTRO

- Tenere sempre l'apparecchio con l'impugnatura isolata.
- L'operatore deve tenere saldamente l'apparecchio con due mani.
- Assicurarsi che l'apparecchio sia acceso prima di toccare il pezzo da lavorare con il nastro abrasivo.
- Non toccare i component rotanti dell'apparecchio.
- Questa macchina non è impermeabile, per cui non aggiungere acqua sulla superficie del pezzo da lavorare.
- Durante la levigatura è necessario garantire un'area di lavoro ben ventilata.
- Alcuni dei materiali contenuti nei composti possono essere tossici.
- Assicurarsi di utilizzare le maschere antipolvere/respiratori corrispondenti al materiale lavorato.

7 ULTERIORI ISTRUZIONI DI SICUREZZA PER BATTERIE E CARICABATTERIE

7.1 *Batterie*

- Non tentare mai di aprire per nessuna ragione.
- Non conservare in luoghi in cui la temperatura possa superare 40 °C.
- Caricare solo a temperatura ambiente compresa tra 4 °C e 40 °C.
- Conservare le batterie in un luogo fresco e asciutto (5-20 °C). Non riporre mai le batterie scariche.
- Per una conservazione ottimale delle batterie agli ioni di litio, si consiglia di lasciarle scaricare e ricaricarle regolarmente (almeno 4 volte l'anno). Il livello di carica ideale della batteria agli ioni di litio in vista di un inutilizzo prolungato è del 40% della capacità.
- Per lo smaltimento delle batterie, seguire le istruzioni fornite nella sezione "Tutela dell'ambiente".
- Non cortocircuitare. Il contatto tra il polo positivo (+) e il polo negativo (-), diretto o attraverso il contatto accidentale con oggetti metallici, provoca il cortocircuito della batteria; il flusso di corrente intensa che ne deriva produce un aumento della temperatura che può provocare rotture o incendio.
- Non scaldare. Se le batterie vengono scaldate oltre 100 °C, i separatori ermetici e isolanti e altri componenti polimerici possono subire danni con conseguente fuoriuscita dell'elettrolito e/o cortocircuito interno che provoca un aumento di temperatura dannoso per la batteria. Non gettare le batterie nel fuoco per evitare il rischio di incendio, esplosione e/o intensa combustione.
- In condizioni estreme possono verificarsi fuoriuscite di elettrolito. In presenza di liquido sulla batteria, procedere come segue:

- Tamponare con cura il liquido con un panno. Evitare il contatto con la cute.
- In caso di contatto cutaneo o oculare, seguire le istruzioni riportate di seguito:
 - ✓ Sciacquare immediatamente con acqua. Neutralizzare con un acido leggero, per esempio succo di limone o aceto.
 - ✓ In caso di contatto con gli occhi, sciacquare abbondantemente con acqua pulita per almeno 10 minuti. Rivolgersi a un medico.



Pericolo di incendio! Evitare di cortocircuitare i contatti di una batteria scollegata. Non incendiare la batteria.

7.2 Caricabatterie

- Non tentare mai di caricare batterie non ricaricabili.
- Sostituire immediatamente eventuali cavi difettosi.
- Non esporre all'acqua.
- Non aprire il caricabatteria.
- Non introdurre oggetti nel caricabatteria.
- Il caricabatteria è previsto esclusivamente per l'uso al chiuso.

8 CARICAMENTO, INSERIMENTO O RIMOZIONE DELLA BATTERIA

8.1 Indicazioni del caricatore (Fig. 1)

Collegare il caricatore alla presa elettrica:

- Verde continuo: pronta per la carica.
- Rosso intermittente: in carica.
- Verde continuo: carico.
- Rosso e verde continui: la batteria o il caricatore sono danneggiati.



Nota: se la batteria non si inserisce correttamente, scollegarla e verificare che il pacco batteria sia il modello giusto per questo caricatore, così come indicato nelle caratteristiche tecniche. Non caricare nessun altro pacco batteria o un pacco batteria che non entra correttamente nel caricatore.

1. Controllare frequentemente il caricatore e il pacco batteria mentre sono collegati.
2. Scollegare il caricatore dall'alimentazione e scollegare il pacco batteria al termine delle operazioni.
3. Lasciar raffreddare completamente la batteria prima di utilizzarla.
4. Conservare il pacco batteria e il caricabatteria in ambienti chiusi, fuori dalla portata dei bambini.



NOTA: se dopo aver usato in modo costante l'utensile si appura che la batteria è calda, lasciare che si raffreddi e raggiunga la temperatura ambiente prima di caricarla. Questa operazione può allungare la durata delle batterie.

8.2 Rimozione/inserimento della batteria (Fig. 2)



AVVERTENZA: prima di effettuare qualsiasi regolazione, accertarsi che la macchina sia spenta o rimuovere il pacco batteria.

- Tenere l'utensile con una mano e il pacco batteria con l'altra.
- Per eseguire l'installazione: spingere e far scorrere il pacco batteria nel vano della batteria, assicurarsi che la leva di rilascio sul lato posteriore della batteria scatti in posizione e che la batteria sia fissata saldamente prima di iniziare l'operazione.
- Per eseguire la rimozione: Premere la leva di rilascio della batteria e contemporaneamente estrarre il pacco batteria.

8.3 Indicatore capacità della batteria (Fig. 3)

Sul pacco batteria ci sono indicatori della capacità della batteria (10). È possibile controllare la capacità della batteria se si schiaccia il pulsante (9). Prima di usare la macchina, premere la leva con interruttore per accertarsi che la batteria sia abbastanza carica per funzionare correttamente.

I 3 LED mostrano il livello della capacità della batteria:

3 LED: Batteria completamente carica.

2 LED: Batteria carica al 60%.

1 LED: Batteria da ricaricare.

9 CARATTERISTICHE

La levigatrice è dotata di impugnatura morbida e protezioni in TPR. La TPR (gomma termoplastica) è un materiale elastico, ammortizzante ed ecologico (riciclabile).

10 ASSEMBLAGGIO

10.1 Installazione o rimozione del nastro abrasivo (Fig. 4)

- Porre la manopola del nastro regolabile (4) in avanti.
- Porre il nastro sulla ruota motrice e tirare il nastro verso la parte anteriore del braccio, quindi fare scivolare il nastro sulla ruota del nastro.
- Riportare la manopola del nastro regolabile (4) nella posizione originale.

10.2 Regolazione del percorso del nastro (Fig. 5)

- Prima di iniziare il lavoro, controllare se il nastro abrasivo gira in modo centrato.
- Fare scorrere la lima liberamente e girare la manopola della guida regolabile in senso orario o antiorario per regolare il percorso del nastro fin quando il nastro abrasivo non scorre senza problemi.

11 ISTRUZIONI PER L'USO

Prima di tentare di mettere in funzione la levigatrice, acquisire dimestichezza con tutte le funzioni operative e i requisiti di sicurezza.



Avvertenza! La batteria deve sempre essere rimossa dall'apparecchio durante l'assemblaggio dei componenti, l'esecuzione di regolazioni, la pulizia o quando l'apparecchio non è in uso. Scollegare la batteria per evitare l'avvio accidentale che potrebbe essere causa di gravi lesioni.



Non usare per levigare superfici con intonaco o malta (ATTENZIONE : in questo caso la garanzia non sarà più valida) poiché potrebbe intasare il motore (spazzole, cuscinetti, ...).

11.1 Levigatura (Fig. 6)

- Tenere l'apparecchio con entrambe le mani davanti a sé e distante dal corpo e assumere una postura equilibrata.
- Accendere l'apparecchio e lasciare che il motore raggiunga la massima velocità.
- Applicare delicatamente l'apparecchio sulla superficie del pezzo da lavorare e muovere l'apparecchio avanti e indietro.
- Premere solo leggermente il nastro sul pezzo da lavorare. Una pressione eccessiva può danneggiare il nastro e accorciare la sua durata.

11.2 Accensione/spengimento (Fig. 7)

Collegare il pacco batteria (7) all'apparecchio elettrico premendo il pulsante di sgancio (8). L'apparecchio è azionato premendo/rilasciando il pulsante a grilletto (3). La macchina si avvia quando si preme l'interruttore a grilletto (3) e si arresta quando si rilascia l'interruttore a grilletto (3).

Premere il pulsante di blocco (2) e l'interruttore a grilletto contemporaneamente per bloccare l'interruttore in posizione in modo che la macchina continui a funzionare in modo continuo. Premere l'interruttore a grilletto fino alla fine e poi rilasciarlo per sbloccare di nuovo l'apparecchio.

11.3 Variazione della velocità (Fig. 8)

- La velocità nominale e la velocità di impatto possono essere regolati girando semplicemente il selettore della velocità variabile (6). Regolando il selettore della velocità variabile (6) da 1 a 6 l'apparecchio accelera.
- Regolando il selettore della velocità variabile (6) da 6 a 1 l'apparecchio rallenta.
- Scegliere la velocità giusta in base al pezzo da lavorare.



CAUTELA: regolare il selettore della velocità solo nel range da 1 a 6. Non forzare il selettore oltre questo range per evitare danni all'apparecchio.



AVVERTENZA: evitare di ostruire le aperture di aerazione per non surriscaldare la levigatrice.



AVVERTENZA: al fine di evitare incidenti, spegnere l'apparecchio e scollegare l'alimentazione dopo l'uso. Pulire l'apparecchio e riporlo al chiuso fuori dalla portata dei bambini.

11.4 Istruzioni specifiche della macchina

- Fissare il pezzo da lavorare per evitare che si muova sotto il nastro abrasivo.
- Quando inizia ad avviarsi o ad arrestarsi, non lasciare che l'apparecchio tocchi il pezzo da lavorare. Altrimenti il nastro adesivo si danneggia o la macchina va fuori controllo.
- Durante l'uso della macchina, assicurarsi di evitare che il corpo non entri in contatto con le parti mobili della macchina o del nastro.
- Evitare sempre il contatto con il nastro abrasivo.

12 DATI TECNICI

Tensione nominale	20 V
Velocità di rotazione	360 - 800 m/min
Lunghezza della barra di lavoro	110 mm
Dimensioni del nastro abrasivo	13x457mm
Superficie levigante	13 mm
Tipo di motore	A spazzole
Impugnatura morbida	Sì

13 RUMORE

Valori di emissione di rumore misurati in conformità allo standard applicabile. (K=3)

Livello di pressione acustica LpA	81 dB(A)
Livello di potenza acustica LwA	92 dB(A)



ATTENZIONE! Indossare protezioni acustiche se la pressione acustica supera 85 dB(A).

aw (Livello di vibrazione)	3,4 m/s ²	K = 1,5 m/s ²
----------------------------	----------------------	--------------------------

14 PULIZIA E MANUTENZIONE

- Rimuovere il pacco batteria dall'apparecchio prima di effettuare operazioni di regolazione, riparazione o manutenzione.
- La macchina non richiede operazioni di manutenzione particolari.
- Per un funzionamento sicuro ed efficiente, mantenere l'apparecchio e le aperture di ventilazione sempre puliti.
- Accertarsi che l'apparecchio sia spento e scollegato prima di qualsiasi intervento su di esso.

15 CONSERVAZIONE

- Pulire con cura tutto l'apparecchio e i suoi accessori.
- Riporre l'apparecchio in posizione stabile e sicura, in un luogo fresco e asciutto fuori dalla portata dei bambini, evitando temperature eccessivamente alte o basse.
- Proteggerlo dall'esposizione diretta alla luce del sole. Se possibile conservarlo in un luogo buio.
- Non riporlo in sacchi di plastica per evitare accumuli di umidità.

16 GARANZIA

- Questo prodotto è garantito a norma di legge per un periodo di 36 mesi a decorrere dalla data dell'acquisto da parte del primo utilizzatore.
- La presente garanzia copre tutti i difetti di materiali o produzione, esclusi: batterie, caricabatterie, parti difettose soggette a normale usura quali cuscinetti, spazzole, cavi e spine o accessori quali trapani, punte di trapano, lame di seghe, ecc.; danni o difetti derivanti da incuria, incidenti o alterazioni; costi di trasporto.
- Sono esclusi dalle clausole della garanzia danni e/o difetti conseguenti all'uso non conforme.
- Si declina ogni responsabilità per eventuali lesioni provocate dall'uso non conforme dell'apparecchio.
- Le riparazioni devono essere affidate esclusivamente a un centro di assistenza ai clienti autorizzato da Powerplus tools.
- Per ulteriori informazioni, telefonare al numero 00 32 3 292 92 90.
- Tutti i costi di trasporto sono a carico del cliente, salvo accordi diversi in forma scritta.
- Non sono inoltre consentiti reclami sulla garanzia qualora il danno al dispositivo sia dovuto alle conseguenze di una manutenzione inadeguata o di un sovraccarico.
- Sono inderogabilmente esclusi dalla garanzia i danni derivati da infiltrazione di liquidi, penetrazione di polvere, danni intenzionali (perpetrati deliberatamente o dovuti a negligenza evidente), uso improprio (scopi per i quali il dispositivo non è idoneo), uso non competente (cioè senza rispettare le istruzioni fornite nel manuale), assemblaggio da parte di personale inesperto, fulmini, tensione di rete errata. Questa clausola non è restrittiva.
- L'accettazione dei reclami in base al regolamento di questa garanzia non comporta in nessun caso la proroga del periodo di validità della stessa né l'inizio di un nuovo periodo di garanzia in caso di sostituzione del dispositivo.
- I dispositivi o i componenti sostituiti nel periodo della garanzia sono pertanto di proprietà di Varo NV.
- Ci riserviamo il diritto di respingere i reclami nei casi in cui non sia possibile verificare l'acquisto o quando sia evidente che il prodotto non è stato sottoposto a una corretta manutenzione. (Pulizia delle aperture di ventilazione, regolare assistenza per le spazzole al carbonio, ecc.).
- Conservare lo scontrino come prova della data d'acquisto.
- L'apparecchio non smontato deve essere restituito al rivenditore in condizioni di pulizia accettabili, nella custodia preformata originale (se applicabile), accompagnato dalla prova d'acquisto.
- A garanzia di un funzionamento ottimale, l'apparecchio deve essere caricato almeno una volta al mese.

17 AMBIENTE



Ove la macchina, in seguito ad uso prolungato, dovesse essere sostituita, non gettarla tra i rifiuti domestici, ma liberarsene in modo rispettoso per l'ambiente.

I rifiuti prodotti dalle macchine elettriche non possono essere trattati come i normali rifiuti domestici. Provvedere al riciclo laddove esistono impianti adeguati. Consultare l'ente locale o il rivenditore per consigli su raccolta e smaltimento.

18 DICHIARAZIONE DI CONFORMITÀ



Con la presente, VARO – Vic. Van Rompuy N.V. – Joseph Van Instraat 9 – B2500 Lier, Belgio, dichiara che

Descrizione dell'apparecchio:	Levigatrice a nastro 20 V – Alimentata a batteria
Marchio:	PowerPlus
Numero articolo:	POWDP50700

è conforme ai requisiti essenziali e alle altre disposizioni pertinenti stabilite dalle Direttive Europee in base all'applicazione delle norme europee armonizzate. Qualsiasi modifica effettuata sul prodotto rende nulla questa dichiarazione.

Direttive europee (inclusi eventuali emendamenti fino alla data della firma):

2011/65/EU
2006/42/EC
2014/30/EU

Norme europee armonizzate (inclusi eventuali emendamenti fino alla data della firma):

EN62841-1 : 2015
EN62841-2-4 : 2014
EN55014-1 : 2017
EN55014-2 : 2015

Depositario della documentazione tecnica: Philippe Vankerkhove, VARO – Vic. Van Rompuy N.V.

Il sottoscritto agisce in nome e per conto del CEO della società,

Ludo Mertens
Certification Manager
01/10/2021, Lier - Belgium

1	APLICAÇÃO.....	3
2	DESCRIÇÃO (FIG. A)	3
3	LISTA DE CONTEÚDO DA EMBALAGEM	3
4	SÍMBOLOS	4
5	PROCEDIMENTOS GERAIS DE SEGURANÇA	4
5.1	Área de trabalho.....	4
5.2	Segurança elétrica	4
5.3	Segurança pessoal	5
5.4	Manuseamento e emprego de ferramentas elétricas com precaução	5
5.5	Assistência técnica.....	6
6	INSTRUÇÕES DE SEGURANÇA ADICIONAIS PARA LIXADEIRAS DE ROLOS	6
7	INSTRUÇÕES DE SEGURANÇA ADICIONAIS PARA BATERIAS E CARREGADORES	6
7.1	Baterias.....	6
7.2	Carregadores.....	7
8	CARREGAMENTO, INSERÇÃO OU REMOÇÃO DO ACUMULADOR	7
8.1	Indicações de carga (Fig. 1)	7
8.2	Remoção / inserção do acumulador (Fig. 2).....	7
8.3	Indicador da capacidade da bateria (Fig. 3)	8
9	CARACTERÍSTICAS.....	8
10	MONTAGEM.....	8
10.1	Instalar e remover a cinta abrasiva (Fig. 4)	8
10.2	Ajustar a calha da cinta (Fig. 5).....	8
11	OPERAÇÕES	8
11.1	Operação de lixação (Fig. 6).....	8
11.2	Interruptor ON-OFF (Fig. 7).....	9
11.3	Alterar a velocidade (Fig. 8).....	9
11.4	Instruções específicas da ferramenta.....	9

12	DADOS TÉCNICOS.....	10
13	RUÍDO.....	10
14	LIMPEZA E MANUTENÇÃO	10
15	ARMAZENAMENTO.....	10
16	GARANTIA	11
17	MEIO-AMBIENTE	11
18	DECLARAÇÃO DE CONFORMIDADE.....	12

LIXADEIRA DE ROLOS 20 V (SEM BATERIA)

POWDP50700

1 APLICAÇÃO

A lixadeira de rolos é usada para lixar e polir madeira, plástico e materiais similares. Outras tarefas comuns incluem preparação de metal e limpeza de soldas. É muito importante usar a cinta abrasiva correta!!! Não adequado para uso profissional.



AVISO! Antes de utilizar a máquina, leia atentamente este manual para garantir a sua própria segurança. Ceda apenas a sua ferramenta elétrica juntamente com este manual de instruções.

2 DESCRIÇÃO (FIG. A)

1. Aperto suave
2. Botão de bloqueio
3. Interruptor acionador
4. Botão da cinta ajustável
5. Botão da calha ajustável
6. Mostrador da velocidade
7. Conjunto da bateria (NÃO INCLUÍDO)
8. Botão de liberação do conjunto da bateria
9. Botão para indicador de capacidade da bateria
10. Indicador de capacidade da bateria
11. Cinta abrasiva
12. Roda de acionamento

3 LISTA DE CONTEÚDO DA EMBALAGEM

- Retire todo o material da embalagem.
- Retire os suportes de embalagem e transporte ainda existentes (se houver).
- Verifique a existência de todo o conteúdo da embalagem.
- Verifique possíveis danos de transporte na ferramenta, no cabo de alimentação, na ficha elétrica e em todos os acessórios.
- Se possível, guarde a embalagem até ao fim do período de garantia. Elimine-a depois através do seu sistema de recolha de resíduos local.



AVISO: Os materiais de embalagem não são brinquedos! As crianças não devem brincar com sacos de plástico! Perigo de asfixia!











1x lixadeira de rolos 20 V
1x cinta abrasiva (1 x 80 gr)
1x manual



Caso haja partes em falta ou danificadas, por favor, contacte o seu comerciante.

4 SÍMBOLOS

Neste manual e/ou na máquina são utilizados os seguintes símbolos:

	Atenção: risco de ferimentos ou eventuais danos na ferramenta.		Em conformidade os requerimentos essenciais aplicáveis da(s) diretiva(s) europeia(s).
	Leia cuidadosamente as instruções antes da utilização.		Máquina classe II – Isolamento duplo – Não necessita de tomada com terra (apenas para carregador).
	Temperatura ambiente máx. 40 °C (apenas para bateria).		Não exponha o carregador e o conjunto da bateria a água.
	Use bateria e carregador apenas em salas fechadas.		Não queime o conjunto da bateria ou carregador.
	Proteção obrigatória dos olhos.		Use luvas de proteção.
	Use uma máscara contra o pó quando houver formação de pó.		

5 PROCEDIMENTOS GERAIS DE SEGURANÇA

Leia todos os avisos de segurança e todas as instruções. O não-cumprimento dos avisos e instruções podem provocar choque elétrico, incêndio e /ou ferimentos graves. Guarde todos os avisos e instruções para referência futura. O conceito utilizado a seguir de „Ferramenta elétrica” refere-se a ferramentas elétricas com cabo de alimentação ou alimentação por bateria (sem cabo elétrico).

5.1 Área de trabalho

- Mantenha a sua área de trabalho limpa e arrumada. A desordem e áreas de trabalho com pouca iluminação podem desencadear acidentes.
- Não trabalhe com o aparelho em ambientes com risco de explosão, onde se encontrem líquidos, gases ou poeiras inflamáveis. As ferramentas elétricas produzem faíscas, as quais podem inflamar as poeiras ou vapores.
- Mantenha as crianças e outras pessoas afastadas durante a utilização da ferramenta elétrica. Em caso de distração, pode perder o controlo sobre o aparelho.

5.2 Segurança elétrica

- Certifique-se sempre que a tensão de alimentação corresponde à voltagem especificada na placa de características.
- A ficha de ligação do aparelho tem que encaixar corretamente na tomada. A ficha não pode de forma alguma ser modificada. Não utilize nenhum adaptador juntamente com aparelhos ligados à terra. As fichas intactas e tomadas adequadas diminuem o risco de choque elétrico.
- Evite o contacto físico com superfícies ligadas à terra, tais como tubagens, aparelhos de aquecimento, fogões e frigoríficos. Existe um risco agravado de choque elétrico, se tiver contacto físico com terra.

- Mantenha o aparelho afastado de chuva ou humidade. A entrada de água num aparelho elétrico aumenta o risco de choque elétrico.
- Não utilize o cabo elétrico para segurar ou pendurar o aparelho ou para puxar a ficha da tomada. Mantenha o cabo elétrico afastado do calor, óleo, arestas afiadas ou de peças de aparelhos em movimento. Os cabos elétricos danificados ou dobrados aumentam o risco de choque elétrico.
- Se trabalhar com uma ferramenta elétrica ao ar livre, utilize apenas extensões que sejam também indicadas para uso no exterior. A utilização de uma extensão apropriada para uso no exterior diminui o risco de choque elétrico.
- Caso não seja possível evitar operar a ferramenta elétrica num local húmido, use um dispositivo contra corrente residual (RCD). O uso de um RCD reduz o risco de choque elétrico.

5.3 Segurança pessoal

- Esteja atento. Esteja concentrado e seja sensato ao trabalhar com uma ferramenta elétrica. Não utilize o aparelho se estiver cansado ou sob a influência de estupefacientes, álcool ou medicamentos. Um momento de distração durante a utilização do aparelho pode provocar ferimentos graves.
- Use equipamento de proteção individual e use sempre óculos de proteção. O uso de equipamento de proteção individual, assim como máscaras anti-poeiras, calçado de segurança antiderrapante, capacete de segurança ou proteção auricular, conforme o tipo e aplicação da ferramenta elétrica, diminui o risco de ferimentos.
- Evite uma entrada em funcionamento acidental. Certifique-se de que o interruptor se encontra na posição "OFF (0)" (desligado), antes de inserir a ficha na tomada. Se tiver o dedo no interruptor ao segurar o aparelho ou ligar o aparelho à corrente elétrica com o interruptor ativado, podem resultar acidentes.
- Retire ferramentas de ajuste ou chaves de parafusos, antes de ligar o aparelho. Uma ferramenta ou chave que se encontre numa peça giratória do aparelho pode provocar ferimentos.
- Não se sobrevalorize. Tenha atenção a uma postura correta e mantenha sempre o equilíbrio. Desta forma, poderá controlar melhor o aparelho em situações inesperadas.
- Use vestuário apropriado. Não use roupas largas nem joias. Mantenha o cabelo, roupa e luvas a trabalhar afastados de peças em movimento. As roupas soltas, joias ou cabelos compridos podem ser apanhados pelas peças em movimento.
- Se puderem ser montados dispositivos de aspiração e absorção de poeiras, certifique-se de que os mesmos estão ligados e são utilizados corretamente. A utilização destes dispositivos diminui os riscos associados a poeiras.

5.4 Manuseamento e emprego de ferramentas elétricas com precaução

- Não sobrecarregue o aparelho. Utilize a ferramenta elétrica indicada para o seu trabalho. Com a ferramenta elétrica adequada, trabalha melhor e de forma mais segura nas áreas a trabalhar indicadas.
- Não utilize uma ferramenta elétrica com o interruptor danificado. Uma ferramenta elétrica que não possa ser mais ligada ou desligada é perigosa e tem de ser reparada.
- Retire a ficha da tomada antes de proceder a ajustes no aparelho, substituir acessórios ou arrumar o aparelho. Esta medida de precaução impede o arranque acidental do aparelho.
- Guarde as ferramentas elétricas não utilizadas fora do alcance das crianças. Não permita que outras pessoas façam uso do aparelho, se não estiverem familiarizadas com o mesmo ou não tiverem lido estas instruções. As ferramentas elétricas são perigosas, se forem utilizadas por pessoas inexperientes.
- Faça a manutenção do aparelho com cuidado. Inspeccione se as peças móveis do aparelho funcionam corretamente e não bloqueiam, se as peças estão partidas ou

danificadas de forma a comprometer o funcionamento do aparelho. Mande reparar as peças danificadas antes da utilização do aparelho. Muitos acidentes têm a sua origem na manutenção incorreta das ferramentas elétricas.

- Mantenha as ferramentas de corte afiadas e limpas. As ferramentas de corte com extremidades de corte afiadas, com uma manutenção correta, bloqueiam menos e são mais fáceis de manusear.
- Utilize a ferramenta elétrica, acessórios, ferramentas normalizadas, etc. de acordo com estas instruções para este tipo especial de aparelho. Tenha também em atenção as condições a trabalhar e a tarefa a executar. O emprego das ferramentas elétricas para aplicações diferentes das estipuladas pode desencadear situações de perigo.

5.5 Assistência técnica

- Mande reparar o seu aparelho apenas por técnicos qualificados e apenas com peças de substituição originais. Desta forma, é assegurado que a segurança do aparelho se mantém.

6 INSTRUÇÕES DE SEGURANÇA ADICIONAIS PARA LIXADEIRAS DE ROLOS

- Segure sempre a ferramenta pela sua pega isolada.
- O operador deve segurar a ferramenta, firmemente, com ambas as mãos.
- Certifique-se de que a ferramenta está ligada antes de tocar na peça de trabalho com a cinta de lixação.
- Não toque em quaisquer componentes em rotação da ferramenta.
- Esta máquina não é à prova de água, por isso não adicione água à superfície da peça de trabalho.
- Quanto a operações de lixação, é necessário garantir uma área de trabalho bem ventilada.
- Algum material contido nos compostos pode ser tóxico.
- Certifique-se de usar respiradores/máscaras de pó adequados ao material a processar.

7 INSTRUÇÕES DE SEGURANÇA ADICIONAIS PARA BATERIAS E CARREGADORES

7.1 Baterias

- Nunca tente abrir por algum motivo.
- Não guarde em locais onde a temperatura possa exceder 40 °C.
- Carregue apenas a temperaturas ambiente entre 4 °C e 40 °C.
- Armazene as suas baterias num local fresco e seco (5 °C - 20 °C). Nunca armazene baterias descarregadas.
- É recomendável descarregar e carregar novamente as baterias de íões de lítio regularmente (pelo menos, 4 vezes por ano). A carga ideal para o armazenamento a longo prazo da sua bateria de íões de lítio é de 40% da capacidade.
- Ao descartar as baterias, siga as instruções fornecidas na secção "Proteger o ambiente".
- Não provoque curto-circuitos. Caso seja efetuada uma ligação entre o terminal positivo (+) e o negativo (-) direta ou acidentalmente pelo contacto de objetos metálicos, a bateria sofre um curto-circuito seguindo-se uma corrente intensa que irá gerar calor que pode provocar rutura ou incêndio da caixa.
- Não aquecer. Se as baterias forem aquecidas acima de 100 °C, a vedação, os separadores de isolamento e outros componentes de polímero podem ficar danificados resultando em fuga de eletrólito e/ou curto-circuito interno que gera calor provocando rutura ou incêndio. Mais ainda, não descarte as baterias no fogo pois pode ocorrer uma explosão e/ou queimaduras graves.

- Em condições extremas pode ocorrer fuga da bateria. Se observar líquido na bateria, proceda como se segue:
 - Limpe cuidadosamente o líquido usando um pano. Evite o contacto com a pele.
 - Caso entre em contacto com os olhos, siga as instruções que se seguem:
 - ✓ Lave imediatamente com água. Neutralize com um ácido suave como limão ou vinagre.
 - ✓ Em caso de contacto com os olhos, lave abundantemente com água limpa por pelo menos 10 minutos. Consulte um médico.



Perigo de incêndio! Evite o curto-circuito de contactos de uma bateria removida. Não queime a bateria.

7.2 Carregadores

- Nunca tente carregar baterias não recarregáveis.
- Substitua imediatamente cabos com defeito.
- Não exponha à água.
- Não abra o carregador.
- Não teste o carregador.
- O carregador destina-se unicamente a uso no interior.

8 CARREGAMENTO, INSERÇÃO OU REMOÇÃO DO ACUMULADOR

8.1 Indicações de carga (Fig. 1)

Ligue o carregador à tomada elétrica:

- Verde contínuo: pronto a ser carregado.
- Vermelho intermitente: a carregar.
- Verde contínuo: carregado.
- Verde e vermelho contínuo: acumulador ou carregador danificado.



Aviso: caso o acumulador não encaixe corretamente, desconecte-o e certifique-se que o acumulador é o modelo correto para este carregador, tal como indicado na tabela de especificações. Não carregue qualquer outro acumulador ou qualquer outro acumulador que não encaixe de forma segura no carregador.

1. Controle frequentemente o carregador e o acumulador enquanto os mesmos estão ligados.
2. Quando terminado, remova o carregador da fonte elétrica e desconecte-o do acumulador.
3. Deixe o acumulador arrefecer completamente antes de o utilizar.
4. Guarde o carregador e o acumulador em espaços interiores, fora do alcance das crianças.



AVISO: caso a bateria esteja quente depois do uso contínuo da ferramenta, permita que a mesma arrefeça para uma temperatura ambiente antes de a carregar. Tal irá prolongar a vida das suas baterias.

8.2 Remoção / inserção do acumulador (Fig. 2)



ADVERTÊNCIA: certifique-se que a ferramenta está desligada ou remova o acumulador antes de efetuar qualquer ajuste.

- Segure a ferramenta com uma mão e o acumulador com a outra.
- Para instalar: puxe e deslize o conjunto de bateria para a porta da bateria, certifique-se que a trava na parte traseira da bateria encaixe no lugar e que a bateria esteja segura antes de iniciar o funcionamento.
- Para remover: pressione a trava da bateria e puxe, ao mesmo tempo, a bateria para fora.

8.3 **Indicador da capacidade da bateria (Fig. 3)**

Existem indicadores da capacidade da bateria (10) no acumulador e pode verificar o estado de capacidade da bateria se apertar o botão (9). Antes de utilizar a máquina, pressione por favor o interruptor de acionamento para verificar se o acumulador está suficientemente carregado para um funcionamento adequado.

Esses 3 LED podem indicar o estado do nível de capacidade da bateria:

Os 3 LED estão acesos: o acumulador está completamente carregado.

Os 2 LED estão acesos: o acumulador está carregado a 60%.

1 LED está aceso: o acumulador está quase descarregado.

9 CARACTERÍSTICAS

O seu esmerilhador rato está equipado com aperto suave TPR e peças de proteção. A TPR (Borracha termoplástica) é elástica, absorvente de choques e é amiga do ambiente (reciclável).

10 MONTAGEM

10.1 **Instalar e remover a cinta abrasiva (Fig. 4)**

- Puxe o botão da cinta ajustável (4) para a posição para a frente.
- Coloque a cinta na roda de acionamento e puxe a cinta para a frente do braço e, de seguida, deslize a cinta por cima da roda da cinta.
- Devolva o botão da cinta ajustável (4) à posição original.

10.2 **Ajustar a calha da cinta (Fig. 5)**

- Verifique se a cinta de lixação está a funcionar centralmente antes de iniciar o trabalho.
- Opere a lixadeira livremente e rode o botão da calha ajustável no sentido dos ponteiros do relógio ou ao contrário, para ajustar a calha da cinta até que a cinta de lixação opere suavemente.

11 OPERAÇÕES

Antes de tentar usar o seu esmerilhador certifique-se de que está familiarizado com todos as suas características operacionais e requisitos de segurança.



Aviso! A bateria deve ser sempre retirada da máquina quando montar componentes, realizar ajustes, limpar ou quando a ferramenta não estiver a ser usada. Desligar a bateria evita o arranque acidental que pode provocar lesões graves.



Não lixar superfícies de estuque (Aviso: neste caso a sua garantia torna-se caduca), visto que poderá obstruir o motor e causar dano irreparável (escovas de carvão, rolamentos, etc.).

11.1 **Operação de lixação (Fig. 6)**

- Segure a ferramenta com ambas as mãos à sua frente, afastada de si e assumida uma posição equilibrada.
- Rode a ferramenta e permita que o motor atinja a velocidade máxima.

- Aplique gentilmente a ferramenta na superfície da peça de trabalho e mova a ferramenta para a frente e para trás.
- Prima a cinta apenas ligeiramente na peça de trabalho. Pressão excessiva poderá danificar a cinta e reduzir o tempo de vida útil da ferramenta.

11.2 Interruptor ON-OFF (Fig. 7)

Pressione o botão de liberação (8) para conectar o conjunto da bateria (7) à ferramenta elétrica.

A ferramenta é operada ao premir/liberar o interruptor acionador (3). Para iniciar a máquina, premir o interruptor acionador (3) e para parar, liberar o interruptor acionador (3).

Prima o botão de bloqueio (2) e o interruptor acionador ao mesmo tempo para bloquear o interruptor em posição e a máquina irá operar continuamente.

Prima o interruptor acionador até ao máximo e, de seguida, solte-o para desbloquear novamente a ferramenta.

11.3 Alterar a velocidade (Fig. 8)

- A velocidade nominal e a taxa de impacto pode ser ajustada ao rodar o mostrador de ajuste da velocidade (6). Ajustar o seletor de velocidade variável (6) de 1 a 6 irá acelerar.
- Ajustar o seletor de velocidade variável (6) de 6 a 1 irá desacelerar.
- Por favor, escolha a velocidade correta de acordo com a peça de trabalho.



CUIDADO: Ajuste o seletor de velocidade apenas dentro do intervalo dos números de 1 a 6. Não force o mostrador além deste intervalo, caso contrário podem ocorrer danos na ferramenta.



AVISO: Evite bloquear os orifícios de ventilação, pois pode provocar o sobreaquecimento da lixadora excêntrica.



AVISO: Para evitar acidentes, desligue a ferramenta e desligue da corrente após a utilização. Limpe e armazene a ferramenta no interior e longe do alcance de crianças.

11.4 Instruções específicas da ferramenta

- Fixe a peça de trabalho para evitar que se mova sob a cinta de lixação.
- Ao iniciar ou parar a máquina, não permita que a ferramenta entre em contacto com a peça de trabalho. Caso contrário, poderá provocar danos na cinta de lixação ou a máquina poderá ficar fora de controlo.
- Ao operar a máquina, tenha cuidado para evitar que qualquer parte do seu corpo entre em contacto com qualquer parte móvel da máquina ou a cinta.
- Evite o contacto com a cinta de lixação a qualquer momento.

12 DADOS TÉCNICOS

Tensão nominal	20 V
Velocidade de rotação	360 - 800 m/min
Comprimento da barra de trabalho	110 mm
Tamanho da correia de lixa	13x457 mm
Superfície de lixamento	13 mm
Tipo de motor	Escovado
Aperto suave	Sim

13 RUÍDO

Valores de emissão sonora, medidos em conformidade com a norma relevante. (K=3)

Nível de pressão acústica LpA	81 dB(A)
Nível de potência acústica LwA	92 dB(A)



ATENÇÃO! Use proteção de ouvidos quando a pressão sonora for superior a 85 dB(A).

aw (Vibração)	3,4 m/s ²	K = 1,5 m/s ²
---------------	----------------------	--------------------------

14 LIMPEZA E MANUTENÇÃO

- A sua ferramenta não precisa de manutenção particular.
- Para um trabalho seguro e eficiente, mantenha sempre as ranhuras de ventilação limpas.
- Certifique-se sempre de que a ferramenta está desligada antes de efetuar algumas intervenções no equipamento.

15 ARMAZENAMENTO

- Limpe cuidadosamente a máquina e respetivos acessórios na totalidade.
- Mantenha-a: afastada das crianças, numa posição estável e segura, num local seco e temperado, e evite as temperaturas demasiado elevadas ou demasiado baixas.
- Proteja-a da luz direta. Se possível, mantenha a máquina num local escuro.
- Não a coloque em sacos de nylon, visto que pode incorrer no risco de formação de humidade.

16 GARANTIA

- Este produto tem uma garantia de acordo com as regulamentações legais para um período de 36 meses efetivos a partir da data de aquisição pelo primeiro utilizador.
- Esta garantia cobre todas as falhas do material ou produção, mas não inclui: baterias, carregadores, peças com defeito por desgaste de utilização normal, como suportes, escovas, cabos e tomadas ou acessórios como brocas, lâminas de serra, etc., danos ou defeitos que sejam resultado de utilização indevida, acidentes ou alterações, nem os custos de transporte.
- Danos e/ou defeitos resultantes de utilização inadequada também não estão cobertos pelas condições de garantia.
- Renunciamos também qualquer responsabilidade por quaisquer ferimentos corporais resultantes de utilização inadequada da ferramenta.
- As reparações apenas devem ser levadas a cabo por um centro de serviço ao cliente autorizado para ferramentas Powerplus.
- A qualquer momento pode obter mais informação através do número 00 32 3 292 92 90.
- Quaisquer custos de transporte devem sempre ser imputados ao cliente, exceto se acordado de outra forma por escrito.
- Ao mesmo tempo, não pode ser entregue qualquer reivindicação de garantia, se o dano do aparelho resulta de uma manutenção negligente ou de uma sobrecarga.
- Uma exclusão definitiva da garantia resulta de danos causados por permeação de líquidos, penetração excessiva de poeira, danificação intencional (deliberadamente ou devido à grave falta de cuidados), uso não apropriado (utilização para fins não adequados para este aparelho), utilização não qualificada (p.ex. não respeitando as instruções dadas neste manual), montagem incorreta, queda de raio, voltagem de rede incorreta. Esta lista não é restritiva.
- Nunca a aceitação de reivindicações de garantia pode levar à prolongamento da garantia ou ao início de um novo período de garantia em caso da substituição do aparelho.
- Por isso, aparelhos ou componentes substituídos sob garantia ficam na posse de Varo NV.
- Nós reservamos o direito de rejeitar qualquer reivindicação onde a aquisição não possa ser verificada ou quando é visível que o produto não foi utilizado corretamente. (Limpeza das ranhuras de ventilação, escovas de carvão utilizadas com regularidade, ...)
- Deverá guardar o seu talão de compra como prova de aquisição do produto.
- A sua ferramenta desmontada deverá ser devolvida ao representante num estado de limpeza aceitável, na sua caixa de transporte original (aplicável às unidades acompanhadas da prova de compra).
- A sua ferramenta tem de ser carregada, pelo menos, 1 vez por mês para garantir a operação ideal desta ferramenta.

17 MEIO-AMBIENTE



Se a sua máquina necessitar de ser substituída após uma utilização prolongada, não a coloque no lixo doméstico. Elimine-a de uma forma ecologicamente segura.

O lixo produzido pelas máquinas elétricas não pode ser eliminado com o lixo doméstico normal. Faça a reciclagem onde existam instalações adequadas.

Consulte as autoridades locais ou o seu revendedor para conselhos sobre a recolha e a eliminação.

18 DECLARAÇÃO DE CONFORMIDADE



VARO – Vic. Van Rompuy N.V. – Joseph Van Instraat 9 – BE2500 Lier – Bélgica, declara que,

Designação do aparelho: Lixadeira de rolos 20 V - operado a bateria

Marca: PowerPlus

Modelo nº.: POWDP50700

se encontra em conformidade com os requisitos essenciais e outras provisões relevantes das Diretivas Comunitárias aplicáveis, com base na aplicação das normas Europeias harmonizadas. Qualquer alteração não autorizada do equipamento anula esta declaração.

Diretivas Europeias (incluindo, se aplicável, as respetivas emendas até à data de assinatura):

2011/65/EU

2006/42/EC

2014/30/EU

Normas Europeias harmonizadas (incluindo, se aplicável, as respetivas emendas até à data de assinatura):

EN62841-1 : 2015

EN62841-2-4 : 2014

EN55014-1 : 2017

EN55014-2 : 2015

Detentor da Documentação Técnica: Philippe Vankerkhove, VARO – Vic. Van Rompuy N.V.

O signatário atua em nome da administração da empresa,

Ludo Mertens

Certification Manager

01/10/2021, Lier - Belgium

1	BRUKSOMRÅDE	3
2	BESKRIVELSE (FIG. A)	3
3	PAKKENS INNHOLD	3
4	SYMBOLFORKLARING	4
5	GENERELLE SIKKERHETSADVARSLER	4
5.1	<i>Arbeidsplassen</i>	4
5.2	<i>Elektrisk sikkerhet</i>	4
5.3	<i>Personsikkerhet</i>	5
5.4	<i>Vær nøyaktig og omhyggelig når du omgås elektroverktøy</i>	5
5.5	<i>Service</i>	5
6	EKSTRA SIKKERHETSINSTRUKSJONER FOR FIL- /BELTESLIPERE	6
7	EKSTRA SIKKERHETSREGLER FOR BATTERIER OG LADERE	6
7.1	<i>Batterier</i>	6
7.2	<i>Ladere</i>	6
8	LADING OG INNSETTING ELLER FJERNING AV BATTERIET	7
8.1	<i>Laderindikasjoner (Fig. 1)</i>	7
8.2	<i>Fjerning/innsetting av batteri (Fig. 2)</i>	7
8.3	<i>Batterikapasitetsindikator (Fig. 3)</i>	7
9	UTSTYR	8
10	MONTERING	8
10.1	<i>Montering og demontering av slipebeltet (Fig. 4)</i>	8
10.2	<i>Justering av beltesporet (Fig. 5)</i>	8
11	BRUK	8
11.1	<i>Slipeoperasjoner (Fig. 6)</i>	8
11.2	<i>Skru av/på (Fig. 7)</i>	8
11.3	<i>Endre hastigheten (Fig. 8)</i>	8
12	TEKNISKE DATA	9
13	STØY	9

14	RENGJØRING OG VEDLIKEHOLD	9
15	OPPBEVARING.....	9
16	GARANTI.....	10
17	MILJØ	10
18	SAMSVARERKLÆRING	11

**FIL-/BELTESLIPER 20 V (UTEN BATTERI)
POWDP50700****1 BRUKSOMRÅDE**

Slipemaskinen brukes til å slipe og polere tre, plast og lignende materialer. Det er svært viktig å bruke korrekt sandpapir! Egner seg ikke til profesjonelt bruk.



ADVARSEL! Les og forstå denne instruksjonshåndboka før verktøyet tas i bruk, og ta vare på håndboka for fremtidig referanse. Hvis verktøyet leveres videre til en tredjeperson må også håndboka følge med.

2 BESKRIVELSE (FIG. A)

1. Mykt håndtak
2. Låseknapp
3. Avtrekkerbryter
4. Justerbar belteknott
5. Justerbar sporknott
6. Dreiehjul for å justere hastigheten
7. Batteripakke (IKKE INKLUDERT)
8. Utløserknapp for batteripakke
9. Knapp for batterikapasitetsindikator
10. Batterikapasitetsindikator
11. Slipebelte
12. Drivhjul

3 PAKKENS INNHOLD

- Fjern alle pakkematerialer.
- Fjern all gjenværende innpakning og alle transportinnlegg (hvis aktuelt).
- Sjekk at pakkens innhold er fullstendig.
- Sjekk apparatet, strømfledningen, støpslet og alt tilbehør for transportskader.
- Ta vare på emballasjen så lenge som mulig, helst til slutten av garantiperioden. Deretter må du kaste det i ditt lokale avfallssystem.



ADVARSEL: Pakkematerialer er ikke leketøy! Barna må ikke leke med plastposer! De utgjør en kvelningsfare!





- 1x fil-/beltesliper 20 V
- 1x slipebelte (1 x 80 kornstr.)
- 1x instruksjonshåndbok



Hvis du oppdager at det mangler deler eller at noen deler er skadet, må du kontakte forhandleren.

4 SYMBOLFORKLARING

Følgende symboler brukes i denne instruksjonshåndboka eller på maskinen:

	Indikerer risiko for personskader eller skader på verktøyet.		I samsvar med vesentlige krav i EU-direktivet(ene).
	Les instruksjonshåndboka før bruk.		Klasse II-maskin – dobbeltisolert – krever ikke jordet støpsel (kun for lader).
	Omgivelsestemperatur maks. 40 °C (kun for batteri).		Ikke utsett lader og batteripakke for vann.
	Bruk batteri og lader kun i lukkede rom.		Batteri og lader må ikke brennes.
	Bruk av øyebeskyttelse er påbudt.		Bruk hansker.
	Bruk pustebeskyttelse ved støvutvikling.		

5 GENERELLE SIKKERHETSADVARSLER

Samtlige sikkerhetsregler og advarsler må leses. Hvis du ikke følger sikkerhetsreglene kan det føre til elektrisk støt, brann og/eller alvorlige personskader. Begrepet «elektroverktøy» som er brukt i advarslene, henviser til elektroverktøy som drives fra strømmettet (med kabel) eller med batteri (uten kabel).

5.1 Arbeidsplassen

- Hold arbeidsplassen ren og ryddig. Rot og dårlig opplyst arbeidsområde kan føre til ulykker.
- Bruk apparatet i omgivelser uten eksplosjonsfare, og der det ikke finnes brennbare væsker, gasser eller støv. Elektroverktøy avgir gnister som kan antenne støv eller damp.
- Hold barn og andre personer unna når du bruker elektroverktøyet. Forstyrrelser kan føre til at du mister kontrollen over apparatet.

5.2 Elektrisk sikkerhet

- Kontroller alltid at strømtilførselen stemmer med spenningen på typeskiltet.
- Støpslet på apparatet må passe i stikkkontakten. Støpslet må ikke endres. Ikke bruk overgangsplugger som ikke har samme beskyttelse som apparatet. Støpsler som ikke er modifisert og passende stikkontakter, reduserer faren for elektrisk støt.
- Unngå kroppskontakt med jordede flater, som rør, varmeovner og kjøleskap. Jordingen av disse øker faren for elektrisk støt.
- Hold apparatet unna regn og fuktighet. Inntrenging av vann i apparatet øker faren for elektrisk støt.
- Ikke bruk kabelen til å bære apparatet, henge det opp eller når du trekker støpslet ut av stikkkontakten. Hold kabelen unna varme, olje, skarpe kanter eller bevegelige deler på apparatet. Kabler som er skadet eller krøllet, øker faren for elektrisk støt.

- Når du bruker elektroverktøy utendørs, må du bare bruke skjøtekabler som er tillatt brukt utendørs. Bruk av skjøtekabler som er beregnet på utendørs bruk, reduserer faren for elektrisk støt.
- Hvis du må bruke elektroverktøy på områder med mye fuktighet, må du bruke et overspenningsvern. Hvis du bruker et overspenningsvern, vil du redusere faren for støt.

5.3 Personssikkerhet

- Elektroverktøy må brukes med sunn fornuft. Ikke bruk apparatet hvis du er trøtt eller er påvirket av narkotika, alkohol eller medikamenter. Et øyeblikks uoppmerksomhet når du bruker apparatet, kan føre til personskader.
- Bruk personlig verneutstyr og bruk alltid vernebriller. Bruk av personlig verneutstyr som støvmaske, sklisikre vernesko, hjelm eller hørselsvern, når forholdene krever det, reduserer faren for personskader.
- Unngå utilsiktet oppstart. Forsikre deg om at bryteren er slått AV før du plugges inn støpslet. Hvis du bærer elektroverktøy med fingeren på bryteren, eller hvis du plugges inn et verktøy med bryteren PÅ, inviterer du til ulykker.
- Fjern justeringsverktøy eller skrunøkler før du slår på apparatet. Et verktøy eller nøkkel som blir sittende i elektroverktøyets bevegelige deler kan føre til personskade.
- Ikke strekk deg for langt. Pass på at du står støtt og at du alltid er i balanse. På denne måten kan du være i stand til å kontrollere verktøyet også i uventede situasjoner.
- Bruk egnede klær. Ikke bruk vide klær eller smykker. Hold hår, klær og hanser unna bevegelige deler. Løse klær, smykker eller langt hår kan henge seg opp i bevegelige deler.
- Når det kan monteres støvavsug- og oppsamlingsinnretninger, må du forsikre deg om at disse er riktig tilkoblet og at de brukes riktig. Bruk av slike innretninger kan redusere støvrelaterte farer.

5.4 Vær nøyaktig og omhyggelig når du omgås elektroverktøy

- Ikke overbelast apparatet. Bruk riktig elektroverktøy i forhold til arbeidet som skal utføres. Korrekt elektroverktøy vil gjøre jobben bedre og sikrere når det arbeider innenfor den belastningen det er beregnet til.
- Ikke bruk elektroverktøyet hvis bryteren ikke kan slå det på og av. Hvis det ikke lenger er mulig å kontrollere elektroverktøyet med bryteren, er det farlig å bruke og må repareres.
- Trekk støpslet ut av stikkontakten før du gjør justeringer, skifter tilbehør eller setter bort verktøyet. Disse forholdsreglene forhindrer at apparatet startes utilsiktet.
- Oppbevar elektroverktøy som ikke skal brukes utenfor barns rekkevidde. Ikke la personer du ikke stoler på eller som ikke har lest denne bruksanvisningen bruke apparatet. Elektroverktøy er farlige når de brukes av uerfarne personer.
- Elektroverktøy må vedlikeholdes. Kontroller at bevegelige deler fungerer som de skal og ikke klemmer, om deler er brukt eller skadet og alle andre forhold som kan ha innvirkning på verktøyets funksjon. Reparer skadete deler før du bruker verktøyet. Mange ulykker skyldes dårlig vedlikeholdte elektroverktøy.
- Hold kutteverktøy skarpe og rene. Omhyggelig vedlikeholdte kutteverktøy med skarpe kuttekanter klemmer mindre og er lettere å bruke.
- Bruk elektroverktøy, tilbehør, innsatser osv. i samsvar med denne bruksanvisningen og i samsvar med spesielle anvisninger som gjelder for det respektive verktøyet. Ta hensyn til arbeidsforholdene og arbeidet som skal utføres. Bruk av elektroverktøy til annet enn tiltenkt formål kan føre til farlige situasjoner.

5.5 Service

- La bare kvalifiserte fagfolk reparere elektroverktøyet, og bruk bare originale reservedeler. På denne måten kan du være sikker på at verktøyet er sikkert å bruke.

6 EKSTRA SIKKERHETSINSTRUKSJONER FOR FIL- /BELTESLIPERE

- Hold alltid redskapet i det isolerte håndtaket.
- Operatøren skal alltid holde redskapet i et godt grep med begge hender.
- Forsikre deg om at redskapet er på før du berører arbeidsstykket med slipebeltet.
- Ikke ta på noen av de roterende delene på redskapet.
- Maskinen er ikke vanntett, så ikke påfør vann på overflaten til arbeidsstykket.
- Påse tilstrekkelig ventilasjon når du skal utføre slipeoppgaver.
- Noen av materialene som skal slipes, kan inneholde giftige komponenter.
- Bruk alltid støvmasker / respiratorer som er egnet for arbeid med de materialene du skal bearbeide.

7 EKSTRA SIKKERHETSREGLER FOR BATTERIER OG LADERE

7.1 *Batterier*

- Forsøk aldri å åpne dem, uansett grunn.
- Må ikke oppbevares på steder der temperaturen kan overskride 40 °C.
- Må kun lades ved omgivelsestemperaturer på 4 °C til 40 °C.
- Oppbevar batteriene på et kjølig, tørt sted (5 °C–20 °C). Ikke lagre batterier i utladet tilstand.
- Li-ion-batterier bør utlades og lades jevnlig (minst 4 ganger per år). Ved lagring over lang tid bør li-ion-batteriet være ladet til 40 % av kapasiteten.
- Lad batterier kun med laderen som følger med verktøyet.
- Unngå å kortslutte batterier. Hvis det skapes en kobling mellom den positive (+) og den negative (-) polen, direkte eller via utilsiktet kontakt med metall, vil batteriet kortslutte og det vil strømmen en intens strøm som skaper varme og som kan føre til batterisprengning eller brann.
- Må ikke opphetes. Hvis batterier varmes opp til over 100 °C, kan pakninger, isolasjon og andre komponenter skades, noe som kan føre til elektrolyttlekkasje og/eller intern kortslutning. Dette kan igjen føre til batterisprengning eller brann. Batterier må ikke kastes i ild, da dette kan føre til eksplosjon og/eller intens ildutvikling.
- Under ekstreme forhold kan batterier lekke. Hvis du oppdager væske på batterier, må du gjøre som følger:
 - Tørk forsiktig av væsken med en klut. Unngå hudkontakt.
 - Ved hud- eller øyekontakt må du følge instruksjonene nedenfor:
 - ✓ Skyll øyeblikkelig med vann. Nøytraliser med en mild syre som f. eks sitronsaft eller eddik.
 - ✓ Hvis du får batterisyre i øynene, må øynene skylles i minst ti minutter med rent vann. Oppsøk lege.



Brannfare! Unngå å kortslutte polene på et løst batteri. Batterier må ikke brennes.

7.2 *Ladere*

- Forsøk aldri å lade opp vanlige engangsbatterier.
- Defekte ledninger må repareres øyeblikkelig.
- Laderen må ikke utsettes for vann.
- Laderen må ikke åpnes.
- Ikke stikk objekter i laderen.
- Laderen er kun beregnet på innendørs bruk.

8 LADING OG INNSETTING ELLER FJERNING AV BATTERIET

8.1 Laderindikasjoner (Fig. 1)

Koble laderen til stikkontakten:

- Lyser grønt: klar til lading.
- Blinker rødt: lading.
- Lyser grønt: ladet.
- Lyser grønt og rødt: batteri eller lader skadet.



Merk: hvis batteriet ikke passer ordentlig, kobler du det fra og bekrefter at batteripakken er korrekt modell for denne laderen, som vist på spesifikasjonsoversikten. Lad ikke andre batteripakker eller en batteripakke som ikke passer ordentlig i laderen.

1. Overvåk laderen og batteripakken regelmessig mens de er tilkoblet.
2. Trekk ut kontakten til laderen og koble den fra batteripakken når den er ferdig.
3. La batteripakken kjøle seg helt ned før du bruker den.
4. Oppbevar laderen og batteripakken innendørs, utenfor barns rekkevidde.



MERK: Hvis batteriet er varmt etter kontinuerlig bruk i verktøyet, må du la det kjøle seg ned til romtemperatur før lading. Dette vil forlenge batterienes levetid.

8.2 Fjerning/innsetting av batteri (Fig. 2)



Før du foretar justeringer må du forsikre deg om at verktøyet er slått av eller fjerner batteripakken.

- Hold verktøyet med en hånd og batteripakken med den andre.
- Installere: trykk og skyv batteripakken inn i batteriporten. Sørg for at utløseren på baksiden av batteriet klikker på plass og batteriet er festet før du begynner å bruke det.
- Fjerning: Trykk på batteriutløseren og trekk ut batteripakken samtidig.

8.3 Batterikapasitetsindikator (Fig. 3)

Det er batterikapasitetsindikatorer (10) på batteripakken. Du kan kontrollere kapasiteten på batteriet hvis du trykker på knappen (9). Før du bruker maskinen, må du trykke på bryteren for å kontrollere om batteriet er fullt nok for ordentlig bruk.

Disse 3 LED-lysene viser status på batteriets kapasitet:

3 LED-lamper lyser: Batteriet er fulladet.

2 LED-lamper lyser: Batteriet er ladet 60 %.

1 LED-lampe lyser: Batteriet er nesten utladet.

9 UTSTYR

Slipemaskinen er utstyrt med et TPR mykt håndtak og beskyttende deler. TPR (Termoplastisk gummi) er elastisk, støtdempende og miljøvennlig (resirkulerbar).

10 MONTERING

10.1 *Montering og demontering av slipebeltet (Fig. 4)*

- Trekk den justerbare belteknotten (4) til forover-posisjonen.
- Monter beltet på drivhjulet og trekk beltet deretter mot tuppen av armen slik at du kan legge det over beltehjulet.
- Still den justerbare belteknotten (4) tilbake i opprinnelig posisjon.

10.2 *Justering av beltesporet (Fig. 5)*

- Kontroller at slipebeltet er midtstilt på sporet før du begynner arbeidet.
- La slipebeltet rotere fritt og drei den justerbare sporknotten enten med eller mot klokken inntil slipebeltet roterer jevnt og fritt.

11 BRUK

Før du forsøker å bruke slipemaskinen, må du gjøre deg kjent med alle dens funksjoner og krav til sikkerhet.



Advarsel! Batteriet må alltid fjernes fra maskinen før du monterer deler, gjør justeringer eller rengjør verktøyet. Det må også fjernes når maskinen ikke er i bruk. Ved å koble fra batteriet, forhindrer du at maskinen utilsiktet kan starte opp og forårsake alvorlig skade.



Ikke slip plastoverflater, da dette kan tette igjen motoren (børster, kulelager osv.) (ADVARSEL: Hvis du gjør dette, oppheves garantien).

11.1 *Slipeoperasjoner (Fig. 6)*

- Hold verktøyet med begge hender foran deg og la det peke bort fra deg. Forsikre deg om at du har godt fotfeste.
- Skru på verktøyet og gi motoren tid til å oppnå makshastighet.
- La verktøyet forsiktig berøre arbeidsoverflaten og beveg verktøyet frem og tilbake.
- Påfør kun lett trykk mot arbeidsflaten. Overdrevent trykk kan skade beltet og redusere verktøyetets levetid.

11.2 *Skru av/på (Fig. 7)*

Monter batteripakken (7) til elektroverktøyet ved å trykke på utløserknappen for batteripakken (8).

Verktøyet starter/stopper ved betjening av avtrekkerbryteren (3). Maskinen starter når du trykke inn avtrekkerbryteren (3) og stopper når du slipper opp avtrekkerbryteren (3).

Trykk på låseknappen (2) og avtrekkerbryteren samtidig for å låse bryteren i posisjonen slik at maskinen kan arbeide kontinuerlig.

Trykk avtrekkerbryteren helt inn og slipp den deretter helt for å låse opp verktøyet igjen.

11.3 *Endre hastigheten (Fig. 8)*

- Den nominelle hastigheten og intensiteten kan justeres ved å dreie på hastighetshjulet (6). Hvis du justerer den variable hastighetsvelgeren (6) fra 1 til 6, vil motoren akselerere.
- Hvis du justerer den variable hastighetsvelgeren (6) fra 6 til 1 vil hastigheten reduseres.
- Velg riktig hastighet ut fra arbeidet du skal utføre.



FORSIKTIG: Juster hastighetsvelgeren kun innenfor tallene 1–6. Ikke tving hjulet forbi disse endepunktene, da dette kan skade verktøyet.



ADVARSEL: Unngå å blokkere ventilasjonsåpningene, da dette kan føre til at slipemaskinen overoppheves.



ADVARSEL: For å unngå skader må du skru av verktøyet og trekke ut støpslet fra stikkkontakten etter bruk. Rengjør og oppbevar verktøyet innendørs og utenfor barns rekkevidde.

12 TEKNISKE DATA

Nominell spenning	20 V
Rotasjonshastighet	360–800 m/min
Arbeidslengde	110mm
Slipebåndstørrelse	13x457mm
Slipeflate	13 mm
Motortype	Børste
Mykt grep	Ja

13 STØY

Støyemisjonsverdier målt i samsvar med relevant standard. (K=3)

Lydtrykknivå LpA	81 dB(A)
Lydeffektnivå LwA	92 dB(A)



VIKTIG! Bruk hørselsvern når lydnivået er over 85 dB(A).

av (vibrasjon)	3,4 m/s ²	K = 1,5 m/s ²
----------------	----------------------	--------------------------

14 RENGJØRING OG VEDLIKEHOLD

- Fjern batteripakken fra verktøyet før du utfører noen form for justering, service eller vedlikehold.
- Maskinen krever ikke noe spesielt vedlikehold.
- For sikkerhetens og effektivitetens skyld bør du alltid holde maskinen og ventilasjonsåpningene rene.
- Påse alltid at maskinen er slått av og at støpslet er trukket ut før du utfører arbeid på selve maskinen.

15 OPPBEVARING

- Gjør maskinen og tilbehøret grundig rent.
- Oppbevar maskinen utenfor barns rekkevidde, i stabil og sikker stilling, på et kjølig og tørt sted. Unngå for høye eller lave temperaturer.
- Beskytt maskinen mot direkte sollys. Oppbevar den om mulig i mørke.
- Ikke oppbevar maskinen under plast, dette skaper fuktighet.

16 GARANTI

- Dette produktet garanteres i samsvar med lovens bestemmelser for en periode på 36 måneder fra datoen produktet ble kjøpt av første bruker.
- Denne garantien dekker alle material- eller produksjonsfeil, med unntak av: batterier, ladere, vanlige slitasjefeil på deler som lagre, børster, ledninger og plugger eller på tilbehør som bor, borebits, sagblader osv. eller skade eller feil som skyldes misbruk, uhell eller endringer. Garantien dekker heller ikke kostnader ved forsendelse.
- Skader og/eller defekter som skyldes ukorrekt bruk dekkes heller ikke av garantien.
- Vi fraskriver oss også alt ansvar for personskader som skyldes ukorrekt bruk av verktøyet.
- Reparasjoner må utføres ved et autorisert kundeservicecenter for Powerplus-verktøy.
- Du kan alltid få flere opplysninger ved å ringe 00 32 3 292 92 90.
- Alle transportkostnader skal alltid betales av kunden, med mindre noe annet er skriftlig avtalt.
- Garantien dekker ikke skader som skyldes manglende vedlikehold eller overbelastning.
- Garantien dekker bestemt ikke skader som skyldes inntrenging av væsker, inntrenging av mye støv, overlagt skade (med hensikt eller ved grov uaktsomhet), feilaktig bruk (brukt til et formål produktet ikke er beregnet på), ikke-kompetent bruk (for eksempel ved at anvisningene i håndboken ignorerer), feilaktig montering, lynnedslag eller feil nettspenning. Denne listen er ikke begrensende.
- Garantikrav som aksepteres vil aldri føre til en forlengelse av garantiperioden. Heller ikke vil en ny garantiperiode starte dersom produktet erstattes.
- Produkter eller deler som erstattes under garantien, tilfaller Varo NV.
- Vi forbeholder oss retten til å avvise ethvert krav der kjøpet ikke kan verifiseres, eller når det er åpenbart at produktet ikke har blitt korrekt vedlikeholdt (rene ventilasjonsåpninger, kullbørster skiftet regelmessig, osv.).
- Du må ta vare på kvitteringen som bevis på datoen for kjøpet.
- Verktøyet må returneres til din forhandler (uten demontering) i en akseptabel, ren tilstand (i originalemballasjen), sammen med kvittering på kjøpet.
- Verktøyet må lades minst én gang per måned for optimal ytelse.

17 MILJØ



Hvis det skulle være nødvendig å skifte ut maskinen etter lang tids bruk, må den ikke kastes i husholdningsavfallet. Kast den på en miljømessig forsvarlig måte. Avfall produsert av de elektriske maskinene kan ikke bli behandlet som normalt husholdningsavfall. Sørg for å resirkulere der hvor spesialanlegg eksisterer. Sjekk med lokale myndigheter eller med forhandler for råd angående tømning og resirkulering.

18 SAMSVARERKLÆRING



VARO – Vic. Van Rompuy N.V. – Joseph Van Instraat 9 – BE2500 Lier – Belgia, erklærer at,

Produkt: Fil-/beltesliper 20 V– Batteridrevet
Merke: PowerPlus
Modell: POWDP50700

oppfyller de vesentlige kravene og andre relevante bestemmelser i gjeldende EU-direktiver, basert på bruken av europeiske, harmoniserte standarder. Enhver uautorisert endring av apparatet vil annullere denne erklæringen.

EU-direktiver (inkludert eventuelle tillegg frem til signaturdato):

2011/65/EU
2006/42/EC
2014/30/EU

Europeiske harmoniserte standarder (inkludert eventuelle tillegg frem til signaturdato):

EN62841-1: 2015
EN62841-2-4: 2014
EN55014-1: 2017
EN55014-2: 2015

Oppbevarer av teknisk dokumentasjon: Philippe Vankerkhove, VARO – Vic. Van Rompuy N.V.

Undertegnede handler på vegne av selskapets CEO,

Ludo Mertens
Sertifiseringsleder
01/10/2021, Lier - Belgia

1	ANVENDELSE	3
2	BESKRIVELSE (FIG. A)	3
3	MEDFØLGENDE INDHOLD	3
4	SYMBOLFORKLARING	4
5	GENERELLE SIKKERHEDSFORSKRIFTER	4
5.1	<i>Arbejdsområde</i>	4
5.2	<i>Elektrisk sikkerhed</i>	4
5.3	<i>Personlig sikkerhed</i>	5
5.4	<i>Omhyggelig håndtering og anvendelse af el-værktøjer</i>	5
5.5	<i>Service</i>	6
6	YDERLIGERE SIKKERHEDSFORSKRIFTER FOR FIL- /BÅNDSLIBERE	6
7	YDERLIGERE SIKKERHEDSANVISNINGER FOR BATTERIER OG OPLADERE	6
7.1	<i>Batterier</i>	6
7.2	<i>Opladere</i>	7
8	OPLADNING OG ISÆTNING ELLER FJERNELSE AF BATTERI	7
8.1	<i>Visninger på laderen (Fig. 1)</i>	7
8.2	<i>Fjernelse/isættelse af batteri (Fig. 2)</i>	7
8.3	<i>Batterikapacitetsindikator (Fig. 3)</i>	8
9	EGENSKABER	8
10	MONTERING	8
10.1	<i>Installation eller fjernelse af slibebåndet (Fig. 4)</i>	8
10.2	<i>Justering af båndbane (Fig. 5)</i>	8
11	BETJENING	8
11.1	<i>Slibning (Fig. 6)</i>	8
11.2	<i>Tænding/slukning (Fig. 7)</i>	9
11.3	<i>Ændring af hastighed (Fig. 8)</i>	9
11.4	<i>Maskinspecifikke instruktioner</i>	9
12	TEKNISKE DATA	10

13	STØJ	10
14	RENGØRING OG VEDLIGEHOLDELSE	10
15	OPBEVARING	10
16	GARANTI	11
17	MILJØ	11
18	KONFORMITETSERKLÆRING	12

FIL-/BÅNDSLIBER 20 V (BATTERI MEDFØLGER IKKE) POWDP50700

1 ANVENDELSE

Slibemaskinen bruges til at slibe og polere træ, plastik og lignende materialer. Andre almindelige opgaver omfatter metalforberedelse og rensning af svejsninger. Det er meget vigtigt at bruge det korrekte slibeband!!!! Ikke egnet til professionel brug.



ADVARSEL! Læs af hensyn til sikkerheden denne vejledning omhyggeligt, før maskinen tages i brug. Giv kun el-værktøjet videre til andre sammen med denne vejledning.

2 BESKRIVELSE (FIG. A)

1. Blødt greb
2. Låseknop
3. Aftrækker
4. Indstilleligt båndhåndtag
5. Indstilleligt sporhåndtag
6. Hastighedsregulator
7. Batteripakke (MEDFØLGER IKKE)
8. Udløserknop til batteripakke
9. Knap til batterikapacitetsindikator
10. Batterikapacitetsindikator
11. Slibebånd
12. Drivhjul

3 MEDFØLGENDE INDHOLD

- Fjern al emballage.
- Fjern resterende emballage og forsendelsesmateriale (om nødvendigt).
- Kontroller, at hele pakkens indhold er der.
- Kontroller værktøjet, strømledningen, strømtikket og alt tilbehør for beskadigelser under transporten.
- Opbevar emballagen så lang tid som muligt indtil garantiperiodens ophør. Kasser det i dit lokale affaldssystem bagefter.



ADVARSEL: Emballage er ikke legetøj! Børn må ikke lege med plastikposer! Risiko for kvælning!

1x fil-/båndsliber 20 V
1x slibeband (1 x 80 gr)
1x manual



Kontakt venligst forhandleren, når der mangler dele, eller de er beskadigede.

4 SYMBOLFORKLARING

I denne brugervejledning og/eller på maskinen anvendes der følgende piktogrammer:

	Symboliserer risiko for personskader eller skader på værktøjet.		I overensstemmelse med de obligatoriske krav i EU-direktiverne.
	Læs vejledningen før brug.		Klasse II maskine – Dobbelt isolering – Du behøver ingen jordforbindelsesstik (kun for oplader).
	Omgivelsestemperatur 40 °C maks. (kun for batteri).		Batteripakken må ikke udsættes for vand.
	Brug kun batteriet og opladeren i lukkede rum.		Brænd ikke batteripakken eller opladeren.
	Brug af øjenværn påkrævet.		Brug handsker.
	Bar åndedrætsværn ved støvdannelse.		

5 GENERELLE SIKKERHEDSFORSKRIFTER

OBS! Samtlige anvisninger bør læses. Fejl p.g.a. manglende overholdelse af anvisningerne nedenfor kan forårsage elektriske stød, brand og/eller alvorlige kvæstelser. Begrebet „El-værktøj” i det følgende refererer til nedrevne el-værktøjer (med netkabel) eller batteridrevet (trådløst) el-værktøj.

5.1 Arbejdsområde

- Hold arbejdsområdet rent og ryddeligt. Uorden og arbejdsområder med dårlig belysning kan medføre ulykker.
- Med dette værktøj må der ikke arbejdes i omgivelser med eksplosionsfare, hvor der findes brændbare væsker, gas eller støv. El-værktøjer producerer gnister, som kan antænde støvet eller dampene.
- Hold børn og andre personer væk, mens el-værktøjet benyttes. Hvis man distraheres, kan man miste kontrollen over værktøjet.

5.2 Elektrisk sikkerhed

- Kontroller altid at strømforsyningen svarer til spændingen på mærkepladen.
- Værktøjets tilslutningsstik skal passe ind i stikdåsen. Netstikket må ikke ændres på nogen måde. Brug ingen adapterstik sammen med apparater med beskyttelsesjording. Uændrede netstik og passende stikdåser reducerer faren for elektriske stød.
- Undgå kropskontakt med jodede overflader, f.eks. rør, radiatorer, komfurer og køleskabe. Der er øget fare for elektriske stød, når kroppen er jordet.
- Hold værktøjet væk fra regn og fugtighed. Indtrængning af vand i et el-værktøj øger faren for elektriske stød.

- Netkablet må ikke misbruges til at bære værktøjet, hænge det op eller trække netstikket ud af stikdåsen. Hold netkablet væk fra varme, olie, skarpe kanter eller bevægelige dele af værktøjet. Beskadigede eller indfildrede netkabler øger faren for elektriske stød.
- Hvis der arbejdes udendørs med et el-værktøj, må der kun bruges forlængerkabler, som er tilladt til udendørs anvendelse. Anvendelse af et forlængerkabel, som er egnet til udendørs anvendelse, reducerer faren for elektriske stød.
- Hvis el-værktøjet skal anvendes et sted, hvor det er fugtigt, skal der anvendes en strømforsyning der er beskyttet mod anløbsstrøm/reststrøm. Anvendelse af en reststrømsenhed reducerer risikoen for elektrisk stød.

5.3 Personlig sikkerhed

- Vær opmærksom. Hold øje med, hvad du gør, og brug el-værktøjet med fornuft. Brug ikke værktøjet, hvis du er træt eller påvirket af narkotika, alkohol eller lægemidler. Et øjeblikks uopmærksomhed ved anvendelsen af værktøjet kan medføre alvorlige kvæstelser.
- Brug personligt sikkerhedsudstyr og altid sikkerhedsbriller. Anvendelse af personligt sikkerhedsudstyr; f.eks. støvmaske, skridsikre sikkerhedssko, sikkerhedshjelm eller høreværn, alt efter el-værktøjets art og anvendelse, reducerer faren for kvæstelser.
- Undgå utilsigtet ibrugtagning. Kontrollér, at afbryderen er i positionen "FRA (0)", inden netstikket sættes ind i stikdåsen. Hvis man har fingrene på afbryderen, mens værktøjet bæres, eller tilslutter værktøjet til strømforsyningen i tændt tilstand, kan der ske ulykker.
- Fjern indstillingsværktøjer eller skruenøgler, inden værktøjet tændes. Et værktøj eller en nøgle, som befinder sig en drejende del af værktøjet, kan forårsage kvæstelser.
- Overvurdér ikke dine evner. Sørg altid for, at du står sikkert og er i balance. På denne måde kan værktøjet styres bedre i uventede situationer.
- Brug egnet beklædning. Bær ikke løst siddende tøj eller smykker. Hold håret, tøj og handsker væk fra bevægelige dele. Løst siddende tøj, smykker eller langt hår kan gribes af bevægelige dele.
- Hvis der monteres støvudsugnings- og opsamlingsanordninger, skal man kontrollere, at disse er tilsluttet og anvendes korrekt. Anvendelse af disse anordninger reducerer farer, der skyldes støv.

5.4 Omhyggelig håndtering og anvendelse af el-værktøjer

- Overbelast ikke værktøjet. Brug det el-værktøj, der er beregnet til det arbejde, der skal udføres. Med det passende el-værktøj arbejder man bedre og mere sikkert inden for det oplyste ydelsesområde.
- Brug ikke el-værktøjer med defekte afbrydere. Et el-værktøj, som ikke længere kan tændes eller slukkes, er farligt og skal repareres.
- Træk netstikket ud af stikdåsen, inden der foretages justeringer på værktøjet, tilbehørsdele skiftes ud eller værktøjet renses. Denne sikkerhedsforanstaltning forhindrer utilsigtet start af værktøjet.
- El-værktøjer, som ikke benyttes, skal opbevares udenfor børns rækkevidde. Giv ikke personer, som ikke er fortrolige med værktøjet eller ikke har læst disse anvisninger, lov til at bruge værktøjet. El-værktøjer er farlige, hvis de anvendes af uerfarne personer.
- Vedligehold værktøjet omhyggeligt. Kontrollér, at bevægelige dele af værktøjet fungerer upåklageligt og ikke sidder fast, og om dele er knækket eller beskadiget på en sådan måde, at værktøjets funktion påvirkes. Beskadigede dele skal repareres, inden værktøjet bruges. Mange ulykker skyldes dårligt vedligeholdte el-værktøjer.
- Hold skærende værktøjer skarpe og rene. Omhyggeligt vedligeholdte skærende værktøjer med skarpe skærekanter komme ikke til at sidde fast og er lettere at styre.
- Brug el-værktøjer, tilbehør, ekstraudstyr osv. i overensstemmelse med disse anvisninger og sådan, som det er foreskrevet for den pågældende type apparat. Tag i denne

forbindelse hensyn til arbejdsbetingelserne og det arbejde, der skal udføres. Brug af el-værktøjer til andre anvendelser end de tiltænkte kan medføre farlige situationer.

5.5 Service

- Værktøjet må kun repareres af kvalificeret fagpersonale og med originale reservedele. Dette sikrer, at værktøjets sikkerhed bevares.

6 YDERLIGERE SIKKERHEDSFORSKRIFTER FOR FIL- /BÅNDSLIBERE

- Hold altid værktøjet med det isolerede greb.
- Brugeren skal holde fast i værktøjet med begge hænder.
- Sørg for, at værktøjet er tændt, før arbejdsemnet berøres med slibebåndet.
- Rør ikke ved værktøjets roterende komponenter.
- Denne maskine er ikke vandtæt, så der må ikke tilsættes vand på overfladen af arbejdsemnet.
- For slibearbejde er det nødvendigt at sikre et godt ventileret arbejdsområde.
- Noget af det materiale, der er indeholdt i forbindelserne, kan være giftige.
- Sørg for at bruge støvmasker/åndedrætsværn, der svarer til det bearbejdede materiale.

7 YDERLIGERE SIKKERHEDSANVISNINGER FOR BATTERIER OG OPLADERE

7.1 Batterier

- Må aldrig åbnes – uanset grund.
- Må ikke opbevares på steder, hvor temperaturen kan overstige 40 °C.
- Må kun oplades ved omgivende temperaturer mellem 4 °C og 40 °C.
- Opbevar batterierne på et køligt, tørt sted (5 °C - 20 °C). Opbevar aldrig batterierne i afladet tilstand.
- Det er bedre for Li-ion-batterier at aflade og genoplade dem regelmæssigt (mindst 4 gange om året). Den ideelle opladning ved langtidsopbevaring af dit Li-ion batteri er 40 % af kapaciteten.
- Ved bortskaffelse af batterier, skal du følge instruktionerne i afsnittet "Beskyttelse af miljøet".
- Der må ikke forårsages kortslutninger. Hvis der oprettes forbindelse mellem den positive (+) og negative (-) terminal direkte eller via utilsigtet kontakt med metalgenstande, kortsluttes batteriet, og en intens strøm vil forårsage varmeudvikling, der kan føre til beskadigelse af batterihylsteret eller brand.
- Må ikke opvarmes. Hvis batterier opvarmes til over 100 °C, kan forseglende og isolerende separatorer og andre polymer-komponenter blive beskadiget og resultere i lækage og /eller intern kortslutning vil føre til varmegenerering, der forårsager brud eller brand. Desuden må batterierne ikke bortskaffes i ild, da dette kan medføre eksplosion og / eller intens brænd.
- Under ekstreme forhold kan der forekomme batterilækage. Hvis du bemærker væske på batteriet, skal du gøre følgende:
 - Tør forsigtigt væsken af med en klud. Undgå hudkontakt.
 - I tilfælde af kontakt med hud eller øjne skal du følge instruktionerne nedenfor.
 - ✓ Skyl straks med rent vand. Neutraliser med en mild syre såsom citronsaft eller eddike.
 - ✓ I tilfælde af øjenkontakt skal der skylles rigeligt med rent vand i mindst 10 minutter. Søg læge.



Brandfare! Undgå at kortslutte kontakterne i et frakoblet batteri. Batteriet må ikke brændes.

7.2 Opladere

- Oplad aldrig ikke-genopladelige batterier.
- Defekte ledninger skal udskiftes øjeblikkeligt.
- Må ikke udsættes for vand.
- Opladeren må ikke åbnes.
- Der må ikke eksperimenteres med opladeren.
- Opladeren er kun beregnet til indendørs brug.

8 OPLADNING OG ISÆTNING ELLER FJERNELSE AF BATTERI

8.1 Visninger på laderen (Fig. 1)

Slut opladeren til stikkontakten:

- Lyser grønt: klar til opladning.
- Blinker rødt: oplader.
- Lyser grønt: opladet.
- Lyser grønt og rødt: batteri eller oplader defekt.



Bemærk: Hvis batteriet ikke passer ordentligt, skal du frakoble det og verificere, at batteripakken er den korrekte model til denne oplader som vist på specifikationen. Oplad ikke andre batteripakker eller en batteripakke, der ikke passer ordentligt i opladeren.

1. Overvåg oplader og batteripakke regelmæssigt, mens de er tilkoblet.
2. Træk opladerens stik ud, og frakobl opladeren fra batteripakken, når opladningen er afsluttet.
3. Lad batteripakken køle helt af, inden den bruges.
4. Opbevar opladeren og batteripakken indendørs og utilgængeligt for børn.



BEMÆRK: Hvis batteriet er varmt efter konstant brug i værktøjet, skal det køle af til rumtemperatur inden opladning. Dette forlænger dine batteriers holdbarhed.

8.2 Fjernelse/isættelse af batteri (Fig. 2)



ADVARSEL! Inden du foretager justeringer, skal du kontrollere, at maskinen er slukket, eller fjerne batteripakken.

- Hold værktøjet med den ene hånd og batteripakken med den anden.
- For at installere: Skyd batteripakken ind i batteriporten, og kontrollér, at frigørelsesriglen bag på batteriet går i hak, og at batteriet sidder ordentligt, inden du begynder at bruge det.
- For at fjerne: Tryk på batteriets frigørelsesrigel, og træk batteripakken ud samtidigt.

8.3 Batterikapacitetsindikator (Fig. 3)

Ved hjælp af batterikapacitetsindikatorerne (10) på batteripakken kan du kontrollere status for batteriets kapacitet ved at trykke på knappen (9). Inden du bruger maskinen, skal du trykke på afbryderen for at kontrollere, om batteriet har tilstrækkelig kapacitet til at fungere ordentligt.

Disse 3 LED'er viser status for batteriets kapacitet:

3 LED'er er tændte: Batteri fuldt opladet.

2 LED'er er tændte: Batteri 60 % opladet.

1 LED er tændt: Batteri næsten afladet.

9 EGENSKABER

Rystepudseren er udstyret med et blødt TPG-greb og beskyttende dele. TPR (termoplastisk gummi) er elastisk, stødabsorberende og miljøvenlig (genanvendeligt).

10 MONTERING

10.1 Installation eller fjernelse af slibebåndet (Fig. 4)

- Træk det justerbare båndhåndtag (4) fremad.
- Sæt båndet på drivhjulet og træk båndet til forsiden af armen. Lad båndet glide over båndhjulet.
- Returner det justerbare båndhåndtag (4) til den oprindelige position.

10.2 Justering af båndbane (Fig. 5)

- Kontrollér, at båndet kører centralt, før arbejdet påbegyndes.
- Kør filen uden belastning og drej justeringshåndtaget enten med eller mod uret for at indstille båndbanen indtil slibebåndet kører uhindret.

11 BETJENING

Før du forsøger at bruge rystepudseren, skal du gøre dig bekendt med alle dens betjeningsfunktioner og sikkerhedskrav.



Advarsel! Batteriet skal altid fjernes fra maskinen, når dele samles, justering markeres, rengøring udføres eller når værktøjet ikke er i brug. Frakobling af batteriet forhindrer utilsigtet start, som kan medføre alvorlig personskade.



Undgå at slibe gips- eller pudsoverflader, (ADVARSEL: din garanti forfalder hvis du ikke følger de foreskrevne regler) dette kan blokere og beskadige motoren (kulbørster, kuglelejer,...).

11.1 Slibning (Fig. 6)

- Hold maskinen fast med begge hænder foran dig og væk fra dig og oprethold en god balance.
- Tænd for værktøjet og lad motoren nå fuld hastighed.
- Påfør værktøjet forsigtigt på arbejdsemnets overflade, og flyt værktøjet frem og tilbage.
- Tryk kun båndet let mod emnet. For højt tryk kan beskadige båndet og forkorte værktøjets levetid.

11.2 Tænding/slukning (Fig. 7)

Tilslut batteripakken (7) til elværktøjet ved at trykke på udløserknappen (8).

Værktøjet betjenes ved at trykke på/slippe aftrækkeren (3). Maskinen startes ved at klemme aftrækkeren (3) og stopper, når aftrækkeren (3) slippes.

Tryk på låseknappen (2) og aftrækkeren på samme tid for at låse afbryderen i positionen.

Maskinen vil køre kontinuerligt.

Tryk aftrækkeren helt til enden og slip den for at låse maskinen op igen.

11.3 Ændring af hastighed (Fig. 8)

- Nominel hastighed og slag hastighed kan justeres ved blot at dreje hastighedsregulatoren (6). Justering fra 1-6 vil øge hastigheden.
- Justering fra 6-1 vil reducere hastigheden.
- Vælg den rette hastighed til det pågældende arbejdsområde.



FORSIGTIG: Juster kun hastighedsregulatoren inden for intervallet af tallene 1 til 6. Tving ikke regulatoren ud over dette interval, da det kan beskadige værktøjet.



ADVARSEL: Undgå at blokere udluftningshullerne, da dette kan overophede excentersliberen.



ADVARSEL: For at forhindre ulykker skal du slukke for værktøjet og afbryde strømforsyningen efter brug. Rengør og opbevar værktøjet indendørs og utilgængeligt for børn.

11.4 Maskinspecifikke instruktioner

- Fastgør arbejdsområdet for at forhindre det i at bevæge sig under slibebåndet.
- Når maskinen startes eller stoppes, må den ikke være i kontakt med arbejdsområdet. Hvis dette ikke efterleves, kan det beskadige slibebåndet eller få maskinen til at køre ud af kontrol.
- Når maskinen betjenes, skal det sikres, at kropsdele ikke kommer i kontakt med nogen af de bevægelige dele på maskinen eller båndet.
- Kontakt med slibebåndet skal altid undgås.

12 TEKNISKE DATA

Mærkespænding	20 V
Rotationshastighed	360 - 800 m/min
Arbejds længde	110 mm
Slibebåndets størrelse	13x457 mm
Slibeflade	13 mm
Motortype	Børstet
Blødt greb	Ja

13 STØJ

Støjemissionsværdier er målt i overensstemmelse med gældende standarder. (K=3)

Lydtrykniveau LpA	81 dB(A)
Lydeffektniveau LwA	92 dB(A)



BEMÆRK: brug høreværn når lydtrykket er over 85 dB(A).

aw (Vibrationsniveau)	3,4 m/s ²	K = 1,5 m/s ²
-----------------------	----------------------	--------------------------

14 RENGØRING OG VEDLIGEHOLDELSE

- Fjern batteripakken fra værktøjet, før der foretages justeringer, service eller vedligeholdelse.
- Maskinen kræver ingen særlig vedligeholdelse.
- For sikker og effektiv drift skal du altid sørge for, at maskinen og ventilationshullerne er rene.
- Sørg for, at værktøjet er afbrudt, før det indstilles.

15 OPBEVARING

- Rengør hele maskinen og dens ekstraudstyr grundigt.
- Opbevar maskinen uden for børns rækkevidde, i en stabil og sikker position, på et køligt og tørt sted, undgå for høje og for lave temperaturer.
- Maskinen må ikke udsættes for direkte sollys. Opbevar den om muligt i mørke.
- Maskinen må ikke opbevares i plastikposer, da dette vil opbygge fugtighed.

16 GARANTI

- Produktet dækkes af garanti i henhold til gældende retlige bestemmelser i en periode på 36 måneder fra den første købers købsdato.
- Garantien dækker alle materiale- eller produktionsfejl. Den omfatter ikke: batterier, opladere, dele, der udsættes for normal slitage, såsom lejer, børster, ledninger, stik eller tilbehør såsom bor, borebits, savklinger, osv., beskadigelse eller defekter som følge af misbrug, ulykke eller ændring eller transportomkostninger.
- Beskadigelse og/eller defekter som følge af misbrug er heller ikke omfattet af nærværende garanti.
- Vi fraskriver os også alt ansvar for enhver personskade som følge af forkert brug af værktøjet.
- Reparationer må kun udføres af et autoriseret kundeservicecenter til Powerplus-værktøjer.
- Du kan altid få mere information på tlf. 00 32 3 292 92 90.
- Alle transportomkostninger skal altid afholdes af kunden, medmindre andet er aftalt skriftligt.
- Ligeledes kan der ikke forlanges erstatning under nærværende garanti, hvis skaden på apparatet er opstået som følge af uagtsom vedligeholdelse eller overbelastning.
- Garantien dækker ikke skader der opstår som følge af gennemtrængt væske, overdreven støveksponering, bevidst beskadigelse (forsætligt eller ved grov uagtsomhed), upassende anvendelse (brug til formål som apparatet ikke er egnet til), ukompetent brug (såsom ikke at respektere instrukserne i denne vejledning), inkompetent montering, lynnedslag, forkert netspænding. Denne liste er ikke fuldstændig.
- Accept af krav under garantien kan ikke føre til forlængelse af garantiperioden eller påbegyndelsen af en ny garantiperiode, hvis apparatet udskiftes.
- Apparater eller dele, som udskiftes under garantien, bliver Varo NV's ejendom.
- Vi forbeholder os retten til at afvise alle krav, hvis købet ikke kan bekræftes, eller hvis det er tydeligt, at produktet ikke har været behørigt vedligeholdt. (rene udluftningsåbninger, regelmæssig service af kulbørster, . . .)
- Købskvitteringen skal opbevares som bevis på købsdatoen.
- Det samlede værktøj skal returneres til forhandleren i rimelig ren stand, i den originale blæseformede æske (hvis relevant for enheden) sammen med købsdokumentation.
- Værktøjet skal oplades mindst 1x om måneden for at sikre, at dette værktøj fungerer optimalt.

17 MILJØ



Hvis maskinen skal skiftes ud efter lang tids brug, må den ikke bortskaffes som husholdningsaffald, men skal bortskaffes på en miljømæssigt forsvarlig måde. Affald produceret af de elektriske maskiner må ikke behandles som normalt husaffald. Sørg for at genbruge det, hvor der findes egnede anlæg til det. Kontakt den lokale instans eller forhandleren for at få rådgivning om indsamling og bortskaffelse.

18 KONFORMITETSERKLÆRING



VARO — Vic. Van Rompuy N.V. — Joseph Van Instraat 9 — BE2500 Lier — Belgien, erklærer hermed, at

Apparatbeskrivelse: Fil-/båndsliber 20 V – Batteridrevet
Varemærke: PowerPlus
Varenummer: POWDP50700

er i overensstemmelse med de væsentlige krav og andre relevante bestemmelser i gældende europæiske direktiver, der er baseret på anvendelse af europæiske harmoniserede standarder. Enhver uautoriseret modifikation af apparatet ugyldiggør denne erklæring.

EU-direktiver (herunder eventuelle tillæg frem til datoen for undertegnelsen):

2011/65/EU
2006/42/EC
2014/30/EU

Harmoniserede europæiske standarder (herunder eventuelle tillæg frem til datoen for undertegnelsen):

EN62841-1 : 2015
EN62841-2-4 : 2014
EN55014-1 : 2017
EN55014-2 : 2015

Indehaver af den tekniske dokumentation: Philippe Vankerkhove, VARO - Vic. Van Rompuy N.V.

Undertegnede handler på vegne af selskabets administrerende direktør,

Ludo Mertens
Certification Manager
01/10/2021, Lier - Belgien

1	ANVÄNDNINGSSOMRÅDE	3
2	BESKRIVNING (FIG. A)	3
3	FÖRPACKNINGSSINNEHÅLL	3
4	SYMBOLER	4
5	ALLMÄNNA SÄKERHETSANVISNINGAR FÖR ELEKTRISKA VERKTYG	4
5.1	<i>Arbetsplatsen</i>	4
5.2	<i>Elektrisk säkerhet</i>	4
5.3	<i>Personlig säkerhet</i>	5
5.4	<i>Användning och skötsel av elektriska verktyg</i>	5
5.5	<i>Service</i>	6
6	EXTRA SÄKERHETSINSTRUKTIONER FÖR BANDSLIPMASKINER	6
7	EXTRA SÄKERHETSFÖRESKRIFTER FÖR BATTERIER OCH LADDARE	6
7.1	<i>Batterier</i>	6
7.2	<i>Laddare</i>	7
8	LADDNING, MONTERING OCH BORTTAGNING AV BATTERIPACK	7
8.1	<i>Laddarindikationer (Fig. 1)</i>	7
8.2	<i>Borttagning/montering av batteripack (Fig. 2)</i>	7
8.3	<i>Indikator för batterinivå (Fig. 3)</i>	8
9	SPECIELLA DETALJER	8
10	MONTERING	8
10.1	<i>Montering/demontering av slipbandet (Fig. 4)</i>	8
10.2	<i>Justering av slipbandets spårning (Fig. 5)</i>	8
11	ANVÄNDNING	8
11.1	<i>Slipning (Fig. 6)</i>	8
11.2	<i>Igångsättning och avstängning (Fig. 7)</i>	8
11.3	<i>Inställning av hastigheten (Fig. 8)</i>	9
11.4	<i>Maskinspecifika instruktioner</i>	9

12	TEKNISKA DATA.....	9
13	BULLER.....	9
14	RENGÖRING OCH UNDERHÅLL	9
15	FÖRVARING.....	10
16	GARANTI.....	10
17	MILJÖHÄNSYN	10
18	FÖRSÄKRAN OM ÖVERENSSTÄMMELSE.....	11

BANDSLIP 20 V (UTAN BATTERIPACK) POWDP50700

1 ANVÄNDNINGSSOMRÅDE

Bandslipmaskinen används för att slipa och polera trä, plast och liknande material. Andra vanliga uppgifter inkluderar förberedelse av metallytor och utjämning av svetsfogar. Det är mycket viktigt att använda rätt slipband !!!! Ej lämplig för yrkesmässigt bruk.



WARNING! Läs denna bruksanvisning, inklusive de allmänna säkerhetsanvisningarna, noggrant innan du börjar använda maskinen. Det gäller din egen säkerhet. Om detta elektriska verktyg överläts till någon annan, ska denna bruksanvisning alltid medfölja.

2 BESKRIVNING (FIG. A)

1. Mjukt grepp
2. Spärrknapp för strömbrytare
3. Avtryckarströmbrytare
4. Bandspänningsreglage
5. Justervred för spårningen
6. Hastighetsvred
7. Batteripack (MEDFÖLJER EJ)
8. Frigöringsknapp för batteripack
9. Knapp för batterikapacitetsindikator
10. Indikator för batterikapacitet
11. Slipband
12. Drivhjul

3 FÖRPACKNINGSSINNEHÅLL

- Avlägsna allt förpackningsmaterial.
- Avlägsna resterande förpackningsinlägg eller transportstöd (om sådant finns).
- Kontrollera att innehållet i förpackningen är komplett.
- Undersök apparaten, nätsladden, nätkontakten och alla tillbehör att inga skador uppstått under transporten.
- Förvara om möjligt förpackningsmaterialet till garantitidens slut. Bortskaffa det därefter via det lokala systemet för avfallshantering.



WARNING Förpackningsmaterial är inga leksaker! Barn får under inga omständigheter tillåtas leka med plastpåsar! Det finns risk för kvävning!



1x bandslip 20 V
1x slipband (1 x 80 gr)
1x bruksanvisning



Om komponenter skulle saknas eller vara skadade, tag kontakt med din återförsäljare.

4 SYMBOLER

Följande symboler används i bruksanvisningen och/eller på maskinen:

	Anger risk för person- eller maskinskada.		Uppfyller kraven i tillämpliga europeiska direktiv.
	Studera bruksanvisningen före användning.		Maskin klass II – dubbel isolering, jordad kontakt behövs ej (laddaren).
	Omgivningstemperatur max. 40 °C (batteripacken).		Laddare och batteripack får inte utsättas för vatten eller fukt.
	Batteripack och laddare endast för inomhusbruk.		Batteripack och laddare får inte brännas upp.
	Obligatoriskt att bära skyddsglasögon.		Bär handskar.
	Bär andningsskydd vid dammbildning.		

5 ALLMÄNNA SÄKERHETSANVISNINGAR FÖR ELEKTRISKA VERKTYG

Studera noga samtliga säkerhetsanvisningar och andra anvisningar. Uraktlåtenhet att följa säkerhetsanvisningar och andra anvisningar kan medföra risk för elektriska stötar, brand och/eller allvarliga personskador. Spar alla säkerhetsanvisningar och andra anvisningar för framtida konsultation. Den nedan använda termen „elektriskt verktyg“ i säkerhetsanvisningarna avser nätdrivna elektriska verktyg (med nätkabel) eller batteridrivna (sladdlösa) elektriska verktyg.

5.1 Arbetsplatsen

- Håll arbetsplatsen i god ordning och väl upplyst. Oordning och dåligt upplysta arbetsplatser inbjuder till olyckor.
- Arbeta inte med elektriska verktyg i en omgivning där explosionsrisk föreligger, där det finns lättantändliga vätskor, gaser eller damm. Elektriska verktyg alstrar gnistor som kan antända damm och ångor.
- Håll barn och kringstående personer på avstånd vid arbete med det elektriska verktyget. Ett ögonblicks ouppmärksamhet kan få dig att tappa kontrollen över verktyget.

5.2 Elektrisk säkerhet

- Kontrollera alltid att nätspänningen överensstämmer med den på märkplåten angivna.
- Verktygets stickkontakt måste passa till eluttaget. Stickkontakten får under inga omständigheter ändras. Använd inga adapterkontakter tillsammans med skyddsjordade verktyg. Originalkontakter som inte ändrats och eluttag som överensstämmer med dessa minskar risken för elektriska stötar som kan vara dödliga.
- Undvik kroppskontakt med jordade föremål som rörledningar, värmeelement, spisar och kylskåp. Det föreligger större risk för elektriska stötar om din kropp är jordad.

- Håll verktyget borta från regn och fuktiga förhållanden. Vatten som trängt in i ett elektriskt verktyg ökar risken för elektriska stötar.
- Se till att inga skador uppstår på nåttsladden. Bär aldrig eller häng upp verktyget i nåttsladden och dra aldrig i den för att dra ur stickkontakten. Håll sladden borta från stark värme, olja, vassa föremål och rörliga delar. Skadade eller tilltrasslade sladdar ökar risken för elektriska stötar.
- När det elektriska verktyget används utomhus ska uteslutande förlängningskablar avsedda för utomhusbruk användas. Användningen av en för utomhusbruk avsedd förlängningskabel minskar risken för elektriska stötar.
- Om det elektriska verktyget måste användas där det är fuktigt, anslut det till ett uttag som är skyddat av jordfelsbrytare. Användningen av jordfelsbrytare minskar risken för elektriska stötar.

5.3 Personlig säkerhet

- Var uppmärksam. Koncentrera dig på vad du håller på med och använd sunt förnuft när du arbetar med ett elektriskt verktyg. Använd inte ett elektriskt verktyg då du är trött eller påverkad av droger, alkohol eller mediciner. Ett ögonblicks ouppmärksamhet medan du arbetar med verktyget kan resultera i allvarliga personskador.
- Använd säkerhetsutrustning. Bär alltid skyddsglasögon. Säkerhetsutrustning som dammskyddsmask, halkfria säkerhetsskodon, skyddshjälm och hörselskydd, beroende på arbetets art, minskar risken för personskador.
- Undvik att verktyget sätts i gång oavsiktligt. Kontrollera att strömbrytaren står i från-läge innan nätkontakten sätts i eluttaget. Att bära verktyget med fingret på strömbrytaren eller att sätta i nätkontakten med strömbrytaren i till-läge kan leda till olyckor.
- Avlägsna justerverktyg eller nycklar innan maskinen startas. Nycklar som lämnats kvarsittande i anslutning till någon rörlig del av verktyget kan resultera i personskador.
- Sträck dig inte för långt. Stå alltid säkert och med god balans i alla situationer. Detta medger bättre kontroll av det elektriska verktyget i oförutsedda situationer.
- Bär lämplig klädsel. Bär inte löst åtsittande kläder eller smycken. Håll hår, kläder och handskar borta från det elektriska verktyget. Löst åtsittande kläder, smycken och långt hår kan fastna i rörliga delar.
- Om det finns anordningar för att ansluta dammsugnings- och dammuppsamlingsutrustning, se till att dessa är anslutna och används på rätt sätt. Användningen av sådan utrustning minskar med damm förknippade risker.

5.4 Användning och skötsel av elektriska verktyg

- Forcera inte det motordrivna verktyget. Använd det elektriska verktyg som bäst motsvarar det arbete som ska utföras. Med rätt verktyg, som får arbeta i den takt det är avsett för, utförs arbetet bättre och säkrare.
- Använd inte elektriska verktyg om strömbrytaren inte fungerar. Ett elektriskt verktyg som inte kan kontrolleras med strömbrytaren är farligt att använda och måste repareras.
- Dra nätkontakten ur eluttaget innan några inställningar av verktyget företas, före byte av arbetsverktyg, och då verktyget läggs åt sidan. Dessa förebyggande säkerhetsåtgärder förhindrar att verktyget oavsiktligt startas.
- Förvara elektriska verktyg som inte används utom räckhåll för barn. Låt inte personer som inte är förtrogna med det elektriska verktyget eller som inte studerat dessa anvisningar använda verktyget. Elektriska verktyg kan vara farliga i händerna på oerfarna användare.
- Underhåll omsorgsfullt det elektriska verktyget. Kontrollera att rörliga delar fungerar oklanderligt och inte kärvar, och att de inte har sprickor eller skador som kan inverka menligt på verktygets funktion. Om verktyget har delar som är skadade, låt reparera det innan det åter används. Många olyckor orsakas av att man använder dåligt underhållna elektriska verktyg.

- Håll skärande verktyg skarpa och rena. Riktigt underhållna skärverktyg med skarpa skärkanter är mindre benägna att kärva eller fastna och lättare att bemästra.
- Använd det elektriska verktyget, dess tillbehör och arbetsverktyg, i överensstämmelse med dessa anvisningar och på det sätt som avsetts med denna speciella typ av verktyg, med beaktande av arbetsförhållandena och det arbete som ska utföras. Användningen av elektriska verktyg för andra ändamål än de de är avsedda för kan leda till olyckstillbud.

5.5 Service

- Låt endast kvalificerat fackfolk reparera verktyget med användande av originalreservdelar. Detta för att garantera att verktygets säkerhetsstandards vidmakthålls.

6 EXTRA SÄKERHETSINSTRUKTIONER FÖR BANDSLIPMASKINER

- Håll alltid bandslipen med det isolerade greppet.
- Håll bandslipen stadigt med båda händerna.
- Se till att starta bandslipen innan slipbandet vidrör arbetsytan.
- Kom aldrig åt bandslipens roterande komponenter.
- Denna maskin är inte vattentät, så tillsätt inte vatten på arbetsstyckets yta.
- Vid slipning ska arbetsomgivningen vara välventilerad.
- Vissa material som slipas kan vara giftiga.
- Se därför till att använda dammskyddsmask eller partikelfilterskydd med hänsyn till vilket material som bearbetas.

7 EXTRA SÄKERHETSFÖRESKRIFTER FÖR BATTERIER OCH LADDARE

7.1 Batterier

- Försök aldrig att av någon anledning öppna ett batteri.
- Förvara inte batterier eller batteripackar på platser där temperaturen kan överstiga 40 °C.
- Ladda endast vid en omgivningstemperatur mellan 4 °C och 40 °C.
- Förvara batterierna på ett kallt och torrt ställe (5–20 °C). Förvara aldrig batterier i urladdat tillstånd.
- Det är bäst för Li-Ion-batterier när de regelbundet laddas ur och åter laddas upp (minst 4 gånger om året). Den ideala laddningen för långvarig lagring av Li-Ion-batterier är 40 % av kapaciteten.
- När du kasserar batterier, följ instruktionerna i avsnittet "Miljöhänsyn".
- Se till att du inte orsakar kortslutning. En direkt eller oavsiktlig kontakt med metallföremål mellan den positiva (+) och negativa (-) polen kortsluter batteriet och ger upphov till en intensiv ström som orsakar värmeutveckling och som kan leda till att batterihöljet spricker och fattar eld.
- Se till att batterierna inte utsätts för värme. Om batterierna upphettas till över 100 °C, kan tätning, isoleringsseparatorer och andra polymerkomponenter skadas, vilket kan resultera i att elektrolyten läcker ut och/eller intern kortslutning vilket leder till värmealstring som kan orsaka att batteriet brister och fattar eld. Dessutom får batterierna inte kasseras genom att kasta dem i elden. De kan explodera eller häftig brand kan uppstå.
- Under extrema förhållanden kan batteriläckage inträffa. När du märker vätska på batteriet, gör följande:
 - Torka försiktigt bort vätskan med en trasa. Undvik kontakt med huden.
 - Om vätskan kommit i kontakt med hud eller ögon, följ instruktionerna nedan:
 - ✓ Skölj genast med vatten. Neutralisera med en mild syra, t.ex. citronsaft eller vinäger.
 - ✓ Om vätskan kommit i kontakt med ögonen, skölj rikligt med rent vatten i minst 10 minuter. Konsultera en läkare.



Brandfara! Undvik att kortsluta polerna på ett urtaget batteri. Batterier får inte eldas upp.

7.2 Laddare

- Försök aldrig att ladda icke-uppladdningsbara batterier.
- Låt omedelbart byta ut defekta sladdar.
- Laddaren får inte utsättas för vatten eller fukt.
- Laddaren får inte öppnas.
- Försök inte sticka in något i laddaren.
- Laddaren är uteslutande avsedd för användning inomhus.

8 LADDNING, MONTERING OCH BORTTAGNING AV BATTERIPACK

8.1 Laddarindikationer (Fig. 1)

Anslut laddaren till nätströmmen:

- Lyser grönt: klar för laddning.
- Flimrar rött: laddar.
- Lyser grönt: laddad.
- Lyser grönt och rött: batteri eller laddare skadad.



Obs! Om batteripacken inte passar ska du koppla ur den och kontrollera att batteripacken är av korrekt modell för laddaren enligt specifikationstabellen. Ladda inga andra batteripackar eller batteripackar som inte passar i laddaren.

1. Håll koll på laddaren och batteripacken när de är anslutna till varandra.
2. Koppla ur laddaren från nätströmmen och från batteripacken när laddningen är färdig.
3. Låt batteripacken svalna helt innan du använder den.
4. Förvara laddaren och batteripacken inomhus och oåtkomligt för barn.



OBS! Om batteripacken är varm efter längre användning i verktyget ska du låta den svalna till rumstemperatur före laddning. Detta förlänger batteriernas livslängd.

8.2 Borttagning/montering av batteripack (Fig. 2)



WARNING! Innan du gör några justeringar ska du se till att verktyget är avstängt eller ta bort batteripacken.

- Håll i verktyget med ena handen och batteripacken med den andra.
- Gör så här för att montera: tryck och skjut in batteripacken i batteriporten, och se till att frigöringsspärren på baksidan av batteripacken klickar på plats och att batteripacken sitter ordentligt fast innan du börjar använda verktyget.
- Gör så här för att ta bort batteripacken: Tryck in batteripackens frigöringsspärr samtidigt som du drar ut batteripacken.

8.3 Indikator för batterinivå (Fig. 3)

Det finns indikatorer för batterinivå (10) på batteripacken. Du kan kontrollera batterinivån genom att trycka på knappen (9). Innan du använder maskinen ska du trycka på omkopplaren för att kontrollera om batteriet har tillräckligt med laddning för att maskinen ska fungera korrekt. De tre lysindikatorerna visar batterinivån:

Tre lysdioder är tända: Batteriet är fulladdat.

Två lysdioder är tända: Batteriet är 60 % laddat.

En lysdiod är tänd: Batteriet är nästan urladdat.

9 SPECIELLA DETALJER

Maskinen är utrustad med mjukt grepp och skyddande delar av TPR. TPR (termoplastiskt gummi) är elastiskt, vibrationshämmande och miljövänligt (återvinningsbart).

10 MONTERING

10.1 Montering/demontering av slipbandet (Fig. 4)

- Skjut bandspänningsreglaget (4) framåt.
- Sätt slipbandet (11) på drivhjulet (12) och dra bandet framåt och låt det glida över det främre hjulet.
- För tillbaka bandspänningsreglaget (4) till ursprungsläget.

10.2 Justering av slipbandets spårning (Fig. 5)

- Kontrollera huruvida slipbandets spårning är centrerad innan någon justering företas.
- Låt slipbandet löpa utan belastning och vrid justervredet antingen medurs eller moturs för att justera spårningen tills slipbandet löper smidigt.

11 ANVÄNDNING

Innan slipmaskinen används, studera användningsanvisningar och säkerhetsföreskrifter.



Varning! Batteripacken ska alltid tas ur maskinen när du monterar delar, gör justeringar, vid rengöring och när maskinen inte ska användas. Om batteripacken tas ur förhindras oavsiktlig start som kan orsaka allvarlig personskada.



Putsade (rappade) ytor får inte slipas. Detta kan blockera och förorsaka skador på motorn som ej kan repareras (kolborstar, kullager...). (VARNING: garantin förfaller om dessa riktlinjer inte följs.)

11.1 Slipning (Fig. 6)

- Håll bandslipen med båda händerna framför och bort från dig, och inta en stadig hållning.
- Starta bandslipen och låt motorn nå full hastighet.
- För försiktigt slipbandet mot arbetsstyckets yta och för det fram och tillbaka.
- Tryck slipbandet helt lätt mot arbetsstycket. Överdrivet tryck kan skada slipbandet och förkorta bandslipens livslängd.

11.2 Igångsättning och avstängning (Fig. 7)

Tryck in frigöringsknappen (8) för att ansluta batteripacken (7) till bandslipen.

Bandslipen manövreras genom att trycka på/släppa avtryckaren (3). Maskinen startar genom att trycka på avtryckaren (3) och stannar när avtryckaren (3) släpps.

För kontinuerlig drift, tryck samtidigt på spärknappen (2) och avtryckaren (3) för att låsa avtryckaren i tilläge.

För att stänga av maskinen, tryck in avtryckaren helt och släpp den sedan.

11.3 Inställning av hastigheten (Fig. 8)

- Slipbandets hastighet kan justeras genom att vrida på hastighetsjusteringsvredet (6). Justering från 1 till 6 ökar slipbandets hastighet.
- Justering från 6 till 1 minskar slipbandets hastighet.
- Välj en för ändamålet lämplig hastighet.



OBS: Justera hastighetsvredet endast inom intervallet mellan siffrorna 1 och 6. Om man försöker ställa in vredet utöver detta område, kan det skada bandslipen.



WARNING: Undvik att blockera ventilationsöppningarna, eftersom detta kan orsaka att maskinen överhettas.



WARNING: För att förhindra olyckor, stäng av bandslipen och koppla ur batteriet efter användning. Rengör och förvara bandslipen inomhus utom räckhåll för barn.

11.4 Maskinspecifika instruktioner

- Gör fast arbetsstycket så att det inte kan röra sig under arbetet.
- Låt inte slipbandet komma i kontakt med arbetsstycket när maskinen startas eller stoppas. Annars kan det leda till att slipbandet skadas eller att man tappar kontrollen över maskinen.
- När man använder maskinen, var försiktig så att inga delar av kroppen kommer i kontakt med någon av de rörliga delarna av maskinen eller slipbandet.
- Undvik alltid att komma i kontakt med slipbandet.

12 TEKNISKA DATA

Märkspänning	20 V
Varvtal	360 - 800 m/min
Längd sliparm	110mm
Slipbandsstorlek	13x457mm
Slipyta	13 mm
Motortyp	Kolborst
Mjukt grepp	Ja

13 BULLER

Bulleremissionsvärden uppmätta enligt tillämplig standard. (K=3)

Ljudtrycksnivå LpA	81 dB(A)
Ljudeffektnivå LwA	92 dB(A)



OBS! Bär hörselskydd när ljudtrycket överstiger 85 dB(A).

aw (Vibration)	3,4 m/s ²	K = 1,5 m/s ²
----------------	----------------------	--------------------------

14 RENGÖRING OCH UNDERHÅLL

- Maskinen kräver inget särskilt underhåll.
- För säker och effektiv funktion ska verktyget och ventilationsspringorna alltid hållas rena.
- Kontrollera alltid att verktyget är avstängt och att stickproppen tagits ur eluttaget innan något arbete utförs på verktyget.

15 FÖRVARING

- Före förvaring, rengör grundligt hela maskinen och alla tillbehör.
- Maskinen ska förvaras utom räckhåll för barn, i en stadig och säker position, i en torr och tempererad omgivning, vid varken för hög eller för låg temperatur.
- Skydda apparaten mot direkt ljus. Förvara den om möjligt i mörker.
- Inneslut inte apparaten i påsar av nylon eftersom fukt lätt ansamlas i dessa.

16 GARANTI

- Produkten garanteras i överensstämmelse med gällande lagbestämmelser för en 36 månaders period gällande från den förste användarens inköpsdatum.
- Garantin täcker alla material- och tillverkningsfel med undantag för batterier och laddare. Den omfattar inte: defekter uppkomna på normala förslitningsdelar såsom kullager, borstar, kablar, stickkontakter eller tillbehör som borrar, bits, sågklingor etc.; vidare skador eller defekter som uppkommit genom vanvård, olyckor eller vidtagna förändringar av produkten; ej heller kostnader för transport.
- Skador och/eller defekter som uppkommit på grund av felaktig användning av verktyget omfattas inte av garantibestämmelserna.
- Vi fransäger oss allt ansvar för eventuell kroppsskada som uppstått på grund av felaktig användning av verktyget.
- Reparationer får endast utföras av en auktoriserad serviceverkstad för Powerplus verktyg.
- Ytterligare information kan erhållas per telefon på nummer 0032-3-292 92 90.
- Eventuella transportkostnader skall betalas av kunden, om inte annat har avtalats skriftligen.
- Likaledes kan inga garantianspråk ställas om skadan på apparaten uppkommit som en följd av åsidosatt underhåll eller överbelastning.
- Absolut undantagna från garantin är skador uppkomna genom vätska som trängt in, överdrivet utsättande för damm, medveten skada (avsiktlig eller genom grov vårdslöshet), olämplig användning (användning för ändamål för vilka apparaten inte lämpar sig), okunnig användning (t.ex. utan att respektera i denna bruksanvisning givna anvisningar), osakkunnig montering, blixtnedslag, felaktig nätspänning. Denna uppräknning gör inte anspråk på att vara fullständig.
- Godkända garantianspråk kan inte medföra förlängning av garantiperioden eller påbörjande av en ny garantiperiod i den händelse apparaten ersatts med en ny.
- Apparat eller delar som bytts ut under garantin, blir därigenom Varo NV:s egendom.
- Vi förbehåller oss rätten att avvisa alla garantiansökningar där inköpet inte kan bestyrkas eller om det står klart att produkten inte underhållits på rätt sätt (rena ventilationspringor, kolborstarna regelbundet servade ...)
- Inköpskvittot måste sparas som bevis för inköpsdatum.
- Verktyget, som inte får ha tagits isär, måste returneras till återförsäljaren i acceptabelt rengjort skick i sin ursprungliga formplastförpackning (om tillämpligt för produkten) tillsammans med inköpsbeviset.
- Batteripacken måste laddas minst en gång per månad för att kontinuerligt säkerställa bästa prestanda.

17 MILJÖHÄNSYN



Då produkten tjänat ut får den inte lämnas med det vanliga hushållsavfallet utan ska deponeras på miljömässigt korrekt sätt och enligt gällande lokala bestämmelser.

Elektriska produkter ska om möjligt deponeras till härför speciella återvinningscentraler. Kontakta lokala myndigheter eller din återförsäljare för närmare information.

18 FÖRSÄKRAN OM ÖVERENSSTÄMMELSE



VARO – Vic. Van Rompuy N.V. – Joseph Van Instraat 9 – BE2500 Lier – Belgien, deklarerar härmed att,

Produkt: Bandslip 20 V – Batteridrivnen
Varumärke: PowerPlus
Modell: POWDP50700

överensstämmer med väsentliga krav och andra relevanta bestämmelser i tillämpliga europeiska direktiv, baserat på tillämpningen av europeiska harmoniserade standarder. Varje ej godkänd ändring av apparaten gör denna deklaration ogiltig.

Europeiska direktiv (inklusive, i tillämpliga fall, ändringar till dessa, fram till dagen för undertecknandet):

2011/65/EU
2006/42/EC
2014/30/EU

Europeiska harmoniserade standarder (inklusive, i tillämpliga fall, ändringar till dessa, fram till dagen för undertecknandet):

EN62841-1: 2015
EN62841-2-4: 2014
EN55014-1: 2017
EN55014-2: 2015

Ansvarig för den tekniska dokumentationen: Philippe Vankerkhove, VARO - Vic. Van Rompuy N.V.

Undertecknad agerar på uppdrag av företagets VD,

Ludo Mertens
Certifieringschef
01/10/2021, Lier - Belgien

1	KÄYTTÖ	3
2	LAITTEEN OSAT (KUVA A)	3
3	PAKKAUKSEN SISÄLTÖ	3
4	SYMBOLIT	4
5	YLEISET TURVALLISUUSOHJEET	4
5.1	<i>Työskentelyalue</i>	4
5.2	<i>Sähköturvallisuus</i>	4
5.3	<i>Henkilöturvallisuus</i>	5
5.4	<i>Sähkölaitteiden huolellinen käsittely ja käyttö</i>	5
5.5	<i>Huolto</i>	6
6	LISÄTURVALLISUUSOHJEITA NAUHAHIOMAKONETTA VARTEN	6
7	LISÄTURVALLISUUSOHJEITA AKKUJA JA LATUREITA VARTEN	6
7.1	<i>Akut</i>	6
7.2	<i>Laturi</i>	6
8	LATAUS JA ASETUS TAI AKUN POISTO	7
8.1	<i>Laturin merkkivalot (kuva 1)</i>	7
8.2	<i>Akun poistaminen/asettaminen (kuva 2)</i>	7
8.3	<i>Akun varauskyvyn ilmaisimien (kuva 3)</i>	7
9	OMINAISUUDET	7
10	KOKOONPANO	8
10.1	<i>Hiomahihnan asentaminen ja poistaminen (kuva 4)</i>	8
10.2	<i>Hihnan tasakäynnin säätäminen (kuva 5)</i>	8
11	KÄYTTÖ	8
11.1	<i>Hiontatoiminto (kuva 6)</i>	8
11.2	<i>Virtakatkaisin (kuva 7)</i>	8
11.3	<i>Nopeuden muuttaminen (kuva 8)</i>	8
11.4	<i>Koneen erityisohjeet</i>	9
12	TEKNISET TIEDOT	9
13	MELU	9

14	PUHDISTUS JA HUOLTO	9
15	SÄILYTYS.....	9
16	TAKUU.....	10
17	LAITTEEN KÄYTÖSTÄ POISTAMINEN.....	10
18	VAATIMUSTENMUKAISUUSVAKUUTUS	11

NAUHAHIOMAKONE 20 V (EI AKKUA) POWDP50700

1 KÄYTTÖ

Nauhahiomakonetta käytetään puun, muovin ja samankaltaisten materiaalien hiomiseen ja kiillottamiseen. Muihin yleisiin tehtäviin kuuluvat metallin valmistelu ja hitsaussaumojen siistiminen. On erittäin tärkeää käyttää sopivaa hiomahihnaa!!!! Ei sovellu ammattikäyttöön.



VAROITUS! Lue tämä käyttöohje huolellisesti, ennen kuin alat käyttää laitetta. Anna sähkötyökalun mukana seuraavalle henkilölle aina myös tämä käyttöohje.

2 LAITTEEN OSAT (KUVA A)

1. Pehmeä otin
2. Lukituspainike
3. Kytkimen laukaisin
4. Säädeltävä hihnanuppi
5. Säädeltävä tasakäyntinuppi
6. Nopeuden valitsin
7. Akku (MYYDÄÄN ERIKSEEN)
8. Akun vapautuspainike
9. Akun kapasiteetin ilmaispainike
10. Akun kapasiteetin ilmaisin
11. Hiomahihna
12. Vetopyörä

3 PAKKAUKSEN SISÄLTÖ

- Poista kaikki pakkausmateriaalit.
- Poista jäljellä oleva pakkaus ja kuljetustuet (jos on).
- Tarkasta pakkauksen sisältö.
- Tarkasta ettei laite, virtajohto, pistoke eikä mikään lisävaruste ole vioittunut kuljetuksen aikana.
- Säilytä pakkausmateriaalit, mikäli mahdollista takuukauden loppuun asti. Hävitä ne sitten paikallisen jätelainsäädännön mukaisesti.



VAROITUS: Pakkausmateriaalit eivät ole leikkikaluja! Lapset eivät saa leikkiä muovipusseilla! Tukehtumisvaara!







- 1 x nauhahiomakone 20 V
- 1 x hiomahihna (1 x 80 g)
- 1 x käyttöopas



Jos pakkauksesta puuttuu osia tai ne ovat vioittuneet, ota yhteys jälleenmyyjäsi.

4 SYMBOLIT

Tässä käyttöoppaassa ja koneessa käytetään seuraavia symboleita:

	Henkilö- sekä laitevahinkovaara.		Voimassa olevien EU-direktiivien turvallisuusstandardien mukainen.
	Lue ohjekirja ennen käyttöä.		Luokan II kone – kaksoiseristetty – maadoitettua pistorasiaa ei tarvita (vain laturi).
	Ympäristölämpötila korkeintaan 40 °C (vain akku).		Älä altista laturia eikä akkua vedelle.
	Käytä akkua ja laturia vain suljetuissa tiloissa.		Akkua tai laturia ei saa polttaa.
	Käytä aina suojalaseja.		Käytä aina suojalaseja.
	Käytä hengityssuojainta pölyvävässä työssä.		

5 YLEISET TURVALLISUUSOHJEET

Lue kaikki turvavaroitukset ja kaikki ohjeet huolellisesti ennen käyttöä. Varoitusten ja ohjeiden laiminlyöminen voi aiheuttaa sähköiskun, tulipalon ja/tai vaikeita tapaturmia. Tallenna kaikki varoitukset ja ohjeet tulevaa käyttöä varten. Sana ”sähkötyökalu” tarkoittaa sähköverkkoon liitettäviä (johdollisia) sähkötyökaluja tai akkukäyttöisiä (johdottomia) sähkötyökaluja.

5.1 Työskentelyalue

- Pidä työskentelyalue puhtaana ja hyvin valaistuna. Epäjärjestys ja huonosti valaistut työskentelyalueet ovat tapaturma-alttiita.
- Älä käytä laitetta räjähdysriskissä ympäristöissä, joissa on palavia nesteitä, kaasuja tai pölyä. Sähkötyökalut muodostavat kipinöitä, jotka voivat sytyttää pölyn tai höyryt.
- Varmista, että lähetyvillä ei ole lapsia eikä muita henkilöitä työkalun käytön aikana. Keskittymisen herpaantuessa voit menettää laitteen hallinnan.

5.2 Sähköturvallisuus

- Tarkasta aina, että verkkojännite vastaa valmistuskylttiin merkittyä jännitettä.
- Laitteen pistotulpan on oltava pistorasiaan sopiva. Pistotulppaan ei saa tehdä minkäänlaisia muutoksia. Älä käytä sovitimia suojamaadoitettujen laitteiden kanssa. Alkuperäiset pistokkeet ja yhteensopivat pistorasiat pienentävät sähköiskun vaaraa.
- Vältä koskemasta maadoitettuihin pintoihin, kuten putkiin, lämpöpattereihin, liesiin ja jääkaappeihin. Sähköiskun vaara on suurempi, kun olet itse maadoitettu.
- Suojaa laite sateelta ja kosteudelta. Laitteen joutuminen kosketuksiin veden kanssa lisää sähköiskun vaaraa.
- Älä kanna äläkä ripusta laitetta johdosta äläkä irrota pistotulppaa pistorasiasta johdosta vetämällä. Pidä johto kaukana lämpölähteistä, öljystä, terävistä reunoista ja liikkuvista laitteiden osista. Vialliset ja sekaiset johdot lisäävät sähköiskun vaaraa.

- Jos käytät sähkötyökalua ulkotiloissa, käytä sen kanssa ainoastaan ulkotiloihin tarkoitettua jatkojohtoa. Ulkotiloihin hyväksytyyn jatkojohtoon käyttö pienentää sähköiskun vaaraa.
- Ellei sähkötyökalun käyttöä kosteissa tiloissa voida välttää, käytä jäännösvirtalaitteella (RCD) suojattua virtalähdettä. RCD:n käyttö vähentää sähköiskun vaaraa.

5.3 Henkilöturvallisuus

- Ole varovainen. Keskity aina työhösi ja käsittele sähkötyökalua aina järkevasti. Älä käytä laitetta, kun olet väsynyt tai huumeiden, alkoholin tai lääkkeiden vaikutuksen alainen. Hetkellinen tarkkaamattomuus laitteen käytössä voi aiheuttaa vakavia tapaturmia.
- Käytä suojavarusteita ja käytä aina suojalaseja. Suojavarusteiden, kuten polynaamarin, luistamattomien turvakengien, suojakypärän tai kuulosuojainten käyttö vähentää tapaturmien riskiä, kun ne on mitoitettu sähkötyökalun ominaisuuksia ja käyttötarkoitusta vastaaviksi.
- Varmista, että laitetta ei voi käynnistää vahingossa. Varmista, että virtakytkin on OFF-asennossa, ennen kuin liität pistokkeen pistorasiaan. Jos pidät somea katkaisimella kantaessasi laitetta tai liität laitteen sähköverkkoon katkaisimen ollessa päällä, tapaturmien vaara on suuri.
- Irrota säätötyökalut ja ruuvitaltat, ennen kuin kytket laitteen päälle. Työkalu tai ruuvitaltta voi aiheuttaa tapaturmia ollessaan kiinnitettynä pyörivään laitteen osaan.
- Älä kurottaudu. Varmista, että seisot laitetta käyttäessäsi tukevalla alustalla ja että pystyt pitämään tasapainon koko ajan. Näin pystyt hallitsemaan laitteen myös ennalta arvaamattomissa tilanteissa.
- Käytä aina sopivia vaatteita. Älä käytä väljiä vaatteita tai koruja työskentelyn aikana. Varmista, että hiuksesi, vaatteesi ja käsineesi eivät pääse liikkuvien osien väliin. Väljät vaatteet, korut tai pitkät hiukset voivat tarttua kiinni.
- Jos laitteeseen voidaan liittää pölynimuri ja keruulaite, varmista, että ne on kiinnitetty hyvin ja niitä käytetään oikein. Näiden laitteiden käyttö pienentää pölyn aiheuttamia vaaratilanteita.

5.4 Sähkölaitteiden huolellinen käsittely ja käyttö

- Älä ylikuormita laitetta. Käytä työhön vain siihen tarkoitettua sähkölaitetta. Sopivan työkalun käytöllä työskentely sujuu paremmin ja turvallisemmin määritetyllä tehoalueella.
- Älä käytä sähkölaitteita, joiden virtakytkin on viallinen. Sähkölaite, jota ei voi enää kytkeä päälle tai/eikä pois, on vaarallinen ja se on korjattava.
- Irrota pistotulppa pistorasiasta, ennen kuin teet laitteeseen asetuksia, vaihdat lisävarusteita tai asetat laitteen säilöön. Näiden varotoimenpiteiden ansiosta laite ei pääse tahattomasti käynnistymään.
- Säilytä sähkölaitteet aina lasten ulottumattomissa. Älä anna sellaisten henkilöiden käyttää laitetta, jotka eivät ole perehtyneet sen käyttöön eivätkä näihin käyttöohjeisiin. Sähkölaitteet ovat vaarallisia, kun niitä käyttävät kokemattomat henkilöt.
- Huolla sähkölaite huolellisesti. Tarkasta, että liikkuvat laitteen osat toimivat moitteettomasti eivätkä jää jumiin, että laitteessa ei ole rikkoutuneita tai muita viallisia osia, että ne häiritsevät laitteen toimintaa. Korjauta vioittuneet osat ennen laitteen käyttöä. Monet tapaturmat johtuvat puutteellisesti huolletuista sähkölaitteista.
- Pidä terät terävinä ja puhtaina. Huolellisesti huolletut terät, joiden leikkaavat reunat ovat teräviä, jumittavat vähemmän ja niitä on helpompi käyttää.
- Käytä sähkölaitetta, lisävarusteita, varateriä jne. näiden ohjeiden mukaisesti ja siten kuin tietyt laiteyypin käyttöohjeissa on neuvottu. Ota käytön aikana huomioon myös työskentelyolosuhteet ja suorittava toimenpide. Sähkölaitteiden käyttö muuhun kuin määritettyyn käyttötarkoitukseen voi aiheuttaa vaaratilanteita.

5.5 Huolto

- Korjauta laitteesi ainoastaan pätevällä ammattihenkilöllä, joka käyttää vain alkuperäisiä varaosia. Näin varmistat, että laitteesi on turvallinen sitä käytettäessä.

6 LISÄTURVALLISUUSOHJEITA NAUHAHIOMAKONETTA VARTEN

- Pidä työkalua aina kiinni eristetyistä osista.
- Käyttäjän on pidettävä työkalusta kiinni tiukasti molemmilla käsillä.
- Varmista, että työkalu on kytketty päälle ennen kuin kosket työkalua hiomahihnalla.
- Älä koske työkalun pyöriin osiin.
- Tämä kone ei ole vedenkestävä, joten älä lisää vettä työkalupaleen pinnalle.
- Hiontatyöt on suoritettava hyvin tuuletetulla työalueella.
- Osa aineiden materiaaleista voi olla myrkyllisiä.
- Varmista, että käytät käsiteltävää materiaalia vastaavia pölymaskeja/hengityssuojaimia.

7 LISÄTURVALLISUUSOHJEITA AKKUJA JA LATUREITA VARTEN**7.1 Akut**

- Älä yritä koskaan mistään syystä avata.
- Älä varastoi tiloissa, joissa lämpötila voi ylittää 40 °C.
- Lataa vain 4 °C - 40 °C ympäristölämpötilassa.
- Säilytä akut viileässä ja kuivassa tilassa (5-20 °C). Älä koskaan säilytä akkuja lataamattomina.
- Li-ion-akkujen sähkövaraus on parasta purkaa säännöllisesti ja ladata ne uudelleen (vähintään 4 kertaa vuodessa). Pitkään varastoitaessa Li-ion-akun ihannelataus on 40 %.
- Akkuja hävitettäessä noudata kohdassa "Ympäristön suojeleminen" annettuja ohjeita.
- Älä aiheuta oikosulkuja. Jos liitäntä tehdään positiivisen (+) ja negatiivisen (-) liittimen välillä suoraan tai tapahtuu vahingossa kosketus metalliesineisiin, akkuun tulee oikosulku ja voimakas virta ja saa aikaan lämmön kehittymistä, mistä voi olla seurauksena kotelon halkeaminen tai tulipalo.
- Ei saa kuumentaa. Jos akkuja kuumennetaan yli 100 °C, tiivisteet ja eristeet ja muut muovikomponentit voivat vioittua ja seurauksena voi olla akkunesteen vuoto ja/tai sisäinen oikosulku, joka saa aikaan lämmön kehittymistä ja aiheuttaa halkeamia tai tulipalon. Älä myöskään hävitä akkuja polttamalla. Siitä voi olla seurauksena räjähdys ja/tai vakava palaminen.
- Äärimmäisissä olosuhteissa voi tapahtua akun vuotaminen. Jos huomaat nestettä akun päällä, toimi seuraavasti:
 - Pyyhi neste pois huolellisesti pyyhkeellä. Vältä ihokosketusta.
 - Iho- tai silmäkosketuksessa noudata alla olevia ohjeita:
 - ✓ Huuhtelee välittömästi vedellä. Neutralisoi miedolla hapolla kuten sitruunamehulla tai etikalla.
 - ✓ Silmäkosketuksessa huuhtelee huolellisesti puhtaalla vedellä vähintään 10 minuuttia. Hakeudu lääkärinhoitoon.



Tulipalon vaara! Vältä oikosulkuja irrotetun akun liitännöissä. Akkua ei saa polttaa.

7.2 Laturi

- Älä yritä koskaan ladata ei ladattavia akkuja.
- Vaihdata vialliset johdot välittömästi.
- Älä altista vedelle.
- Älä avaa laturia.
- Älä lävistä laturia.

- Laturi on tarkoitettu vain sisäkäyttöön.

8 LATAUS JA ASETUS TAI AKUN POISTO

8.1 Laturin merkkivalot (kuva 1)

Yhdistä laturi virtalähteeseen:

- Kiinteästi palava vihreä: valmis lataamaan.
- Vilkkuva punainen: lataus käynnissä.
- Kiinteästi palava vihreä: ladattu.
- Kiinteästi palava vihreä ja punainen: akku tai laturi vaurioitunut.



Huomaa: jos akku ei sovi paikoilleen kunnolla, irrota se ja vahvista, että akku on tarkoitettu tällä laturimallille. Tämä ilmoitetaan teknisten tietojen kaaviossa. Älä lataa muita akkuja tai sellaisia akkuja, jotka eivät sovi kunnolla laturiin.

1. Tarkasta laturi ja akku säännöllisesti niiden ollessa liitettynä.
2. Irrota laturi ja irrota se akusta, kun olet valmis.
3. Anna akun jäähtyä kokonaan ennen kuin käytät sitä.
4. Säilytä laturi ja akku sisätiloissa, poissa lasten ulottumattomista.



HUOMAA: Jos akku on kuuma jatkuvan käytön jälkeen työkalussa, anna sen jäähtyä huoneen lämpötilaan ennen lataamista. Tämä pidentää akkujesi ikää.

8.2 Akun poistaminen/asettaminen (kuva 2)



VAROITUS: Ennen säätöjen tekemistä varmista, että työkalu on sammutettu ja poista akku.

- Pidä työkalua yhdellä kädellä ja akkua toisella.
- Asennus: työnnä ja liu'uta akku akkuporttiin, varmista, että vapautussalpa akun takapuolella napsahtaa paikoilleen ja akku on kiinni ennen kuin aloitat toimintoa.
- Poista: Paina akun vapautussalpaa ja vedä akku ulos samalla kertaa.

8.3 Akun varauskyvyn ilmaisimet (kuva 3)

Akussa on akun varauskyvyn ilmaisimet (10). Voit tarkastaa akun varauskyvyn painiketta painamalla (9). Ennen kuin käytät konetta, paina kytkimen laukaisinta tarkistaaksesi, onko akussa riittävästi latausta, jotta se toimii kunnolla.

Nämä 3 LED-valoa näyttävät akun varauskyvyn tason:

3 LEDiä palaa: Akku on täysin ladattu.

2 LEDiä palaa: Akku on 60 % ladattu.

1 LED palaa: Akku on melkein tyhjä.

9 OMINAISUUDET

Viimeistelyhiomakone on varustettu TPR-pehmokahvalla ja suojaavilla osilla. TPR (lämpömuovattu kumi) on joustavaa, iskuja vaimentavaa ja ympäristöystävällistä (kierrätettävä).

10 KOKOONPANO

10.1 Hiomahihnan asentaminen ja poistaminen (kuva 4)

- Vedä säädettävää hihnanuppia (4) eteenpäin.
- Aseta hihna vetopyörään ja vedä hihnaa varren etuosaan. Anna sitten hihnan liukua hihnapyörän yli.
- Palauta säädettävä hihnanuppi (4) alkuperäiseen asentoon.

10.2 Hihnan tasakäynnin säätäminen (kuva 5)

- Tarkista, että hiomahihna liikkuu keskellä ennen työn aloittamista.
- Anna hihnan liikkua vapaasti ja käännä säädettävää tasakäyntinuppia joko myötäpäivään tai vastapäivään säätääksesi hihnan tasakäynnin, kunnes hiomahihna liikkuu tasaisesti.

11 KÄYTTÖ

Tutustu hiomakoneen kaikkiin käyttöominaisuuksiin ja turvallisuusvaatimuksiin, ennen kuin yrität käyttää laitetta.



Varoitus! Irrota akku aina laitteesta, kun kokoat osia, teet säätöjä, puhdistat laitetta tai kun et käytä laitetta. Akun irti kytkeminen estää tahattoman käynnistytksen, mistä voi seurata vakava loukkaantuminen.



Älä hio rapattuja pintoja, (VAROITUS: siinä tapauksessa takuu mitätöidään) se voi tukkia moottorin ja vahingoittaa sen täysin (hiiliharjat, laakerit,...).

11.1 Hiontoaiminto (kuva 6)

- Pidä työkalua kiinni molemmilla käsillä edessäsi ja pois päin itsestäsi ja seiso vakaassa asennossa.
- Kytke työkalu päälle ja anna moottorin nousta täyteen nopeuteensa.
- Paina työkalua varovasti työkappaleen pintaa vasten ja liikuta työkalua eteen ja taakse.
- Paina hihnaa vain kevyesti työkappaleeseen. Liiallinen paine voi vahingoittaa hihnaa ja lyhentää työkalun käyttöikää.

11.2 Virtakatkaisin (kuva 7)

Kytke akku (7) sähkötyökaluun painamalla akun vapautuspainiketta (8). Työkalua käytetään painamalla ja vapauttamalla kytkimen laukaisinta (3). Kone käynnistyy painamalla kytkimen laukaisinta (3) ja sammuu vapauttamalla kytkimen laukaisinta (3). Paina lukituspainiketta (2) ja kytkimen laukaisinta samaan aikaan lukitaksesi kytkimen asentoonsa, ja kone toimii tauotta. Paina kytkimen laukaisinta pohjaan ja vapauta laukaisin vapauttaaksesi työkalun.

11.3 Nopeuden muuttaminen (kuva 8)

- Nimellisa nopeutta ja iskutasoa voidaan säätää kääntämällä nopeuden valintapyörää (6).
- Kone kiihtyy, kun säädät vaihtelevaa nopeuden valitsinta (6) arvosta 1 arvoon 6.
- Kone hidastuu, kun säädät vaihtelevaa nopeuden valitsinta (6) arvosta 6 arvoon 1.
- Valitse sopiva nopeus työkappaleen mukaan.



HUOMIO: Säädä nopeuden valitsin vain 1 ja 6 välillä. Älä pakota valintapyörää näiden arvojen ulkopuolelle tai työkalu voi vahingoittua.



VAROITUS: Vältä tukkimasta tuuletusaukkoja, sillä muuten epäkeskiohiomakone saattaa ylikuumeta.



VAROITUS: Onnettomuuksien välttämiseksi sammuta työkalu ja kytke se irti virtalähteestä käytön jälkeen. Puhdista ja varastoi työkalu sisätiloissa ja kaukana lasten ulottuvilta.

11.4 Koneen erityisohjeet

- Kiinnitä työkappale, jotta se ei liiku hiomahihnan alla.
- Kun käynnistät tai sammutat koneen, älä anna työkalun olla kosketuksissa työkappaleen kanssa. Muussa tapauksessa hiomahihna voi vahingoittaa tai voit menettää koneen hallinnan.
- Kun käytät konetta, varo ettei yksikään kehon osa koske koneen tai hihnan liikkuvia osia.
- Vältä kosketusta hiomahihnan kanssa koko ajan.

12 TEKNISET TIEDOT

Nimellisjännite	20 V
Pyörimisnopeus	360 - 800 m/min
Hiomavarren pituus	110mm
Hiomanauhan koko	13x457mm
Hiomapinta	13 mm
Moottorityyppi	Harjattu
Pehmokahva	Kyllä

13 MELU

Melupäästöjen arvot on mitattu asianmukaisen standardin mukaan. (K=3)

Äänenpainetaso LpA	81 dB(A)
Äänitehotaso LwA	92 dB(A)



HUOMIO! Käytä kuulosuojaimia, kun äänenpaine on yli 85 dB(A).

aw (Tärinätaso)	3,4 m/s ²	K = 1,5 m/s ²
-----------------	----------------------	--------------------------

14 PUHDISTUS JA HUOLTO

- Poista akku työkalusta ennen kuin teet koneelle säätöjä, huoltoa ja ylläpitoa.
- Laite ei tarvitse erityistä huoltoa.
- Turvallisen ja tehokkaan käytön vuoksi, pidä kone ja tuuletusaukot aina puhtaina.
- Varmista aina, että työkalu on kytketty pois ja virtajohto irrotettu, ennen kuin suoritat mitään töitä työkalussa.

15 SÄILYTYS

- Puhdista koko kone ja sen lisävarusteet.
- Säilytä lasten ulottumattomissa vakaassa ja turvallisessa asennossa, viileässä ja kuivassa paikassa, välttäen liian kuumia tai liian kylmiä lämpötiloja.
- Suojele suoralta auringonpaisteelta. Säilytä pimeässä, mikäli mahdollista.
- Älä säilytä muovipusseissa kosteuden kerääntymisen välttämiseksi.

16 TAKUU

- Tälle tuotteelle on annettu lakisääteinen 36 kuukauden takuu, joka alkaa hankintapäivämäärästä, jolloin ensimmäinen käyttäjä on ostanut tuotteen.
- Takuu kattaa kaikki materiaali- tai valmistusviat, mutta ei kata: akkuja, latureita normaalista osien kulumisesta johtuvia vikoja, kuten laakereita, harjoja, kaapeleita, tulppia tai lisävarusteita kuten poria, poran teriä, sahan teriä jne.; vahinkoja tai vikoja, jotka johtuvat väärinkäytöstä, onnettomuuksista tai tuotteeseen tehdyistä muutoksista; eikä myöskään kuljetuskustannuksia.
- Väärästä käytöstä johtuvat viat ja/tai vauriot eivät myöskään kuulu takuun piiriin.
- Pidätämme myös itsellämme oikeuden hylätä vaatimus, joka koskee työkalun väärästä käytöstä aiheutunutta ruumiillista vammaa.
- Korjaukset saa suorittaa vain Powerplus työkalujen valtuuttamassa huoltopisteessä.
- Lisätietoja saat tarvittaessa puhelinnumerosta 00 32 3 292 92 90.
- Asiakas vastaa myös mahdollisista kuljetuskustannuksista, ellei ole kirjallisesti toisin sovittu.
- Samanaikaisesti mitään vaatimuksia ei voida tehdä takuuseen, jos laitteessa ilmenevä vika on seurausta laiminlyödyistä huolloista tai ylikuormituksesta.
- Takuun piiriin eivät kuulu viat, jotka johtuvat nesteen tunkeutumisesta laitteeseen, liiallisesta pölystä, tahallisesti aiheutetusta viasta (tahallisesta toiminnasta tai huolimattomuudesta johtuen), väärästä käytöstä (laitteelle sopimattomat käyttötarkoitukset), taitamattomasta käytöstä (esim. käsikirjan ohjeita ei noudateta), väärästä kokoamisesta, salaman iskusta, virheellisestä verkkojännitteestä. Tämä lista ei ole rajoittava.
- Vaatimusten hyväksyminen takuun piiriin kuuluvana ei voi koskaan johtaa takuukauden pidentämiseen eikä uuden takuukauden alkamiseen, jos laite joudutaan vaihtamaan uuteen.
- Laitteet tai osat jotka on vaihdettu takuun piiriin kuuluvana, ovat Varo NV:n omaisuutta.
- Pidätämme itsellämme oikeuden hylätä vaatimukset, jos hankintaa ei voida tarkistaa tai jos on ilmeistä, ettei tuotetta ei ole huollettu asianmukaisesti. (ilmanottoaukkojen puhdistus, hiiliharjojen säännöllinen huolto,...)
- Säilytä kassakuitti ostopäivämäärän tositteena.
- Työkalu on palautettava purkamattomana jälleenmyyjälle hyväksyttävän puhtaassa kunnossa, alkuperäisessä muotoilussa laatikossaan (mikäli käytettävissä tälle yksikölle) ostotositteen kera.
- Jotta työkalusi toimisi optimaalisesti, se on ladattava vähintään kerran kuukaudessa.

17 LAITTEEN KÄYTÖSTÄ POISTAMINEN



Jos joudut poistamaan laitteen käytöstä pitkäaikaisen käytön jälkeen, älä hävitä sitä tavallisen kotitalousjätteen mukana, vaan huoolehdi sen hävittämisestä ympäristöä suojaavalla tavalla. Sähkölaitteiden tuottamia jätteitä ei saa käsitellä samalla tavalla kuin tavallisia kotitalousjätteitä.

Hoida niiden kierrätys asianmukaisessa jätteen käsittelylaitoksessa. Kysy neuvoa talteenotosta ja romutuksesta paikalliselta viranomaiselta tai jälleenmyyjältä.

18 VAATIMUSTENMUKAISUUSVAKUUTUS



VARO – Vic. Van Rompuy N.V. - Joseph Van Instraat 9 - BE2500 Lier - BELGIA ilmoittaa, että

Tuote: Nauhahiomakone 20 V – Akkukäyttöinen
Tavaramerkki: PowerPlus
Malli: POWDP50700

on yhdenmukaistettuihin eurooppalaisiin standardien soveltamiseen perustuvien sovellettavien eurooppalaisten direktiivien olennaisten vaatimusten ja muiden asiaankuuluvien säännösten mukainen. Laitteen luvaton muokkaaminen johtaa tämän vakuutuksen mitätöitymiseen.

Euroopan yhteisön direktiivit (sekä niiden mahdolliset muutokset allekirjoituspäivään saakka):

2011/65/EU
2006/42/EC
2014/30/EU

Eurooppalaiset yhdenmukaistetut standardit (sekä niiden mahdolliset muutokset allekirjoituspäivään saakka):

EN62841-1 : 2015
EN62841-2-4 : 2014
EN55014-1 : 2017
EN55014-2 : 2015

Teknisten asiakirjojen haltija: Philippe Vankerkhove, VARO – Vic Van Rompuy N.V.

Allekirjoittanut toimii yrityksen toimitusjohtajan puolesta,

Mertens Ludo

Ludo Mertens
Sertifiointijohtaja
01/10/2021, Lier - Belgium

1	ΕΦΑΡΜΟΓΗ	3
2	ΠΕΡΙΓΡΑΦΗ (ΕΙΚ. Α).....	3
3	ΛΙΣΤΑ ΠΕΡΙΕΧΟΜΕΝΩΝ ΣΥΣΚΕΥΑΣΙΑΣ	3
4	ΣΥΜΒΟΛΑ	4
5	ΓΕΝΙΚΕΣ ΠΡΟΕΙΔΟΠΟΙΗΣΕΙΣ ΑΣΦΑΛΕΙΑΣ ΓΙΑ ΤΑ ΗΛΕΚΤΡΙΚΑ ΕΡΓΑΛΕΙΑ	4
5.1	Χώρος εργασίας.....	4
5.2	Ηλεκτρική ασφάλεια.....	4
5.3	Ατομική ασφάλεια	5
5.4	Χρήση και φροντίδα των ηλεκτρικών εργαλείων	5
5.5	Σέρβις	6
6	ΠΡΟΣΘΕΤΕΣ ΠΡΟΕΙΔΟΠΟΙΗΣΕΙΣ ΑΣΦΑΛΕΙΑΣ ΓΙΑ ΤΗ ΛΙΜΑ/ΤΑΙΟΝΙΟΛΕΙΑΝΤΗΡΑ	6
7	ΠΡΟΣΘΕΤΕΣ ΟΔΗΓΙΕΣ ΑΣΦΑΛΕΙΑΣ ΓΙΑ ΜΠΑΤΑΡΙΕΣ ΚΑΙ ΦΟΡΤΙΣΤΕΣ.....	6
7.1	Μπαταρίες.....	6
7.2	Φορτιστές	7
8	ΦΟΡΤΙΣΗ ΚΑΙ ΕΙΣΑΓΩΓΗ Η ΑΦΑΙΡΕΣΗ ΤΗΣ ΜΠΑΤΑΡΙΑΣ.....	7
8.1	Ενδείξεις φορτιστή (Εικ. 1).....	7
8.2	Αφαίρεση/εισαγωγή μπαταρίας (Εικ. 2).....	8
8.3	Δείκτης χωρητικότητας μπαταρίας (Εικ. 3)	8
9	ΧΑΡΑΚΤΗΡΙΣΤΙΚΑ.....	8
10	ΣΥΝΑΡΜΟΛΟΓΗΣΗ	8
10.1	Εγκατάσταση ή αφαίρεση του ιμάντα λείανσης (Εικ. 4).....	8
10.2	Ρύθμιση της τροχιάς ιμάντα (Εικ. 5)	8
11	ΛΕΙΤΟΥΡΓΙΑ.....	9
11.1	Λειτουργία λείανσης (Εικ. 6).....	9
11.2	Ενεργοποίηση / Απενεργοποίηση (Εικ. 7).....	9
11.3	Αλλαγή ταχύτητας (Εικ. 8)	9
11.4	Ειδικές οδηγίες για το μηχάνημα	10
12	ΤΕΧΝΙΚΑ ΧΑΡΑΚΤΗΡΙΣΤΙΚΑ.....	10

13	ΘΟΡΥΒΟΣ	10
14	ΚΑΘΑΡΙΣΜΟΣ ΚΑΙ ΣΥΝΤΗΡΗΣΗ.....	10
15	ΑΠΟΘΗΚΕΥΣΗ	10
16	ΕΓΓΥΗΣΗ.....	11
17	ΠΕΡΙΒΑΛΛΟΝ	12
18	ΔΗΛΩΣΗ ΣΥΜΜΟΡΦΩΣΗΣ	12

**ΛΙΜΑ/ΤΑΙΝΙΟΛΕΙΑΝΤΗΡΑΣ 20 V (ΔΕΝ ΠΕΡ/ΤΑΙ ΜΠΑΤΑΡΙΑ)
POWDP50700****1 ΕΦΑΡΜΟΓΗ**

Η λίμα χρησιμοποιείται για τη λείανση και το λουστράρισμα ξύλου, πλαστικού και άλλων παρόμοιων υλικών. Άλλες συνηθισμένες εργασίες είναι η προετοιμασία μετάλλων και ο καθαρισμός κολλήσεων. Είναι σημαντικό να βεβαιώνετε ότι ο χειριστής χρησιμοποιεί τον σωστό ιμάντα λείανσης! Ακατάλληλο για επαγγελματική χρήση.



ΠΡΟΕΙΔΟΠΟΙΗΣΗ! Για τη δική σας ασφάλεια, διαβάστε προσεκτικά αυτό το εγχειρίδιο και τις γενικές οδηγίες ασφάλειας πριν χρησιμοποιήσετε το μηχάνημα. Αν δώσετε το ηλεκτρικό εργαλείο σε άλλον χρήστη, θα πρέπει να δώσετε μαζί και αυτές τις οδηγίες.

2 ΠΕΡΙΓΡΑΦΗ (ΕΙΚ. Α)

1. Μαλακή λαβή
2. Κουμπί κλειδώματος
3. Διακόπτης σκανδάλης
4. Κουμπί ρύθμισης ιμάντα
5. Κουμπί ρύθμισης τροχιάς
6. Επιλογέας ταχύτητας
7. Πακέτο μπαταρίας (ΔΕΝ ΠΕΡ/ΤΑΙ)
8. Κουμπί απασφάλισης πακέτου μπαταρίας
9. Κουμπί ένδειξης χωρητικότητας μπαταρίας
10. Ένδειξη χωρητικότητας μπαταρίας
11. Ιμάντας λείανσης
12. Τροχός οδήγησης

3 ΛΙΣΤΑ ΠΕΡΙΕΧΟΜΕΝΩΝ ΣΥΣΚΕΥΑΣΙΑΣ

- Αφαιρέστε όλα τα υλικά της συσκευασίας.
- Αφαιρέστε τα διαχωριστικά κλπ. της συσκευασίας (αν υπάρχουν).
- Ελέγξτε αν τα περιεχόμενα της συσκευασίας είναι πλήρη.
- Ελέγξτε το μηχάνημα, το καλώδιο τροφοδοσίας, το φως και όλα τα εξαρτήματα για πιθανές ζημιές κατά τη μεταφορά.
- Φυλάξτε τα υλικά της συσκευασίας όσο το δυνατόν περισσότερο χρόνο, μέχρι το τέλος της περιόδου εγγύησης. Απορρίψτε τα μετά στο τοπικό σας σύστημα διάθεσης αποβλήτων.



ΠΡΟΕΙΔΟΠΟΙΗΣΗ: Τα υλικά συσκευασίας δεν είναι παιχνίδια! Τα παιδιά δεν πρέπει να παίζουν με τις πλαστικές σακούλες! Υπάρχει κίνδυνος πνιγμού!











1x λίμα/ταινιολειαντήρας 20 V
1x ιμάντας λείανσης (1 x 80 γρ.)
1x εγχειρίδιο χρήσης



Αν κάποιο στοιχείο λείπει ή είναι κατεστραμμένο, επικοινωνήστε με τον προμηθευτή σας.

4 ΣΥΜΒΟΛΑ

Σε αυτό το εγχειρίδιο ή/και πάνω στο μηχάνημα χρησιμοποιούνται τα εξής σύμβολα:

	Δηλώνει κίνδυνο τραυματισμού ή βλάβης στο εργαλείο.		Σύμφωνα με τις βασικές απαιτήσεις των Ευρωπαϊκών Οδηγιών.
	Διαβάστε το εγχειρίδιο πριν από τη χρήση.		Κλάση II - Το μηχάνημα διαθέτει διπλή μόνωση. Δεν χρειάζεται επομένως καλώδιο γείωσης (μόνο για φορτιστή).
	Θερμοκρασία περιβάλλοντος 40 °C μέγ. (μόνο για μπαταρία).		Μην εκθέσετε τον φορτιστή και το πακέτο μπαταριών στο νερό.
	Χρησιμοποιείτε την μπαταρία και τον φορτιστή μόνο μέσα σε κλειστό χώρο.		Μην κάψετε το πακέτο μπαταρίας ή τον φορτιστή.
	Υποχρεωτική χρήση προστατευτικών γυαλιών.		Φορέστε γάντια.
	Χρησιμοποιείτε πάντα αναπνευστική συσκευή.		

5 ΓΕΝΙΚΕΣ ΠΡΟΕΙΔΟΠΟΙΗΣΕΙΣ ΑΣΦΑΛΕΙΑΣ ΓΙΑ ΤΑ ΗΛΕΚΤΡΙΚΑ ΕΡΓΑΛΕΙΑ

Διαβάστε όλες τις προειδοποιήσεις και οδηγίες. Η μη τήρηση των προειδοποιήσεων και οδηγιών μπορεί να αποτελέσει αιτία ηλεκτροπληξίας, πυρκαγιάς ή/και σοβαρών τραυματισμών. Φυλάξτε τις προειδοποιήσεις και οδηγίες ασφάλειας για μελλοντική χρήση. Ο όρος «ηλεκτρικό εργαλείο» που χρησιμοποιείται στις προειδοποιήσεις αναφέρεται σε ηλεκτρικά εργαλεία που λειτουργούν με ρεύμα (με καλώδιο ή με μπαταρία (χωρίς καλώδιο, επαναφορτιζόμενα).

5.1 Χώρος εργασίας

- Διατηρείτε τον χώρο εργασίας σας καθαρό και να είναι πάντα καλά φωτισμένος. Η ακαταστασία και ο ελλιπής φωτισμός στον χώρο εργασίας δημιουργούν συνθήκες για ατυχήματα.
- Μην εργάζεστε με ηλεκτρικά εργαλεία σε περιβάλλον όπου υπάρχει κίνδυνος έκρηξης, π.χ. όπου υπάρχουν εύφλεκτα υγρά, αέρια ή σκόνη. Τα ηλεκτρικά εργαλεία παράγουν σπινθήρες που μπορούν να δημιουργήσουν ανάφλεξη της σκόνης ή των ατμών.
- Κατά τη διάρκεια της χρήσης του ηλεκτρικού εργαλείου, φροντίστε ώστε να μην πλησιάζουν κοντά παιδιά και άλλα άτομα. Αν αποσπαστεί η προσοχή σας μπορεί να χάσετε τον έλεγχο του εργαλείου.

5.2 Ηλεκτρική ασφάλεια

- Ελέγχετε πάντα αν η ισχύς τροφοδοσίας αντιστοιχεί στην τάση που αναγράφεται στην πλακέτα χαρακτηριστικών.
- Το φως των ηλεκτρικών εργαλείων πρέπει να ταιριάζει στην αντίστοιχη πρίζα. Μην κάνετε κανενός είδους τροποποίηση στο φως. Μην χρησιμοποιείτε προσαρμοστικά φως στα γειωμένα ηλεκτρικά εργαλεία. Τα φως που δεν έχουν υποστεί τροποποιήσεις και οι κατάλληλες πρίζες μειώνουν τον κίνδυνο θανατηφόρας ηλεκτροπληξίας.

- Αποφεύγετε την επαφή του σώματός σας με γειωμένες επιφάνειες, όπως σωλήνες, καλοριφέρ, κουζίνες και ψυγεία. Όταν το σώμα σας είναι γειωμένο, αυξάνεται ο κίνδυνος θανατηφόρας ηλεκτροπληξίας.
- Μην εκθέτετε τα ηλεκτρικά εργαλεία στη βροχή ή την υγρασία. Η διείσδυση νερού στο ηλεκτρικό εργαλείο αυξάνει τον κίνδυνο θανατηφόρας ηλεκτροπληξίας.
- Μην κακομεταχειρίζεστε το καλώδιο. Μη χρησιμοποιήσετε ποτέ το καλώδιο για να μεταφέρετε, να τραβήξετε ή να αποσυνδέσετε το εργαλείο από την πρίζα. Έχετε το καλώδιο μακριά από εστίες θερμότητας, λάδια, κοφτερές ακμές ή κινούμενα εξαρτήματα. Τα χαλασμένα ή μπερδεμένα καλώδια αυξάνουν τον κίνδυνο θανατηφόρας ηλεκτροπληξίας.
- Όταν χρησιμοποιείτε το ηλεκτρικό εργαλείο σε εξωτερικούς χώρους, χρησιμοποιείτε καλώδιο προέκτασης κατάλληλο για χρήση σε εξωτερικούς χώρους. Η χρήση καλωδίου προέκτασης κατάλληλου για χρήση σε εξωτερικούς χώρους μειώνει τον κίνδυνο θανατηφόρας ηλεκτροπληξίας.
- Αν είναι απαραίτητο να χρησιμοποιήσετε ένα ηλεκτρικό εργαλείο σε μέρος όπου υπάρχει υγρασία, η τροφοδοσία του θα πρέπει να γίνει από ρεύμα που προστατεύεται από σύστημα παραμένοντος ρεύματος (RCD). Η χρήση ενός συστήματος RCD μειώνει τον κίνδυνο θανατηφόρας ηλεκτροπληξίας.

5.3 Ατομική ασφάλεια

- Να είστε προσεκτικοί. Προσέχετε αυτό που κάνετε και χρησιμοποιείτε κοινή λογική στην εργασία σας με ένα ηλεκτρικό εργαλείο. Μη χρησιμοποιείτε ένα ηλεκτρικό εργαλείο αν είστε κουρασμένοι ή υπό την επήρεια ναρκωτικών, αλκοόλ ή φαρμάκων. Μία στιγμή απροσεξίας, κατά τη διάρκεια χρήσης του εργαλείου, μπορεί να οδηγήσει σε σοβαρό τραυματισμό.
- Χρησιμοποιείτε εξοπλισμό ασφάλειας. Φοράτε πάντα προστατευτικά γυαλιά. Η χρήση εξοπλισμού ασφάλειας, όπως μάσκα σκόνης, αντιολισθητικά παπούτσια, κράνος ή υατασπίδες όποτε χρειάζεται, ελαττώνει τον κίνδυνο τραυματισμού.
- Αποφεύγετε την τυχαία εκκίνηση του μηχανήματος. Βεβαιώνετε ότι ο διακόπτης βρίσκεται στη θέση OFF (κλειστός) πριν συνδέσετε το φις στην πρίζα. Αν κατά τη μεταφορά του μηχανήματος έχετε το δάχτυλό σας πάνω στον διακόπτη ή συνδέσετε το μηχάνημα στην πρίζα όταν ο διακόπτης είναι στη θέση ON (ανοικτός), αυξάνετε τις πιθανότητες ατυχήματος.
- Πριν θέσετε σε λειτουργία το μηχάνημα, αφαιρείτε τα ρυθμιστικά εργαλεία και τα μηχανικά κλειδιά. Ένα εργαλείο ή μηχανικό κλειδί που έχει μείνει πάνω σε ένα περιστρεφόμενο εξάρτημα του μηχανήματος, μπορεί να οδηγήσει σε τραυματισμό.
- Μην προεκτείνετε. Πατάτε σταθερά κάτω και διατηρείτε πάντα την ισορροπία σας. Έτσι θα μπορείτε να ελέγχετε καλύτερα το εργαλείο σε περίπτωση μη αναμενόμενης κατάστασης.
- Φοράτε κατάλληλα ρούχα. Μη φοράτε φαρδιά ρούχα ή κοσμήματα. Προσέχετε ώστε τα μαλλιά, τα ρούχα και τα γάντια σας να μην πλησιάζουν στο εργαλείο. Τα φαρδιά ρούχα, τα κοσμήματα ή τα μακριά μαλλιά μπορεί να πιαστούν στα κινούμενα εξαρτήματα.
- Αν υπάρχουν συσκευές εξαγωγής σκόνης για σύνδεση στο μηχάνημα, φροντίστε να τις συνδέσετε και να τις χρησιμοποιήσετε σωστά. Η χρήση τέτοιων συσκευών μειώνει τους κινδύνους που σχετίζονται με τη σκόνη.

5.4 Χρήση και φροντίδα των ηλεκτρικών εργαλείων

- Μην περιμένετε από το εργαλείο να κάνει περισσότερα από όσα μπορεί. Χρησιμοποιείτε το κατάλληλο ηλεκτρικό εργαλείο για την εργασία σας. Ένα ηλεκτρικό εργαλείο θα κάνει καλύτερα και ασφαλέστερα τη δουλειά του αν χρησιμοποιείται για τον σκοπό για τον οποίο προορίζεται.
- Μη χρησιμοποιήσετε το ηλεκτρικό εργαλείο αν ο διακόπτης είναι ελαττωματικός. Ένα ηλεκτρικό εργαλείο με χαλασμένο διακόπτη είναι επικίνδυνο και πρέπει να επισκευαστεί.

- Πριν κάνετε ρυθμίσεις, αλλάξτε εξαρτήματα ή αποθηκεύσετε το εργαλείο, αποσυνδέετε το φις από την πρίζα. Αυτά τα προληπτικά μέτρα μειώνουν το ενδεχόμενο της τυχαίας εκκίνησης του εργαλείου.
- Φυλάσσετε τα ηλεκτρικά εργαλεία, όταν δεν τα χρησιμοποιείτε, σε χώρους όπου δεν πλησιάζουν παιδιά και μην επιτρέπτε τη χρήση του εργαλείου από άτομα που δεν είναι εξοικειωμένα με αυτό ή δεν έχουν διαβάσει τις οδηγίες χρήσης. Τα ηλεκτρικά εργαλεία είναι επικίνδυνα όταν χρησιμοποιούνται από άτομα που δεν έχουν σχετική εμπειρία.
- Τα ηλεκτρικά εργαλεία χρειάζονται συντήρηση. Ελέγχετε μήπως τα κινούμενα εξαρτήματα είναι κακώς ευθυγραμμισμένα ή μπλοκαρισμένα, μήπως υπάρχουν εξαρτήματα σπασμένα ή ζημιές, και οτιδήποτε άλλο μπορεί να επηρεάσει τη λειτουργία του εργαλείου. Αν το εργαλείο πάθει ζημιά, θα πρέπει να επισκευαστεί. Πολλά ατυχήματα συμβαίνουν λόγω της κακής συντήρησης των ηλεκτρικών εργαλείων.
- Διατηρείτε τα εργαλεία κοπής αιχμηρά και καθαρά. Αν τα εργαλεία κοπής συντηρούνται σωστά και έχουν αιχμηρές λεπίδες, υπάρχουν λιγότερες πιθανότητες να μπλοκάρουν και ο χειρισμός τους είναι ευκολότερος.
- Χρησιμοποιείτε τα ηλεκτρικά εργαλεία, τα εξαρτήματα τα κοπτικά εργαλεία κλπ. σύμφωνα με αυτές τις οδηγίες και σύμφωνα με τον τρόπο χρήσης για τον οποίο είναι σχεδιασμένο αυτό το είδος εργαλείου, λαμβάνοντας επίσης υπόψη τις συνθήκες εργασίας και την εργασία που θέλετε να κάνετε. Η χρήση των ηλεκτρικών εργαλείων για άλλο σκοπό ή με άλλο τρόπο, εκτός από αυτούς για τους οποίους είναι σχεδιασμένο, μπορεί να οδηγήσει σε επικίνδυνες καταστάσεις.

5.5 Σέρβις

- Το σέρβις του ηλεκτρικού εργαλείου σας πρέπει μόνο από εξειδικευμένο τεχνικό προσωπικό και να χρησιμοποιούνται μόνο γνήσια ανταλλακτικά. Έτσι εξασφαλίζεται ότι θα λειτουργεί σύμφωνα με τα απαιτούμενα πρότυπα ασφαλείας.

6 ΠΡΟΣΘΕΤΕΣ ΠΡΟΕΙΔΟΠΟΙΗΣΕΙΣ ΑΣΦΑΛΕΙΑΣ ΓΙΑ ΤΗ ΛΙΜΑ/ΤΑΙΟΝΙΟΛΕΙΑΝΤΗΡΑ

- Πάντοτε να κρατάτε το εργαλείο από τη μονωμένη λαβή του.
- Ο χειριστής θα πρέπει να κρατά το εργαλείο καλά και με τα δύο χέρια.
- Βεβαιωθείτε ότι το εργαλείο έχει θεθεί σε λειτουργία πριν αγγίξετε το τεμάχιο εργασίας με τον ιμάντα λείανσης.
- Μην αγγίζετε τα περιστρεφόμενα εξαρτήματα του εργαλείου.
- Το μηχάνημα αυτό είναι αδιάβροχο, επομένως μην προσθέτετε νερό στην επιφάνεια του τεμαχίου εργασίας.
- Όταν πρόκειται να εκτελεστούν εργασίες λείανσης, ο χώρος εργασίας πρέπει απαραίτητως να αερίζεται καλά.
- Κάποια από τα υλικά που περιλαμβάνονται στις χημικές ενώσεις μπορεί να είναι τοξικά.
- Φροντίστε να χρησιμοποιείτε τις μάσκες σκόνης/αναπνευστήρες που απαιτούνται στο υλικό υπό επεξεργασία.

7 ΠΡΟΣΘΕΤΕΣ ΟΔΗΓΙΕΣ ΑΣΦΑΛΕΙΑΣ ΓΙΑ ΜΠΑΤΑΡΙΕΣ ΚΑΙ ΦΟΡΤΙΣΤΕΣ

7.1 Μπαταρίες

- Μην επιχειρήσετε ποτέ να τις ανοίξετε για οποιονδήποτε λόγο.
- Μην αποθηκεύσετε το προϊόν σε μέρος όπου η θερμοκρασία μπορεί να υπερβεί τους 40 °C.
- Φορτίζετε μόνο σε θερμοκρασία περιβάλλοντος, μεταξύ 4 °C και 40 °C.
- Φυλάσσετε τις μπαταρίες σας σε δροσερό και ξηρό μέρος (5 °C-20 °C). Μην αποθηκεύσετε ποτέ τις μπαταρίες αποφορτισμένες.

- Είναι καλύτερο για τις μπαταρίες ιόντων λιθίου να αποφορτίζονται και να τις επαναφορτίζονται τακτικά (τουλάχιστον 4 φορές το χρόνο). Η ιδανική φόρτιση για μακροπρόθεσμη αποθήκευση της μπαταρίας σας ιόντων λιθίου είναι στο 40% της χωρητικότητάς της.
- Όταν απορρίπτετε μπαταρίες, ακολουθείτε τις οδηγίες που δίνονται στην ενότητα "Προστασία του περιβάλλοντος".
- Μην προκαλέσετε βραχυκύκλωμα. Αν ο θετικός (+) και ο αρνητικός (-) ακροδέκτης έρθουν σε επαφή μεταξύ τους άμεσα ή μέσω τυχαίας επαφής με μεταλλικά αντικείμενα, η μπαταρία θα βραχυκυκλωθεί και θα προκληθεί υπερβολική ένταση ρεύματος που με τη σειρά του θα δημιουργήσει θερμότητα η οποία μπορεί να έχει ως αποτέλεσμα να σπάσει το περίβλημα ή να προκληθεί φωτιά.
- Μη θερμάνετε μπαταρίες. Αν οι μπαταρίες θερμανθούν πάνω από τους 100 °C, τα στεγανοποιητικά και μονωτικά διαχωριστικά και άλλα εξαρτήματα από πολυμερή υλικά μπορεί να καταστραφούν, με αποτέλεσμα τη διαρροή ηλεκτρολύτη ή/και εσωτερικού βραχυκυκλώματος και στη συνέχεια τη δημιουργία θερμότητας που θα προκαλέσει σχίσσιμο ή φωτιά. Επιπλέον, μη ρίχνετε μπαταρίες στη φωτιά, γιατί μπορεί να προκληθεί έκρηξη ή/και έντονη καύση.
- Υπό ακραίες συνθήκες, μπορεί να προκληθεί διαρροή μπαταρίας. Σε περίπτωση που παρατηρήσετε υγρό πάνω στην μπαταρία, κάντε τα εξής:
 - Σκουπίστε προσεκτικά το υγρό με ένα πανί. Αποφύγετε την επαφή με το δέρμα.
 - Σε περίπτωση επαφής με το δέρμα ή τα μάτια, ακολουθήστε τις παρακάτω οδηγίες:
 - ✓ Ξεπλύνετε αμέσως με νερό. Ουδετεροποιήστε με ένα ήπιο οξύ, όπως χυμό λεμονιού ή ξύδι.
 - ✓ Σε περίπτωση επαφής με τα μάτια, ξεπλύνετε με άφθονο καθαρό νερό για τουλάχιστον 10 λεπτά. Συμβουλευτείτε γιατρό.



Κίνδυνος πυρκαγιάς! Αποφύγετε το βραχυκύκλωμα των επαφών μιας αποσπασμένης μπαταρίας. Μην κάψετε την μπαταρία.

7.2 Φορτιστές

- Μην επιχειρήσετε ποτέ να φορτίσετε μη επαναφορτιζόμενες μπαταρίες.
- Αντικαταστήστε αμέσως οποιοδήποτε καλώδιο χαλάσει.
- Μην εκθέσετε τον φορτιστή στη βροχή.
- Μην ανοίξετε τον φορτιστή.
- Μην πασπατεύετε τον φορτιστή.
- Ο φορτιστής προορίζεται για χρήση μόνο σε εσωτερικό χώρο.

8 ΦΟΡΤΙΣΗ ΚΑΙ ΕΙΣΑΓΩΓΗ Η ΑΦΑΙΡΕΣΗ ΤΗΣ ΜΠΑΤΑΡΙΑΣ

8.1 Ενδείξεις φορτιστή (Εικ. 1)

Συνδέστε το φορτιστή στην πρίζα ρεύματος:

- Σταθερό πράσινο: έτοιμο για φόρτιση.
- Αναβοσβήνει κόκκινο κατά τη φόρτιση.
- Σταθερό πράσινο: φορτίστηκε.
- Σταθερό πράσινο και κόκκινο: ζημιά στην μπαταρία ή στο φορτιστή.



Σημείωση: εάν η μπαταρία δεν ταιριάζει σωστά, αποσυνδέστε την και επιβεβαιώστε ότι πρόκειται για το σωστό μοντέλο μπαταρίας που αντιστοιχεί στο συγκεκριμένο φορτιστή, όπως φαίνεται στον πίνακα προδιαγραφών. Μην φορτίσετε άλλη μπαταρία ή μπαταρία που δεν ταιριάζει σωστά στο φορτιστή.

1. Να επιτηρείτε τακτικά το φορτιστή και την μπαταρία όταν είναι σε σύνδεση.
2. Όταν ολοκληρωθεί η φόρτιση, βγάλτε το φορτιστή από την πρίζα και αποσυνδέστε τον από την μπαταρία.
3. Αφήστε την μπαταρία να κρυώσει εντελώς προτού τη χρησιμοποιήσετε.
4. Φυλάξτε το φορτιστή και την μπαταρία σε εσωτερικό χώρο, μακριά από τα παιδιά.



ΣΗΜΕΙΩΣΗ: Εάν η μπαταρία ζεσταθεί πολύ μετά από συνεχή χρήση του εργαλείου, αφήστε την να κρυώσει και να φτάσει σε θερμοκρασία δωματίου πριν τη φορτίσετε. Έτσι, εξασφαλίζετε μεγαλύτερη διάρκεια ζωής στις μπαταρίες σας.

8.2 Αφαίρεση/εισαγωγή μπαταρίας (Εικ. 2)



ΠΡΟΕΙΔΟΠΟΙΗΣΗ: Προτού κάνετε οποιαδήποτε ρύθμιση, βεβαιωθείτε ότι το μηχάνημα είναι απενεργοποιημένο ή αφαιρέστε την μπαταρία.

- Κρατήστε το εργαλείο με το ένα χέρι και την μπαταρία με το άλλο.
- Τοποθέτηση: πιέστε και σύρετε την μπαταρία μέσα στη θυρίδα της μπαταρίας, βεβαιωθείτε ότι ο μηχανισμός απασφάλισης, στην πίσω πλευρά της μπαταρίας, έχει κουμπώσει στη θέση του, καθώς και ότι η μπαταρία είναι καλά στερεωμένη προτού αρχίσετε την εργασία.
- Αφαίρεση: Πιέστε το μηχανισμό απασφάλισης της μπαταρίας και, συγχρόνως, τραβήξτε προς τα έξω την μπαταρία.

8.3 Δείκτης χωρητικότητας μπαταρίας (Εικ. 3)

Στην μπαταρία υπάρχουν δείκτες χωρητικότητας (10) της μπαταρίας και μπορείτε να ελέγχετε την κατάσταση της χωρητικότητάς της πατώντας το κουμπί (9). Προτού χρησιμοποιήσετε το μηχάνημα, πατήστε τη σκανδάλη για να ελέγξετε εάν η μπαταρία είναι επαρκώς φορτισμένη. Αυτά τα 3 LED δείχνουν την κατάσταση της φόρτισης της μπαταρίας:

3 LED αναμμένα: Μπαταρία πλήρως φορτισμένη.

2 LED αναμμένα: Μπαταρία φορτισμένη κατά 60%.

1 LED αναμμένο: Μπαταρία σχεδόν εκφορτισμένη.

9 ΧΑΡΑΚΤΗΡΙΣΤΙΚΑ

Το τριβείο χειρός είναι εφοδιασμένο με μαλακή λαβή θερμοπλαστικού καουτσούκ και προστατευτικά τμήματα. Το θερμοπλαστικό καουτσούκ είναι ελαστικό, απορροφά τους κραδασμούς και είναι φιλικό προς το περιβάλλον (ανακυκλώσιμο).

10 ΣΥΝΑΡΜΟΛΟΓΗΣΗ

10.1 Εγκατάσταση ή αφαίρεση του ιμάντα λείανσης (Εικ. 4)

- Τραβήξτε το κουμπί ρύθμισης ιμάντα (4) στην πρόσθια θέση.
- Τοποθετήστε τον ιμάντα στον τροχό οδήγησης, τραβήξτε τον στο εμπρός μέρος του βραχίονα και στη συνέχεια, οδηγήστε τον ιμάντα πάνω από τον τροχό ιμάντα.
- Επαναφέρετε το κουμπί ρύθμισης ιμάντα (4) στην αρχική του θέση.

10.2 Ρύθμιση της τροχιάς ιμάντα (Εικ. 5)

- Ελέγξτε εάν ο ιμάντας λείανσης κινείται στην κεντρική θέση πριν την έναρξη της εργασίας.
- Λειτουργήστε τη λίμα ελεύθερα και γυρίστε το κουμπί ρύθμισης τροχιάς είτε δεξιά είτε αριστερά για να ρυθμίσετε την τροχιά του ιμάντα μέχρι αυτός να λειτουργεί ομαλά.

11 ΛΕΙΤΟΥΡΓΙΑ

Πριν χρησιμοποιήσετε το τριβείο σας, φροντίστε να εξοικειωθείτε με όλα τα χαρακτηριστικά λειτουργίας του και τις απαιτήσεις ασφαλείας.



Προσοχή! Η μπαταρία πρέπει πάντα να αφαιρείται από το μηχάνημα όταν γίνεται τοποθέτηση τμημάτων, ρυθμίσεις, καθαρισμός ή όταν το μηχάνημα δεν χρησιμοποιείται. Η αποσύνδεση της μπαταρίας θα συμβάλει στην αποτροπή ακούσιας εκκίνησης και επακόλουθου σοβαρού τραυματισμού.



Μην τρίβετε επιφάνειες επικαλυμμένες με σοβά, (ΠΡΟΕΙΔΟΠΟΙΗΣΗ: Σε αυτήν την περίπτωση η εγγύηση καθίσταται άκυρη) καθώς μπορεί να φράξει τον κινητήρα (τις ψήκτρες άνθρακα, τα σφαιρικά έδρανα, κτλ.)

11.1 Λειτουργία λείανσης (Εικ. 6)

- Κρατήστε το εργαλείο με τα δύο χέρια μπροστά και μακριά από το σώμα σας και κρατήστε την ισορροπία σας.
- Θέστε σε λειτουργία το εργαλείο και αφήστε το μοτέρ να φτάσει στη μέγιστη ταχύτητα.
- Ακουμπήστε μαλακά το εργαλείο στην επιφάνεια του τεμαχίου εργασίας και κινήστε το εργαλείο εμπρός - πίσω.
- Πιέστε τον ιμάντα ελαφρά επάνω στο τεμάχιο εργασίας. Τυχόν υπερβολική πίεση μπορεί να προκαλέσει βλάβη στον ιμάντα και να μειώσει τον χρόνο ζωής του εργαλείου.

11.2 Ενεργοποίηση / Απενεργοποίηση (Εικ. 7)

Τοποθετήστε τη μπαταρία (7) στο ηλεκτρικό εργαλείο πιέζοντας το κουμπί απασφάλισης.

Το εργαλείο λειτουργεί με πίεση/απελευθέρωση του διακόπτη σκανδάλης (3). Το μηχάνημα θα ξεκινήσει να λειτουργεί με πίεση του διακόπτη σκανδάλης (3) και θα σταματήσει να λειτουργεί με απελευθέρωση του διακόπτη σκανδάλης (3).

Πιέστε το κουμπί κλειδώματος (2) και τον διακόπτη σκανδάλης ταυτόχρονα για να κλειδώσετε τον διακόπτη στη θέση του και το μηχάνημα θα λειτουργεί συνεχώς.

Πιέστε τον διακόπτη σκανδάλης μέχρι τέρμα και μετά αφήστε τον για να ξεκλειδωθεί το εργαλείο ξανά.

11.3 Αλλαγή ταχύτητας (Εικ. 8)

- Η ονομαστική ταχύτητα και ο ρυθμός κρούσεων μπορεί να ρυθμιστεί απλά με περιστροφή του επιλογέα ταχύτητας (6). Η ρύθμιση του επιλογέα ταχύτητας (6) από το 1 προς το 6 θα προκαλέσει επιτάχυνση.
- Η ρύθμιση του επιλογέα ταχύτητας (6) από το 6 προς το 1 θα προκαλέσει επιβράδυνση.
- Επιλέξτε τη σωστή ταχύτητα ανάλογα με το τεμάχιο εργασίας



ΠΡΟΣΟΧΗ: Ρυθμίστε τον επιλογέα ταχύτητας εντός του διαστήματος 1 έως 6. Μην πιέζετε τον επιλογέα πέραν αυτού του διαστήματος διότι μπορεί να προκληθεί ζημιά στο εργαλείο.



ΠΡΟΣΟΧΗ: Αποφύγετε να φράζετε τις τρύπες αερισμού γιατί μπορεί να προκληθεί υπερθέρμανση του έκκεντρο τριβείου.



ΠΡΟΣΟΧΗ: Προς αποφυγή ατυχημάτων, απενεργοποιήστε το μηχάνημα και αποσυνδέστε το από το ρεύμα μετά από τη χρήση. Καθαρίστε και αποθηκεύστε το εργαλείο σε εσωτερικό χώρο και μακριά από τα παιδιά.

11.4 Ειδικές οδηγίες για το μηχάνημα

- Ασφαλίστε το τεμάχιο εργασίας ώστε να μην μπορεί να κινηθεί κάτω από τον ιμάντα λείανσης.
- Κατά την εκκίνηση ή την απενεργοποίηση του μηχανήματος, μην αφήνετε το εργαλείο να έρθει σε επαφή με το τεμάχιο εργασίας. Διαφορετικά, θα προκληθεί ζημιά στον ιμάντα λείανσης ή απώλεια ελέγχου του μηχανήματος.
- Κατά τον χειρισμό του μηχανήματος, αποφύγετε την επαφή οποιουδήποτε μέρους του σώματος σας με τα κινούμενα μέρη του μηχανήματος ή του ιμάντα.
- Αποφύγετε την επαφή με τον ιμάντα λείανσης ανά πάσα στιγμή.

12 ΤΕΧΝΙΚΑ ΧΑΡΑΚΤΗΡΙΣΤΙΚΑ

Ονομαστική τάση	20 V
Ταχύτητα περιστροφής	360 - 800 m/min
Λειτουργικό μήκος μπάρας	110mm
Μέγεθος ιμάντα λείανσης	13x457mm
Επιφάνεια λείανσης	13 χιλ.
Τύπος μηχανής	Με ψήκτρεις
Μαλακή λαβή	Ναι

13 ΘΟΡΥΒΟΣ

Τιμές εκπομπής θορύβου μετρημένες σύμφωνα με το σχετικό πρότυπο. (K=3)

Στάθμη ηχητικής πίεσης LpA	81 dB(A)
Στάθμη ηχητικής ισχύος LwA	92 dB(A)



ΠΡΟΣΟΧΗ! Φοράτε ωτοασπίδες όταν η ηχητική πίεση είναι πάνω από 85 dB(A).

aw (Κραδασμοί)	3,4 m/s ²	K = 1,5 m/s ²
----------------	----------------------	--------------------------

14 ΚΑΘΑΡΙΣΜΟΣ ΚΑΙ ΣΥΝΤΗΡΗΣΗ

- Αφαιρέστε τη μπαταρία από το εργαλείο πριν πραγματοποιηθεί οποιαδήποτε ρύθμιση, επισκευή ή συντήρηση.
- Το μηχάνημα δεν απαιτεί καμία ιδιαίτερη συντήρηση.
- Για ασφάλεια και αποδοτική εργασία, να καθαρίζετε τακτικά το εργαλείο και τις υποδοχές εξαιρισμού.
- Πάντα η εκτέλεση οποιασδήποτε εργασίας σε αυτό το εργαλείο να γίνεται μόνον αφού βεβαιωθείτε πως το εργαλείο είναι κλειστό και βγαλμένο από την πρίζα.

15 ΑΠΟΘΗΚΕΥΣΗ

- Καθαρίστε επιμελημένα ολόκληρο το μηχάνημα και τα εξαρτήματά του.
- Αποθηκεύστε το σε μέρος όπου δεν πλησιάζουν παιδιά, σε μια σταθερή και ασφαλή θέση, σε δροσερό και ξηρό χώρο, αποφεύγοντας τις πολύ υψηλές ή πολύ χαμηλές θερμοκρασίες.
- Προστατεύετέ το από την έκθεση στον ήλιο. Να βρίσκεται στο σκοτάδι, αν είναι δυνατόν.
- Μην το φυλάγετε μέσα σε πλαστικές σακούλες για να αποφύγετε τη συσσώρευση υγρασίας.

16 ΕΓΓΥΗΣΗ

- Αυτό το προϊόν έχει εγγύηση σύμφωνα με τους νόμιμους κανονισμούς για περίοδο 36 μηνών που ισχύει από την ημερομηνία αγοράς του πρώτου χρήστη.
- Αυτή η εγγύηση καλύπτει όλα τα ελαττωματικά υλικά ή ελαττώματα κατασκευής. Δεν συμπεριλαμβάνει μπαταρίες, φορτιστές, ελαττωματικά εξαρτήματα που υπόκεινται σε φυσιολογική φθορά, όπως ρουλεμάν, καρβουνάκια, καλώδια και φις, ή αξεσουάρ όπως τρυπάνια, μύτες τρυπανιών, πριονόλαμες, κλπ., ζημιές ή ελαττώματα που προκύπτουν από κακή χρήση, ατυχήματα ή τροποποιήσεις, ούτε έξοδα μεταφοράς.
- Ζημιές ή/και ελαττώματα που προκύπτουν από κακή χρήση, επίσης δεν εμπίπτουν στους όρους αυτής της εγγύησης.
- Επίσης αποποιούμεθα κάθε ευθύνη για οποιονδήποτε σωματικό τραυματισμό προκληθεί από κακή χρήση του εργαλείου.
- Οι επισκευές πρέπει να γίνονται μόνο από εξουσιοδοτημένο κέντρο εξυπηρέτησης πελατών για εργαλεία Powerplus.
- Για περισσότερες πληροφορίες, μπορείτε πάντα να καλέσετε τον αριθμό 00 32 3 292 92 90.
- Οποιαδήποτε μεταφορικά έξοδα θα επιβαρύνουν πάντα τον πελάτη, εκτός αν έχει συμφωνηθεί διαφορετικά γραπτώς.
- Εντούτοις, δεν μπορεί να εγερθεί καμία αξίωση εγγύησης αν η ζημιά του μηχανήματος είναι αποτέλεσμα παραμελημένης συντήρησης ή υπερφόρτωσης.
- Αποκλείεται κατηγορηματικά από την εγγύηση οποιαδήποτε ζημιά προκύψει από εισχώρηση υγρού, διείσδυση υπερβολικής ποσότητας σκόνης, εσκευμένη ζημιά (σκότιμα ή από μεγάλη απειρκεψία), ακατάλληλη χρήση (χρήση για σκοπούς για τους οποίους η συσκευή δεν είναι κατάλληλη), αδέξια χρήση (π.χ. αμέλεια τήρησης των οδηγιών που δίνονται στο εγχειρίδιο), ανεπιτήδεια συναρμολόγηση, πλήξη από κεραυνό, σφάλμα τάσης δικτύου ρεύματος. Αυτή η λίστα δεν είναι περιοριστική.
- Η αποδοχή αξιώσεων εγγύησης δεν μπορεί ποτέ να οδηγήσει σε παράταση της περιόδου εγγύησης ούτε σε έναρξη νέας περιόδου εγγύησης στην περίπτωση αντικατάστασης μιας συσκευής.
- Οι συσκευές ή τα εξαρτήματα που αντικαθίστανται βάσει εγγύησης, περιέρχονται στην κατοχή της Varo NV.
- Διατηρούμε το δικαίωμα να απορρίψουμε κάθε αξίωση όπου δεν είναι δυνατή η επιβεβαίωση της αγοράς ή δεν είναι σαφές εάν το προϊόν έχει συντηρηθεί σωστά. (Καθαρές σπές αερισμού, τακτική συντήρηση στα καρβουνάκια, κλπ.)
- Πρέπει να κρατήσετε την απόδειξη αγοράς ως τεκμήριο της ημερομηνίας αγοράς του προϊόντος.
- Το μηχανήμα σας πρέπει να επιστραφεί στον προμηθευτή σας μη αποσυναρμολογημένο και σε αποδεκτά καθαρή κατάσταση, (μέσα στην αρχική του πλαστική συσκευασία, αν ισχύει για το προϊόν), συνοδευόμενο από την απόδειξη αγοράς.
- Πρέπει να φορτίζετε το εργαλείο σας τουλάχιστον 1 φορά τον μήνα για να εξασφαλίσετε τη βέλτιστη λειτουργία του.

17 ΠΕΡΙΒΑΛΛΟΝ

Εάν η συσκευή σας πρέπει να αντικατασταθεί μετά από παρατεταμένη χρήση, μην την πετάξετε στα οικιακά απορρίμματα αλλά απορρίψτε την με ασφαλή για το περιβάλλον τρόπο.

Τα απορρίμματα που παράγονται από τα ηλεκτρικά μηχανήματα δεν μπορούμε να τα επεξεργαστούμε όπως τα οικιακά απορρίμματα. Προνοήστε για την ανακύκλωση εκεί όπου είναι διαθέσιμες οι κατάλληλες εγκαταστάσεις. Συμβουλευθείτε τους τοπικούς φορείς ή τον αντιπρόσωπο για συμβουλές σχετικά με τη συλλογή και την απόρριψη.

18 ΔΗΛΩΣΗ ΣΥΜΜΟΡΦΩΣΗΣ

H VARO – Vic. Van Rompuy N.V. - Joseph Van Instraat 9 - BE2500 Lier - BELGIUM, δηλώνει ότι το κάτωθι

Προϊόν:	Λίμα/ταινιολειαντήρας 20 V – Λειτουργεί με μπαταρίες
Εμπορικό σήμα:	PowerPlus
Μοντέλο:	POWDP50700

είναι σύμφωνο με τις βασικές απαιτήσεις και άλλες σχετικές διατάξεις των εφαρμοστέων Ευρωπαϊκών Οδηγιών, με βάση την εφαρμογή των ευρωπαϊκών εναρμονισμένων προτύπων. Οποιαδήποτε άνευ αδείας τροποποίηση της συσκευής καθιστά άκυρη αυτή τη δήλωση.

Ευρωπαϊκές Οδηγίες (συμπεριλαμβάνοντας, κατά περίπτωση, τις τροποποιήσεις τους έως την ημερομηνία υπογραφής):

2011/65/EU
2006/42/EC
2014/30/EU

Ευρωπαϊκά εναρμονισμένα πρότυπα (συμπεριλαμβάνοντας, κατά περίπτωση, τις τροποποιήσεις τους έως την ημερομηνία υπογραφής):

EN62841-1 : 2015
EN62841-2-4 : 2014
EN55014-1 : 2017
EN55014-2 : 2015

Θεματοφύλακας της Τεχνικής Τεκμηρίωσης: Philippe Vankerkhove, VARO – Vic. Van Rompuy N.V.

Ο κάτωθι υπογεγραμμένος ενεργεί εξ ονόματος του Γενικού Διευθυντή της εταιρείας,

Ludo Mertens
Διευθυντής Πιστοποίησης
01/10/2021, Lier - Belgium

1	PRIMJENA	3
2	OPIS (SLIKA A)	3
3	POPIS SADRŽAJA PAKETA	3
4	SIMBOLI	4
5	OPĆA UPOZORENJA O SIGURNOSTI RUKOVANJA ELEKTRIČNIM ALATIMA	4
5.1	<i>Radno mjesto</i>	4
5.2	<i>Električna sigurnost</i>	4
5.3	<i>Osobna sigurnost</i>	5
5.4	<i>Uporaba i održavanje električnog alata</i>	5
5.5	<i>Servis</i>	6
6	DODATNE SIGURNOSNE UPUTE ZA TRAČNE EKSCENTRIČNE BRUSILICE	6
7	DODATNE SIGURNOSNE UPUTE ZA BATERIJE I PUNJAČE	6
7.1	<i>Baterije</i>	6
7.2	<i>Punjači</i>	7
8	PUNJENJE I UMETANJE ILI UKLANJANJE BATERIJE	7
8.1	<i>Indikatori punjača (slika 1)</i>	7
8.2	<i>Uklanjanje / umetanje baterije (slika 2)</i>	7
8.3	<i>Indikator kapaciteta baterije (slika 3)</i>	7
9	ZNAČAJKE	8
10	SKLAPANJE	8
10.1	<i>Postavljanje ili skidanje brusne trake (slika 4)</i>	8
10.2	<i>Podešavanje vođenja trake (slika 5)</i>	8
11	UPUTE ZA UPORABU	8
11.1	<i>Postupak brušenja (slika 6)</i>	8
11.2	<i>Uključivanje i isključivanje (slika 7)</i>	8
11.3	<i>Promjena brzine (slika 8)</i>	8
11.4	<i>Posebne upute za stroj</i>	9
12	TEHNIČKI PODACI	9

13	BUKA	9
14	ČIŠĆENJE I ODRŽAVANJE.....	9
15	ČUVANJE.....	10
16	JAMSTVO	10
17	OKOLIŠ	11
18	IZJAVA O SUKLADNOSTI	11

TRAČNA EKSCENTRIČNA BRUSILICA 20 V (BEZ BATERIJE) POWDP50700

1 PRIMJENA

Tračna ekscentrična brusilica koristi se za brušenje i poliranje drva, plastike i sličnih materijala. Ostale uobičajene primjene uključuju pripremu metala i čišćenje varova. Vrlo je važno koristiti odgovarajuću brusnu traku! Alat nije prikladan za profesionalnu uporabu.



UPOZORENJE! Prije uporabe alata, a radi vaše vlastite sigurnosti pažljivo pročitajte ovaj priručnik i opće upute o sigurnosti. Ove upute čine sastavni dio opreme električnog alata, pa i u slučaju prodaje drugom vlasniku.

2 OPIS (SLIKA A)

1. Meki rukohvat
2. Gumb za zaključavanje
3. Sklopka za uključivanje
4. Gumb za podešavanje trake
5. Gumb za podešavanje vođenja
6. Birač brzine
7. Baterija (NIJE UKLJUČENA)
8. Gumb za oslobađanje baterije
9. Gumb za indikator kapaciteta baterije
10. Indikator napunjenosti baterije
11. Brusna traka
12. Pogonski kotač

3 POPIS SADRŽAJA PAKETA

- Uklonite sav ambalažni materijal.
- Uklonite zaštitne umetke za transport na proizvodu i ambalaži (ako postoje).
- Provjerite nalaze li se u paketu svi dijelovi.
- Provjerite jesu li aparat, kabel za napajanje, utikač kabela i ostala oprema tijekom transporta ostali neoštećeni.
- Ambalažni materijal sačuvajte do kraja jamstvenog razdoblja. Nakon toga na prikladan ga način odbacite u otpad.



UPOZORENJE: Materijal ambalaže nije namijenjen igri! Djeca se ne smiju igrati plastičnim vrećicama! Postoji opasnost od gušenja!

1x tračna ekscentrična brusilica 20 V
1x brusna traka (1 x 80 gr)
1x priručnik



Ako dijelovi nedostaju ili su oštećeni, obratite se vašem prodavaču.

4 SIMBOLI

U ovom priručniku i/ili stroju koriste se ovi simboli:

	Označava opasnost od tjelesne ozljede ili oštećenja alata.		U skladu s bitnim zahtjevima europskih direktiva.
	Pažljivo pročitajte upute.		Stroj II razreda – Dvostruka izolacija – Nije potreban utikač s uzemljenjem (samo za punjač).
	Okolna temperatura maks. 40 °C (samo za bateriju).		Ne izlažite punjač i baterijski paket vodi.
	Bateriju i punjač koristite isključivo u zatvorenim prostorijama.		Ne palite baterijski paket ili punjač.
	Uvijek koristite zaštitne naočale.		Nosite zaštitne rukavice.
	Preporučuje se zaštita dišnih puteva.		

5 OPĆA UPOZORENJA O SIGURNOSTI RUKOVANJA ELEKTRIČNIM ALATIMA

Pažljivo pročitajte upozorenja o sigurnosti i sve upute. U slučaju nepridržavanje bilo koje od uputa i upozorenja moguća je pojava električnog udara, požara i/ili nastanak ozbiljnih ozljeda. Sva upozorenja i upute spremite za buduću uporabu. Pojam „električni alat“ u upozorenjima odnosi se na sve alate s mrežnim električnim napajanjem (sa priključnim kabelom) ili s akumulatorskim napajanjem (bez priključnog kabela).

5.1 Radno mjesto

- Radno mjesto održavajte čistim i dobro osvijetljenim. Neuredna i tamna radna mjesta pogoduju nezgodama.
- Ne koristite alate s napajanjem u eksplozivnom okruženju, kao što je neposredna blizina zapaljivih tekućina, plinova ili prašine. Alati s napajanje u svom radu stvaraju iskre koje mogu zapaliti prašinu ili isparavanja.
- Dok se koristite električnim alatom djecu i promatrače udaljite od mjesta rada. Zbog odvlačenja pažnje tijekom rada možete izgubiti nadzor nad alatom.

5.2 Električna sigurnost

- Uvijek provjerite odgovara li napon napajanja naponu navedenom na nazivnoj pločici.
- Utikači električnog alata moraju odgovarati utičnici. Nikad i ni na koji način ne vršite preinake na utikaču. Ne koristite prilagodne utikače za napajanje električnog alata koji ima uzemljenje. Neizmijenjeni utikači i odgovarajuće utičnice smanjit će opasnost od električnog udara.
- Izbjegavajte tjelesni dodir s uzemljenim površinama poput cijevi, radijatora, štednjaka i hladnjaka. Opasnost od električnog udara se povećava ako je vaše tijelo spojeno s uzemljenom površinom ili tlom.

- Ne izlažite električni alat kiši ili djelovanju vlage. Prodor vlage u električni alat povećat će opasnost od električnog udara.
- S priključnim kabeleom postupajte pažljivo. Priključni kabel nikad ne koristite za nošenje, povlačenje i ne vucite ga pri odvajanju električnog alata od utičnice. Kabel držite dalje od izvora topline, ulja, oštrih rubova ili pokretnih dijelova. Oštećeni i prignječeni kabeli povećavaju opasnost od električnog udara.
- Pri uporabi električnog alata na otvorenom koristite produžni kabel prikladan za vanjsku uporabu. Na taj ćete način smanjiti opasnost od električnog udara.
- Ako je uporaba električnog alata na vlažnim mjestima neizbježna, koristite izvor napajanja koji je zaštićen strujnom zaštitnom sklopkom (SZS). Uporaba SZS smanjit će opasnost od električnog udara.

5.3 Osobna sigurnost

- Pri uporabi električnog alata budite oprezni i koncentrirajte se na posao koji obavljate, ponašajte se razumno. Ne koristite električni alat ako ste umorni ili pod utjecajem droge, alkohola ili lijekova. I mali trenutak nepažnje pri uporabi električnog alata može dovesti do ozbiljnih ozljeda.
- Koristite zaštitnu opremu. Uvijek nosite zaštitu za oči. Zaštitna oprema poput maske protiv prašine, protuklizne sigurne obuće, kacige ili štitnika za uši, ako se pravilno koristi može umanjiti rizik od ozljeda.
- Izbjegavajte nehotično pokretanje alata. Prije priključivanja alata na izvor napajanja uvjerite se je li sklopka za uključivanje isključena. Nošenje električnog alata dok je prst na sklopki za uključivanje ili priključivanje aparata na električnu utičnicu dok je sklopka uključena može uzrokovati nezgode.
- Skinite s alata sve ključeve za podešavanje ili pritezanje prije uključivanja napajanja. Zatezni ili ključ za podešavanje koji ostane priključen s rotirajućim dijelom alata može dovesti do ozljeda.
- Ne naginjte se previše. Tijekom stajanja uvijek održavajte stabilan stav. Na taj ćete način zadržati bolju kontrolu nad alatom u nepredviđenim situacijama.
- Odjenite se prikladno. Ne nosite široku odjeću ili nakit. Kosu, odjeću i rukavice držite dalje od rotirajućih dijelova. Pokretni dijelovi mogu zahvatiti široku odjeću, nakit ili dugu kosu.
- Ako uređaji imaju priključna postrojenja za izvlačenje i skupljanje prašine, svakako ih priključite i na prikladan način koristite. Uporaba tih postrojenja smanjit će opasnosti u svezi s prašinom.

5.4 Uporaba i održavanje električnog alata

- Ne preopterećujte električni alat. Koristite prikladan alat za određenu namjenu. S prikladnim električnim alatom posao ćete obaviti bolje i sigurnije i predviđenom brzinom.
- Ne koristite alat ako ga sklopkom ne možete uključiti ili isključiti. Električni alat koji ima razbijenu sklopku je opasan i treba ga popraviti.
- Prije podešavanja, promjene priključaka ili skladištenja električnog alata isključite utikač iz napajanja. Takve sigurnosne mjere predostrožnosti smanjuju rizik od nehotičnog pokretanja električnog alata.
- Električni alat koji ne koristite spremite izvan dohvata djece, a uporabu alata ne dozvolite osobama koje ne poznaju alat niti su upoznate s ovim uputama. Električni alati su opasni u rukama neobučenih korisnika.
- Održavajte električni alat. Provjerite jesu li pokretni dijelovi alata neudešeni ili zakočeni, ima li slomljenih dijelova ili drugih stanja koja mogu utjecati na siguran rad električnog alata. Ako postoje oštećenja, svakako ih otklonite prije uporabe alata. Mnoge su nezgode nastale upravo zbog slabo održavanog električnog alata.
- Rezne alate održavajte oštroma i čistima. Pravilnim održavanjem reznog alata čiji rezni bridovi trebaju biti oštri, smanjit će se vjerojatnost zaglavlivanja, a bit će i lakše upravljati takvim alatom.

- Koristite električni alat, priključke, alatne nastavke i slično i to u skladu s ovim uputama i na način koji je prikladan za svaku pojedinu vrstu električnog alata, vodite pritom računa o uvjetima za rad i o radu koji treba obaviti. Uporaba električnog alata za radnje za koje on nije predviđen, može dovesti do opasnih stanja.

5.5 Servis

- Servis električnog alata povjerite kvalificiranoj stručnoj osobi koja će koristiti isključivo standardne zamjenske dijelove. Na taj će način alat zadržati svojstva prema sigurnosnim normama.

6 DODATNE SIGURNOSNE UPUTE ZA TRAČNE EKSCENTRIČNE BRUSILICE

- Alat uvijek držite za izolirane rukohvate.
- Rukovatelj treba čvrsto držati alat objema rukama.
- Provjerite je li alat uključen prije no što brusnom trakom dodirnete izrađevinu.
- Ne dodirujte okretne dijelove alata.
- Stroj nije vodonepropustan pa stoga ne dodajte vodu na površinu izrađevine.
- Tijekom brušenja potrebno je osigurati dobro prozračivanje radnog područja.
- Neki sastojci materijala koji se brusi mogu biti otrovni.
- Obvezno koristite masku za prašinu / respirator prema materijalu koji obrađujete.

7 DODATNE SIGURNOSNE UPUTE ZA BATERIJE I PUNJAČE

7.1 Baterije

- Ni u kojem slučaju ne pokušavajte otvoriti.
- Ne spremajte na mjestima na kojima temperatura može premašiti 40 °C.
- Punite samo pri okolnim temperaturama između 4 °C i 40 °C.
- Baterije čuvajte na suhom i hladnom mjestu (5 °C - 20 °C). Nikad ne spremajte ispražnjene baterije.
- Najbolje je redovito prazniti i ponovno puniti litij-ionske baterije (najmanje 4 puta godišnje). Idealno punjenje za dulje čuvanje litij-ionske baterije je 40 % kapaciteta.
- Prilikom odlaganja baterija, pridržavajte se uputa navedenih u poglavlju "Zaštita okoliša".
- Ne stvarajte kratke spojeve. Ako se dogodi spoj između pozitivnog (+) i negativnog (-) priključka izravno ili zbog nehotičnog dodira s metalnim predmetima, baterija je kratko spojena i poteći će velika struja uzrokujući stvaranje topline koja može dovesti do probijanja kućišta ili požara.
- Ne zagrijavajte. Ako se baterije zagriju iznad 100 °C moguće je oštećivanje brtvi, izolacijskih odvajajućih dijelova i ostalih polimernih komponenti što može prouzročiti istjecanje elektrolita i/ili unutarnji kratki spoj što će dovesti do stvaranja topline koja će uzrokovati probijanje ili požar. Nadalje, ne izlažite baterije vatri jer može nastati eksplozija i/ili naglo izgaranje.
- U ekstremnim uvjetima može nastati istjecanje baterije. Kad primijetite tekućinu na bateriji, učinite sljedeće:
 - Pažljivo obrišite tekućinu krpom. Izbjegavajte dodir s kožom.
 - U slučaju dodira s kožom ili okom, slijedite upute u nastavku:
 - ✓ Odmah isperite vodom. Neutralizirajte blagom kiselinom poput limunovog soka ili octa.
 - ✓ U slučaju dodira s očima, bogato ispirite čistom vodom najmanje 10 minuta. Savjetujte se s liječnikom.



Opasnost od požara! Izbjegavajte kratko spajanje kontakata odvojene baterije. Ne palite bateriju.

7.2 Punjači

- Nikad ne pokušavajte puniti nepunjive baterije.
- Odmah zamijenite oštećene kabele.
- Ne izlažite vodi.
- Ne otvarajte punjač.
- Ne sondirajte punjač.
- Punjač je namijenjen isključivo za uporabu u zatvorenim prostorima.

8 PUNJENJE I UMETANJE ILI UKLANJANJE BATERIJE

8.1 Indikatori punjača (slika 1)

Punjač spojite na zidnu utičnicu:

- Stalno zeleno: spremno za punjenje.
- Trepćuće crveno: punjenje.
- Stalno zeleno: napunjeno.
- Stalno zeleno i crveno: baterija ili punjač su oštećeni.



Napomena: ako se baterija ne može pravilno umetnuti, odspojite je i provjerite da je paket baterije odgovarajućeg modela za ovaj punjač kao što je navedeno u tablici s karakteristikama. Nemojte puniti nijedan drugi baterijski paket ili bilo koji baterijski paket koji se ne može pravilno umetnuti u punjač.

1. Često nadzirite punjač i baterijski paket dok su spojeni.
2. Nakon završetka punjenja, iskopčajte punjač i izvadite baterijski paket.
3. Pustite da se baterijski paket u potpunosti ohladi prije upotrebe.
4. Punjač i baterijski paket pohranite u zatvorenom prostoru, izvan dohvata djece.



NAPOMENA: Ako je baterija vruća nakon kontinuirane upotrebe alata, pustite da se ohladi na sobnu temperaturu prije punjenja. To će produžiti radni vijek baterija.

8.2 Uklanjanje / umetanje baterije (slika 2)



UPOZORENJE: Prije bilo kakvih podešavanja uvjerite se da je alat isključen ili uklonite baterijski paket.

- Alat držite jednom rukom, a baterijski paket drugom.
- Za umetanje: baterijski paket gurnite u ležište, uvjerite se da je kopča na stražnjoj strani baterije nasjela na svoje mjesto i da je baterija učvršćena prije početka rada.
- Za uklanjanje: pritisnite kopču za oslobađanje baterije i istovremeno izvucite baterijski paket.

8.3 Indikator kapaciteta baterije (slika 3)

Na baterijskom paketu se nalaze indikatori kapaciteta (10), tako da možete provjeriti status napunjenosti baterije ako pritisnete gumb (9). Prije upotrebe alata, pritisnite okidač kako biste provjerili je li baterija dovoljno napunjena za pravilan rad.

Ova 3 LED svjetla pokazuju razinu napunjenosti baterije:

3 LED-a svijetle: Baterija je potpuno napunjena.

2 LED-a svijetle: Baterija je napunjena 60%.

1 LED svijetli: Baterija je skoro ispražnjena.

9 ZNAČAJKE

Delta brusilica za držanje dlanom opremljena je TPR mekim rukohvatom i zaštitnim dijelovima. TPR (termoplastična guma) je elastična, apsorbira udare i neškodljiva za okoliš (može se reciklirati).

10 SKLAPANJE

10.1 Postavljanje ili skidanje brusne trake (slika 4)

- Povucite gumb za podešavanje trake (4) prema naprijed.
- Brusnu traku stavite na pogonski kotač i povucite je ispred nosača brusne trake, a zatim pustite da klizne preko kotača za traku.
- Vratite gumb za podešavanje trake (4) u početni položaj.

10.2 Podešavanje vođenja trake (slika 5)

- Prije početka rada provjerite je li kretanje brusne trake centralizirano.
- Pustite neka se ekscentrična tračna brusilica slobodno okreće bez opterećenja i okrećite gumb za podešavanje vođenja u smjeru kazaljke na satu ili suprotno od toga kako biste namjestili besprijekorno kretanje brusne trake po sredini.

11 UPUTE ZA UPORABU

Prije korištenja brusilice upoznajte se sa svim radnim funkcijama i zahtjevima u vezi sigurnosti.



Upozorenje! Prilikom sklapanja i priključivanja dijelova, podešavanja oznaka, čišćenja kao i dok se alat ne koristi uvijek treba izvaditi bateriju. Odvajanje baterije spriječit će nehotično pokretanja koje bi moglo prouzročiti ozbiljne tjelesne ozljede.



Nemojte brusiti gipsane površine, (UPOZORENJE: u tom slučaju jamstvo neće vrijediti) jer time možete prouzročiti začepljenje motora (četkice, kuglični ležajevi, ...).

11.1 Postupak brušenja (slika 6)

- Alat držite objema rukama ispred tijela na dovoljnoj udaljenosti i zauzmite stabilan stav tijela.
- Uključite alat i pustite neka motor postigne punu brzinu.
- Lagano postavite alat na površinu izrađevine i pomičite ga prema naprijed i natrag.
- Brusnu traku samo lagano pritisnite na izrađevinu. Pretjerani pritisak može oštetiti brusnu traku i skratiti radni vijek alata.

11.2 Uključivanje i isključivanje (slika 7)

Priključite bateriju (7) na električni alat pritiskom na gumb za oslobađanje baterije (8). Alatom se rukuje pritiskom i otpuštanjem sklopke za uključivanje (3). Stroj će se pokrenuti pritiskom na sklopku za uključivanje (3) i zaustaviti otpuštanjem te iste sklopke za uključivanje (3).

Istodobno pritisnite gumb za zaključavanje (2) i gumb za uključivanje kako biste blokirali prekidač u tom položaju nakon čega će stroj neprekidno raditi.

Pritisnite do kraja sklopku za uključivanje i zatim je otpustite kako biste deblokirali alat.

11.3 Promjena brzine (slika 8)

- Brzinu i udarnu frekvenciju moguće je podesiti okretanjem gumba za podešavanje brzine (6). Podešavanjem birača promjenjive brzine (6) od 1 do 6 ubrzavat će alat.

- Podešavanjem birača promjenjive brzine (6) od 6 do 1 usporavat će alat.
- Odaberite prikladnu brzinu u skladu s izrađevinom.



OPREZ: Birač brzine podešavajte samo unutar raspona od 1 do 6. Ne pokušavajte prisilno okrenuti kotačić birača brzina izvan tog raspona jer će to prouzročiti oštećenja alata.



UPOZORENJE: Spriječite blokiranje otvora za ventilaciju jer to može prouzročiti pregrijavanje ekscentrične brusilice.



UPOZORENJE: Nakon upotrebe isključite alat i odvojite napajanje kako biste spriječili nesreće. Očistite alat i spremite ga u zatvorenom spremištu izvan dohvata djece.

11.4 Posebne upute za stroj

- Učvrstite izrađevinu da biste spriječili njezino pomicanje pod brusnom trakom.
- Prilikom pokretanja ili zaustavljanja stroja, alat ne smije biti u dodiru s izrađevinom. U suprotnom moguća su oštećenja brusne trake ili prouzročiti da stroj bude izvan kontrole.
- Prilikom rukovanja strojem, izuzetno pazite kako niti jedan dio vašeg tijela ne bi došao u kontakt s pokretnim dijelovima stroja ili brusnom trakom.
- Stalno pazite i izbjegavajte kontakt s brusnom trakom

12 TEHNIČKI PODACI

Nazivni napon	20 V
Brzina rotacije	360 - 800 o/min
Duljina nosača brusne trake	110 mm
Veličina brusne trake	13x457 mm
Brusna površina	13 mm
Vrsta motora	S četkicama
Meki rukohvat	Da

13 BUKA

Vrijednosti emitirane buke izmjerene su u skladu s odgovarajućim standardom. (K=3)

Razina zvučnog tlaka LpA	81 dB(A)
Razina zvučne snage LwA	92 dB(A)



PAŽNJA! Nosite osobnu zaštitnu opremu za uši kad je zvučni tlak veći od 85 dB(A).

aw (Vibracije)	3,4 m/s ²	K = 1,5 m/s ²
----------------	----------------------	--------------------------

14 ČIŠĆENJE I ODRŽAVANJE

- Prije bilo kakvih podešavanja, servisiranja ili održavanja uklonite bateriju s uređaja.
- Nije potrebno posebno održavanje stroja.
- Za siguran i efikasni rad uvijek održavajte čistima otvore za ventilaciju.
- Prije izvođenja bilo kakvih radova na uređaju, isključite ga iz električne utičnice.

15 ČUVANJE

- Temeljito očistite cijeli stroj i nastavke
- Spremite ga na mjesto izvan dohvata djece, na stabilnu i čvrstu površinu, na hladnom i suhom mjestu, izbjegavajte preniske ili previsoke temperature
- Zaštitite ga od neposrednog djelovanja sunčevog svjetla. Ako je moguće, čuvajte na tamnom mjestu
- Ne čuvajte u plastičnim vrećama kako biste izbjegli nakupljanje vlage

16 JAMSTVO

- Jamstvo za ovaj uređaj vrijedi, u skladu sa zakonom, 36 mjeseci računajući od datuma kupnje uređaja od strane prvog kupca.
- Ovo jamstvo obuhvaća sve kvarove u materijalu i proizvodnji isključujući: baterije, punjače, dijelove neispravne zbog uobičajene istrošenosti i kidanja poput ležajeva, četkica, kabela i utikača ili pribora kao što su svrdla, nastavci za svrdla, listova pile, i sl.; oštećenja ili kvarove nastale zbog pogrešne upotrebe, nezgoda ili preinaka; u jamstvo nisu uključeni troškovi prijevoza uređaja.
- Oštećenja i/ili kvarovi koji nastanu zbog neodgovarajuće upotrebe također nisu obuhvaćena ovim jamstvom.
- Također nećemo snositi nikakvu odgovornost ni za kakve tjelesne ozljede koje nastanu zbog neodgovarajućeg načina korištenja alata.
- Popravci se smiju obavljati samo u ovlaštenom servisnom centru za Powerplus alate.
- Više informacija uvijek možete dobiti pozivom na telefon 00 32 3 292 92 90.
- Transportne troškove u svim slučajevima snosi kupac, osim ako pisanim putem nije dogovoreno drukčije.
- Istodobno, popravak se neće obaviti o jamstvenom trošku ako je oštećenje uređaja nastalo zbog nemarnog održavanja ili preopterećenja.
- Iz jamstva se definitivno izuzimaju oštećenja koja su nastala zbog natopljenosti tekućinom, prekomjernog prodora prašine, namjernog oštećivanja (sa svrhom ili općim nemarom i nebrigom), neprikladne upotrebe (upotreba za svrhu za koju uređaj nije predviđen), nestručnog korištenja (npr. ako se ne uvažavaju upute koje su navedene u priručniku), nestručne montaže, udara groma ili pogrešnog napona električne mreže. Ovaj popis nije restriktivan.
- Priznanje prava na popravak u jamstvenom roku nikad ne može dovesti do produženja jamstvenog perioda, niti do aktiviranja novoga jamstvenog perioda u slučaju zamjene uređaja novim.
- Uređaji ili dijelovi čija zamjena se obavi u okviru jamstvenog roka postaju vlasništvom Varo NV.
- Imamo pravo odbiti zahtjeve u kojima nije priložen ovjereni račun ili u slučaju ako je očigledno da se uređaj nije pravilno održavao. (Ventilacijske otvore treba redovito čistiti, a ugljene četkice treba redovito servisirati...)
- Jamstvo vrijedi uz predočenje računa s datumom kupnje.
- Alat se mora vratiti nerastavljen vašem trgovcu u prihvatljivo očišćenom stanju, (u neraspakiranoj, originalnoj ambalaži ako je takva postojala kod kupovine uređaja) uz račun s datumom kupnje.
- Alat treba puniti najmanje jednom mjesečno kako bi se osigurao optimalan rad ovog alata.

17 OKOLIŠ



Ako uređaj nakon dugotrajne uporabe treba zamijeniti, ne odlažite ga u kućni otpad već na način siguran za okoliš.

Dijelove električnih uređaja koji su istrošeni i koje treba baciti nije dozvoljeno odlagati zajedno s kućnim otpadom. Reciklirajte u najbližem postrojenju za reciklažu. Provjerite s lokalnim vlastima i trgovcem gdje možete reciklirati uređaj.

18 IZJAVA O SUKLADNOSTI



varo

VARO – Vic. Van Rompuy N.V. – Joseph Van Instraat 9, BE 2500 Lier – Belgija, izjavljuje da je,

Vrsta uređaja: Tračna ekscentrična brusilica 20 V – akumulatorska
Robna marka: PowerPlus
Model: POWDP50700

usklađen s temeljnim zahtjevima i drugim mjerodavnim propisima odgovarajućih europskih direktiva, temeljem primjene europskih usklađenih norma. Svaka neovlaštena preinaka uređaja/stroja ovu će izjavu učiniti ništavnom.

Europske norme (uključujući i njihove dopune do datuma potpisa dokumenta, ako postoje):

2011/65/EU
2006/42/EC
2014/30/EU

Europske usklađene norme (uključujući i njihove dopune do datuma potpisa dokumenta, ako postoje):

EN62841-1 : 2015
EN62841-2-4 : 2014
EN55014-1 : 2017
EN55014-2 : 2015

Čuvár tehničke dokumentacije: Philippe Vankerkhove, VARO – Vic. Van Rompuy N.V.

Dolje potpisani djeluje u ime izvršnog rukovoditelja tvrtke,

Mertens Ludo

Ludo Mertens
Menadžer za certifikaciju
01.10.2021, Lier - Belgija

1	OBLAST POUŽITÍ.....	3
2	POPIS (OBRÁZEK A)	3
3	OBSAH BALENÍ.....	3
4	SYMBOLY	4
5	OBECNÁ BEZPEČNOSTNÍ UPOZORNĚNÍ PRO ELEKTRICKÉ STROJE.....	4
5.1	<i>Pracovní oblast</i>	4
5.2	<i>Elektrická bezpečnost</i>	4
5.3	<i>Osobní bezpečnost</i>	5
5.4	<i>Používání elektrických strojů a péče o ně</i>	5
5.5	<i>Servis</i>	6
6	DALŠÍ BEZPEČNOSTNÍ POKYNY PRO MINI PÁSOVÉ BRUSKY	6
7	DOPLŇKOVÉ BEZPEČNOSTNÍ POKYNY PRO AKUMULÁTORY A NABÍJEČKY.....	6
7.1	<i>Akumulátory</i>	6
7.2	<i>Nabíječky</i>	7
8	NABÍJENÍ A VKLÁDÁNÍ NEBO VYJÍMÁNÍ AKUMULÁTORU.....	7
8.1	<i>Signalizace nabíječky (obrázek 1)</i>	7
8.2	<i>Vyjímání/vkládání akumulátoru (obrázek 2)</i>	7
8.3	<i>Kontrolky signalizace nabití akumulátoru (obrázek 3)</i>	7
9	VLASTNOSTI	8
10	SESTAVENÍ.....	8
10.1	<i>Montáž a demontáž brusného pásu (obrázek 4)</i>	8
10.2	<i>Nastavení stopy pásu (obrázek 5)</i>	8
11	PROVOZ.....	8
11.1	<i>Broušení (obrázek 6)</i>	8
11.2	<i>Zapnutí a vypnutí (obrázek 7)</i>	8
11.3	<i>Změna otáček (obrázek 8)</i>	8
12	TECHNICKÉ ÚDAJE.....	9
13	HLUČNOST	9

14	ČIŠTĚNÍ A ÚDRŽBA	9
15	USKLADNĚNÍ	9
16	ZÁRUKA	10
17	OCHRANA ŽIVOTNÍHO PROSTŘEDÍ.....	10
18	PROHLÁŠENÍ O SHODĚ.....	11

MINI PÁSOVÁ BRUSKA 20 V (BEZ AKUMULÁTORU) POWDP50700

1 OBLAST POUŽITÍ

Mini pásová bruska se používá k broušení a leštění dřeva, plastů a podobných materiálů. Další obvyklá použití jsou příprava kovů a čištění svárů. Je velmi důležité používat správný brusný pás! Není vhodné k profesionálnímu použití.



UPOZORNĚNÍ! Než začnete zařízení používat, přečtěte si v zájmu vlastní bezpečnosti tento návod k použití a obecné bezpečnostní instrukce. Elektrický stroj by se měl předávat dalším osobám jen s těmito pokyny.

2 POPIS (OBRÁZEK A)

1. Měkký úchop
2. Tlačítko zajištění
3. Spoušť vypínače
4. Knoflík nastavení pásu
5. Knoflík nastavení stopy
6. Volič nastavení rychlosti
7. Akumulátor (NENÍ SOUČÁSTÍ DODÁVKY)
8. Tlačítko uvolnění akumulátoru
9. Tlačítko indikace kapacity akumulátoru
10. Indikátor kapacity akumulátoru
11. Brusný pás
12. Hnací kolo

3 OBSAH BALENÍ

- Odstraňte veškerý obalový materiál.
- Odstraňte zbývající obaly a přepravní přípravky (pokud jsou přítomny).
- Zkontrolujte úplnost obsahu.
- Zkontrolujte, jestli na zařízení, síťové přívodní šňůře, zástrčce a veškerém příslušenství nevznikly během přepravy škody.
- Uložte si obalový materiál na co nejdélejší dobu, nejlépe až do konce záruční doby. Potom ho zlikvidujte vyhozením do místního systému odvozu odpadu.



VAROVÁNÍ: Obalové materiály nejsou vhodné na hraní! Děti si nesmějí hrát s plastovými sáčky! Nebezpečí udušení!

- 1x mini pásová bruska 20 V
- 1x brusný pás (1 x 80 gr)
- 1x návod



Jestliže některé díly chybí nebo jsou poškozeny, obraťte se na svého obchodníka.

4 SYMBOLY

V tomto návodu a na stroji jsou používány následující symboly:

	Označuje riziko úrazu nebo poškození stroje.		V souladu se základními požadavky evropské směrnice/evropských směrnic.
	Před použitím si přečtěte návod.		Stroj třídy II – Dvojitá izolace –Není třeba uzemněná zástrčka (pouze pro nabíječku).
	Okolní teplota max 40 °C (pouze pro akumulátor).		Nevystavujte nabíječku a akumulátor vodě.
	Nabíječku s akumulátorem používejte pouze ve vnitřních prostorách.		Akumulátor nebo nabíječku nespalujte.
	Povinné použití ochrany zraku.		Noste ochranné rukavice.
	V prašném prostředí používejte respirátor/masku.		

5 OBECNÁ BEZPEČNOSTNÍ UPOZORNĚNÍ PRO ELEKTRICKÉ STROJE

Přečtěte si všechna bezpečnostní upozornění a všechny pokyny. Nedodržení upozornění a pokynů může vést k úrazu elektrickým proudem, požáru nebo vážnému úrazu. Uschovejte si všechna upozornění a instrukce, abyste do nich mohli později nahlédnout. Termín „elektrický stroj“ v upozorněních znamená elektrický stroj připojený (kabelem) k síti nebo elektrický stroj provozovaný (bez kabelu) na akumulátor.

5.1 Pracovní oblast

- Udržujte pracoviště čisté a dobře osvětlené. Tmavá a nepřehledná pracoviště zvyšují riziko nehody.
- Neprovazujte elektrické stroje v prostředí s nebezpečím výbuchu, například v přítomnosti hořlavých kapalin, plynů nebo prachu. Elektrické stroje produkují jiskry, které mohou prach nebo výpary zapálit.
- Při práci s elektrickým strojem udržujte děti a okolostojící osoby opodál. Mohou odvést vaši pozornost a ztratíte kontrolu nad strojem.

5.2 Elektrická bezpečnost

- Vždy kontrolujte, zda napájení odpovídá napětí uvedenému na typovém štítku.
- Zástrčky elektrického stroje musejí odpovídat zásuvkám. Zástrčku nikdy nijak neupravujte. S uzemněnými elektrickými stroji nepoužívejte redukce. Riziko úrazu elektrickým proudem je menší u neupravovaných zástrček a kompatibilních zásuvek.
- Vyhýbejte se tělesnému kontaktu s uzemněnými povrchy, například na trubkách, radiátorech, sporácích a ledničkách. Nebezpečí úrazu elektrickým proudem je větší, když je vaše tělo uzemněné.

- Nevystavujte elektrické stroje dešti nebo vlhkosti. Voda, která se dostane do elektrického stroje, zvyšuje riziko úrazu elektrickým proudem.
- S kabelem zacházejte opatrně. Nikdy stroj nenoste nebo netahejte na kabelu a nevytahujete zástrčku ze zásuvky tahem za kabel. Kabel chraňte před teplem, olejem, ostrými hranami a pohybujícími se díly. Poškozené nebo zapletené kabely zvyšují riziko úrazu elektrickým proudem.
- Pokud s elektrickým strojem pracujete venku, používejte prodlužovací kabel vhodný k použití ve venkovním prostředí. Použití kabelu vhodného k vnějšímu použití zmenšuje riziko úrazu elektrickým proudem.
- Je-li práce s elektrickým strojem na vlhkém místě nevyhnutelná, použijte proudový chránič (RCD). Použití proudového chrániče zmenšuje riziko úrazu elektrickým proudem.

5.3 Osobní bezpečnost

- Při práci s elektrickým strojem buďte pozorní, sledujte, co děláte, a řiďte se zdravým rozumem. Nepracujte s elektrickým strojem, když jste unavení nebo pod vlivem drog, alkoholu nebo léků. Chvilková nepozornost při zacházení s elektrickým strojem může vést k vážnému zranění.
- Používejte ochranné pomůcky. Vždy si chraňte zrak. Kdykoliv to okolnosti vyžadují, použijte osobní ochranné bezpečnostní pomůcky, například respirátor, protiskluzovou bezpečnostní obuv, ochrannou přílbu nebo ochranu sluchu, omezíte tak možnost zranění.
- Zabraňte náhodnému spuštění. Před zasunutím zástrčky do zásuvky zkontrolujte, že je vypínač v poloze vypnuto. Nošení strojů s prstem na vypínači a připojování strojů k sítí s vypínačem v poloze zapnuto zvyšuje riziko nehody.
- Před spuštěním stroje odstraňte veškeré stavěcí klíny a klíče. Klín nebo klíč ponechaný v otáčivé části elektrického stroje může způsobit úraz.
- Nesnažte se dosáhnout příliš daleko. Vždy si udržujte pevný postoj a rovnováhu. To vám umožní mít stroj pod lepší kontrolou v neočekávaných situacích.
- Vhodně se oblekejte. Nenoste volné oblečení ani bižuterii. Udržujte své vlasy, oblečení a rukavice mimo dosah pohybujících se dílů. Volné oblečení, bižuterie nebo dlouhé vlasy se mohou zachytit v pohybujících se dílech.
- Jsou-li k dispozici mechanismy umožňující odvádění a sběr prachu, zabezpečte jejich připojení a řádné používání. Použití těchto mechanismů snižuje rizika vyvolávaná působením prachu.

5.4 Používání elektrických strojů a péče o ně

- Neočekávejte od elektrického stroje něco, co nemůže splnit. Používejte elektrický stroj vhodný pro váš účel. Elektrický stroj vykoná svůj úkol lépe a bezpečněji při použití rychlostí, na kterou byl zkonstruován.
- Nepoužívejte elektrický stroj, pokud ho nelze vypínačem zapnout i vypnout. Každý elektrický stroj, který nelze ovládat vypínačem, je nebezpečný a je třeba ho opravit.
- Před prováděním jakýchkoliv změn, výměnou příslušenství nebo uskladňováním elektrických strojů odpojte zástrčku od zdroje energie. Tato preventivní bezpečnostní opatření snižují riziko náhodného zapnutí elektrického stroje.
- Nepoužívané elektrické stroje ukládejte mimo dosah dětí a nedovolte s nimi pracovat osobám, které nejsou obeznámeny se strojem ani s těmito pokyny. Elektrické stroje jsou v rukou neškolených uživatelů nebezpečné.
- Provádějte údržbu elektrických strojů. Kontrolujte, zda nejsou pohyblivé díly nesprávně seřízené nebo zadřené, zda nejsou prasklé a zda na nich není patrné nic, co by se mohlo dotknout provozu elektrického stroje. Při poškození nechte elektrický stroj před použitím opravit. Mnoho nehod způsobují právě nedostatečně udržované elektrické stroje.
- Řezné nástroje udržujte ostré a čisté. Je méně pravděpodobné, že by se řádně udržované řezné nástroje s ostrými břity někde zadržly, a proto se ostré nástroje snáze ovládají.

- Používejte elektrický stroj, příslušenství, nástrojové bity atd. v souladu s těmito pokyny a způsobem předepsaným pro konkrétní typ elektrického stroje; přitom berzte v úvahu pracovní podmínky a práci, kterou je třeba vykonat. Použití elektrického stroje způsobem jiným, než pro který je určen, může vytvořit potenciálně nebezpečnou situaci.

5.5 Servis

- Servisní práce na elektrickém stroji přenechejte kvalifikovanému technikovi, který používá výhradně originální náhradní díly. Tak zajistíte, že stroj bude i nadále bezpečný.

6 DALŠÍ BEZPEČNOSTNÍ POKYNY PRO MINI PÁSOVÉ BRUSKY

- Stroj vždy držte za izolovaný úchop.
- Obsluha musí stroj pevně držet oběma rukama.
- Než se brusným pásem dotknete obrobku, zkontrolujte, že je stroj zapnutý.
- Nedotýkejte se otáčejících se částí stroje.
- Tento stroj není vodotěsný, takže na povrch obrobku neaplikujte vodu.
- Při broušení je nutné zajistit, aby pracovní prostor byl dobře odvětráný.
- Některé látky ve složkách mohou být toxické.
- Podle zpracovávaného materiálu noste roušky/respirátory.

7 DOPLŇKOVÉ BEZPEČNOSTNÍ POKYNY PRO AKUMULÁTORY A NABÍJEČKY

7.1 Akumulátory

- Za žádných okolností se je nepokoušejte otevřít.
- Neskladujte je na místech, kde by teplota mohla překročit 40 °C.
- Nabíjejte je pouze, pokud je okolní teplota mezi 4 °C a 40 °C.
- Akumulátory ukládejte na chladném suchém místě (5 °C–20 °C). Akumulátory nikdy neskladujte vybité.
- Lithium-iontové akumulátory je lepší pravidelně vybit a nabíjet (alespoň čtyřikrát do roka). Ideální nabití k dlouhodobému uskladnění lithium-iontového akumulátoru je 40 % kapacity.
- Pokud akumulátory likvidujete, řiďte se instrukcemi v části „Ochrana životního prostředí“.
- Dávejte pozor, aby nedošlo ke zkratu. Pokud dojde k propojení kladného (+) a záporného (-) pólu prostřednictvím kovových předmětů, akumulátor se zkratuje a intenzivní průtok proudu vyvine teplo, které může způsobit prasknutí pouzdra nebo požár.
- Nevystavujte je vysokým teplotám. Pokud se akumulátory zahřejí na teplotu nad 100 °C, může dojít k poškození těsnění, separátorů a dalších polymerních komponent, což může vést k vytékání elektrolytu nebo vnitřnímu zkratu, a to vede k uvolňování tepla a prasknutí nebo k požáru. Nevhazujte akumulátory do ohně, může dojít k výbuchu nebo intenzivnímu hoření.
- V extrémních podmínkách může dojít k vytékání akumulátoru. Pokud si všimnete kapaliny na akumulátoru, postupujte následujícím způsobem:
 - Kapalinu pečlivě oťřete hadříkem. Dejte pozor, aby nedošlo ke kontaktu s pokožkou.
 - Pokud dojde ke kontaktu s pokožkou nebo se tekutina dostane do očí, postupujte následujícím způsobem:
 - ✓ Okamžitě postiženou část opláchněte vodou. Neutralizujte mírně kyselým roztokem, například citronovou šťávou nebo octem.
 - ✓ Pokud se tekutina dostane do očí, vyplachujte je velkým množstvím tekoucí vody alespoň po dobu 10 minut a vyhledejte lékaře. Poradte se s lékařem.



Riziko požáru! Zabraňte zkratování kontaktů na vyjmutém akumulátoru. Akumulátor nelikvidujte spaláním.

7.2 Nabíječky

- Nikdy se nesnažte nabíjet baterie, které nejsou k nabíjení určeny.
- Poškozené kabely nechte ihned nahradit novými.
- Nevystavujte působení vody.
- Nabíječku neotvírejte.
- Nabíječku nepodrobujte testům.
- Nabíječka je určena pouze k použití uvnitř budov.

8 NABÍJENÍ A VKLÁDÁNÍ NEBO VYJÍMÁNÍ AKUMULÁTORU

8.1 Signalizace nabíječky (obrázek 1)

Připojte nabíječku k napájecí zásuvce:

- Stálý zelený svít: připraveno k nabíjení.
- Červené blikání: nabíjí se.
- Stálý zelený svít: nabito.
- Stálý zelený a červený svít: závada akumulátoru nebo nabíječky.



Poznámka: pokud akumulátor nepasuje, odpojte ho a ověřte, jestli je podle specifikací typ akumulátoru kompatibilní s nabíječkou. Nenabívejte žádný jiný akumulátor, ani akumulátor, který nelze bezpečně vložit do nabíječky.

1. Když je akumulátor připojen, často nabíječku i akumulátor kontrolujte.
2. Po dokončení nabíjení odpojte nabíječku ze zásuvky, a potom odpojte akumulátor.
3. Před používáním nechte akumulátor úplně vychladnout.
4. Nabíječku a akumulátor uchovávejte ve vnitřním prostředí, mimo dosah dětí.



POZNÁMKA: Pokud je akumulátor po nepřetržitém používání stroje horký, před nabíjením ho nechte vychladnout na pokojovou teplotu. Tak se prodlouží životnost vašich akumulátorů.

8.2 Vyjímání/vkládání akumulátoru (obrázek 2)



VÝSTRAHA: Před prováděním jakéhokoliv seřizování zkontrolujte, jestli je přístroj vypnutý, nebo vyjměte akumulátor.

- Držte stroj jednou rukou a akumulátor druhou rukou.
- Postup vkládání: zatlačte a zasuňte akumulátor do jeho držáku, přitom dbejte na to, aby uvolňovací západka na zadní straně akumulátoru zapadla na své místo a před zahájením provozu zkontrolujte, zda je akumulátor zajištěný.
- Postup vyjímání: stiskněte uvolňovací západku a současně akumulátor vytáhněte.

8.3 Kontrolky signalizace nabití akumulátoru (obrázek 3)

Na akumulátoru jsou kontrolky nabití (10), stav nabití můžete zkontrolovat po stisknutí tlačítka (9). Před používáním stroje tlačítko stiskněte, abyste zkontrolovali, jestli je akumulátor dostatečně nabit k zajištění řádné funkce.

Stav nabití akumulátoru mohou ukazovat 3 LED kontrolky:

Svítil 3 LED kontrolky: akumulátor je plně nabitý.

Svítil 2 LED kontrolky: akumulátor je nabitý na 60 %.

Svítil 1 LED kontrolka: akumulátor je téměř vybitý.

9 VLASTNOSTI

Bruska má měkký úchop a ochranné díly z TPR. TPR (Termoplastická guma) je elastická, tlumí nárazy a je přátelská k životnímu prostředí (dá se recyklovat).

10 SESTAVENÍ

10.1 Montáž a demontáž brusného pásu (obrázek 4)

- Vytáhněte knoflík nastavení pásu (4) do přední polohy.
- Nasadte pás na hnací kolo, vytáhněte pás do přední části ramene, a potom nechte pás sklouznout přes kolo.
- Vraťte knoflík nastavení pásu (4) do původní polohy.

10.2 Nastavení stopy pásu (obrázek 5)

- Před začátkem práce zkontrolujte, že pás běží vystředěně.
- Nechte mini pásovou brusku běžet naprázdno a otáčejte knoflíkem nastavení stopy ve směru nebo proti směru hodinových ručiček, dokud brusný pás neběží hladce.

11 PROVOZ

Než se pustíte do práce s bruskou, obeznamte se nejprve se všemi jejími provozními funkcemi a bezpečnostními požadavky.



Varování! Při sestavování dílů, provádění nastavení, čištění nebo když se stroj nepoužívá z něj musí být vyjmut akumulátor. Odpojení akumulátoru zabrání náhodnému spuštění, které by mohlo způsobit vážné zranění.



Nepoužívejte k broušení sádrových povrchů (VAROVÁNÍ: V tomto případě je záruka neplatná), neboť může dojít k zanesení motoru (kartáče, kuličková ložiska, ...).

11.1 Broušení (obrázek 6)

- Držte stroj oběma rukama před sebou a dál od těla a zaujměte vyrovnaný postoj.
- Zapněte stroj a nechte motor dosáhnout plné rychlosti.
- Lehce přitlačte stroj na povrch obrobku a pohybujte jím dopředu a dozadu.
- Pás tlačte na obrobek pouze lehce. Příliš velký tlak může poškodit pás a zkrátit životnost stroje.

11.2 Zapnutí a vypnutí (obrázek 7)

Stiskem tlačítka uvolnění (8) připojte ke stroji akumulátor (7).

Stroj se zapíná a vypíná stiskem/uvolněním spouště vypínače (3). Stroj se spustí stiskem spouště vypínače (3) a při jejím uvolnění se zastaví.

Stiskem tlačítka zajištění (2) zároveň se spouští vypínače dojde k zajištění vypínače a stroj bude pracovat nepřetržitě.

K opětovnému odjištění stroje stiskněte spoušť vypínače až na doraz, a potom ji uvolněte.

11.3 Změna otáček (obrázek 8)

- Otáčky mohou být nastaveny pouhým otočením voliče nastavení rychlosti (6).
- Nastavování voliče rychlosti směrem od 1 do 6 způsobí zrychlování.
- Nastavování voliče rychlosti směrem od 6 do 1 způsobí zpomalování.
- Zvolte správnou rychlost vzhledem k obrobku.



POZOR: Volič rychlosti nastavujte pouze v rozsahu od 1 do 6. Netlačte volič silou mimo tento rozsah, mohlo by dojít k poškození stroje.



VAROVÁNÍ: Zabraňte ucpání větracích otvorů, protože by to mohlo způsobit přehřátí excentrické brusky.



VAROVÁNÍ: Abyste předešli nehodám, stroj po použití vypněte a odpojte napájení. Stroj vyčistěte a uložte ve vnitřních prostorách, mimo dosah dětí.

12 TECHNICKÉ ÚDAJE

Jmenovité napětí	20 V
Otáčky	360–800 m/min
Délka pracovní lišty	110 mm
Rozměry brusného pásu	13 x 457 mm
Brusná plocha	13 mm
Typ motoru	S kartáčky
Měkký úchop	Ano

13 HLUČNOST

Hodnoty emisí hluku se měří podle příslušné normy. (K=3)

Úroveň akustického tlaku LpA	81 dB(A)
Úroveň akustického výkonu LwA	92 dB(A)



POZOR! Hladina akustického tlaku může přesáhnout 85 dB(A), v takovém případě použijte ochranu sluchu.

aw (Vibration)	3,4 m/s ²	K = 1,5 m/s ²
----------------	----------------------	--------------------------

14 ČIŠTĚNÍ A ÚDRŽBA

- Před prováděním nastavení, servisu nebo údržby ze stroje vyjměte akumulátor.
- Stroj nevyžaduje žádnou další údržbu.
- Chcete-li pracovat bezpečně a účinně, udržujte vždy stroj a ventilační otvory čisté.
- Pokud na stroji provádíte jakékoliv práce, ujistěte se nejprve, že je vypnutý a odpojený od zdroje.

15 USKLADNĚNÍ

- Důkladně vyčistěte celý stroj i jeho příslušenství.
- Uložte jej mimo dosah dětí do stabilní a bezpečné polohy na chladném a suchém místě; vyhýbejte se příliš vysokým i příliš nízkým teplotám.
- Chraňte jej před přímým slunečním svitem. Je-li to možné, uchovávejte jej v temnu.
- Neukládejte jej v plastových pytlích, ve kterých by se hromadila vlhkost.

16 ZÁRUKA

- V souladu s právními předpisy se na tento produkt vztahuje záruční doba nebo 36 měsíců platná od data jeho zakoupení prvním uživatelem.
- Tato záruka kryje veškeré materiálové nebo výrobní vady kromě: akumulátorů, nabíječek, vadných dílů podléhajících běžnému opotřebení (například ložiska, kartáčky, kabely a zástrčky nebo příslušenství, například vrtací bity, pilové kotouče atd.); poškození nebo vad vyplývajících ze špatného zacházení, nehod nebo provedených změn; přepravních nákladů.
- Na poškození nebo závady vyplývající z nevhodného používání se záruka také nevztahuje.
- Také odmítáme veškerou odpovědnost za jakékoliv poranění vyplývající z nevhodného použití stroje.
- Opravy může provádět pouze servisní středisko autorizované pro stroje Powerplus.
- Více informací můžete získat na čísle 00 32 3 292 92 90.
- Náklady na dopravu vždy nese zákazník, pokud není písemně dohodnuto jinak.
- Stejně tak nelze vznášet nárok na záruku v případě, že škoda na zařízení vznikla následkem nedbalé údržby nebo přetížení.
- Zcela vyloučeny ze záruky jsou škody vzniklé následkem zaplavení tekutinou, přílišného zaprášení, úmyslného poškození (ať jde o záměr či hrubou nedbalost), nepatřičného používání (používání k účelům, k nimž zařízení není vhodné), diletantského používání (např. nedodržováním pokynů v návodu), nekvalifikovaného sestavení, zásahu bleskem a chybného síťového napětí. Tento seznam není vyčerpávající.
- Uznání záručního nároku nemůže nikdy vést k prodoužení záruční lhůty ani začátku nové záruční lhůty v případě, že bylo zařízení vyměněno.
- Zařízení nebo díly vyměněné v rámci záruky se proto stávají vlastnictvím Varo NV.
- Vyhrazuje si právo odmítnout jakýkoliv nárok v případech, kdy nelze ověřit nákup nebo kdy je zřejmé, že výrobek nebyl správně udržován (pravidelné čištění větracích otvorů, pravidelné servisování uhlíkových kartáčků atd.).
- Uschovejte si doklad o zakoupení, protože se jím prokazuje datum nákupu.
- Zařízení se musí prodejci vrátit nerozmontované, v přijatelně čistém stavu, (v původním kufříku s výliskem na uložení zařízení, pokud se tento požadavek vztahuje na tento případ) spolu s dokladem o zakoupení.
- Váš nástroj je třeba nabít alespoň 1x za měsíc, aby byl zajištěn jeho optimální provoz.

17 OCHRANA ŽIVOTNÍHO PROSTŘEDÍ



Použité zařízení nelikvidujte spolu s běžným domovním odpadem, ale řiďte se předpisy vydanými s ohledem na ochranu životního prostředí. Elektrický odpad se nesmí likvidovat jako součást domovního odpadu. Pokud je to možné, provádějte recyklaci. Zeptejte se na místním úřadu nebo u prodejce, kde a jak lze recyklovat.

18 PROHLÁŠENÍ O SHODĚ



VARO – Vic. Van Rompuy N.V. - Joseph Van Instraat 9 - BE2500 Lier - BELGIUM,
prohlašuje, že

Výrobek: Mini pásová bruska 20 V – akumulátorová
Značka: PowerPlus
Model: POWDP50700

je ve shodě se základními požadavky a ostatními relevantními ustanoveními příslušných evropských směrnic založených na aplikaci evropských harmonizovaných norem. Jakákoliv neschválená úprava stroje vede ke ztrátě platnosti tohoto prohlášení.

Evropské směrnice (včetně, nastanou-li, jejich změn a doplňků až do data podpisu):

2011/65/EU
2006/42/ES
2014/30/EU

Evropské harmonizované normy (včetně, nastanou-li, jejich změn a doplňků až do data podpisu):

EN62841-1: 2015
EN62841-2-4: 2014
EN55014-1: 2017
EN55014-2: 2015

Držitel technické dokumentace: Philippe Vankerkhove, VARO - Vic. Van Rompuy N.V.

Níže podepsaný jedná jménem vedení společnosti:

Ludo Mertens
Vedoucí certifikace
01. 10. 2021, Lier – Belgie

1	POUŽÍVANIE	3
2	POPIS (OBR. A)	3
3	OBSAH BALENIA	3
4	VYSVETLENIE SYMBOLOV	4
5	VŠEOBECNÉ BEZPEČNOSTNÉ VAROVANIA PRE ELEKTRICKÉ NÁRADIE.....	4
5.1	<i>Pracovná plocha</i>	4
5.2	<i>Elektrická bezpečnosť</i>	4
5.3	<i>Osobná bezpečnosť.....</i>	5
5.4	<i>Používanie elektrického náradia a starostlivosť oň.....</i>	5
5.5	<i>Servis.....</i>	6
6	ĎALŠIE BEZPEČNOSTNÉ UPOZORNENIA PRE PILNÍKOVÉ/PÁSOVÉ BRÚSKY	6
7	DOPLNKOVÉ BEZPEČNOSTNÉ POKYNY PRE BATÉRIE A NABÍJAČKY	6
7.1	<i>Batérie</i>	6
7.2	<i>Nabíjačky</i>	7
8	NABÍJANIE, VKLADANIE A VYBERANIE AKUMULÁTORA	7
8.1	<i>Indikácie nabíjania (obr. 1)</i>	7
8.2	<i>Vyberanie/vkladanie akumulátora (obr. 2).....</i>	7
8.3	<i>Indikátor nabitia akumulátora (obr. 3).....</i>	7
9	FUNKCIE	8
10	ZOSTAVENIE	8
10.1	<i>Inštalácia alebo odstránenie brúsneho pásu (obr. 4)</i>	8
10.2	<i>Nastavenie dráhy pásu (obr. 5)</i>	8
11	PREVÁDZKA.....	8
11.1	<i>Brúsenie (obr. 6)</i>	8
11.2	<i>Zapnutie a vypnutie (obr. 7).....</i>	8
11.3	<i>Nastavenie otáčok (obr. 8).....</i>	9
12	TECHNICKÉ ÚDAJE.....	9

13	HLUK	9
14	ČISTENIE A ÚDRŽBA	9
15	SKLADOVANIE	9
16	ZÁRUKA	10
17	ŽIVOTNÉ PROSTREDIE	10
18	VYHLÁSENIE O ZHODE	11

EXCETRICKÁ BRÚSKA 20 V (BEZ AKUMULÁTORA) POWDP50700

1 POUŽÍVANIE

Brúska sa používa na brúsenie dreva, plastov a podobných materiálov. Je veľmi dôležité používať správny brúsny papier! Nevhodné na profesionálne použitie.



VAROVANIE! Z dôvodu vlastnej bezpečnosti si pred použitím tohto zariadenia prečítajte tento návod a všeobecné bezpečnostné pokyny. Ak vaše elektrické zariadenie budete dávať iným používateľom, odovzdajte ho prosím spolu s týmito pokynmi.

2 POPIS (OBR. A)

1. Mäkká rukoväť
2. Uzamykacie tlačidlo
3. Spínač spúšte
4. Nastaviteľný gombík pásu
5. Nastaviteľný gombík dráhy
6. Rýchly volič
7. Akumulátorová batéria (NIE JE SÚČASŤOU BALENIA)
8. Uvoľňovacie tlačidlo akumulátorovej batérie
9. Tlačidlo indikátoru kapacity batérie
10. Indikátor kapacity batérie
11. Brúsny pás
12. Hnacie koleso

3 OBSAH BALENIA

- Odstráňte všetok baliaci materiál.
- Odstráňte zvyšný baliaci materiál a baliace vložky (ak sú súčasťou balenia).
- Skontrolujte, či je obsah balenia úplný.
- Skontrolujte či prístroj, elektrická šnúra, zástrčka a príslušenstvo nebolo počas prepravy poškodené.
- Baliaci materiál si, pokiaľ je to možné, odložte počas celej záručnej lehoty. Potom ho zlikvidujte v miestnej zberni odpadov.



VAROVANIE: Baliaci materiál nie je na hranie! Deti sa nesmú hrať s plastovými vreckami! Nebezpečenstvo udusenia!

- 1x pilníková/pásová brúska 20 V
- 1x brúsny pás (1 x 80 g)
- 1x návod na použitie



Ak zistíte, že chýbajú nejaké súčasti, alebo sú poškodené, kontaktujte predajcu.

4 VYSVETLENIE SYMBOLOV

V tomto návode a/alebo na stroji sa používajú nasledujúce symboly:

	Označuje riziko zranenia, alebo poškodenie nástroja.		V súlade so základnými požiadavkami európskych smerníc.
	Pozorne si prečítajte pokyny.		Stroj II. triedy – dvojité izolácia – Nepotrebuje uzemnenú zástrčku (iba pre nabíjačku).
	Okolité teplota max. 40 °C (iba pre batériu).		Nabíjačku ani akumulátorovú batériu nevystavujte vode.
	Batériu a nabíjačku používajte iba zatvorených miestnostiach.		Akumulátorovú batériu ani nabíjačku nespáľujte.
	Povinné používanie ochrany očí.		Noste ochranné rukavice.
	V prašných podmienkach noste ochrannú masku.		

5 VŠEOBECNÉ BEZPEČNOSTNÉ VAROVANIA PRE ELEKTRICKÉ NÁRADIE

Starostlivo si prečítajte všetky bezpečnostné varovania a všetky pokyny. Nedodržanie všetkých varovaní a pokynov môže spôsobiť úder elektrickým prúdom, požiar a/alebo závažný úraz. Odložte si všetky varovania a pokyny na prípad, ak ich budete v budúcnosti potrebovať. Termín „elektrické náradie“ v týchto varovaniach označuje vaše elektrické náradie s napájaním zo siete (s káblom) alebo elektrické náradie napájané akumulátorom (bez kábla).

5.1 Pracovná plocha

- Pracovnú plochu udržiavajte v čistote a dobre osvetlenú. Neporiadok a prítomie na pracovisku zvyšuje riziko úrazov.
- Elektrické náradie nepoužívajte vo výbušných prostrediach, obsahujúcich napríklad horľavé tekutiny, plyny alebo prach. Elektrické náradie spôsobuje iskrenie, ktoré môže zapáliť prach alebo výpary.
- Pri používaní elektrického náradia sa nesmú v blízkosti nachádzať deti a okoloidúci. Mohli by odpútať vašu pozornosť a náradie by ste nemali pod kontrolou.

5.2 Elektrická bezpečnosť

- Vždy skontrolujte, či napätie napájacieho zdroja súhlasí s napätím na výkonnostnom štítku.
- Vidlice elektrického náradia musia zodpovedať sieťovej zásuvke. Vidlicu nikdy neupravujte žiadnym spôsobom. Nepoužívajte s uzemneným elektrickým náradím (pripojeným k uzemneniu) žiadne adaptéry vidlice. Používanie nepozmeňovaných vidlic zodpovedajúcich sieťovým zásuvkám znižuje riziko úrazu elektrickým prúdom.

- Nedotýkajte sa uzemnených povrchov a povrchov, spojených s uzemnením, ako sú potrubia, radiátory, sporáky alebo chladničky. Ak ste uzemnený alebo spojený s uzemnením, hrozí vám zvýšené riziko úrazu elektrickým prúdom.
- Elektrické náradie nesmie byť vystavené dažďu ani vlhkým podmienkam. Prienik vody do elektrického náradia zvyšuje riziko úrazu elektrickým prúdom.
- Kábel sa nesmie nadmerne zaťažovať. Kábel nikdy nepoužívajte na prenášanie, ťahanie alebo vyťahovanie vidlice elektrického náradia. Kábel nesmie byť vystavený pôsobeniu tepla, oleja, ostrých hrán alebo pohyblivých dielov. Poškodené alebo zapletené káble zvyšujú riziko úrazu elektrickým prúdom.
- Pri používaní elektrického náradia vo vonkajšom prostredí používajte predlžovací kábel vhodný na vonkajšie použitie. Používanie šnúry vhodnej na vonkajšie použitie znižuje riziko úrazu elektrickým prúdom.

5.3 Osobná bezpečnosť

- Pri používaní elektrického náradia buďte vždy ostražitý, sledujte čo robíte a riadte sa zdravým úsudkom. Elektrické náradie nepoužívajte, ak ste unavený, alebo ak ste pod vplyvom liekov, alkoholu alebo drog. Okamih nepozornosti pri používaní elektrického náradia môže spôsobiť závažný osobný úraz.
- Používajte bezpečnostné pomôcky. Vždy noste chránič očí. Používaním bezpečnostných pomôcok, ako je protiprachová maska, neklzáva bezpečnostná obuv, tvrdá prilba alebo chrániče uší za každých podmienok sa znižuje riziko osobných úrazov.
- Zabráňte náhodnému uvedeniu do činnosti. Pred pripojením do siete sa uistite, že vypínač je vo vypnutej polohe. Prenášanie elektrického náradia s prstom na vypínači alebo pripojovanie elektrického náradia so zapnutým vypínačom zvyšuje riziko úrazov.
- Pred zapnutím elektrického náradia odstráňte akékoľvek nastavovacie kľúče a iné nástroje. Kľúč a nástroje, ktoré zostanú pripevnené k rotujúcemu dielu elektrického náradia môžu spôsobiť úraz.
- Nenakláňajte sa príliš. Vždy musíte mať spoľahlivú oporu a rovnováhu. Zlepšuje sa tým ovládateľnosť elektrického náradia v neočakávaných situáciách.
- Buďte vhodne oblečení. Nenoste voľné odevy ani šperky. Nepribližujte sa vlasmi, odevmi ani rukavicami k pohyblivým dielom. Voľné odevy, šperky alebo dlhé vlasy môžu zachytiť pohyblivé diely.
- Ak sa používajú aj pomôcky na pripojenie odsávačov a zberačov prachu, uistite sa, že sú riadne pripojené a správne sa používajú. Používaním týchto pomôcok možno znížiť nebezpečenstvo spôsobované prachom.

5.4 Používanie elektrického náradia a starostlivosť oň

- Pri použití elektrického náradia nevynakladajte nadmernú silu. Používajte správne elektrické náradie pre vaše použitie. Správne elektrické náradie zvládne prácu lepšie a bezpečnejšie, s rýchlosťou, na ktorú bolo navrhnuté.
- Nepoužívajte elektrické náradie ak sa vypínačom nezapína alebo nevypína. Elektrické náradie, ktoré sa nedá ovládať vypínačom, je nebezpečné a musí sa opraviť.
- Pred akýmkoľvek nastavením, výmenou doplnkov alebo odložením elektrického náradia odpojte vidlicu od napájacieho napätia. Takéto preventívne bezpečnostné opatrenia znižujú riziko náhodného uvedenia elektrického náradia do činnosti.
- Nepoužívané elektrické náradie uchovávajte mimo dosahu detí a nedovoľte, aby osoby neoboznámene s elektrickým náradím alebo s týmito pokynmi, používali toto elektrické náradie. Elektrické náradie je nebezpečné v rukách nepoučených používateľov.
- Elektrické náradie riadne udržiavajte. Skontrolujte, či pohyblivé diely nie sú vyosené alebo či sa nezadierajú, či nie sú poškodené diely a či nemajú žiadne iné nedostatky, ktoré môžu ovplyvniť funkčnosť elektrického náradia. V prípade poškodenia sa elektrické náradie musí pred opätovným použitím opraviť. Veľa úrazov spôsobujú nedostatočne udržiavané elektrické náradie.

- Nástroje sa musí udržiavať v naostrenom a čistom stave. Riadne udržiavané rezné nástroje s ostrými reznými hranami majú menšiu náchylnosť k zadieraniu a ľahšie sa ovládajú.
- Elektrické nástroje, doplnky a nástrojové koncovky a pod. používajte v súlade s týmito pokynmi a spôsobom, zamýšľaným pre daný druh elektrického náradia, berúc na zreteľ pracovné podmienky a na prácu, ktorá sa má vykonávať. Používanie elektrického náradia na iné operácie ako tie, pre ktoré je určené, môže spôsobiť nebezpečnú situáciu.

5.5 Servis

- Servis elektrického náradia zverte kvalifikovanému opravárovi. Môžu sa používať iba rovnaké náhradné diely. Zaručíte tak, že bude zachovaná bezpečnosť elektrického náradia.

6 ĎALŠIE BEZPEČNOSTNÉ UPOZORNENIA PRE PILNÍKOVÉ/PÁSOVÉ BRÚSKY

- Vždy držte náradie za izolovaný úchop.
- Obsluha by mala náradie pevne držať oboma rukami.
- Než sa dotknete obrobku brúsnym pásom, uistite sa, že je náradie zapnuté.
- Nedotýkajte sa žiadneho z rotujúcich komponentov náradia.
- Náradie nie je vodeodolné, preto nepolievajte povrch obrobku vodou.
- Pri brúsiacich operáciách je kľúčové zaistiť dobre odvetranú pracovnú oblasť.
- Niektoré materiály obsiahnuté v zliatinách môžu byť toxické.
- Nezabudnite používať protiprachové masky/respirátory podľa spracovávaného materiálu.

7 DOPLNKOVÉ BEZPEČNOSTNÉ POKYNY PRE BATÉRIE A NABÍJAČKY

7.1 Batérie

- Nikdy neotvárajte zo žiadneho dôvodu.
- Neskladujte na miestach, kde môže teplota prekročiť 40 °C.
- Nabíjajte len pri okolitej teplote v rozsahu od 4 do 40 °C.
- Batérie skladujte na chladnom a suchom mieste (5 – 20 °C). Batérie nikdy neskladujte vo vybitom stave.
- Pre lítium-iónové batérie je lepšie pravidelne ich vybiť a nabiť (aspoň 4-krát ročne). Ideálne nabitie pre dlhodobé skladovanie vašej lítium-iónovej batérie je 40 % kapacity.
- Pri likvidácii batérií sa riadte pokynmi uvedenými v časti „Ochrana životného prostredia“.
- Neskratujte. Ak sa prostredníctvom náhodného kontaktu s kovovým predmetom vytvorí spojenie medzi kladným (+) a záporným (-) pólom, batéria sa zoskratuje a pretekajúci intenzívny prúd spôsobí vytvorenie tepla, čo môže spôsobiť prasknutie alebo požiar.
- Nezhrievajte. Ak batériu zahrejete na teplotu vyššiu ako 100 °C, môžu sa poškodiť tesnenia, izolácia a iné polymérové komponenty, čo spôsobí únik elektrolytickej kvapaliny alebo vnútorný skrat, s následným vysokým zahriatím vedúcim k prasknutiu alebo vznieteniu batérie. Batérie okrem toho nezahadzujte do ohňa. Mohlo by to spôsobiť výbuch alebo intenzívne horenie.
- V extrémnych podmienkach môže dôjsť k úniku kvapaliny z batérie. Ak si na batérii všimnete uniknutú kvapalinu, postupujte nasledovne:
 - Kvapalinu opatrne poutierajte handričkou. Zabráňte kontaktu s pokožkou.
 - V prípade kontaktu s kožou alebo očami sa riadte týmito pokynmi:
 - ✓ Okamžite opláchnite vodou. Zneutralizujte slabou kyselinou, napr. šťavou z citróna alebo octom.
 - ✓ V prípade kontaktu s očami, vyplachujte veľkým množstvom čistej vody minimálne 10 minút. Obráťte sa na lekára.



Nebezpečenstvo požiaru! Kontakty odpojenej batérie neskratujte. Batériu nespálujte.

7.2 Nabíjačky

- Nikdy nenabíjajte nedobíjateľné batérie.
- Poškodené káble okamžite vymeňte.
- Nevystavujte vode.
- Nabíjačku neotvárajte.
- Do nabíjačky nepichajte.
- Nabíjačka je určená len na použitie vo vnútri.

8 NABÍJANIE, VKLADANIE A VYBERANIE AKUMULÁTORA

8.1 Indikácie nabíjania (obr. 1)

Nabíjačku pripojte k elektrickej zásuvke:

- Svieti zelená kontrolka: pripravené na nabíjanie.
- Bliká červená kontrolka: nabíja sa.
- Svieti zelená kontrolka: nabíjanie je dokončené.
- Svieti zelená aj červená kontrolka: akumulátor alebo nabíjačka sú poškodené.



Poznámka: Ak akumulátor správne nepasuje, odpojte ho a uistite sa, že pre túto nabíjačku je to správny model, ako je uvedené v tabuľke s technickými parametrami. Nenabíjajte žiadny iný akumulátor alebo ten, ktorý sa nedá bezpečne vložiť do nabíjačky.

1. Nabíjačku a akumulátor počas pripojenia často sledujte.
2. Nabíjačku po skončení nabíjania odpojte a vyberte z nej akumulátor.
3. Pred použitím nechajte akumulátor úplne vychladnúť.
4. Nabíjačku aj akumulátor uložte vnútri a mimo dosahu detí.



POZNÁMKA: Ak sa akumulátor pri nepretržitom používaní v nástroji zohrieva, pred nabíjaním ho nechajte vychladnúť na izbovú teplotu. Týmto sa predlži životnosť akumulátorov.

8.2 Vyberanie/vkladanie akumulátora (obr. 2)



VÝSTRAHA: Pred vykonávaním akýchkoľvek nastavovaní sa uistite, že je nástroj vypnutý alebo je z neho vybratý akumulátor.

- Nástroj držte v jednej ruke a druhou rukou držte akumulátor.
- Vkladanie: Akumulátor zatlačte a zasuňte do portu na akumulátor a pred začatím prevádzky skontrolujte, či uvoľňovacia západka na zadnej strane akumulátora zapadla na svoje miesto a či je akumulátor zaistený.
- Vyberanie: Zatlačte na uvoľňovaciu západku na akumulátore a súčasne ho vytiahnite von.

8.3 Indikátor nabitia akumulátora (obr. 3)

Na akumulátore sú indikátory (10) jeho nabitia. Stav nabitia akumulátora môžete skontrolovať stlačením tlačidla (9). Pred použitím zariadenia stlačte spúšť vypínača a skontrolujte, či je akumulátor úplne nabitý, aby zariadenie mohlo správne fungovať.

Tieto 3 kontrolky LED ukazujú stav nabitia akumulátora:
svieti 3 kontrolky LED: akumulátor je plne nabitý.

svietia 2 kontrolky LED: akumulátor je nabitý na 60 %.

svieti 1 kontrolka LED: akumulátor je takmer vybitý.

9 FUNKCIE

Vaša trojuholníková brúska je vybavená mäkkou rukoväťou TPR a ochrannými dielmi. TPR (termoplastická guma) je elastický materiál pohlcujúci nárazy, ktorý je šetrný k životnému prostrediu (je recyklovateľný).

10 ZOSTAVENIE

10.1 Inštalácia alebo odstránenie brúsneho pásu (obr. 4)

- Potiahnite nastaviteľný gombík pásu (4) do prednej polohy.
- Nasadte pás na hnacie koleso a potiahnite pás k prednej časti ramena. Potom zaistite, že pás vklízne na koleso pásu.
- Vráťte nastaviteľný gombík pásu (4) do pôvodnej polohy.

10.2 Nastavenie dráhy pásu (obr. 5)

- Pred začiatkom práce skontrolujte, že brúsny pás beží v strede.
- Vofne spustíte pilník a otáčaním nastaviteľného gombíka dráhy v smere alebo proti smeru hodinových ručičiek nastavte dráhu pásu, kým brúsny pás nepobeží hladko.

11 PREVÁDZKA

Pred použitím vašej brúsky sa oboznámte so všetkými prvkami obsluhy zariadenia a bezpečnostnými požiadavkami.



Varovanie! Akumulátor pri montáži dielov, nastavovaní značiek, čistení vždy vyberte zo stroja. Akumulátor vyberte aj keď sa nástroj nepoužíva. Odpojenie akumulátora zabráni náhodnému spusteniu, ktoré by mohlo spôsobiť vážne zranenie..



Nebrúste sadrové povrchy, (VAROVANIE: V takomto prípade prestane vaša záruka platiť) môže to upchať motor (kefky, guľôčkové ložiská, ...).

11.1 Brúsenie (obr. 6)

- Držte náradie oboma rukami pred sebou v dostatočnej vzdialenosti od tela a zaujmite vyrovnaný postoj.
- Zapnite náradie a nechajte motor, aby dosiahol plnú rýchlosť.
- Jemne priložte náradie na povrch obrobku a pohybujte náradím vpred a vzad.
- Vyvíjajte iba jemný tlak pásom na obrobok. Nadmerný tlak by mohol poškodiť pás a skrátiť životnosť náradia.

11.2 Zapnutie a vypnutie (obr. 7)

Pripojte akumulátorovú batériu (7) k elektrickému nástroju stlačením uvoľňovacieho tlačidla (8).

Náradie sa používa stlačením/uvoľnením spínača spúšte (3). Zariadenie naštartujete stlačením spínača spúšte (3) a zastavte ho uvoľnením spínača spúšte (3).

Stlačením uzamykacieho tlačidla (2) a súčasným stlačením spínača spúšte uzamknete spínač v danej polohe a zariadenie bude pracovať nepretržite.

Stlačte spínač spúšte úplne na doraz a potom ho uvoľnite, ak chcete zariadenie znova odomknúť.

11.3 Nastavenie otáčok (obr. 8)

- Mernú rýchlosť a počet úderov je možné jednoducho upraviť otočením voliča nastavenia rýchlosti (6). Upravením voliča rýchlosti s variabilným nastavením (6) z 1 na 6 zrýchlite.
- Upravením voliča rýchlosti s variabilným nastavením (6) zo 6 na 1 spomalíte.
- Vyberte vhodnú rýchlosť podľa obrobku.



POZOR: Volič rýchlosti nastavujte iba v rozsahu od 1 po 6. Netlačte volič za tento rozsah, inak môže dôjsť k poškodeniu náradia.



UPOZORNENIE: Neblokujte ventilačné otvory. Mohlo by to spôsobiť prehriatie excentrickej brúsky.



UPOZORNENIE: Ak chcete predísť nehodám, nástroj po použití vypnite a odpojte od zdroja napájania. Nástroj vyčistite a uložte vo vnútri mimo dosahu detí.

12 TECHNICKÉ ÚDAJE

Menovité napätie	20 V
Počet otáčok	360 – 800 ot./min
Pracovná dĺžka lišty	110 mm
Veľkosť brúsneho pásu	13x457 mm
Brúsny povrch	13 mm
Typ motora	Komutátorový
Mäkká rukoväť	Áno

13 HLUK

Hodnoty emisií hluku namerané podľa príslušnej normy. (K=3)

Hladina akustického tlaku LpA	81 dB(A)
Hladina akustického výkonu LwA	92 dB(A)



POZOR! Ak akustický tlak prekročí úroveň 85 dB(A), používajte chrániče sluchu.

aw (Vibrácie)	3,4 m/s ²	K = 1,5 m/s ²
---------------	----------------------	--------------------------

14 ČISTENIE A ÚDRŽBA

- Pred vykonávaním akýchkoľvek úprav, servisu alebo údržby odstráňte akumulátorovú batériu z náradia.
- Tento stroj si nevyžaduje žiadnu špeciálnu údržbu.
- Aby stroj bezpečne a efektívne fungoval, udržiajte stroj a ventilačné otvory v čistom stave.
- Pred vykonávaním akýchkoľvek prác na stroji vždy stroj vypnite a odpojte od el. siete.

15 SKLADOVANIE

- Priebežne čistíme celé zariadenie a jeho príslušenstvo.
- Skladujte ho mimo dosahu detí, v stabilnej a bezpečnej polohe, na suchom a chladnom mieste, vyhnite sa privysokým a prí nízkym teplotám.
- Nevystavujte priamemu slnečnému žiareniu. Ak je možné, uschovajte na tmavom mieste.
- Neudržiavajte v plastických taškách aby ste predišli nazhromaždenej vlhkosti.

16 ZÁRUKA

- Záručná lehota poskytovaná na tento výrobok v súlade s platnými zákonmi je 36 mesiacov a začína plynúť dňom zakúpenia prvým používateľom.
- Táto záruka zahŕňa všetky chyby materiálu a výrobné chyby, okrem: batérií, nabíjačiek, chybných súčastí, ktoré podliehajú bežnému opotrebovaniu ako napr. ložiská, kefy, káble a zástrčky alebo príslušenstvo ako vrtáky, vrtné korunky, pílové listy atď.; nezahŕňa poškodenia alebo chyby spôsobené zlým zaobchádzaním, nehodami alebo pozmeňovaním, ani náklady na prepravu.
- Poškodenie a/alebo chyby, ktoré sú dôsledkom nesprávneho používania, tiež nespádajú pod ustanovenia záruky.
- Nenesieme ani žiadnu zodpovednosť za zranenie osôb, ktoré je dôsledkom nesprávneho používania zariadenia.
- Opravy smie vykonávať iba autorizované servisné stredisko pre nástroje Powerplus.
- Viac informácií získate na tel. číslo 00 32 3 292 92 90.
- Prípadné náklady na prepravu vždy nesie zákazník, ak nebolo písomnou formou dohodnuté inak.
- Záruku si zároveň nemožno uplatňovať, ak bolo zariadenie poškodené v dôsledku nedbanlivej údržby alebo preťaženia.
- Zo záruky sú definitívne vylúčené prípady, kedy poškodenie vzniklo dôsledkom vniknutia kvapaliny, nadmerného preniknutia prachu, úmyselného poškodenia (úmyselne alebo závažnou nedbanlivosťou), nevhodného použitia (použitie zariadenia na účely, na ktoré nie je vhodné), nekompetentného použitia (napr. nerešpektovaním pokynov v návode), neodbornej montáže, zásahu bleskom, chybného sieťového napätia. Neboli uvedené všetky možnosti.
- Prijatie reklamácie v rámci záruky nemá vplyv na predĺženie záručnej lehoty, ani na začatie novej záručnej lehoty v prípade výmeny zariadenia.
- Staré zariadenia alebo súčasti, ktoré sú vymieňané v rámci záruky, sa preto stávajú majetkom spol. Varo NV.
- Vyhradzuje si právo zamietnuť akúkoľvek reklamáciu, ak nie je možné overiť dátum zakúpenia alebo ak je jasné, že výrobok nebol riadne udržiavaný. (čisté vetracie otvory, pravidelná údržba uhlíkových kefičiek,...)
- Potvrdenku o nákupe si musíte uschovať ako doklad o dátume zakúpenia.
- Náradie musíte vrátiť v nezobranom stave svojmu predajcovi v prijateľne čistom stave, v originálnom plastovom kufríku liatom pod tlakom, ak v ňom bolo vaše náradie dodané, spolu s priloženým dokladom o kúpe.
- Váš nástroj sa musí nabíjať aspoň 1x mesačne, aby bola zaručená optimálna prevádzka tohto nástroja.

17 ŽIVOTNÉ PROSTREDIE



Ak musíte po dlhodobom používaní zariadenie vymeniť, nelikvidujte ho spolu s domovým odpadom, ale ekologicky správnym spôsobom.

Odpad, ktorý vzniká pri likvidácii elektrických strojov, sa nesmie likvidovať s bežným domovým odpadom. Ak existuje zariadenie na recykláciu, odovzdajte ho na recykláciu. Informácie o recyklácii vám poskytnú miestne úrady alebo predajca.

18 VYHLÁSENIE O ZHODE



VARO – Vic. Van Rompuy N.V. – Joseph Van Instraat 9 – BE2500 Lier – BELGICKO
vyhlasuje, že

Výrobok:	Excentrická brúska 20 V – akumulátorová
Obchodná známka:	PowerPlus
Model:	POWDP50700

je v súlade so základnými požiadavkami a inými relevantnými ustanoveniami príslušných európskych smerníc, na základe uplatnenia európskych harmonizovaných noriem. V prípade akýchkoľvek neoprávnených úprav tohto zariadenia stráca toto vyhlásenie svoju platnosť.

Európske smernice (vrátane ich prípadných novelizácií do dátumu podpisu):

2011/65/EÚ
2006/42/ES
2014/30/EÚ

Európske harmonizované normy (vrátane ich prípadných novelizácií do dátumu podpisu):

EN62841-1 : 2015
EN62841-2-4 : 2014
EN55014-1 : 2017
EN55014-2 : 2015

Uchovávateľ technickej dokumentácie: Philippe Vankerkhove, VARO – Vic. Van Rompuy N.V.

Nižšie podpísaný koná v mene výkonného riaditeľa spoločnosti,

Ludo Mertens
Certification Manager
01. 10. 2021, Lier – Belgicko

1	DOMENII DE UTILIZARE.....	3
2	DESCRIERE (FIG. A)	3
3	CONȚINUTUL PACHETULUI	3
4	SIMBOLURI.....	4
5	AVERTISMENTE GENERALE DE SIGURANȚĂ PRIVIND APARATUL ELECTRIC	4
5.1	<i>Zona de lucru</i>	4
5.2	<i>Siguranța electrică</i>	4
5.3	<i>Siguranța personală.....</i>	5
5.4	<i>Folosirea și întreținerea aparatului electric.....</i>	5
5.5	<i>Service.....</i>	6
6	INSTRUCȚIUNI SUPLIMENTARE DE SIGURANȚĂ PENTRU PILE / ȘLEFUITOARE CU BANDĂ	6
7	INSTRUCȚIUNI SUPLIMENTARE DE SIGURANȚĂ PENTRU ACUMULATORI ȘI ÎNCĂRCĂTOARE	6
7.1	<i>Acumulatorii</i>	6
7.2	<i>Încărcătoare.....</i>	7
8	ÎNCĂRCAREA, INTRODUCEREA SAU SCOATEREA ACUMULATORULUI.....	7
8.1	<i>Indicații privind încărcătorul (Fig. 1)</i>	7
8.2	<i>Scoaterea/introducerea acumulatorului (Fig. 2).....</i>	7
8.3	<i>Indicator al încărcării acumulatorului (Fig. 3).....</i>	8
9	CARACTERISTICI.....	8
10	MONTAREA	8
10.1	<i>Montarea și demontarea benzii abrazive (Fig. 4).....</i>	8
10.2	<i>Reglarea șinei benzii (Fig. 5)</i>	8
11	INSTRUCȚIUNI DE FUNCȚIONARE	8
11.1	<i>Operațiunea de șlefuire (Fig. 6)</i>	8
11.2	<i>Pornirea și oprirea (Fig. 7)</i>	9
11.3	<i>Reglarea turației (Fig. 8).....</i>	9
12	DATE TEHNICE.....	9

13	ZGOMOT	9
14	CURĂȚAREA ȘI ÎNTREȚINEREA	10
15	DEPOZITAREA	10
16	GARANȚIE	10
17	MEDIU.....	11
18	DECLARAȚIA DE CONFORMITATE.....	12

PILĂ / ȘLEFUIITOR CU BANDĂ (FĂRĂ ACUMULATOR) POWDP50700

1 DOMENII DE UTILIZARE

Șlefuitorul este folosit pentru a șlefui și lustrui lemnul, plasticul sau materialele similare. Este foarte important să utilizați hârtia abrazivă corespunzătoare!!!! Nu este proiectat pentru utilizare profesională.



AVERTISMENT! Pentru siguranța dumneavoastră, citiți cu atenție acest manual și instrucțiunile generale privind siguranța, înainte de utilizarea mașinii. Aparatul electric nu trebuie dat altor persoane fără a le transmite și aceste instrucțiuni.

2 DESCRIERE (FIG. A)

1. Mâner cu manșon moale
2. Buton de blocare
3. Buton declanșator
4. Buton de reglare a benzii
5. Buton de reglare a șinei
6. Rotiță de reglare a turației
7. Acumulator (NU ESTE INCLUS)
8. Buton de deblocare a acumulatorului
9. Butonul indicatorului de nivel de energie în acumulator
10. Indicator de nivel de energie în acumulator
11. Bandă abrazivă
12. Rola de antrenare

3 CONȚINUTUL PACHETULUI

- Îndepărtați toate ambalajele.
- Îndepărtați ambalajele rămase, precum și suporturile de transport (dacă există).
- Verificați prezența tuturor articolelor din pachet.
- Verificați dacă aparatul, cordonul de alimentare, fișa de alimentare și toate accesoriile sunt intacte în urma transportului.
- Păstrați ambalajele pe cât posibil până la finalul perioadei de garanție. Aruncați doar la punctele locale de reciclare a deșeurilor.



AVERTISMENT: Ambalajele nu sunt jucării! Copiii nu trebuie să se joace cu pungi de plastic! Pericol de sufocare!







1 pilă / șlefuitor cu bandă 20 V
1 bandă abrazivă (1 x 80 gr.)
1 manual



În cazul în care lipsesc componente sau acestea sunt deteriorate, contactați magazinul de unde ați cumpărat produsul.

4 SIMBOLURI

În acest manual și / sau pe mașină se folosesc următoarele simboluri:

	Semnifică risc de rănire sau de deteriorare a aparatului.		În conformitate cu cerințele esențiale ale Directivelor europene.
	Citiți manualul înainte de utilizare.		Clasa II - Aparatul este dublu izolat; Firele de împământare nu sunt prin urmare necesare (numai pentru încărcător).
	Temperatură ambiantă maximă 40 °C (numai pentru acumulator).		Ferii de apă încărcătorul și acumulatorul.
	Utilizați acumulatorul și încărcătorul numai în incinte închise.		Nu dați foc acumulatorului sau încărcătorului.
	Purtați întotdeauna ochelari de protecție.		Purtați mănuși de protecție.
	Purtați întotdeauna o mască facială.		

5 AVERTISMENTE GENERALE DE SIGURANȚĂ PRIVIND APARATUL ELECTRIC

Citiți toate avertismentele de siguranță și toate instrucțiunile. Nerespectarea avertismentelor și instrucțiunilor poate duce la electrocutare, incendiu și/sau rănirea gravă. Păstrați toate avertismentele de siguranță și instrucțiunile pentru consultare ulterioară. Termenul „aparat electric” folosit în cadrul avertismentelor de siguranță se referă atât la aparatul alimentat de la priză (prin cablul de alimentare), cât și la aparatul alimentat cu baterii (fără fir).

5.1 Zona de lucru

- Spațiul de lucru trebuie să fie curat și bine iluminat. Spațiile dezordonate și întunecate favorizează accidentele.
- Nu utilizați aparatele electrice în spații cu atmosferă potențial explozivă, cum ar fi în prezența lichidelor inflamabile, a gazelor sau a prafului. Aparatele electrice produc scânteii care pot aprinde praful sau gazele.
- Atunci când lucrați cu aparatul electric, nu lăsați copiii și alți privitori să se apropie de spațiul de lucru. Distragerea atenției vă poate face să pierdeți controlul aparatului.

5.2 Siguranța electrică

- Verificați întotdeauna dacă alimentarea de la rețea corespunde cu tensiunea de pe plăcuța indicatoare a caracteristicilor.
- Ștecărele aparatului electric trebuie să se potrivească la priză. Nu modificați în niciun fel ștecărul. Nu folosiți niciun fel de fișe de adaptare pentru aparatele electrice cu împământare. Ștecărele și prizele nemodificate reduc riscul de electrocutare mortală.
- Evitați contactul cu suprafețe împământate, cum ar fi țevile, radiatoarele, aparatele de gătit sau frigidererele. Există risc crescut de electrocutare mortală în cazul în care corpul dumneavoastră face contact cu solul.

- Nu expuneți aparatul electric la intemperii sau la medii cu umezeală. Riscul de electrocutare mortală crește în cazul în care apa pătrunde în interiorul aparatului electric.
- Nu deteriorați cablul. Nu folosiți niciodată cablul pentru a transporta, trage sau scoate din priză aparatul electric. Păstrați cablul ferit de căldură, ulei, margini ascuțite sau piese în mișcare. Cablurile deteriorate sau încălcite cresc riscul de electrocutare mortală.
- Când aparatul electric funcționează în exterior, folosiți un prelungitor adecvat folosirii în exterior. Folosirea unui prelungitor adecvat folosirii la exterior reduce riscul de electrocutare mortală.
- Dacă trebuie folosit aparatul electric în medii umede, folosiți un o priză protejată cu disjunctur bipolar. Folosirea unui disjunctur polar reduce riscul de electrocutare mortală.

5.3 Siguranța personală

- Aveți grijă la ce lucrați și folosiți-vă simțul practic atunci când lucrați cu aparatul electric. Nu folosiți un aparat electric atunci când sunteți obosit sau sub influența drogurilor, a alcoolului sau a medicamentelor. Un moment de neatenție în timpul lucrului cu aparatul electric poate duce la rănirea gravă.
- Folosiți echipament de siguranță. Purtați întotdeauna elemente de protecție pentru ochi. Echipamentul de siguranță, cum ar fi masca de praf, încălțăminte de siguranță împotriva alunecării, casca dură sau protecțiile auditive, reduce răniile.
- Evitați pornirea accidentală. Asigurați-vă că întrerupătorul se află în poziția deconectată înainte de a băga aparatul în priză. Transportul aparatelor electrice având degetul pe întrerupător sau alimentarea de la sursă a aparatelor electrice care au întrerupătorul în poziția de pornire favorizează accidentele.
- Îndepărtați orice sculă de reglare sau cheie de piulițe înainte de a porni aparatul electric. O cheie de piulițe sau altă cheie lăsate prinse de o piesă rotativă a aparatului electric poate la rănirea dumneavoastră.
- Nu vă întindeți. Trebuie să aveți permanent sprijin și echilibru. Acest lucru permite un control mai bun al aparatului electric în situații neprevăzute.
- Îmbrăcați-vă corespunzător. Nu purtați haine largi sau bijuterii. Țineți părul, hainele sau mânușile departe de aparatul electric. Hainele largi, bijuteriile sau părul lung pot fi prinse de părțile în mișcare.
- Dacă v-au fost furnizate dispozitive pentru conectarea de utilaje de extragere și colectare a prafului, asigurați-vă că sunt conectate și folosite corect. Folosirea acestor dispozitive poate reduce riscurile asociate intrării în contact cu praful.

5.4 Folosirea și întreținerea aparatului electric

- Nu suprasolicitați aparatul electric. Folosiți în aparatul electric conform destinației sale. Folosirea în mod corespunzător a aparatului electric va realiza mai bine și mai sigur sarcina la parametrii pentru care a fost conceput.
- Nu folosiți aparatul electric dacă întrerupătorul nu îl pornește sau oprește. Orice aparat cu întrerupător stricat este periculos și trebuie reparat.
- Deconectați fișa de la sursa de alimentare înainte de a face orice fel de reglaje, de a schimba accesoriile sau de a depozita aparatul electric. Astfel de măsuri preventive reduc riscul de a porni accidental aparatul electric.
- Depozitați aparatul oprit departe de îndemâna copiilor și nu permiteți persoanelor nefamiliarizate cu acesta sau cu instrucțiunile sale să lucreze cu aparatul. Aparatele electrice sunt potențial periculoase dacă sunt folosite de persoane neinstruite.
- Întreținere. Verificați alinierea și conectarea părților în mișcare, crăparea pieselor sau orice altă stare ce poate afecta funcționarea aparatului electric. Dacă este deteriorat, reparați aparatul înainte de a-l folosi. Multe accidente sunt cauzate de folosirea de aparate electrice prost întreținute.
- Păstrați piesele de tăiere ascuțite și curate. Sculele așchietoare întreținute corespunzător, având lamele de tăiere ascuțite, fac mai greu priză și sunt mai ușor de controlat.

- Folosiți aparatul electric, accesoriile și sculele așchietoare etc. în conformitate cu aceste instrucțiuni și în modul destinat utilizării specifice a acestui aparat, luând în calcul condițiile de lucru și operațiunile care trebuie efectuate. Folosirea aparatului electric pentru operațiuni diferite de cele pentru care a fost conceput poate duce la situații potențial periculoase.

5.5 Service

- Reparați aparatul la un tehnician autorizat, folosind doar piese de schimb standard. Astfel, se va păstra siguranța în funcționare a aparatului.

6 INSTRUCȚIUNI SUPLIMENTARE DE SIGURANȚĂ PENTRU PILE / ȘLEFUITOARE CU BANDĂ

- Țineți întotdeauna unealta de mânerul izolat.
- Operatorul trebuie să țină unealta cu ambele mâini, cu fermitate.
- Înainte de a atinge piesa de prelucrat cu banda de șlefuire asigurați-vă că unealta este pornită.
- Nu atingeți nicio componentă în rotație a uneltei.
- Unealta nu este impermeabilă, așa că nu stropiți cu apă suprafața piesei de prelucrat.
- Pentru operațiunile de șlefuire, este necesară o ventilație bună a zonei de lucru.
- Unele dintre materialele conținute în compuși pot fi toxice.
- Purtați măști de praf / aparate de respirat adecvate materialului pe care îl prelucrați.

7 INSTRUCȚIUNI SUPLIMENTARE DE SIGURANȚĂ PENTRU ACUMULATORI ȘI ÎNCĂRCĂTOARE

7.1 Acumulatorii

- Nu încercați deschiderea sub niciun motiv.
- Nu depozitați în locuri unde temperatura poate depăși 40 °C.
- Încărcați numai la temperaturi ambiante între 4 °C și 40 °C.
- Depozitați acumulatorii într-un spațiu uscat și răcoros (5 °C-20 °C). Nu depozitați niciodată acumulatorii descărcați.
- Este recomandată descărcarea și reîncărcarea cu regularitate a acumulatorilor Li-ion (de cel puțin 4 ori pe an). Nivelul ideal de încărcare a acumulatorilor Li-ion în vederea depozitării pe termen lung este de 40% din capacitatea sa.
- La eliminarea acumulatorilor, respectați instrucțiunile din capitolul „Protecția mediului”.
- Evitați producerea de scurtcircuite. La conectarea directă sau accidentală, prin intermediul unor obiecte metalice, a bornelor pozitivă (+) și negativă (-), acumulatorul este scurtcircuitat și se va produce un curent de intensitate ridicată, care poate provoca ruperea sau aprinderea carcasei.
- Nu încălziți. La încălzirea acumulatorilor la peste 100 °C, garniturile de etanșare și izolare și alte componente din polimeri se pot deteriora, provocând scurgeri de electrolit și / sau scurtcircuite interne, care generează căldură și provoacă ruperea sau aprinderea. De asemenea, nu aruncați acumulatorii în foc. Pericol de incendiu, explozie și / sau arsuri grave.
- În condiții extreme se pot produce scurgeri din acumulatori. În caz că se observă lichid pe suprafața bateriei, procedați după cum urmează:
 - Ștergeți cu atenție lichidul cu o cârpă. Evitați contactul cu pielea.
 - În caz de contact cu pielea sau cu ochii, urmați instrucțiunile de mai jos:
 - ✓ Clătiți imediat cu apă. Neutralizați cu un acid slab, cum ar fi suc de lămâie sau oțetul.

- ✓ În caz de contact cu ochii, clătiți cu apă curată din abundență, timp de cel puțin 10 minute. Prezentați-vă la medic.



Pericol de incendiu! Evitați scurtcircuitarea bornelor unui acumulator desprins. Nu dați foc acumulatorului.

7.2 Încărcătoare

- Nu încercați încărcarea bateriilor nereîncărcabile.
- Înlocuiți imediat cablurile defecte.
- Feriți încărcătorul de apă.
- Nu deschideți încărcătorul.
- Nu testați încărcătorul.
- Încărcătorul este destinat numai utilizării în interior.

8 ÎNCĂRCAREA, INTRODUCEREA SAU SCOATEREA ACUMULATORULUI

8.1 Indicații privind încărcătorul (Fig. 1)

Conectați încărcătorul la priza de curent:

- Verde aprins continuu: gata de încărcare.
- Roșu intermitent: în curs de încărcare.
- Verde aprins continuu: încărcat.
- Verde și roșu aprinse continuu: acumulatori deteriorați sau încărcător deteriorat.



Notă: dacă acumulatorul nu se potrivește bine, deconectați-l și verificați dacă setul de acumulatori este modelul corect pentru acest încărcător, conform celor indicate în diagrama din specificație. Nu încărcați alt set de acumulatori sau un set care nu se potrivește bine în încărcător.

1. Verificați frecvent încărcătorul și setul de acumulatori în timp ce acestea sunt conectate.
2. Scoateți din priză încărcătorul și deconectați-l de la setul de acumulatori la terminarea încărcării.
3. Lăsați setul de acumulatori să se răcească total înainte de utilizare.
4. Țineți încărcătorul și setul de acumulatori în interior, dar nu la îndemâna copiilor.



NOTĂ: Dacă acumulatorul este cald după utilizare continuă în unealtă, lăsați-l să se răcească la temperatura camerei înainte de încărcare. Astfel veți prelungi autonomia a acumulatorilor.

8.2 Scoaterea/introducerea acumulatorului (Fig. 2)



AVERTISMENT: Înainte de a face orice reglaj, asigurați-vă că mașina este oprită sau scoateți setul de acumulatori.

- Țineți unealta cu o mână și setul de acumulatori cu cealaltă mână.
- Pentru instalare: împingeți și glisați setul de acumulatori în compartimentul dedicat, asigurându-vă că mecanismul de deschidere din partea din spate a acumulatorului se fixează în poziție și că acumulatorul este securizat înainte de începerea lucrului.
- Pentru scoatere: Apăsăți mecanismul de deschidere a compartimentului acumulatorului și simultan trageți afară setul de acumulatori.

8.3 Indicator al încărcării acumulatorului (Fig. 3)

Pe setul de acumulatori există indicatoare (10) de încărcare a acumulatorului, puteți verifica starea de încărcare a acumulatorului apăsând butonul (9). Înainte de utilizarea aparatului, apăsați declanșatorul comutator pentru a verifica dacă acumulatorul este suficient de încărcat pentru funcționare corespunzătoare.

Cele 3 LED-uri pot indica starea nivelului de încărcare a acumulatorului:

3 LED-uri aprinse: Acumulator încărcat complet.

2 LED-uri aprinse: Acumulator încărcat 60%.

1 LED aprins: Acumulator aproape descărcat.

9 CARACTERISTICI

Mini șlefuitorul dvs. este prevăzut cu un mâner moale din cauciuc termoplastic și cu elemente de protecție. Cauciucul termoplastic (TPR) este elastic, absoarbe șocurile și este ecologic (reciclabil).

10 MONTAREA

10.1 Montarea și demontarea benzii abrazive (Fig. 4)

- Aduceți butonul de reglare a benzii (4) în poziția de înainte.
- Așezați banda pe rola de antrenare și trageți banda spre partea din față a brațului, apoi glisați banda peste rola benzii.
- Readuceți butonul de reglare a benzii (4) în poziția inițială.

10.2 Reglarea șinei benzii (Fig. 5)

- Verificați înainte de utilizare dacă banda de șlefuire este centrată.
- Acționați liber pila și rotiți butonul de reglare a șinei fie în sens orar fie în sens invers orar pentru a regla șina benzii până când banda de șlefuire funcționează uniform.

11 INSTRUCȚIUNI DE FUNCȚIONARE

Înainte de a utiliza șlefuitorul, familiarizați-vă cu toate funcțiile sale și cu cerințele privind siguranța.



Avertisment! Acumulatorul trebuie întotdeauna scos din aparat atunci când se montează piese, când se efectuează reglaje, când se curăță sau dacă nu este utilizat. Deconectarea acumulatorului va preveni pornirea accidentală a aparatului, ceea ce poate provoca vătămarea gravă..



Nu șlefuiți tencuielile, (AVERTISMENT: În acest caz, garanția dumneavoastră se anulează) acest lucru poate înfunda motorul (perile, rulmenții cu bile, ...).

11.1 Operațiunea de șlefuire (Fig. 6)

- Țineți unealta cu ambele mâini în fața dvs. și depărtată de corpul dvs. și adoptați o poziție echilibrată a corpului.
- Porniți unealta și lăsați motorul să atingă turația completă.
- Atingeți ușor unealta de suprafața piesei de prelucrat și deplasați unealta înainte și înapoi.
- Apăsați banda doar ușor pe piesa de prelucrat. Apăsarea excesivă ar putea deteriora banda și poate reduce durata de exploatare a unelei.

11.2 Pornirea și oprirea (Fig. 7)

Cuplați acumulatorul (7) la aparatul electric apăsând butonul de deblocare a acumulatorului (8).

Unealta este acționată prin apăsarea / eliberarea butonului declanșator (3). Unealta pornește prin apăsarea butonului declanșator (3) și se oprește prin eliberarea butonului declanșator (3). Pentru blocarea comutatorului în poziție, apăsați simultan butonul de blocare (2) și butonul declanșator; unealta va funcționa în continuu.

Apăsați până la capăt butonul declanșator, apoi eliberați-l pentru a debloca din nou unealta.

11.3 Reglarea turației (Fig. 8)

- Turația nominală și frecvența de percucie pot fi reglate rotind roțița de reglare a turației (6). Creșterea turației se va produce reglând de la 1 la 6 roțița de reglare a turației (6).
- Scăderea turației se va produce reglând de la 6 la 1 roțița de reglare a turației (6).
- Selectați turația în funcție de piesa de prelucrat.



ATENȚIE: Acționați roțița de reglare a turației doar de la 1 la 6. Nu forțați roțița dincolo de acest interval, ați putea avaria unealta.



AVERTISMENT: Evitați blocarea orificiilor de aerisire, deoarece se poate produce supraîncălzirea șlefuitorului excentric.



AVERTISMENT: Pentru a preveni accidentările, opriți aparatul și deconectați-l de la sursa de alimentare cu energie electrică după utilizare. Curățați, apoi depozitați aparatul în spații interioare și nu-l lăsați la îndemâna copiilor.

12 DATE TEHNICE

Tensiune nominală	20 V
Turație	360 - 800 m/min
Lungimea tijei de lucru	110 mm
Dimensiune bandă de șlefuit	13 x 457 mm
Suprafață de șlefuire	13 mm
Tip de motor	Cu perii
Mâner cu manșon moale	Da

13 ZGOMOT

Valori ale emisiilor sonore măsurate în conformitate cu standardele aplicabile. (K=3)

Nivel de presiune acustică LpA	81 dB(A)
Nivel de putere acustică LwA	92 dB(A)



ATENȚIE! Presiunea acustică poate depăși 85 dB(A), caz în care trebuie purtat un dispozitiv de protecție auditivă.

aw (Nivel vibrații)	3,4 m/s ²	K = 1,5 m/s ²
---------------------	----------------------	--------------------------

14 CURĂȚAREA ȘI ÎNTREȚINEREA

- Scoateți acumulatorul din unealtă înainte de a efectua orice operațiuni de reglare, service sau întreținere.
- Aparatul nu necesită nicio măsură specială de întreținere.
- Pentru o exploatare sigură și eficientă, păstrați întotdeauna curate mașina și fantele de aerisire.
- Asigurați-vă întotdeauna că unealta este oprită și scoasă din priză înainte de efectuarea oricărei operațiuni asupra uneltei.

15 DEPOZITAREA

- Curățați temeinic întreaga mașină și accesoriile sale.
- Nu depozitați la îndemâna copiilor. Depozitați într-o poziție stabilă și sigură, la loc uscat și răcoros, evitând temperaturile prea ridicate sau prea scăzute.
- Protejați aparatul de expunere la acțiunea directă a soarelui. Dacă este posibil, păstrați aparatul într-un loc întunecos.
- Nu păstrați în pungi de plastic, pentru a evita acumularea umezelii.

16 GARANȚIE

- Acestui produs i se acordă garanție conform reglementărilor legale pentru o perioadă efectivă de 36 de luni de la data cumpărării de către primul utilizator.
- Această garanție acoperă toate defecțiunile de materiale sau de producție, cu excepția bateriilor, a încărcătoarelor, a pieselor defecte din cauza uzurii normale, precum sunt rulmenții, perile, cablurile, fișele sau accesoriile precum frezele, burghiile, pânzele de ferăstrău etc.; deteriorarea sau defectele care rezultă din manipulare defectuoasă, accidente sau modificări. Nu se acoperă nici costul transportului.
- Deteriorarea și/sau defecțiunile rezultate ca urmare a utilizării necorespunzătoare nu sunt acoperite de prevederile garanției.
- Nu se asumăm, de asemenea, nicio responsabilitate pentru vătămarea corporală ce are drept cauză utilizarea necorespunzătoare a aparatului.
- Reparațiile pot fi efectuate doar de către un centru de service autorizat pentru sculele Powerplus.
- Puteți obține întotdeauna mai multe informații, apelând numărul de telefon 00 32 3 292 92 90.
- Toate costurile de transport trebuie suportate de client, în afara cazului în care s-a convenit în alt fel, în scris.
- În același timp, nu se poate ridica nicio pretenție în garanție dacă deteriorarea aparatului se datorează întreținerii neglijente sau suprasolicitații.
- Se exclude în mod categoric de la garanție defecțiunea datorată pătrunderii de fluide, pătrunderii excesive a prafului, deteriorarea intenționată (cu intenție sau din neglijență gravă), utilizarea inadecvată (doar pentru destinații pentru care acest dispozitiv nu este potrivit), utilizarea incompetentă (de ex nerespectarea instrucțiunilor din manual), fulgere sau asamblarea de către un nespecialist, tensiune incorectă de alimentare de la rețea. Această listă nu este exhaustivă.
- Acceptarea pretențiilor în garanție nu poate duce niciodată la prelungirea perioadei de garanție, nici la începutul unei noi perioade de garanție în cazul înlocuirii unui aparat.
- Aparatele sau componentele înlocuite în garanție rămân prin urmare proprietatea Varo NV.
- Ne rezervăm dreptul de a respinge orice pretenție pentru care cumpărarea nu poate fi verificată sau dacă este clar că produsul nu a fost întreținut în mod corespunzător. (fante de aerisire curate, perii de cărbune întreținute periodic, ...)

- Dovada cumpărării trebuie păstrată ca dovadă a datei cumpărării.
- Scula nedemontată trebuie înapoiată comerciantului într-o stare acceptabilă de curățenie, (în cutia sa originală dacă e cazul) și împreună cu dovada cumpărării.
- Aparatul trebuie încărcat minim 1 dată pe lună pentru a se asigura funcționarea optimă.

17 MEDIU



În cazul în care aparatul trebuie înlocuit după utilizare intensă, nu îl aruncați laolaltă cu gunoiul menajer, ci depozitați-l într-un mod sigur pentru mediu.

Deșeurile produse de părți ale mașinilor electrice nu trebuie manipulate la fel cu gunoiul menajer. Reciclați atunci când există această posibilitate. Pentru sfaturi privind reciclarea, consultați autoritatea locală sau magazinul de achiziție.

18 DECLARAȚIA DE CONFORMITATE



VARO – Vic. Van Rompuy N.V. - Joseph Van Instraat 9 - BE2500 Lier - BELGIA, declară că

Produsul:	Pilă-/șlefuitor cu bandă 20 V – cu acumulator
Marcă înregistrată:	PowerPlus
Model:	POWDP50700

este în conformitate cu specificațiile esențiale și alte prevederi relevante ale Directivelor Europene aplicabile, pe baza aplicării standardelor europene armonizate. Orice modificare neautorizată a aparatelor atrage după sine anularea acestei declarații.

Directivile europene (inclusiv, dacă este cazul, amendamentele lor, până la data semnăturii):

2011/65/EU
2006/42/EC
2014/30/EU

Standardele europene armonizate (inclusiv, dacă este cazul, amendamentele lor, până la data semnăturii):

EN62841-1 : 2015
EN62841-2-4 : 2014
EN55014-1 : 2017
EN55014-2 : 2015

Persoana care păstrează documentația tehnică: Philippe Vankerkhove, VARO – Vic. Van Rompuy N.V.

Subsemnatul acționează în numele Directorului general executiv al societății,

Ludo Mertens
Certification Manager
01/10/2021, Lier - Belgia

1	ZASTOSOWANIE.....	3
2	OPIS (RYC. A).....	3
3	LISTA ELEMENTÓW W OPAKOWANIU	3
4	SYMBOLE	4
5	OGÓLNE ZASADY BEZPIECZNEJ PRACY ELEKTRONARZĘDZIAMI.....	4
5.1	<i>Miejsce użytkowania.....</i>	<i>4</i>
5.2	<i>Bezpieczeństwo elektryczne</i>	<i>4</i>
5.3	<i>Bezpieczeństwo osobiste</i>	<i>5</i>
5.4	<i>Użytkowanie i konserwacja elektronarzędzi.....</i>	<i>5</i>
5.5	<i>Serwis</i>	<i>6</i>
6	DODATKOWE INSTRUKCJE BEZPIECZEŃSTWA DLA PILNIKÓW TAŚMOWYCH / SZLIFIEREK TAŚMOWYCH.....	6
7	DODATKOWE INSTRUKCJE BEZPIECZEŃSTWA DOTYCZĄCE AKUMULATORÓW I ŁADOWAREK	6
7.1	<i>Akumulatory.....</i>	<i>6</i>
7.2	<i>Ładowarki</i>	<i>7</i>
8	ŁADOWANIE I WKŁADANIE LUB WYJMOWANIE AKUMULATORA	7
8.1	<i>Wskazania ładowarki (ryc. 1).....</i>	<i>7</i>
8.2	<i>Wyjmowanie/wkładanie akumulatora (ryc. 2)</i>	<i>8</i>
8.3	<i>Wskaźnik pojemności akumulatora (ryc. 3).....</i>	<i>8</i>
9	CHARAKTERYSTYKA	8
10	MONTAŻ.....	8
10.1	<i>Zakładanie lub zdejmowanie taśmy ścierniej (ryc. 4)</i>	<i>8</i>
10.2	<i>Regulacja toru taśmy (ryc. 5).....</i>	<i>8</i>
11	WSKAZÓWKI DLA UŻYTKOWNIKA.....	8
11.1	<i>Operacja szlifowania (ryc. 6)</i>	<i>9</i>
11.2	<i>Włączanie i wyłączanie (ryc. 7).....</i>	<i>9</i>
11.3	<i>Zmiana prędkości (ryc. 8)</i>	<i>9</i>
11.4	<i>Instrukcje specyficzne dla urządzenia.....</i>	<i>9</i>

12	DANE TECHNICZNE.....	10
13	HAŁAS.....	10
14	CZYSZCZENIE I KONSERWACJA	10
15	PRZECHOWYWANIE.....	10
16	GWARANCJA	11
17	ŚRODOWISKO.....	11
18	DEKLARACJA ZGODNOŚCI	12

PILNIK TAŚMOWY / SZLIFIERKA TAŚMOWA 20 V (BEZ AKUMULATORA) POWDP50700

1 ZASTOSOWANIE

Pilnik taśmowy jest wykorzystywany do szlifowania i polerowania drewna, tworzyw sztucznych i innych podobnych materiałów. Do innych powszechnych zadań należą przygotowywanie metalu i oczyszczanie spawów. Bardzo ważne jest użycie prawidłowego papieru ściernego!!! To urządzenie nie jest odpowiednie do zastosowań komercyjnych.



Proszę dla własnego bezpieczeństwa przeczytać ten podręcznik oraz ogólną instrukcję zasad bezpiecznego użytkowania przed zastosowaniem urządzenia. Elektronarzędzie należy przekazywać innym osobom wyłącznie z niniejszym podręcznikiem.

2 OPIS (RYC. A)

1. Miękki uchwyt
2. Przycisk blokady
3. Przełącznik spustowy
4. Gałka regulacji taśmy
5. Gałka regulacji toru
6. Pokrętko regulacji prędkości
7. Akumulator (BRAK W ZESTAWIE)
8. Przycisk zwalniania akumulatora
9. Przycisk wskaźnika poziomu naładowania
10. Wskaźnik poziomu trawy
11. Taśma ścierna
12. Koło napędowe

3 LISTA ELEMENTÓW W OPAKOWANIU

- Usunąć wszystkie elementy opakowania.
- Usunąć wszystkie pozostałości po opakowaniu oraz tranzyście (jeżeli takowe istnieją).
- Upewnić się czy zawartość opakowania jest kompletna.
- Sprawdzić urządzenie, przewód zasilający, wtyczkę zasilającą oraz wszystkie dodatkowe części pod kątem ewentualnego uszkodzenia podczas transportu.
- Jeśli to możliwe to przechować elementy opakowania tak długo jak urządzenie będzie objęte gwarancją. Po upływie tego okresu należy je wyrzucić zgodnie z przyjętym systemem usuwania odpadów.



OSTRZEŻENIE Elementy opakowania to nie zabawki! Nie wolno pozwalać dzieciom na zabawę plastikowymi opakowaniami! Istnieje ryzyko uduszenia!

- 1 x pilnik taśmowy / szlifierka taśmowa 20 V
- 1 x taśma ścierna (1 x ziarno 80)
- 1 x instrukcja obsługi



W razie braku lub uszkodzenia części, prosimy skontaktować się ze sprzedawcą.

4 SYMBOLE

W niniejszej instrukcji i na urządzeniu zastosowano następujące symbole:

	Oznacza ryzyko obrażeń ciała lub zniszczenia narzędzia.		Spełnia niezbędne wymogi określone w dyrektywach europejskich.
	Uważnie przeczytać instrukcje.		Klasa II – urządzenie jest podwójnie izolowane, dlatego przewód uziemiający nie jest konieczny (tylko dla ładowarki).
	Temperatura otoczenia maks. 40 °C (tylko dla akumulatora).		Nie wolno wystawiać ładowarki i pakietu akumulatorów na działanie wody.
	Akumulatora i ładowarki używać wyłącznie w pomieszczeniu.		Nie wolno palić pakietu akumulatorów lub ładowarki.
	Obowiązkowe stosowanie ochrony oczu.		Nosić rękawice.
	W zapylnym środowisku używać maski przeciwpyłowej.		

5 OGÓLNE ZASADY BEZPIECZNEJ PRACY ELEKTRONARZĘDZAMI

Przeczytać wszystkie ostrzeżenia dotyczące bezpieczeństwa oraz instrukcje. Niestosowanie się do ostrzeżeń i instrukcji może skutkować porażeniem prądem, wzniesieniem pożaru i/lub poważnymi obrażeniami. Ostrzeżenia bezpieczeństwa i instrukcje należy zachować do zastosowania w przyszłości. Zastosowane w ostrzeżeniach określenie „elektronarzędzie” odnosi się do narzędzi podłączanych do sieci zasilających (przewodowych) oraz akumulatorowych (bezzprzewodowych).

5.1 Miejsce użytkowania

- Miejsce pracy powinno być czyste i dobrze oświetlone. Praca w zagrażonym i niedostatecznie oświetlonym otoczeniu sprzyja wypadkom.
- Nie wolno korzystać z urządzenia w otoczeniu zagrożonym wybuchem, np. w obecności łatwopalnych cieczy, gazów lub pyłów. Urządzenia elektryczne powodują iskrzenie, co może prowadzić do zapłonu pyłów lub oparów.
- W czasie pracy urządzenia w najbliższym otoczeniu nie mogą przebywać dzieci ani inne osoby postronne. Nieuwaga może prowadzić do utraty kontroli nad urządzeniem.

5.2 Bezpieczeństwo elektryczne



Zawsze sprawdzać, czy parametry zasilania odpowiadają napięciu określoneemu na tabliczce znamionowej.

- Wtyczka zasilania urządzenia musi pasować do gniazdka. Nie wolno modyfikować wtyczki w żaden sposób. Nie używać łączników pośrednich do elektronarzędzi z uziemieniem. Niemodyfikowane wtyczki i odpowiednie do nich gniazdka zmniejszają zagrożenie porażenia elektrycznego.
- Unikać bezpośredniego kontaktu z uziemionymi obiektami takimi jak rury, grzejniki, piece lub lodówki. Ryzyko porażenia wzrasta, jeśli ciało użytkownika jest uziemione.
- Urządzenie nie może być narażone na kontakt z deszczem lub wilgocią. Woda wnikać do urządzenia zwiększa ryzyko porażenia elektrycznego.
- Nie wykorzystywać przewodu zasilającego do celów, do których nie jest przeznaczony. Nie wolno używać przewodu do noszenia i przeciągania urządzenia lub do wyciągania wtyczki z gniazdka. Przewód należy chronić przez ciepłem, olejem, ostrymi krawędziami lub częściami ruchomymi. Uszkodzone lub splątane przewody zwiększają ryzyko porażenia elektrycznego.
- Podczas pracy na zewnątrz należy zastosować odpowiedni przedłużacz, przeznaczony do użytku na wolnym powietrzu. Zastosowanie przewodu zasilającego przeznaczonego do użytku na zewnątrz zmniejsza ryzyko porażenia elektrycznego.
- Jeśli nie można uniknąć pracy z urządzeniem w wilgotnym otoczeniu, należy użyć wyłącznika różnicowo-prądowego, który redukuje niebezpieczeństwo porażenia prądem.

5.3 Bezpieczeństwo osobiste

- Podczas użytkowania narzędzia należy być czujnym, skoncentrować się na wykonywanych czynnościach i zachowywać zdrowy rozsądek. Nie należy używać urządzenia będąc zmęczonym lub pod wpływem narkotyków, alkoholu bądź leków. Chwila nieuwagi podczas pracy z urządzeniem może skutkować poważnymi obrażeniami ciała.
- Należy korzystać ze sprzętu ochrony osobistej i zawsze nosić osłonę na oczy. Stosowanie w odpowiednich sytuacjach sprzętu ochrony osobistej, jak maska przeciwpyłowa, obuwie antypoślizgowe, kask lub naszniki przeciwhałasowe zmniejsza ryzyko obrażeń ciała.
- Unikać przypadkowego uruchomienia. Przed podłączeniem narzędzia do prądu upewnić się, że włącznik jest w pozycji „0” (wył.). Przenoszenie urządzenia z palcem na wyłączniku lub podłączanie urządzenia do gniazdka, kiedy włącznik jest w pozycji „I” (wł.) grozi wypadkami.
- Przed włączeniem urządzenia należy usunąć wszelkie klucze regulacyjne. Klucz lub inne narzędzie pozostawione na obracającej się części urządzenia może spowodować obrażenia ciała.
- Nie wychylać się nadmiernie. Należy zawsze zachować odpowiednią postawę i równowagę. Zapewnia to zachowanie lepszej kontroli w nieoczekiwanych sytuacjach.
- Należy odpowiednio się ubierać: nie nosić luźnej odzieży lub biżuterii. Włosy, odzież i rękawice trzymać z dala od ruchomych części urządzenia. Luźna odzież, biżuteria lub długie włosy mogą zaplątać się w ruchome części.
- Jeśli urządzenie jest wyposażone w wyciąg pyłu i urządzenie do odpylania, należy upewnić się, że są one poprawnie podłączone i użytkowane. Stosowanie takich urządzeń zmniejsza zagrożenia powodowane zapyleniem.

5.4 Użytkowanie i konserwacja elektronarzędzi

- Nie wolno przeciążać elektronarzędzi. Należy używać właściwego elektronarzędzia dla zamierzonych prac. Właściwe elektronarzędzie pozwoli na lepsze i bezpieczniejsze wykonanie pracy przy takim obciążeniu, do jakiego zostało zaprojektowane.
- Nie stosować urządzenia w sytuacji, kiedy włącznik nie funkcjonuje prawidłowo. Każde elektronarzędzie z niesprawnym wyłącznikiem jest niebezpieczne i należy je naprawić.
- Przed podjęciem jakichkolwiek regulacji, wymiany akcesoriów lub podczas przechowywania, elektronarzędzie musi być odłączone od zasilania. Takie środki zapobiegawcze zmniejszają ryzyko niezamierzonego uruchomienia elektronarzędzia.
- Nieużywane elektronarzędzie należy przechowywać poza zasięgiem dzieci; nie wolno też zezwalać na korzystanie z niego przez osoby niezaznajomione z urządzeniem oraz z

niniejszą instrukcją obsługi. Elektronarzędzia są niebezpieczne w rękach nieprzeszkolonych użytkowników.

- Urządzenie należy poddawać konserwacji. Sprawdzać regulację lub mocowanie ruchomych części, ewentualne pęknięcia lub inne uszkodzenia, które mogą wpływać na pracę narzędzia. Wszelkie zauważone uszkodzenia muszą być naprawione przed ponownym użytkowaniem. Nieprawidłowa konserwacja narzędzi jest przyczyną wielu wypadków.
- Części tnące muszą być utrzymywane w stanie naostrzonym i czystym. Prawidłowo konserwowane części tnące o ostrych krawędziach zapewniają łatwiejszą obsługę narzędzia i zmniejszają prawdopodobieństwo zakleszczenia.
- Z elektronarzędzia, akcesoriów, końcówek tnących itp. należy korzystać jedynie zgodnie z niniejszą instrukcją i przeznaczeniem właściwym dla danego typu urządzenia, przy uwzględnieniu warunków pracy oraz rodzaju wykonywanego zadania. Użytkowanie elektronarzędzi w sposób niezgodny z przeznaczeniem może powodować niebezpieczne sytuacje.

5.5 *Serwis*

- Serwis elektronarzędzia powinien być przeprowadzany jedynie przez wykwalifikowany personel, który stosuje tylko oryginalne zamienniki. Zapewni to bezpieczeństwo użytkownika elektronarzędzia.

6 DODATKOWE INSTRUKCJE BEZPIECZEŃSTWA DLA PILNIKÓW TAŚMOWYCH / SZLIFIEREK TAŚMOWYCH

- Zawsze trzymać urządzenie za izolowany uchwyt.
- Operator powinien zawsze mocno trzymać urządzenie obiema rękami.
- Upewnić się, że urządzenie jest włączone przed dotknięciem elementu obrabianego taśmą szlifierską.
- Nie dotykać żadnych obracających się części urządzenia.
- To urządzenie nie jest wodoszczelne i dlatego nie należy dodawać wody na powierzchnię elementu obrabianego.
- Przez rozpoczęciem szlifowania konieczne jest zapewnienie dobrze przewietrzonego obszaru roboczego.
- Niektóre materiały zawarte w elementach składowych mogą być toksyczne.
- Pamiętać, by używać masek przeciwpyłowych / oddechowych odpowiednich do obrabianego materiału.

7 DODATKOWE INSTRUKCJE BEZPIECZEŃSTWA DOTYCZĄCE AKUMULATORÓW I ŁADOWAREK

7.1 *Akumulatory*

- Nie wolno nigdy próbować z jakiegokolwiek powodu otwierać akumulatorów.
- Nie wolno przechowywać w miejscach, gdzie temperatura może przekraczać 40 °C.
- Ładować tylko w temperaturze otoczenia od 4 °C do 40 °C.
- Akumulatory należy przechowywać w chłodnym i suchym miejscu (w temp. od 5 °C do 20 °C). Nie wolno przechowywać akumulatorów w stanie rozładowanym.
- Dobrze jest regularnie rozładowywać i ładować ponownie (co najmniej 4 razy w roku) akumulatory litowo-jonowe. Idealnym poziomem naładowania akumulatora litowo-jonowego jest 40% pojemności.
- Podczas utylizacji akumulatorów przestrzegać instrukcji zawartych w rozdziale „Ochrona środowiska”.
- Nie powodować zwarc. W przypadku wykonania połączenia między biegunem dodatnim (+) a ujemnym (-) bezpośrednio lub przez przypadkową styczność z przedmiotem metalowym, następuje zwarcie akumulatora, a przepływ wysokiego napięcia spowoduje wytworzenie ciepła, co może prowadzić do rozerwania obudowy lub pożaru.

- Nie podgrzewać. Jeżeli akumulatory zostaną podgrzane do temperatury powyżej 100 °C, elementy uszczelniające i izolacyjne oraz inne części z polimerów mogą zostać uszkodzone w wyniku wycieku elektrolitu i/lub zwarcia wewnętrznego prowadzącego do wytworzenia ciepła powodującego rozerwanie obudowy lub pożar. Dodatkowo nie wolno wrzucać akumulatorów do ognia – może to spowodować wybuch i/lub intensywny proces palenia.
- W warunkach ekstremalnych może dojść do wycieku z akumulatora. W przypadku zaobserwowania cieczy na akumulatorze postępować jak niżej:
 - Dokładnie wytrzeć ciecz za pomocą ściereczki. Unikać kontaktu ze skórą.
 - W przypadku kontaktu ze skórą lub oczami, postępować zgodnie z poniższymi zaleceniami:
 1. Natychmiast przepłukać wodą. Zneutralizować za pomocą delikatnego kwasu, takiego jak sok z cytryn lub ocet.
 2. W przypadku kontaktu z oczami intensywnie płukać czystą wodą przez co najmniej 10 minut. Skonsultować się z lekarzem.



Zagrożenie pożarem! Unikać zwarcia styków odłączanego akumulatora. Nie spalać akumulatora w piecu.

7.2 Ładowarki

- Nie wolno nigdy próbować ładować baterii jednorazowego użytku.
- Uszkodzone przewody należy natychmiast wymienić.
- Nie wolno wystawiać na działanie wody.
- Nie wolno otwierać ładowarki.
- Nie wolno sondować ładowarki.
- Ładowarka przeznaczona jest wyłącznie do użytku w pomieszczeniach.

8 ŁADOWANIE I WKŁADANIE LUB WYJMOWANIE AKUMULATORA

8.1 Wskazania ładowarki (ryc. 1)

Podłączyć ładowarkę do gniazdka sieciowego:

- Świeci stale na zielono: gotowa do ładowania.
- Miga na czerwono: ładowanie.
- Świeci stale na zielono: naładowany.
- Świeci stale na zielono i czerwono: uszkodzone akumulator lub ładowarka.



Jeśli rozmiar akumulatora nie jest odpowiednio dopasowany, odłącz go i sprawdź, czy pakiet akumulatorów jest właściwym modelem do tej ładowarki, jak przedstawiono na wykresie specyfikacji. Nie wolno ładować żadnego innego akumulatora ani jakiegokolwiek akumulatora, którego nie można pewnie zamocować w ładowarce.

1. Po podłączeniu okresowo sprawdzać ładowarkę i pakiet akumulatorów.
2. Po zakończeniu odłącz ładowarkę od gniazdka i odłącz ją od pakietu akumulatorów.
3. Przed użyciem poczekaj na całkowite wystygnięcie pakietu akumulatorów.
4. Ładowarkę i pakiet akumulatorów przechowuj w pomieszczeniu i tak, aby dzieci nie miały do nich dostępu.



Jeżeli po ciągłym użytkowaniu w narzędziu akumulator jest gorący, przed ładowaniem pozostawić go do ochłodzenia do temperatury pokojowej. Spowoduje to wydłużenie żywotności akumulatorów.

8.2 Wyjmowanie/wkładanie akumulatora (ryc. 2)

Przed wykonaniem jakichkolwiek ustawień upewnić się, że urządzenie jest wyłączone lub wyjęty jest pakiet akumulatora.

- Przytrzymaj narzędzie jedną ręką a pakiet akumulatorów drugą.
- W celu zainstalowania: naciśnij i przesun pakiet akumulatorów do gniazda akumulatorów, upewniając się, że zapadka zwalniająca na tylnej stronie akumulatora wskakuje na miejsce i akumulator jest zamocowany przed rozpoczęciem pracy.
- W celu zdemontowania: Naciśnij zapadkę zwalniającą akumulatora i równocześnie wyciągnij pakiet akumulatora.

8.3 Wskaźnik pojemności akumulatora (ryc. 3)

Wskaźniki pojemności akumulatora (10) znajdują się na pakiecie akumulatora, można sprawdzać stan pojemności akumulatora po naciśnięciu przycisku (9). Przed użyciem urządzenia naciśnij przełącznik spustu celem sprawdzenia, czy akumulator jest wystarczająco naładowany do prawidłowej pracy.

Te 3 diody mogą pokazywać stan poziomu pojemności akumulatora:

3 diody podświetlone: akumulator całkowicie naładowany.

2 diody podświetlone: akumulator naładowany w 60%.

1 dioda podświetlona: akumulator prawie rozładowany.

9 CHARAKTERYSTYKA

Szlifierka jest w części ochraniającej i miękki uchwyt z tworzywa TPR. TPR, czyli guma termoplastyczna, jest elastycznym materiałem pochłaniającym drgania oraz przyjaznym dla środowiska (może być poddawany recyklingowi).

10 MONTAŻ**10.1 Zakładanie lub zdejmowanie taśmy ściernej (ryc. 4)**

- Pociągnąć gałkę regulacji taśmy (4) do przedniego położenia.
- Umieścić taśmę na kole napędowym i pociągnąć za nią do przodu ramienia, a następnie przesunąć ją do koła pasowego.
- Przywrócić gałkę regulacji taśmy (4) do położenia początkowego.

10.2 Regulacja toru taśmy (ryc. 5)

- Upewnić się, że taśma ścierna jest ustawiona centralnie zanim rozpocznie się pracę.
- Uruchomić pilnik bez obciążenia i przekręcać gałkę regulacji toru w prawo lub w lewo, regulując tor taśmy ściernej, aż do zapewnienia jej swobodnego przebiegu.

11 WSKAZÓWKI DLA UŻYTKOWNIKA

Przed użyciem szlifierki należy się zapoznać z jej wszystkimi elementami obsługowymi oraz wymogami bezpieczeństwa.



Akumulator należy zawsze wyjąć z urządzenia podczas montażu części, dokonywania regulacji i czyszczenia, a także wtedy, kiedy urządzenie nie jest używane. Odłączenie akumulatora zapobiegnie przypadkowemu uruchomieniu, które mogłoby spowodować ciężki uraz.



Nie szlifować gipsowych powierzchni (OSTRZEŻENIE: niezastosowanie się spowoduje unieważnienie gwarancji), gdyż mogłoby doprowadzić do zablokowania silnika (szczotek, łożysk itp.).

11.1 Operacja szlifowania (ryc. 6)

- Trzymać narzędzie obiema rękami przed sobą i z dala od ciała, przyjmując zrównoważoną postawę.
- Włączyć narzędzie i odczekać, aż silnik osiągnie pełną prędkość.
- Delikatnie przyłożyć narzędzie do powierzchni przedmiotu obrabianego oraz przesuwając je do przodu i tyłu.
- Tylko lekko dociskać taśmę do przedmiotu obrabianego. Nadmierny docisk może uszkodzić taśmę i skrócić okres eksploatacji narzędzia.

11.2 Włączanie i wyłączenie (ryc. 7)

Podłączyć akumulator (7) do elektronarzędzia, naciskając przycisk zwalniający (8). Narzędzie jest obsługiwane przez wciskanie/zwalnianie przełącznika spustowego (3). Urządzenie uruchamia się po wciśnięciu przełącznika spustowego (3), a zatrzymuje się po zwolnieniu przełącznika spustowego (3). Równocześnie nacisnąć przycisk blokady (2) i przełącznik spustowy, aby zablokować przełącznik w położeniu i uruchomić narzędzie. Nacisnąć przełącznik spustowy do końca, a następnie go zwolnić, aby ponownie odblokować narzędzie.

11.3 Zmiana prędkości (ryc. 8)

- Znamionowe wartości prędkości i uderu mogą być regulowane przez kręcenie pokrętkiem regulacji prędkości (6). Przesławianie pokrętła regulacji prędkości (6) od 1 do 6 spowoduje przyspieszenie.
- Przesławianie regulatora od (6) do 1 spowoduje spowolnienie.
- Należy wybierać prędkość odpowiednią do elementu obrabianego.



PRZESTROGA: Nastawiać pokrętło regulacji prędkości tylko w zakresie numerów od 1 do 6. Nie przekręcać pokrętkiem poza ten zakres, aby nie spowodować uszkodzenia narzędzia.



Unikać blokowania szczelin wentylacyjnych, ponieważ może to spowodować przegrzanie szlifierki.



OSTRZEŻENIE: W celu zapobiegania wypadkom, po użyciu należy wyłączyć narzędzie i odłączyć zasilanie. Narzędzie należy czyścić i przechowywać w pomieszczeniu, poza zasięgiem dzieci.

11.4 Instrukcje specyficzne dla urządzenia

- Zamocować element obrabiany, aby zapobiec jego przemieszczaniu się pod pasem ściernym.
- Urządzenie nie może się stykać z elementem obrabianym podczas uruchamiania i zatrzymywania. W przeciwnym razie dojdzie do uszkodzenia pasa ściernego lub utraty kontroli nad urządzeniem.
- Podczas używania urządzenia operator musi uważać, by jakkolwiek część jego ciała nie stykała się z poruszającymi się częściami urządzenia i pasa.
- Unikać kontaktu z pasem ściernym w jakimkolwiek momencie.

12 DANE TECHNICZNE

Napięcie znamionowe	20 V
Prędkość obrotowa	360 - 800 obr./min
Długość pręta roboczego	110 mm
Wymiary taśmy ściernej	13x457 mm
Powierzchnia szlifująca	13 mm
Rodzaj silnika	Szczotkowy
Gumowy uchwyt	Tak

13 HAŁAS

Wartość emisji hałasu, mierzonej zgodnie z odpowiednią normą. (K=3)

Poziom ciśnienia akustycznego LpA	81 dB(A)
Poziom mocy akustycznej LwA	92 dB(A)



UWAGA! Stosować ochronniki słuchu, jeśli ciśnienie akustyczne przekracza 85 dB(A).

aw (drgania)	3,4 m/s ²	K= 1,5 m/s ²
--------------	----------------------	-------------------------

14 CZYSZCZENIE I KONSERWACJA

- Wyjąć akumulator z narzędzia przed dokonaniem jakichkolwiek prac regulacyjnych, serwisowych lub konserwacyjnych.
- Urządzenie nie wymaga specjalnych zabiegów konserwacyjnych.
- Aby zapewnić bezpieczeństwo i wydajność pracy, należy zawsze utrzymywać w czystości całe urządzenie, a szczególnie jego szczeliny wentylacyjne.
- Przed wykonaniem jakichkolwiek czynności na narzędziu należy je wyłączyć przełącznikiem i odłączyć od zasilania.

15 PRZECHOWYWANIE

- Dokładnie oczyścić całe urządzenie i jego akcesoria.
- Przechowywać urządzenie w stabilnym i bezpiecznym położeniu w chłodnym, suchym i niedostępnym dla dzieci miejscu, nie narażając go na zbyt wysoką ani zbyt niską temperaturę.
- Chronić urządzenie przed bezpośrednim działaniem promieni słonecznych. W miarę możliwości urządzenie należy przechowywać w ciemności.
- Nie wolno go przechowywać w plastikowych workach, które mogłyby powodować powstawanie wilgoci.

16 GWARANCJA

- Na produkt udziela się gwarancji, zgodnie z przepisami prawa, obowiązującej przez 36 miesięcy od daty zakupu przez pierwszego użytkownika.
- Niniejsza gwarancja obejmuje wszelkie wady materiałowe i produkcyjne, ale nie dotyczy: baterii, ładowarek, uszkodzonych części ulegających normalnemu zużyciu, takich jak łożyska, szczotki, przewody i wtyczki, ani takich akcesoriów jak wiertła, końcówki do wiertarek, brzeszczoty pił, itd.; nie obejmuje także uszkodzeń ani usterek spowodowanych przez niewłaściwe używanie produktu, wypadki lub modyfikacje; gwarancja nie obejmuje również kosztów transportu.
- Zapisy niniejszej gwarancji nie mają także zastosowania do uszkodzeń i/lub usterek wynikających z nieprawidłowego użytkowania.
- Odrzucamy również wszelką odpowiedzialność za jakiegokolwiek urazy ciała wynikające z nieprawidłowego używania urządzenia.
- Naprawy mogą być dokonywane wyłącznie przez autoryzowany serwis narzędzi Powerplus.
- Więcej informacji można uzyskać, dzwoniąc pod numer: 00 32 3 292 92 90.
- Jeśli nie zostanie uzgodnione inaczej w formie pisemnej, wszelkie koszty transportu będą zawsze ponoszone przez klienta.
- Należy zaznaczyć, że żadne roszczenie w ramach gwarancji nie jest możliwe, jeśli uszkodzenie urządzenia będzie spowodowane niestaranną konserwacją lub przeciążeniem urządzenia.
- Gwarancja zdecydowanie nie obejmuje uszkodzeń wynikających z wniknięcia, nadmiernego osadzania się pyłu w urządzeniu, zawinionego uszkodzenia (celowego lub wynikającego z poważnego zaniedbania), nieodpowiedniego używania (używania w celach, do których urządzenie nie jest przeznaczone), nieprawidłowej obsługi (nieprzestrzegania zaleceń zawartych w podręczniku użytkownika), nieprawidłowego montażu, uderzenia pioruna oraz nieprawidłowego napięcia sieciowego. Ta lista nie uwzględnia wszystkich możliwych sytuacji.
- Akceptacja roszczeń w ramach gwarancji nie może prowadzić do wydłużenia okresu gwarancji ani rozpoczęcia nowego okresu gwarancji w przypadku wymiany urządzenia.
- Urządzenia lub części, które zostaną wymienione w ramach gwarancji, pozostają zatem własnością Varo NV.
- Zastrzegamy sobie prawo do odrzucenia roszczenia, jeżeli nie jest możliwa weryfikacja dokonania zakupu, a także, jeśli można wyraźnie stwierdzić, że produkt nie był konserwowany we właściwy sposób (czyszczenie szczelin wentylacyjnych, regularny przegląd szczotek węglowych itp.).
- Jako dowód zakupu należy zachować rachunek.
- Niezdemontowane narzędzie należy zwrócić do sprzedawcy w oryginalnej plastikowej walizce (jeżeli produkt był w nią fabrycznie zapakowany) wraz z dowodem zakupu.
- Twoje narzędzie musi być ładowane co najmniej 1 x na miesiąc, aby zapewnić jego optymalne działanie.

17 ŚRODOWISKO



Jeśli konieczna będzie wymiana urządzenia po jego długim użytkowaniu, nie wolno go wyrzucać z normalnymi odpadami z gospodarstwa domowego, ale należy się go pozbyć w sposób bezpieczny dla środowiska. Odpady wytworzone przez urządzenia elektryczne nie mogą być traktowane jak zwykłe odpady domowe. Należy je odstawić do wyspecjalizowanych punktów zbiórki takich odpadów. Informacje na temat recyklingu i pozbywania się odpadów można uzyskać od administracji lokalnej lub od sprzedawcy.

18 DEKLARACJA ZGODNOŚCI

VARO – Vic. Van Rompuy N.V. - Joseph Van Instraat 9 - BE2500 Lier - BELGIA

oświadcza, że

produkt: Piłnik taśmowy / szlifierka taśmowa 20 V – akumulatorowa

znak towarowy: PowerPlus

model: POWDP50700

spełnia niezbędne wymogi i inne stosowne postanowienia odpowiednich dyrektyw europejskich, opierając się na stosowaniu europejskich norm zharmonizowanych; Wszelkie nieuprawnione modyfikacje urządzenia spowodują unieważnienie niniejszej deklaracji.

Dyrektywy europejskie (wraz z wszelkimi dyrektywami je zmieniającymi, aż do dnia podpisania):

2011/65/UE

2006/42/WE

2014/30/UE

Europejskie normy zharmonizowane (wraz z wszelkimi dyrektywami je zmieniającymi, aż do dnia podpisania):

EN62841-1: 2015

EN62841-2-4: 2014

EN55014-1: 2017

EN55014-2: 2015

Osoba odpowiedzialna za przechowywanie dokumentacji technicznej: Philippe Vankerkhove, VARO – Vic. Van Rompuy N.V.

Niżej podpisany/a działa w imieniu Dyrektora Naczelnego firmy,

Ludo Mertens

Dyrektor ds. Certyfikacji

01/10/2021, Lier - Belgia

1	ALKALMAZÁS	3
2	LEÍRÁS (A. ÁBRA)	3
3	C SOMAGOLÁS TARTALMA.....	3
4	JELZÉSEK	4
5	ÁLTALÁNOS BIZTONSÁGI SZABÁLYOK.....	4
5.1	<i>Munkakörnyezet.....</i>	4
5.2	<i>Elektromos biztonság.....</i>	4
5.3	<i>Személyi biztonság.....</i>	5
5.4	<i>Az elektromos működtetésű szerszámok helyes használata</i>	5
5.5	<i>Szerviz</i>	6
6	KIEGÉSZÍTŐ BIZTONSÁGI UTASÍTÁSOK RESZELŐ-/ SZALAGCSISZOLÓHOZ	6
7	KIEGÉSZÍTŐ BIZTONSÁGI UTASÍTÁSOK AKKUMULÁTOROKHOZ ÉS TÖLTŐKHÖZ	6
7.1	<i>Akkumulátorok.....</i>	6
7.2	<i>Töltők.....</i>	7
8	AZ AKKUMULÁTOR TÖLTÉSE, BEHELYEZÉSE VAGY ELTÁVOLÍTÁSA	7
8.1	<i>Töltő kijelzései (1. ábra).....</i>	7
8.2	<i>Akkumulátor behelyezése / eltávolítása (2. ábra).....</i>	8
8.3	<i>Akkumulátor kapacitás jelző (3. ábra).....</i>	8
9	TUDNIVALÓK	8
10	ÖSSZESZERELÉS	8
10.1	<i>A csiszolószalag felszerelése vagy eltávolítása (4. ábra).....</i>	8
10.2	<i>A szalagsáv beállítása (5. ábra).....</i>	8
11	ÜZEMELTETÉS.....	8
11.1	<i>Csiszolási művelet (6. ábra)</i>	9
11.2	<i>Be- és kikapcsolás (7. ábra)</i>	9
11.3	<i>A sebesség megváltoztatása (8. ábra).....</i>	9
11.4	<i>Készülék specifikus utasítások.....</i>	9

12	MŰSZAKI ADATOK	10
13	ZAJ	10
14	TISZTÍTÁS ÉS KARBANTARTÁS.....	10
15	TÁROLÁS.....	10
16	JÓTÁLLÁS	11
17	KÖRNYEZETVÉDELEM	11
18	MEGFELELŐSÉGI NYILATKOZAT	12

RESZELŐ-/SZALAGCSISZOLÓ 20 V (AKKU NÉLKÜL) POWDP50700

1 ALKALMAZÁS

A csiszológép fa, műanyag és hasonló anyagok csiszolására és fényesítésére alkalmas. Nagyon fontos, hogy a megfelelő csiszolólapot használja! Professzionális felhasználásra nem alkalmas.



VIGYÁZAT! A saját biztonsága érdekében figyelmesen olvassa el az alábbi kezelési utasítást és az általános biztonsági utasításokat. A berendezést kizárólag az alábbi utasításokkal együtt lehet továbbadni.

2 LEÍRÁS (A. ÁBRA)

1. Puha markolat
2. Reteszelő gomb
3. Kapcsolókar
4. Állítható szalag gomb
5. Állítható sáv gomb
6. Sebességszabályozó
7. Akkumulátor (NINCS MELLÉKELVE)
8. Akkumulátor kioldó gomb
9. Akkumulátor-teljesítmény kijelző gombja
10. Akkumulátor-teljesítmény kijelző
11. Csiszolószalag
12. Hajtókerék

3 CSOMAGOLÁS TARTALMA

- Távolítsa el a csomagolóanyagokat.
- Távolítsa el a csomagolás fennmaradó részét és a szállítási támasztóelemeket (ha van ilyen).
- Ellenőrizze a csomag tartalmának teljességét.
- Ellenőrizze a készüléket, a hálózati vezetékét, a hálózati csatlakozót és a többi tartozékot, hogy azok a szállítás során nem sérültek meg.
- Amennyiben lehetséges őrizze meg a csomagolóanyagot a jótállási időszak végéig. Majd a helyi hulladékeltávolítási előírásoknak megfelelően távolítsa el azokat.



FIGYELMEZTETÉS: A csomagolóanyag nem játékszer! Ne engedje, hogy a gyermekek műanyag zsákokkal játszanak, mert az fulladásveszélyt okozhat!

1x reszelő-/szalagcsiszoló 20 V

1x csiszolószalag (1 x 80 gr)

1x használati útmutató



Ha hiányzó, vagy sérült alkatrészt észlel, kérjük lépjen kapcsolatba a forgalmazóval.

4 JELZÉSEK

A jelen kezelési utasításban és/vagy a készüléken a következő jelzéseket alkalmaztuk:

	Személyi sérülésre vagy a készülék sérülésének veszélyére szóló felhívás.		Az európai irányelv(ek) szükséges követelményei szerint.
	Használat előtt olvassa el a kezelési utasítást!		II. Érintésvédelmi osztályú gép – Dupla szigetelés – Nincs szükség földelt dugó alkalmazására (csak a töltőhöz).
	Környezeti hőmérséklet max. 40 °C (csak az elemhez).		Az akkumulátort és a töltőt ne tegye ki víz hatásának.
	Az akkumulátort és a töltőt csak beltéri helyiségben használja.		Az akkumulátort vagy a töltőt tilos elégetni.
	Kötelező a védőszemüveg használata!		Viseljen kesztyűt!
	Porképződéskor viseljen maszkot!		

5 ÁLTALÁNOS BIZTONSÁGI SZABÁLYOK

Olvasson el minden biztonsági figyelmeztetést és minden utasítást. A figyelmeztetések és utasítások betartásának elmulasztása áramütést, tüzet és/vagy súlyos sérülést okozhat. Őrizze meg a figyelmeztetések és utasítások leírását jövőbeni hivatkozás céljából. A figyelmeztetésekben előforduló berendezés (power tool) kifejezés a hálózatról működtetett (vezetékes) berendezésre, vagy az elemes (vezetékmentes) berendezésre utal.

5.1 Munkakörnyezet

- A munkaterületét tartsa tisztán és rendben. A rendetlenség és a megvilágítatlan munkaterületek balesetekhez vezethetnek.
- Ne működtesse az eszközt robbanásveszélyes környezetben, ahol éghető folyadékok, gázok és por található. Az elektromos működtetésű szerszámok szikrázhatnak, ezek pedig meggyújthatják a port vagy gőzöket.
- Az elektromos működtetésű szerszám használata közben ne tartózkodjanak a közelében gyerekek és más személyek. Ha megzavarják, elvesztheti a felügyeletet az eszköz felett.

5.2 Elektromos biztonság

- Mindig ellenőrizze, hogy a tápellátás megfelel-e az adattáblán feltüntetett feszültségnek.
- A csatlakozódugónak illeszkednie kell a tápaljzatba. A hálózati csatlakozódugó semmiképpen nem alakítható át. Ne használja az adapter-csatlakozót más földelt eszközökkel együtt. Az eredeti csatlakozódugók és megfelelő tápaljakatok révén csökkenthető az elektromos áramütés veszélye.
- Kerülje az érintkezést földelt felületekkel, például csővezetékekkel, fűtőkészülékekkel, tűzhelyekkel és hűtőkkel. Az áramütés kockázata nő, ha a teste földelt.

- Az eszközt tartsa távol az esőtől vagy a nedvességtől. Ha víz szivárog az elektromos készülékbe, az növeli az elektromos áramütés kockázatát.
- Ne a kábelt használja az eszköz szállításához vagy felakasztásához, és a csatlakozót ne a kábel meghúzásával távolítsa el a tápaljzatból. A tápkábelt tartsa távol hőtől, olajtól, éles élektől vagy az eszköz mozgó alkatrészeitől. A sérült vagy összegubancolódott tápkábelek növelik az áramütés kockázatát.
- Ha kültéren használja az elektromos működtetésű szerszámot, akkor csak kültéri használatra jóváhagyott hosszabbító kábeleket használjon. A kültéri használatra alkalmas hosszabbító kábel használata csökkenti az elektromos áramütés kockázatát.
- Ha elkerülhetetlen a készülék nedves helyen történő alkalmazása, akkor használjon áramvédőkapcsolóval (RCD) védett tápellátást. Az RCD lecsökkenti az áramütés kockázatát.

5.3 Személyi biztonság

- Legyen körültekintő, figyeljen munkájára, és legyen tudatos az elektromos működtetésű szerszám használatakor. Ne használja az elektromos működtetésű szerszámot, ha fáradt, vagy ha alkohol, drog vagy gyógyszer hatása alatt áll. Az eszköz használatakor már egy pár másodperces figyelmetlenség is súlyos sérülést okozhat.
- Viseljen személyi védőeszközöket, és mindig viseljen védőszemüveget és védőkesztyűt. A személyi védőeszközök használata - például a védőmaszké, a csúszásmentes biztonsági cipőké, a védősisakoké vagy a fűlvédőké - az elektromos működtetésű szerszám típusától és használati módjától függően csökkenti a sérülés kockázatát.
- Kerülje el a készülék véletlenszerű elindulását. A hálózati csatlakozó tápaljzathoz csatlakoztatása előtt ellenőrizze, hogy a kapcsoló "OFF (0)" (KI) helyzetben áll-e. Balesetet okozhat, ha a készülék szállítása közben a kapcsolóra helyezi a kezét, vagy olyan módon csatlakoztatja a tápellátáshoz, hogy a kapcsoló eközben az „ON” (BE) helyzetben áll.
- A készülék bekapcsolása előtt távolítsa el minden állítókulcsot vagy csavarkulcsot. A készülék forgó részén található eszköz vagy csavarkulcs sérüléseket okozhat.
- Ne becsülje túl képességeit. Ellenőrizze, hogy lábtartása biztonságos-e, és mindig tartsa meg az egyensúlyát. Ekkor jobban ellenőrzése alatt tarthatja az eszközt a váratlan helyzetekben.
- Viseljen megfelelő ruházatot. Ne viseljen laza ruházatot vagy ékszereket. A haját, a ruháját és a kesztyűjét tartsa távol a mozgó részektől. A laza ruházatot, ékszereket vagy hosszú haját becsíphetik a mozgó részek.
- Ha a készülékre porszívó és port megkötő eszközök szerelhetők, ellenőrizze, hogy megfelelően csatlakoztatta-e és használja-e őket. Ezeknek az eszközöknek a használata csökkenti a por káros hatását.

5.4 Az elektromos működtetésű szerszámok helyes használata

- Ne terhelje túl a készüléket. A munkájához a megfelelő szerszámot használja. A megfelelő szerszámmal a jelzett teljesítménytartományon belül nagyobb hatékonysággal és sokkal biztonságosabban dolgozhat.
- Ne használja a meghibásodott kapcsolójú szerszámokat. Minden olyan elektromos működtetésű szerszám, amely nem kapcsolható be és ki a kapcsolójával, veszélyes és javításra szorul.
- Bármely beállítás végrehajtása, a tartozékok cseréje vagy a szerszám eltevése előtt húzza ki a csatlakozót a tápaljzatból. Ezek az elővigyázatossági intézkedések megakadályozzák a véletlenszerű indítást.
- A használaton kívüli elektromos működtetésű szerszámokat is tartsa olyan helyen, ahol gyerekek nem férhetnek hozzájuk. Ne engedélyezze a készülék működtetését olyan személyeknek, akik nem ismerik a készüléket, vagy nem olvasták el a használati utasítást. Az elektromos működtetésű szerszámok veszélyesek lehetnek, ha kezdő felhasználók használják.

- Gondoskodjon a készülék helyes karbantartásáról. Ellenőrizze, hogy a mozgó részek megfelelően működnek-e és nem ragadnak-e be, illetve hogy az alkatrészek nem károsodtak-e vagy rongálódtak-e meg a működést befolyásoló mértékben. Használat előtt minden sérült alkatrészt ki kell javítani. Számos balesetet okoznak a rosszul karbantartott elektromos működtetésű szerszámok.
- Tartsa élesen és tisztán a vágószerszámokat. A helyesen karbantartott, éles vágószerszámok kevésbé akadnak el és könnyebben irányíthatók.
- Az elektromos működtetésű szerszámokat, tartozékokat, betéteket az utasításoknak és az adott típusú eszköznek megfelelően használja, figyelembe véve a munkafeltételeket és a végrehajtandó tevékenységet. Az elektromos működtetésű szerszámok rendeltetésétől eltérő használata veszélyes helyzetekhez vezethet.

5.5 Szervíz

- A javításokhoz kizárólag eredeti pótalkatrészek használhatók, és a javítási műveleteket csak minősített, szakképzett személyzet végezheti. Ez biztosítja eszköze biztonságosságát.

6 KIEGÉSZÍTŐ BIZTONSÁGI UTASÍTÁSOK RESZELŐ-/ SZALAGCSISZOLÓHOZ

- A készüléket mindig a szigetelt markolatnál fogva tartsa.
- A kezelőnek két kézzel, stabilan kell tartania a készüléket.
- Ellenőrizze, hogy a készülék be van-e kapcsolva, mielőtt hozzáérinti azt a munkadarabhoz.
- Tilos a készülék forgó alkatrészeit megérinteni.
- A készülék nem vízálló, ezért ne tegyen vizet a munkadarab felületére.
- A csiszolási műveletek során biztosítani kell a jól szellőző munkaterületet.
- A megmunkálendő anyagokon lévő bevonatok összetevői toxikusak lehetnek.
- Feltétlenül használja a megmunkálendő anyagnak megfelelő porvédő maszkot / légzőkészüléket.

7 KIEGÉSZÍTŐ BIZTONSÁGI UTASÍTÁSOK AKKUMULÁTOROKHOZ ÉS TÖLTŐKHÖZ

7.1 Akkumulátorok

- Tilos bármi okból kifolyólag kinyitni.
- Tilos olyan helyen tárolni, ahol a hőmérséklet meghaladhatja a 40 °C-ot.
- Csak 4 °C és 40 °C közötti hőmérsékleten töltsé.
- Az akkumulátorokat hűvös, száraz helyen tárolja (5 °C-20 °C között). Ne tárolja az akkumulátorokat lemerült állapotban.
- Előnyösebb, ha a lemerült Li-ion akkukat rendszeresen feltölti (évente legalább 4 alkalommal). A Li-ion akku hosszú távú tárolásához a 40%-os teljesítmény ideális.
- Az akkumulátorok ártalmatlanítása során kövesse „A környezetvédelem” című fejezetben foglaltakat.
- Ne tegye ki rövidzárlat hatásának. Ha közvetlenül a pozitív (+) és a negatív (-) kimenetek között érintkezés jön létre, vagy fém tárgyhoz történő véletlenszerű érintkezés során, az akkumulátor rövidzárlatos lesz és intenzív áram halad rajta keresztül. Ennek során hő keletkezik, amelynek hatására repedés vagy tűz keletkezhet.
- Ne hűtse. Ha az akkumulátorok 100 °C fölé melegszenek, akkor a hegesztés és az elválasztó szigetelés és egyéb polimer elemek megsérülhetnek, amely az elektrolit kiszivárgását és/vagy belső rövidzárlat kialakulását okozhatja. Ennek során hő keletkezik, amelynek hatására repedés vagy tűz keletkezhet. Sőt tilos az akkumulátort elégetni, mert robbanás és/vagy intenzív tűz alakulhat ki.

- Extrém körülmények között előfordul, hogy az akkumulátor ereszt. Amikor folyadékot észlel az akkumulátoron, akkor kövesse az alábbi lépéseket:
 - Óvatosan törölje le a folyadékot egy ruhával. Kerülje a bőrrel való érintkezést.
 - Bőrrel való érintkezés és szembe jutás esetén kövesse az alábbi utasításokat:
 - ✓ Azonnal öblítse le vízzel. Semlegesítse enyhe savval, például citromlével vagy ecettel.
 - ✓ Szembe jutás esetén legalább 10 percen keresztül öblögesse bő, tiszta vízzel. Forduljon orvoshoz.



Tűzveszély! Kerülje el, hogy a leválasztott akkumulátor érintkezői rövidzárlatosak legyenek. Tilos az akkumulátort elégetni.

7.2 Töltők

- Tilos újra nem tölthető akkumulátorok feltöltését megkísérelni.
- A sérült vezetékeket azonnal cserélje ki.
- Tilos víz hatásának kitenni.
- Tilos a töltőt felnyitni.
- Ne tesztelje a töltőt.
- A töltő csak beltéri használatra alkalmas.

8 AZ AKKUMULÁTOR TÖLTÉSE, BEHELYEZÉSE VAGY ELTÁVOLÍTÁSA

8.1 Töltő kijelzései (1. ábra)

Csatlakoztassa a töltőt a konnektorhoz:

- Folyamatos zöld: kész a feltöltésre.
- Villogó piros: töltés folyamatban.
- Folyamatos zöld: feltöltött.
- Folyamatos zöld és piros: az akkumulátor vagy a töltő hibás.



Megjegyzés: ha az akkumulátor nem illeszkedik megfelelően, húzza ki, és ellenőrizze, hogy az akkumulátor egység a megfelelő modell ehhez a töltőhöz, ahogy az a műszaki leírásban szerepel. Ne töltsön más típusú akkumulátort, vagy olyan akkumulátort, amely nem illeszkedik biztonságosan a töltőhöz.

1. Gyakran ellenőrizze a töltőt és az akkumulátort, miközben az csatlakoztatott a konnektorhoz.
2. A töltés befejezése után húzza ki a töltőt a konnektorból, és húzza ki belőle az akkumulátort.
3. Használat előtt tegye lehetővé, hogy az akkumulátor egység lehűljön.
4. Tárolja a töltőt és az akkumulátort zárt helyen, a gyermekek elől elzárva.



MEGJEGYZÉS: Ha az akkumulátor forró a szerszám folyamatos üzemeltetése miatt, a töltést megelőzően hagyja lehűlni szobahőmérsékletre. Ezzel megnöveli az akkumulátor élettartamát.

8.2 Akkumulátor behelyezése / eltávolítása (2. ábra)



FIGYELEM: Mielőtt bármilyen beállítást végezne a szerszámon, kapcsolja azt ki, vagy távolítsa el belőle az akkumulátort.

- Az egyik kezével fogja meg a szerszámot, a másik kezével pedig az akkumulátor egységet.
- A beszereléshez: nyomja és csúsztassa akkumulátort az akkumulátor nyílásba, és ellenőrizze, hogy az akkumulátor hátoldalán a kioldó retesz a helyére pattant, és az akkumulátor biztonságosan rögzítette az üzemeltetés megkezdése előtt.
- Az eltávolításhoz: Nyomja meg az akkumulátor kioldó reteszt, és ezzel egy időben húzza ki az akkumulátort .

8.3 Akkumulátor kapacitás jelző (3. ábra)

Az akkumulátor egységen vannak akkumulátor kapacitás (10) kijelzők, ezért bármikor ellenőrizheti az akkumulátor töltöttségi állapotát, ha benyomja a gombot (9). Kérjük, a készülék használata előtt nyomja meg a kapcsoló ravaszt, hogy ellenőrizze, az akkumulátor elégségesen feltöltött a készülék megfelelő működéséhez.

A 3 LED mutathatja az akkumulátor töltöttségi állapotát:

3 LED világít: Az akkumulátor teljesen feltöltött.

2 LED világít: Az akkumulátor 60%-ig feltöltött.

1 LED világít: Az akkumulátor majdnem lemerült.

9 TUDNIVALÓK

A készülék puha TPR markolattal és védő alkatrészekkel rendelkezik. TPR (hőre lágyuló gumi) rugalmas, ütésvédő és környezetbarát (újrahasznosítható).

10 ÖSSZESZERELÉS

10.1 A csiszolószalag felszerelése vagy eltávolítása (4. ábra)

- Húzza az állítható szalag gombot (4) előre.
- Helyezze a szalagot hajtókerékre , majd húzza a szalagot a kar elejére. Ezt követően csúsztassa rá a szalagot a szalagkerékre.
- Állítsa vissza a szalag beállító gombot (4) az eredeti helyzetébe.

10.2 A szalagsáv beállítása (5. ábra)

- A munka megkezdése előtt ellenőrizze, hogy a csiszolószalag középen fut-e.
- Futtassa a reszelőt szabadon és a szalagsáv beállításához forgassa el a beállítógombot vagy az óramutató járásával megegyező vagy azzal ellentétes irányba, amíg a szalag simán nem fut.

11 ÜZEMELTETÉS

A csiszoló használatának megkezdése előtt fontos, hogy olvassa el és ismerkedjen meg a készülék működtetésének módjával és a biztonsági követelményekkel.



Figyelem! Az alkatrészek felszerelések, jelölések beállításakor, tisztításakor, vagy amikor a szerszám nincs használatban, akkor mindig vegye ki akkumulátort a gépből. Az akkumulátor kivétele megakadályozza a véletlenszerű indulást, ami súlyos sérüléseket okozhat.



Ne csiszoljon gipszfelületet, (FIGYELMEZTETÉS! Ebben az esetben elveszti a jótállást) mert ez eldugíthatja a motort (a kékéket, a golyóscsapágyakat, stb.).

11.1 Csiszolási művelet (6. ábra)

- Tartsa a készüléket két kézzel a teste előtt és a testétől távol, majd vegyen fel kiegyensúlyozott testtartást.
- Kapcsolja be a készüléket, és hagyja, hogy a motor elérje teljes sebességét.
- Ezt követően óvatosan vigye a készüléket a munkadarab felületére, és mozgassa a készüléket előre és hátra.
- Csak enyhén nyomja a szalagot a munkadarabra. A túlzott nyomás károsíthatja a szalagot, és lerövidítheti a készülék élettartamát.

11.2 Be- és kikapcsolás (7. ábra)

A kioldógomb (8) megnyomásával csatlakoztassa az akkumulátort (7) a készülékhez. A készüléket a kapcsolókar (3) megnyomásával / felengedésével lehet működtetni. A kapcsolókar (3) megnyomásakor elindul a készülék, és a kar (3) kiengedésekor pedig leáll. A kapcsolókar rögzítéséhez nyomja meg egyszerre a reteszelőgombot (2) és a kapcsolókart, és a készülék folyamatosan fog működni. A készülék kioldásához nyomja be teljesen a kapcsolókart, majd engedje el.

11.3 A sebesség megváltoztatása (8. ábra)

- A névleges sebesség és az ütésszám a sebességszabályozó (6) elforgatásával állítható be. A sebességszabályozó (6) 1-től 6 felé történő elforgatásakor felgyorsul.
- A sebességszabályozó (6) 6-ról 1 felé történő elforgatásakor lelassul.
- Kerjük, válassza a munkadarabnak megfelelő sebességet.



VIGYÁZAT! A sebességszabályozót csak 1-től 6-ig terjedő tartományban állítsa be. Ne erőltesse a sebességszabályozót ezen a tartományon túl, mert az a készülék károsodását okozhatja.



VIGYÁZAT! Kerülje a szellőzőnyílások elzárását, mert ez az excentrikus csiszológép túlmelegedését okozhatja.



VIGYÁZAT! A balesetek megelőzése érdekében kapcsolja ki a készüléket, és használat után húzza ki az áramellátásból. Tisztítsa és tárolja a készüléket zárt térben, és tartsa gyermekektől távol.

11.4 Készülék specifikus utasítások

- Rögzítse a munkadarabot, nehogy elmozduljon a csiszolószalag alatt.
- Amikor elindítja vagy leállítja a készüléket, akkor ne engedje, hogy a készülék a munkadarabbal érintkezzen. Ellenkező esetben a csiszolószalag megsérülhet, vagy a készülék kontrollálatlanná válik.
- A készülék üzemeltetésekor ügyeljen arra, hogy semmilyen testrésze se kerüljön a készülék mozgó alkatrészeivel vagy a szalaggal érintkezésbe.
- Mindenkor kerülje a csiszolószalaggal történő érintkezést.

12 MŰSZAKI ADATOK

Névleges feszültség	20 V
Forgási sebesség	360 - 800 m/min
Rúd hossza	110 mm
Csiszolószalag mérete	13x457 mm
Csiszoló felület	13 mm
Motor típusa	Kefés
Puha markolat	Igen

13 ZAJ

A zajkibocsátási értékeket a vonatkozó szabvány szerint mérték. (K=3)

Hangnyomásszint LpA	81 dB(A)
Hangteljesítményszint LwA	92 dB(A)



FIGYELEM! Viseljen hallásvédelmi felszerelést, amikor a gép túllépi a 85 dB(A) hangnyomásszintet.

aw (Rezgésszint)	3,4 m/s ²	K = 1,5 m/s ²
------------------	----------------------	--------------------------

14 TISZTÍTÁS ÉS KARBANTARTÁS

- Bármely beállítás, szervizelés vagy karbantartás megkezdése előtt vegye ki az akkumulátort a készülékből.
- A gép nem kíván semmiféle speciális karbantartást.
- A biztonságos és a hatékony működtetés érdekében mindig tartsa a gépet és a szellőzőnyílásokat tisztán.
- Mindig győződjön meg róla, hogy a készülék ki van kapcsolva és áramtalanítva van, mielőtt bármiféle munkálatba kezd rajta.

15 TÁROLÁS

- Alaposan tisztítsa meg az egész gépet és annak alkatrészeit.
- Tárolja gyermekek számára hozzáférhetetlen helyen, stabil és biztonságos helyzetben, hűvös és száraz helyen, valamint kerülje a túl magas és túl alacsony hőmérsékletet.
- Védje a közvetlen napfénytől. Tartsa sötét helyen, ha lehet.
- Ne tartsa műanyag zsákban, hogy elkerülje a páratartalom kialakulását.

16 JÓTÁLLÁS

- A jogi előírásoknak megfelelően az alábbi termékre 36 hónapos jótállási időszak érvényes, mely azon a napon lép életbe, amikor az első felhasználó megvásárolja a terméket.
- Ez a jótállás fedez minden anyagi vagy gyártási hibát, de nem tartalmazza: az akkumulátorokat, a töltőket, az elhasználódás miatt meghibásodott alkatrészeket, például a csapágyakat, keféket, vezetőkeket, csatlakozókat, vagy más egyéb tartozékokat, mint például a fúrókat, fúrófejeket, fűrészlapokat, stb.; a nem megfelelő felhasználásból, balesetből vagy a módosításból eredő sérüléseket és meghibásodásokat; sem pedig a szállítás árát.
- A nem rendeltetésszerű használatból eredő károsodásokra és meghibásodásokra szintén nem vonatkozik a jótállás.
- A készülék nem rendeltetésszerű használatából eredő sérülésekért sem vállalunk felelősséget.
- A javításokat csak a Powerplus szerszámgépek javításához engedéllyel rendelkező ügyfélszolgálati központ végezheti el.
- Ha további információra van szüksége, hívja a 00 32 3 292 92 90 telefonszámot.
- A szállítási költségeket mindig az ügyfél viseli, kivéve, ha arról írásban másképp nem állapodnak meg.
- Ugyanakkor, ha a készülék sérülése a karbantartás elmulasztásának vagy túlterhelésnek a következménye, akkor a jótállásra nem lehet kárigényt benyújtani.
- Határozottan kizárja a jótállást az, ha a sérülés folyadék beszivárgásának, túl sok por bejutásának, szándékos rongálásnak (szándékos vagy túlzott gondatlanság), nem megfelelő használatnak (a készülék rendeltetésétől eltérő célra történő használat), illetéktelen használatnak (pl. a használati utasításban foglaltaknak figyelmen kívül hagyása), szakértelem nélküli összeszerelésnek, villámcsapásnak, hibás hálózati feszültségnek a következménye. Ez a lista nem korlátozó.
- A reklamáció elfogadása semmi esetben sem jelenti a jótállási időszak meghosszabbítását, sem pedig egy új jótállási időszak kezdetét a készülék cseréje esetén.
- Azok az eszközök és alkatrészek, melyek a jótállás keretében kerülnek kicserélésre, a Varo NV tulajdonát képezik.
- Fenntartjuk a reklamáció visszautasításának jogát, amikor a vásárlást nem tudja igazolni, vagy amikor világos, hogy a termék karbantartását nem megfelelően végezte. (tisztá szellőzőnyílások, rendszeresen ellenőrzött szénkefék,...)
- A vásárlási szelvényt a vásárlás időpontjának bizonyításához meg kell őrizni.
- A szerszámot szétszerelés nélkül és elfogadhatóan tiszta állapotban kell visszaküldeni a forgalmazóhoz, az eredeti formakövető dobozban (ha tartozik ilyen az egységhez) és a vásárlási szelvényvel együtt.
- Az optimális működés biztosítása érdekében a készüléket havonta legalább 1x fel kell tölteni.

17 KÖRNYEZETVÉDELLEM



Ha a gép elhasználódott, ne dobja a háztartási szemétkébe, hanem gondoskodjon környezetbarát elhelyezéséről!

Az elhasználódott elektromos termékeket ne dobja a háztartási hulladékok közé. Kérjük, hogy gondoskodjon azok újrahasznosításáról, amennyiben erre lehetősége van. Az újrahasznosítási lehetőségekről érdeklődjön a helyi köztisztasági szerveknél!

18 MEGFELELŐSÉGI NYILATKOZAT



VARO – Vic. Van Rompuy N.V. - Joseph Van Instraat 9 - BE2500 Lier - BELGIUM,
kijelenti, hogy

A termék típusa: Reszelő-/szalagcsiszoló 20 V – Akkumulátoros
Márkanév: PowerPlus
Cikkszám: POWDP50700

megfelel a harmonizált európai szabványok alkalmazásán alapuló, idevonatkozó európai irányelvek alapvető követelményeinek és egyéb vonatkozó rendelkezéseinek. A készülék bármilyen illetéktelen módosítása érvényteleníti a jelen nyilatkozatot.

Európai irányelvek (ideértve, adott esetben, azok módosításait az aláírás időpontjáig):

2011/65/EU
2006/42/EC
2014/30/EU

Harmonizált európai szabványok (ideértve, adott esetben, azok módosításait az aláírás időpontjáig):

EN62841-1 : 2015
EN62841-2-4 : 2014
EN55014-1 : 2017
EN55014-2 : 2015

A műszaki dokumentáció birtokosa: Philippe Vankerkhove, VARO - Vic. Van Rompuy N.V.

Az alulírott a társaság vezérigazgatója nevében jár el,

Ludo Mertens
Certification Manager
01/10/2021, Lier - Belgium

1	ОБЛАСТЬ ПРИМЕНЕНИЯ	3
2	ОПИСАНИЕ (РИС. А).....	3
3	СОДЕРЖИМОЕ УПАКОВКИ	3
4	УСЛОВНЫЕ ОБОЗНАЧЕНИЯ	4
5	ОБЩАЯ ИНСТРУКЦИЯ ПО ТЕХНИКЕ БЕЗОПАСНОСТИ ПРИ РАБОТЕ С ЭЛЕКТРОИНСТРУМЕНТОМ	4
5.1	<i>Рабочее место</i>	4
5.2	<i>Электробезопасность</i>	5
5.3	<i>Личная безопасность</i>	5
5.4	<i>Эксплуатация и уход за электроинструментом</i>	6
5.5	<i>Обслуживание</i>	6
6	ДОПОЛНИТЕЛЬНЫЕ ИНСТРУКЦИИ ПО ТЕХНИКЕ БЕЗОПАСНОСТИ ДЛЯ ЛЕНТОЧНЫХ ШЛИФМАШИН.....	6
7	ДОПОЛНИТЕЛЬНЫЕ ИНСТРУКЦИИ ПО ТЕХНИКЕ БЕЗОПАСНОСТИ ДЛЯ АККУМУЛЯТОРОВ И ЗАРЯДНЫХ УСТРОЙСТВ.....	7
7.1	<i>Аккумуляторы</i>	7
7.2	<i>Зарядные устройства</i>	7
8	ЗАРЯДКА И УСТАНОВКА ИЛИ СНЯТИЕ АККУМУЛЯТОРА	8
8.1	<i>Индикаторы зарядного устройства (Рис. 1).....</i>	8
8.2	<i>Снятие / установка аккумулятора (Рис. 2)</i>	8
8.3	<i>Индикаторы заряда аккумулятора (Рис. 3)</i>	8
9	ХАРАКТЕРИСТИКИ	9
10	СБОРКА	9
10.1	<i>Установка и снятие шлифовальной ленты (Рис. 4)</i>	9
10.2	<i>Регулировка центровки ленты (Рис. 5)</i>	9
11	ИНСТРУКЦИИ ПО ЭКСПЛУАТАЦИИ	9
11.1	<i>Операция шлифования (Рис. 6)</i>	9
11.2	<i>Включение и выключение (Рис. 7).....</i>	9
11.3	<i>Изменение скорости движения ленты (Рис. 8).....</i>	10
11.4	<i>Специальные указания по работе на машине.....</i>	10

12	ТЕХНИЧЕСКИЕ ДАННЫЕ	11
13	ШУМ	11
14	ЧИСТКА И ОБСЛУЖИВАНИЕ	11
15	ХРАНЕНИЕ	11
16	ГАРАНТИЯ.....	12
17	ОКРУЖАЮЩАЯ СРЕДА	13
18	ДЕКЛАРАЦИЯ О СООТВЕТСТВИИ.....	13

ЛЕНТОЧНАЯ ШЛИФМАШИНА 20 В (БЕЗ АККУМУЛЯТОРА) POWDP50700

1 ОБЛАСТЬ ПРИМЕНЕНИЯ

Шлифмашина используется для шлифования и полирования древесины, пластмассы и подобных материалов. Другие общие задачи включают подготовку кромок металла и зачистку сварных швов. Очень важно использовать подходящую шлифовальную ленту! Не предназначена для коммерческого использования.



ПРЕДУПРЕЖДЕНИЕ! Для Вашей личной безопасности тщательно ознакомьтесь с данным руководством и общими указаниями по технике безопасности перед тем, как приступить к работе с машиной. При передаче этого электрического инструмента для пользования другим лицам обязательно приложите данные инструкции.

2 ОПИСАНИЕ (РИС. А)

1. Мягкая рукоятка
2. Кнопка блокировки включения
3. Пусковой выключатель
4. Ручка регулировки натяжения ленты
5. Ручка регулировки центровки ленты
6. Регулятор скорости движения ленты
7. Аккумулятор (НЕ ВХОДИТ В КОМПЛЕКТ)
8. Кнопка для снятия аккумулятора
9. Кнопка индикатора заряда аккумулятора
10. Индикатор заряда аккумулятора
11. Шлифовальная лента
12. Приводной шкив

3 СОДЕРЖИМОЕ УПАКОВКИ

- Удалите все упаковочные материалы.
- Удалите остатки упаковки и транспортировочные крепления (если есть).
- Проверьте полноту комплекта поставки.
- Проверьте аппарат, силовой кабель, штепсель и все принадлежности на предмет повреждений при транспортировке.
- Храните упаковочные материалы по возможности до истечения гарантийного срока. После этого избавьтесь от них, используя местную систему утилизации бытовых отходов.



ПРЕДУПРЕЖДЕНИЕ! Упаковочные материалы – это не игрушки! Не позволяйте детям играть с пластиковыми пакетами! Есть опасность удушья!

- 1 ленточная шлифмашина 20 В
- 1 шлифовальная лента (1 x 80 гр.)
- 1 руководство по эксплуатации



Если детали отсутствуют или повреждены, обратитесь к своему дилеру.

4 УСЛОВНЫЕ ОБОЗНАЧЕНИЯ

В данном руководстве и/или на самом инструменте используются следующие символы:

	Обозначает риск получения травмы или повреждения инструмента.		Соответствие с основными стандартами по безопасности применимых Европейских директив.
	Прочитайте руководство перед использованием.		Класс II - Машина имеет двойную изоляцию; поэтому провод заземления не требуется (только для зарядного устройства).
	Температура окружающей среды 40 °C макс. (только для аккумулятора).		Не подвергайте зарядное устройство и аккумуляторный блок воздействию воды.
	Используйте аккумулятор и зарядное устройство в закрытых помещениях.		Не сжигайте аккумуляторный блок или зарядное устройство.
	Обязательно использовать средства защиты глаз.		Всегда надевайте защитные перчатки.
	Всегда надевайте противопылевой респиратор.		

5 ОБЩАЯ ИНСТРУКЦИЯ ПО ТЕХНИКЕ БЕЗОПАСНОСТИ ПРИ РАБОТЕ С ЭЛЕКТРОИНСТРУМЕНТОМ

Прочтите все указания инструкции по технике безопасности. Несоблюдение указаний инструкции может привести к поражению электрическим током, пожару и/или серьезной травме. Сохраните инструкцию для последующего использования. Термин «электроинструмент» в инструкции по технике безопасности относится к вашему электроинструменту, работающему от электросети (с кабелем) или от аккумулятора (без кабеля).

5.1 Рабочее место

- Поддерживайте чистоту и хорошее освещение на рабочем месте. Беспорядок и плохое освещение могут привести к опасным случаям.
- Не используйте электроинструменты во взрывоопасной окружающей среде, например, в присутствии огнеопасных жидкостей, газов или пыли. Электроинструменты порождают искры, которые могут воспламенить пыль или испарения.

- При работе электроинструмента дети и наблюдатели должны находиться на безопасном расстоянии. Отвлечение внимания может привести к потере управления.

5.2 Электробезопасность

- Всегда проверяйте, чтобы напряжение в сети соответствовало напряжению, указанному на табличке с техническими данными.
- Штепсели электроинструментов должны соответствовать розетке. Никогда не вносите изменений в конструкцию штепселя. Не используйте никакие адаптеры с заземленными электроинструментами. Оригинальные штепсели и соответствующие им розетки уменьшат риск поражения электрическим током.
- Не прикасайтесь к заземленным поверхностям, например, к трубам, радиаторам, кухонным плитам и холодильникам. При заземлении тела возрастает риск поражения электрическим током.
- Не подвергайте электроинструменты воздействию дождя или влажной среды. При попадании воды в электроинструмент возрастает риск поражения электрическим током.
- Избегайте повреждения кабеля. Никогда не пользуйтесь кабелем для переноса, вытягивания или отсоединения инструмента от розетки. Храните кабель подальше от источников тепла, нефтепродуктов, острых краев и движущихся деталей. Поврежденные или запутанные кабели увеличивают риск поражения электрическим током.
- При работе с электроинструментом вне помещений пользуйтесь кабелем-удлинителем, предназначенным для использования вне помещений. Использование кабеля, предназначенного для работы вне помещений, уменьшит риск поражения электрическим током.
- Если работа с электроинструментом во влажных условиях неизбежна, пользуйтесь устройством защитного отключения (УЗО) тока. Использование УЗО уменьшит риск поражения электрическим током.

5.3 Личная безопасность

- Будьте бдительны, следите за своими действиями и руководствуйтесь здравым смыслом при работе с электроинструментом. Не пользуйтесь электроинструментом, когда вы устали или находитесь под влиянием наркотических препаратов, алкоголя или лекарств. Потеря внимания при работе с электроинструментами лишь на мгновение может привести к серьезной травме.
- Используйте защитное снаряжение. Всегда надевайте очки для защиты глаз. Защитное снаряжение, в частности, противопылевой респиратор, обувь с предохраняющей от скольжения подошвой, защитный шлем или средства защиты органов слуха, используемые в соответствующих условиях, уменьшат риск травмы.
- Не допускайте непреднамеренного включения машины. Перед подключением к сети убедитесь, что выключатель находится в выключенном положении. Переноска электроинструментов, когда палец находится на выключателе, или подсоединение электроинструментов в сеть, когда выключатель находится во включенном положении, могут привести к несчастным случаям.
- Уберите все регулировочные или гаечные ключи перед включением электроинструмента. Регулировочный или гаечный ключ, оставленный во вращающейся части электроинструмента, может привести к травме.
- Не тянитесь слишком далеко. Постоянно поддерживайте устойчивость на ногах. Это позволит лучше управлять электроинструментом в непредвиденных ситуациях.
- Одевайтесь соответствующим образом. Не надевайте просторную одежду или ювелирные изделия. Держите волосы, одежду и перчатки подальше от

электроинструмента. Просторная одежда, ювелирные изделия или длинные волосы могут застрять в движущихся частях инструмента.

- Если предусмотрены устройства для отвода и сбора пыли, убедитесь в том, что они подсоединены и используются надлежащим образом. Использование таких устройств может уменьшить опасность, связанную с пылью.

5.4 Эксплуатация и уход за электроинструментом

- Не перегружайте электроинструмент. Используйте электроинструмент в соответствии с его назначением. Правильно подобранный инструмент выполнит работу лучше и надежнее в том режиме, на который он рассчитан.
- Не используйте электроинструмент с неисправным выключателем. Электроинструмент с неисправным выключателем опасен и подлежит ремонту.
- Отсоедините штепсельную вилку от источника питания перед регулировкой, сменой принадлежностей или хранением электроинструментов. Такие предупредительные меры безопасности уменьшат риск непреднамеренного включения электроинструмента.
- Храните неиспользуемые электроинструменты в недоступных для детей местах и не позволяйте людям, не знакомым с электроинструментом или с данными инструкциями, работать с электроинструментом. Электроинструменты представляют потенциальную опасность в руках неподготовленных пользователей.
- Содержите электроинструменты в исправности. Следите за тем, чтобы не было смещения или заедания движущих частей, повреждения деталей или какого-либо другого обстоятельства, которое может повлиять на функционирование электроинструмента. Если электроинструмент поврежден, его необходимо отремонтировать. Множество несчастных случаев вызвано использованием электроинструментов, с которыми не обращались надлежащим образом.
- Содержите режущие инструменты острыми и чистыми. Правильно обслуживаемые режущие инструменты с острыми режущими кромками меньше заедают и легче управляются.
- Используйте электроинструмент, принадлежности, режущие инструменты и т.п. в соответствии с данными инструкциями и назначением конкретного типа электроинструмента, принимая во внимание условия и характер выполняемой работы. Использование электроинструмента не по назначению может привести к потенциально опасным ситуациям.

5.5 Обслуживание

- Ваш электроинструмент должен обслуживаться квалифицированным специалистом, который использует только стандартные запасные части. Это обеспечит соответствие электроинструмента требуемым стандартам безопасности.

6 ДОПОЛНИТЕЛЬНЫЕ ИНСТРУКЦИИ ПО ТЕХНИКЕ БЕЗОПАСНОСТИ ДЛЯ ЛЕНТОЧНЫХ ШЛИФМАШИН

- Всегда держите инструмент за изолированную рукоятку.
- Оператор должен крепко держать инструмент двумя руками.
- Перед касанием обрабатываемого изделия шлифовальной лентой убедитесь, что инструмент выключен.
- Не прикасайтесь к вращающимся элементам инструмента.
- Эта машина не является водонепроницаемой, поэтому не допускайте попадания воды на поверхность обрабатываемого изделия.
- При выполнении операций шлифования необходимо обеспечить хорошее проветривание рабочей зоны.
- Некоторые материалы, содержащиеся в химических соединениях, могут быть

токсичными.

- Обязательно используйте пылезащитные маски/респираторы в соответствии с обрабатываемым материалом.

7 ДОПОЛНИТЕЛЬНЫЕ ИНСТРУКЦИИ ПО ТЕХНИКЕ БЕЗОПАСНОСТИ ДЛЯ АККУМУЛЯТОРОВ И ЗАРЯДНЫХ УСТРОЙСТВ

7.1 Аккумуляторы

- Ни в коем случае не пытайтесь вскрывать аккумуляторы.
- Не храните аккумуляторы в местах, где температура может превышать 40 °С.
- Заряжайте аккумуляторы только при температурах окружающей среды от 4 °С до 40 °С.
- Храните ваши аккумуляторы в сухом прохладном месте (5 °С - 20 °С). Никогда не храните аккумуляторы в разряженном состоянии.
- Литий-ионные аккумуляторы лучше всего регулярно разряжать и перезаряжать (минимум 4 раза в год). При длительном хранении литий-ионного аккумулятора идеальной является его зарядка до 40% мощности.
- При утилизации аккумуляторов, руководствуйтесь инструкциями, приведенными в разделе «Защита окружающей среды».
- Не вызывайте короткие замыкания. Если создается соединение между положительной (+) и отрицательной (-) клеммой напрямую или через случайный контакт с металлическими предметами, возникает короткое замыкание аккумулятора, и будет протекать большой ток, вызывая выделение тепла, которое может привести к разрыву корпуса или возгоранию.
- Не нагревайте аккумуляторы. Если аккумуляторы нагреваются до температуры выше 100 °С, могут повредиться уплотнения, изолирующие сепараторы и другие полимерные компоненты, вызывая утечку электролита и/или внутреннее короткое замыкание, приводящее к выделению тепла с последующим разрывом или возгоранием. Кроме того, не бросайте аккумуляторы в огонь - может произойти взрыв и/или сильное горение.
- В экстремальных условиях может произойти утечка аккумулятора. Если вы заметите жидкость на аккумуляторе, сделайте следующее:
 - Осторожно сотрите жидкость с помощью ветоши. Избегайте контакта с кожей.
 - При контакте с кожей или глазами, следуйте указаниям ниже:
 - ✓ Немедленно промойте водой. Нейтрализуйте слабой кислотой, такой как лимонный сок или уксус.
 - ✓ При контакте с глазами, промойте в большом количестве чистой воды в течение минимум 10 минут. Обратитесь к врачу.



Опасность возгорания! Не допускайте короткого замыкания контактов отсоединенного аккумулятора. Не сжигайте аккумуляторы.

7.2 Зарядные устройства

- Никогда не пытайтесь заряжать непerezаряжаемые аккумуляторы.
- Немедленно заменяйте дефектные шнуры.
- Не подвергайте действию воды.
- Не вскрывайте зарядное устройство.
- Не испытывайте зарядное устройство.
- Зарядное устройство предназначено только для использования в помещении.

8 ЗАРЯДКА И УСТАНОВКА ИЛИ СНЯТИЕ АККУМУЛЯТОРА

8.1 Индикаторы зарядного устройства (Рис. 1)

Подключите зарядное устройство к электрической розетке:

- Горит постоянно зеленым светом: готов к зарядке.
- Мигает красным светом: зарядка.
- Горит постоянно зеленым светом: заряжено.
- Горит постоянно зеленым и красным светом: аккумулятор или зарядное устройство повреждены.



Примечание: если аккумулятор невозможно подключить для зарядки, отсоедините его и убедитесь, что модель батареи соответствует модели зарядного устройства, как показано в таблице технических характеристик. Не заряжайте аккумуляторы других моделей или аккумуляторы, которые невозможно надежно закрепить в зарядном устройстве.

1. Периодически проверяйте состояние зарядного устройства и аккумулятора при подключении.
2. Отключайте зарядное устройство от сети и отсоединяйте его от аккумулятора после окончания зарядки.
3. Перед использованием аккумулятора дайте ему полностью остыть.
4. Храните зарядное устройство и аккумулятор в помещении, в недоступном для детей месте.



ПРИМЕЧАНИЕ: Если после продолжительной эксплуатации электроинструмента аккумулятор слишком сильно нагрелся, перед началом зарядки дайте ему остыть до комнатной температуры. Это позволит продлить срок службы аккумуляторов.

8.2 Снятие / установка аккумулятора (Рис. 2)



ПРЕДУПРЕЖДЕНИЕ: Перед выполнением любых регулировок убедитесь, что машина отключена, или снимите аккумулятор.

- Возьмите инструмент в одну руку, а аккумулятор - в другую.
- Для установки: нажмите и вставьте аккумулятор в аккумуляторный отсек. Перед началом работы убедитесь, что защелка на задней стороне аккумулятора встала на место и аккумулятор надежно закреплен.
- Для снятия: одновременно нажмите защелку аккумулятора и извлеките аккумулятор.

8.3 Индикаторы заряда аккумулятора (Рис. 3)

На аккумуляторном блоке предусмотрены индикаторы заряда аккумулятора (10), благодаря которым можно оценить оставшийся уровень заряда аккумулятора нажатием кнопки (9). Перед использованием электроинструмента, нажав кнопку, убедитесь, что заряда аккумулятора достаточно для нормальной работы.

Уровень заряда аккумулятора показывается тремя светодиодными индикаторами.

Горят 3 светодиода: аккумулятор полностью заряжен.

Горят два светодиода: аккумулятор заряжен на 60 %.

Горит 1 светодиод: аккумулятор почти разряжен.

9 ХАРАКТЕРИСТИКИ

Ваша шлифмашина оснащена мягкой рукояткой TPR и предохранительными элементами. TPR (термопластичная резина) является эластичным, амортизирующим и благоприятным для окружающей среды (перерабатываемым) материалом.

10 СБОРКА

10.1 Установка и снятие шлифовальной ленты (Рис. 4)

- Установите ручку регулировки натяжения ленты (4) в переднее положение.
- Наденьте ленту на приводной шкив и потяните ленту к передней части ручки, а затем дайте ленте проскользнуть по шкиву.
- Верните ручку регулировки натяжения ленты (4) в первоначальное положение.

10.2 Регулировка центровки ленты (Рис. 5)

- Перед началом работы убедитесь, что шлифовальная лента движется по центру.
- Запустите шлифмашину в свободном режиме и поверните ручку регулировки центровки ленты по часовой стрелке или против часовой стрелки, чтобы отрегулировать центровку ленты, пока шлифовальная лента не будет двигаться плавно.

11 ИНСТРУКЦИИ ПО ЭКСПЛУАТАЦИИ

Перед попыткой использования любого инструмента ознакомьтесь со всеми рабочими характеристиками и правилами техники безопасности.



Предупреждение! Аккумулятор следует всегда вынимать из машины при сборке частей, регулировке, очистке и когда инструмент не используется. Отсоединение аккумулятора предотвратит случайный запуск, который может вызвать серьезные травмы.



Не шлифуйте гипсовые поверхности (ПРЕДУПРЕЖДЕНИЕ: В этом случае теряет силу ваша гарантия), это может засорить двигатель (щетки, шарикоподшипники,...).

11.1 Операция шлифования (Рис. 6)

- Держите инструмент обеими руками перед собой и на удалении от себя и займите устойчивое положение.
- Включите инструмент и дайте двигателю набрать полные обороты.
- Осторожно приложите инструмент к поверхности обрабатываемого изделия и перемещайте его вперед и назад.
- Лишь слегка прижимайте ленту к обрабатываемому изделию. Чрезмерное давление может привести к повреждению ленты и сокращению срока службы инструмента.

11.2 Включение и выключение (Рис. 7)

Подсоедините аккумулятор (7) к электроинструменту нажатием кнопки для снятия аккумулятора (8).

Инструмент приводится в действие нажатием/отпусанием пускового выключателя (3). Машина запускается при нажатии пускового выключателя (3) и останавливается при отпусании пускового выключателя (3).

Одновременно нажмите кнопку блокировки включения (2) и пусковой выключатель, чтобы заблокировать выключатель в положении, и машина будет работать постоянно.

Нажмите пусковой выключатель до конца и затем отпустите его, чтобы снова разблокировать инструмент.

11.3 Изменение скорости движения ленты (Рис. 8)

- Номинальную скорость движения ленты можно регулировать всего лишь поворотом регулятора скорости (6). Для увеличения скорости установите регулятор (6) из положения 1 до положения 6.
- Для уменьшения скорости установите регулятор (6) из положения 6 до положения 1.
- Выберите надлежащую скорость в соответствии с обрабатываемым изделием.



ВНИМАНИЕ: Настраивайте регулятор скорости только в диапазоне номеров от 1 до 6. Не устанавливайте принудительно регулятор за пределы этого диапазона, иначе возможно повреждение инструмента.



ПРЕДУПРЕЖДЕНИЕ: Не закрывайте вентиляционные отверстия, так как это может привести к перегреву эксцентриковой шлифмашины.



ПРЕДУПРЕЖДЕНИЕ: Для предотвращения несчастных случаев выключите инструмент и отсоедините аккумулятор после использования.. Очистите инструмент и поместите его на хранение в помещение, в недоступное для детей место.

11.4 Специальные указания по работе на машине

- Закрепите обрабатываемое изделие, чтобы предотвратить его смещение под шлифовальной лентой.
- При запуске или остановке инструмента не допускайте его контакта с обрабатываемым изделием. В противном случае это может привести к повреждению шлифовальной ленты или выходу машины из-под контроля.
- При эксплуатации машины соблюдайте осторожность, чтобы ни одна часть вашего тела не контактировала с движущимися частями машины или лентой.
- В любое время избегайте контакта со шлифовальной лентой.

12 ТЕХНИЧЕСКИЕ ДАННЫЕ

Номинальное напряжение пост. тока	20 В
Частота вращения	360 - 800 об/мин
Длина рабочей консоли	110 мм
Размеры шлифовальной ленты	13 x 457 мм
Шлифовальная поверхность	13 мм
Тип двигателя:	Щеточный
Мягкая рукоятка	Да

13 ШУМ

Значения уровня шума, измеренные согласно соответствующему стандарту (K=3)

Уровень звукового давления LpA	81 дБ(A)
Уровень звуковой мощности LwA	92 дБ(A)



ВНИМАНИЕ! Надевайте средства защиты органов слуха, если звуковое давление превышает 85 дБ (A).

aw (Вибрация)	3,4 м/с ²	K = 1,5 м/с ²
---------------	----------------------	--------------------------

14 ЧИСТКА И ОБСЛУЖИВАНИЕ

- Перед выполнением регулировок, сервисного или технического обслуживания извлеките аккумулятор из инструмента.
- Машина не требует специального обслуживания.
- Для безопасной и эффективной работы следите за чистотой шлифмашины и вентиляционных отверстий.
- Всегда выключайте инструмент и вынимайте штепсель из розетки перед проведением любых работ на инструменте.

15 ХРАНЕНИЕ

- Тщательно очистите весь станок и его оснастку.
- Храните ее вне доступа для детей, в устойчивом и безопасном положении, в прохладном и сухом месте, избегайте слишком высоких и слишком низких температур.
- Защищайте его от воздействия прямых солнечных лучей. Храните его в темноте, если возможно.
- Не храните его в полиэтиленовых мешках во избежание накопления влажности.

16 ГАРАНТИЯ

- В соответствии с законодательными требованиями, данный продукт обеспечивается гарантией на срок 36 месяцев, исчисляемый с даты приобретения первым покупателем.
- Данная гарантия распространяется на все дефекты материалов и производства, но она не включает дефектные детали, подвергаемые естественному износу, такие как подшипники, щетки, кабели и штепсельные вилки, или принадлежности, такие как сверла, головки сверл, пильные полотна и т. д.; повреждения или дефекты, возникающие вследствие ненадлежащего обращения, несчастных случаев или внесения изменений в конструкцию, а также не включает транспортные расходы.
- Повреждения и/или дефекты, возникающие вследствие неправильной эксплуатации, также не подпадают под гарантийные обязательства.
- Мы также отказываемся от всех обязательств в отношении любых телесных повреждений, возникающих вследствие неправильной эксплуатации инструмента.
- Ремонт может выполняться только в авторизованном центре обслуживания покупателей инструментов Powerplus.
- Дополнительную информацию вы всегда можете получить по телефону 00 32 3 292 92 90.
- Все транспортные расходы покрываются покупателем, если не согласовано иное в письменной форме.
- Вместе с тем, не может быть предъявлено никакой претензии по гарантии, если повреждение устройства является результатом небрежного обслуживания или перегрузки.
- Определенно исключается из гарантии повреждение вследствие проникновения жидкости, сильного запыления, преднамеренного повреждения (нарочно или по грубой небрежности), ненадлежащего использования (использования для целей, для которых устройство не предназначено), некомпетентного использования (напр., пренебрежения инструкциями, приведенными в руководстве), сборки неспециалистом, удара молнии, подключения к сети с несоответствующим напряжением. Данный список не является исчерпывающим.
- Принятие претензий по гарантии не является основанием для продления гарантийного периода или назначения нового гарантийного периода в случае замены устройства.
- Устройства или детали, замененные по гарантии, остаются собственностью компании Varo NV.
- Мы сохраняем за собой право отказать в удовлетворении претензии во всех случаях, когда не может быть подтвержден факт покупки, или когда очевидно, что за изделием не производился надлежащий уход. (Очистка вентиляционных отверстий, регулярное обслуживание угольных щеток и т. п.).
- Для подтверждения даты покупки следует хранить чек.
- Ваше устройство следует возвращать поставщику в неразобранном виде, в приемлемо чистом состоянии, (в оригинальной противударной упаковке, если таковая имелаась), приложив документ о покупке.
- Для обеспечения оптимальной работы этого инструмента его необходимо заряжать минимум 1 раз в месяц.

17 ОКРУЖАЮЩАЯ СРЕДА



Если Ваш инструмент требует замены после длительного использования, не выбрасывайте его вместе с домашним мусором, а используйте экологически безопасный способ для его утилизации.

С отходами электрических приборов нельзя поступать, как с обычными бытовыми отходами. Позаботьтесь об утилизации там, где для этого есть соответствующие установки. Проконсультируйтесь у местных органов власти или у продавца о возможности утилизации.

18 ДЕКЛАРАЦИЯ О СООТВЕТСТВИИ



VARO – Vic. Van Rompuy N.V. - Joseph Van Instraat 9 - BE2500 Lier - БЕЛЬГИЯ, настоящим заявляет, что,

Продукт: Ленточная шлифмашина 20 В – с питанием от аккумулятора
Марка: PowerPlus
Модель: POWDP50700

соответствует основным требованиям и иным соответствующим положениям действующих Европейских директив, основанных на Европейских гармонизированных стандартах. Любая несанкционированная переделка аппарата делает данную декларацию недействительной.

Европейские директивы (включая, если применимо, их поправки до даты подписания):

2011/65/EU
2006/42/EC
2014/30/EU

Европейские гармонизированные стандарты (включая, если применимо, их поправки до даты подписания):

EN62841-1: 2015
EN60841-2-4: 2014
EN55014-1: 2017
EN55014-2: 2015

Держатель технической документации: Филип Ванкерхов (Philippe Vankerhove), VARO – Vic. Van Rompuy N.V.

Нижеподписавшийся действует от имени Исполнительного директора компании,

Ludo Mertens

Менеджер по сертификации
01/10/2021, Lier - Бельгия

1	ПРЕДНАЗНАЧЕНИЕ НА ЕЛЕКТРОИНСТРУМЕНТА	3
2	ОПИСАНИЕ (ФИГ. А)	3
3	СПИСЪК НА СЪДЪРЖАНИЕТО НА ОПАКОВКАТА	3
4	СИМВОЛИ	4
5	ОБЩИ ПРЕДУПРЕЖДЕНИЯ ЗА БЕЗОПАСНОСТ ПРИ ИЗПОЛЗВАНЕ НА МЕХАНИЗИРАНИ ИНСТРУМЕНТИ	4
5.1	<i>Работна зона</i>	4
5.2	<i>Електрическа безопасност</i>	5
5.3	<i>Лична безопасност</i>	5
5.4	<i>Използване и грижи за механизирания инструмент</i>	6
5.5	<i>Сервизно обслужване</i>	6
6	ДОПЪЛНИТЕЛНИ ИНСТРУКЦИИ ЗА БЕЗОПАСНОСТ ЗА ШЛАЙФОВЕ С ПИЛА/РЕМЪК	6
7	ДОПЪЛНИТЕЛНИ ИНСТРУКЦИИ ЗА БЕЗОПАСНОСТ ЗА АКУМУЛАТОРНИ БАТЕРИИ И ЗАРЯДНИ УСТРОЙСТВА	7
7.1	<i>Батерии</i>	7
7.2	<i>Зарядни устройства</i>	7
8	ЗАРЕЖДАНЕ, ПОСТАВЯНЕ И СВАЛЯНЕ НА АКУМУЛАТОРНАТА БАТЕРИЯ	8
8.1	<i>Индикации при зареждане (Фиг. 1)</i>	8
8.2	<i>Поставяне / сваляне на акумулаторната батерия (Фиг. 2)</i>	8
8.3	<i>Индикатор на зареждането (Фиг. 3)</i>	8
9	ХАРАКТЕРИСТИКИ	9
10	МОНТАЖ	9
10.1	<i>Монтаж или демонтаж на абразивния ремък (Фиг. 4)</i>	9
10.2	<i>Регулиране на следата на ремъка (Фиг. 5)</i>	9
11	ИНСТРУКЦИИ ЗА ЕКСПЛОАТАЦИЯ	9
11.1	<i>Шлифоваща операция (Фиг. 6)</i>	9
11.2	<i>Включване и изключване (Фиг. 7)</i>	9
11.3	<i>Промяна на скоростта (Фиг. 8)</i>	10
12	ТЕХНИЧЕСКИ ХАРАКТЕРИСТИКИ	10

13	ШУМ	10
14	ПОЧИСТВАНЕ И ПОДДРЪЖКА.....	10
15	СЪХРАНЕНИЕ	11
16	ГАРАНЦИЯ	11
17	ОКОЛНА СРЕДА	12
18	ДЕКЛАРАЦИЯ ЗА СЪОТВЕТСТВИЕ.....	13

ШЛАЙФ С ПИЛА/РЕМЪК 20 V (БЕЗ АКУМУЛАТОРНА БАТЕРИЯ) POWDP50700

1 ПРЕДНАЗНАЧЕНИЕ НА ЕЛЕКТРОИНСТРУМЕНТА

Шлайфът с пила се използва за шлифование на полирана дървесина, пластмаса и подобни материали. Други общи задачи включват подготовка на метал и почистване на заварки. Много е важно използването на правилния абразивен ремък!!!! Не е подходящ за професионална употреба.



Предупреждение! Преди да използвате инструмента, прочетете внимателно това ръководство и общите инструкции за безопасност, заради вашата собствена сигурност. Вашият електроинструмент трябва да се предава на друг само заедно с настоящите инструкции.

2 ОПИСАНИЕ (ФИГ. А)

1. Мека дръжка
2. Бутон за включване
3. Превключвателен спусък
4. Бутон за регулиране на ремъка
5. Бутон за регулиране на следата
6. Регулатор на скоростта
7. Акумулаторна батерия (НЕ Е ВКЛЮЧЕНА)
8. Бутон за освобождаване на акумулаторната батерия
9. Бутон за индикатора на капацитета на батерията
10. Индикатор на капацитета на батерията
11. Абразивен ремък
12. Задвижващо колело

3 СПИСЪК НА СЪДЪРЖАНИЕТО НА ОПАКОВКАТА

- Отстранете всички опаковъчни материали.
- Отстранете останалите опаковъчни и временни поставки (ако има такива).
- Проверете дали пакетът съдържа всички компоненти.
- Проверете дали уредът, охранващият кабел, щепселът и аксесоарите не са били повредени при транспортиране.
- Пазете опаковъчните материали почти до края на гаранционния период. След това изхвърлете в пункт за събиране на отпадъци.



ВНИМАНИЕ! Опаковъчните материали не са играчки! Не позволявайте на деца да играят с найлонови торбички! Риск от задушаване!

- 1x шлайф с пила/ремък 20 V
- 1x абразивен ремък (1 x 80 гр.)
- 1x ръководство



В случай, че някои части липсват или са повредени, свържете се с местния дистрибутор.

4 СИМВОЛИ

В настоящия наръчник и/или върху машината са използвани следните символи:

	Указва опасност от травма или повреда на инструмента.		В съответствие с основните изисквания на Европейски директиви.
	Преди да използвате машината, прочетете ръководството.		Клас II – Машината е с двойна изолация; поради това заземителен проводник не е необходим (само за зарядното устройство).
	Околна температура 40 °C макс. (само за акумулаторната батерия).		Не излагайте на въздействието на вода зарядното устройство и акумулаторната батерия.
	Използвайте акумулаторната батерия и зарядното устройство само в затворени помещения.		Не изгаряйте акумулаторната батерия или зарядното устройство.
	Винаги носете предпазни очила.		Носете защитни ръкавици.
	Препоръчително е да се носи екипировка за респираторна защита.		

5 ОБЩИ ПРЕДУПРЕЖДЕНИЯ ЗА БЕЗОПАСНОСТ ПРИ ИЗПОЛЗВАНЕ НА МЕХАНИЗИРАНИ ИНСТРУМЕНТИ

Прочетете всички предупреждения за безопасност и всички инструкции. Неспазването им може да причини електрически удар, пожар и/или сериозно нараняване. Запазете всички предупреждения и инструкции за бъдещи справки. Терминът "механизиран инструмент" в предупрежденията се отнася за вашия захранван от мрежата (с кабел) или за работещ на батерии (без кабел) механизирани инструменти.

5.1 Работна зона

- Работната зона трябва да бъде чиста и добре осветена. Неподредените и неосветени зони са предпоставка за инциденти.
- Не работете с механизирани инструменти във взривоопасна атмосфера, например в близост до запалими течности, газове или прах. Механизираните инструменти създават искри, които могат да запалят праха или парите.

- Не допускайте присъствие на деца или странични лица, когато работите с механизирания инструмент. Разсейването може да ви накара да загубите контрол върху него.

5.2 Електрическа безопасност

- Винаги проверявайте дали захранващото напрежение съответства на напрежението, посочено върху табелката с номинални стойности
- Щепселите на механизирания инструмент трябва да съответстват на контакта. Никога не променяйте щепсела по никакъв начин. Не използвайте никакви щепсели-преходници със заземените механизирани инструменти. Щепселите, на които не са правени промени, и съответстващите им контакти ще намалят опасността от електрически удар.
- Не излагайте механизирания инструмент на дъжд и не ги оставяйте в мокра среда. Ако в механизирания инструмент влезе вода, тя ще увеличи риска от електрически удар.
- Не злоупотребявайте с кабела. Никога не го използвайте за пренасяне, дърпане или изваждане от контакта на механизирания инструмент. Пазете кабела от топлина, масло, остри ръбове или движещи се части. Повредените или оплетени кабели увеличават риска от електрически удар.
- Когато работите с механизирания инструмент навън, използвайте удължителен кабел, подходящ за използване на открито. Използването на такъв кабел намалява риска от електрически удар.
- Ако използването на механизирани инструменти във влажна среда е неизбежно, използвайте захранващ източник с диференциална защита (RCD). Използването на RCD намалява риска от електрически удар.

5.3 Лична безопасност

- Бъдете нащрек, внимавайте какво правите и използвайте здравия си разум, когато работите с механизирания инструмент. Не използвайте механизирания инструмент, когато сте уморени или сте под влиянието на наркотични вещества, алкохол или лекарства. Моментното невнимание при работа с механизирани инструменти може да доведе до сериозна телесна повреда.
- Използвайте предпазно оборудване. Винаги използвайте предпазни средства за очите. Предпазното оборудване, например, маска за прах, неплъзгащи се защитни обувки, твърда шапка или защитни средства за ушите, използвано при съответните условия, ще намали нараняванията.
- Избягвайте случайното пускане в действие. Преди да включите инструмента в контакта, се уверете, че ключът е в изключено положение. Носенето на механизирани инструменти с пръст върху ключа за включване или включването им в контакта при ключ в положение включено създава предпоставки за инциденти.
- Преди да включите механизирания инструмент, отстранете всички регулировъчни или гаечни ключове. Гаечен или друг ключ, оставен закачен към въртяща се част на механизирания инструмент, може да доведе до нараняване.
- Не се пресягайте прекалено надалече. Във всеки момент стойте здраво стъпили на краката си и пазете равновесие. Това ще ви позволи да имате по-добър контрол над механизирания инструмент в неочаквани ситуации.
- Облечете се подходящо. Не носете широки дрехи, нито бижута. Дръжте косата, дрехите и ръкавиците си далеч от механизирания инструмент. Широките дрехи, бижутата или дългата коса, могат да се захванат в движещите се части.
- Ако са предоставени устройства за свързването на приспособления за улавяне и събиране на прах, се уверете, че те са свързани и се използват правилно. Използването на тези устройства може да намали опасностите, свързани с праха.

5.4 Използване и грижи за механизирания инструмент

- Не очаквайте от механизирания инструмент повече, отколкото той може да извърши. Използвайте правилния механизирания инструмент за съответното приложение. Правилният механизирания инструмент ще свърши работата по-добре и по-безопасно, при условията, за които е конструиран.
- Не използвайте механизирания инструмент, ако ключът за включване и изключване не работи. Механизирания инструмент със счупен ключ е опасен и трябва да бъде ремонтиран.
- Изключвайте щепсела от контакта, преди да правите регулировки, да смените принадлежности или да прибирате механизирания инструмент. Подобни предпазни мерки за безопасност намаляват риска от случайно пускане на механизирания инструмент.
- Съхранявайте механизирания инструмент, които не се използват, далеч от достъп на деца и не позволявайте на лица, незапознати с механизирания инструмент или настоящите инструкции, да работят с инструмента. Механизирания инструмент са опасни в ръцете на необучени потребители.
- Поддръжка. Проверявайте за разцентриране или заяждане на движещите се части, счупване на части или друго състояние, което може да окаже влияние върху работата на механизирания инструмент. Ако механизирания инструмент се повреди, той трябва да бъде ремонтиран. Много инциденти са предизвикани от недобре поддържани механизирания инструмент.
- Осигурете сервизно обслужване на вашия механизирания инструмент само от квалифициран техник, който използва само стандартни резервни части. Това ще гарантира поддържането на задължителните стандарти за безопасност.

5.5 Сервизно обслужване

- Осигурете сервизно обслужване на вашия механизирания инструмент само от квалифициран техник, който използва само стандартни резервни части. Това ще гарантира поддържането на задължителните стандарти за безопасност.

6 ДОПЪЛНИТЕЛНИ ИНСТРУКЦИИ ЗА БЕЗОПАСНОСТ ЗА ШЛАЙФОВЕ С ПИЛА/РЕМЪК

- Винаги дръжте инструмента за неговата изолирана ръкохватка.
- Операторът трябва да държи инструмента здраво с двете си ръце.
- Уверете се, че инструментът е включен, преди да докоснете детайла с шлифовачия ремък.
- Не докосвайте никои въртящи се компоненти на инструмента.
- Тази машина не е водонепроницаема, поради което не добавяйте вода върху повърхността на детайла.
- Когато се извършват шлифовачни операции, необходимо е да осигурите добре вентилирана работна зона.
- Някои от материалите съдържащи се в съединенията може да са токсични.
- Използвайте прахови маски/респиратори, които съответстват на обработвания материал.

7 ДОПЪЛНИТЕЛНИ ИНСТРУКЦИИ ЗА БЕЗОПАСНОСТ ЗА АКУМУЛАТОРНИ БАТЕРИИ И ЗАРЯДНИ УСТРОЙСТВА

7.1 Батерии

- Не се опитвайте да ги отваряте по никакъв повод.
- Не съхранявайте на места, където температурата може да превиши 40 °С.
- Зареждайте само при околни температури между 4 °С и 40 °С.
- Съхранявайте своите батерии на сухо, хладно място (5 °С-20 °С). Не съхранявайте никога батериите в разрежено състояние.
- Най-добре за литиево-йонните батерии е да ги разреждате и презареждате периодично (най-малко 4 пъти годишно). Идеалното зареждане за дългосрочно съхранение на Вашата литиево-йонна батерия е 40% от капацитета.
- При изхвърляне на батериите спазвайте инструкциите посочени в раздела "Защита на околната среда".
- Не извършвайте свързване на късо. Ако бъде направено свързване между положителната (+) и отрицателната (-) клемма директно или при случаен контакт с метални предмети, батерията ще бъде свързана на късо и ще протече силен ток, който ще причини генериране на топлина, която може да повреди корпуса или да причини пожар.
- Не загрявайте. Ако батериите се загреят до температури над 100 °С, уплътненията и изолационните сепаратори и други полимерни съставки могат да бъдат повредени от изтичане на електролит и/или вътрешно свързване на късо, което води до генериране на топлина, причиняващо повреда или пожар. В допълнение не хвърляйте батериите в огън, защото може да възникне експлозия и/или интензивно изгаряне.
- При екстремни условия може да възникне теч от батерията. Ако забележите течност върху батерията, постъпете по следния начин:
 - Внимателно избършете течността с кърпа. Избягвайте контакт с кожата.
 - В случай на контакт с кожата или очите следвайте долните инструкции:
 - ✓ Незабавно ги изплакнете с вода. Неутрализирайте с мека киселина като лимонов сок или оцет.
 - ✓ В случай на контакт с очите ги промийте с обилно количество чиста вода за най-малко 10 минути. Консултирайте се с лекар.



Опасност от пожар! Избягвайте свързването на късо на контактите на снетата акумулаторна батерия. Не изгаряйте акумулаторната батерия.

7.2 Зарядни устройства

- Не се опитвайте да зареждате незареждащи се батерии.
- Ако кабелите са дефектни, заменете ги веднага.
- Не излагайте на въздействието на вода.
- Не отваряйте зарядното устройство.
- Не пробивайте зарядното устройство.
- Зарядното устройство е предназначено само за работа на закрито.

8 ЗАРЕЖДАНЕ, ПОСТАВЯНЕ И СВАЛЯНЕ НА АКУМУЛАТОРНАТА БАТЕРИЯ

8.1 Индикации при зареждане (Фиг. 1)

Свържете зарядното устройство към контакта:

- Постоянно зелено: готовност за зареждане.
- Мигащо червено: зареждане.
- Постоянно зелено: заредено.
- Постоянно зелено и червено: повредена акумулаторна батерия или зарядно устройство.



Бележка: ако акумулаторната батерия не ляга добре в гнездото на зарядното устройство, извадете я и проверете в таблицата със спецификации, дали това е правилния модел за това зарядно устройство. Не зареждайте други акумулаторни батерии или акумулаторни батерии, които не отговарят на зарядното устройство.

1. Проверявайте често включеното зарядно устройство и акумулаторната батерия.
2. След приключване на зареждането извадете зарядното устройство от контакта и акумулаторната батерия от зарядното устройство.
3. Оставете акумулаторната батерия да изстине, преди да я използвате.
4. Съхранявайте зарядното устройство и акумулаторната батерия в затворено помещение и извън обсега на деца.



БЕЛЕЖКА: Ако акумулаторната батерия се загрее при продължителна работа с инструмента, оставете я да изстине до стайна температура, преди да я включите за зареждане. Това ще удължи живота на акумулаторната батерия.

8.2 Поставяне / сваляне на акумулаторната батерия (Фиг. 2)



ПРЕДУПРЕЖДЕНИЕ: Преди да правите регулировки се уверете, че инструментът е изключен или свалете акумулаторната батерия.

- Хванете инструмента с едната ръка и акумулаторната батерия с другата.
- Поставяне на акумулаторната батерия: натиснете и плъзнете акумулаторната батерия в слота на устройството, уверете се, че отключващата пластина от задната страна на батерията щраква на място и акумулаторната батерия е сигурно закрепена преди започване на работа.
- Изваждане на акумулаторната батерия: Едновременно натиснете отключващата пластина и издърпайте акумулаторната батерия.

8.3 Индикатор на зареждането (Фиг. 3)

Акумулаторната батерия има индикатори на зареждането (10) - може да проверите състоянието ѝ, като натиснете бутона (9). Преди да използвате инструмента, моля, натиснете бутона, за да проверите дали акумулаторната батерия е достатъчно заредена за нормална работа.

Трите светодиода показват нивото на зареждане на акумулаторната батерия:

Светят три светодиода: Акумулаторната батерия е напълно заредена.

Светят два светодиода: Акумулаторната батерия е заредена на 60%.

Свети един светодиод: Акумулаторната батерия е почти разредена.

9 ХАРАКТЕРИСТИКИ

Вашият ръчен шлайф е оборудван с мека дръжка и предпазни части от TPR. TPR (термопластична гума) е еластичен, абсорбиращ удари и екологосъобразен материал (с възможност за рециклиране).

10 МОНТАЖ

10.1 *Монтаж или демонтаж на абразивния ремък (Фиг. 4)*

- Издърпайте бутона за регулиране на ремъка (4) в предна позиция.
- Поставете ремъка върху задвижващото колело и издърпайте ремъка към предната част на рамото и след това плъзнете ремъка върху ремъчното колело.
- Върнете бутона за регулиране на ремъка (4) в първоначалната позиция.

10.2 *Регулиране на следата на ремъка (Фиг. 5)*

- Проверете дали шлифованият ремък се движи централно, преди да започнете работа.
- Пуснете пилата да работи свободно и завъртете бутона за регулиране на следата по часовника или обратно на часовника, за да регулирате следата на ремъка, докато шлифованият ремък започне да се движи плавно.

11 ИНСТРУКЦИИ ЗА ЕКСПЛОАТАЦИЯ

Преди да се опитате да използвате своя шлайф, запознайте се с неговите работни характеристики и изискванията към безопасността.



Предупреждение! Батерията трябва винаги да бъде отстранявана от машината при монтаж на части, извършване на настройки, почистване или когато инструментът не се използва. Разкачването на батерията ще предотврати случайно стартиране, което може да причини сериозно нараняване.



Не шлайфайте гипсови повърхности, (**ПРЕДУПРЕЖДЕНИЕ: В противен случай гаранцията ви ще бъде анулирана**) това може да задръсти мотора (четките, сачмените лагери и т.н).

11.1 *Шлифоваща операция (Фиг. 6)*

- Дръжте инструмента с двете си ръце пред себе си и далеч от себе си и заемете балансирана стойка.
- Включете инструмента и позволете на двигателя да достигне пълна скорост.
- Внимателно натиснете инструмента към повърхността на детайла и движете инструмента напред и назад.
- Притискайте ремъка само леко върху детайла. Прекомерният натиск поврежда ремъка и скъсява живота на инструмента.

11.2 *Включване и изключване (Фиг. 7)*

Свържете акумулаторната батерия (7) към електрическия инструмент като натиснете бутона за освобождаване (8).

Инструментът работи с натискане/освобождаване на превключвателния спусък (3).

Машината ще стартира с натискане на превключвателния спусък (3) и ще спре, когато отпуснете превключвателния спусък (3).

Натиснете бутона за включване (2) и превключвателния спусък едновременно, за да заключите превключвателя в позицията и машината ще работи непрекъснато.

Натиснете превключвателния спусък докрай и след това го освободете, за да отключите инструмента отново.

11.3 Промяна на скоростта (Фиг. 8)

- Номиналната скорост и ударната честота могат да бъдат регулирани просто със завъртането на регулатора на скоростта (6). Регулирането на селектора за променлива скорост (6) от 1 до 6 ще ускорява.
- Регулирането на селектора за променлива скорост (6) от 6 до 1 ще забавя.
- Моля, изберете правилната скорост според детайла.



ВНИМАНИЕ: Регулирайте селектора на скоростта само в рамките на диапазона от цифри от 1 до 6. Не насилвайте регулатора отвъд този диапазон, защото може да повредите инструмента.



ПРЕДУПРЕЖДЕНИЕ: Избягвайте блокиране на вентилационните отвори, тъй като това може да причини прегряване на ексцентричния шлайф.



ПРЕДУПРЕЖДЕНИЕ: За предотвратяване на злополуки изключете инструмента и прекъснете електрозахранването към него след употреба. Почистете и съхранете инструмента на закрито и далеч от обсега на деца.

12 ТЕХНИЧЕСКИ ХАРАКТЕРИСТИКИ

Номинално напрежение	20 В
Скорост на въртене	360 - 800 мин
Дължина на работната шина	110 мм
Размери на шлифовъчния ремък	13x457 мм
Шлифоваща повърхност	13 мм
Тип на двигателя	Четков
Мека дръжка	Да

13 ШУМ

Стойности на звуковото налягане измерени в съответствие с приложимия стандарт. (K=3)

Ниво на звуковото налягане LpA	81 дБ(A)
Ниво на звуковата мощност LwA	92 дБ(A)



ВНИМАНИЕ! Носете индивидуални предпазни средства за слуха (антифони), ако звуковото налягане превиши 85 дБ(A).

aw (Вибрации)	3,4 м/с ²	K = 1,5 м/с ²
---------------	----------------------	--------------------------

14 ПОЧИСТВАНЕ И ПОДДРЪЖКА

- Отстранявайте акумулаторната батерия от инструмента преди да извършвате каквато и да било регулировка, обслужване или поддръжка.
- Машината не изисква специална поддръжка.

- За да работите безопасно и ефективно, винаги поддържайте чисти машината и вентилационните отвори.
- Преди да извършвате каквото и да е операция, изключете ел. кабел от мрежата.

15 СЪХРАНЕНИЕ

- Почистете напълно уреда и всичките му допълнителни части.
- Съхранявайте на недостъпни за деца места в стабилно и безопасно положение, на студено и сухо място, като избягвайте съхранението при прекалено високи или ниски температури.
- Защитете уреда от достъпа на пряка слънчева светлина. Съхранявайте го на тъмно, ако е възможно.
- Не съхранявайте уреда в полиетиленови пликове, за да се избегне овлажняване.

16 ГАРАНЦИЯ

- В съответствие със законовите разпоредби този продукт има гаранционен срок 36 месеца, който влиза в сила от датата на покупка на първия потребител.
- Тази гаранция покрива всички дефекти на материали и производствени дефектни, но не включва: батерии, зарядни устройства, дефектни части вследствие на нормално износване и изтриване като лагери, четки, кабели и щепсели или аксесоари като свредла, крайници за пробивни инструменти, режещи дискове и т.н., повреди и дефекти произтичащи от неправилна употреба, злоупотреби или направени промени, нито транспортните разходи.
- Повреди и/или дефекти произтичащи от неправилно употреба не се обхващат от тези гаранционни условия.
- Освен това не носим никаква отговорност за телесни наранявания произтичащи от неправилната употреба на инструмента.
- Ремонти могат да бъдат извършвани само от упълномощен потребителски сервизен център за електроинструменти.
- Можете да получите допълнителна информация на номер 00 32 3 292 92 90.
- Всички транспортни разходи ще бъдат поети от потребителя, освен ако писмено не е договорено друго.
- В същото време, не могат да се предявяват претенции по гаранцията, ако повредата на уреда е вследствие от пренебрегване на техническото обслужване или претоварване.
- От гаранцията категорично се изключва повреда, която е в резултат от проникване на течност, много прах, преднамерена повреда (умишлена или поради тотално безгрижие), неподходящо използване (използване за цели, за които уредът не е подходящ), некомпетентно използване (напр. неспазване на инструкциите в ръководството), некомпетентен монтаж, гръмотевичен удар, неправилно напрежение. Този списък не е изчерпателен.
- Приемането на гаранционни претенции никога не може да доведе до удължаване на гаранционния срок, нито до започване на нов гаранционен срок в случай на замяна на устройство.
- Устройствата или детайлите, които са заменени съобразно гаранционните условия, следователно остават собственост на Varo NV.
- Ние си запазваме правото да отхвърлим всяка претенция, в случай че покупката не може да бъде проверена или, когато е ясно, че продуктът не е поддържан правилно. (почистване на вентилационните отвори, редовна поддръжка на карбоновите четки,...)
- Съхранявайте фактурата за покупката като доказателство за датата, на която е направена тя.

- Трябва да върнете недемонтирания инструмент на продавача в приемливо чисто състояние, в оригиналното му лято куфарче, ако устройството има такова, придружавано от доказателството за покупката.
- Вашият инструмент трябва да бъде зареждан най-малко 1x месечно, за да се осигури оптималната работа на този инструмент.

17 ОКОЛНА СРЕДА



За случаите когато машината се нуждае от смяна на части след продължителна употреба, същите да не се изхвърлят в кофите за битови отпадъци, а да се изхвърлят по екологично съобразен начин.

Електротехническите продукти за брак да не се изхвърлят заедно в кофите за домакински отпадъци. Същите да се рециклират, ако има съоръжения за това. За повече подробности по препоръките за рециклиране да се направи запитване до местните власти или до.

18 ДЕКЛАРАЦИЯ ЗА СЪОТВЕТСТВИЕ



VARO – Vic. Van Rompuy N.V. – Joseph Van Instraat 9 – BE2500 Lier – Белгия декларира, че

Продукт: Шлайф с пила/ремък 20 В – работещ с батерия
Марка: PowerPlus
Модел: POWDP50700

е в съответствие с основните изисквания и други съответни разпоредби на приложимите Европейски директиви, базирани върху прилагането на Европейските хармонизирани стандарти. Всяка неупълномощена модификация на апарата анулира тази декларация.

Европейски директиви (включително техните промени към датата на подписване, ако са приложими):

2011/65/EU
2006/42/EC
2014/30/EU

Европейски хармонизирани стандарти (включително техните промени към датата на подписване, ако са приложими):

EN62841-1 : 2015
EN62841-2-4 : 2014
EN55014-1 : 2017
EN55014-2 : 2015

Съхранител на техническата документация: Филип Ванкеркхов, VARO – Vic. Van Rompuy N.V.

Долуподписаният действа от името на Изпълнителния директор на компанията,

Ludo Mertens
Certification Manager
01/10/2021, Lier - Belgium



DISCOVER THE ENTIRE PRODUCT RANGE AT
WWW.DUAL-POWER.COM



WWW.VARO.COM
DESIGNED AND MARKETED BY VARO
©copyright by varo

VARO - VIC. VAN ROMPUY nv
JOSEPH VAN INSTRAAAT 9 - 2500 LIER - BELGIUM

OFFICES:
IBERICA BRICOLAGE S.L. - ESPAÑA
ASIA PACIFIC HONG KONG Ltd / SHANGHAI PRC
AUSTRALIA Pty Ltd