

MEDION®

**Bedienungsanleitung
Notice d'utilisation
Handleiding
Manual de instrucciones
Istruzioni per l'uso**



**Smarter Saugroboter mit Absaugstation
Robot aspirateur intelligent avec station
de vidange
Slimme robotstofzuiger met afzuigstation
Robot aspirador inteligente con estación
de aspiración
Robot aspirapolvere smart con base di scarico
MEDION® S40 SW MD 10916**

Inhaltsverzeichnis

1.	Zu dieser Bedienungsanleitung	5
1.1.	Zeichenerklärung	5
2.	Bestimmungsgemäßer Gebrauch	7
3.	Sicherheitshinweise	8
3.1.	Hinweise zum verwendeten Lithium-Ionen-Akku	11
4.	Lieferumfang	12
5.	Geräteübersicht	13
5.1.	Oberseite	13
5.2.	Bedienfeld	13
5.3.	Unterseite	14
5.4.	Fernbedienung	15
5.5.	Absaugstation (Frontansicht)	16
5.6.	Absaugstation (Rückansicht)	16
6.	Erste Inbetriebnahme	17
6.1.	Ladestation aufstellen	17
6.2.	Akkublock aufladen	18
7.	Staubsaugerbetrieb	18
7.1.	Vorbereiten des Saugroboters	18
7.2.	Grundfunktionen	19
7.3.	Zeiteinstellung	20
7.4.	Startcountdown einstellen	20
7.5.	Modus auswählen	21
8.	Absaugfunktion (automatische Leerung des Staubbehälters des Saugroboters)	24
8.1.	Absaugvorgang manuell einleiten	24
8.2.	Statusanzeigen der Absaugstation	24
9.	Steuerung des Saugroboters über die App	25
9.1.	Systemvoraussetzungen	25
9.2.	Installation über Google Play Store® oder Apple® App Store	25
9.3.	Einrichtung der App und Verbindung mit dem Saugroboter	25
9.4.	Funktionen innerhalb der MEDION Robots App	26
10.	Reinigung und Pflege	27
10.1.	Reinigung des Staubbehälters der Absaugstation	28
10.2.	Staubbehälter des Saugroboters reinigen	29
10.3.	Luftkanal reinigen	30
10.4.	Seitenbürsten reinigen	31
10.5.	Laufrad reinigen	31
10.6.	Sturzsensoren reinigen	32
10.7.	Reinigung der Ladekontakte	32
10.8.	Außerbetriebnahme	32

11.	Problemlösung	33
12.	Akkublock entsorgen	35
13.	Entsorgung.....	36
14.	Technische Daten.....	37
15.	EU-Konformitätsinformation.....	38
16.	Serviceinformationen	38
17.	Impressum.....	40
18.	Datenschutzerklärung	41

1. Zu dieser Bedienungsanleitung



Vielen Dank, dass Sie sich für unser Produkt entschieden haben. Wir wünschen Ihnen viel Freude mit dem Gerät.

Lesen Sie vor Inbetriebnahme die Sicherheitshinweise aufmerksam durch. Beachten Sie die Warnungen auf dem Gerät und in der Bedienungsanleitung.

Bewahren Sie die Bedienungsanleitung immer in Reichweite auf. Wenn Sie das Gerät verkaufen oder weitergeben, händigen Sie unbedingt auch diese Bedienungsanleitung aus, da sie ein wesentlicher Bestandteil des Produktes ist.

1.1. Zeichenerklärung

Ist ein Textabschnitt mit einem der nachfolgenden Warnsymbole gekennzeichnet, muss die im Text beschriebene Gefahr vermieden werden, um den dort beschriebenen, möglichen Konsequenzen vorzubeugen.



GEFAHR!

Warnung vor unmittelbarer Lebensgefahr!



WARNUNG!

Warnung vor möglicher Lebensgefahr und/oder schweren irreversiblen Verletzungen!



WARNUNG!

Warnung vor Gefahr durch elektrischen Schlag!



WARNUNG!

Warnung vor Gefahr durch explosionsgefährliche Stoffe!



VORSICHT!

Warnung vor möglichen mittleren und oder leichten Verletzungen!



HINWEIS!

Hinweise beachten, um Sachschäden zu vermeiden!



Weiterführende Informationen für den Gebrauch des Gerätes!



HINWEIS!

Hinweise in der Bedienungsanleitung beachten!

.

Aufzählungspunkt / Information über Ereignisse während der Bedienung

▶

Auszuführende Handlungsanweisung



Konformitätserklärung (siehe Kapitel „Konformitätsinformation“): Mit diesem Symbol markierte Produkte erfüllen die Anforderungen der EG-Richtlinien.

Schutzklasse II

Elektrogeräte der Schutzklasse II sind Elektrogeräte, die durchgehend eine doppelte und/oder verstärkte Isolierung besitzen und keine Anschlussmöglichkeiten für einen Schutzleiter haben. Das Gehäuse eines isolierstoffumschlossenen Elektrogerätes der Schutzklasse II kann teilweise oder vollständig die zusätzliche oder verstärkte Isolierung bilden.



Gleichstrom-Symbol



Benutzung in Innenräumen

Geräte mit diesem Symbol sind nur für die Verwendung in Innenräumen geeignet.



Gerät umweltgerecht entsorgen (siehe „13. Entsorgung“ auf Seite 36)



Nur die mitgelieferte Ladestation verwenden.

2. Bestimmungsgemäßer Gebrauch

Der Saugroboter dient zur selbsttätigen, trockenen Reinigung von glatten und ebenen Fußböden im Innenbereich.

Verwenden Sie das Gerät nicht im Freien. Dieses Gerät ist dazu bestimmt, im Privathaushalt und ähnlichen Haushaltsanwendungen verwendet zu werden, wie beispielsweise

- in Küchen für Mitarbeiter in Läden, Büros und anderen gewerblichen Bereichen;
- in landwirtschaftlichen Anwesen;
- von Kunden in Hotels, Motels und anderen Wohneinrichtungen;
- in Frühstückspensionen

Das Gerät ist nicht für den gewerblichen und industriellen Gebrauch bestimmt.

Bitte beachten Sie, dass im Falle des nicht bestimmungsgemäßen Gebrauchs die Haftung erlischt:

- Bauen Sie das Gerät nicht ohne unsere Zustimmung um und verwenden Sie keine nicht von uns genehmigten oder gelieferten Zusatzgeräte.
- Verwenden Sie nur von uns gelieferte oder genehmigte Ersatz- und Zubehörteile.
- Beachten Sie alle Informationen in dieser Bedienungsanleitung, insbesondere die Sicherheitshinweise. Jede andere Bedienung gilt als nicht bestimmungsgemäß und kann zu Personen- oder Sachschäden führen.

3. Sicherheitshinweise



WARNUNG!

Verletzungsgefahr!

Verletzungsgefahr für Kinder und Personen mit verringerten physischen, sensorischen oder mentalen Fähigkeiten (beispielsweise teilweise Behinderte, ältere Personen mit Einschränkung ihrer physischen und mentalen Fähigkeiten) oder Mangel an Erfahrung und Wissen (beispielsweise ältere Kinder).

- Gerät und Zubehör an einem für Kinder unerreichbaren Platz aufbewahren.
- Dieses Gerät kann von Kindern ab 8 Jahren und von Personen mit reduzierten physischen, sensorischen oder mentalen Fähigkeiten oder Mangel an Erfahrung und/oder Wissen benutzt werden, wenn sie beaufsichtigt oder bezüglich des sicheren Gebrauchs des Gerätes unterwiesen wurden und die daraus resultierenden Gefahren verstanden haben.
- Kinder dürfen nicht mit dem Gerät spielen.
- Reinigung und Wartung dürfen nicht durch Kinder durchgeführt werden, es sei denn, sie sind 8 Jahre und älter und werden beaufsichtigt.
- Halten Sie Kinder, die jünger als 8 Jahre sind vom Gerät und dem Netzstecker/Netzkabel fern.



GEFAHR!

Erstickungsgefahr!

Durch Einatmen oder Verschlucken von Folien oder Kleinteilen besteht Erstickungsgefahr.

- Alle verwendeten Verpackungsmaterialien (Plastiktüten, Polystyrolstücke usw.) nicht in der Reichweite von Kindern lagern.



GEFAHR!

Stromschlaggefahr!

Stromführende Teile. Es besteht die Gefahr eines elektrischen Schlags/Kurzschlusses.

- Verwenden Sie zum Laden des Akkus nur die mitgelieferte Ladestation.
- Die Ladestation und der Netzstecker dürfen nur in trockenen Innenräumen verwendet werden.
- Schließen Sie den Netzstecker nur an eine gut erreichbare, ordnungsgemäß installierte Steckdose an. Die örtliche Netzspannung muss den technischen Daten des Netzsteckers entsprechen.
- Für den Fall, dass Sie das Gerät schnell vom Netz nehmen müssen, muss die Steckdose frei zugänglich sein.
- Ziehen Sie das Netzkabel stets am Netzstecker aus der Steckdose, ziehen Sie nicht am Kabel. Knicken oder quetschen Sie das Netzkabel nicht.
- Ziehen Sie bei Beschädigung des Netzsteckers, des Netzkabels, der Ladestation, des Gerätes, oder wenn Flüssigkeiten oder Fremdkörper ins Innere des Gerätes gelangt sind, sofort den Netzstecker aus der Steckdose.
- Verwenden Sie das Gerät nur in geschlossenen Räumen und setzen Sie das Gerät niemals Tropf- oder Spritzwasser aus.
- Fassen Sie das Gerät nicht mit feuchten oder nassen Händen an, während Sie das Gerät laden.
- Vor dem ersten Gebrauch und nach jeder Benutzung den Saugroboter sowie das Netzkabel auf Beschädigungen überprüfen.
- Gerät nicht in Betrieb nehmen, wenn der Saugroboter, das Netzkabel, der Netzstecker oder die Ladestation sichtbare Schäden aufweisen.
- Wenn Sie einen Transportschaden feststellen, wenden Sie sich umgehend an das MEDION Service-Center.

-
- Bei längerer Abwesenheit oder bei Gewitter ziehen Sie den Netzstecker aus der Steckdose.
 - Tauchen Sie den Saugroboter, die Ladestation oder den Netzstecker niemals in Wasser oder Flüssigkeiten! Ziehen Sie vor jeder Reinigung und Wartung sowie vor dem Auf- und Abbau des Zubehörs den Netzstecker aus der Steckdose.



WARNUNG!

Explosionsgefahr!

Beim Aufsaugen von feuergefährlichen Flüssigkeiten oder bestimmten Feststoffen besteht Brand- oder Explosionsgefahr.

- Benutzen Sie das Gerät nicht in der Nähe von leicht entzündbaren Materialien. Saugen Sie keine scharfkantigen oder leicht entzündbaren Gegenstände und Flüssigkeiten wie z. B. Streichhölzer oder heiße Asche auf.
- Saugen Sie keinesfalls Tonerstaub (Laserdrucker, Kopierer) auf.



VORSICHT!

Verletzungsgefahr/Gefahr von Geräteschaden!

Es besteht Verletzungsgefahr oder die Möglichkeit eines Geräteschadens durch unsachgemäße Behandlung.

- Benutzen Sie das Gerät nur zum Aufsaugen kleiner Mengen Staub, Schmutz und Krümeln. Leeren Sie den Staubbehälter nach jeder Benutzung.
- Benutzen Sie das Gerät nicht, um Flüssigkeiten oder feuchten Schmutz aufzusaugen. Lassen Sie feucht gereinigte Teppiche vor dem Absaugen vollständig trocknen.
- Um die Gefahr des Stolperns zu vermeiden, verwenden Sie kein Verlängerungskabel und informieren Sie anwesende Personen über den Betrieb des Saugroboters.

- Entfernen Sie vor dem Betrieb alle empfindlichen Gegenstände (z. B. Glas, Lampen, Vasen) und Objekte, die sich in den Bürsten verfangen oder aufgesaugt werden könnten (z. B. Schnüre, Kleidung, Zeitungen, Vorhänge) aus dem Arbeitsbereich.
- Decken Sie die Sensoren und Lüftungsschlitze des Saugroboter nicht ab.
- Setzen Sie das Gerät keinen extremen Bedingungen aus. Zu vermeiden sind:
 - hohe Luftfeuchtigkeit oder Nässe,
 - extrem hohe oder tiefe Temperaturen,
 - direkte Sonneneinstrahlung,
 - offenes Feuer.

3.1. Hinweise zum verwendeten Lithium-Ionen-Akku

Das Gerät enthält einen Lithium-Ionen-Akkublock.



WARNUNG!

Explosionsgefahr!

Explosionsgefahr bei unsachgemäßem Austausch des Akkus.

- Erwärmen Sie den Akku nicht über die, in den Umgebungstemperaturen genannte, Maximaltemperatur.
- Öffnen Sie niemals den Akku.
- Werfen Sie den Akku nicht ins offene Feuer.
- Schließen Sie den Akku nicht kurz.
- Ersatz nur durch den gleichen oder einen vom Hersteller empfohlenen gleichwertigen Typ.
- Entsorgung gebrauchter Akkus nach Angaben des Herstellers

4. Lieferumfang



GEFAHR!

Erstickungsgefahr!

Es besteht Erstickungsgefahr durch Verschlucken oder Einatmen von Kleinteilen oder Folien.

■ Halten Sie die Verpackungsfolie von Kindern fern.

Bitte überprüfen Sie die Vollständigkeit der Lieferung und benachrichtigen Sie uns bitte innerhalb von 14 Tagen nach dem Kauf, falls die Lieferung nicht komplett ist.

Mit dem von Ihnen erworbenen Paket haben Sie erhalten:

- Saugroboter mit eingebautem Lithium-Ionen-Akkublock
- Absaugstation inkl. Staubbehälter
- 2 Seitenbürsten
- 2 Ersatz Seitenbürsten
- Fernbedienung
- 1 Reinigungsbürste
- 3 Staubbeutel (Absaugstation)
- 1x HEPA14 Filter
- Bedienungsanleitung

5. Geräteübersicht

5.1. Oberseite

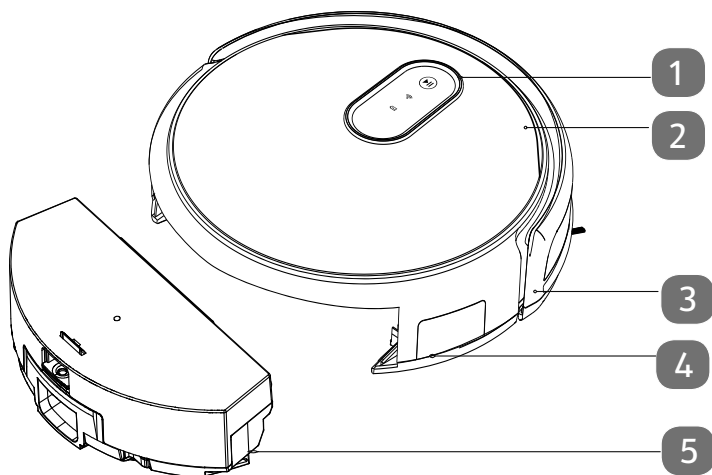

- 1) Bedienfeld/Tasten
- 2) Obere Abdeckung
- 3) Kollisions-Stoßfänger
- 4) Ein-/Ausschalter
- 5) Staubbehälter

5.2. Bedienfeld

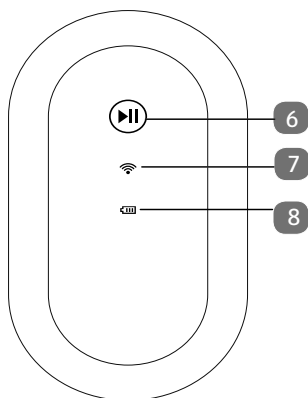

- 6) Ein-/Ausschalter
- 7) Anzeige Wi-Fi
- 8) Anzeige Ladeleistung Akku

5.3. Unterseite

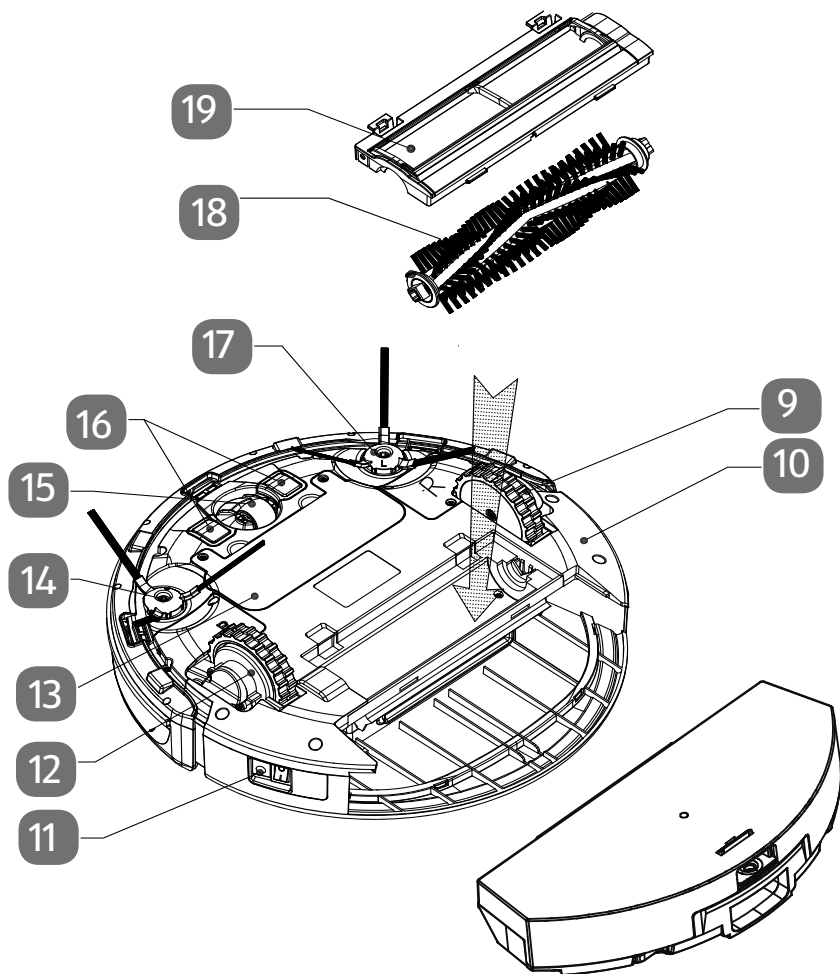

- 9) Linkes Rad (Vorwärtsbewegung)
- 10) Untere Abdeckung
- 11) Ein/Aus-Schalter
- 12) Rechtes Rad (Vorwärtsbewegung)
- 13) Batterieabdeckung
- 14) Rechte Seitenbürste
- 15) Vorderes Rad (Seitenbewegung)
- 16) Ladekontakte
- 17) Linke Seitenbürste
- 18) Reinigungsbürste
- 19) Abdeckung Reinigungsbürste

5.4. Fernbedienung

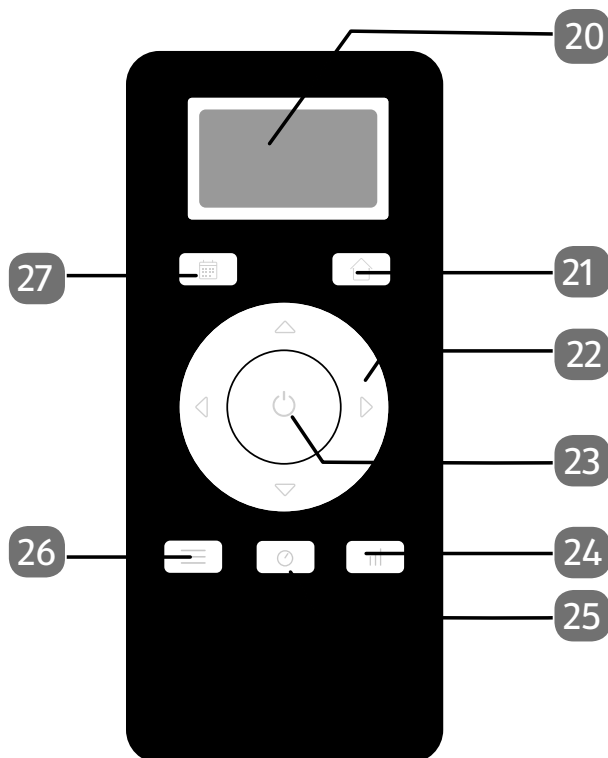

- 20) LCD-Display
- 21) Rückkehr zur Ladestation
- 22) Pfeiltasten Fahrtrichtung bestimmen, Zahlenwert erhöhen/verringern
- 23) Start automatische Standardreinigung
- 24) Auswahl Saugleistung
- 25) Uhrzeit einstellen
- 26) Betriebsmodus auswählen
- 27) Startzeit einstellen (Timer)

5.5. Absaugstation (Frontansicht)

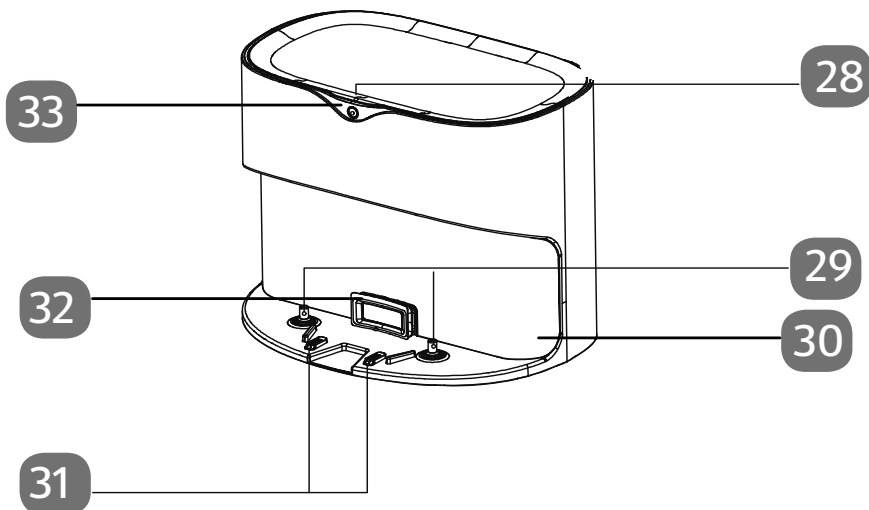

- 28) Obere Abdeckung (Staubbeutel)
- 29) Druckknopfschalter (Absaugfunktion)
- 30) Infrarot-Empfänger
- 31) Ladekontakte
- 32) Absaugöffnung
- 33) Statusanzeige

5.6. Absaugstation (Rückansicht)

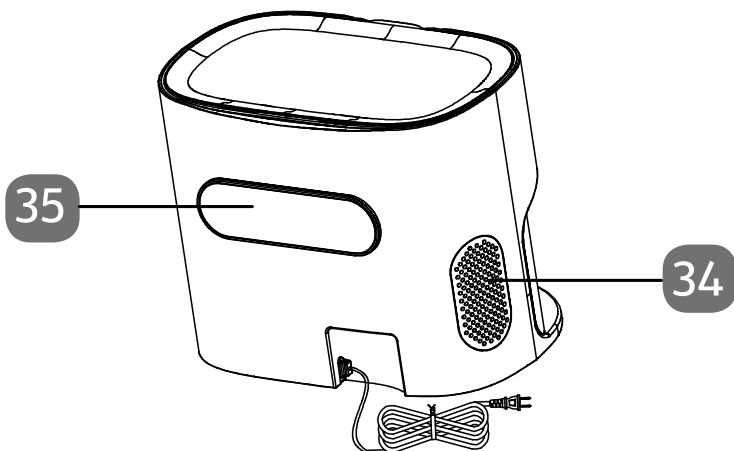

- 34) Luftauslassöffnungen
- 35) Aufbewahrung Netzkabel

6. Erste Inbetriebnahme

6.1. Ladestation aufstellen

- ▶ Stellen Sie die Ladestation an einer Wand mit ebenem Untergrund und vermeiden Sie direkte Sonneneinstrahlung.
- ▶ Achten Sie darauf, dass zu den Seiten ca. 0,5 m und nach vorne ca. 1,5 m Abstand benötigt wird und die Ladkontakte für den Saugroboter frei zugänglich sind.

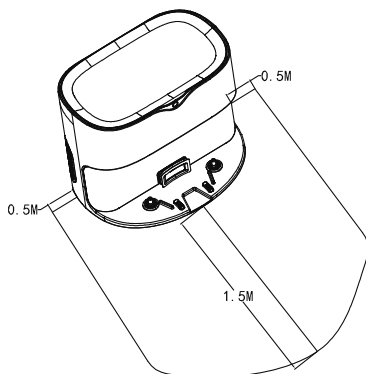

- ▶ Verbinden Sie den Netzstecker mit der Steckdose.



Abb. ähnlich

- ▶ Entfernen Sie vor dem Betrieb alle empfindlichen Gegenstände (z. B. Glas, Lampen, Vasen) und Objekte, die sich in den Bürsten verfangen oder aufgesaugt werden könnten (z. B. Schnüre, Kleidung, Zeitungen, Vorhänge) aus dem Arbeitsbereich.

6.2. Akkublock aufladen

Der Saugroboter ist mit einem fest eingebautem - nicht entnehmbaren Lithium-Ionen-Akkublock ausgestattet. Nach dem Auspacken laden Sie den Akkublock des Geräts zunächst für ca. 6 Stunden. Dies kommt der Leistungsfähigkeit des Akkus auf lange Sicht zugute.

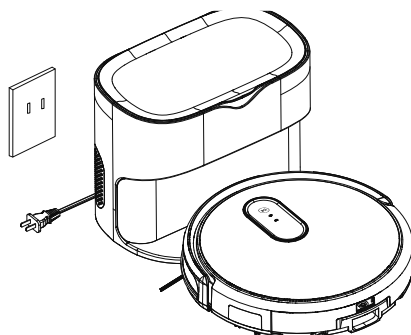
- ▶ Stellen Sie den Ein-/Ausschalter an der Seite des Saugroboter auf die Position **I**



, da sonst der Akkublock nicht geladen wird.

- ▶ Verbinden Sie den Netzstecker mit der Steckdose. Platzieren Sie den Saugroboter auf der Ladestation so, dass die Ladekontakte übereinanderliegen.
- ▶ Drücken Sie zum Starten des Ladevorgangs zweimal kurz hintereinander die Taste .
- ▶ Das Gerät wird aufgeladen. Die Kontrollleuchte pulsiert im Wechsel zwischen rot und blau .
- ▶ Sobald der Akkublock voll geladen ist, leuchtet die Taste dauerhaft.



Falls die Leistung des Akkus deutlich nachlassen sollte, wenden Sie sich an das MEDION Service Center.

7. Staubsaugerbetrieb

7.1. Vorbereiten des Saugroboters

Vor dem ersten Gebrauch müssen ggf. die mitgelieferten Bürsten angebracht werden.

Die Bürsten können mit Hilfe eines Kreuzschlitzschraubendrehers angebracht und entnommen werden.

- ▶ Drücken Sie die beiden mit **L** und **R** bezeichneten Bürsten auf die Halterungen, bis sie einrasten. Achten Sie dabei auf die Bezeichnung **L** und **R** am Gerät.

Um die beste Reinigungsleistung zu erzielen stellen Sie sicher, dass alle losen Gegenstände auf dem Boden wie Vorhänge, Kleidung, Papier, lose Kabel sowie Verlängerungskabel entfernt wurden.



HINWEIS!

Gefahr von Sachschaden!

Lose Kabel können sich während des Saugbetriebes in ihrem Saugroboter verfangen und von diesem mitgezogen werden. Geräte können so beispielsweise von einem Tisch gezogen und dabei beschädigt werden.

- Verlegen Sie Kabel ausser Reichweite.



Ein niedriger Akkustand wird durch rotes Leuchten der Betriebsanzeige, einen akustischen Warnton und einer entsprechenden Sprachansage angezeigt. Bei niedrigem Akkustand kehrt der Saugroboter automatisch zur Ladestation zurück.

7.2. Grundfunktionen

7.2.1. Saugroboter ein-/ausschalten

- ▶ Um den Saugroboter einzuschalten stellen Sie den Ein-/Ausschalter an der Seite

des Saugroboters auf die Position **I**











- ▶ Um den Saugroboter auszuschalten stellen Sie den Ein-/Ausschalter an der Seite







des Saugroboter auf die Position **0**



7.2.2. Manuelle Reinigung



- ▶ Schalten sie den Saugroboter über die Taste  auf der Fernbedienung ein.
- ▶ Verwenden Sie die Richtungstasten  , um den Saugroboter nach links oder rechts zu bewegen und  , um den Roboter nach vorn oder zurück zu bewegen.
- ▶ Mit der Taste  bestimmen Sie die Saugleistung, die der Roboter bei der Reinigung verwendet. Sie können aus den Varianten wenig, mittel und starke Saugleistung auswählen.
- ▶ Drücken Sie die Taste  einmal für die Auswahl der geringsten Saugstufe.
- ▶ Drücken Sie die Taste  ein zweites bzw. drittes Mal für die Auswahl der mittleren oder der höchsten Saugstufe. Die gewählte Saugleistung wird auf dem Display der Fernbedienung mit 1,2 oder 3 angezeigt. Der Roboter bestätigt die eingestellte Leistung mit einem Piepston.

7.2.3. Automatische Reinigung

- ▶ Starten Sie einen automatischen Reinigungsvorgang über die Taste  am Gerät oder auf der Fernbedienung .
- ▶ Drücken Sie die Taste  am Gerät oder  erneut, pausiert der Roboter seinen Reinigungsvorgang.
- ▶ Nochmaliges Drücken der Taste  am Roboter oder  auf der Fernbedienung setzt den Reinigungsvorgang fort.



Erhält der Saugroboter innerhalb von 30 Minuten nach dem Einschaltvorgang keinen Befehl, kehrt der Roboter automatisch zurück zur Lade-station.



- ▶ Befindet sich der Saugroboter im „Sleeping-Modus“ drücken Sie auf dem Bedienfeld des Roboters die Taste  oder die Taste  auf der Fernbedienung, um den Roboter wieder in den Standby-Modus zu versetzen.

7.3. Zeiteinstellung



Um die Startzeitfunktion nutzen zu können, muss zuvor die Uhrzeit an der Fernbedienung eingestellt werden. Gehen Sie wie folgt vor:

- ▶ Drücken und halten Sie die Taste  für ca. 2 Sekunden, um die aktuelle Uhrzeit einzustellen.



Die Stundenanzeige blinkt.

- ▶ Stellen Sie mit Hilfe der Pfeiltasten  oder  die Stunde ein. Drücken Sie dann die Taste , um die Minutenanzeige einzustellen.

Die Minutenanzeige blinkt.

- ▶ Stellen Sie mit Hilfe der Pfeiltasten  oder  die Minuten ein.
- ▶ Drücken Sie dann die Taste , um die Wochentagsanzeige einzustellen.

Die Wochentagsanzeige blinkt.

- ▶ Stellen Sie mit Hilfe der Taste  den Wochentag ein.
- ▶ Bestätigen Sie Ihre Eingabe durch Drücken der Taste .

Die Uhrzeit und Wochentag ist nun eingestellt. Ein Uhrensymbol wird im Display der Fernbedienung angezeigt.

7.4. Startcountdown einstellen

Um einen Reinigungsvorgang während Ihrer Abwesenheit oder zu einem bestimmten Zeitpunkt zu starten, stellen Sie den Countdown-Timer für die Reinigung ein. Gehen Sie wie folgt vor:

- ▶ Stellen Sie den Ein-/Ausschalter an der Seite des Roboters auf die Position



Der Roboter ist einsatzbereit und befindet sich im Standby-Modus.

- ▶ Drücken und halten Sie die Taste , um die Countdown-Zeit einzustellen. Die Stundenanzeige blinkt.

- ▶ Stellen Sie mit Hilfe der Pfeiltasten \triangle oder ∇ die Stunde ein. Drücken Sie dann die Taste \triangleright , um die Minutenanzeige einzustellen.

Die Minutenanzeige blinkt.







- ▶ Stellen Sie mit Hilfe der Pfeiltasten \triangle oder ∇ die Minuten (in 30-Minuten-Schritten) ein.
- ▶ Drücken Sie die Taste \odot , um die Eingabe zu bestätigen.

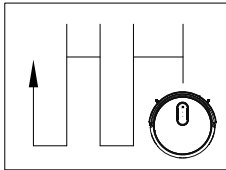
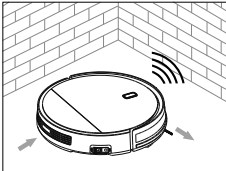

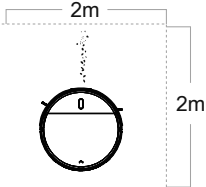
Die Countdown-Zeit ist nun eingestellt. Ein Weckersymbol wird im Display angezeigt. Die Reinigung startet jeden Tag zur selben Zeit.

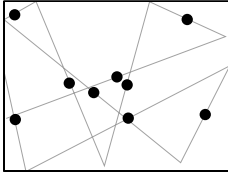
7.5. Modus auswählen

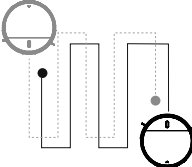
Sie können aus verschiedenen Modi für die Reinigung wählen. Der Saugroboter wird automatisch durch die Räumlichkeiten mit Hilfe der eingebauten Sensoren geleitet. Die Stoßdämpfer am Gerät dämpfen den Kontakt des Saugroboters mit Wänden oder Gegenständen/Hinternissen im Raum.

<p>Automatische Reinigung</p> <ul style="list-style-type: none"> ▶ Drücken Sie die Taste \odot, um die automatische Reinigung einzuschalten. Es ertönt die Sprachansage „START CLEANING“. 		<p>Der Saugroboter beginnt mit der Reinigung im Zick-Zack Modus und kehrt nach Abschluss der Reinigung zur Ladestation zurück. Es ertönt die Sprachansage „START CHARGING“.</p>
<p>Reinigung entlang der Wand</p> <ul style="list-style-type: none"> ▶ Drücken Sie die Taste \equiv mehrfach, bis im Display MODE1 angezeigt wird, um die Reinigung entlang der Wand einzuschalten. 		<p>Zur Reinigung entlang von Wänden/Hinternissen. Sollten keine Hindernisse zur Orientierung vorhanden sein, beendet der Saugroboter die Reinigung. Der Saugroboter führt die Reinigung 1 Mal aus. Der Saugroboter fährt nach Abschluss des Reinigungsprozesses automatisch zur Ladestation zurück. Es ertönt die Sprachansage „START CHARGING“.</p>

<p>Reinigung von Flächen</p> <p>▶ Drücken Sie die Taste  mehrfach, bis im Display MODE2 angezeigt wird, um die Flächenreinigung einzuschalten.</p>		<p>Zur Reinigung von größeren Flächen 2x2 m mit verstärkter Saugleistung. Der Saugroboter fährt nach Abschluss des Reinigungsprozesses automatisch zur Ladestation zurück. Es ertönt die Sprachansage „START CHARGING.“</p>
<p>Reinigung im Zufallsmodus</p> <p>▶ Drücken Sie die Taste  mehrfach bis im Display MODE3 angezeigt wird, um die Reinigung im Zufallsmodus einzuschalten.</p>		<p>Zur Reinigung mit zufällig ausgewähltem Reinigungsweg. Der Saugroboter führt die Reinigung für 30 min. aus und fährt im Anschluss automatisch zur Ladestation zurück. Es ertönt die Sprachansage „START CHARGING.“</p>
<p>Reinigung in Parallelbahnen</p> <p>▶ Drücken Sie die Taste  mehrfach, bis im Display MODE4 angezeigt wird, um die Reinigung in Parallelbahnen einzuschalten.</p>		<p>Zur intensiven Reinigung in parallel verlaufenden Bahnen. Der Saugroboter führt die Reinigung aus, bis der Akku entladen ist und fährt im Anschluss zur Ladestation. Es ertönt die Sprachansage „START CHARGING.“</p>
<p>Reinigung im Zick-Zack-Modus und an der Wand entlang</p> <p>▶ Drücken Sie die Taste  mehrfach, bis im Display MODE5 angezeigt wird. Der Saugroboter führt eine intensive Reinigung des Raumes im Zick-Zack-Modus und in Bahnen an der Wand entlang durch.</p>		<p>▶ Der Roboter reinigt zunächst im Zick-Zack-Kurs und an der Wand entlang. Im Anschluss erfolgt die Reinigung in zufälliger Reihenfolge bis die Batterie leer ist. Der Saugroboter fährt nach Abschluss des Reinigungsprozesses automatisch zur Ladestation zurück. Es ertönt die Sprachansage „START CHARGING.“</p>

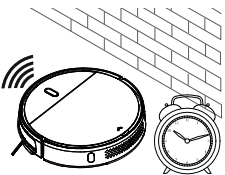

<p>Wischreinigung</p> <p>▶ Drücken Sie die Taste  mehrfach, bis im Display MODE6 angezeigt wird. Der Saugroboter führt eine intensive Wischreinigung des Raumes durch.</p>		<p>Der Roboter reinigt, indem er zunächst ca. 60 cm vorwärts fährt und dann ca. 40 cm rückwärts, um eine bessere Wischleistung zu erzielen. Nach Abschluss der Reinigung kehrt der Roboter zur Ladestation zurück und lädt sich auf. Es ertönt die Sprachansage „START CHARGING.“</p>
<p>Zeitgesteuerte Reinigung</p> <p>▶ Nach erfolgter Einstellung der korrekten Zeit können Sie eine tägliche Reinigung programmieren. Drücken Sie hierfür die Taste .</p>		<p>Die Reinigung wird zu einer festgelegten Zeit automatisch durchgeführt. Der Saugroboter fährt nach Abschluss des Reinigungsprozesses automatisch zur Ladestation zurück. Es ertönt die Sprachansage „START CHARGING.“</p>

8. Absaugfunktion (automatische Leerung des Staubbehälters des Saugroboters)

Die Ladestation des Saugroboters ist mit einer Absaugstation ausgestattet. Wenn der Saugroboter an die Ladestation zurückfährt, wird der Staubbehälter des Saugroboters automatisch geleert und der Inhalt des Staubbehälters in die Absaugstation abgesaugt.

8.1. Absaugvorgang manuell einleiten

Um den Absaugvorgang manuell einzuleiten, gehen sie folgendermaßen vor:

- ▶ Drücken Sie die Taste  auf dem Bedienfeld des Roboters zweimal, oder  auf der Fernbedienung.

Der Roboter kehrt selbständig zur Absaugstation zurück und leert seinen Staubbehälter. Zur Bestätigung ertönt die Ansage „**READY TO START DUST COLLECTION.**“ Nach erfolgreichem Absaugvorgang lädt der Roboter nach Bedarf im Anschluss seine Batterie an der Ladestation auf.

8.2. Statusanzeigen der Absaugstation

Über die LED an der Absaugstation lässt sich der aktuelle Status ablesen. Nachfolgende Statusanzeigen der LED der Absaugstation sind möglich:

Status LED	Bedeutung
Die LED blinkt langsam in grün.	Die Absaugstation arbeitet normal (Standby).
Die LED leuchtet konstant blau.	Die Absaugstation befindet sich im Absaugbetrieb.
Die LED blinkt rot.	Fehlermeldung am Sensor der Absaugstation.
Die LED leuchtet dauerhaft rot	Staubbeutel der Absaugstation muss ersetzt werden.

9. Steuerung des Saugroboters über die App

Der volle Funktionsumfang Ihres Saugroboters steht Ihnen mit der Nutzung unserer Steuerungsapp zu Verfügung.

Laden Sie sich unsere App im **Google Play Store**® oder im **Apple® App Store** herunter.

9.1. Systemvoraussetzungen

- Systemanforderung: Smartphone/Tablet und WLAN-Router mit 2,4 GHz Wifi, 802.11 b/g/n Standard und aktiver Internetverbindung
- Android™ Betriebssystem 7 oder höher
- iOS 12 Betriebssystem oder höher
- Installierte frei erhältliche MEDION Robots App



Die Steuerung über die „MEDION Robots“ App funktioniert nur im 2.4 GHz WLAN Netz. Ein Betrieb im 5 GHz WLAN Netz ist nicht möglich.

9.2. Installation über Google Play Store® oder Apple® App Store

- ▶ Schließen Sie den Saugroboter an das Netzkabel an oder platzieren Sie diesen an der Ladestation.
- ▶ Scannen Sie den nebenstehenden QR Code.
- ▶ Über den QR Code gelangen Sie in den **Google Play Store**® oder den **Apple® App Store** und können sich die Steuerungsapp herunterladen. Installieren Sie die App und folgen Sie dabei jeweils den Anweisungen zur Installation auf dem Bildschirm.



Um die Applikationen installieren zu können, muss eine Internetverbindung bestehen. Die Installation kann bei verschiedenen Betriebssystemen abweichen.

9.3. Einrichtung der App und Verbindung mit dem Saugroboter



Folgen Sie den Anweisungen in der App, um den Saugroboter korrekt zu verbinden und die Einrichtung abzuschließen.

Um den Saugroboter mit der App steuern zu können, benötigen Sie ein MEDION Kundenkonto oder Sie müssen bei der Ersteinrichtung ein Benutzerkonto einrichten.

- ▶ Öffnen Sie die App.
- ▶ Richten Sie sich bei der Erstanwendung ein neues Konto ein.

-
- ▶ Geben Sie hierzu Ihren Namen und eine E-Mail-Adresse an.
 - ▶ Legen Sie ein Passwort fest. Wiederholen Sie es zur Bestätigung.
- Sollten Sie bereits über ein MEDION Kundenkonto verfügen, können Sie dieses selbstverständlich nutzen.
- ▶ Geben Sie dann im Anmeldefenster Ihren Benutzernamen und Ihr Passwort ein.
 - ▶ Bestätigen Sie alle Eingaben und folgen Sie den Anweisungen in der App.
 - ▶ Stellen Sie sicher, dass das WLAN Signal in dem Anwendungsraum des Saugroboter ausreichend stark ist.



Die Steuerung über die „MEDION Robots“ App funktioniert nur im 2.4 GHz WLAN-Netz. Ein Betrieb im 5 GHz WLAN-Netz ist nicht möglich.

- ▶ Wählen Sie Ihr bevorzugtes 2,4 GHz WLAN-Netz aus und geben Sie das Passwort ein.
- ▶ Drücken Sie die  Taste am Roboter so lange, bis Sie einen Quittierungston hören. Der Roboter wechselt in den WIFI-Kopplungsmodus, während des Kopplungsvorgangs blinkt die WIFI-Anzeige am Roboter.
- ▶ Folgen Sie den weiteren Anweisungen in der App.

9.4. Funktionen innerhalb der MEDION Robots App

Über die „MEDION Robots“ App können Sie diverse Einstellungen des Saugroboters einrichten und auswählen.



Aufgrund der Vielzahl an Geräten sind nicht immer alle Funktionen innerhalb der App für jedes Modell gleichermaßen nutzbar. Vergleichen Sie hierzu die Anweisungen und Optionen beim Nutzen der App.

9.4.1. Reinigung starten/stoppen

- ▶ Tippen Sie auf die Schaltfläche „Reinigung starten“, um den Reinigungsvorgang zu beginnen.
- ▶ Tippen Sie auf die Schaltfläche „Reinigung stoppen“, um den Reinigungsvorgang zu pausieren bzw. zu stoppen

9.4.2. Gesamtreinigung

Bei der Gesamtreinigung eines Raumes fährt der Saugroboter in Bahnen durch den Raum und umfährt dabei selbstständig vorhandene Hindernisse

9.4.3. Reinigung entlang der Wand

Bei der Reinigung entlang der Wand startet der Saugroboter den Reinigungsvorgang und fährt bis zur nächsten Wand. Hat der Roboter die Wand erreicht, beginnt die Reinigung entlang der Wand. Im Anschluss kehrt der Saugroboter automatisch

zur Ladestation zurück. Kabel, Textilien (ausgenommen Teppiche) sollten vorher weggeräumt werden, da die Gefahr besteht, dass sich der Roboter hierin verfängt und die Reinigung nicht beendet.

9.4.4. Punktuelle Reinigung

Bei der punktuellen Reinigung startet der Saugroboter an einem festgelegten Punkt (z.B. stellen Sie den Saugroboter in die Mitte des zu reinigenden Raumes) - der Roboter fährt in kreisförmigen Bahnen um den Startpunkt herum.

9.4.5. Manuelle Steuerung

Bei der manuellen Steuerung können Sie den Saugroboter in der App mit den Richtungstasten an die gewünschte zu reinigende Stelle leiten.

9.4.6. Rückkehr zur Ladestation

Der Saugroboter kehrt automatisch zur Ladestation zurück und leert seinen Staubbehälter. Über die Schaltfläche „Rückkehr zur Ladestation“ können Sie den Saugroboter jederzeit zurück zur Ladestation schicken.

9.4.7. Saugleistung einstellen

Sie können über die App die gewünschte Saugleistung des Roboters einstellen. Es stehen zur Auswahl: Leise/ Standard / Mittel / Stark.

10. Reinigung und Pflege



WARNUNG!

Stromschlaggefahr!

Es besteht die Gefahr eines elektrischen Schlags/Kurzschlusses durch stromführende Teile.

- Tauchen Sie den Saugroboter, die Ladestation oder das Netzteil niemals in Wasser oder Flüssigkeiten!
- Reinigen Sie das Gerät und alle Zubehöerteile nur trocken bzw. mit einem leicht feuchten Tuch.
- Schalten Sie das Gerät komplett aus und ziehen Sie vor jeder Reinigung und Wartung sowie vor dem Auf- und Abbau des Zubehörs den Netzstecker aus der Steckdose.
- ▶ Verwenden Sie zum Reinigen der Geräteoberfläche keine Lösungsmittel, ätzende oder gasförmige Reinigungsmittel. Wischen Sie die Oberfläche des Saugroboters und der Station mit einem angefeuchteten Tuch ab.

10.1. Reinigung des Staubbehälters der Absaugstation

Wir empfehlen eine regelmäßige Reinigung des Staubbehälters der Absaugstation sowie einen regelmäßigen Wechsels des Staubbeutels.



Ersetzen Sie den Staubbeutel spätestens dann, wenn die Kontrollleuchte der Absaugstation dauerhaft rot leuchtet.

- ▶ Trennen Sie die Absaugstation komplett vom Strom.
- ▶ Ziehen Sie hierzu den Netzstecker aus der Netzsteckdose.
- ▶ Öffnen Sie im Anschluss die obere Abdeckung der Absaugstation.



- ▶ Nehmen Sie den gefüllten Staubbeutel nach oben heraus.



- ▶ Entsorgen Sie den gefüllten Staubbeutel in einem geeigneten Mülleimer.

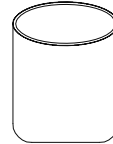
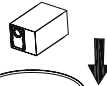

- ▶ Setzen Sie einen neuen Staubbeutel ein.
 - ▶ Prüfen Sie den korrekten Sitz des Staubbeutel.
- Leuchtet die Kontrollleuchte nach dem erfolgten Wechsel dauerhaft „grün“, ist der Staubbeutel korrekt eingesetzt.

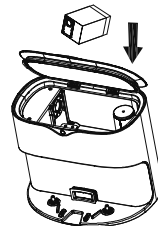

- ▶ Schliessen Sie die obere Abdeckung.
- ▶ Schliessen Sie das Netzkabel wieder an der Netzsteckdose an.

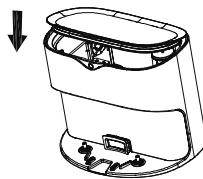

10.2. Staubbehälter des Saugroboters reinigen

Wir empfehlen eine regelmäßige Reinigung des Staubbehälters des Saugroboters. Führen Sie hierzu die folgenden Schritte aus:

- ▶ Drücken Sie die Entriegelung des Staubbehälters auf der Rückseite und ziehen Sie den Behälter zu sich aus dem Gerät heraus.

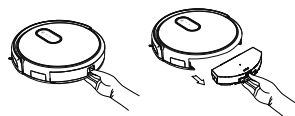

- ▶ Klappen Sie die Abdeckung des Staubbehälters nach oben.

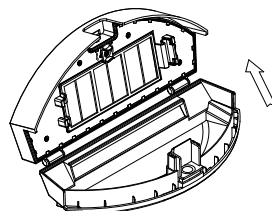

- ▶ Leeren Sie den Staubbehälter über einem geeigneten Behälter.

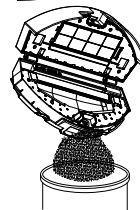

- ▶ Nehmen Sie die Filterabdeckung und den Filter heraus.

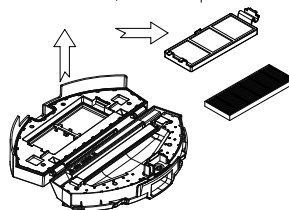

- ▶ Reinigen Sie den Staubbehälter und den Filter unter Zuhilfenahme von Leitungswasser und beispielsweise einem Reinigungspinsel.

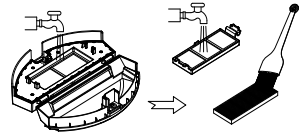

- ▶ Lassen Sie nach der Reinigung den Staubbehälter und den Filter gut trocknen.
- ▶ Setzen Sie den Filter in umgekehrter Reihenfolge in den Staubbehälter wieder ein.
- ▶ Stellen Sie vor Inbetriebnahme sicher, dass der Filter des Staubbehälters richtig eingesetzt ist.

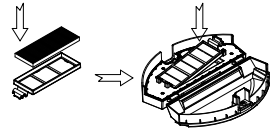

10.3. Luftkanal reinigen

Infolge der ständigen Staubentwicklung beim Absaugen kann der Luftkanal der Absaugstation im Laufe der Zeit durch Staubpartikel verstopfen. Gehen Sie für die Reinigung folgendemmaßen vor:

- ▶ Drehen Sie die Ladestation um.
- ▶ Lösen Sie unter Zuhilfenahme eines Kreuzschlitzschraubendrehers die Befestigungsschrauben der Abdeckung des Luftkanals.

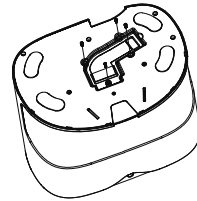

- ▶ Nehmen Sie die Abdeckung des Luftkanals nach oben ab.
- ▶ Nehmen sie den Luftkanal vorsichtig aus seiner Halterung heraus.

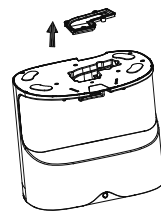

- ▶ Reinigen Sie den Luftkanal unter Zuhilfenahme eines Reinigungspinsel.
- ▶ Setzen Sie den Luftkanal in umgekehrter Reihenfolge wieder zusammen.
- ▶ Stellen Sie vor erneuter Inbetriebnahme sicher, dass der Luftkanal korrekt eingesetzt und verschraubt worden ist.

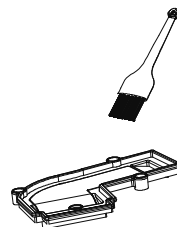

10.4. Seitenbürsten reinigen

Wir empfehlen eine regelmäßige Reinigung der Seitenbürsten. Führen Sie bitte die folgenden Schritte aus:

- ▶ Schalten Sie das Gerät aus und legen Sie es mit der Unterseite nach oben auf einen geraden Untergrund.
- ▶ Lösen Sie jeweils die Schraube an den Bürste mit einem Kreuzschlitzschraubendreher. Halten Sie die Bürsten fest und ziehen Sie sie gerade nach oben, um sie aus dem Gerät zu entfernen.
- ▶ Reinigen Sie die Bürsten von Verschmutzungen und Haaren.



Abb. ähnlich



- ▶ Nach der Reinigung bringen Sie die Bürsten wieder an.
- ▶ Nach einiger Zeit sollten die Bürsten ausgetauscht werden, um effizienter zu arbeiten. Für notwendiges Ersatzzubehör wenden Sie sich bitte an unser Service Center.

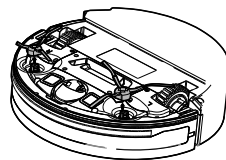
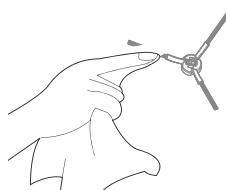

Sollten sich die Borsten verbiegen kann es helfen, die Bürsten in heißes Wasser zu legen damit sie wieder ihre Ausgangsform annehmen.

10.5. Laufrad reinigen

- ▶ Bei einer Blockade des vorderen Laufrads oder der seitlichen Laufräder reinigen Sie es von Verschmutzungen. Verwenden Sie hierzu beispielsweise einen Reinigungspinsel.



Abb. ähnlich

10.6. Sturzsensoren reinigen

- ▶ Bei einer Verschmutzung der Sturzsensoren reinigen Sie die Sensoren. Verwenden Sie hierzu beispielsweise einen Reinigungspinsel.

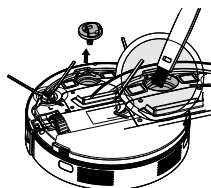

Abb. ähnlich

10.7. Reinigung der Ladkontakte



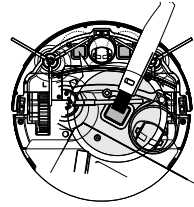

- ▶ Die Ladkontakte der Ladestation sowie des Saugroboters reinigen Sie mit einem geeigneten trocknen Tuch.

10.8. Außerbetriebnahme

- ▶ Wenn sich der Roboter über längere Zeit nicht in Betrieb befindet, laden Sie den Akku vollständig auf, ziehen den Netzstecker, reinigen Sie das Gerät und bewahren Sie das Gerät an einem trockenen Ort auf.

11. Problemlösung

Bei einer Störung des Geräts prüfen Sie bitte zunächst, ob Sie das Problem mit Hilfe der folgenden Übersicht und den benannten Fehlercodes selbst beheben können. Versuchen Sie auf keinen Fall, das Gerät selbst zu reparieren. Wenn eine Reparatur notwendig ist, wenden Sie sich bitte an unser Service-Center oder eine andere geeignete Fachwerkstatt.

Fehler Code	Mögliche Ursache	Sprach-Meldung	Lösung
Kontrollleuchte  am Roboter leuchtet rot und blau im Wechsel - 1 langer Piepston	Der Roboter wurde im Betrieb vom Boden hochgehoben	„Please place the device on a flat floor with enough space.“	▶ Stellen Sie den Roboter wieder auf eine freie Bodenfläche.
Kontrollleuchte  am Roboter leuchtet 3x rot und 1x blau im Wechsel - 1 langer Piepston	Ein Fehler oder Blockade am linken oder rechten Rad Ein Fehler oder Blockade am vorderen Rad	„Wheels blocked.“	▶ Überprüfen Sie die Räder auf Verschmutzungen und Blockaden ▶ Entfernen Sie die Fremdkörper
Kontrollleuchte  am Roboter leuchtet dauerhaft rot und blau - 1 langer Piepston.	Die Batterie ist leer.	„Please charge the device.“	▶ Laden Sie die Batterie des Roboters. für mind. 3 Std.
Kontrollleuchte  pulsiert im Wechsel zwischen rot und blau und es ertönt 1 langer Piepston.	Die Batterie des Roboters wird aufgeladen.	„Start charging.“	▶ Die Batterie des Roboters wird aufgeladen.

Fehler Code	Mögliche Ursache	Sprach-Meldung	Lösung
Kontrolleuchte  blinkt 1 x rot und 1 x blau im Wechsel	Die seitlichen Bürsten bewegen sich nicht. durch Verschmutzung blockiert		<ul style="list-style-type: none"> ▶ Nehmen Sie die seitlichen Bürsten ab und reinigen Sie diese gründlich. Setzen Sie die Bürsten anschließend wieder auf.
Kontrolleuchte  blinkt 2 x rot und 1x blau im Wechsel	Fehlermeldung am Stoßfänger		<ul style="list-style-type: none"> ▶ Prüfen Sie den Stoßfänger ▶ Beseitigen Sie mögliche Hindernisse
Kontrolleuchte  blinkt 1 x rot und 3 x blau im Wechsel	Der Lüfter vom Motor ist blockiert		<ul style="list-style-type: none"> ▶ Wenden Sie sich direkt an den Service.
Kontrolleuchte  und Kontrolleuchte  am Roboter blinken gemeinsam	Der Roboter befindet sich im Pairing Modus für das Drahtlos Netzwerk (WiFi)		<ul style="list-style-type: none"> ▶ Warten Sie den Abschluss des Pairing-Prozesses ab.
Kontrolleuchte  am Roboter leuchtet konstant und Kontrolleuchte  am Roboter blinkt schnell	Der Pairing-Prozess konnte nicht erfolgreich abgeschlossen werden.		<ul style="list-style-type: none"> ▶ Überprüfen Sie die Netzwerkeinstellungen.
Kontrolleuchte  und Kontrolleuchte  am Roboter leuchten gemeinsam konstant	Der Roboter ist erfolgreich mit dem Drahtlos Netzwerk (WiFi) verbunden.		

12. Akkublock entsorgen



VORSICHT!

Verletzungsgefahr.

Es besteht Verletzungsgefahr bei Kontakt mit den entnommenen Akkus.

- Entnommene Akkus von Kindern fernhalten, nicht ins Feuer werfen, kurzschließen oder auseinander nehmen.
 - Entnommene Akkus keinen extremen Bedingungen aussetzen, z. B. auf Heizkörpern, Sonnenschein! Erhöhte Auslaufgefahr!
 - Kontakt mit Haut, Augen und Schleimhäuten vermeiden. Bei Kontakt mit Batteriesäure die betroffenen Stellen sofort mit reichlich klarem Wasser spülen und umgehend einen Arzt aufsuchen.
-
- ▶ Nehmen Sie den Akkublock vor der Entsorgung des Saugroboters oder bei einem Defekt des Akkublocks heraus.
 - ▶ Vergewissern Sie sich, dass der Akkublock beim Herausnehmen vollständig entladen ist.
 - ▶ Schalten Sie das Gerät aus, ziehen Sie ggf. den Netzstecker aus der Steckdose und das Netzkabel aus dem Gerät.
 - ▶ Lösen Sie die beiden Schrauben an der Unterseite des Saugroboters mit einem Kreuzschlitzschraubendreher und öffnen Sie das Akkufach.
 - ▶ Entnehmen Sie den Akkublock, indem Sie an der Lasche ziehen.
 - ▶ Ziehen Sie den Stecker des Akkublocks von der Buchse des Geräts ab.
 - ▶ Entsorgen Sie den Akkublock umweltgerecht (siehe „13. Entsorgung“ auf Seite 36).
 - ▶ Wenden Sie sich zum Austausch des Akkus an den MEDION Service oder an eine andere qualifizierte Fachwerkstatt.
 - ▶ Verschließen Sie das Akkufach mit den beiden Schrauben.

13. Entsorgung



VERPACKUNG

Ihr Gerät befindet sich zum Schutz vor Transportschäden in einer Verpackung. Verpackungen sind aus Materialien hergestellt, die umweltschonend entsorgt und einem fachgerechten Recycling zugeführt werden können.



GERÄT

Altgeräte dürfen nicht im normalen Hausmüll entsorgt werden. Entsprechend Richtlinie 2012/19/EU ist das Gerät am Ende seiner Lebensdauer einer geordneten Entsorgung zuzuführen.

Dabei werden im Gerät enthaltene Wertstoffe der Wiederverwertung zugeführt und die Belastung der Umwelt vermieden.

Geben Sie das Altgerät an einer Sammelstelle für Elektroschrott oder einem Wertstoffhof ab. Nehmen Sie vorher die Batterien/Akkus aus dem Gerät, und geben Sie diese getrennt an einer Sammelstelle für Altbatterien ab.

Wenden Sie sich für nähere Auskünfte an Ihr örtliches Entsorgungsunternehmen oder Ihre kommunale Verwaltung.



BATTERIEN/AKKUS

Verbrauchte Batterien/Akkus gehören nicht in den Hausmüll. Batterien/Akkus müssen sachgerecht entsorgt werden. Zu diesem Zweck stehen im batterievertreibenden Handel sowie bei kommunalen Sammelstellen entsprechende Behälter zur Entsorgung bereit. Weitere Auskünfte erteilen Ihr örtlicher Entsorgungsbetrieb oder Ihre kommunale Verwaltung.

Im Zusammenhang mit dem Vertrieb von Batterien/Akkus oder mit der Lieferung von Geräten, die Batterien/Akkus enthalten, sind wir verpflichtet, Sie auf folgendes hinzuweisen:

Sie sind zur Rückgabe gebrauchter Batterien/Akkus als Endnutzer gesetzlich verpflichtet.

Das Symbol der durchgekreuzten Mülltonne bedeutet, dass die Batterien/Akkus nicht in den Hausmüll gegeben werden dürfen.

14. Technische Daten

DE

FR

NL

ES

IT

Saugroboter

Saugleistung:	500-800 pa (geringe Saugleistung) 600-1000 pa (mittlere Saugleistung) 900-1400 pa (hohe Saugleistung)
Lautstärke:	<60 dB (geringe Saugleistung) <65 dB (mittlere Saugleistung) <70 dB (hohe Saugleistung)
Staubbehälter Kapazität:	180 ml
Betriebsdauer:	Geringe Saugleistung: ~140mins Mittlere Saugleistung: ~120mins Hohe Saugleistung: ~100mins
Aktionsradius über Wifi in geschlossenen Räumen:	bis zu ca. 10m
Gewicht:	ca. 2,8 kg
Abmessungen:	ca. 325 x 80 mm

Absaugstation

Saugleistung	>13 Kpa
Lautstärke	<72 dB
Gewicht:	ca. 3,4 kg
Staubbeutel Kapazität	3 l
Abmessungen:	ca. 315 x 240 x 250 mm

Akkublock

Typ	Lithium-Ionen Akku
Modell	BONA18650-M26
Hersteller	J&Y Technology Co., Ltd
Bemessungsspannung	14,4 V $\overline{\text{---}}$ 2,6Ah
Leistung	37,44Wh
Zellen	4

15. EU-Konformitätsinformation

 Hiermit erklärt MEDION AG, dass sich dieses Gerät in Übereinstimmung mit den grundlegenden Anforderungen und den übrigen einschlägigen Bestimmungen befindet:

- RE- Richtlinie 2014/53/EU
- Öko-Design-Richtlinie 2009/125/EG
- RoHS-Richtlinie 2011/65/EU.

Vollständige Konformitätserklärungen sind erhältlich unter www.medion.com/conformity.

16. Serviceinformationen

Sollte Ihr Gerät einmal nicht wie gewünscht und erwartet funktionieren, wenden Sie sich zunächst an unseren Kundenservice. Es stehen Ihnen verschiedene Wege zur Verfügung, um mit uns in Kontakt zu treten:

- In unserer Service Community treffen Sie auf andere Benutzer sowie unsere Mitarbeiter und können dort Ihre Erfahrungen austauschen und Ihr Wissen weitergeben.
Sie finden unsere Service Community unter <http://community.medion.com>.
- Gerne können Sie auch unser Kontaktformular unter www.medion.com/contact nutzen.
- Selbstverständlich steht Ihnen unser Serviceteam auch über unsere Hotline oder postalisch zur Verfügung.

Deutschland	
Öffnungszeiten	Multimedia-Produkte (PC, Notebook, etc.)
Mo. - Fr.: 07:00 - 23:00 Sa. / So.: 10:00 - 18:00	☎ 0201 22099-111
	Haushalt & Heimelektronik
	☎ 0201 22099-222
	Mobiltelefon; Tablet & Smartphone
	☎ 0201 22099-333
Serviceadresse	
MEDION AG 45092 Essen Deutschland	

Österreich	
Öffnungszeiten	Rufnummer
Mo. - Fr.: 08:00 - 21:00 Sa. / So.: 10:00 - 18:00	① 01 9287661
Serviceadresse	
MEDION Service Center Franz-Fritsch-Str. 11 4600 Wels Österreich	

Schweiz	
Öffnungszeiten	Rufnummer
Mo. - Fr.: 09:00 - 19:00	① 0848 - 33 33 32
Serviceadresse	
MEDION/LENOVO Service Center Ilfangstrasse 6 8952 Schlieren Schweiz	

Belgien	
Öffnungszeiten	Rufnummer
Mo. - Fr.: 09:00 - 19:00	① 02 - 200 61 98
Serviceadresse	
MEDION B.V. John F.Kennedylaan 16a 5981 XC Panningen Nederland	

Luxemburg	
Öffnungszeiten	Rufnummer
Mo. - Fr.: 09:00 - 19:00	☎ 34-20 808 664
Serviceadresse	
MEDION B.V. John F.Kennedylaan 16a 5981 XC Panningen Nederland	



Diese und viele weitere Bedienungsanleitungen stehen Ihnen über das Serviceportal www.medionservice.com zum Download zur Verfügung.

Sie können auch den nebenstehenden QR Code scannen und die Bedienungsanleitung über das Serviceportal auf Ihr mobiles Endgerät laden.

17. Impressum

Copyright © 2022

Stand: 30.06.2022

Alle Rechte vorbehalten.

Diese Bedienungsanleitung ist urheberrechtlich geschützt.

Vervielfältigung in mechanischer, elektronischer und jeder anderen Form ohne die schriftliche Genehmigung des Herstellers ist verboten.

Das Copyright liegt bei der Firma:

MEDION AG
Am Zehnthof 77
45307 Essen
Deutschland

Bitte beachten Sie, dass die oben stehende Anschrift keine Retourenanschrift ist. Kontaktieren Sie zuerst immer unseren Kundenservice.

18. Datenschutzerklärung

Sehr geehrter Kunde!

Wir teilen Ihnen mit, dass wir, die MEDION AG, Am Zehnthof 77, D-45307 Essen als Verantwortlicher Ihre personenbezogenen Daten verarbeiten.

In datenschutzrechtlichen Angelegenheiten werden wir durch unseren betrieblichen Datenschutzbeauftragten, erreichbar unter MEDION AG, Datenschutz, Am Zehnthof 77, D-45307 Essen; datenschutz@medion.com unterstützt. Wir verarbeiten Ihre Daten zum Zweck der Garantieabwicklung und damit zusammenhängender Prozesse (z. B. Reparaturen) und stützen uns bei der Verarbeitung Ihrer Daten auf den mit uns geschlossenen Kaufvertrag.

Ihre Daten werden wir zum Zweck der Garantieabwicklung und damit zusammenhängender Prozesse (z. B. Reparaturen) an die von uns beauftragten Reparaturdienstleister übermitteln. Wir speichern Ihre personenbezogenen Daten im Regelfall für die Dauer von drei Jahren, um Ihre gesetzlichen Gewährleistungsrechte zu erfüllen.

Uns gegenüber haben Sie das Recht auf Auskunft über die betreffenden personenbezogenen Daten sowie auf Berichtigung, Löschung, Einschränkung der Verarbeitung, Widerspruch gegen die Verarbeitung sowie auf Datenübertragbarkeit.

Beim Auskunfts- und beim Löschungsrecht gelten jedoch Einschränkungen nach den §§ 34 und 35 BDSG (Art. 23 DS-GVO), Darüber hinaus besteht ein Beschwerderecht bei einer zuständigen Datenschutzaufsichtsbehörde (Art. 77 DS-GVO i. V. m. § 19 BDSG). Für die MEDION AG ist das die Landesbeauftragte für Datenschutz und Informationsfreiheit Nordrhein Westfalen, Postfach 200444, D-40212 Düsseldorf, www.lidi.nrw.de.

Die Verarbeitung Ihrer Daten ist für die Garantieabwicklung erforderlich; ohne Bereitstellung der erforderlichen Daten ist die Garantieabwicklung nicht möglich.

Sommaire

1.	Concernant la présente notice d'utilisation	45
1.1.	Explication des symboles	45
2.	Utilisation conforme.....	47
3.	Consignes de sécurité.....	48
3.1.	Remarques sur la batterie lithium-ion utilisée	51
4.	Contenu de la livraison.....	52
5.	Vue d'ensemble de l'appareil.....	53
5.1.	Face supérieure.....	53
5.2.	Panneau de commande.....	53
5.3.	Face inférieure.....	54
5.4.	Télécommande	55
5.5.	Station d'aspiration (vue frontale)	56
5.6.	Station d'aspiration (vue arrière)	56
6.	Première mise en service	57
6.1.	Installation de la station de charge	57
6.2.	Charge de la batterie	58
7.	Fonctionnement de l'aspirateur	58
7.1.	Préparation du robot aspirateur	58
7.2.	Fonctions de base	59
7.3.	Réglage de l'heure.....	60
7.4.	Réglage du compte à rebours de démarrage	60
7.5.	Sélectionner un mode.....	61
8.	Fonction d'aspiration (vidage automatique du bac à poussière du robot aspirateur)	64
8.1.	Démarrage manuel du processus d'aspiration	64
8.2.	Affichages d'état de la station d'aspiration.....	64
9.	Commande du robot aspirateur via l'application	65
9.1.	Configuration requise.....	65
9.2.	Installation via Google Play Store® ou Apple® App Store	65
9.3.	Configuration de l'application et connexion au robot aspirateur	66
9.4.	Fonctions de l'application MEDION Robots	66
10.	Nettoyage et entretien.....	68
10.1.	Nettoyage du bac à poussière de la station d'aspiration.....	69
10.2.	Nettoyage du bac à poussière du robot aspirateur	70
10.3.	Nettoyage du conduit d'air.....	71
10.4.	Nettoyage des brosses latérales	72
10.5.	Nettoyage de la roue directrice	72
10.6.	Nettoyage des capteurs de chute	73
10.7.	Nettoyage des contacts de charge	73
10.8.	Mise hors service	73

11.	Dépannage.....	74
12.	Recyclage de la batterie	76
13.	Recyclage	77
14.	Caractéristiques techniques	78
15.	Information sur la conformité UE.....	79
16.	Informations relatives au SAV	80
17.	Mentions légales.....	81
18.	Déclaration de confidentialité.....	82

1. Concernant la présente notice d'utilisation



Merci d'avoir choisi notre produit. Nous vous souhaitons une bonne utilisation.

Lisez attentivement les consignes de sécurité avant de mettre l'appareil en service. Tenez compte des avertissements figurant sur l'appareil et dans la notice d'utilisation.

Conservez toujours la notice d'utilisation à portée de main. Cette notice d'utilisation fait partie intégrante du produit. Si vous vendez ou donnez l'appareil, il est impératif de la remettre également au nouveau propriétaire.

1.1. Explication des symboles

Le danger décrit dans les paragraphes signalés par l'un des symboles d'avertissement suivants doit être évité, afin d'empêcher les conséquences potentielles évoquées.



DANGER !

Danger de mort imminente !



AVERTISSEMENT !

Éventuel danger de mort et/ou de blessures graves irréversibles !



AVERTISSEMENT !

Risque d'électrocution !



AVERTISSEMENT !

Danger dû à des matières explosives !



ATTENTION !

Risque de blessures légères et/ou moyennement graves !



AVIS !

Respectez les consignes afin d'éviter tout dommage matériel !



Informations complémentaires concernant l'utilisation de l'appareil !



AVIS !

Respectez les consignes de la notice d'utilisation !

- Énumération/information sur des événements se produisant pendant l'utilisation
- ▶ Action à exécuter



Déclaration de conformité (voir chapitre « Informations relatives à la conformité ») : Les produits portant ce symbole sont conformes aux exigences des directives européennes.

Classe de protection II

Les appareils électriques de la classe de protection II sont des appareils électriques possédant



une isolation double continue et/ou renforcée et qui ne présentent pas de possibilité de branchement pour une mise à la terre. Le boîtier d'un appareil électrique enveloppé d'isolant de la classe de protection II peut former partiellement ou entièrement l'isolation supplémentaire ou renforcée.



Symbole de courant continu



Utilisation en intérieur

Les appareils portant ce symbole sont exclusivement destinés à une utilisation en intérieur.



Éliminez l'appareil en respectant l'environnement (voir „13. Recyclage“ à la page 77)



Utilisez uniquement la station de charge fournie.

2. Utilisation conforme

Le robot aspirateur sert au nettoyage automatique à sec de sols, lisses et plats en intérieur.

N'utilisez pas l'appareil à l'extérieur. Cet appareil est destiné à un usage domestique ou à des applications ménagères similaires, p. ex.

- dans les cuisines pour le personnel de magasins, bureaux et d'autres secteurs commerciaux ;
- dans les exploitations agricoles ;
- par des clients dans les hôtels, motels et autres établissements d'hébergement ;
- dans les chambres d'hôtes.

L'appareil n'est pas destiné à un usage commercial ou industriel. Veuillez noter qu'en cas d'utilisation non conforme, la garantie sera annulée :

- Ne transformez pas l'appareil sans notre accord et n'utilisez pas d'appareils auxiliaires autres que ceux approuvés ou fournis par nos soins.
- Utilisez uniquement des pièces de rechange et accessoires fournis ou approuvés par nos soins.
- Tenez compte de toutes les informations figurant dans cette notice d'utilisation, en particulier des consignes de sécurité. Toute autre utilisation est considérée comme non conforme et peut entraîner des dommages corporels ou matériels.

3. Consignes de sécurité



AVERTISSEMENT !

Risque de blessure !

Risque de blessure pour les enfants et les personnes présentant des capacités physiques, sensorielles ou mentales restreintes (p. ex. personnes partiellement handicapées, personnes âgées avec diminution de leurs capacités physiques et mentales) ou manquant d'expérience et/ou de connaissances (p. ex. enfants

plus âgés).

- Conservez l'appareil et les accessoires dans un endroit hors de portée des enfants.
- Cet appareil peut être utilisé par des enfants âgés de plus de 8 ans et par des personnes présentant des capacités physiques, sensorielles ou mentales restreintes ou manquant d'expérience et/ou de connaissances s'ils sont surveillés ou s'ils ont reçu des instructions pour pouvoir utiliser l'appareil en toute sécurité et ont compris les dangers en résultant.
- Les enfants ne doivent pas jouer avec l'appareil.
- Le nettoyage et la maintenance de l'appareil ne doivent pas être effectués par des enfants, sauf si ceux-ci sont âgés de 8 ans et plus et sont surveillés.
- Tenez les enfants de moins de 8 ans éloignés de l'appareil, de la fiche d'alimentation et du cordon d'alimentation.



DANGER !

Risque de suffocation !

Il existe un risque de suffocation si les films ou les petites pièces sont avalés ou inhalés.

- Conservez tous les matériaux d'emballage utilisés (sachets plastiques, pièces en polystyrène, etc.) hors de portée des enfants.



DANGER !

Risque d'électrocution !

Pièces sous tension. Les pièces sous tension présentent un risque de choc électrique/court-circuit.

- Utilisez exclusivement la station de charge fournie pour recharger la batterie.
- Utilisez la station de charge et la fiche d'alimentation uniquement dans des pièces sèches.
- Branchez la fiche d'alimentation uniquement sur une prise de courant réglementaire et facilement accessible. La tension secteur locale doit correspondre à celle indiquée dans les caractéristiques techniques de la fiche d'alimentation.
- La prise de courant doit rester accessible, s'il devait s'avérer nécessaire de débrancher rapidement l'appareil.
- Pour débrancher le cordon d'alimentation de la prise de courant, ne tirez jamais sur le cordon, mais toujours au niveau de la fiche d'alimentation. Veillez à ne pas plier ou écraser le cordon d'alimentation.
- Si la fiche d'alimentation, le cordon d'alimentation, la station de charge ou l'appareil est endommagé(e) ou si des liquides ou des corps étrangers ont pénétré à l'intérieur de l'appareil, débranchez immédiatement la fiche d'alimentation de la prise de courant.
- Utilisez l'appareil uniquement dans des pièces fermées et ne l'exposez jamais à des gouttes d'eau ou à des éclaboussures.
- Ne touchez pas l'appareil avec les mains humides ou mouillées pendant que vous le rechargez.
- Avant la première mise en service et après chaque utilisation, vérifiez l'état du robot aspirateur ainsi que du cordon d'alimentation.
- Ne mettez pas l'appareil en marche si le robot aspirateur, le cordon d'alimentation, la fiche d'alimentation ou la station de charge présente des dommages visibles.

-
- Si vous constatez un dommage dû au transport, adressez-vous immédiatement au SAV MEDION.
 - En cas d'absence prolongée ou d'orage, débranchez la fiche d'alimentation de la prise de courant.
 - Ne plongez jamais le robot aspirateur, la station de charge ou la fiche d'alimentation dans l'eau ou tout autre liquide ! Avant le nettoyage, l'entretien ou le montage/démontage d'un accessoire, débranchez la fiche d'alimentation de la prise de courant.



AVERTISSEMENT !

Risque d'explosion !

L'aspiration de liquides inflammables ou de certaines matières solides présente un risque d'incendie ou d'explosion.

- N'utilisez pas l'appareil à proximité de matériaux facilement inflammables. N'aspirez pas d'objets à arêtes saillantes ou facilement inflammables tels que des allumettes ou des cendres chaudes, ni de liquides facilement inflammables.
- N'aspirez en aucun cas de la poussière de toner (imprimante laser, photocopieuse).



ATTENTION !

Risque de blessure/d'endommagement de l'appareil !

Toute manipulation incorrecte présente un risque de blessure ou d'endommagement de l'appareil.

- N'utilisez l'appareil que pour aspirer de petites quantités de poussière, de saleté et de miettes. Videz le bac à poussière après chaque utilisation.
- N'utilisez pas l'appareil pour aspirer des liquides ou de la poussière humide. Laissez sécher complètement les tapis nettoyés à l'eau avant d'aspirer.

- Pour éviter tout risque de trébuchement, n'utilisez pas de rallonge et informez les personnes présentes que le robot aspirateur est en marche.
- Avant la mise en marche, enlevez de la surface à nettoyer tous les objets fragiles (p. ex. verre, lampes, vases) et ceux pouvant se coincer dans les brosses ou être aspirés (p. ex. cordons, vêtements, journaux, rideaux).
- Ne couvrez pas les capteurs et fentes d'aération du robot aspirateur.
- N'exposez pas l'appareil à des conditions extrêmes. À éviter :
 - humidité d'air élevée ou humidité,
 - températures extrêmement hautes ou basses,
 - ensoleillement direct,
 - flamme nue.

3.1. Remarques sur la batterie lithium-ion utilisée

L'appareil contient une batterie lithium-ion.



AVERTISSEMENT !

Risque d'explosion !

Risque d'explosion en cas de remplacement incorrect de la batterie.

- Ne pas chauffer la batterie au-delà de la température maximale indiquée dans les températures ambiantes.
- N'ouvrez jamais la batterie.
- Ne jetez pas la batterie au feu.
- Ne court-circuitez pas la batterie.
- Remplacement uniquement par une batterie du même type ou de type équivalent recommandé par le fabricant.
- Recyclage des batteries usagées conformément aux indications du fabricant

4. Contenu de la livraison



DANGER !

Risque de suffocation !

L'ingestion ou l'inhalation de petites pièces ou de films présente un risque de suffocation.

- Conservez le film d'emballage hors de portée des enfants.

Veillez vérifier si la livraison est complète et nous informer dans les 14 jours suivant l'achat si tel n'est pas le cas.

Le produit que vous avez acheté comprend :

- Robot aspirateur avec batterie lithium-ion intégrée
- Station d'aspiration avec bac à poussière
- 2 brosses latérales
- 2 brosses latérales de rechange
- Télécommande
- 1 brosse de nettoyage
- 3 sacs à poussière (station d'aspiration)
- 1 filtre HEPA14
- Notice d'utilisation

5. Vue d'ensemble de l'appareil

5.1. Face supérieure

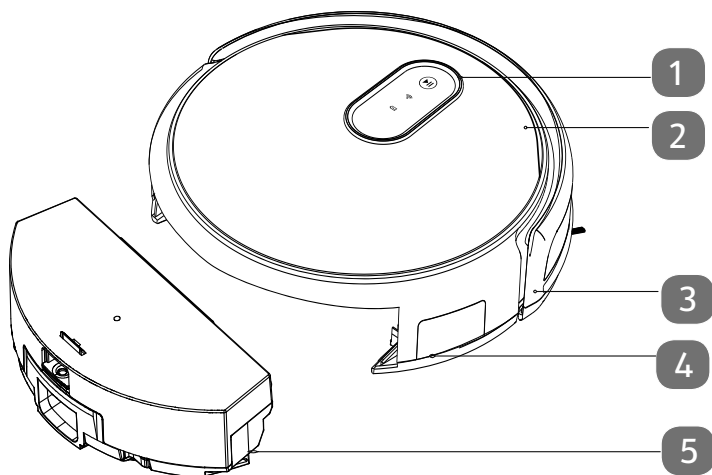

- 1) Panneau de commande/touches
- 2) Couvercle supérieur
- 3) Pare-chocs anti-collision
- 4) Interrupteur marche/arrêt
- 5) Bac à poussière

5.2. Panneau de commande

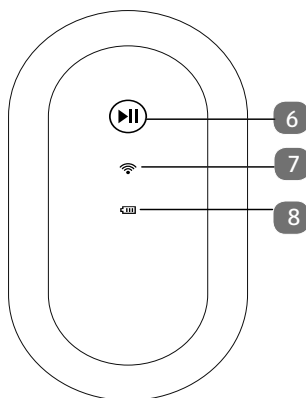

- 6) Interrupteur marche/arrêt
- 7) Affichage Wi-Fi
- 8) Indicateur de charge de la batterie

5.3. Face inférieure

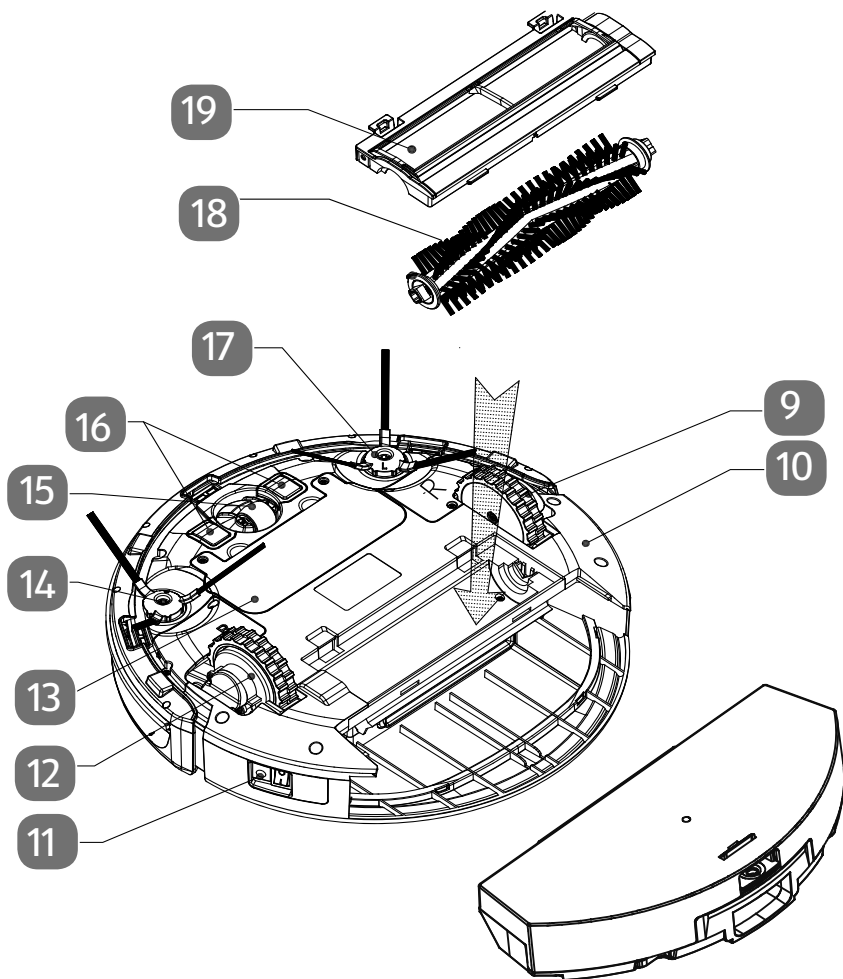

- 9) Roue gauche (mouvement vers l'avant)
- 10) Couvercle inférieur
- 11) Interrupteur marche/arrêt
- 12) Roue droite (mouvement vers l'avant)
- 13) Couvercle de la batterie
- 14) Brosse latérale droite
- 15) Roue avant (mouvement latéral)
- 16) Contacts de charge
- 17) Brosse latérale gauche
- 18) Brosse de nettoyage
- 19) Couvercle de la brosse de nettoyage

5.4. Télécommande

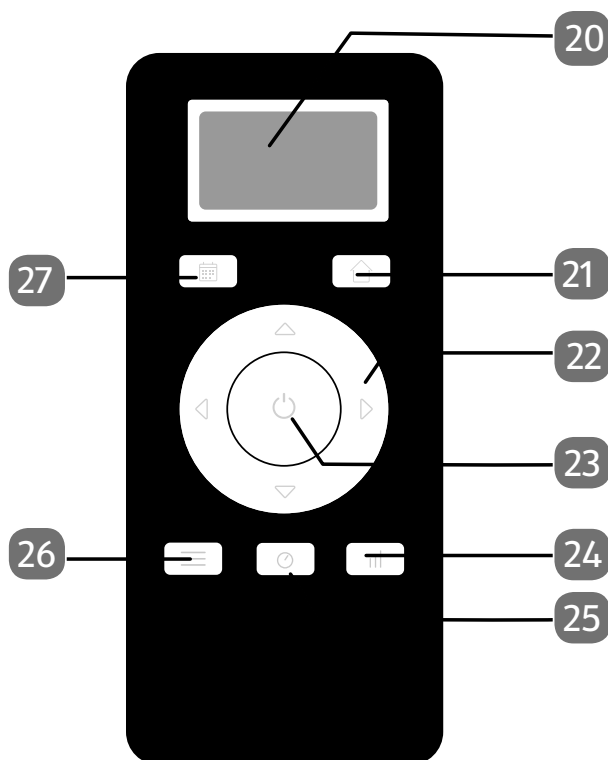

- 20) Écran LCD
- 21) Retour vers la station de charge
- 22) Touches fléchées pour déterminer le sens de la marche, augmenter/diminuer la valeur numérique
- 23) Démarrage du nettoyage standard automatique
- 24) Sélection de la puissance d'aspiration
- 25) Réglage de l'heure
- 26) Sélection du mode de fonctionnement
- 27) Réglage de l'heure de démarrage (minuterie)

5.5. Station d'aspiration (vue frontale)

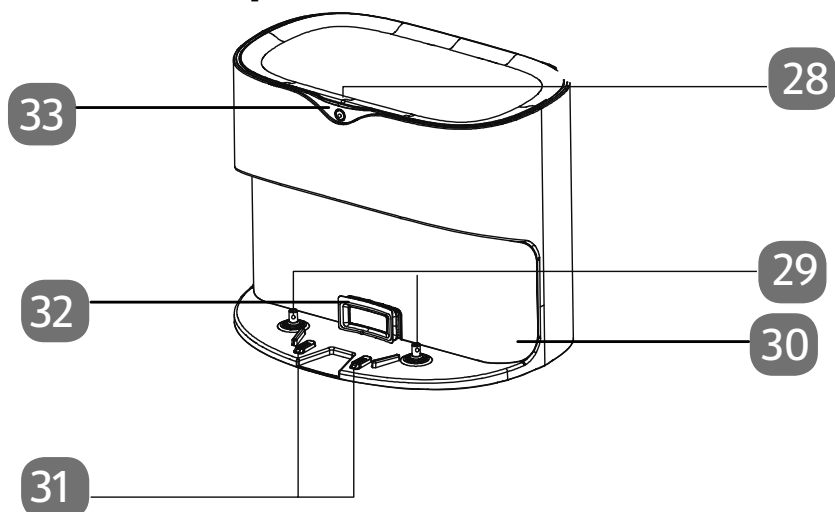

- 28) Couverture supérieure (sac à poussière)
- 29) Interrupteur à bouton-poussoir (fonction d'aspiration)
- 30) Récepteur infrarouge
- 31) Contacts de charge
- 32) Ouverture d'aspiration
- 33) Indicateur état

5.6. Station d'aspiration (vue arrière)

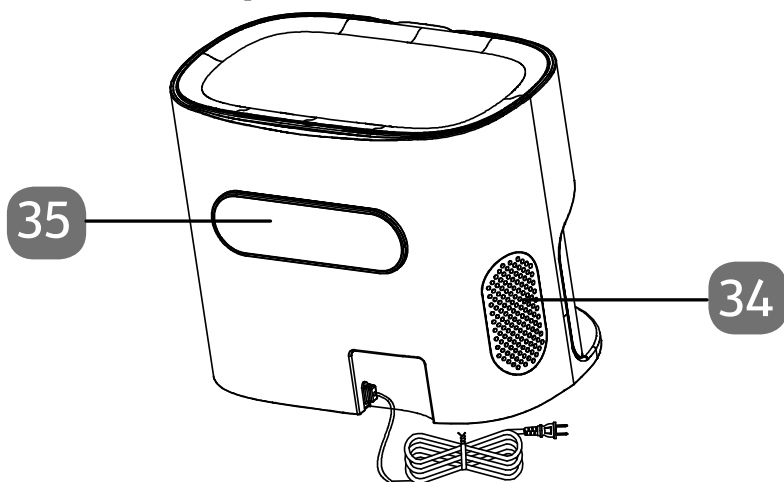

- 34) Ouvertures de sortie d'air
- 35) Rangement du cordon d'alimentation

6. Première mise en service

6.1. Installation de la station de charge

- ▶ Installez la station de charge le long d'un mur sur une surface plane et protégez-la contre l'ensoleillement direct.
- ▶ Tenez compte du fait qu'une distance d'env. 0,5 m est nécessaire sur les côtés et d'environ 1,5 m à l'avant et que les contacts de charge du robot aspirateur doivent être librement accessibles.

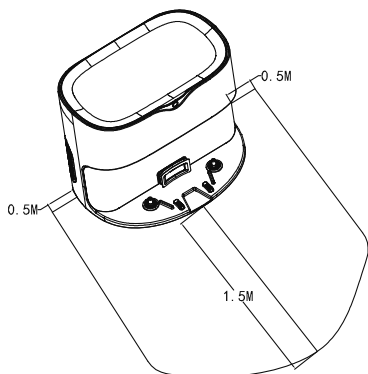

- ▶ Branchez la fiche d'alimentation dans la prise de courant.

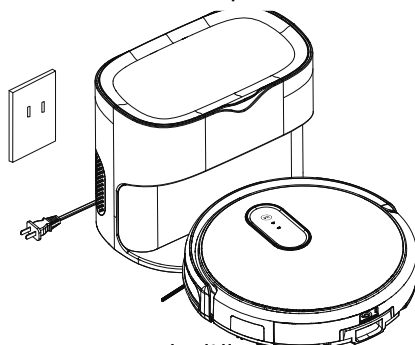

Exemple d'illustration

- ▶ Avant la mise en marche, enlevez de la surface à nettoyer tous les objets fragiles (p. ex. verre, lampes, vases) et ceux pouvant se coincer dans les brosses ou être aspirés (p. ex. cordons, vêtements, journaux, rideaux).





6.2. Charge de la batterie

Le robot aspirateur est équipé d'une batterie lithium-ion installée de manière fixe et non amovible. Après avoir déballé l'appareil, chargez la batterie pendant env. 6 heures. Cela permet d'améliorer la performance de la batterie à long terme.

- ▶ Mettez l'interrupteur marche/arrêt situé sur le côté du robot aspirateur en posi-



tion **I**, sans quoi la batterie ne pourra pas être chargée.

- ▶ Branchez la fiche d'alimentation dans la prise de courant. Placez le robot aspirateur sur la station de charge de manière à ce que les contacts de charge se superposent.
- ▶ Pour démarrer la charge, appuyez brièvement deux fois de suite sur la touche .
- ▶ L'appareil se recharge. Le voyant de contrôle  alterne entre le rouge et le bleu .
- ▶ Dès que la batterie est entièrement rechargée, la touche  reste allumée.



Si la performance de la batterie diminue de manière significative, adressez-vous au SAV MEDION.

7. Fonctionnement de l'aspirateur

7.1. Préparation du robot aspirateur

Avant la première utilisation, les brosses fournies doivent être montées sur l'appareil si nécessaire.

Les brosses peuvent être montées et retirées à l'aide d'un tournevis cruciforme.

- ▶ Enfoncez les deux brosses désignées par **L** et **R** sur les supports jusqu'à ce qu'elles s'enclenchent. Veillez à respecter le repère **L** et **R** sur l'appareil.

Pour obtenir les meilleurs résultats de nettoyage possibles, veillez à enlever tous les objets traînant au sol tels que les rideaux, vêtements, papiers, câbles et rallonges.



AVIS !

Risque de dommage matériel !

Les câbles non fixés peuvent se coincer dans votre robot aspirateur pendant l'aspiration et être entraînés par celui-ci. Cela pourrait p. ex. provoquer la chute d'appareils posés sur une table et les endommager.

- Placez les câbles de manière à ce qu'ils soient hors de portée.



Un niveau de batterie faible est signalé par le témoin de fonctionnement qui s'allume en rouge, par un avertissement sonore et un message vocal correspondant. En cas de batterie faible, le robot aspirateur retourne automatiquement à la station de charge.

7.2. Fonctions de base

7.2.1. Mise en marche/arrêt du robot aspirateur

- ▶ Pour mettre en marche le robot aspirateur, placez l'interrupteur marche/arrêt si-

tué sur le côté du robot aspirateur en position **I**











- ▶ Pour arrêter le robot aspirateur, placez l'interrupteur marche/arrêt situé sur le







côté du robot aspirateur en position **O**



7.2.2. Nettoyage manuel



- ▶ Mettez le robot aspirateur en marche à l'aide de la touche  de la télécommande.
- ▶ Utilisez les touches directionnelles   pour déplacer le robot aspirateur vers la gauche ou vers la droite et   pour le déplacer en l'avant ou en l'arrière.
- ▶ La touche  vous permet de déterminer la puissance d'aspiration que le robot utilise lors du nettoyage. Vous pouvez choisir entre une puissance d'aspiration faible, moyenne ou forte.
- ▶ Appuyez une fois sur la touche  pour sélectionner le niveau d'aspiration le plus faible.
- ▶ Appuyez une deuxième ou une troisième fois sur la touche  pour sélectionner le niveau d'aspiration moyen ou le niveau le plus élevé. La puissance d'aspiration sélectionnée est indiquée par 1, 2 ou 3 sur l'écran de la télécommande. Le robot confirme la puissance sélectionnée par un, deux ou trois bips successifs.

7.2.3. Nettoyage automatique

- ▶ Démarrez un processus de nettoyage automatique à l'aide de la touche  de l'appareil ou de la télécommande .
- ▶ Si vous appuyez à nouveau sur la touche  de l'appareil ou , le robot interrompt son processus de nettoyage.
- ▶ Appuyez à nouveau sur la touche  du robot ou  de la télécommande pour reprendre le processus de nettoyage.



Si le robot aspirateur ne reçoit aucun ordre dans les 30 minutes suivant la mise en marche, il retourne automatiquement à la station de charge.



- ▶ Si le robot aspirateur est en mode « sleeping », appuyez sur la touche  du panneau de commande du robot ou sur la touche  de la télécommande pour remettre celui-ci en mode veille.

7.3. Réglage de l'heure



Pour pouvoir utiliser la fonction Heure de démarrage, il faut d'abord régler l'heure sur la télécommande. Procédez comme suit :

- ▶ Appuyez et maintenez la touche  pendant 2 secondes environ pour régler l'heure actuelle.



L'affichage des heures clignote.

- ▶ Réglez les heures à l'aide des touches fléchées  ou . Appuyez ensuite sur la touche  pour régler l'affichage des minutes.

L'affichage des minutes clignote.

- ▶ Réglez les minutes à l'aide des touches fléchées  ou .
- ▶ Appuyez ensuite sur la touche  pour régler l'affichage du jour de la semaine.

L'affichage du jour de la semaine clignote.

- ▶ Réglez le jour de la semaine à l'aide de la touche .
- ▶ Confirmez votre saisie en appuyant sur la touche .



L'heure et le jour de la semaine sont maintenant réglés. Une icône d'horloge s'affiche sur l'écran de la télécommande.

7.4. Réglage du compte à rebours de démarrage

Pour démarrer un processus de nettoyage en votre absence ou à un moment précis, réglez la minuterie du compte à rebours de nettoyage. Procédez comme suit :

- ▶ Placez l'interrupteur marche/arrêt situé sur le côté du robot en position . Le robot est prêt à fonctionner et se trouve en mode veille.

- ▶ Appuyez et maintenez la touche  pour régler la durée du compte à rebours. L'affichage des heures clignote.

- ▶ Réglez les heures à l'aide des touches fléchées  ou . Appuyez ensuite sur la touche  pour régler l'affichage des minutes.

L'affichage des minutes clignote.





- ▶ Réglez les minutes (par pas de 30 minutes) à l'aide des touches fléchées \triangle ou ∇ .
- ▶ Appuyez sur la touche \odot pour confirmer la saisie.

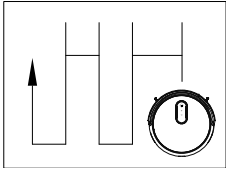
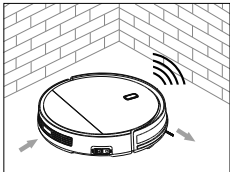

La durée du compte à rebours est maintenant réglée. Une icône d'alarme s'affiche à l'écran. Le nettoyage démarre tous les jours à la même heure.

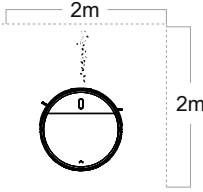
7.5. Sélectionner un mode

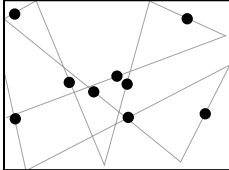
Vous pouvez sélectionner différents modes de nettoyage. Le robot aspirateur est guidé automatiquement dans les pièces à l'aide des capteurs intégrés. Les pare-chocs de l'appareil servent à atténuer le contact du robot aspirateur avec les murs ou les objets/obstacles se trouvant dans la pièce.

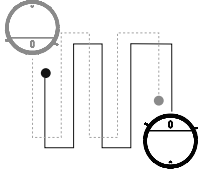
<p>Nettoyage automatique</p> <ul style="list-style-type: none"> ▶ Appuyez sur la touche ▶ , pour activer le nettoyage automatique. Le message vocal « START CLEANING » retentit. 		<p>Le robot aspirateur commence à nettoyer en mode zigzag et retourne à la station de charge une fois le nettoyage terminé. Le message vocal « START CHARGING » retentit.</p>
<p>Nettoyage le long des murs</p> <ul style="list-style-type: none"> ▶ Appuyez ☰ plusieurs fois, sur la touche jusqu'à ce que l'écran affiche MODE1 pour activer le nettoyage le long des murs. 		<p>Pour nettoyer le long des murs/obstacles. S'il n'y a pas d'obstacles pour s'orienter, le robot aspirateur termine le nettoyage. Le robot aspirateur effectue le nettoyage 1 fois. À la fin du processus de nettoyage, le robot aspirateur retourne automatiquement à la station de charge. Le message vocal « START CHARGING » retentit.</p>

<p>Nettoyage des surfaces</p> <p>► Appuyez  plusieurs fois, sur la touche jusqu'à ce que l'écran affiche MODE2 pour activer le nettoyage des surfaces.</p>		<p>Pour nettoyer de plus grandes surfaces de 2x2 m avec une puissance d'aspiration accrue. À la fin du processus de nettoyage, le robot aspirateur retourne automatiquement à la station de charge. Le message vocal « START CHARGING » retentit.</p>
<p>Nettoyage en mode aléatoire</p> <p>► Appuyez  plusieurs fois sur la touche jusqu'à ce que l'écran affiche MODE3 pour activer le nettoyage en mode aléatoire.</p>		<p>Pour un nettoyage avec un parcours de nettoyage sélectionné de manière aléatoire. Le robot aspirateur effectue le nettoyage pendant 30 minutes et retourne ensuite automatiquement à la station de charge. Le message vocal « START CHARGING » retentit.</p>
<p>Nettoyage par bandes parallèles</p> <p>► Appuyez  plusieurs fois sur la touche jusqu'à ce que l'écran affiche MODE4 pour activer le nettoyage par bandes parallèles.</p>		<p>Pour un nettoyage intensif par bandes parallèles. Le robot aspirateur effectue le nettoyage jusqu'à ce que la batterie soit déchargée et retourne ensuite à la station de charge. Le message vocal « START CHARGING » retentit.</p>

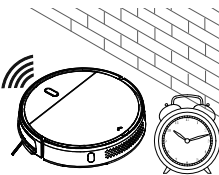

<p>Nettoyage en mode zigzag et le long des murs</p> <p>▶ Appuyez  plusieurs fois sur la touche jusqu'à ce que l'écran affiche MODE5. Le robot aspirateur effectue un nettoyage intensif de la pièce en mode zigzag et en bandes le long des murs.</p>		<p>▶ Le robot commence par nettoyer en zigzag et le long des murs. Ensuite, le nettoyage s'effectue dans un ordre aléatoire jusqu'à ce que la batterie soit vide. À la fin du processus de nettoyage, le robot aspirateur retourne automatiquement à la station de charge. Le message vocal « START CHARGING » retentit.</p>
<p>Nettoyage par balayage</p> <p>▶ Appuyez  plusieurs fois sur la touche jusqu'à ce que l'écran affiche MODE6. Le robot aspirateur effectue un nettoyage par balayage intensif de la pièce.</p>		<p>Le robot nettoie en avançant d'abord d'environ 60 cm, puis en reculant d'environ 40 cm, afin d'obtenir un meilleur balayage. Une fois le nettoyage terminé, le robot retourne à la station de charge pour se recharger. Le message vocal « START CHARGING » retentit.</p>
<p>Nettoyage programmé</p> <p>▶ Après avoir réglé correctement l'heure, vous pouvez programmer un nettoyage quotidien. Pour ce faire, appuyez sur la touche .</p>		<p>Le nettoyage s'effectue automatiquement à une heure définie. À la fin du processus de nettoyage, le robot aspirateur retourne automatiquement à la station de charge. Le message vocal « START CHARGING » retentit.</p>

8. Fonction d'aspiration (vidage automatique du bac à poussière du robot aspirateur)

La station de charge du robot aspirateur est équipée d'une station d'aspiration. Lorsque le robot aspirateur retourne à la station de charge, le bac à poussière du robot aspirateur est automatiquement vidé et le contenu du bac à poussière est aspiré dans la station d'aspiration.

8.1. Démarrage manuel du processus d'aspiration

Pour démarrer manuellement le processus d'aspiration, procédez comme suit :

- ▶ Appuyez deux fois sur la touche  du panneau de commande du robot ou sur la touche  de la télécommande.

Le robot retourne de manière autonome à la station d'aspiration et vide son bac à poussière. Le message « **READY TO START DUST COLLECTION.** » retentit à titre de confirmation.

Une fois le processus d'aspiration terminé, le robot recharge sa batterie sur la station de charge si nécessaire.

8.2. Affichages d'état de la station d'aspiration

L'état actuel est indiqué par la LED de la station d'aspiration.

Les affichages d'état suivants de la LED de la station d'aspiration sont possibles :

LED d'état	Signification
La LED clignote lentement en vert.	La station d'aspiration fonctionne normalement (mode de veille).
La LED reste allumée en bleu.	La station d'aspiration est en mode d'aspiration.
La LED clignote en rouge.	Message d'erreur sur le capteur de la station d'aspiration.
La LED reste allumée en rouge.	Le sac à poussière de la station d'aspiration doit être remplacé.

9. Commande du robot aspirateur via l'application

L'ensemble des fonctionnalités de votre robot aspirateur est disponible via notre application de commande.

Téléchargez notre application sur le **Google Play Store**® ou l'**Apple**® **App Store**.

9.1. Configuration requise

- Configuration système requise : smartphone/tablette et routeur Wi-Fi avec Wi-Fi 2,4 GHz, norme 802.11 b/g/n et connexion Internet active
- Système d'exploitation Android™ 7 ou supérieur
- Système d'exploitation iOS 12 ou supérieur
- Application MEDION Robots installée, disponible gratuitement



La commande via l'application « MEDION Robots » fonctionne uniquement sur un réseau Wi-Fi de 2,4 GHz. Un fonctionnement sur le réseau Wi-Fi de 5 GHz n'est pas possible.

9.2. Installation via Google Play Store® ou Apple® App Store

- ▶ Branchez le robot aspirateur au cordon d'alimentation ou placez-le sur la station de charge.
- ▶ Scannez le code QR ci-contre.
- ▶ Le code QR vous permet d'accéder au **Google Play Store**® ou à l'**Apple**® **App Store** et de télécharger l'application de commande. Installez l'application et suivez les instructions d'installation qui s'affichent à l'écran.



Afin de pouvoir installer les applications, une connexion Internet est nécessaire. L'installation peut varier en fonction du système d'exploitation.

9.3. Configuration de l'application et connexion au robot aspirateur



Suivez les instructions de l'application pour connecter correctement le robot aspirateur et terminer la configuration.

Afin de pouvoir commander le robot aspirateur avec l'application, vous avez besoin d'un compte client MEDION ou vous devez créer un compte utilisateur lors de la configuration initiale.

- ▶ Ouvrez l'application.
- ▶ Lors de la configuration initiale, créez un nouveau compte.
- ▶ Entrez votre nom et une adresse e-mail.
- ▶ Choisissez un mot de passe. Répétez-le pour confirmer.

Si vous disposez déjà d'un compte client MEDION, vous pouvez bien sûr l'utiliser.

- ▶ Entrez ensuite votre nom d'utilisateur et votre mot de passe dans la fenêtre de connexion.
- ▶ Confirmez toutes vos saisies et suivez les instructions de l'application.
- ▶ Assurez-vous que le signal Wi-Fi est suffisamment puissant dans la pièce où le robot aspirateur va être utilisé.



La commande via l'application « MEDION Robots » ne fonctionne que sur un réseau Wi-Fi de 2,4 GHz. Un fonctionnement sur un réseau Wi-Fi de 5 GHz n'est pas possible.

- ▶ Sélectionnez votre réseau Wi-Fi de 2,4 GHz préféré et entrez votre mot de passe.
- ▶ Appuyez sur la touche  du robot jusqu'à ce que vous entendiez un bip de confirmation. Le robot passe en mode de couplage Wi-Fi, pendant le processus de couplage, le voyant Wi-Fi du robot clignote.
- ▶ Suivez les autres instructions de l'application.

9.4. Fonctions de l'application MEDION Robots

L'application « MEDION Robots » vous permet de configurer et de sélectionner divers réglages du robot aspirateur.



En raison du grand nombre d'appareils, toutes les fonctions de l'application ne peuvent pas toujours être utilisées de la même manière pour chaque modèle. Comparez à cet effet les instructions et les options lorsque vous utilisez l'application.

9.4.1. Démarrer/arrêter le nettoyage

- ▶ Appuyez sur la touche « Démarrer le nettoyage » pour commencer le processus de nettoyage.
- ▶ Appuyez sur la touche « Arrêter le nettoyage » pour mettre en pause ou arrêter le processus de nettoyage.

9.4.2. Nettoyage général

Lors du nettoyage général d'une pièce, le robot aspirateur se déplace en bandes dans la pièce et contourne de manière autonome les obstacles existants.

9.4.3. Nettoyage le long des murs

Lors du nettoyage le long des murs, le robot aspirateur démarre le processus de nettoyage et se dirige vers le mur suivant. Lorsque le robot a atteint le mur, le nettoyage le long du mur commence. Le robot aspirateur retourne ensuite automatiquement à la station de charge. Les câbles, les textiles (à l'exception des tapis) doivent être rangés au préalable, car le robot risque de se coincer et de ne pas terminer le nettoyage.

9.4.4. Nettoyage ponctuel

Lors du nettoyage ponctuel, le robot aspirateur démarre à un point défini (placez p. ex. le robot aspirateur au centre de la pièce à nettoyer) et se déplace en effectuant des trajectoires circulaires autour du point de départ.

9.4.5. Commande manuelle

Avec la commande manuelle, vous pouvez diriger le robot aspirateur avec l'application et les touches directionnelles vers l'endroit souhaité à nettoyer.

9.4.6. Retour vers la station de charge

Le robot aspirateur revient automatiquement à la station de charge et vide son bac à poussière. La touche « Retour vers la station de charge » vous permet de renvoyer le robot aspirateur vers la station de charge à tout moment.

9.4.7. Réglage de la puissance d'aspiration

Vous pouvez régler la puissance d'aspiration souhaitée du robot via l'application. Vous avez le choix entre : silencieux, standard, moyen et puissant.

10. Nettoyage et entretien



AVERTISSEMENT !

Risque d'électrocution !

Il existe un risque de choc électrique/court-circuit dû aux pièces sous tension.

- Ne plongez jamais le robot aspirateur, la station de charge ou le bloc d'alimentation dans l'eau ou des liquides !
- Nettoyez l'appareil et tous ses accessoires uniquement avec un chiffon sec ou légèrement humide.
- Éteignez complètement l'appareil et débranchez la fiche d'alimentation de la prise de courant avant le nettoyage, l'entretien ou le montage/démontage d'un accessoire.
- ▶ N'utilisez pas de solvants, de produits de nettoyage corrosifs ou gazeux pour nettoyer la surface de l'appareil. Essuyez la surface du robot aspirateur et de la station avec un chiffon humide.

10.1. Nettoyage du bac à poussière de la station d'aspiration

Nous recommandons de nettoyer régulièrement le bac à poussière de la station d'aspiration et de changer le sac à poussière à intervalles réguliers.



Remplacez le sac à poussière au plus tard lorsque le voyant de contrôle rouge de la station d'aspiration est allumé.

- ▶ Débranchez complètement la station d'aspiration du courant électrique.
- ▶ Pour ce faire, débranchez la fiche d'alimentation de la prise secteur.
- ▶ Ouvrez ensuite le couvercle supérieur de la station d'aspiration.

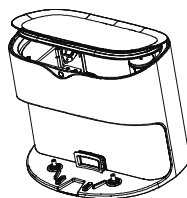

- ▶ Retirez le sac à poussière plein vers le haut.



- ▶ Jetez le sac à poussière plein dans une poubelle appropriée.

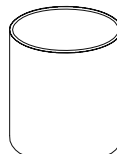
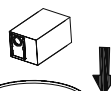

- ▶ Insérez un nouveau sac à poussière.
- ▶ Vérifiez que le sac à poussière est bien en place.

Si le voyant de contrôle vert est allumé après le remplacement du sac à poussière, cela signifie qu'il est inséré correctement.

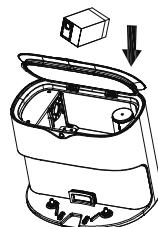

- ▶ Fermez le couvercle supérieur.
- ▶ Rebranchez le cordon d'alimentation sur la prise secteur.

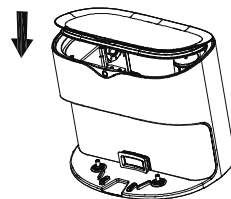

10.2. Nettoyage du bac à poussière du robot aspirateur

Nous recommandons de nettoyer régulièrement le bac à poussière du robot aspirateur. Pour ce faire, suivez les étapes suivantes :

- ▶ Appuyez sur le déverrouillage du bac à poussière à l'arrière et tirez le bac vers vous pour le sortir de l'appareil.

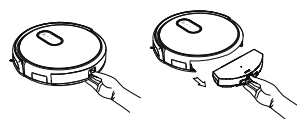

- ▶ Relevez le couvercle du bac à poussière vers le haut.

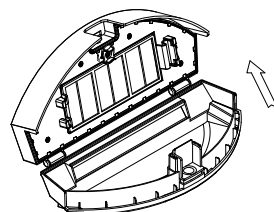

- ▶ Videz le bac à poussière au-dessus d'un récipient approprié.

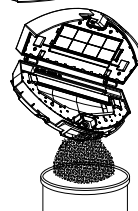

- ▶ Retirez le couvercle du filtre et le filtre.

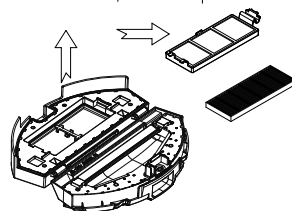

- ▶ Nettoyez le bac à poussière et le filtre sous l'eau et avec un pinceau de nettoyage par exemple.

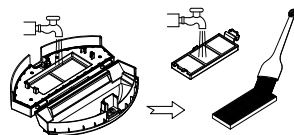

- ▶ Laissez bien sécher le bac à poussière et le filtre après le nettoyage.
- ▶ Remettez le filtre en place dans le bac à poussière dans l'ordre inverse.
- ▶ Vérifiez si le filtre du bac à poussière est correctement inséré avant la mise en service.

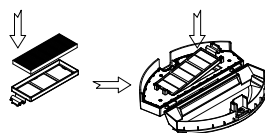

10.3. Nettoyage du conduit d'air

En raison du dégagement permanent de poussière lors de l'aspiration, des particules de poussière peuvent obstruer le conduit d'air de la station d'aspiration au fil du temps. Procédez comme suit pour le nettoyage :

- ▶ Retournez la station de charge.
- ▶ Dévissez les vis de fixation du couvercle du conduit d'air à l'aide d'un tournevis cruciforme.

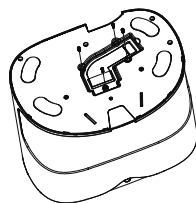

- ▶ Retirez le couvercle du conduit d'air par le haut.
- ▶ Retirez avec précaution le conduit d'air de son support.

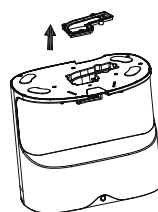

- ▶ Nettoyez le conduit d'air à l'aide d'un pinceau de nettoyage.
- ▶ Remontez le conduit d'air dans l'ordre inverse.
- ▶ Vérifiez que le conduit d'air a été correctement mis en place et vissé avant la remise en service.

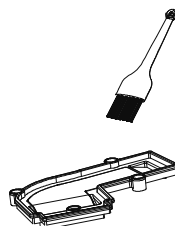

10.4. Nettoyage des brosses latérales

Nous recommandons de nettoyer régulièrement les brosses latérales. Veuillez suivre les étapes suivantes :

- ▶ Éteignez l'appareil et posez-le sur une surface plane, la face inférieure vers le haut.
- ▶ Dévissez la vis de chacune des brosses à l'aide d'un tournevis cruciforme. Tenez les brosses et tirez-les verticalement vers le haut pour les retirer de l'appareil.

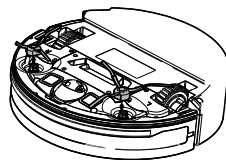

Exemple d'illustration

- ▶ Éliminez les saletés et les cheveux des brosses.

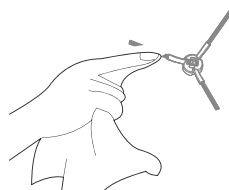

- ▶ À la fin du nettoyage, remettez les brosses en place.
- ▶ Il est conseillé de remplacer les brosses après un certain temps, afin qu'elles fonctionnent plus efficacement. Si vous avez besoin de pièces de rechange, veuillez vous adresser à notre SAV.



Si les poils des brosses se courbent, il peut être utile de plonger les brosses dans de l'eau très chaude pour qu'elles reprennent leur forme d'origine.

10.5. Nettoyage de la roue directrice

- ▶ Si la roue directrice avant ou les roues directrices latérales se bloquent, éliminez les saletés. Pour ce faire, utilisez par exemple un pinceau de nettoyage.

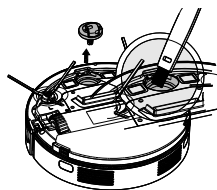

Exemple d'illustration

10.6. Nettoyage des capteurs de chute

- ▶ Si les capteurs de chute sont sales, nettoyez-les. Pour ce faire, utilisez par exemple un pinceau de nettoyage.

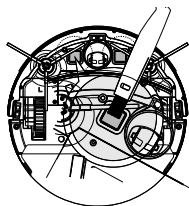

Exemple d'illustration

10.7. Nettoyage des contacts de charge





- ▶ Nettoyez les contacts de charge de la station de charge et du robot aspirateur avec un chiffon sec adapté.











10.8. Mise hors service

- ▶ Si vous n'utilisez pas le robot pendant une période prolongée, chargez complètement la batterie, débranchez la fiche d'alimentation de la prise de courant, nettoyez l'appareil et rangez-le dans un endroit sec.

11. Dépannage

En cas de panne de l'appareil, vérifiez tout d'abord si vous pouvez résoudre le problème vous-même à l'aide du tableau suivant et des codes d'erreur cités. N'essayez en aucun cas de réparer vous-même l'appareil. Si une réparation s'avère nécessaire, veuillez vous adresser à notre SAV ou à un autre atelier spécialisé approprié.

Code d'erreur	Cause possible	Message vocal	Solution
Le voyant de contrôle  du robot s'allume en rouge et en bleu en alternance - 1 bip long	Le robot a été soulevé du sol pendant le fonctionnement	« Please place the device on a flat floor with enough space. »	► Remettez le robot sur une surface libre au sol.
Le voyant de contrôle  du robot s'allume 3x en rouge et 1x en bleu en alternance - 1 bip long	Une erreur ou un blocage sur la roue gauche ou droite Erreur ou blocage de la roue avant	« Wheels blocked. »	► Vérifiez que les roues ne sont pas encrassées ou bloquées ► Retirez les corps étrangers
Le voyant de contrôle  du robot est allumé en permanence en rouge et en bleu - 1 bip long	La batterie est vide.	« Please charge the device. »	► Rechargez la batterie du robot pendant au moins 3 heures.
Le voyant de contrôle  alterne entre le rouge et le bleu et 1 long bip retentit	La batterie du robot est en charge.	« Start charging. »	► La batterie du robot est en charge.
Le voyant de contrôle  clignote alternativement 1 x en rouge et 1 x en bleu	Les brosses latérales ne bougent pas. Elles sont bloquées par l'accumulation de saletés		► Retirez les brosses latérales et nettoyez-les soigneusement. Remettez ensuite les brosses en place.

Code d'erreur	Cause possible	Message vocal	Solution
Le voyant de contrôle  clignote alternativement 2 x en rouge et 1 x en bleu	Message d'erreur au niveau du pare-chocs		<ul style="list-style-type: none">▶ Contrôlez le pare-chocs▶ Éliminez les éventuels obstacles
Le voyant de contrôle  clignote alternativement 1 x en rouge et 3 x en bleu	Le ventilateur du moteur est bloqué		<ul style="list-style-type: none">▶ Adressez-vous directement au SAV.
Le voyant de contrôle  et le voyant de contrôle  du robot clignotent en même temps	Le robot se trouve en mode d'appairage pour le réseau sans fil (Wi-Fi)		<ul style="list-style-type: none">▶ Attendez la fin du processus d'appairage.
Le voyant de contrôle  et le voyant de contrôle  du robot clignotent en même temps	Le robot se trouve en mode d'appairage pour le réseau sans fil (Wi-Fi)		<ul style="list-style-type: none">▶ Attendez la fin du processus d'appairage.
Le voyant de contrôle  du robot est allumé en permanence et le voyant de contrôle  du robot clignote rapidement	Le processus d'appairage n'a pas pu être achevé avec succès.		<ul style="list-style-type: none">▶ Vérifiez les réglages du réseau.
Le voyant de contrôle  et le voyant de contrôle  du robot sont allumés en permanence	Le robot est connecté avec succès au réseau sans fil (Wi-Fi).		

12. Recyclage de la batterie



ATTENTION !

Risque de blessure.

Il existe un risque de blessure en cas de contact avec les batteries qui ont été retirées de l'appareil.

- Conservez les batteries retirées de l'appareil hors de portée des enfants, ne les jetez pas au feu, ne les court-circuitiez pas et ne les démontez pas.
 - N'exposez pas les batteries que vous avez retirées de l'appareil à des conditions extrêmes, p. ex. sur des radiateurs ou au soleil ! Risque de fuite accru !
 - Évitez tout contact avec la peau, les yeux et les muqueuses. En cas de contact avec l'acide de la batterie, rincez immédiatement et abondamment à l'eau claire les zones touchées et consultez immédiatement un médecin.
-
- ▶ Retirez la batterie avant de recycler le robot aspirateur ou en cas de dysfonctionnement de la batterie.
 - ▶ Assurez-vous que la batterie est entièrement déchargée lorsque vous la retirez.
 - ▶ Éteignez l'appareil, puis débranchez le cas échéant la fiche d'alimentation de la prise de courant et le cordon d'alimentation de l'appareil.
 - ▶ Desserrez les deux vis en dessous du robot aspirateur à l'aide du tournevis cruciforme fourni et ouvrez le compartiment de la batterie.
 - ▶ Retirez la batterie en tirant sur la languette.
 - ▶ Débranchez la fiche d'alimentation de la batterie de la prise de l'appareil.
 - ▶ Recyclez la batterie de manière écologique (voir „13. Recyclage“ à la page 77).
 - ▶ Pour remplacer la batterie, adressez-vous au SAV MEDION ou à un autre atelier spécialisé.
 - ▶ Refermez le compartiment de la batterie et resserrez les deux vis.

13. Recyclage



EMBALLAGE

Votre appareil se trouve dans un emballage qui le protège contre tout dommage pendant le transport. Les emballages sont fabriqués à partir de matériaux qui peuvent être recyclés de manière écologique en étant soumis à un recyclage approprié.



APPAREIL

Les appareils usagés ne doivent pas être jetés avec les ordures ménagères normales.

Conformément à la Directive 2012/19/UE, l'appareil doit être recyclé de manière réglementaire lorsqu'il arrive en fin de cycle de vie.

Les matériaux recyclables contenus dans l'appareil seront réutilisés, ce qui permet de respecter l'environnement.

Remettez l'appareil usagé à un point de collecte de déchets électriques et électroniques ou auprès d'une déchetterie. Retirez auparavant les piles/batteries de l'appareil et éliminez-les séparément dans un centre de collecte de piles usagées.

Pour de plus amples renseignements, adressez-vous à l'entreprise de collecte des déchets locale ou à votre municipalité.



PILES/BATTERIES

Ne jetez en aucun cas les piles/batteries usagées avec les ordures ménagères. Les piles/batteries doivent être éliminées de manière appropriée.

Les magasins vendant des piles et les points de collecte municipaux mettent à disposition des containers spéciaux destinés à cet effet. Renseignez-vous auprès de votre entreprise de recyclage locale ou de votre municipalité.

Dans le cadre de la réglementation relative à la distribution de piles/batteries ou la livraison d'appareils contenant des piles/batteries, nous sommes tenus de vous informer de ce qui suit :

En tant qu'utilisateur final, il vous incombe légalement de restituer les piles/batteries usagées.

Le symbole de la poubelle barrée signifie que les piles/batteries ne doivent pas être jetées avec les ordures ménagères.

14. Caractéristiques techniques

Robot aspirateur

	500-800 pa (puissance d'aspiration faible)
Puissance d'aspiration :	600-1000 pa (puissance d'aspiration moyenne) 900-1400 pa (puissance d'aspiration forte)
Niveau sonore :	<60 dB (puissance d'aspiration faible) <65 dB (puissance d'aspiration moyenne) <70 dB (puissance d'aspiration forte)
Capacité du bac à poussière :	180 ml
Autonomie :	Puissance d'aspiration faible : ~140 minutes Puissance d'aspiration moyenne : ~120 minutes Puissance d'aspiration forte : ~100 minutes
Rayon d'action via Wi-Fi dans des espaces fermés :	jusqu'à 10 m env.
Poids :	env. 2,8 kg
Dimensions :	env. 325 x 80 mm

Station d'aspiration

Puissance d'aspiration	>13 Kpa
Volume	<72 dB
Poids :	env. 3,4 kg
Capacité du sac à poussière	3 l
Dimensions :	env. 315 x 240 x 250 mm

Batterie

Type	Batterie lithium-ion
------	----------------------

Modèle	BONA18650-M26
Fabricant	J&Y Technology Co., Ltd
Tension nominale	14,4 V  2,6 Ah
Puissance	37,44 Wh
Cellules	4
Durée de charge	env. 300 min

15. Information sur la conformité UE

 Par la présente, MEDION AG déclare que cet appareil est conforme aux exigences essentielles et autres réglementations pertinentes : Directive RE 2014/53/UE

- Directive sur l'écoconception 2009/125/CE
- Directive RoHS 2011/65/UE.

Les déclarations de conformité complètes sont disponibles sur www.medion.com/conformity.

16. Informations relatives au SAV

Si votre appareil ne fonctionne pas de la manière dont vous le souhaitez, veuillez d'abord vous adresser à notre service après-vente. Vous disposez des moyens suivants pour entrer en contact avec nous :

- Au sein de notre Service-Community, vous pouvez discuter avec d'autres utilisateurs ainsi qu'avec nos collaborateurs pour partager vos expériences et vos connaissances.
Vous pouvez accéder à notre Service-Community ici : community.medion.com.
- Vous pouvez également utiliser notre formulaire de contact disponible ici : www.medion.com/contact.
- Notre équipe du service après-vente se tient également à votre disposition via notre assistance téléphonique ou par courrier.

France	
Horaires d'ouverture	Hotline SAV
Lun - Ven : 9h00 à 19h00	☎ 02 43 16 60 30
Adresse du service après-vente	
MEDION France 75 Rue de la Foucaudière 72100 LE MANS France	
Suisse	
Horaires d'ouverture	Hotline SAV (NON-ALDI)
Lun - Ven : 9h00 à 19h00	☎ 0848 - 33 33 32
Adresse du service après-vente	
MEDION/LENOVO Service Center Ifangstrasse 6 8952 Schlieren Suisse	

Belgique & Luxembourg	
Horaires d'ouverture	Hotline SAV (Belgique)
Lun - Ven : 9h00 à 19h00	☎ 02 - 200 61 98
	Hotline SAV (Luxembourg)
	☎ 34 - 20 808 664
Adresse du service après-vente	
MEDION B.V. John F.Kennedylaan 16a 5981 XC Panningen Pays-Bas	



La présente notice d'utilisation et bien d'autres sont disponibles au téléchargement sur le portail du SAV www.medionservice.com.

Vous pouvez également scanner le code QR ci-contre pour charger la notice d'utilisation sur un appareil mobile via le portail de service.

17. Mentions légales

Copyright © 2022

Date : 30.06.2022

Tous droits réservés.

La présente notice d'utilisation est protégée par les droits d'auteur.

Toute reproduction sous forme mécanique, électronique ou sous toute autre forme que ce soit est interdite sans l'autorisation préalable écrite du fabricant.

L'entreprise suivante détient les droits d'auteur :

MEDION AG
Am Zehnthof 77
45307 Essen
Allemagne

Veuillez noter que l'adresse ci-dessus n'est pas celle du service des retours. Contactez toujours d'abord notre SAV.

18. Déclaration de confidentialité

Chère cliente, cher client,

Nous vous informons que MEDION AG, Am Zehnthof 77, D-45307 Essen, est responsable du traitement de vos données à caractère personnel.

En matière de protection des données, nous sommes assistés par le délégué à la protection des données personnelles de notre entreprise, que vous pouvez contacter à l'adresse MEDION AG, Datenschutz, Am Zehnthof 77, D-45307 Essen ; datenschutz@medion.com. Nous traitons vos données dans le cadre du traitement de la garantie et des processus connexes (p. ex. réparations) ; à cet effet, nous nous référons au contrat de vente que nous avons conclu.

Nous transmettons vos données aux prestataires de services de réparation que nous avons mandatés dans le cadre du traitement de la garantie et des processus connexes (p. ex. réparations). En règle générale, nous conservons vos données personnelles pendant une période de trois ans, afin de respecter vos droits de garantie légaux.

Vous pouvez exercer vos droits d'information, de rectification, de suppression des données vous concernant ainsi que vos droits de limitation et d'opposition au traitement et à la portabilité de vos données personnelles.

Toutefois, des restrictions en matière de droits d'accès et de suppression des données sont appliquées en vertu des §§ 34 et 35 de la loi fédérale allemande sur la protection des données (BDSG) (art. 23 RGPD). En outre, il existe un droit de recours auprès d'une autorité de contrôle compétente en matière de protection des données (art. 77 RGPD en relation avec le § 19 du RGPD). Pour MEDION AG, il s'agit du Commissaire d'État à la Protection des Données et à la liberté d'information de Rhénanie-du-Nord-Westphalie, Postfach 200444, D-40212 Düsseldorf, www.lidi.nrw.de. Le traitement de vos données est nécessaire dans le cadre du traitement de la garantie. Sans la mise à disposition des données nécessaires, le traitement de la garantie n'est pas possible.

Inhoudsopgave

1.	Over deze gebruiksaanwijzing	87
1.1.	Betekenis van de symbolen.....	87
2.	Gebruiksdoel.....	89
3.	Veiligheidsvoorschriften	90
3.1.	Instructies betreffende de gebruikte lithiumionaccu.....	93
4.	Inhoud van de levering	94
5.	Overzicht van het apparaat	95
5.1.	Bovenkant.....	95
5.2.	Bedieningspaneel	95
5.3.	Onderkant.....	96
5.4.	Afstandsbediening	97
5.5.	Afzuigstation (vooraanzicht).....	98
5.6.	Afzuigstation (achteraanzicht)	98
6.	Ingebruikname	99
6.1.	Laadstation opstellen	99
6.2.	Accu opladen.....	100
7.	Bediening van stofzuiger	100
7.1.	Vorbereiden van de robotstofzuiger	100
7.2.	Basisfuncties	101
7.3.	Tijdsinstelling.....	102
7.4.	Startcountdown instellen	102
7.5.	Modus selecteren.....	103
8.	Afzuigfunctie (automatisch leegmaken van het stofreservoir van de robotstofzuiger)	106
8.1.	Afzuigen handmatig starten	106
8.2.	Statusindicaties op het afzuigstation	106
9.	Besturing van de robotstofzuiger via de app.....	107
9.1.	Systeemvereisten	107
9.2.	Installatie via Google Play Store® of Apple® App Store	107
9.3.	Installatie van de app en verbinding met de robotstofzuiger.....	107
9.4.	Functies in de MEDION Robots-app.....	108
10.	Reiniging en onderhoud	109
10.1.	Reiniging van het stofreservoir van het afzuigstation.....	110
10.2.	Stofreservoir van de robotstofzuiger reinigen	111
10.3.	Luchtkanaal reinigen	112
10.4.	Zijborstels reinigen.....	113
10.5.	Loopwiel reinigen	113
10.6.	Valsensoren reinigen	114
10.7.	Reiniging van de laadcontacten	114
10.8.	Buiten gebruik stellen	114

11.	Probleemoplossing	115
12.	Accublok afvoeren	117
13.	Afvalverwerking	118
14.	Technische gegevens.....	119
15.	EU-conformiteitsinformatie.....	120
16.	Service-informatie.....	120
17.	Colofon	121
18.	Privacyverklaring	122

1. Over deze gebruiksaanwijzing



Hartelijk dank dat u voor ons product hebt gekozen. Wij wensen u veel plezier met het apparaat.

Lees de veiligheidsvoorschriften aandachtig door voordat u het product in gebruik neemt. Neem de waarschuwingen op het apparaat en in de gebruiksaanwijzing in acht.

Houd de gebruiksaanwijzing altijd binnen handbereik. Als u het apparaat verkoopt of doorgeeft, geef dan ook altijd deze gebruiksaanwijzing mee, omdat deze een essentieel onderdeel is van het product.

1.1. Betekenis van de symbolen

Als een tekstgedeelte is gemarkeerd met een van de volgende waarschuwingssymbolen, moet het in de tekst beschreven gevaar worden vermeden om de daar beschreven mogelijke gevolgen te voorkomen.



GEVAAR!

Waarschuwing voor direct levensgevaar!



WAARSCHUWING!

Waarschuwing voor mogelijk levensgevaar en/of ernstig blijvend letsel!



WAARSCHUWING!

Waarschuwing voor gevaar door een elektrische schok!



WAARSCHUWING!

Waarschuwing voor gevaar door explosiegevaarlijke stoffen!



VOORZICHTIG!

Waarschuwing voor mogelijk matig ernstig en/of licht letsel!



LET OP!

Neem de aanwijzingen in acht om materiële schade te voorkomen!



Meer informatie over het gebruik van het apparaat!



LET OP!

Neem de aanwijzingen in de gebruiksaanwijzing in acht!

- Opsommingsteken/informatie over gebeurtenissen die zich tijdens de bediening kunnen voordoen
- ▶ Instructie voor een uit te voeren handeling



Verklaring van conformiteit (zie het hoofdstuk 'Conformiteitsinformatie'): Producten die zijn gemarkeerd met dit symbool, voldoen aan de eisen van de Europese richtlijnen.

Veiligheidsklasse II

Elektrische apparaten van veiligheidsklasse II zijn elektrische apparaten die



geheel zijn voorzien van een dubbele en/of extra sterke isolatie en geen aansluitmogelijkheden hebben voor een aardleiding. De aanvullende of extra sterke isolatie van een door isolerend materiaal omsloten elektrisch apparaat van veiligheidsklasse II kan geheel of gedeeltelijk worden gevormd door de behuizing.



Symbool voor gelijkstroom



Gebruik binnenshuis

Apparaten met dit symbool zijn alleen geschikt voor gebruik binnenshuis.



Voer het apparaat af volgens de geldende milieuvorschriften (zie „13. Afvalverwerking“ op pagina 116)



Gebruik uitsluitend het meegeleverde laadstation.

2. Gebruiksdoel

De robotstofzuiger dient voor het zelfstandig droog reinigen van gladde en effen vloeren binnenshuis.

Gebruik het apparaat niet buitenshuis. Dit apparaat is bedoeld voor gebruik in particuliere huishoudens en vergelijkbare huishoudelijke toepassingen, bijvoorbeeld

- in keukens voor de medewerkers van winkels, kantoren en andere bedrijven;
- op boerderijen;
- door klanten in hotels, motels en andere accommodaties;
- in bed and breakfasts.

Het apparaat is niet bedoeld voor commercieel en industrieel gebruik.

Houd er rekening mee dat bij gebruik van het apparaat voor een ander doel dan waarvoor het is bestemd, de aansprakelijkheid vervalt:

- Bouw het product zonder onze toestemming niet om en gebruik het niet in combinatie met hulp- of aanbouwapparaten die niet door ons zijn goedgekeurd of geleverd.
- Gebruik uitsluitend door ons geleverde of goedgekeurde reserveonderdelen en accessoires.
- Neem alle informatie in deze gebruiksaanwijzing in acht en houd u in het bijzonder aan de veiligheidsvoorschriften. Elke andere bediening geldt als niet in overeenstemming met het gebruiksdoel en kan leiden tot letsel of materiële schade.

3. Veiligheidsvoorschriften



WAARSCHUWING!

Gevaar voor letsel!

Gevaar voor letsel bij kinderen en personen met een lichamelijke, zintuiglijke of verstandelijke beperking (zoals personen met een handicap en ouderen met een lichamelijke en verstandelijke beperking) of met gebrek aan kennis en ervaring (zoals oudere kinderen).

- Bewaar het apparaat en de accessoires buiten het bereik van kinderen.
- Dit apparaat kan worden gebruikt door kinderen vanaf 8 jaar en door personen met een lichamelijke, zintuiglijke of verstandelijke beperking of gebrek aan kennis en/of ervaring, mits iemand toezicht op hen houdt of hun instructie heeft gegeven hoe ze het apparaat veilig kunnen gebruiken en ze hebben begrepen welke gevaren het gebruik van het apparaat met zich meebrengt.
- Kinderen mogen niet met het apparaat spelen.
- Reiniging en onderhoud mogen niet worden uitgevoerd door kinderen, tenzij ze 8 jaar of ouder zijn en er iemand toezicht op hen houdt.
- Houd kinderen jonger dan 8 jaar uit de buurt van apparaat en netstekker/netsnoer.



GEVAAR!

Verstikkingsgevaar!

Er bestaat verstikkingsgevaar door het inademen of inslikken van folie of kleine onderdelen.

- Bewaar al het gebruikte verpakkingsmateriaal (plastic zakken, stukken polystyreen enzovoort) buiten het bereik van kinderen.



GEVAAR!

Gevaar voor een elektrische schok!

Stroomvoerende onderdelen. Er bestaat gevaar voor een elektrische schok of kortsluiting.

- Gebruik voor het opladen van de accu alleen het meegeleverde oplaadstation.
- Het laadstation en de netstekker mogen uitsluitend worden gebruikt in droge ruimtes binnenshuis.
- Sluit de netstekker alleen aan op een volgens voorschrift geïnstalleerd, goed bereikbaar stopcontact. De lokale netspanning moet overeenkomen met de technische gegevens van de netstekker.
- Zorg ervoor dat het stopcontact vrij toegankelijk is, zodat het apparaat zo nodig snel kan worden losgekoppeld van het elektriciteitsnet.
- Trek het netsnoer altijd aan de netstekker uit het stopcontact en trek nooit aan het snoer. Voorkom dat er knikken in het netsnoer komen en dat het snoer ergens klem zit.
- Haal de netstekker onmiddellijk uit het stopcontact wanneer de netstekker, het netsnoer, het laadstation, het apparaat beschadigd zijn of wanneer er vloeistoffen of vreemde voorwerpen in het apparaat terecht zijn gekomen.
- Gebruik het apparaat alleen in gesloten ruimtes en stel het apparaat niet bloot aan drui- of spatwater.
- Pak het apparaat tijdens het opladen niet vast met vochtige of natte handen.
- Controleer de robotstofzuiger en het netsnoer voor ingebruikname en telkens na gebruik op beschadigingen.
- Neem het apparaat niet in gebruik als de robotstofzuiger, het netsnoer, de netstekker of het laadstation zichtbaar beschadigd zijn.
- Wanneer u transportschade vaststelt, neem dan direct contact op met het MEDION Service Center.

-
- Trek bij langere afwezigheid en bij onweer de netstekker uit het stopcontact.
 - Dompel de robotstofzuiger, het laadstation of de netstekker nooit onder in water of een andere vloeistof! Trek altijd vóór reiniging en onderhoud en vóór het aanbrengen en verwijderen van accessoires altijd de netstekker uit het stopcontact.



WAARSCHUWING!

Explosiegevaar!

Bij het opzuigen van brandgevaarlijke vloeistoffen en bepaalde vaste stoffen bestaat er gevaar voor brand of explosie.

- Gebruik het apparaat niet in de directe nabijheid van licht ontvlambare materialen. Zuig geen scherpe of licht ontvlambare voorwerpen en vloeistoffen, zoals lucifers of hete as, op.
- Zuig in geen geval tonerstof (van laserprinters en kopieerapparaten) op.



VOORZICHTIG!

Gevaar voor letsel/schade aan het apparaat!

Bij een onjuist gebruik bestaat er gevaar voor letsel en voor schade aan het apparaat.

- Gebruik het apparaat alleen voor het opzuigen van kleine hoeveelheden stof, vuil en kruimels. Leeg het stofreservoir telkens na gebruik.
- Gebruik het apparaat niet om vloeistoffen of vochtig vuil op te zuigen. Laat nat gereinigde tapijten vóór het zuigen volledig drogen.
- Voorkom struikelgevaar door geen verlengsnoer te gebruiken en aanwezige personen te wijzen op de aanwezigheid van de robotstofzuiger.

- Haal alle kwetsbare voorwerpen (bijvoorbeeld glas, lampen en vazen) en objecten die vast kunnen komen te zitten in de borstels of opgezogen kunnen worden (bijvoorbeeld snoeren, kleding, kranten en gordijnen) uit het werkgebied voordat u het apparaat gaat gebruiken.
- Dek de sensoren en ventilatiesleuven van de robotstofzuiger niet af.
- Stel het apparaat niet bloot aan extreme omstandigheden. Vermijd:
 - hoge luchtvochtigheid en vocht;
 - extreem hoge en lage temperaturen;
 - direct zonlicht;
 - open vuur.

3.1. Instructies betreffende de gebruikte lithiumionaccu

Het apparaat heeft een lithiumionaccu.



WAARSCHUWING!

Explosiegevaar!

Explosiegevaar als de accu niet op de juiste manier wordt vervangen.

- Verwarm de accu niet verder dan de in de omgevingstemperaturen genoemde maximumtemperatuur.
- Open de accu nooit.
- Gooi de accu niet in het open vuur.
- Sluit de accu niet kort.
- De accu mag uitsluitend worden vervangen door hetzelfde of een gelijkwaardig type zoals aangegeven door de fabrikant.
- Voer verbruikte accu's af volgens de voorschriften van de fabrikant

4. Inhoud van de levering



GEVAAR!

Verstikkingsgevaar!

Er bestaat verstikkingsgevaar door het inslikken of inademen van kleine onderdelen of folie.

- Houd de verpakkingsfolie uit de buurt van kinderen.

Controleer de levering op volledigheid en informeer ons binnen 14 dagen na aankoop indien de levering niet compleet is.

Het door u gekochte pakket moet het volgende bevatten:

- Robotstofzuiger met ingebouwd lithiumionaccu
- Afzuigstation incl. stofreservoir
- 2 zijborstels
- 2 reservezijborstels
- Afstandsbediening
- 1 reinigingsborstel
- 3 stofzakken (afzuigstation)
- 1x HEPA14 filter
- Gebruiksaanwijzing

5. Overzicht van het apparaat

5.1. Bovenkant

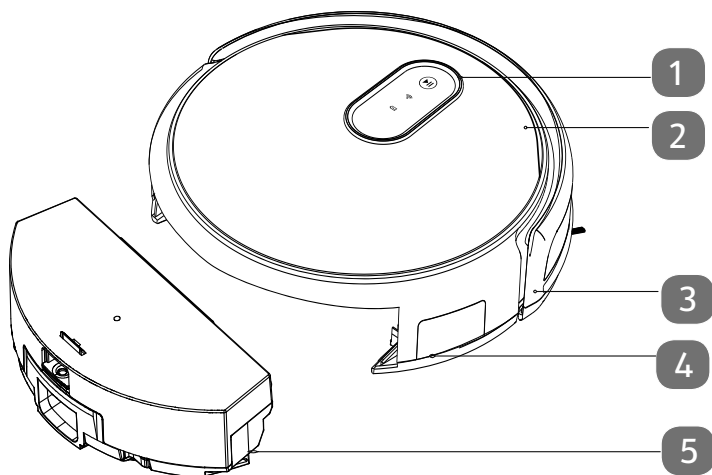

- 1) Bedieningsveld/toetsen
- 2) Bovenafdekking
- 3) Stootrand
- 4) Aan/uit-schakelaar
- 5) Stofreservoir

5.2. Bedieningspaneel

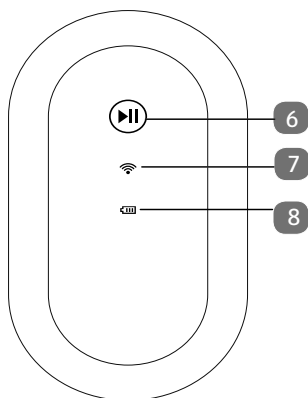

- 6) Aan/uit-schakelaar
- 7) Weergave wifi
- 8) Weergave laadvermogen accu

5.3. Onderkant

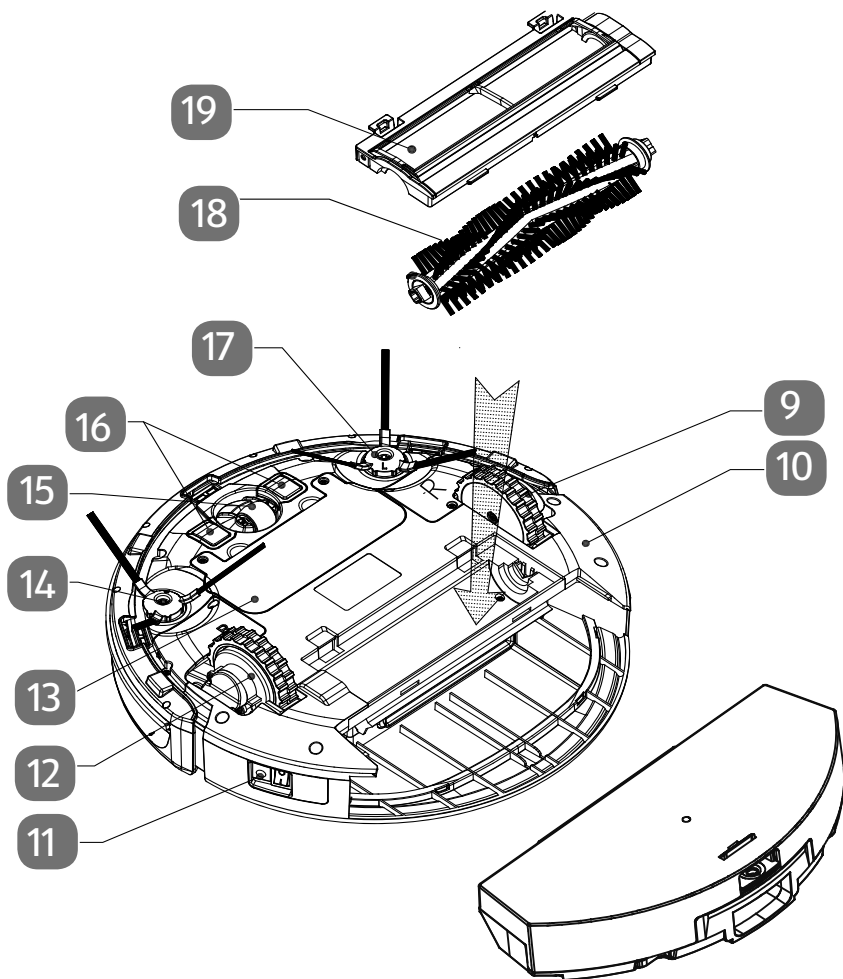

- 9) Linker wiel (voorwaartse beweging)
- 10) Onderafdekking
- 11) Aan/uit-schakelaar
- 12) Rechter wiel (voorwaartse beweging)
- 13) Accudeksel
- 14) Rechter zijborstel
- 15) Voorste wiel (zijwaartse beweging)
- 16) Laadcontacten
- 17) Linker zijborstel
- 18) Reinigingsborstel
- 19) Afdekking reinigingsborstel

5.4. Afstandsbediening

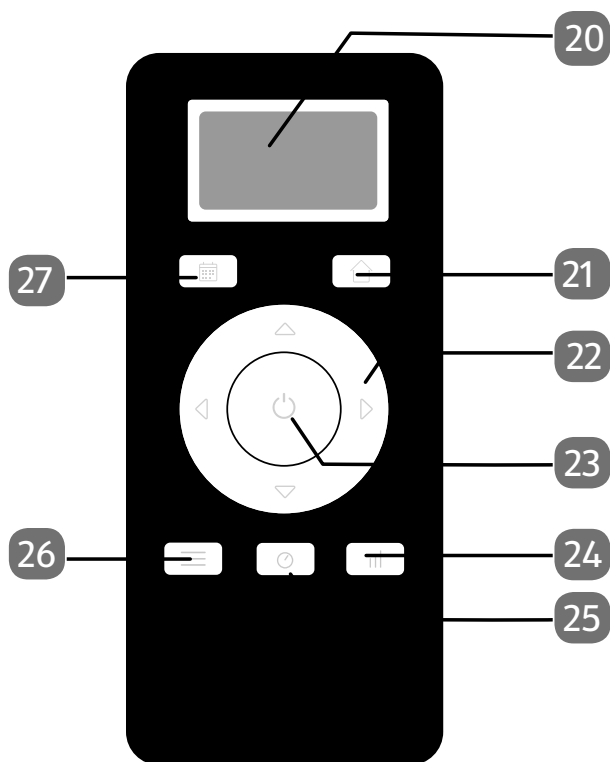

- 20) Lcd-display
- 21) Terugkeren naar laadstation
- 22) Pijltoetsen rijrichting bepalen, getalswaarde verhogen/verlagen
- 23) Start automatische standaardreiniging
- 24) Selectie zuigvermogen
- 25) Tijd instellen
- 26) Gebruiksmodus selecteren
- 27) Starttijd instellen (timer)

5.5. Afzuigstation (vooraanzicht)

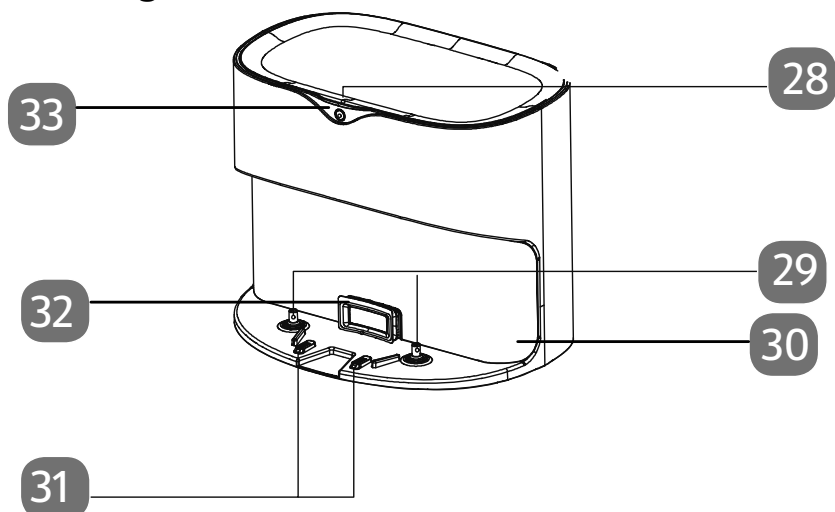

- 28) Bovenafdekking (stofzak)
- 29) Drukknopschakelaar (afzuigfunctie)
- 30) Infraroodontvanger
- 31) Laadcontacten
- 32) Afzuigopening
- 33) Statusweergave

5.6. Afzuigstation (achteraanzicht)

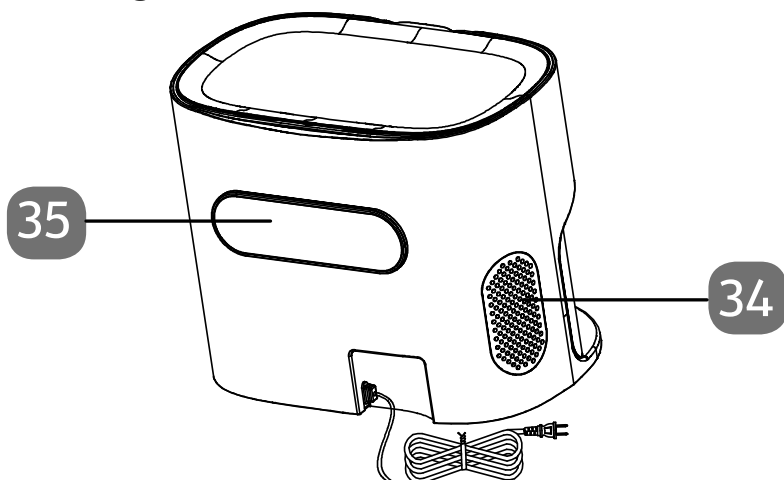

- 34) Luchtuitlaatopeningen
- 35) Opslag netsnoer

6. Ingebruikname

6.1. Laadstation opstellen

- ▶ Plaats het laadstation bij een muur met een vlakke ondergrond en vermijd direct zonlicht.
- ▶ Let op: aan de zijkanten is circa 0,5 m vrije ruimte nodig en aan de voorkant circa 1,5 m. De laadcontacten voor de robotstofzuiger moeten vrij toegankelijk zijn.

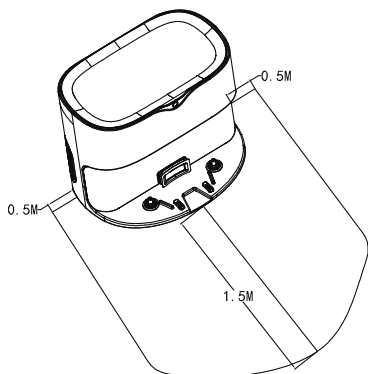

- ▶ Steek de stekker van de netadapter in het stopcontact.

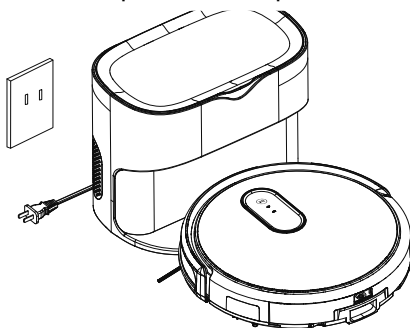





Afbeelding vergelijkbaar

- ▶ Haal alle kwetsbare voorwerpen (bijvoorbeeld glas, lampen en vazen) en objecten die vast kunnen komen te zitten in de borstels of opgezogen kunnen worden (bijvoorbeeld snoeren, kleding, kranten en gordijnen) uit het werkgebied voordat u het apparaat gaat gebruiken.

6.2. Accu opladen

De robotstofzuiger is uitgerust met een vast ingebouwd, niet verwijderbaar lithiumaccublok. Na het uitpakken moet de accu van het apparaat eerst ca. 6 uur lang worden opgeladen. Dit komt het vermogen van de accu op de lange duur ten goede.

- ▶ Zet de in-/uitschakelaar op de zijkant van de robotstofzuiger op **I**  omdat anders de accu niet wordt opgeladen.
- ▶ Steek de stekker van de netadapter in het stopcontact. Plaats de robotstofzuiger zo op het laadstation dat de laadcontacten zich boven elkaar bevinden.
- ▶ Druk voor het starten van het laden tweemaal kort achter elkaar op de toets .
- ▶ Het apparaat wordt opgeladen. Het controlelampje  knippert afwisselend rood en blauw .
- ▶ Zodra de accu volledig is opgeladen, brandt de toets  permanent.



Als de prestaties van de accu duidelijk minder worden, neemt u contact op met het MEDION Service Center.

7. Bediening van stofzuiger

7.1. Voorbereiden van de robotstofzuiger

Vóór het eerste gebruik moeten eventueel de meegeleverde borstels worden aangebracht.

De borstels kunnen met behulp van een kruiskopschroevendraaier worden aangebracht en weggenomen.

- ▶ Druk beide met **L** en **R** gemarkeerde borstels op de houders totdat de borstels vastklikken. Let daarbij op de markering **L** en **R** op het apparaat.

U krijgt de beste reinigingsresultaten als u alle losse voorwerpen op de vloer zoals op de grond hangende gordijnen, kledingstukken, papier, losse kabels en verlengsnoeren verwijdert.



LET OP!

Gevaar voor materiële schade!

Losse kabels kunnen tijdens het stofzuigen in uw robotstofzuiger vast komen te zitten en worden meegezogen. Apparaten kunnen zo bijvoorbeeld van een tafel worden getrokken en daarbij beschadigd raken.

- Zorg ervoor dat alle kabels zich buiten het bereik van het apparaat bevinden.



Een laag accuniveau wordt door rood oplichten van de bedrijfsindicatie, een akoestisch waarschuwingssignaal en een bijbehorende spraakmelding gesignaleerd. Als de accu bijna leeg is, keert de robotstofzuiger automatisch terug naar het laadstation.

7.2. Basisfuncties

7.2.1. Robotstofzuiger in-/uitschakelen

- ▶ Om de robotstofzuiger in te schakelen zet u de in-/uitschakelaar aan de zijkant









van de robotstofzuiger in de stand **I**

- ▶ Om de robotstofzuiger uit te schakelen zet u de in-/uitschakelaar aan de zijkant









van de robotstofzuiger in de stand **O**

7.2.2. Handmatige reiniging



- ▶ Schakel de robotstofzuiger via de toets  op de afstandsbediening in.
- ▶ Gebruik de richtingstoetsen om de robotstofzuiger naar links of rechts te bewegen en  , om de robotstofzuiger vooruit of achteruit te bewegen.
- ▶ Met de toets  bepaalt u het zuigvermogen, dat de robotstofzuiger bij het reinigen gebruikt. U kunt uit de standen laag, middel en hoog zuigvermogen kiezen.
- ▶ Druk eenmaal op de toets  voor het kiezen van de laagste zuigstand.
- ▶ Druk een tweede resp. derde keer op de toets  voor de keuze van de middelste of hoogste zuigstand. Het gekozen zuigvermogen wordt op het display van de afstandsbediening aangegeven met 1, 2 of 3. De robotstofzuiger bevestigt het ingestelde vermogen met één, twee of drie opeenvolgende piepgeluiden.

7.2.3. Automatische reiniging

- ▶ Start een automatische reiniging via de toets  op het apparaat of op de afstandsbediening .
- ▶ Wanneer u opnieuw op de toets  op het apparaat of  drukt, pauzeert de robotstofzuiger het reinigen.
- ▶ Na nogmaals indrukken van de toets  op de robotstofzuiger of  op de afstandsbediening wordt het reinigen voortgezet.



Wanneer de robotstofzuiger binnen 30 seconden na het inschakelen geen commando krijgt, dan keert de robotstofzuiger automatisch terug naar het laadstation.



- ▶ Wanneer de robotstofzuiger zich in de "sleeping-modus" bevindt, drukt u op het bedieningspaneel van de robotstofzuiger op de toets  of op de toets  op de afstandsbediening om de robotstofzuiger weer in de stand-bymodus te zetten.

7.3. Tijdsinstelling

Als u de starttijdfunctie wilt gebruiken, moet eerst de tijd op de afstandsbediening worden ingesteld. Ga als volgt te werk:

- ▶ Houd de toets  ca. 2 seconden ingedrukt om de actuele tijd in te stellen.

De uuraanduiding knippert.

- ▶ Stel met behulp van de pijltjestoetsen  en  het uur in. Druk daarna op de toets  om de minutenaanduiding in te stellen.

De minutenaanduiding knippert.

- ▶ Stel met behulp van de pijltjestoetsen  en  de minuten in.

- ▶ Druk daarna op de toets  om de dagaanduiding in te stellen.

De dagaanduiding knippert.

- ▶ Stel met behulp van de toets  de dag van de week in.

- ▶ Bevestig de invoer door indrukken van de toets .

De tijd en dag zijn nu ingesteld. Op het display van de afstandsbediening staat een kloksymbool.

7.4. Startcountdown instellen

Om de stofzuiger te starten op een bepaald tijdstip of terwijl u afwezig bent, stelt u de countdown-timer voor het stofzuigen in. Ga als volgt te werk:



- ▶ Zet de in-/uitschakelaar aan de zijkant van de robotstofzuiger in de stand



De robotstofzuiger is ingeschakeld of staat op stand-by.



- ▶ Houd de toets  ingedrukt om de countdown-tijd in te stellen.

De uuraanduiding knippert.

- ▶ Stel met behulp van de pijltjestoetsen  en  het uur van de dag in. Druk daar-

na op de toets  om de minutenaanduiding in te stellen.



De minutenaanduiding knippert.





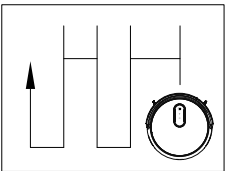

- ▶ Stel met behulp van de pijltjestoetsen  en  (in stappen van 30 minuten) de minuten in.
- ▶ Druk de toets  in om de invoer te bevestigen.

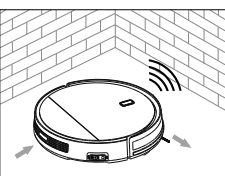

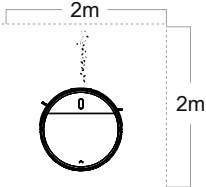
De countdown-tijd is nu ingesteld. Op het display staat een wekkersymbool. Het apparaat begint elke dag op dezelfde tijd te reinigen.

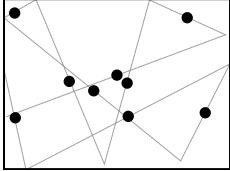
7.5. Modus selecteren

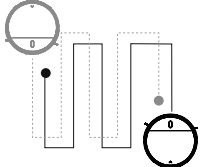
U kunt uit verschillende modi voor het reinigen kiezen. De robotstofzuiger wordt automatisch langs de objecten in de ruimte geleid met behulp van de ingebouwde sensoren. De schokdempers op het apparaat dempen het contact van de robotstofzuiger met de muren of objecten/hindernissen in de ruimte.

<p>Automatisch reinigen</p> <ul style="list-style-type: none"> ▶ Druk op de toets  om de automatische reiniging in te schakelen. De spraakmelding "START CHARGING" is hoorbaar. 		<p>De robotstofzuiger begint met de reiniging in de zigzagmodus en keert na de reiniging naar het laadstation terug. De spraakmelding "START CHARGING" is hoorbaar.</p>
<p>Reinigen langs de muur</p> <ul style="list-style-type: none"> ▶ Druk de toets  zo vaak in tot op het display MODE1 wordt weergegeven om reinigen langs de muur in te schakelen. 		<p>Voor stofzuigen langs muren/obstakels. Als er geen obstakels zijn om zich op te oriënteren, stopt de robotstofzuiger met zuigen. De robotstofzuiger voert de reiniging 1 keer uit. De robotstofzuiger keert na afronding van het reinigen automatisch terug naar het laadstation. De spraakmelding "START CHARGING" is hoorbaar.</p>

<p>Reiniging van oppervlakken</p> <p>► Druk meerdere keren op de toets  tot op het display MODE2 wordt weergegeven om de oppervlaktereiniging in te schakelen.</p>		<p>Voor de reiniging van grotere oppervlakken 2x2 met versterkt zuigvermogen. De robotstofzuiger keert na afronding van het reinigen automatisch terug naar het laadstation. De spraakmelding "START CHARGING" is hoorbaar.</p>
<p>Reiniging in at random-modus</p> <p>► Druk de toets  zo vaak in tot op het display MODE3 wordt weergegeven om at random reinigen in te schakelen.</p>		<p>Voor de reiniging volgens een toevallig gekozen route.</p> <p>De robotstofzuiger voert de reiniging gedurende 30 min uit en keert vervolgens automatisch terug naar het laadstation. De spraakmelding "START CHARGING" is hoorbaar.</p>
<p>Reinigen in parallelle banen</p> <p>► Druk de toets  in tot op het display MODE4 wordt weergegeven om reinigen in parallelle banen in te schakelen.</p>		<p>Voor de intensieve reiniging in parallel verlopende banen.</p> <p>De robotstofzuiger gaat door tot de accu leeg is en keert dan terug naar het laadstation. De spraakmelding "START CHARGING" is hoorbaar.</p>
<p>Reiniging in zigzagmodus en langs de muur</p> <p>► Druk meerdere keren op de toets , tot op het display MODE5 wordt weergegeven. De robotstofzuiger voert een intensieve reiniging uit van de ruimte in zigzagmodus en in banen langs de muur.</p>		<p>► De robotstofzuiger reinigt eerst in zigzagpatroon en dan langs de muur. Daarna volgt de reiniging in at random volgorde tot de accu leeg is. De robotstofzuiger keert na afronding van het reinigen automatisch terug naar het laadstation. De spraakmelding "START CHARGING" is hoorbaar.</p>

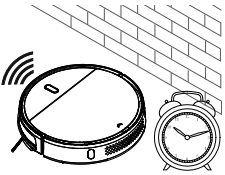

<p>Dweilen</p> <ul style="list-style-type: none">▶ Druk meerdere keren op de toets , tot op het display MODE6 wordt weergegeven. De robotstofzuiger voert een intensieve dweilreiniging van de ruimte uit.		<p>De robotstofzuiger reinigt door eerst circa 60 cm vooruit te rijden en dan circa 40 cm achteruit om het best dweilresultaat te krijgen. Na afronding van het reinigen keert de robotstofzuiger terug naar het laadstation en laadt zich daar op. De spraakmelding "START CHARGING" is hoorbaar.</p>
<p>Tijdgestuurde reiniging</p> <ul style="list-style-type: none">▶ Na de instelling van de correcte tijd kunt u een dagelijkse reiniging programmeren. Druk hiervoor op de toets .		<p>De reiniging wordt op een vastgelegde tijd automatisch uitgevoerd. De robotstofzuiger keert na afronding van het reinigen automatisch terug naar het laadstation. De spraakmelding "START CHARGING" is hoorbaar.</p>

8. Afzuigfunctie (automatisch leegmaken van het stofreservoir van de robotstofzuiger)

Het laadstation van de robotstofzuiger is voorzien van een afzuigstation. Wanneer de robotstofzuiger terugkeert naar het laadstation, wordt het stofreservoir van de robotstofzuiger automatisch geleegd en wordt de inhoud van het stofreservoir in het afzuigstation afgezogen.

8.1. Afzuigen handmatig starten

Om het afzuigen handmatig te starten, gaat u als volgt te werk:

- ▶ Druk tweemaal op de toets  op het bedieningspaneel van de robotstofzuiger of op  op de afstandsbediening.

De robotstofzuiger keert zelfstandig terug naar het afzuigstation en maakt het stofreservoir leeg. Als bevestiging klinkt de melding "**READY TO START DUST COLLECTION.**"

Na het afzuigen laadt de robotstofzuiger zonnodig vervolgens de accu op via het laadstation.

8.2. Statusindicaties op het afzuigstation

Via de led op het afzuigstation kan de actuele status worden afgelezen.

De volgende statusindicaties van de led van het afzuigstation zijn mogelijk:

Statusled	Betekenis
De led knippert langzaam groen.	Het afzuigstation werkt normaal (stand-by).
De led brandt constant blauw.	Het afzuigstation is in de afzuigmodus.
De led knippert rood.	Foutmelding aan de sensor van het afzuigstation.
De led brandt permanent rood	Stofreservoir van het afzuigstation moet worden vervangen.

9. Besturing van de robotstofzuiger via de app

Door onze besturingsapp te gebruiken, beschikt u over alle functies van uw robotstofzuiger.

Download onze app in de **Google Play Store**® of in de **Apple**® **App Store**.

9.1. Stysteemvereisten

- Stysteemvereiste: smartphone/tablet en wifi-router met 2,4 GHz wifi, 802.11 b/g/n standaard en actieve internetverbinding
- Android™ besturingssysteem 7 of hoger
- iOS 12 besturingssysteem of hoger
- Geïnstalleerde, vrij verkrijgbare app MEDION Robots



De besturing via de "MEDION Robots"-app functioneert alleen in een 2.4 GHz wifinetwerk. Gebruik in een 5 GHz wifinetwerk is niet mogelijk.

9.2. Installatie via Google Play Store® of Apple® App Store

- ▶ Sluit de robotstofzuiger aan op het netsnoer of plaats deze in het oplaadstation.
- ▶ Scan de QR-code hiernaast.
- ▶ Via de QR-code gaat u naar de **Google Play Store**® of de **Apple**® **App Store** en kunt u de besturingsapp downloaden. Installeer de app en volg hierbij de instructies voor de installatie op het beeldscherm.



Om de applicatie te kunnen installeren, moet er verbinding met internet zijn. De installatie kan per besturingssysteem verschillen.

9.3. Installatie van de app en verbinding met de robotstofzuiger



Volg de instructies in de app om de robotstofzuiger correct te verbinden en de installatie af te sluiten.

Om de robotstofzuiger met de app te kunnen aansturen, hebt u een MEDION klantenaccount nodig of u moet bij de eerste installatie een gebruikersaccount aanmaken.

- ▶ Open de app.
- ▶ Maak bij het eerste gebruik een nieuw account.
- ▶ Voer hiervoor uw naam en een e-mailadres in.

▶ Kies een wachtwoord. Herhaal het wachtwoord ter bevestiging.
Als u al over een MEDION-klantaccount beschikt, kunt u dat natuurlijk gebruiken.

- ▶ Voer dan in het aanmeldingsvenster uw gebruikersnaam en uw wachtwoord in.
- ▶ Bevestig alle gegevens en volg de instructies in de app.
- ▶ Zorg ervoor dat het wifisignaal in de ruimte waarin u de robotstofzuiger gebruikt sterk genoeg is.



De besturing via de "MEDION Robots"-app functioneert alleen in een 2.4 GHz wifinetwerk. Gebruik in een 5 GHz wifinetwerk is niet mogelijk.

- ▶ Selecteer het gewenste wifinetwerk van 2,4 GHz en voer het wachtwoord in.
- ▶ Druk op de toets  op de robotstofzuiger tot een bevestigingsgeluid hoorbaar is. De robotstofzuiger schakelt naar de wifi-koppelingsmodus, tijdens het koppelen knippert de wifi-indicatie op de robotstofzuiger.
- ▶ Volg de instructies in de app.

9.4. Functies in de MEDION Robots-app

Met de "MEDION Robots"-app kunnen diverse instellingen voor de robotstofzuiger worden geconfigureerd en geselecteerd.



Door het veelvoud aan apparaten zijn niet altijd alle functies binnen de app voor elk model bruikbaar. Vergelijk hiervoor de instructies en opties bij het gebruik van de app.

9.4.1. Reiniging starten/stoppen

- ▶ Tik op de knop "Reiniging starten" om het reinigen te starten.
- ▶ Tik op de knop "Reiniging stoppen" om het reinigen te pauzeren of stoppen.

9.4.2. Volledige reiniging

Bij volledige reiniging van een ruimte rijdt de robotstofzuiger in banen door de ruimte en ontwijkt zelfstandig de aanwezige hindernissen.

9.4.3. Reinigen langs de muur

Bij reiniging langs de muren start de robotstofzuiger de reiniging en rijdt naar de volgende muur. Wanneer de robotstofzuiger de muur bereikt, begint de reinigen langs de muur. Vervolgens keert de robotstofzuiger automatisch terug naar het laadstation. Kabels, textiel (uitgezonderd tapijten) moeten vooraf worden opgeruimd, omdat het gevaar bestaat, dat de robotstofzuiger hierin komt vast te zitten en het reinigen niet kan afmaken.

9.4.4. Spot-reiniging

Bij de spot-reiniging start de robotstofzuiger op een bepaald punt (zet de robotstofzuiger bijvoorbeeld in het midden van een ruimte neem) en rijdt dan in cirkelvormige banen om het startpunt heen.

9.4.5. Handmatige bediening

Bij handmatige bediening kunt u de robotstofzuiger in de app met de pijltoetsen naar de gewenste te reinigen positie sturen.

9.4.6. Terugkeren naar laadstation

De robotstofzuiger keert automatisch terug en maakt het stofreservoir leeg. Met de knop "Terugkeren naar laadstation" kunt u de robotstofzuiger altijd terugsturen naar het laadstation.

9.4.7. Zuigvermogen instellen

U kunt via de app het gewenste zuigvermogen van de robotstofzuiger instellen. Keuzemogelijkheden zijn: laag / standaard / middel / hoog.

10. Reiniging en onderhoud



WAARSCHUWING!

Gevaar voor een elektrische schok!

Er bestaat gevaar voor een elektrische schok of kortsluiting door onderdelen die onder spanning staan.

- Dompel de robotstofzuiger, het laadstation en de netadapter nooit onder in water of een andere vloeistof!
- Reinig het apparaat en alle accessoires alleen droog of met een licht bevochtigde doek.
- Schakel het apparaat volledig uit en trek vóór elke reinigings- en onderhoudsbeurt en vóór het monteren en demonteren van de accessoires de stekker uit het stopcontact.
- ▶ Gebruik voor het reinigen van het oppervlak van het apparaat geen reinigingsmiddelen of bijtende of gasvormige reinigingsmiddelen. Veeg het oppervlak van de robotstofzuiger en het station met een zachte, met water bevochtigde doek af.

10.1. Reiniging van het stofreservoir van het afzuigstation

Wij adviseren het stofreservoir van het afzuigstation regelmatig schoon te maken en de stofzak regelmatig te vervangen.



Vervang de stofzak uiterlijk wanneer het controlelampje van het afzuigstation constant rood brandt.

- ▶ Ontkoppel het afzuigstation volledig van de voedingsspanning.
- ▶ Trek hiervoor de stekker uit het stopcontact.
- ▶ Open vervolgens de bovenste afdekking van het afzuigstation.

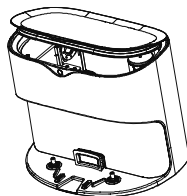

- ▶ Neem de gevulde stofzak naar boven toe uit.



- ▶ Voer de gevulde stofzak af via een geschikte vuilnissemmer.

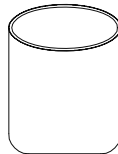
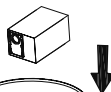

- ▶ Plaats een nieuwe stofzak.
- ▶ Controleer de correcte positie van de stofzak.

Wanneer het controlelampje na het vervangen permanent "groen" brandt, is de stofzak correct geplaatst.

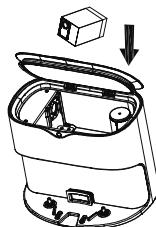

- ▶ Sluit de bovenste afdekking.
- ▶ Steek de stekker van het netsnoer weer in het stop-contact.

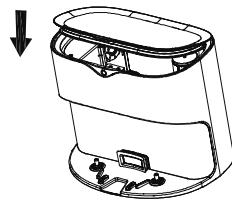

10.2. Stofreservoir van de robotstofzuiger reinigen

Wij adviseren het stofreservoir van de robotstofzuiger regelmatig te reinigen. Ga hiervoor als volgt te werk:

- ▶ Druk de ontgrendeling van het stofreservoir op de achterzijde in en trek het reservoir uit het apparaat.

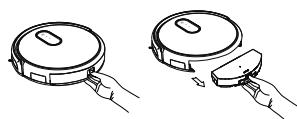

- ▶ Klap de afdekking van het stofreservoir omhoog.

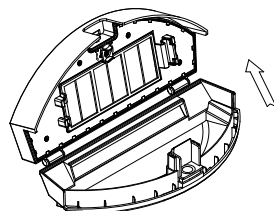

- ▶ Maak het stofreservoir leeg boven een afvalbak.

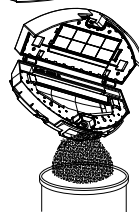

- ▶ Verwijder de filterafdekking en het filter.

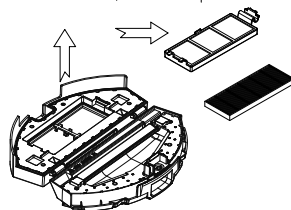

- ▶ Reinig het stofreservoir en het filter met behulp van leidingwater en de meegeleverde reinigingsborstel.

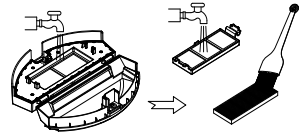

- ▶ Laat na reiniging het stofreservoir en het filter goed drogen.
- ▶ Plaats het filter weer in omgekeerde volgorde in het stofreservoir.
- ▶ Controleer voordat u het apparaat gaat gebruiken of het filter van het stofreservoir op de juiste manier is aangebracht.

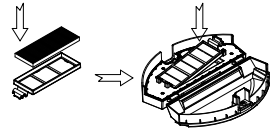

10.3. Luchtkanaal reinigen

Door de constante stofontwikkeling bij het afzuigen kan het luchtkanaal van het afzuigstation na verloop van tijd door stofdeeltjes verstopt raken. Ga voor het reinigen als volgt te werk:

- ▶ Draai het laadstation met de onderkant naar boven.
- ▶ Maak met behulp van een kruikopschroevendraaier de bevestigingsschroeven van de afdekking van het luchtkanaal los.

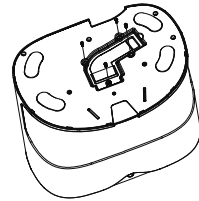

- ▶ Haal de afdekking van het luchtkanaal er naar boven toe af.
- ▶ Neem het luchtkanaal voorzichtig uit de houder.

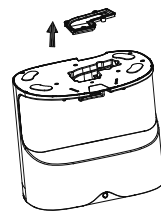

- ▶ Reinig het luchtkanaal met behulp van een reinigingsborstel.
- ▶ Monteer het luchtkanaal weer in omgekeerde volgorde.
- ▶ Waarborg voor het opnieuw inschakelen, dat het luchtkanaal correct is geplaatst en vastgeschroefd.

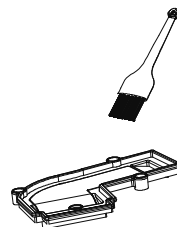

10.4. Zijborstels reinigen

Wij adviseren de zijborstels regelmatig te reinigen. Voer de onderstaande stappen uit:

- ▶ Schakel het apparaat uit en leg het met de onderkant naar boven op een vlakke ondergrond.
- ▶ Maak de schroef op de borstel los met een kruiskopschroevendraaier. Houd de borstels vast en trek ze recht naar boven om ze uit het apparaat te verwijderen.
- ▶ Verwijder vuil en haren van de borstels.

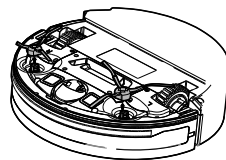

Afbeelding vergelijkbaar

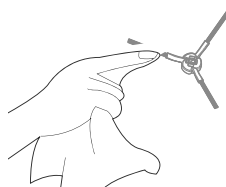

- ▶ Breng de borstels na de reiniging opnieuw aan.
- ▶ Voor efficiënte werking moeten de borstels na enige tijd worden vervangen. Voor noodzakelijke reserveonderdelen kunt u contact opnemen met ons Service Center.



Als de borstels verbogen zijn, kan het helpen deze in heet water te leggen zodat zij weer hun oorspronkelijke vorm krijgen.

10.5. Loopwiel reinigen

- ▶ Bij een blokkade van het voorste loopwiel of van de zijdelingse loopwielen verwijdert u verontreinigingen. Gebruik hiervoor bijvoorbeeld een reinigingsborstel.

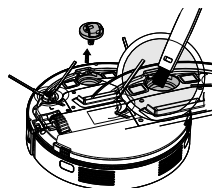

Afbeelding vergelijkbaar

10.6. Valsensoren reinigen

- ▶ Bij een verontreiniging van de valsensoren reinigt u de sensoren. Gebruik hiervoor bijvoorbeeld een reinigingsborstel.

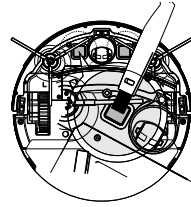

Afbeelding vergelijkbaar

10.7. Reiniging van de laadcontacten





- ▶ De laadcontacten van het laadstation en van de robotstofzuiger reinigt u met een geschikte droge doek.











10.8. Buiten gebruik stellen

- ▶ Laad de accu, als u de robotstofzuiger langere tijd niet gebruikt, volledig op, trek de netstekker uit het stopcontact, reinig het apparaat en berg het apparaat op een droge plaats op.

11. Probleemoplossing

Ga bij een storing in het apparaat eerst na of u het probleem aan de hand van het onderstaande overzicht en de getoonde foutcode zelf kunt oplossen. Probeer in geen geval zelf om het apparaat te repareren. Neem als een reparatie nodig is contact op met ons Service Center of een ander professioneel reparatiebedrijf.

Foutcode	Mogelijke oorzaak	Spraakmelding	Oplossing
Controlelampje  op de robotstofzuiger brandt afwisselend rood en blauw - 1 lange pieptoon	De robotstofzuiger is tijdens bedrijf van de vloer opgetild	„Please place the device on a flat floor with enough space.“	▶ Plaats de robotstofzuiger weer op een vrij vloeroppervlak.
Controlelampje  op de robotstofzuiger brandt afwisselend 3x rood en 1x blauw - 1 lange pieptoon	Een fout of blokkade aan het linker- of rechterwiel Een fout of blokkade aan het voorste wiel	„Wheels blocked.“	▶ Controleer de wielen op vervuilingen en blokkades. ▶ Verwijder de vreemde objecten.
Controlelampje  op de robotstofzuiger brandt permanent rood en blauw - 1 lange pieptoon.	De accu is leeg.	„Please charge the device.“	▶ Laad de accu van de robotstofzuiger gedurende minimaal 3 uur.
Controlelampje  knippert afwisselend rood en blauw en er klinkt 1 lange pieptoon.	De accu van de robot wordt opgeladen.	„Start charging.“	▶ De accu van de robot wordt opgeladen.
Het controlelampje  knippert afwisselend 1x rood en 1x blauw.	De borstels aan de zijkanten bewegen niet. Door vuil geblokkeerd.		▶ Demonteer de zijborstels en reinig ze grondig. Plaats de borstels vervolgens weer terug.

Foutcode	Mogelijke oorzaak	Sprakemelding	Oplossing
Het controlelampje  knippert afwisselend 2x rood en 1x blauw	Foutmelding aan de stootrand		<ul style="list-style-type: none"> ▶ Controleer de stootrand ▶ Verwijder mogelijke obstakels
Het controlelampje  knippert afwisselend 1x rood en 3x blauw.	De ventilator van de motor is geblokkeerd		<ul style="list-style-type: none"> ▶ Neem direct contact op met de klantenservice.
Controlelampje  en controlelampje  op de robotstofzuiger knipperen allebei	De robotstofzuiger bevindt zich in de pairing-modus voor het draadloze netwerk (wifi)		<ul style="list-style-type: none"> ▶ Wacht tot het pairing-proces is afgelopen.
Controlelampje  en controlelampje  op de robotstofzuiger knipperen allebei	De robotstofzuiger bevindt zich in de pairing-modus voor het draadloze netwerk (wifi)		<ul style="list-style-type: none"> ▶ Wacht tot het pairing-proces is afgelopen.
Controlelampje  op de robotstofzuiger brandt constant en het controlelampje  op de robotstofzuiger knippert snel	Het pairing-proces kon niet succesvol worden afgesloten.		<ul style="list-style-type: none"> ▶ Controleer de netwerkinstellingen.
Controlelampje  en controlelampje  op de robotstofzuiger knipperen allebei constant	De robotstofzuiger is succesvol met het draadloze netwerk (wifi) verbonden.		

12. Accublok afvoeren



VOORZICHTIG!

Gevaar voor letsel.

Er bestaat gevaar voor letsel bij contact met de uitgenomen accu's.

- Houd de uitgenomen accu's uit de buurt van kinderen, gooi ze niet in het vuur, sluit ze niet kort en haal ze niet uit elkaar.
 - Stel uit een apparaat gehaalde accu's niet bloot aan extreme omstandigheden, bijvoorbeeld aan de warmte van radiatoren of direct zonlicht! Verhoogd risico op lekkage!
 - Vermijd contact met de huid, ogen en slijmvliezen. Spoel bij contact met accuzuur de betreffende lichaamsdelen onmiddellijk af met overvloedig schoon water en raadpleeg direct een arts.
-
- ▶ Verwijder de accu voordat u de robotstofzuiger afvoert en bij een defect aan de accu.
 - ▶ Zorg ervoor dat de accu bij verwijdering helemaal leeg is.
 - ▶ Schakel het apparaat uit, trek eventueel de stekker uit het stopcontact en verwijder het netsnoer uit het apparaat.
 - ▶ Draai de twee schroeven aan de onderkant van de robotstofzuiger met de meegeleverde kruiskopschroevendraaier los en open het accuvak.
 - ▶ Verwijder de accu door aan de lus te trekken.
 - ▶ Haal de stekker van de accu uit de bus op het apparaat.
 - ▶ Voer het accublok op een milieuvriendelijke manier af (zie „13. Afvalverwerking“ op pagina 116).
 - ▶ Neem voor het vervangen van de accu contact op met de MEDION service of met een ander professioneel reparatiebedrijf.
 - ▶ Sluit het accuvak met de twee schroeven.

13. Afvalverwerking



VERPAKKING

Het apparaat zit ter bescherming tegen transportschade in een verpakking. Verpakkingen zijn gemaakt van materialen die milieuvriendelijk kunnen worden afgevoerd en vakkundig kunnen worden gerecycled.



APPARAAT

Gebruikte apparaten mogen niet bij het normale huisvuil worden gedaan.

Volgens richtlijn 2012/19/EU moet het apparaat aan het einde van de levensduur volgens de voorschriften worden afgevoerd.

Hierbij worden voor hergebruik geschikte stoffen in het apparaat gerecycled, zodat belasting van het milieu wordt voorkomen.

Lever het apparaat in bij een inzamelpunt voor oude elektrische apparaten of bij een afvalsorteercentrum. Haal van tevoren de batterijen of accu's uit het apparaat en geef deze gescheiden bij een inzamelpunt voor oude batterijen af.

Neem voor meer informatie contact op met het lokale afvalverwerkingsbedrijf of met uw gemeente.



BATTERIJEN/ACCU'S

Lege batterijen of accu's horen niet thuis bij het huisvuil. Batterijen of accu's moeten volgens de lokale voorschriften worden afgevoerd. Hiervoor zijn er bij winkels die batterijen verkopen en bij lokale inzamelpunten bakken aanwezig waarin deze kunnen worden gedeponeerd. Neem voor meer informatie contact op met uw lokale afvalverwerkingsbedrijf of uw gemeente.

Bij de verkoop van batterijen of accu's en bij de levering van apparaten die batterijen of accu's bevatten, zijn wij verplicht om u te wijzen op het volgende:

Als consument bent u wettelijk verplicht om gebruikte batterijen of accu's in te leveren.

Het symbool met de doorgekruiste afvalbak geeft aan dat de batterijen of accu's niet bij het huisvuil mogen worden gedaan.

14. Technische gegevens

DE

FR

NL

ES

IT

Robotstofzuiger

Zuigvermogen:	500-800 Pa (laag zuigvermogen) 600-1000 Pa (gemiddeld zuigvermogen) 900-1400 Pa (hoog zuigvermogen)
Geluidsniveau:	<60 dB (laag zuigvermogen) <65 dB (gemiddeld zuigvermogen) <70 dB (hoog zuigvermogen)
Capaciteit stofreservoir:	180 ml
Bedrijfstijd:	Laag zuigvermogen: ~140 min Gemiddeld zuigvermogen: ~120 min Hoog zuigvermogen: ~100 min
Actieradius via wifi in gesloten ruimten:	tot ca. 10 m
Gewicht:	ca. 2,8 kg
Afmetingen:	ca. 325 x 80 mm

Afzuigstation

Zuigcapaciteit	>13 kPa
Volume	<72 dB
Gewicht:	ca. 3,4 kg
Capaciteit stofzak	3 l
Afmetingen:	ca. 315 x 240 x 250 mm

Accu

Type	Lithiumionaccu
Model	BONA18650-M26
Fabrikant	J&Y Technology Co., Ltd
Nominale spanning	14,4 V $\overline{\text{---}}$ 2,6 Ah
Vermogen	37,44 Wh

Cellen

4

Oplaadtijd

ca. 300 min.

15. EU-conformiteitsinformatie



Hierbij verklaart MEDION AG dat dit apparaat in overeenstemming is met de fundamentele eisen en de overige geldende voorschriften:

- RE-richtlijn 2014/53/EU
- Ecodesignrichtlijn 2009/125/EG
- RoHS-richtlijn 2011/65/EU.

Volledige verklaringen van overeenstemming zijn te vinden op www.medion.com/conformity.

16. Service-informatie

Wanneer uw apparaat niet zoals gewenst of verwacht functioneert, neem dan contact op met onze klantenservice. U heeft verschillende mogelijkheden, om met ons contact op te nemen:

- In onze Service-Community vindt u andere gebruikers en onze medewerkers en daar kunt u uw ervaringen uitwisselen en uw kennis delen.
U vindt onze Service-Community onder community.medion.com.
- U kunt natuurlijk ook ons contactformulier gebruiken onder www.medion.com/contact.
- En bovendien staat ons serviceteam ook via de klantenservice of per post ter beschikking.

Nederland	
Openingstijden klantenservice	Klantenservice
Ma - vr: 07.00 - 23.00 uur Za - zo: 10.00 - 18:00 uur	☎ 0900 - 2352534
Buiten deze tijden kunt u op het genoemde nummer te allen tijde gebruik maken van onze voicemaildienst met terugbeloptie.	
België & Luxemburg	
Openingstijden klantenservice	Klantenservice (België)

Ma - vr: 09:00 - 19:00	☎ 02 - 200 61 98
	Klantenservice (Luxemburg)
	☎ 34 - 20 808 664
Serviceadres	
MEDION B.V. John F.Kennedylaan 16a 5981 XC Panningen Nederland	



Deze en vele andere gebruiksaanwijzingen staan ter beschikking om te downloaden via het serviceportaal www.medionservice.com.

Ook kunt u de QR-code hiernaast scannen en de gebruiksaanwijzing via het serviceportaal downloaden op uw mobiele eindapparaat.

17. Colofon

Copyright © 2022

Laatst gewijzigd op: 30.06.2022

Alle rechten voorbehouden.

Deze gebruiksaanwijzing is auteursrechtelijk beschermd.

Verveelvoudiging in mechanische, elektronische of welke andere vorm dan ook zonder schriftelijke toestemming van de fabrikant is verboden.

Het copyright berust bij de firma:

MEDION AG
Am Zehnthof 77
45307 Essen
Duitsland

Het bovenstaande adres is geen retouradres. Neem altijd eerst contact op met ons Service Center.

18. Privacyverklaring

Geachte klant,

Hierbij delen wij u mee dat wij, MEDION AG, Am Zehnthof 77, D-45307 Essen, Duitsland, als verwerkingsverantwoordelijke uw persoonsgegevens verwerken.

In aangelegenheden met betrekking tot de privacy worden wij ondersteund door de functionaris voor gegevensbescherming van ons bedrijf, die te bereiken is via MEDION AG, Datenschutz, Am Zehnthof 77, D-45307 Essen, Duitsland; datenschutz@medion.com. Wij verwerken uw gegevens ten behoeve van de garantieafwikkeling en de daarmee samenhangende processen (bijvoorbeeld reparaties) en baseren ons bij de verwerking van uw gegevens op de koopovereenkomst die u met ons hebt gesloten.

Wij verstrekken uw gegevens voor de garantieafwikkeling en daarmee samenhangende processen (bijvoorbeeld reparaties) aan de dienstverleners die reparaties in opdracht van ons uitvoeren. Wij slaan uw persoonsgegevens doorgaans op voor de duur van drie jaar om aan uw wettelijke garantieaanspraken te kunnen voldoen.

U hebt tegenover ons het recht op informatie over de betreffende persoonsgegevens en op rectificatie, verwijdering, beperking van de verwerking, bezwaar tegen de verwerking en op gegevensoverdraagbaarheid.

Ten aanzien van het recht op informatie en verwijdering gelden echter beperkingen volgens § 34 en § 35 van de Duitse wet inzake bescherming van persoonsgegevens (BDSG) (art. 23 AVG). Bovendien hebt u het recht om een klacht in te dienen bij een toezichthoudende autoriteit (art. 77 AVG juncto § 19 BDSG). Voor MEDION AG is dat de functionaris voor gegevensbescherming en informatievrijheid van de deelstaat Noordrijn-Westfalen (Landesbeauftragte für Datenschutz und Informationsfreiheit Nordrhein-Westfalen), postbus 200444, D-40212 Düsseldorf, www.lidi.nrw.de.

De verwerking van uw gegevens is noodzakelijk voor de garantieafwikkeling. Zonder de vereiste gegevens is garantieafwikkeling niet mogelijk.

Índice

1.	Acerca de este manual de instrucciones	123
1.1.	Explicación de los símbolos.....	123
2.	Uso conforme a lo previsto	125
3.	Indicaciones de seguridad	126
3.1.	Indicaciones sobre la batería de iones de litio utilizada	129
4.	Volumen de suministro	130
5.	Vista general del aparato	131
5.1.	Parte superior	131
5.2.	Panel de control.....	131
5.3.	Parte inferior	132
5.4.	Mando a distancia.....	133
5.5.	Estación de aspiración (vista frontal)	134
5.6.	Estación de aspiración (vista trasera).....	134
6.	Primera puesta en funcionamiento	135
6.1.	Colocación del cargador.....	135
6.2.	Carga del bloque de batería.....	136
7.	Funcionamiento del aspirador	136
7.1.	Preparación del robot aspirador.....	136
7.2.	Funciones básicas	137
7.3.	Ajuste de tiempo.....	138
7.4.	Ajuste de la cuenta atrás de inicio	138
7.5.	Selección del modo.....	139
8.	Función de aspiración (vaciado automático del depósito para el polvo del robot aspirador)	142
8.1.	Inicio manual del proceso de aspiración	142
8.2.	Indicaciones de estado de la estación de aspiración	142
9.	Control del robot aspirador mediante la app.....	143
9.1.	Requisitos del sistema	143
9.2.	Instalación mediante Google Play Store® o Apple® App Store.....	143
9.3.	Configuración de la app y conexión al robot aspirador.....	143
9.4.	Funciones dentro de la app MEDION Robots	144
10.	Limpieza y mantenimiento	145
10.1.	Limpieza del depósito para el polvo de la estación de aspiración.....	146
10.2.	Limpieza del depósito para el polvo del robot aspirador.....	147
10.3.	Limpieza del conducto de aire	148
10.4.	Limpieza de los cepillos laterales	149
10.5.	Limpieza de la rueda.....	149
10.6.	Limpieza de los sensores antivuelco.....	150
10.7.	Limpieza de los contactos de carga	150
10.8.	Puesta fuera de servicio.....	150

11.	Solución de problemas.....	151
12.	Eliminación del bloque de batería	153
13.	Eliminación.....	154
14.	Datos técnicos	155
15.	Información de conformidad UE	156
16.	Informaciones de asistencia técnica	156
17.	Aviso legal	157
18.	Declaración de privacidad	158

1. Acerca de este manual de instrucciones



Muchas gracias por haber elegido nuestro producto. Le deseamos que disfrute con este aparato.

Antes de la puesta en marcha, lea atentamente las indicaciones de seguridad. Tenga en cuenta las advertencias que aparecen en el propio aparato y en el manual de instrucciones.

Mantenga siempre a mano el manual de instrucciones. En caso de que venda o transfiera el aparato, es imprescindible que entregue también este manual de instrucciones, ya que constituye una parte esencial del producto.

1.1. Explicación de los símbolos

Si una parte de texto está marcada con uno de los siguientes símbolos de advertencia, deberá evitarse el peligro descrito en el texto para prevenir las posibles consecuencias indicadas en el mismo.



¡PELIGRO!

Advertencia de peligro de muerte inminente.



¡ADVERTENCIA!

Advertencia de posible peligro de muerte o lesiones graves irreversibles.



¡ADVERTENCIA!

Advertencia de peligro por descarga eléctrica.



¡ADVERTENCIA!

Advertencia de peligro por sustancias explosivas.



¡ATENCIÓN!

Advertencia de posibles lesiones de grado medio o leve.



¡AVISO!

Respete las indicaciones para evitar daños materiales.



Información más detallada para el uso del aparato.



¡AVISO!

Respete las indicaciones del manual de instrucciones.

.

Signo de enumeración/información sobre eventos durante el manejo.



Instrucción operativa que debe ejecutarse.



Declaración de conformidad (véase el capítulo «Información de conformidad»): Los productos marcados con este símbolo cumplen los requisitos de las directivas CE.

Clase de protección II

Los aparatos eléctricos con la clase de protección II son aparatos eléctricos



que disponen de un aislamiento doble o reforzado continuo y que no tienen posibilidad de conexión de un conductor de puesta a tierra. La carcasa de un aparato eléctrico aislado con material aislante de la clase de protección II puede constituir total o parcialmente el aislamiento adicional o reforzado.



Símbolo de corriente continua



Uso en interiores

Los aparatos con este símbolo solo son aptos para su uso en interiores.



Elimine el aparato de forma respetuosa con el medioambiente (véase „13. Eliminación“ en la página 154).



Utilice únicamente el cargador suministrado.

2. Uso conforme a lo previsto

El robot aspirador sirve para la limpieza autónoma en seco de suelos lisos en interiores.

Nunca utilice el aparato al aire libre. Este aparato está diseñado para uso doméstico y otras aplicaciones similares a la doméstica, por ejemplo:

- en cocinas para empleados ubicadas en comercios, oficinas y otros ámbitos profesionales;
- en instalaciones agrícolas;
- para clientes en hoteles, moteles y otras instalaciones residenciales;
- en pensiones;

Este aparato no ha sido diseñado para uso industrial ni comercial.

Tenga en cuenta que cualquier uso indebido del aparato conlleva la pérdida de la garantía:

- No realice ninguna modificación en el aparato sin nuestra autorización, ni utilice ningún aparato suplementario que no haya sido suministrado o autorizado por nosotros.
- Utilice exclusivamente accesorios y recambios suministrados o autorizados por nosotros.
- Tenga en cuenta toda la información contenida en este manual de instrucciones, especialmente las indicaciones de seguridad. Cualquier otro uso se considerará contrario al uso previsto y puede provocar daños materiales o personales.

3. Indicaciones de seguridad



¡ADVERTENCIA!

¡Peligro de sufrir lesiones!

Peligro de lesiones para niños y personas con capacidades mentales, sensoriales o físicas reducidas (como personas con discapacidad parcial, personas mayores con limitaciones en sus capacidades físicas y mentales) o con falta de experiencia y conocimiento (como niños mayores).

- El aparato y los accesorios se deben guardar en un lugar fuera del alcance de los niños.
- Este aparato puede ser utilizado por niños a partir de 8 años y por personas con disminución de sus facultades físicas, sensoriales o psíquicas o por personas que no tengan la suficiente experiencia o conocimiento, siempre y cuando lo hagan bajo supervisión o se les haya instruido sobre la manipulación segura del aparato y hayan comprendido los peligros resultantes.
- Los niños no deben jugar con el aparato.
- La limpieza y el mantenimiento no deben ser llevados a cabo por niños, a no ser que tengan 8 años o más y estén supervisados.
- Mantenga a los niños menores de 8 años alejados del aparato y de la clavija de enchufe/del cable de alimentación de red.



¡PELIGRO!

¡Peligro de asfixia!

Peligro de asfixia por inhalación o ingestión de láminas de plástico o piezas pequeñas.

- Guarde todos los materiales de embalaje usados (bolsas de plástico, piezas de poliestireno, etc.) fuera del alcance de los niños.



¡PELIGRO!

¡Peligro de descarga eléctrica!

Componentes conductores de corriente. Existe peligro de descarga eléctrica o cortocircuito.

- Para cargar la batería utilice solo el cargador suministrado.
- El cargador y la clavija de enchufe solo pueden usarse en interiores secos.
- Conecte la clavija de enchufe solamente a una toma de corriente debidamente instalada y accesible. La tensión de red local debe corresponderse con los datos técnicos de la clavija de enchufe.
- Es necesario poder acceder libremente a la toma de corriente por si se necesita desenchufar con rapidez el aparato en un momento dado.
- Desenchufe el cable de alimentación de red de la toma de corriente tirando de la clavija de enchufe, nunca del cable. No doble ni aplaste el cable de alimentación.
- En caso de desperfectos de la clavija de enchufe, del cable de alimentación de red, del cargador o del aparato, o si han entrado líquidos o cuerpos extraños en el interior del aparato, desenchufe el aparato inmediatamente.
- Utilice el aparato solamente en espacios cerrados y nunca lo exponga a gotas o salpicaduras de agua.
- No toque el aparato con las manos húmedas o mojadas cuando esté cargándolo.
- Antes del primer uso y después de cada uso, compruebe que no haya daños en el robot aspirador ni en el cable de alimentación de red.
- No ponga en marcha el aparato si el robot aspirador, el cable de alimentación de red, la clavija de enchufe o el cargador presentan daños visibles.
- Si detecta daños de transporte, diríjase de inmediato al Centro de servicio de MEDION.

-
- En caso de ausencia prolongada o de tormenta, desconecte la clavija de enchufe de la toma de corriente.
 - ¡Nunca sumerja el robot aspirador, el cargador o la clavija de enchufe en agua u otros líquidos! Antes de cada tarea de limpieza y mantenimiento, así como antes de montar y desmontar el accesorio, desenchufe la clavija de enchufe de la toma de corriente.



¡ADVERTENCIA!

¡Peligro de explosión!

En caso de aspirar líquidos inflamables o determinados sólidos existe peligro de incendio o explosión.

- No utilice el aparato cerca de materiales fácilmente inflamables. No aspire objetos de cantos vivos ni objetos o líquidos fácilmente inflamables, como cerillas o cenizas calientes.
- Nunca aspire polvo de tóner (impresora láser o fotocopiadora).



¡ATENCIÓN!

¡Peligro de lesiones/peligro de daños en el aparato!

Existe peligro de sufrir lesiones o de eventuales daños en el aparato por un manejo indebido.

- Utilice el aparato solo para la aspiración de pequeñas cantidades de polvo, suciedad y migas. Vacíe el depósito para el polvo después de cada uso.
- No utilice el aparato para aspirar líquido ni ningún tipo de suciedad húmeda. Deje que las alfombras que se hayan limpiado en húmedo se sequen completamente antes de aspirarlas.
- Para evitar el peligro de tropiezo, no utilice cables de prolongación e informe a las personas presentes sobre el funcionamiento del robot aspirador.

- Antes de poner el aparato en funcionamiento, retire de la zona de trabajo todos los objetos delicados (p. ej., cristal, lámparas, jarrones) y los objetos que puedan ser atrapados por los cepillos o aspirados (p. ej., cordones, ropa, periódicos, cortinas).
- No tape los sensores ni las ranuras de ventilación del robot aspirador.
- No exponga el aparato a condiciones extremas. Se debe evitar lo siguiente:
 - una alta humedad del aire o humedad en general,
 - temperaturas extremadamente altas o bajas,
 - radiación solar directa,
 - llamas abiertas.

3.1. Indicaciones sobre la batería de iones de litio utilizada

El aparato incluye un bloque de batería de iones de litio.



¡ADVERTENCIA!

¡Peligro de explosión!

Peligro de explosión en caso de un cambio inadecuado de la batería.

- No caliente la batería por encima de la temperatura máxima indicada en las temperaturas ambiente.
- Nunca abra la batería.
- No tire la batería al fuego.
- No cortocircuite la batería.
- La batería debe sustituirse por otra igual o por un tipo de batería similar recomendado por el fabricante.
- Las baterías gastadas deben eliminarse siguiendo las indicaciones del fabricante.

4. Volumen de suministro



¡PELIGRO!

¡Peligro de asfixia!

Existe peligro de asfixia por la ingestión o inhalación de piezas pequeñas o láminas de plástico.

- Mantenga la lámina de plástico del embalaje alejada de los niños.

Compruebe que el suministro esté completo, y, si no fuera este el caso, avísenos dentro de un plazo de 14 días después de su compra.

Con el paquete que ha adquirido recibirá lo siguiente:

- robot aspirador con bloque de batería de iones de litio montado
- estación de aspiración incl. depósito para el polvo
- 2 cepillos laterales
- 2 cepillos laterales de repuesto
- mando a distancia
- 1 cepillo de limpieza
- 3 bolsas para el polvo (estación de aspiración)
- 1 filtro HEPA14
- manual de instrucciones

5. Vista general del aparato

5.1. Parte superior

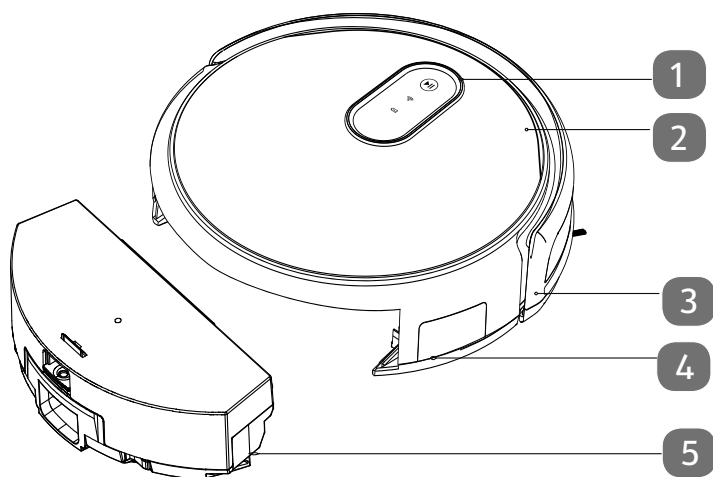

- 1) Panel de control/teclas
- 2) Cubierta superior
- 3) Paragolpes anticollisiones
- 4) Interruptor On/Off
- 5) Depósito para el polvo

5.2. Panel de control

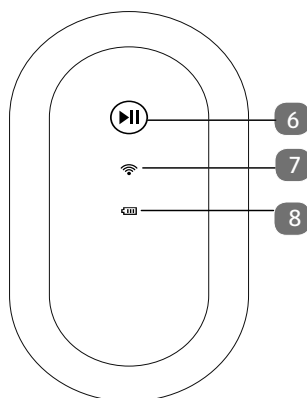

- 6) Interruptor On/Off
- 7) Pantalla wifi
- 8) Pantalla potencia de carga de la batería

5.3. Parte inferior

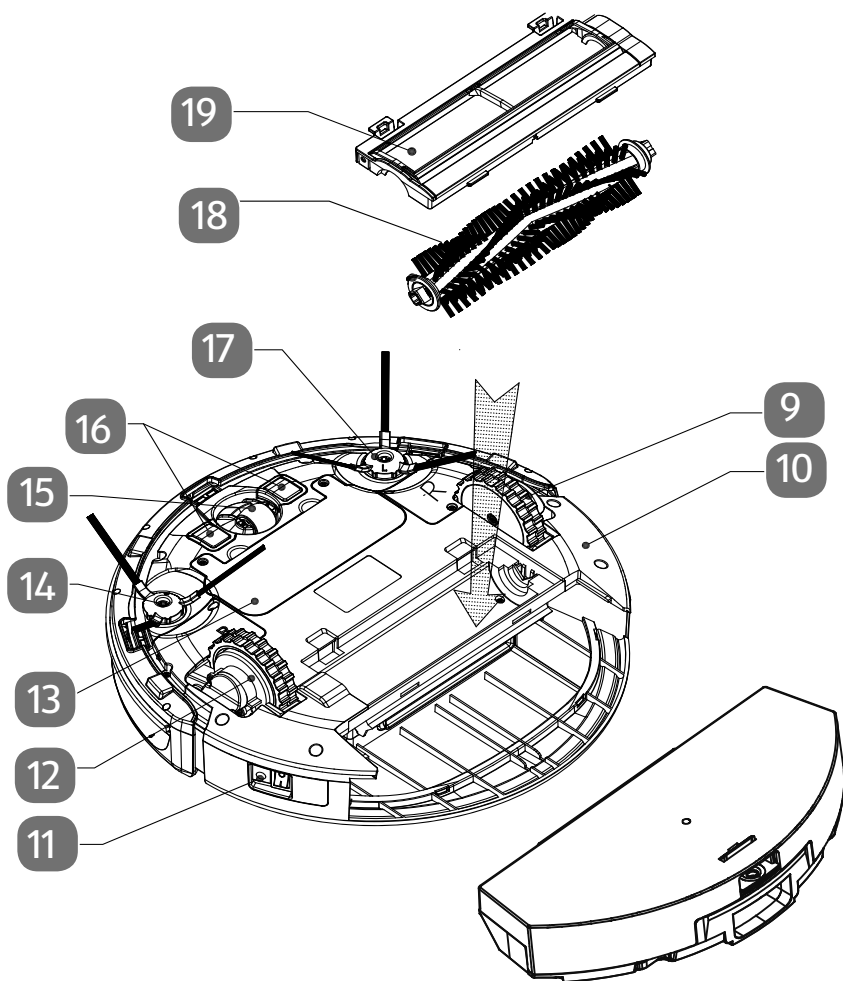

- 9) Rueda izquierda (movimiento hacia delante)
- 10) Cubierta inferior
- 11) Interruptor de encendido/apagado
- 12) Rueda derecha (movimiento hacia delante)
- 13) Cubierta de la batería
- 14) Cepillo lateral derecho
- 15) Rueda delantera (movimiento lateral)
- 16) Contactos de carga
- 17) Cepillo lateral izquierdo
- 18) Cepillo de limpieza
- 19) Cubierta del cepillo de limpieza

5.4. Mando a distancia

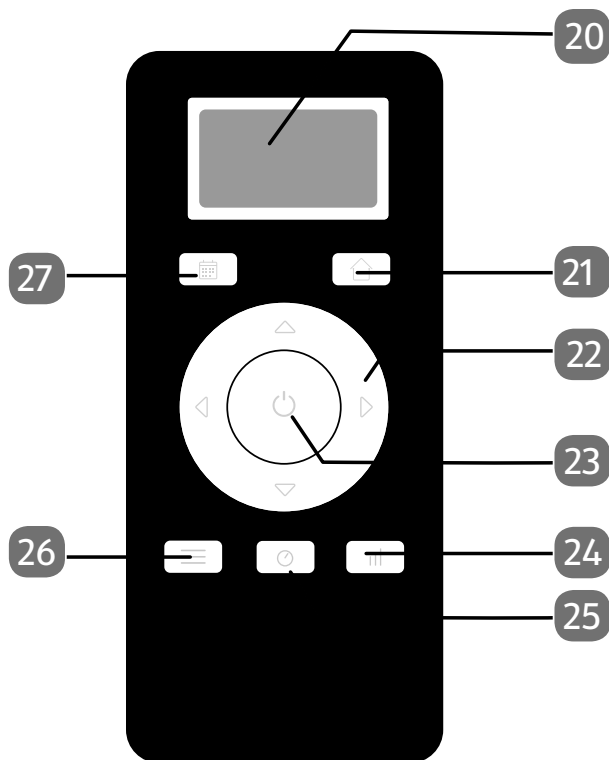

- 20) Pantalla LCD
- 21) Regreso al cargador
- 22) Teclas de flecha para determinar el sentido de marcha, incrementar/disminuir valor numérico
- 23) Inicio limpieza estándar automática
- 24) Selección de la potencia de aspiración
- 25) Ajuste de la hora
- 26) Selección del modo operativo
- 27) Ajuste de la hora de inicio (temporizador)

5.5. Estación de aspiración (vista frontal)

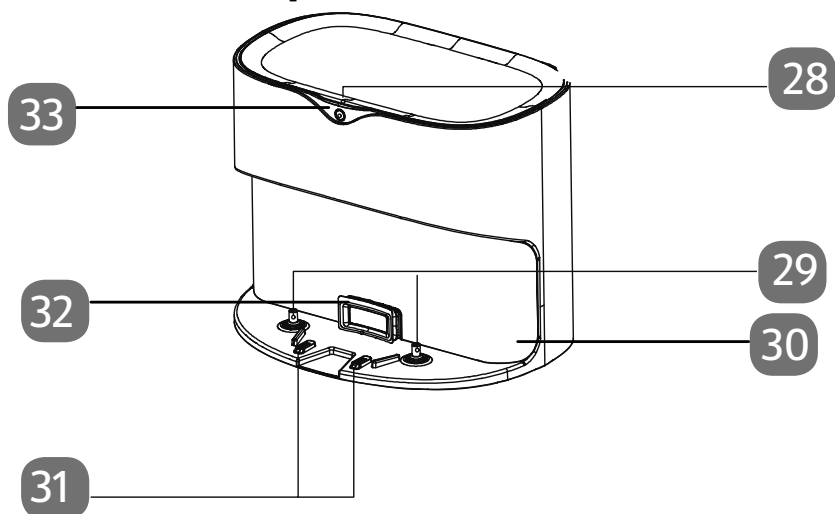

- 28) Cubierta superior (bolsa para el polvo)
- 29) Interruptor pulsador (función de aspiración)
- 30) Receptor de infrarrojos
- 31) Contactos de carga
- 32) Orificio de aspiración
- 33) Indicador de estado

5.6. Estación de aspiración (vista trasera)

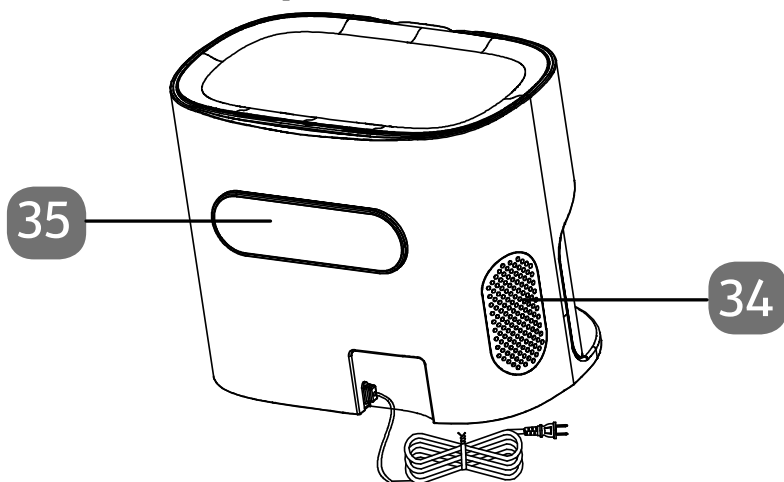

- 34) Orificios de salida de aire
- 35) Almacenamiento del cable de alimentación de red

6. Primera puesta en funcionamiento

6.1. Colocación del cargador

- ▶ Coloque el cargador junto a una pared sobre una base lisa y evite la radiación solar directa.
- ▶ Tenga en cuenta que hacia los lados se precisa una distancia de aprox. 0,5 m y hacia delante de aprox. 1,5 m; asegúrese de que los contactos de carga estén accesibles para el robot aspirador.

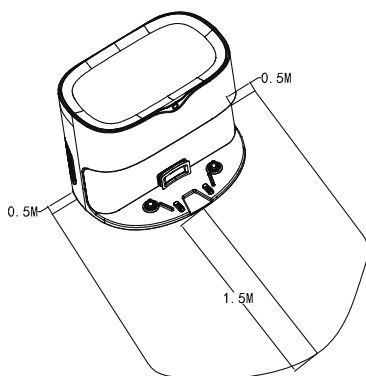

- ▶ Enchufe la clavija en la toma de corriente.

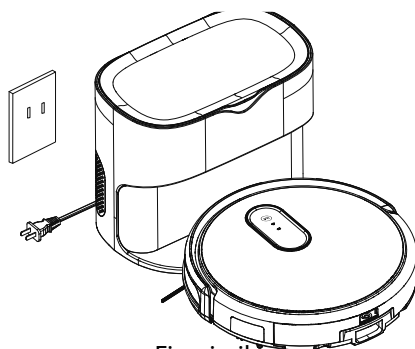

Fig. similar

- ▶ Antes de poner el aparato en funcionamiento, retire de la zona de trabajo todos los objetos delicados (p. ej., cristal, lámparas, jarrones) y los objetos que puedan ser atrapados por los cepillos o aspirados (p. ej., cordones, ropa, periódicos, cortinas).

6.2. Carga del bloque de batería

El robot aspirador está equipado con un bloque de batería de iones de litio no extraíble de montaje fijo. Tras desembalar el aparato, cargue el bloque de batería por primera vez durante aprox. 6 horas. Esto mejorará la potencia de la batería a largo plazo.

- ▶ Fije el interruptor de encendido/apagado en el lateral del robot aspirador en la



posición **I**, ya que de lo contrario el bloque de batería no se cargará.

- ▶ Enchufe la clavija en la toma de corriente. Coloque el robot aspirador sobre el cargador de modo que los contactos de carga estén unos sobre otros.
- ▶ Para iniciar el proceso de carga, pulse dos veces consecutivas la tecla
- ▶ El aparato empieza a cargarse. La luz de control cambia alternativamente entre rojo y azul .
- ▶ En cuanto el bloque de batería está completamente cargado, la tecla se ilumina de forma continua.



En caso de que la potencia de la batería disminuya claramente, póngase en contacto con el Centro de servicio de MEDION.

7. Funcionamiento del aspirador

7.1. Preparación del robot aspirador

Antes del primer uso se deben colocar los cepillos suministrados.

Los cepillos pueden colocarse y extraerse mediante un destornillador de estrella.

- ▶ Presione los dos cepillos señalados con **L** y **R** en los soportes hasta que encajen. Tenga en cuenta las indicaciones **L** y **R** en el aparato.

Para conseguir el máximo potencial de limpieza, asegúrese de retirar todos los objetos sueltos que haya por el suelo, como cortinas, ropa, papel, cables sueltos o cables de prolongación.



¡AVISO!

¡Peligro de daños materiales!

El robot aspirador puede atrapar los cables sueltos durante la aspiración y tirar de ellos. Así, por ejemplo, se podrían arrastrar y caer objetos de una mesa y dañarse.

- Tienda los cables fuera del alcance del robot.



Un nivel de batería bajo se indica mediante la iluminación en rojo de la indicación de servicio, una señal de advertencia acústica y el correspondiente comando de voz. En caso de bajo nivel de carga de la batería, el robot aspirador regresará automáticamente al cargador.

7.2. Funciones básicas

7.2.1. Encendido/apagado del robot aspirador

- ▶ Para encender el robot aspirador, fije el interruptor de encendido/apagado del

lateral del robot aspirador en la posición **I**









- ▶ Para apagar el robot aspirador, fije el interruptor de encendido/apagado del la-







teral del robot aspirador en la posición **O**



7.2.2. Limpieza manual



- ▶ Encienda el robot aspirador mediante la tecla  del mando a distancia.
- ▶ Utilice las teclas de flecha  para desplazar el robot aspirador hacia la izquierda o la derecha y   para mover el robot hacia delante o atrás.
- ▶ Con la tecla  puede determinar la potencia de aspiración que utiliza el robot durante la limpieza. Puede elegir entre las variantes baja, media y alta.
- ▶ Pulse una vez la tecla  para seleccionar el nivel de aspiración mínimo.
- ▶ Pulse la tecla  una segunda o una tercera vez para seleccionar el nivel de aspiración medio o máximo. La potencia de aspiración seleccionada se muestra en la pantalla del mando a distancia con 1, 2 o 3. El robot confirma la potencia ajustada con uno, dos o tres pitidos consecutivos.

7.2.3. Limpieza automática

- ▶ Inicie un proceso de limpieza automática mediante la tecla  del aparato o del mando a distancia .
- ▶ Al volver a pulsar la tecla  del aparato o , el robot detiene su proceso de limpieza.
- ▶ Al volver a pulsar la tecla  en el robot o  en el mando a distancia continua el proceso de limpieza.



Si en el plazo de 30 minutos tras el proceso de encendido el robot aspirador no recibe ninguna orden, el robot regresa automáticamente al cargador.



- ▶ Si el robot aspirador se halla en el «modo Sleeping», en el panel de control del robot pulse la tecla  o la tecla  del mando a distancia para cambiar el robot de nuevo al modo Standby.

7.3. Ajuste de tiempo



Para poder utilizar la función de la hora de inicio se debe ajustar previamente la hora en el mando a distancia. Proceda del siguiente modo:

- ▶ Pulse y mantenga pulsada la tecla  durante aprox. 2 segundos para ajustar la hora actual.



El indicador de las horas parpadea.

- ▶ Ajuste las horas mediante las teclas de flecha  o . A continuación, pulse la tecla  para ajustar el indicador de minutos.

El indicador de los minutos parpadea.

- ▶ Ajuste los minutos mediante las teclas de flecha  o .
- ▶ A continuación, pulse la tecla  para ajustar el indicador de día de la semana.

El indicador de día de la semana parpadea.

- ▶ Ajuste el día de la semana mediante la tecla .
- ▶ Confirme su entrada pulsando la tecla .

La hora y el día de la semana ahora están ajustados. En la pantalla del mando a distancia se muestra un símbolo de reloj.

7.4. Ajuste de la cuenta atrás de inicio

Para iniciar un proceso de limpieza en su ausencia o en un momento concreto, ajuste el temporizador de cuenta atrás para la limpieza. Proceda del siguiente modo:

- ▶ Coloque el interruptor de encendido/apagado situado en el lateral del robot en la posición . El robot está listo para el servicio y se encuentra en el modo Standby.

- ▶ Pulse y mantenga pulsada la tecla  para ajustar el tiempo de cuenta atrás.

El indicador de las horas parpadea.

- ▶ Ajuste las horas mediante las teclas de flecha \triangle o ∇ . A continuación, pulse la tecla \triangleright para ajustar el indicador de minutos.

El indicador de los minutos parpadea.

- ▶ Ajuste los minutos (en pasos de 30 minutos) mediante las teclas de flecha \triangle o ∇ .







- ▶ Pulse la tecla \odot para confirmar la entrada.

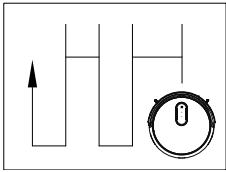
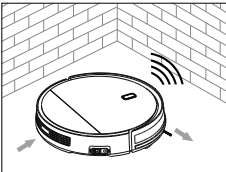

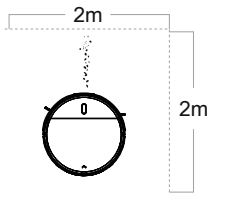
El tiempo de cuenta atrás se ha ajustado. En la pantalla se muestra un símbolo de despertador. La limpieza empieza cada día a la misma hora.

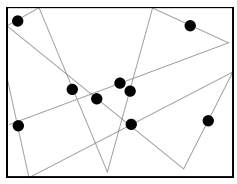
7.5. Selección del modo

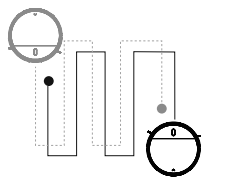
Puede seleccionar distintos modos para la limpieza. El robot aspirador se guía automáticamente por las estancias con la ayuda de los sensores incorporados. Los paragolpes del aparato amortiguan el contacto del robot aspirador con las paredes u objetos/obstáculos de la habitación.

<p>Limpieza automática</p> <ul style="list-style-type: none"> ▶ Pulse la tecla ▶ para conectar la limpieza automática. Emite el comando de voz «START CLEANING». 		<p>El robot aspirador empieza la limpieza en zig-zag y, una vez finalizada, regresa al cargador. Emite el comando de voz «START CHARGING».</p>
<p>Limpieza a lo largo de la pared</p> <ul style="list-style-type: none"> ▶ Pulse la tecla ☰ varias veces hasta que en la pantalla se muestre MODE1 para conectar la limpieza a lo largo de la pared. 		<p>Para la limpieza a lo largo de las paredes/los obstáculos. En caso de que no haya ningún obstáculo para la orientación, el robot aspirador finalizará la limpieza. El robot aspirador ejecuta la limpieza 1 vez. Una vez finalizado el proceso de limpieza, el robot aspirador regresa automáticamente al cargador. Emite el comando de voz «START CHARGING».</p>

<p>Limpieza de superficies</p> <p>► Pulse la tecla  varias veces hasta que en la pantalla se muestre MODE2 para conectar la limpieza de superficies.</p>		<p>Para limpiar superficies grandes, de unos 2x2 m, con mayor potencia de aspiración. Una vez finalizado el proceso de limpieza, el robot aspirador regresa automáticamente al cargador. Emite el comando de voz «START CHARGING».</p>
<p>Limpieza en el modo aleatorio</p> <p>► Pulse la tecla  varias veces hasta que en la pantalla se muestre MODE3 para conectar la limpieza en modo aleatorio.</p>		<p>Para la limpieza con un trayecto de limpieza seleccionado aleatoriamente. El robot aspirador realiza la limpieza durante 30 min y, a continuación, vuelve automáticamente al cargador. Emite el comando de voz «START CHARGING».</p>
<p>Limpieza en franjas paralelas</p> <p>► Pulse la tecla  varias veces hasta que en la pantalla se muestre MODE4 para conectar la limpieza en franjas paralelas.</p>		<p>Para la limpieza intensiva en franjas que transcurren paralelamente. El robot aspirador realiza la limpieza hasta que se ha descargado la batería y, a continuación, regresar al cargador. Emite el comando de voz «START CHARGING».</p>
<p>Limpieza en zig-zag y a lo largo de la pared</p> <p>► Pulse la tecla  varias veces hasta que en la pantalla se muestre MODE5. El robot aspirador ejecuta una limpieza intensiva de la habitación en el modo en zig-zag y en franjas a lo largo de la pared.</p>		<p>► Primero el robot limpia en zig-zag y a lo largo de la pared. A continuación, se realiza la limpieza en secuencia aleatoria hasta que la batería está vacía. Una vez finalizado el proceso de limpieza, el robot aspirador regresa automáticamente al cargador. Emite el comando de voz «START CHARGING».</p>

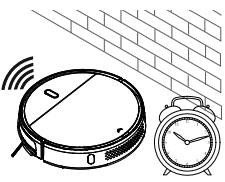

<p>Fregado</p> <p>► Pulse la tecla  varias veces hasta que en la pantalla se muestre MODE6. El robot aspirador ejecuta un fregado intenso de la habitación.</p>		<p>El robot limpia desplazándose primero unos 60 cm hacia delante y después unos 40 cm hacia atrás para conseguir un mejor rendimiento de fregado. Una vez finalizada la limpieza, el robot regresa al cargador y empieza a cargarse. Emite el comando de voz «START CHARGING».</p>
<p>Limpieza con control de tiempo</p> <p>► Una vez ajustado el tiempo correcto, puede programar una limpieza diaria. Pulse para ello la tecla .</p>		<p>La limpieza se realiza de forma automática en un momento determinado. Una vez finalizado el proceso de limpieza, el robot aspirador regresa automáticamente al cargador. Emite el comando de voz «START CHARGING».</p>

8. Función de aspiración (vaciado automático del depósito para el polvo del robot aspirador)

El cargador del robot aspirador está equipado con una estación de aspiración. Cuando el robot aspirador regresa al cargador, el depósito para el polvo del robot aspirador se vacía automáticamente y el contenido del depósito para el polvo se aspira en la estación de aspiración.

8.1. Inicio manual del proceso de aspiración

Para iniciar manualmente el proceso de aspiración, proceda según sigue:

- ▶ Pulse la tecla  del panel de control del robot dos veces o  en el mando a distancia.

El robot regresa automáticamente a la estación de aspiración y vacía su depósito para el polvo. Para confirmarlo se emite el comando «**READY TO START DUST COLLECTION**».

Una vez realizado correctamente el proceso de aspiración, según sea necesario el robot carga la batería en el cargador.

8.2. Indicaciones de estado de la estación de aspiración

Mediante el LED de la estación de aspiración puede leerse el estado actual.

Son posibles las siguientes indicaciones de estado del LED de la estación de aspiración:

LED de estado	Significado
El LED parpadea lentamente en verde.	La estación de aspiración funciona con normalidad (Standby).
El LED se enciende de forma permanente en azul.	La estación de aspiración se halla en el modo de aspiración.
El LED parpadea en rojo.	Mensaje de error en el sensor de la estación de aspiración.
El LED se enciende de forma permanente en rojo.	Debe sustituirse la bolsa para el polvo de la estación de aspiración.

9. Control del robot aspirador mediante la app

El alcance de funciones completo de su robot aspirador está a su disposición utilizando nuestra app de control.

Descárguese nuestra app de la **Google Play Store**® o la **Apple**® **App Store**.

9.1. Requisitos del sistema

- Requisitos del sistema: smartphone/tablet y router WLAN con 2,4 GHz wifi, 802.11 b/g/n conexión a Internet estándar y activa
- Sistema operativo Android™ 7 o más reciente
- Sistema operativo iOS 12 o más reciente
- App MEDION Robots gratuita instalada



El control mediante la app «MEDION Robots» solo funciona en la red wifi de 2,4 GHz. El funcionamiento en la red wifi de 5 GHz no es posible.

9.2. Instalación mediante Google Play Store® o Apple® App Store

- ▶ Conecte el robot aspirador al cable de alimentación o bien colóquelo en el cargador.
- ▶ Escanee el código QR adjunto.
- ▶ Mediante el código QR puede acceder a la **Google Play Store**® o a la **Apple**® **App Store** y descargarse la app de control. Instale la app y siga las instrucciones de instalación que aparecen en la pantalla.



Para poder instalar las aplicaciones, debe disponerse de una conexión a Internet. La instalación puede ser distinta en función del sistema operativo.

9.3. Configuración de la app y conexión al robot aspirador



Siga las instrucciones de la app para conectar correctamente el robot aspirador y finalizar la configuración.

Para poder controlar el robot aspirador con la app, necesita una cuenta de cliente MEDION o bien tiene que configurar una cuenta de usuario la primera vez que la instala.

- ▶ Abra la app.
- ▶ Configure una nueva cuenta la primera vez que la utilice.
- ▶ Introduzca para ello su nombre y una dirección de correo electrónico.

-
- ▶ Escriba una contraseña. Repítala para confirmarla.

En caso de que ya disponga de una cuenta de usuario MEDION, por supuesto puede utilizarla.

- ▶ A continuación, introduzca en la ventana de inicio de sesión su nombre de usuario y contraseña.
- ▶ Confirme todas las entradas y siga las instrucciones de la app.
- ▶ Asegúrese de que la señal wifi sea suficientemente intensa en el espacio de uso del robot aspirador.



El control mediante la app «MEDION Robots» solo funciona en la red wifi de 2,4 GHz. El funcionamiento en la red wifi de 5 GHz no es posible.

- ▶ Seleccione su red wifi de 2,4 GHz preferida e introduzca la contraseña.
- ▶ Mantenga pulsada la tecla  en el robot hasta que escuche un tono de confirmación. El robot cambia al modo de emparejamiento wifi; durante el proceso de emparejamiento, la indicación wifi del robot parpadea.
- ▶ Siga el resto de instrucciones de la app.

9.4. Funciones dentro de la app MEDION Robots

A través de la app «MEDION Robots» puede seleccionar y configurar diversos ajustes para el robot aspirador.



Debido a la gran variedad de aparatos, no siempre están disponibles todas las funciones para cada modelo en la app del mismo modo. Compare las instrucciones con las opciones al usar la app.

9.4.1. Inicio/parada de la limpieza

- ▶ Pulse el botón «Iniciar limpieza» para iniciar el proceso de limpieza.
- ▶ Pulse el botón «Parar limpieza» para interrumpir o pausar el proceso de limpieza.

9.4.2. Limpieza total

En la modalidad de limpieza total de una habitación, el robot aspirador se desplaza en franjas por la habitación bordeando los obstáculos automáticamente.

9.4.3. Limpieza a lo largo de la pared

En la modalidad de limpieza a lo largo de la pared, el robot aspirador inicia el proceso de limpieza y se desplaza hasta la siguiente pared. En cuanto el robot ha alcanzado la pared, inicia la limpieza a lo largo de la misma. A continuación, el robot aspirador regresa automáticamente al cargador. Los cables y tejidos (excepto las alfombras) deben ser retirados previamente, ya que existe el riesgo de que el robot quede atrapado en ellos y no pueda finalizar la limpieza.

9.4.4. Limpieza puntual

En la modalidad de limpieza puntual, el robot aspirador empieza en un punto determinado (p. ej., puede colocar el robot aspirador en el centro de la habitación que se va a limpiar) y desde ahí se mueve en franjas circulares alrededor del punto de partida.

9.4.5. Control manual

Con el control manual puede dirigir el robot aspirador en la app mediante las teclas de flecha hasta el punto que desea limpiar.

9.4.6. Regreso al cargador

El robot aspirador regresa automáticamente al cargador y vacía el depósito para el polvo. Pulsando el botón «Retorno al cargador», en cualquier momento puede enviar el robot aspirador de regreso al cargador.

9.4.7. Ajuste de la potencia de aspiración

Mediante la app puede ajustar la potencia de aspiración deseada del robot. Puede elegir entre: baja/estándar/media/fuerte.

10. Limpieza y mantenimiento



¡ADVERTENCIA!

¡Peligro de descarga eléctrica!

Existe riesgo de descarga eléctrica/cortocircuito debido a las piezas conductoras de electricidad.

- ¡Nunca sumerja el robot aspirador, el cargador o la fuente de alimentación en agua u otros líquidos!
- Limpie el aparato y todos sus accesorios solo en seco o con un paño ligeramente húmedo.
- Apague completamente el aparato y desenchufe la clavija de la toma de corriente antes de cada tarea de limpieza y mantenimiento, así como antes de montar o desmontar un accesorio.
- ▶ Para la limpieza de la superficie del aparato, no utilice disolventes ni productos de limpieza corrosivos o gaseosos. Pase un paño húmedo por la superficie del robot aspirador y del cargador.

10.1. Limpieza del depósito para el polvo de la estación de aspiración

Recomendamos limpiar periódicamente el depósito para el polvo de la estación de aspiración, así como cambiar periódicamente la bolsa para el polvo.



Sustituya la bolsa para el polvo a más tardar cuando la luz de control de la estación de aspiración se ilumine en rojo de forma continua.

- ▶ Desconecte la estación de aspiración completamente de la corriente.
- ▶ Para ello, desenchufe la clavija de enchufe de la toma de corriente.
- ▶ A continuación, abra la cubierta superior de la estación de aspiración.

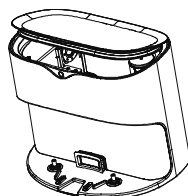

- ▶ Extraiga la bolsa para el polvo llena hacia arriba.

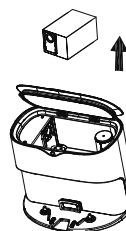

- ▶ Elimine la bolsa para el polvo llena en un cubo de basura adecuado.

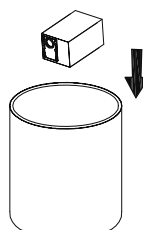

- ▶ Coloque una bolsa para el polvo nueva.
- ▶ Compruebe que la bolsa para el polvo esté bien colocada.

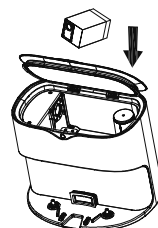

Si después de haberla cambiado la luz de control se enciende de forma permanente en «verde» significa que la bolsa para el polvo se ha colocado correctamente.

- ▶ Cierre la cubierta superior.
- ▶ Vuelva a conectar el cable de alimentación de red en una toma de corriente de red.

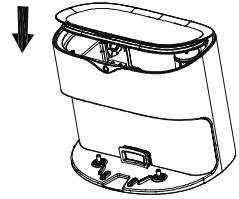

10.2. Limpieza del depósito para el polvo del robot aspirador

Recomendamos limpiar periódicamente el depósito para el polvo del robot aspirador. Siga para ello los siguientes pasos:

- ▶ Pulse el desbloqueo del depósito para el polvo situado en la parte trasera y extraiga el depósito del aparato tirando del mismo hacia usted.

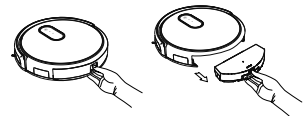

- ▶ Pliegue la cubierta del depósito para el polvo hacia arriba.

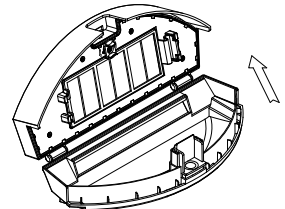

- ▶ Vacíe el depósito para el polvo en un recipiente adecuado.

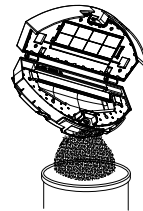

- ▶ Extraiga la cubierta del filtro y el filtro.

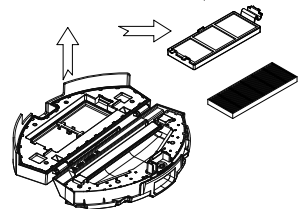

- ▶ Limpie el depósito para el polvo y el filtro con agua corriente y, por ejemplo, un pincel de limpieza.

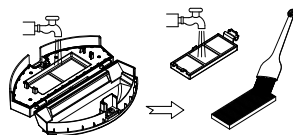

- ▶ Después de limpiar el depósito para el polvo y el filtro espere a que se sequen bien.
- ▶ Vuelva a colocar el filtro en orden inverso en el depósito para el polvo.
- ▶ Antes de ponerlo en marcha, asegúrese de que el filtro esté bien montado en el depósito para el polvo.

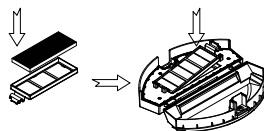

10.3. Limpieza del conducto de aire

Como resultado de la constante generación de polvo durante la aspiración, el conducto de aire de la estación de aspiración puede obstruirse con partículas de polvo con el tiempo. Para la limpieza, proceda de la siguiente manera:

- ▶ Gire el cargador.
- ▶ Afloje los tornillos de fijación de la cubierta del conducto de aire con un destornillador de estrella.

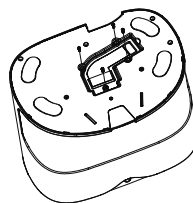

- ▶ Extraiga la cubierta del conducto de aire hacia arriba.
- ▶ Extraiga con cuidado el conducto de aire del soporte.

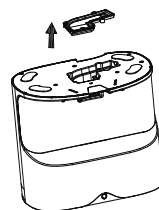

- ▶ Limpie el conducto de aire utilizando un pincel de limpieza.
- ▶ Vuelva a montar el conducto de aire en el orden inverso.
- ▶ Antes de volver a ponerlo en servicio, asegúrese de que el conducto de aire se ha colocado y atornillado correctamente.

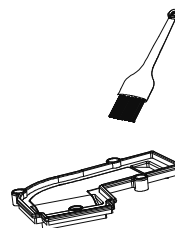

10.4. Limpieza de los cepillos laterales

Recomendamos limpiar los cepillos laterales con regularidad. Siga los siguientes pasos:

- ▶ Desenchufe el aparato y colóquelo en una superficie lisa con la parte inferior hacia arriba.
- ▶ Suelte el tornillo del cepillo con un destornillador de estrella. Sujete los cepillos y tire de ellos hacia arriba para retirarlos del aparato.

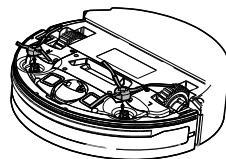
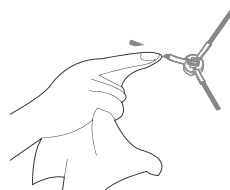

Fig. similar

- ▶ Limpie los cepillos de suciedad y pelos.



- ▶ Después de la limpieza, vuelva a colocar los cepillos.
- ▶ Después de un cierto tiempo se deben cambiar los cepillos para que el trabajo sea más eficiente. Para solicitar los accesorios de repuesto necesarios, diríjase a nuestro Centro de servicio.



En caso de que los cepillos se deformen, puede ayudar colocar los cepillos en agua caliente para que vuelvan a su forma original.

10.5. Limpieza de la rueda

- ▶ En caso de bloqueo de la rueda delantera o de las ruedas laterales, limpie la suciedad de las mismas. Utilice para ello por ejemplo un pincel de limpieza.

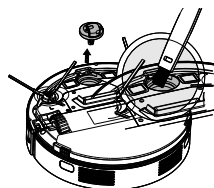

Fig. similar

10.6. Limpieza de los sensores antivuelco

- ▶ Si los sensores antivuelco están sucios, limpie los sensores. Utilice para ello por ejemplo un pincel de limpieza.

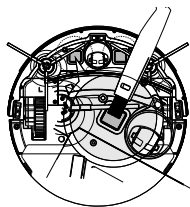

Fig. similar

10.7. Limpieza de los contactos de carga





- ▶ Los contactos de carga del cargador y del robot aspirador debe limpiarlos con un paño seco adecuado.











10.8. Puesta fuera de servicio

- ▶ Si el robot no funciona durante un tiempo prolongado, cargue la batería completamente, desenchúfelo de la corriente, limpie el aparato y guárdelo en un lugar seco.

11. Solución de problemas

Si se produce una avería en el aparato, compruebe primero si puede solucionar el problema usted mismo con ayuda del siguiente resumen y los códigos de error indicados. En ningún caso trate de reparar usted mismo el aparato. Si fuera necesario reparar el aparato, diríjase a nuestro Centro de servicio o a cualquier otro taller especializado autorizado.

Código de error	Posible causa	Mensaje de voz	Solución
La luz de control  en el robot se enciende en rojo y azul alternativamente - 1 pitido largo	Durante el funcionamiento, el robot se elevó del suelo	«Please place the device on a flat floor with enough space».	► Vuelva a colocar el robot sobre una superficie del suelo libre.
La luz de control  en el robot se enciende 3 veces en rojo y 1 vez en azul alternativamente - 1 pitido largo	Error o bloqueo en la rueda izquierda o derecha Error o bloqueo en la rueda delantera	«Wheels blocked».	► Compruebe si las ruedas presentan suciedad o bloqueos. ► Retire los cuerpos extraños.
La luz de control  en el robot se enciende de forma permanente en rojo y azul - 1 pitido largo.	La batería se ha agotado.	«Please charge the device».	► Cargue la batería del robot como mínimo durante 3 horas.
La luz de control  parpadea alternativamente entre rojo y azul y suena 1 pitido largo.	La batería del robot se está cargando.	«Start charging».	► La batería del robot se está cargando.
La luz de control  parpadea 1 vez en rojo y 1 vez en azul alternativamente.	Los cepillos laterales no se mueven. Bloqueo por suciedad.		► Retire los cepillos laterales y límpielos a fondo. A continuación, vuelva a colocar los cepillos.

Código de error	Posible causa	Mensaje de voz	Solución
La luz de control  parpadea 2 veces en rojo y 1 en azul alternativamente.	Aviso de error en el paragolpes.		<ul style="list-style-type: none"> ▶ Compruebe el paragolpes. ▶ Retire los posibles obstáculos.
La luz de control  parpadea 1 vez en rojo y 3 veces en azul alternativamente.	El ventilador del motor está bloqueado.		<ul style="list-style-type: none"> ▶ Diríjase directamente al servicio de asistencia técnica.
La luz de control  y la luz de control  del robot parpadean conjuntamente.	El robot se halla en modo de emparejamiento para la red inalámbrica (wifi)		<ul style="list-style-type: none"> ▶ Espere a que finalice el proceso de emparejamiento.
La luz de control  y la luz de control  del robot parpadean conjuntamente.	El robot se halla en modo de emparejamiento para la red inalámbrica (wifi)		<ul style="list-style-type: none"> ▶ Espere a que finalice el proceso de emparejamiento.
La luz de control  del robot se enciende de forma permanente y la luz de control  del robot parpadea de prisa.	El proceso de emparejamiento no pudo realizarse correctamente.		<ul style="list-style-type: none"> ▶ Compruebe los ajustes de red.
La luz de control  y la luz de control  del robot se encienden conjuntamente de forma permanente.	El robot se ha conectado correctamente con la red inalámbrica (wifi).		

12. Eliminación del bloque de batería



¡ATENCIÓN!

¡Peligro de sufrir lesiones!

Existe peligro de sufrir lesiones en caso de contacto con la batería extraída.

- Mantenga las baterías extraídas lejos de los niños, no las arroje al fuego, ni las cortocircuite o las abra.
 - No exponga las baterías extraídas a condiciones extremas, p. ej., poniéndolas sobre radiadores o exponiéndolas a la luz solar directa. ¡Alto peligro de derrame!
 - Evite el contacto con la piel, los ojos y las mucosas. En caso de contacto con el ácido de las pilas, lave con abundante agua limpia la zona en cuestión y acuda inmediatamente a un médico.
-
- ▶ Extraiga el bloque de batería antes de desechar el robot aspirador o en caso de un defecto en el bloque de batería.
 - ▶ Asegúrese de que el bloque de batería esté completamente descargado cuando lo retire.
 - ▶ Apague el aparato y, dado el caso, desenchufe la clavija de la toma de corriente y desconecte el cable de alimentación de red del aparato.
 - ▶ Afloje los dos tornillos de la parte inferior del robot aspirador con el destornillador de estrella suministrado y abra el compartimento de la batería.
 - ▶ Retire el bloque de batería tirando de la lengüeta.
 - ▶ Extraiga el enchufe del bloque de batería de la toma del aparato.
 - ▶ Elimine el bloque de batería de forma respetuosa con el medioambiente (véase „13. Eliminación“ en la página 154).
 - ▶ Para cambiar la batería póngase en contacto con el servicio de asistencia de MEDION u otro taller especializado cualificado.
 - ▶ Cierre el compartimento de la batería con los dos tornillos.

13. Eliminación



EMBALAJE

El aparato se envía embalado para protegerlo de posibles daños durante el transporte. Los embalajes están hechos con materiales que pueden desecharse de forma respetuosa con el medioambiente y llevarse a un punto de reciclaje.



APARATO

Los aparatos usados no deben desecharse con la basura doméstica normal.

De acuerdo con la Directiva 2012/19/UE, al final de su vida útil el aparato debe llevarse a un punto de recogida de residuos adecuado.

De este modo, es posible reutilizar o reciclar los materiales y componentes reutilizables del aparato y proteger el medioambiente.

Lleve el aparato usado a un punto de reciclaje o de recogida de aparatos eléctricos y electrónicos. Extraiga previamente las pilas/baterías del aparato y entréguelas separadas a un punto de reciclaje de pilas usadas.

Para más información, diríjase a la empresa municipal de recogida de residuos o a las autoridades locales pertinentes.



PILAS/BATERÍAS

No tire las pilas/baterías usadas a la basura doméstica. Las pilas/baterías deben eliminarse de forma apropiada. Con este fin, en los comercios de distribución de pilas, así como en los puntos de recogida locales, se dispone de contenedores adecuados para su eliminación. Para más información consulte a la planta responsable de la eliminación local o a su administración local.

En relación con la distribución de pilas/baterías o el suministro de aparatos que incluyen pilas/baterías estamos obligados a informarle de lo siguiente:

Como usuario final, está obligado legalmente a la devolución de pilas/baterías usadas.

El símbolo de un cubo de basura tachado significa que las pilas/baterías no pueden tirarse a la basura doméstica normal.

14. Datos técnicos

Robot aspirador

Potencia de aspiración:	500-800 pa (potencia de aspiración baja) 600-1000 pa (potencia de aspiración media) 900-1400 pa (potencia de aspiración alta)
Volumen:	<60 dB (potencia de aspiración baja) <65 dB (potencia de aspiración media) <70 dB (potencia de aspiración alta)
Capacidad del depósito para el polvo:	180 ml
Autonomía:	Potencia de aspiración baja: ~140 min Potencia de aspiración media: ~120 min Potencia de aspiración alta: ~100 min
Radio de acción mediante wifi en espacios cerrados:	hasta aprox. 10 m
Peso:	aprox. 2,8 kg
Dimensiones:	aprox. 325 × 80 mm

Estación de aspiración

Potencia de aspiración	>13 kPa
Volumen	<72 dB
Peso:	aprox. 3,4 kg
Capacidad de la bolsa para el polvo	3 l
Dimensiones:	aprox. 315 × 240 × 250 mm

Bloque de batería

Tipo	Batería de iones de litio
Modelo	BONA18650-M26
Fabricante	J&Y Technology Co., Ltd

Tensión asignada	14,4 V $\overline{\text{---}}$ 2,6 Ah
Potencia	37,44 Wh
Celdas	4
Duración de carga	aprox. 300 min

15. Información de conformidad UE



Por la presente, MEDION AG declara que este aparato cumple los requisitos básicos y el resto de disposiciones pertinentes:

- Directiva 2014/53/UE sobre la comercialización de equipos radioeléctricos
- Directiva 2009/125/CE sobre diseño ecológico
- Directiva 2011/65/UE sobre restricciones de sustancias peligrosas

Puede consultar las declaraciones de conformidad completas en www.medion.com/conformity.

16. Informaciones de asistencia técnica

En caso de que su aparato no funcione según deseado y esperado, diríjase en primer lugar a nuestro servicio de atención al cliente. Dispone de distintos medios para ponerse en contacto con nosotros:

- Si lo desea, también puede utilizar nuestro formulario de contacto que encontrará en www.medion.com/contact.
- Por supuesto, nuestro equipo de asistencia técnica también está a su disposición a través de nuestra línea directa o por correo postal.

Horario	Hotline de posventa
Lu-Vi: 08:30-17:30	☎ (+34) 91 904 28 00
Dirección de asistencia técnica	
MEDION Service Center ENAME, S.A Parque Industrial de Coimbrões, LOTE 4 E 5 São João de Lourosa 3500-618 VISEU Portugal	



Puede descargarse tanto este como muchos otros manuales de instrucciones a través del portal de servicio www.medionservice.com.

También puede escanear el código QR adjunto y cargar el manual de instrucciones en su dispositivo móvil a través del portal de servicio.

17. Aviso legal

Copyright © 2022

Versión: 30.06.2022

Reservados todos los derechos.

Este manual de instrucciones está protegido por derechos de autor.

Queda prohibida la reproducción mecánica, electrónica o de cualquier otro tipo sin la autorización por escrito del fabricante.

El copyright pertenece a la empresa:

MEDION AG
Am Zehnhof 77
45307 Essen
Alemania

Tenga en cuenta que la dirección indicada arriba no es una dirección para devoluciones. Póngase siempre primero en contacto con nuestro servicio de atención al cliente.

18. Declaración de privacidad

Apreciado cliente:

Le comunicamos que nosotros, MEDION AG, Am Zehnthof 77, D-45307 Essen, procesamos sus datos personales en calidad de responsables.

En el caso de las cuestiones legales relacionadas con la protección de datos, estamos a su disposición a través de nuestro responsable de la protección de datos empresarial, al que puede localizar en MEDION AG, Datenschutz, Am Zehnthof 77, D-45307 Essen; datenschutz@medion.com. Por nuestra parte, procesamos sus datos para fines de ejecución de la garantía y procesos relacionados con ello (p. ej., reparaciones) basándonos para ello en el contrato de compra celebrado con nosotros.

Para fines de ejecución de la garantía y procesos relacionados con ello (p. ej., reparaciones) transferiremos sus datos al proveedor de servicios de reparación encargado por nosotros. Por lo general, almacenamos sus datos personales durante tres años para satisfacer sus derechos legales de prestación de garantía.

Frente a nosotros, tiene derecho a información sobre los datos personales que le afectan, así como a corrección, borrado, limitación del procesamiento, revocación contra el procesamiento, así como transferibilidad de los datos.

En el caso del derecho de información y borrado, se aplican sin embargo limitaciones según los artículos 34 y 35 de la Ley Federal de Protección de Datos (BDSG) (art. 23 del RGPD). Además, existe un derecho de apelación ante una autoridad de supervisión de la protección de datos responsable (art. 77 del RGPD en combinación con el artículo 19 de la BDSG). Para MEDION AG es el responsable federal de protección de datos y libertad de información de Renania del Norte-Westfalia, ap. correos 200444, D-40212 Düsseldorf, www.ldi.nrw.de.

El procesamiento de sus datos es necesario para la ejecución de la garantía; en caso de no facilitarse dichos datos, no será posible la ejecución de la garantía.

Contenuto

1.	Informazioni su queste istruzioni per l'uso	161
1.1.	Spiegazione dei simboli.....	161
2.	Utilizzo conforme	163
3.	Avvisi di sicurezza	164
3.1.	Avvisi sulla batteria agli ioni di litio utilizzata	167
4.	Contenuto della confezione	168
5.	Panoramica dell'apparecchio	169
5.1.	Lato superiore.....	169
5.2.	Pannello di comando.....	169
5.3.	Lato inferiore.....	170
5.4.	Telecomando	171
5.5.	Base di scarico (vista frontale)	172
5.6.	Base di scarico (vista posteriore).....	172
6.	Prima messa in funzione	173
6.1.	Posizionamento della base di carica	173
6.2.	Caricamento del pacco batterie.....	174
7.	Funzionamento dell'aspirapolvere	174
7.1.	Preparazione del robot aspirapolvere	174
7.2.	Funzioni di base.....	175
7.3.	Impostazione dell'ora	176
7.4.	Impostazione del conto alla rovescia di avvio	176
7.5.	Selezione della modalità	177
8.	Funzione di aspirazione (svuotamento automatico del contenitore della polvere del robot aspirapolvere)	180
8.1.	Avvio manuale del processo di aspirazione	180
8.2.	Indicazioni di stato della base di scarico.....	180
9.	Controllo del robot aspirapolvere tramite l'app	181
9.1.	Requisiti di sistema.....	181
9.2.	Installazione tramite Google Play Store® o Apple® App Store	181
9.3.	Configurazione dell'app e collegamento al robot aspirapolvere ...	181
9.4.	Funzioni disponibili nell'app MEDION Robots.....	182
10.	Pulizia e manutenzione	183
10.1.	Pulizia del contenitore della polvere della base di scarico.....	184
10.2.	Pulizia del contenitore della polvere del robot aspirapolvere.....	185
10.3.	Pulizia del condotto dell'aria.....	186
10.4.	Pulizia delle spazzole laterali.....	187
10.5.	Pulizia della ruota.....	187
10.6.	Pulizia dei sensori anticaduta	188
10.7.	Pulizia dei contatti di carica.....	188
10.8.	Messa fuori servizio dell'apparecchio.....	188

11.	Risoluzione dei problemi	189
12.	Smaltimento del pacco batterie	191
13.	Smaltimento.....	192
14.	Dati tecnici	193
15.	Informazioni sulla conformità UE.....	194
16.	Informazioni relative al servizio di assistenza	195
17.	Note legali	196
18.	Informativa sulla protezione dei dati personali.....	197

1. Informazioni su queste istruzioni per l'uso



Grazie per aver scelto il nostro prodotto. Ci auguriamo che sia di vostro gradimento.

Prima di mettere in funzione l'apparecchio, leggere attentamente gli avvisi di sicurezza. Osservare le avvertenze riportate sull'apparecchio e nelle istruzioni per l'uso.

Tenere le istruzioni per l'uso sempre a portata di mano. Esse sono parte integrante del prodotto e, in caso di vendita o cessione dello stesso, devono essere consegnate al nuovo proprietario.

1.1. Spiegazione dei simboli

Quando un paragrafo è contrassegnato da uno dei seguenti simboli di avvertenza, è necessario evitare il pericolo indicato per prevenire le possibili conseguenze descritte.



PERICOLO!

Avvertenza: pericolo immediato di morte!



AVVERTENZA!

Avvertenza: possibile pericolo di morte e/o di lesioni gravi irreversibili!



AVVERTENZA!

Avvertenza: pericolo di scosse elettriche!



AVVERTENZA!

Avvertenza: pericolo causato da materiali a rischio di esplosione!



ATTENZIONE!

Avvertenza: possibili lesioni di media o lieve entità!



AVVISO!

Attenersi agli avvisi al fine di evitare danni materiali!



Ulteriori informazioni sull'uso del dispositivo!



AVVISO!

Attenersi agli avvisi contenuti nelle istruzioni per l'uso!

•

Punto elenco / informazioni relative a eventi che si possono verificare durante l'uso



Istruzioni per l'uso



Dichiarazione di conformità (vedere il capitolo "Informazioni sulla conformità"): I prodotti contrassegnati da questo simbolo soddisfanno i requisiti delle direttive CE.

Classe di protezione II

Gli apparecchi elettrici con classe di protezione II possiedono un isolamento permanente doppio e/o rinforzato e non hanno possibilità di connessione per un conduttore di terra. L'involucro di un apparecchio elettrico rivestito di materiale isolante della classe di protezione II può fungere parzialmente o interamente da isolamento supplementare o rinforzato.



Simbolo della corrente continua



Utilizzo in ambienti chiusi

Gli apparecchi contrassegnati da questo simbolo possono essere utilizzati solo in ambienti chiusi.



Smaltire l'apparecchio nel rispetto dell'ambiente (vedere „13. Smaltimento“ a pagina 192)



Utilizzare esclusivamente la base di carica in dotazione.

2. Utilizzo conforme

Il robot aspirapolvere serve per pulire in modo autonomo e a secco pavimenti lisci e piani in ambienti interni.

Non utilizzare l'apparecchio all'aperto. L'apparecchio è destinato all'utilizzo domestico o in ambienti simili, come ad esempio

- nelle cucine allestite per i collaboratori di negozi, uffici e altri ambienti professionali;
- in tenute agricole;
- da parte dei clienti di hotel, motel e altre strutture ricettive;
- in bed & breakfast.

L'apparecchio non è destinato all'uso professionale o industriale.

Attenzione: l'uso non conforme comporta il decadimento della garanzia:

- Non modificare l'apparecchio senza la nostra approvazione e non utilizzare alcun altro apparecchio ausiliario non approvato o non fornito da noi.
- Utilizzare esclusivamente pezzi di ricambio e accessori forniti o approvati da noi.
- Attenersi a tutte le informazioni fornite in queste istruzioni per l'uso, in particolare agli avvisi di sicurezza. Qualsiasi altro uso è considerato non conforme e può provocare danni a persone o cose.

3. Avvisi di sicurezza



AVVERTENZA!

Pericolo di lesioni!

Pericolo di lesioni per bambini e persone con ridotte capacità fisiche, sensoriali o intellettive (ad esempio persone parzialmente disabili, anziani con capacità fisiche o intellettive ridotte) o con carenza di esperienza e di conoscenze (ad esempio bambini grandi).

- Tenere l'apparecchio e gli accessori fuori dalla portata dei bambini.
- Il presente apparecchio può essere utilizzato a partire da un'età di 8 anni e da persone con capacità fisiche, sensoriali o intellettive ridotte o con carenza di esperienza e/o di conoscenze, a condizione che siano sorvegliate o istruite circa l'utilizzo sicuro dell'apparecchio e che abbiano compreso i pericoli che ne derivano.
- I bambini non devono giocare con l'apparecchio.
- La pulizia e la manutenzione a cura dell'utilizzatore non devono essere eseguite dai bambini, a meno che questi non abbiano almeno 8 anni e non siano sorvegliati.
- Tenere i bambini di età inferiore a 8 anni lontani dall'apparecchio e dalla spina di alimentazione / dal cavo di alimentazione.



PERICOLO!

Pericolo di soffocamento!

Pericolo di soffocamento in seguito all'ingestione o all'inalazione di pellicole o componenti di piccole dimensioni.

- Tenere tutti i materiali di imballaggio utilizzati (sacchetti di plastica, pezzi di polistirolo ecc.) fuori dalla portata dei bambini.



PERICOLO!

Pericolo di scossa elettrica!

Componenti sotto tensione. Pericolo di scossa elettrica/cortocircuito.

- Per caricare la batteria utilizzare esclusivamente la base di carica in dotazione.
- La base di carica e la spina di alimentazione devono essere utilizzati solo in ambienti chiusi e asciutti.
- Collegare la spina di alimentazione a una presa elettrica facilmente accessibile installata a regola d'arte. La tensione di rete locale deve corrispondere a quella indicata nei dati tecnici della spina di alimentazione.
- La presa elettrica deve essere liberamente accessibile per consentire di scollegare rapidamente l'apparecchio dalla rete elettrica in caso di emergenza.
- Estrarre il cavo di alimentazione dalla presa elettrica afferrandolo dalla spina di alimentazione e non tirando il cavo. Non piegare o schiacciare il cavo di alimentazione.
- In caso di danni alla spina di alimentazione, al cavo di alimentazione, alla base di carica, all'apparecchio, oppure in caso di penetrazione di liquidi o di corpi estranei all'interno dell'apparecchio, staccare immediatamente la spina di alimentazione dalla presa elettrica.
- Utilizzare l'apparecchio solo in ambienti chiusi e non esporlo mai a gocce o spruzzi d'acqua.
- Durante la ricarica non toccare l'apparecchio con le mani umide o bagnate.
- Prima di utilizzare il robot aspirapolvere per la prima volta, e in seguito dopo ogni utilizzo, assicurarsi che l'apparecchio e il cavo di alimentazione non siano danneggiati.
- Non mettere in funzione l'apparecchio se si riscontrano danni visibili al robot aspirapolvere, al cavo di alimentazione, alla spina di alimentazione o alla base di carica.

-
- Nel caso si riscontrino danni dovuti al trasporto, rivolgersi immediatamente al servizio di assistenza MEDION.
 - In caso di lunghi periodi di assenza o di temporali, staccare la spina di alimentazione dalla presa elettrica.
 - Non immergere mai il robot aspirapolvere, la base di carica o la spina di alimentazione in acqua o in altri liquidi! Prima di ogni pulizia e manutenzione, così come prima di montare o smontare gli accessori, scollegare la spina di alimentazione dalla presa elettrica.



AVVERTENZA!

Pericolo di esplosione!

L'aspirazione di liquidi infiammabili o di determinati materiali solidi può comportare il rischio di incendio o esplosione.

- Non utilizzare l'apparecchio in prossimità di materiali facilmente infiammabili. Non aspirare oggetti con bordi taglienti oppure oggetti o liquidi facilmente infiammabili, come fiammiferi o cenere calda.
- Non aspirare in nessun caso polvere di toner (di stampanti laser, fotocopiatrici).



ATTENZIONE!

Pericolo di lesioni/pericolo di danni all'apparecchio!

L'utilizzo improprio dell'apparecchio può causare lesioni personali o danni all'apparecchio.

- Utilizzare l'apparecchio soltanto per aspirare piccole quantità di polvere, sporco e briciole. Svuotare il contenitore della polvere dopo ogni utilizzo.
- Non utilizzare l'apparecchio per aspirare liquidi o sporcizia umida. Dopo avere lavato i tappeti, lasciarli asciugare prima di utilizzare la funzione di aspirazione del robot.
- Per evitare di inciampare, non utilizzare prolunghe e informare le persone presenti che si sta per utilizzare il robot aspirapolvere.

- Prima di utilizzare l'apparecchio, rimuovere dall'area di lavoro tutti gli oggetti fragili (ad es. oggetti di vetro, lampade, vasi) e quelli che possono impigliarsi nelle spazzole o possono essere aspirati (ad es. cavi, capi d'abbigliamento, giornali, tende).
- Non coprire i sensori e le fessure di aerazione del robot aspirapolvere.
- Non esporre l'apparecchio a condizioni estreme. Occorre evitare:
 - elevata umidità dell'aria o presenza di liquidi,
 - temperature estremamente alte o basse,
 - luce solare diretta,
 - fiamme libere.

3.1. Avvisi sulla batteria agli ioni di litio utilizzata

L'apparecchio contiene un pacco batterie agli ioni di litio.



AVVERTENZA!

Pericolo di esplosione!

Pericolo di esplosione in caso di sostituzione errata della batteria.

- Non portare la batteria a temperature superiori alla temperatura ambiente massima indicata.
- Non aprire mai la batteria.
- Non gettare la batteria nel fuoco.
- Non cortocircuitare la batteria.
- Sostituire la batteria soltanto con una batteria dello stesso tipo o di un tipo equivalente a quello consigliato dal produttore.
- Smaltimento delle batterie usate in conformità alle indicazioni del produttore

4. Contenuto della confezione



PERICOLO!

Pericolo di soffocamento!

Pericolo di soffocamento in caso di ingestione o inalazione di componenti piccoli o pellicole dell'imballaggio.

- Tenere la pellicola dell'imballaggio fuori dalla portata dei bambini.

Verificare l'integrità della confezione e comunicare l'eventuale incompletezza della fornitura entro 14 giorni dall'acquisto.

La confezione acquistata include:

- Robot aspirapolvere con pacco batterie agli ioni di litio integrato
- Base di scarico con contenitore della polvere
- 2 spazzole laterali
- 2 spazzole laterali di ricambio
- Telecomando
- 1 spazzolino di pulizia
- 3 sacchetti per la polvere (base di scarico)
- 1x filtro HEPA14
- Istruzioni per l'uso

5. Panoramica dell'apparecchio

5.1. Lato superiore

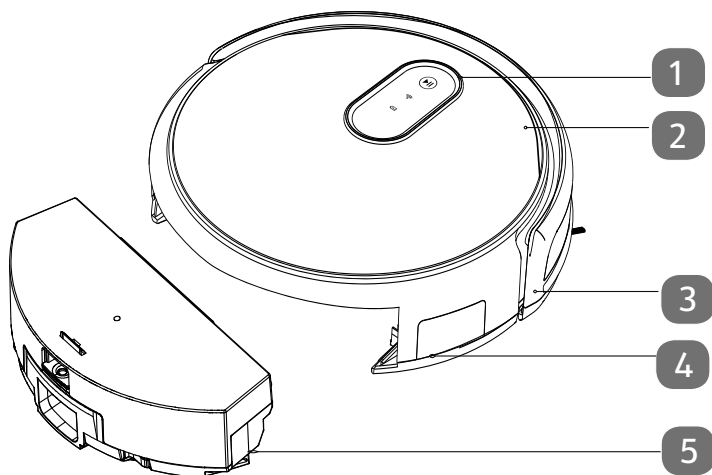

- 1) Pannello di comando / tasti
- 2) Coperchio superiore
- 3) Paraurti anticollisione
- 4) Interruttore On/Off
- 5) Contenitore della polvere

5.2. Pannello di comando

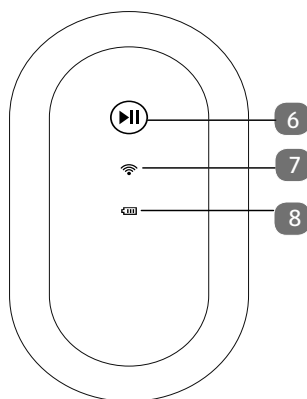

- 6) Interruttore On/Off
- 7) Indicatore Wi-Fi
- 8) Indicatore di carica della batteria

5.3. Lato inferiore

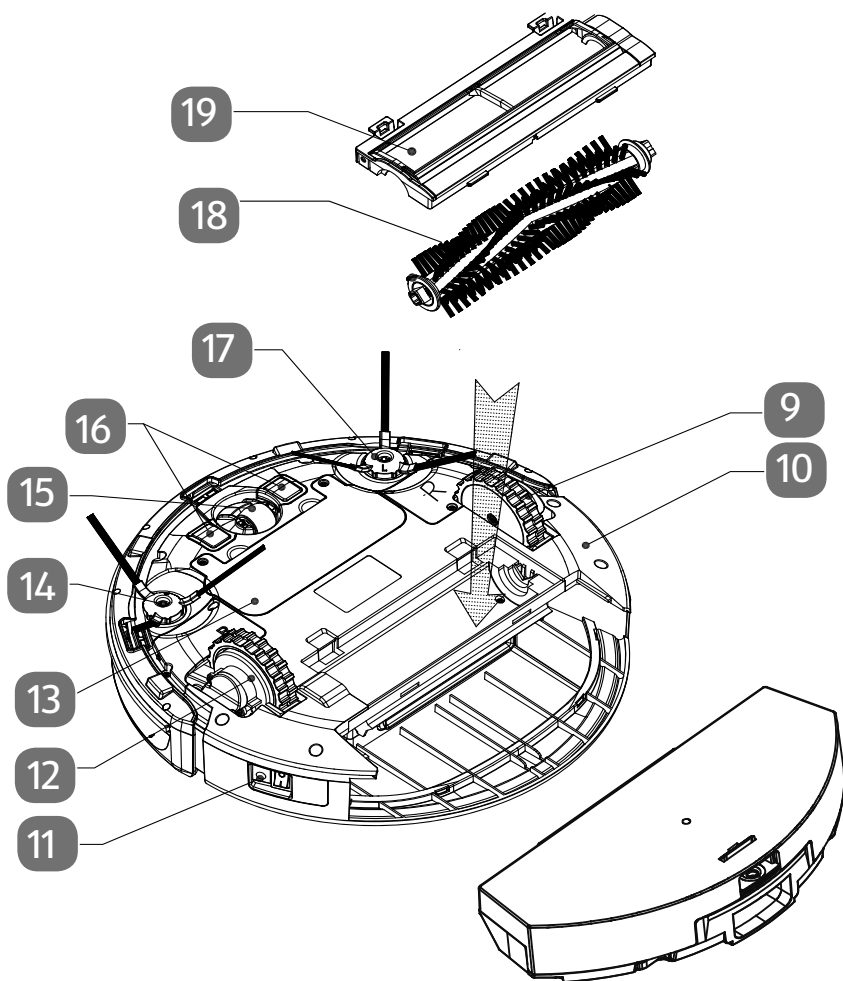

- 9) Ruota sinistra (movimento in avanti)
- 10) Coperchio inferiore
- 11) Interruttore On/Off
- 12) Ruota destra (movimento in avanti)
- 13) Coperchio batteria
- 14) Spazzola laterale destra
- 15) Ruota anteriore (movimento laterale)
- 16) Contatti di carica
- 17) Spazzola laterale sinistra
- 18) Spazzolino di pulizia
- 19) Coperchio spazzolino di pulizia

5.4. Telecomando

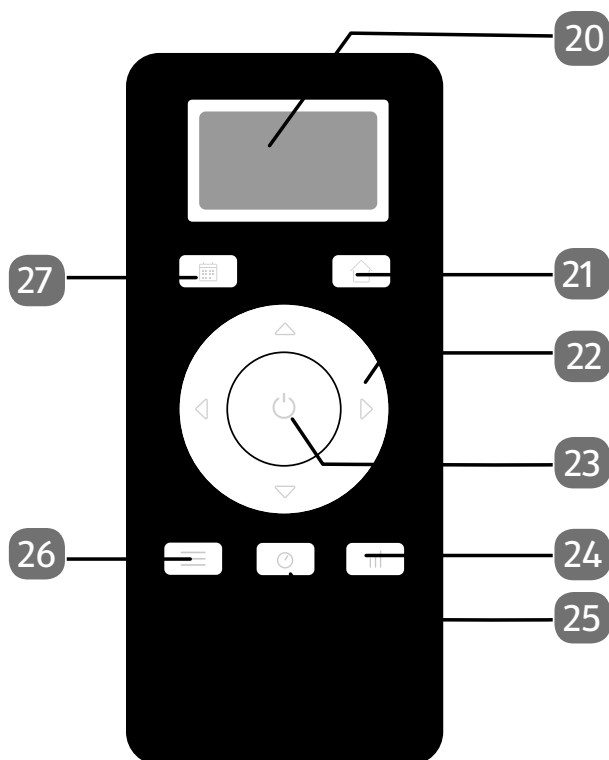

- 20) Display LCD
- 21) Ritorno alla base di carica
- 22) Tasti freccia per selezione della direzione di marcia, incremento/riduzione del valore numerico
- 23) Avvio pulizia standard automatica
- 24) Selezione della potenza di aspirazione
- 25) Impostazione dell'orario
- 26) Selezione della modalità di funzionamento
- 27) Impostazione dell'orario di inizio (timer)

5.5. Base di scarico (vista frontale)

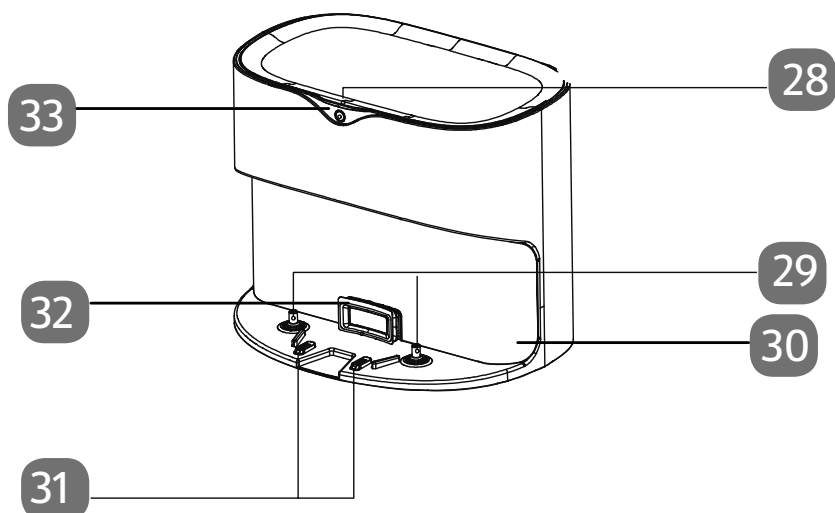

- 28) Coperchio superiore (sacchetto per la polvere)
- 29) Interruttore a pulsante (funzione di aspirazione)
- 30) Ricevitore a infrarossi
- 31) Contatti di carica
- 32) Apertura di aspirazione
- 33) Indicazione di stato

5.6. Base di scarico (vista posteriore)

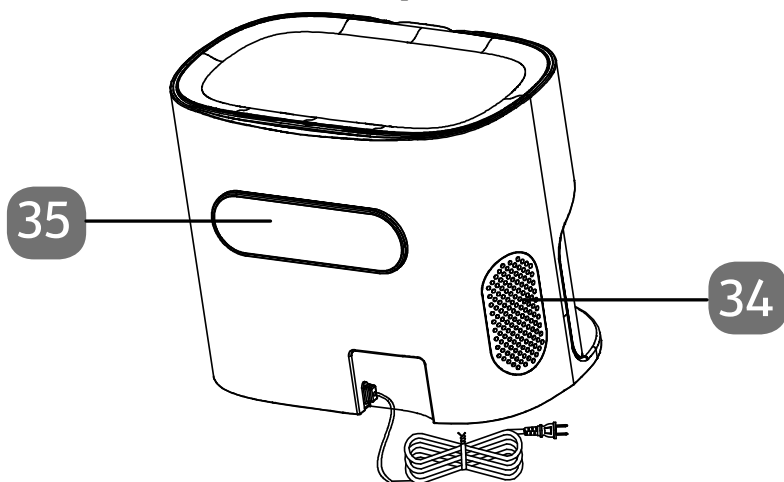

- 34) Fori di uscita aria
- 35) Vano per cavo di alimentazione

6. Prima messa in funzione

6.1. Posizionamento della base di carica

- ▶ Posizionare la base di carica in prossimità di una parete con fondo uniforme, al riparo dalla luce solare diretta.
- ▶ Assicurarsi che sia sempre presente uno spazio libero di circa 0,5 m su ogni lato e di circa 1,5 m frontalmente e che i contatti di carica del robot aspirapolvere siano liberamente accessibili.

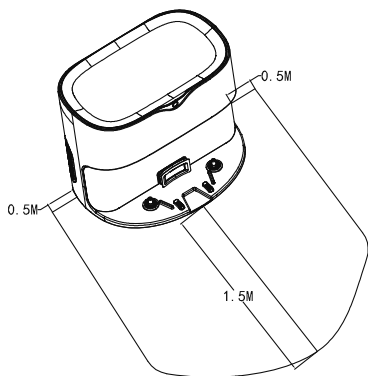

- ▶ Collegare la spina di alimentazione alla presa elettrica.

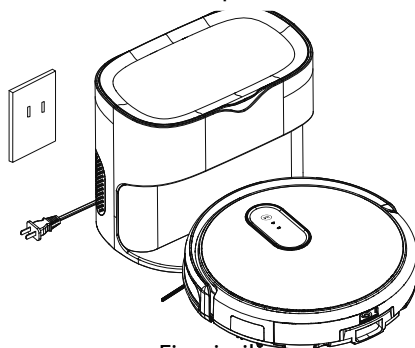

Fig. simile

- ▶ Prima di utilizzare l'apparecchio, rimuovere dall'area di lavoro tutti gli oggetti fragili (ad es. oggetti di vetro, lampade, vasi) e quelli che possono impigliarsi nelle spazzole o possono essere aspirati (ad es. cavi, capi d'abbigliamento, giornali, tende).





6.2. Caricamento del pacco batterie

Il robot aspirapolvere è dotato di un pacco batterie agli ioni di litio integrato, non rimovibile. Una volta estratto l'apparecchio dall'imballaggio, caricare innanzitutto il pacco batterie per circa 6 ore. Questa operazione migliora le prestazioni della batteria a lungo termine.

- ▶ Portare l'interruttore On/Off situato a lato del robot aspirapolvere in posizione **I**



; in caso contrario il pacco batterie non viene caricato.

- ▶ Collegare la spina di alimentazione alla presa elettrica. Posizionare il robot aspirapolvere sulla base di carica in modo che i contatti di carica siano appoggiati gli uni sopra gli altri.
- ▶ Per avviare il processo di carica, premere brevemente due volte di seguito il tasto .
- ▶ L'apparecchio viene caricato. La spia  pulsa alternando il rosso con il blu .
- ▶ Quando il pacco batterie è completamente carico, il tasto  si accende con luce fissa.



Se le prestazioni della batteria dovessero diminuire sensibilmente, rivolgersi al servizio di assistenza MEDION.

7. Funzionamento dell'aspirapolvere

7.1. Preparazione del robot aspirapolvere

Prima di utilizzare l'apparecchio per la prima volta è necessario montare le spazzole in dotazione.

Le spazzole possono essere montate e rimosse con l'ausilio di un cacciavite a croce.

- ▶ Premere le due spazzole contrassegnate con **L** e **R** sui supporti finché scattano in sede. Attenersi alle indicazioni **L** e **R** riportate sull'apparecchio.

Per ottenere un miglior risultato di pulizia, assicurarsi di avere rimosso dal pavimento tutti gli oggetti come tende, capi d'abbigliamento, carta, cavi e prolunghe.



AVVISO!

Pericolo di danni materiali!

I cavi possono restare impigliati nel robot aspirapolvere e venire trascinati, causando, ad esempio, la caduta da un tavolo degli eventuali apparecchi collegati, con conseguenti danni.

- Spostare i cavi fuori dalla portata del dispositivo.



Un basso livello di carica della batteria è indicato dall'indicatore di funzionamento che diventa rosso, da un suono di avvertimento acustico e da un messaggio vocale corrispondente. Quando il livello di carica della batteria è basso, il robot aspirapolvere torna automaticamente alla base di carica.

7.2. Funzioni di base

7.2.1. Accensione/spegnimento del robot aspirapolvere

- ▶ Per accendere il robot aspirapolvere, portare l'interruttore On/Off situato a lato











del robot aspiratore in posizione **I**

- ▶ Per spegnere il robot aspirapolvere, portare l'interruttore On/Off situato a lato









del robot aspiratore in posizione **O**

7.2.2. Pulizia manuale



- ▶ Accendere il robot aspirapolvere tramite il tasto  del telecomando.
- ▶ Utilizzare i tasti direzionali   per spostare il robot aspirapolvere verso sinistra o destra e   per spostare il robot in avanti o indietro.
- ▶ Utilizzare il tasto  per determinare la potenza di aspirazione che il robot utilizza durante la pulizia. È possibile selezionare tra le varianti a bassa, media e forte potenza di aspirazione.
- ▶ Premere una volta il tasto  per selezionare il livello di aspirazione più basso.
- ▶ Premere il tasto  una seconda o terza volta per selezionare il livello di aspirazione medio o massimo. La potenza di aspirazione selezionata viene visualizzata sul display del telecomando con l'indicazione 1, 2 o 3. Il robot conferma la potenza impostata con uno, due o tre bip consecutivi.

7.2.3. Pulizia automatica

- ▶ Avviare un processo di pulizia automatica tramite il tasto  sul dispositivo o  sul telecomando.
- ▶ Se si preme nuovamente il tasto  sul dispositivo o  sul telecomando, il robot mette in pausa la procedura di pulizia.
- ▶ Premere nuovamente il tasto  sul robot o  sul telecomando per continuare la procedura di pulizia.



Se il robot aspirapolvere non riceve alcun comando entro 30 minuti dall'accensione, torna automaticamente alla base di carica.



- ▶ Se il robot aspirapolvere si trova in "modalità sleep", premere il tasto  sul pannello di comando del robot o il tasto  sul telecomando per riportare il robot in modalità standby.

7.3. Impostazione dell'ora



Per utilizzare la funzione di impostazione dell'orario di inizio è necessario avere prima impostato l'ora sul telecomando. Procedere come segue:

- ▶ Premere e tenere premuto il tasto  per circa 2 secondi per impostare l'orario attuale.



L'indicazione delle ore lampeggia.

- ▶ Impostare le ore con i tasti freccia  oppure . Successivamente premere il tasto  per impostare i minuti.

L'indicazione dei minuti lampeggia.

- ▶ Impostare i minuti con i tasti freccia  oppure .
- ▶ Successivamente premere il tasto  per impostare il giorno della settimana.

L'indicazione del giorno della settimana lampeggia.

- ▶ Impostare il giorno della settimana con l'ausilio del tasto .
- ▶ Confermare l'immissione premendo il tasto .

L'ora e il giorno della settimana sono impostati. Il simbolo dell'ora viene visualizzato sul display del telecomando.



7.4. Impostazione del conto alla rovescia di avvio

Per avviare la procedura di pulizia in propria assenza o a un orario prestabilito, impostare il timer per il conto alla rovescia. Procedere come segue:

- ▶ Portare l'interruttore On/Off a lato del robot in posizione . Il robot è pronto all'uso e si trova in modalità standby.

- ▶ Premere e tenere premuto il tasto  per impostare il conto alla rovescia.

L'indicazione delle ore lampeggia.

- ▶ Impostare l'ora con i tasti freccia  oppure con . Successivamente premere il tasto  per impostare i minuti.

L'indicazione dei minuti lampeggia.





- ▶ Impostare i minuti (a intervalli di 30 minuti) con i tasti freccia \triangle oppure con ∇ .
- ▶ Premere il tasto \odot per confermare l'immissione.

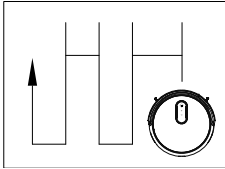
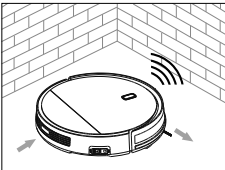
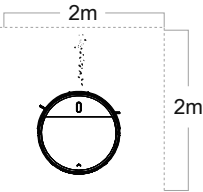

Il conto alla rovescia è ora impostato. Il simbolo della sveglia viene visualizzato sul display. La pulizia inizia ogni giorno alla stessa ora.

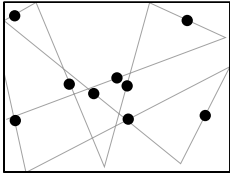
7.5. Selezione della modalità

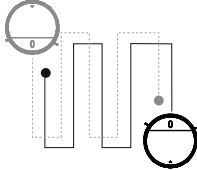
È possibile scegliere tra diverse modalità di pulizia. Il robot aspirapolvere viene guidato automaticamente attraverso i locali con l'ausilio dei sensori integrati. I paraurti dell'apparecchio attenuano il contatto del robot aspirapolvere con le pareti o gli oggetti/ostacoli presenti nell'ambiente.

<p>Pulizia automatica</p> <ul style="list-style-type: none"> ▶ Premere il tasto \odot per attivare la pulizia automatica. Viene emesso il messaggio vocale "START CLEANING". 		<p>Il robot aspirapolvere inizia con la pulizia in modalità zig-zag e torna alla base di carica una volta terminata la pulizia. Viene emesso il messaggio vocale "START CHARGING".</p>
<p>Pulizia lungo la parete</p> <ul style="list-style-type: none"> ▶ Per attivare la pulizia lungo la parete, premere ripetutamente il tasto \equiv fino a quando sul display non viene visualizzata l'indicazione MODE1. 		<p>Per la pulizia lungo pareti/ostacoli. Nel caso non vi siano ostacoli per orientarsi, il robot aspirapolvere termina la pulizia. Il robot aspirapolvere esegue la pulizia 1 volta. Il robot aspirapolvere torna automaticamente alla base di carica una volta terminato il processo di pulizia. Viene emesso il messaggio vocale "START CHARGING".</p>
<p>Pulizia di superfici</p> <ul style="list-style-type: none"> ▶ Per attivare la pulizia di superfici, premere ripetutamente il tasto \equiv fino a quando sul display non viene visualizzata l'indicazione MODE2. 		<p>Per pulire grandi superfici (2x2 m) con una potenza di aspirazione elevata. Il robot aspirapolvere torna automaticamente alla base di carica una volta terminato il processo di pulizia. Viene emesso il messaggio vocale "START CHARGING".</p>

<p>Pulizia in modalità casuale</p> <p>► Per attivare la pulizia in modalità casuale, premere ripetutamente il tasto  fino a quando sul display non viene visualizzata l'indicazione MODE3.</p>		<p>Per eseguire la pulizia in base a un percorso selezionato casualmente.</p> <p>Il robot aspirapolvere esegue la pulizia per 30 minuti e torna quindi automaticamente alla base di carica. Viene emesso il messaggio vocale “START CHARGING”.</p>
<p>Pulizia a corsie parallele</p> <p>► Per attivare la pulizia a corsie parallele, premere ripetutamente il tasto  fino a quando sul display non viene visualizzata l'indicazione MODE4.</p>		<p>Per la pulizia intensiva a corsie parallele.</p> <p>Il robot aspirapolvere esegue la pulizia fino a quando la batteria non è scarica, quindi torna alla base di carica. Viene emesso il messaggio vocale “START CHARGING”.</p>
<p>Pulizia in modalità zig-zag e lungo la parete</p> <p>► Premere più volte il tasto  fino a che sul display viene visualizzata l'indicazione MODE5. Il robot aspirapolvere esegue una pulizia intensa dell'ambiente in modalità a zig-zag e lungo la parete.</p>		<p>► Il robot pulisce inizialmente con una traiettoria a zig-zag e lungo la parete. Successivamente, la pulizia viene eseguita in ordine casuale fino a quando la batteria è scarica. Il robot aspirapolvere torna automaticamente alla base di carica una volta terminato il processo di pulizia. Viene emesso il messaggio vocale “START CHARGING”.</p>

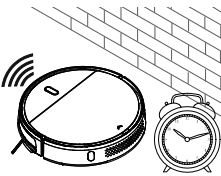

<p>Lavaggio pavimenti</p> <p>► Premere più volte il tasto  fino a che sul display viene visualizzata l'indicazione MODE6. Il robot aspirapolvere esegue un lavaggio pavimenti intenso dell'ambiente.</p>		<p>Il robot pulisce spostandosi prima di circa 60 cm in avanti e poi di circa 40 cm all'indietro per ottenere migliori prestazioni di pulizia. Al termine della pulizia, il robot torna alla base di carica e si ricarica. Viene emesso il messaggio vocale "START CHARGING".</p>
<p>Pulizia temporizzata</p> <p>► Una volta impostato correttamente l'orario, è possibile programmare la pulizia quotidiana. Per farlo, premere il tasto .</p>		<p>La pulizia viene eseguita automaticamente all'orario prestabilito. Il robot aspirapolvere torna automaticamente alla base di carica una volta terminato il processo di pulizia. Viene emesso il messaggio vocale "START CHARGING".</p>

8. Funzione di aspirazione (svuotamento automatico del contenitore della polvere del robot aspirapolvere)

La base di carica del robot aspirapolvere è dotata di una base di scarico. Quando il robot aspirapolvere torna alla base di carica, il contenitore della polvere del robot aspirapolvere viene svuotato automaticamente e il contenuto del contenitore viene aspirato nella base di scarico.

8.1. Avvio manuale del processo di aspirazione

Per avviare manualmente il processo di aspirazione, procedere come segue:

- ▶ Premere due volte il tasto  sul pannello di comando del robot o  sul telecomando.

Il robot ritorna autonomamente alla base di scarico e svuota il contenitore della polvere. Viene emesso l'annuncio di conferma **"READY TO START DUST COLLECTION"**. Al termine del processo di aspirazione, il robot esegue la carica della batteria sulla base di carica secondo necessità.

8.2. Indicazioni di stato della base di scarico

I LED della base di scarico indicano lo stato attuale.

Sono possibili le seguenti indicazioni di stato dei LED della base di scarico:

LED di stato	Significato
Il LED lampeggia lentamente in verde.	La base di scarico funziona normalmente (standby).
Il LED rimane acceso con luce blu fissa.	La base di scarico si trova in modalità di aspirazione.
Il LED lampeggia con luce rossa.	Messaggio di errore relativo al sensore della base di scarico.
Il LED si accende con luce fissa rossa	È necessario sostituire il sacchetto per la polvere della base di scarico.

9. Controllo del robot aspirapolvere tramite l'app

L'intera gamma di funzioni del robot aspirapolvere è disponibile tramite la nostra app di controllo.

L'app è disponibile per il download da **Google Play Store**® o da **Apple**® **App Store**.

9.1. Requisiti di sistema

- Requisito di sistema: smartphone/tablet e router Wi-Fi con Wi-Fi a 2,4 GHz con standard 802.11 b/g/n e connessione Internet attiva
- Sistema operativo Android™ 7 o superiore
- Sistema operativo iOS 12 o superiore
- App MEDION Robots gratuita installata



Il controllo tramite l'app "MEDION Robots" è possibile solo su reti Wi-Fi a 2,4 GHz. Non è possibile utilizzare l'app su reti Wi-Fi a 5 GHz.

9.2. Installazione tramite Google Play Store® o Apple® App Store

- ▶ Collegare il robot aspirapolvere al cavo di alimentazione oppure posizionarlo nella base di carica.
- ▶ Scansionare il codice QR riportato qui a lato.
- ▶ Tramite il codice QR è possibile accedere a **Google Play Store**® o ad **Apple**® **App Store** e scaricare l'app di controllo. Installare l'app seguendo le istruzioni di installazione riportate sullo schermo.



Per installare le applicazioni è necessaria una connessione Internet. La procedura di installazione può variare a seconda del sistema operativo in uso.

9.3. Configurazione dell'app e collegamento al robot aspirapolvere



Seguire le istruzioni visualizzate nell'app per collegare correttamente il robot aspirapolvere e completare la configurazione.

Per controllare il robot aspirapolvere tramite l'app è necessario disporre di un account cliente MEDION o creare un account utente durante la configurazione iniziale.

- ▶ Aprire l'app.
- ▶ Al primo utilizzo, creare un nuovo account.

-
- ▶ A tal fine, immettere il proprio nome e un indirizzo e-mail.
 - ▶ Definire una password. Immetterla nuovamente a scopo di conferma.
- Se si dispone già di un account cliente MEDION, ovviamente è possibile utilizzarlo.

- ▶ Immettere il nome utente e la password nella finestra di accesso.
- ▶ Confermare tutte le voci immesse e seguire le istruzioni dell'app.
- ▶ Assicurarsi che il segnale Wi-Fi nell'area di utilizzo del robot aspirapolvere sia sufficientemente forte.



Il controllo tramite l'app "MEDION Robots" è possibile solo su reti Wi-Fi a 2,4 GHz. Non è possibile utilizzare l'app su reti Wi-Fi a 5 GHz.

- ▶ Selezionare la rete Wi-Fi a 2,4 GHz preferita e immettere la password.
- ▶ Premere il tasto  sul robot fino a che non viene emesso un segnale acustico di conferma. Il robot passa alla modalità di associazione Wi-Fi. Durante il processo di associazione l'indicatore Wi-Fi sul robot lampeggia.
- ▶ Seguire le ulteriori istruzioni dell'app.

9.4. Funzioni disponibili nell'app MEDION Robots

L'app "MEDION Robots" consente di impostare e selezionare diverse funzioni del robot aspirapolvere.



A causa dell'elevato numero di dispositivi, non tutte le funzioni dell'app possono essere utilizzate in egual misura su ogni modello. Confrontare le istruzioni con le opzioni durante l'uso dell'app.

9.4.1. Avvio/interruzione della pulizia

- ▶ Toccare il pulsante "Avvia pulizia" per avviare la procedura di pulizia.
- ▶ Toccare il pulsante "Interrompi pulizia" per mettere in pausa o terminare la procedura di pulizia.

9.4.2. Pulizia completa

In modalità di pulizia completa di un ambiente, il robot aspirapolvere si muove nell'ambiente con traiettorie parallele ed evita autonomamente gli ostacoli presenti.

9.4.3. Pulizia lungo la parete

In modalità di pulizia lungo la parete, il robot aspirapolvere avvia la procedura di pulizia e si porta fino alla parete successiva. Una volta raggiunta la parete, il robot inizia la pulizia lungo la parete. A questo punto il robot aspirapolvere torna automaticamente alla base di carica. I cavi, i tessuti (ad eccezione dei tappeti) devono essere rimossi in anticipo, poiché vi è il rischio che il robot vi resti impigliato e non riesca a terminare la pulizia.

9.4.4. Pulizia punto per punto

In modalità di pulizia di singoli punti, il robot aspirapolvere inizia la pulizia in un determinato punto (ad es. posizionare il robot aspirapolvere al centro dell'ambiente da pulire) e si muove attorno al punto di partenza effettuando dei movimenti circolari.

9.4.5. Comando manuale

In modalità di comando manuale si può indirizzare il robot aspirapolvere verso il punto desiderato da pulire usando i tasti direzionali disponibili nell'app.

9.4.6. Ritorno alla base di carica

Il robot aspirapolvere torna automaticamente alla base di carica e svuota il contenitore della polvere. Tramite il pulsante "Ritorno alla base di carica" è possibile fare ritornare il robot aspirapolvere alla base di carica in qualsiasi momento.

9.4.7. Impostazione della potenza di aspirazione

È possibile impostare la potenza di aspirazione desiderata del robot tramite l'app. È possibile scegliere tra: silenziosa / standard / media / alta.

10. Pulizia e manutenzione



AVVERTENZA!

Pericolo di scossa elettrica!

Pericolo di scossa elettrica/cortocircuito dovuto alla presenza di componenti sotto tensione.

- Non immergere mai il robot aspirapolvere, la base di carica o l'alimentatore in acqua o in altri liquidi!
- Pulire l'apparecchio e tutti gli accessori solo a secco o utilizzando un panno leggermente inumidito.
- Prima di ogni operazione di pulizia e manutenzione dell'apparecchio, e prima di montare o smontare gli accessori, spegnere completamente l'apparecchio e scollegare la spina di alimentazione dalla presa elettrica.
- ▶ Per pulire la superficie dell'apparecchio non utilizzare solventi né detergenti corrosivi o gassosi. Passare un panno inumidito sulla superficie del robot aspirapolvere e sulla base di carica.

10.1. Pulizia del contenitore della polvere della base di scarico

Si raccomanda una pulizia periodica del contenitore della polvere della base di scarico e una sostituzione periodica del sacchetto per la polvere.



Sostituire il sacchetto per la polvere al più tardi quando la spia della base di scarico si accende in rosso fisso.

- ▶ Scollegare completamente la base di scarico dalla corrente elettrica.
- ▶ A tal fine, scollegare la spina di alimentazione dalla presa di corrente.
- ▶ Quindi aprire il coperchio superiore della base di scarico.



- ▶ Estrarre verso l'alto il sacchetto per la polvere pieno.



- ▶ Smaltire il sacchetto per la polvere pieno in un bidone dei rifiuti idoneo.

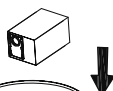

- ▶ Inserire un nuovo sacchetto per la polvere.
- ▶ Verificare l'inserimento corretto del sacchetto per la polvere.

Se dopo la sostituzione la spia di controllo si accende con colore verde in modo permanente, il sacchetto per la polvere è stato inserito correttamente.

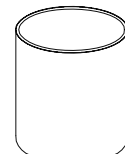

- ▶ Chiudere il coperchio superiore.
- ▶ Collegare nuovamente il cavo di alimentazione alla presa di corrente.

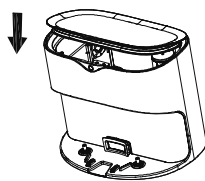

10.2. Pulizia del contenitore della polvere del robot aspirapolvere

Si raccomanda una pulizia periodica del contenitore della polvere del robot aspirapolvere. A tal fine, eseguire le operazioni sotto indicate:

- ▶ Premere il dispositivo di sblocco del contenitore della polvere presente sul retro ed estrarre il contenitore dall'apparecchio.

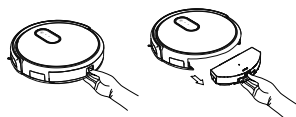

- ▶ Aprire il coperchio del contenitore della polvere sollevandolo.

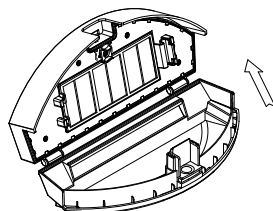

- ▶ Svuotare il contenitore della polvere in un contenitore idoneo.

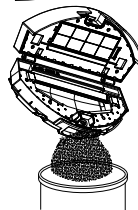

- ▶ Togliere il coperchio del filtro e il filtro.

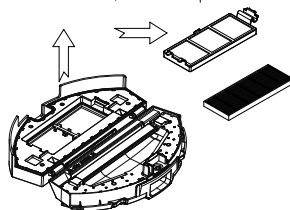

- ▶ Pulire il contenitore della polvere e il filtro utilizzando acqua di rubinetto e, ad esempio, uno spazzolino di pulizia.

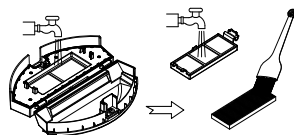

- ▶ Dopo la pulizia, lasciare asciugare bene il contenitore della polvere e il filtro.
- ▶ Inserire nuovamente il filtro nel contenitore della polvere procedendo in ordine inverso.
- ▶ Prima della messa in funzione assicurarsi che il filtro del contenitore della polvere sia inserito correttamente.

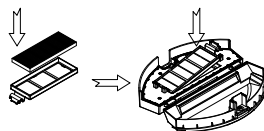

10.3. Pulizia del condotto dell'aria

A causa della costante formazione di polvere durante l'aspirazione, col passare del tempo il condotto dell'aria della base di scarico può essere ostruito da particelle di polvere. Per la pulizia procedere come segue:

- ▶ Rovesciare la base di carica.
- ▶ Allentare le viti di fissaggio del coperchio del condotto dell'aria con un cacciavite a croce.

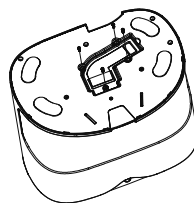

- ▶ Rimuovere il coperchio del condotto dell'aria dell'apparecchio sollevandolo verso l'alto.
- ▶ Estrarre con cautela il condotto dell'aria dal suo supporto.

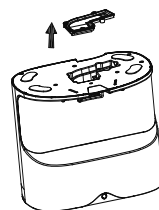

- ▶ Pulire il condotto dell'aria utilizzando uno spazzolino di pulizia.
- ▶ Rimontare il condotto dell'aria procedendo in ordine inverso.
- ▶ Prima di mettere nuovamente in funzione l'apparecchio, assicurarsi che il condotto dell'aria sia stato inserito e avvitato correttamente.

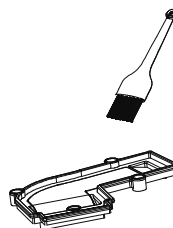

10.4. Pulizia delle spazzole laterali

Si raccomanda una pulizia periodica delle spazzole laterali. Eseguire le operazioni sotto indicate:

- ▶ Spegner l'apparecchio e appoggiarlo su una base piana con il lato inferiore rivolto verso l'alto.
- ▶ Allentare le vite di ogni spazzola con un cacciavite a croce. Afferrare le spazzole ed estrarle dall'apparecchio tirandole dritte verso l'alto.

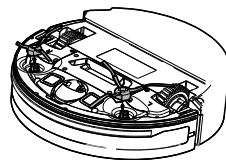
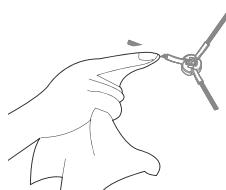

Fig. simile

- ▶ Pulire le spazzole da sporcizia e capelli.



- ▶ Dopo la pulizia reinserire le spazzole.
- ▶ Dopo qualche tempo, per mantenere l'efficienza dell'apparecchio, occorre sostituire le spazzole. Per gli accessori di ricambio necessari, rivolgersi al nostro servizio di assistenza.



Se le setole dovessero piegarsi, può essere utile immergere le spazzole in acqua molto calda in modo che riprendano la loro forma originale.

10.5. Pulizia della ruota

- ▶ Se la ruota anteriore o le ruote laterali sono bloccate, pulirle rimuovendo lo sporco. A tal fine utilizzare, ad esempio, uno spazzolino di pulizia.

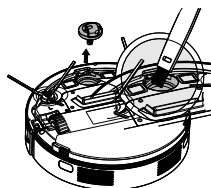

Fig. simile

10.6. Pulizia dei sensori anticaduta

- ▶ Se i sensori anticaduta sono sporchi, pulirli. A tal fine utilizzare, ad esempio, uno spazzolino di pulizia.

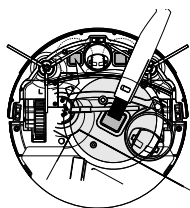

Fig. simile

10.7. Pulizia dei contatti di carica

- ▶ Pulire i contatti di carica della base di carica e del robot aspirapolvere con un panno asciutto adatto.











10.8. Messa fuori servizio dell'apparecchio

- ▶ Se il robot non viene utilizzato da lungo tempo, caricare completamente la batteria, staccare la spina di alimentazione, pulire l'apparecchio e conservarlo in un luogo asciutto.

11. Risoluzione dei problemi

In caso di malfunzionamento del dispositivo, verificare per prima cosa se è possibile risolvere il problema con l'ausilio del prospetto seguente e dei codici di errore menzionati. Non tentare in nessun caso di riparare l'apparecchio autonomamente. Nel caso sia necessaria una riparazione, rivolgersi al nostro servizio di assistenza o a un altro centro di riparazione specializzato.

Codice di errore	Possibile causa	Annuncio vocale	Rimedio
La spia  del robot si accende alternativamente con luce rossa e blu - 1 bip lungo	Il robot è stato sollevato da terra durante il funzionamento	"Please place the device on a flat floor with enough space."	► Rimettere il robot su una superficie libera.
La spia  del robot si accende alternativamente 3 volte con luce rossa e 1 volta con luce blu - 1 bip lungo	Errore o bloccaggio sulla ruota sinistra o destra Errore o bloccaggio sulla ruota anteriore	"Wheels blocked."	► Controllare che le ruote non siano sporche o bloccate ► Rimuovere i corpi estranei
La spia  del robot si accende permanentemente con luce rossa e blu - 1 bip lungo.	La batteria è scarica.	"Please charge the device."	► Caricare la batteria del robot per almeno 3 ore.
La spia  pulsa alternando il rosso con il blu ed emette 1 bip lungo.	La batteria del robot è in carica.	"Start charging."	► La batteria del robot è in carica.
La spia  lampeggia alternativamente 1 volta con luce rossa e 1 volta con luce blu	Le spazzole laterali non si muovono. Bloccaggio causato da sporcizia		► Smontare le spazzole laterali e pulirle accuratamente. Al termine, rimontare le spazzole.

Codice di errore	Possibile causa	Annuncio vocale	Rimedio
La spia  lampeggia alternativamente 2 volte con luce rossa e 1 volta con luce blu.	Messaggio d'errore relativo al paraurti.		<ul style="list-style-type: none"> ▶ Controllare il paraurti. ▶ Rimuovere eventuali ostacoli.
La spia  lampeggia alternativamente 1 volta con luce rossa e 3 volte con luce blu.	La ventola del motore è bloccata		<ul style="list-style-type: none"> ▶ Rivolgersi direttamente al servizio di assistenza.
Le spie  e  del robot lampeggiano contemporaneamente	Il robot si trova in modalità di associazione per la rete wireless (Wi-Fi)		<ul style="list-style-type: none"> ▶ Attendere il completamento del processo di associazione.
Le spie  e  del robot lampeggiano contemporaneamente	Il robot si trova in modalità di associazione per la rete wireless (Wi-Fi)		<ul style="list-style-type: none"> ▶ Attendere il completamento del processo di associazione.
La spia  del robot rimane accesa costantemente e la spia  del robot lampeggia rapidamente	Il processo di associazione non è stato completato correttamente.		<ul style="list-style-type: none"> ▶ Controllare le impostazioni di rete.
La spia  e la spia  del robot restano accese contemporaneamente	Il robot è connesso correttamente alla rete wireless (Wi-Fi).		

12. Smaltimento del pacco batterie



ATTENZIONE!

Pericolo di lesioni.

Il contatto con le batterie estratte comporta il pericolo di lesioni.

- Una volta estratte le batterie, tenerle fuori dalla portata dei bambini, non gettarle nel fuoco, non cortocircuitarle o aprirle.
 - Non esporre le batterie a condizioni estreme, ad es. posizionandole su termosifoni o tenendole alla luce del sole! Il rischio di fuoriuscita del liquido è elevato!
 - Evitare il contatto con la pelle, gli occhi e le mucose. In caso di contatto con l'acido delle batterie, pulire subito le parti interessate con abbondante acqua pulita e rivolgersi immediatamente a un medico.
-
- ▶ Estrarre il pacco batterie prima di smaltire il robot aspirapolvere oppure in caso di difetto del pacco batterie.
 - ▶ Quando si rimuove il pacco batterie, accertarsi che sia completamente scarico.
 - ▶ Spegnerne l'apparecchio, staccare la spina di alimentazione dalla presa elettrica e il cavo di alimentazione dall'apparecchio.
 - ▶ Allentare entrambe le viti situate sul lato inferiore del robot aspirapolvere con il cacciavite a croce in dotazione e aprire il vano batterie.
 - ▶ Estrarre il pacco batterie tirando la linguetta.
 - ▶ Scollegare la spina del pacco batterie dalla presa dell'apparecchio.
 - ▶ Smaltire il pacco batterie nel rispetto dell'ambiente (vedere „13. Smaltimento“ a pagina 192).
 - ▶ Per la sostituzione delle batterie, rivolgersi al servizio di assistenza MEDION o a un altro centro di riparazione specializzato.
 - ▶ Chiudere il vano batterie con le due viti.

13. Smaltimento



IMBALLAGGIO

L'imballaggio protegge l'apparecchio da eventuali danni durante il trasporto. Gli imballaggi sono prodotti con materiali che possono essere smaltiti nel rispetto dell'ambiente e destinati a un corretto riciclaggio.



APPARECCHIATURE ELETTRICHE ED ELETTRONICHE

Gli apparecchi usati non devono essere smaltiti insieme ai rifiuti domestici.

Come previsto dalla direttiva 2012/19/UE, al termine della sua vita utile l'apparecchio deve essere smaltito correttamente.

In questo modo i materiali contenuti nell'apparecchio verranno riciclati e si ridurrà l'impatto ambientale.

Consegnare l'apparecchio dismesso a un punto di raccolta per rifiuti elettronici o a un centro di riciclaggio. Prima togliere le batterie dall'apparecchio e conferirle presso un punto di raccolta per batterie esauste. Per ulteriori informazioni, rivolgersi all'azienda locale di smaltimento o all'amministrazione comunale.



BATTERIE USA E GETTA/RICARICABILI

Le batterie usa e getta/ricaricabili usate non devono essere smaltite nei rifiuti domestici. Le batterie usa e getta/ricaricabili devono essere smaltite nel rispetto delle disposizioni vigenti. A tale scopo, presso gli esercizi commerciali che vendono batterie e presso i punti di raccolta sono disponibili contenitori appositi per lo smaltimento. Per ulteriori informazioni, rivolgersi all'azienda locale di smaltimento o all'amministrazione comunale.

In relazione alla distribuzione di batterie usa e getta/ricaricabili o alla fornitura di apparecchi contenenti batterie usa e getta/ricaricabili, siamo obbligati a informare l'utilizzatore come segue:

l'utilizzatore finale è obbligato per legge a restituire le batterie usa e getta/ricaricabili usate.

Il simbolo del bidone della spazzatura con ruote barrato da una croce indica che le batterie usa e getta/ricaricabili non possono essere smaltite nei rifiuti domestici.

14. Dati tecnici

DE
FR
NL
ES
IT

Robot aspirapolvere

Potenza di aspirazione:	500-800 pa (potenza di aspirazione bassa) 600-1000 pa (potenza di aspirazione media) 900-1400 pa (potenza di aspirazione elevata)
Rumorosità:	<60 dB (potenza di aspirazione bassa) <65 dB (potenza di aspirazione media) <70 dB (potenza di aspirazione elevata)
Capacità contenitore della polvere:	180 ml
Autonomia:	Potenza di aspirazione bassa: ~140 min. Potenza di aspirazione media: ~120 min. Potenza di aspirazione elevata: ~100 min.
Raggio di azione tramite Wi-Fi in ambienti chiusi:	fino a ca. 10 m
Peso:	ca. 2,8 kg
Dimensioni:	circa 325 x 80 mm

Base di scarico

Potenza di aspirazione	>13 Kpa
Volume	<72 dB
Peso:	ca. 3,4 kg
Capacità del sacchetto per la polvere	3 l
Dimensioni:	ca. 315 x 240 x 250 mm

Pacco batterie

Tipo	Batteria agli ioni di litio
Modello	BONA18650-M26

Produttore	J&Y Technology Co., Ltd
Tensione nominale	14,4 V $\overline{\text{---}}$ 2,6 Ah
Potenza	37,44 Wh
Celle	4
Durata del processo di carica	circa 300 min.

15. Informazioni sulla conformità UE

 MEDION AG dichiara che l'apparecchio è conforme ai requisiti basilari e alle altre disposizioni rilevanti vigenti in materia:

- Direttiva RED 2014/53/UE
- Direttiva sulla progettazione ecocompatibile 2009/125/CE
- Direttiva RoHS 2011/65/UE.

Le dichiarazioni di conformità complete sono disponibili all'indirizzo www.medion.com/conformity.

16. Informazioni relative al servizio di assistenza

Nel caso in cui il dispositivo non funzioni come desiderato o come previsto, per prima cosa contattare il nostro servizio clienti. Esistono diversi modi per mettersi in contatto con noi.

- In alternativa è possibile compilare il modulo di contatto disponibile alla pagina www.medion.com/contact.
- Il nostro team di assistenza è raggiungibile anche via telefonicamente.

Italia	
Orari di apertura	Assistenza Post-Vendita
Lun.-ven.: 9.00-17.00	☎ 800 580250
Indirizzo del servizio di assistenza	
G2-DUAL S.a.S. MEDION Service Center Via Roberto Sevardi 8 42124 Reggio Emilia Italia	
Svizzera	
Orari di apertura	Assistenza Post-Vendita
Lun.-ven.: 9.00-19.00	☎ 0848 - 33 33 32
Indirizzo del servizio di assistenza	
MEDION/LENOVO Service Center Ifangstrasse 6 8952 Schlieren Svizzera	



Queste e altre istruzioni per l'uso possono essere scaricate dal portale dell'assistenza www.medionservice.com.

È inoltre possibile effettuare una scansione del codice QR riportato a fianco e scaricare le istruzioni per l'uso dal portale dell'assistenza utilizzando un dispositivo portatile.

17. Note legali

Copyright © 2022

Ultimo aggiornamento: 30.06.2022

Tutti i diritti riservati.

Le presenti istruzioni per l'uso sono protette da copyright.

È vietata la riproduzione in forma meccanica, elettronica e in qualsiasi altra forma senza l'autorizzazione scritta da parte del produttore.

Il copyright appartiene all'azienda:

MEDION AG

Am Zehnthof 77

45307 Essen

Germania

L'indirizzo riportato sopra non è quello a cui spedire la merce resa. Per prima cosa contattare sempre il nostro servizio clienti.

18. Informativa sulla protezione dei dati personali

Gentile cliente,

La informiamo che noi, MEDION AG, Am Zehnthof 77, D-45307 Essen, Germania, siamo responsabili del trattamento dei suoi dati personali.

In materia di protezione dei dati siamo supportati dal nostro responsabile aziendale del trattamento dati che può essere contattato all'indirizzo MEDION AG, Datenschutz, Am Zehnthof 77, D-45307 Essen, Germania; datenschutz@medion.com. Elaboriamo i suoi dati ai fini della gestione della garanzia e dei processi a essa collegati (ad es. riparazioni) e basiamo il trattamento di tali dati sul contratto di acquisto con noi stipulato.

Trasmetteremo i suoi dati ai fornitori di servizi di riparazione da noi incaricati ai fini della gestione della garanzia e dei relativi processi (ad es. riparazioni). Di norma, conserviamo i suoi dati personali per un periodo di tre anni al fine di rispettare i suoi diritti di garanzia previsti dalla legge.

Nei nostri confronti ha il diritto di ottenere informazioni sui dati personali di cui sopra, di ottenerne la rettifica e la cancellazione, di limitarne il trattamento, di opporsi al trattamento nonché il diritto alla portabilità dei dati.

I diritti di accesso e di cancellazione sono tuttavia soggetti a restrizioni ai sensi degli §§ 34 e 35 della Legge federale tedesca sulla protezione dei dati (Bundesdatenschutzgesetz, BDSG) (art. 23 GDPR). Sussiste inoltre il diritto di ricorso presso un'autorità di controllo competente per la protezione dei dati (art. 77 GDPR in combinato disposto con § 19 BDSG). Per MEDION AG si tratta dell'incaricato regionale per la protezione dei dati e la libertà d'informazione della Renania Settentrionale-Vestfalia: Landesbeauftragte für Datenschutz und Informationsfreiheit Nordrhein Westfalen, casella postale 200444, D-40212 Düsseldorf, www.lidi.nrw.de.

Il trattamento dei suoi dati è necessario ai fini della gestione della garanzia; senza i dati necessari non è possibile evadere la procedura di garanzia.



LE TRI
+ FACILE

