

Unicorn karaoke Bag with microphone and voice changer Sac karaoké Licorne avec micro et changement de voix



MODE D'EMPLOI
INSTRUCTION MANUAL
MANUAL DE INSTRUCCIONES
MANUALE DI ISTRUZIONI
BEDIENUNGSANLEITUNG
GEBRUIKSAANWIJZING

www.lexibook.com

LEXIBOOK®

K102UNI

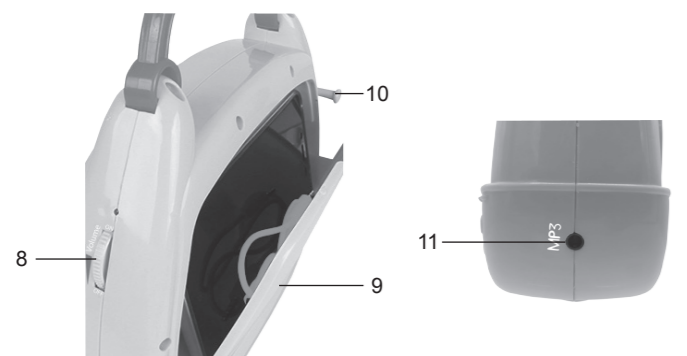

FRANÇAIS

DÉBALLAGE DE L'APPAREIL

Lors du déballage, vérifiez que le carton contient tous les éléments suivants :
1 x Karaoké avec microphone / 1 x câble auxiliaire

AVERTISSEMENT : Tous les matériaux d'emballage, comme le scotch, les feuilles en plastique, les ficelles et les étiquettes ne font pas partie du produit et doivent être jetés.

ALIMENTATION

Le sac karaoké fonctionne avec 3 piles de type LR 6 / AA de 1.5 V === (non incluses).

Installation des piles

- Ouvrez la trappe du compartiment à piles située au dos de l'appareil.
- Insérez 3 piles de type LR 6 / AA de 1,5V en respectant la polarité indiquée au fond du compartiment.
- Refermez la trappe du compartiment à piles.



Ne pas recharger des piles non rechargeables. Retirer les accumulateurs du produit avant de les recharger. Ne charger les accumulateurs que sous la surveillance d'un adulte. Ne pas mélanger différents types de piles ou accumulateurs, ou des piles et accumulateurs neufs et usagés. Les piles et accumulateurs doivent être mis en place en respectant la polarité. Les piles et accumulateurs usagés doivent être enlevés du produit. Les bornes d'une pile ou d'un accumulateur ne doivent pas être mises en court-circuit. Ne pas jeter les piles au feu. Retirer les piles en cas de non utilisation prolongée. Cet appareil doit être uniquement alimenté par les piles spécifiées. Les batteries ne doivent jamais être exposées à une source de chaleur excessive, par exemple la lumière du soleil ou un feu.

ATTENTION : D'importantes interférences électromagnétiques ou des décharges électrostatiques peuvent provoquer un dysfonctionnement ou une perte de données. Si l'appareil ne fonctionne pas correctement, réinitialisez l'unité ou enlevez puis remettez les piles.

EMPLACEMENT DES TOUCHES

- Poignée
- Bouton Musique
- Bouton chansons de démonstration
- Microphone
- Bouton ON / OFF micro
- Bouton changement de voix
- Bouton effets sonores
- Bouton volume +/-, ON/OFF
- Compartiment secret
- Porte microphone
- Entrée auxiliaire

FONCTIONS

Bouton changement de voix	Appuyer sur le bouton « changement de voix » pour modifier l'effet vocal. Vous pouvez choisir entre 3 mélodies : une voix normale, une voix enfantine et une voix grave d'homme. Cette fonction n'est pas compatible avec la fonction MP3.
Bouton effets sonores	Appuyez sur ce bouton pour jouer des sons d'acclamation, de sifflements et d'applaudissements.
Bouton Musique	Appuyez sur ce bouton pour jouer toute la musique. Appuyez une seconde fois pour arrêter la musique. Appuyez une troisième fois pour jouer la chanson suivante. 10 musiques sont incluses.
Bouton morceaux dansants	Appuyez une fois sur ce bouton pour jouer tous les morceaux dansants. Appuyez une seconde fois pour arrêter la musique. Appuyez une troisième fois pour démarrer la chanson suivante. 10 morceaux dansants sont inclus.
Bouton volume +/-, ON/OFF	Augmentez ou diminuez le volume en tournant le bouton situé à droite du haut-parleur.
Fonction MP3	Insérez une extrémité du câble AUX-IN (fourni) dans votre périphérique audio et l'autre extrémité dans la prise AUX IN située sur le côté de l'appareil pour écouter votre musique préférée.
Rangement pratique	Le périphérique audio et le câble AUX-IN du lecteur MP3 peuvent être rangés dans le compartiment situé à l'arrière du produit.
Fonction micro	Placez l'interrupteur du microphone vers le haut pour l'activer. Basculez-le vers le bas pour l'éteindre.

ATTENTION : Baissez toujours le niveau du volume. Autrement votre audition pourrait être endommagée.

ENTRETIEN ET GARANTIE

Nettoyez l'appareil en l'essuyant avec un chiffon à poussière comme pour un meuble. Nettoyez et essayez les parties en plastique avec précaution. Il est conseillé d'utiliser un savon doux et un chiffon humide pour nettoyer la partie frontale.

Note : Veuillez garder ce mode d'emploi, il contient d'importantes informations. Le contenu de ce mode d'emploi peut changer sans préavis. Aucune partie de ce mode d'emploi ne doit être reproduite sans le consentement écrit du fabricant.

ATTENTION ! Ne convient pas aux enfants de moins de 3 ans. Risque de suffocation en raison des petites pièces. Long cordon. Risque d'étranglement.

Référence : K102UNI
Conçu et développé en Europe – Fabriqué en Chine
© Lexibook®

Lexibook S.A.
Bât 11, 6 avenue des Andes
91940 Les Ulis
France

Pour vos demandes concernant un problème SAV ou une réclamation, écrivez à savcomfr@lexibook.com

Suivez-nous sur @LexibookCom



Informations sur la protection de l'environnement

Tout appareil électrique usé est une matière recyclable et ne devrait pas faire partie des ordures ménagères! Nous vous demandons de bien vouloir nous soutenir en contribuant activement au ménage des ressources et à la protection de l'environnement en déposant cet appareil dans des sites de collecte (si existants).



ENGLISH

UNPACKING YOUR DEVICE

When unpacking, ensure that the following elements are included:
Includes: 1 x karaoke with microphone / 1 x aux-in cable

WARNING: All packaging materials, such as tape, plastic sheets, wire ties and tags are not part of this toy and should be discarded for your child's safety.

POWER SOURCES

The musical player operates with 3 x 1.5V === AA/LR6 size batteries (not included).

Battery installation:

- Open the battery compartment cover located at the back of the unit.
- Insert 3 x 1.5 AA/LR6 size batteries (not included) observing the polarity indicated in the compartment.
- Close the battery compartment and tighten the screw

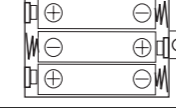

Non-rechargeable batteries are not to be recharged. Rechargeable batteries are to be removed from the product before being charged. Rechargeable batteries are only to be charged under adult supervision. Different types of batteries or new and used batteries are not to be mixed. Only batteries of the same or equivalent type as recommended are to be used. Batteries are to be inserted with the correct polarity. Exhausted batteries are to be removed from the product. The supply terminals are not to be short circuited. Do not throw batteries into a fire. Remove the batteries if you are not going to use the game for a long period of time. Battery shall not be exposed to excessive heat such as sunshine, fire or the like.

WARNING: Mal-function or loss of memory may be caused by strong frequency interference or electrostatic discharge. Should any abnormal function occur, remove the batteries and insert them again.

PRODUCT DESCRIPTION

- Handle
- Music button
- Demonstration songs button
- Mic
- ON/ OFF mic button
- Voice changer button
- Sounds effect button
- Volume, ON/ OFF button
- Secret compartment
- Microphone holder
- AUX in

FUNCTIONS

Voice changer function	Press the button once to change the voice effect. You can choose between 3 tunes: a normal voice, a child voice and a deep-pitched voice. This function is not compatible with the MP3 function.
Sound effect	Press the button to play cheering, whistling or applause sounds.
Music	You can play all the music as per sequence by pressing it. Press it for the second time, the music will stop. Press it for the third time; it will play the music next. Altogether there are 10 pieces of music included.
Dancing songs	Press the button once to play all the music in one sequence. Press it a second time to stop the music. Press it a third time to play the next song. 10 pieces of music are included.
Volume, ON/OFF	Increase or decrease the volume by rolling the knob on the right of the speaker.
MP3 Player	Insert one end of the AUX-IN cable (included) into your audio device and the other end into the AUX in jack on the side of the unit to listen to your favourite music.
Storage compartment	The audio device and AUX-In cable of the MP3 player can be stored in the compartment in the back of the product.
Microphone	Take your microphone and push the switch from off to on.

CAUTION: Too high volume can damage your hearing. For this reason, please turn the volume down.

MAINTENANCE & WARRANTY

Use a soft, clean cloth moistened with plain, lukewarm water to clean the exterior of the unit.

Note: Please keep this instruction manual, it contains important information.

WARNING! Not suitable for children under 3 years. Choking Hazard-Small parts. Long cord. Strangulation hazard.

Reference: K102UNI
Designed and developed in Europe – Made in China
© Lexibook®

United Kingdom & Ireland
For after-sales service, please contact us at savcomfr@lexibook.com

www.lexibook.com

Follow us @LexibookCom



Environmental Protection

Unwanted electrical appliances can be recycled and should not be discarded along with regular household waste! Please actively support the conservation of resources and help protect the environment by returning this appliance to a collection centre (if available).



ESPAÑOL

DESEMBALAJE DEL PRODUCTO

Cuando desembale el equipo, asegúrese de que están incluidos los siguientes elementos:
1 x karaoke con micrófono 1 x Cable de entrada AUX de 3,5 mm

¡ADVERTENCIA! Todos los elementos utilizados para el embalaje, como por ejemplo cintas, recubrimientos plásticos, ataduras metálicas y etiquetas no forman parte de este equipo y, por lo tanto, deberán desecharse.

ALIMENTACIÓN ELÉCTRICA

El bolso de karaoke Unicornio funciona con 3 pilas de 1.5V === tamaño AA/ LR6 (no incluidas).

Instalación de las pilas

- Para instalar las pilas, abra el compartimiento de las pilas situado en la parte posterior del aparato presionando las lengüetas y a seguir levante la tapa.
- Insértese 3 pilas de 1.5V === de tamaño AA/LR6 (no incluidas) siguiendo las indicaciones de polaridad marcadas en el compartimiento.
- Cierre el compartimiento de las pilas.

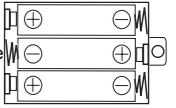

No intente nunca recargar pilas no recargables. Para cargar las pilas recargables, antes retirelas del juguete. Las pilas recargables deben recargarse siempre bajo la supervisión de un adulto. No mezcle pilas de distinto tipo, o pilas nuevas con pilas usadas. Utilice únicamente pilas del tipo recomendado o equivalentes. Colocar siempre las pilas en la posición correcta, de acuerdo con la polaridad indicada en el compartimiento. Retire del juguete las pilas gastadas. No permita que entren en contacto eléctrico los terminales de la alimentación. Si prevé que el juguete no va a utilizarse durante un periodo largo de tiempo, retire las pilas. Cuando el sonido se hace débil o el juego no responde adecuadamente es señal de que debe sustituir las pilas. Deberá evitarse exponer las baterías a temperaturas excesivamente elevadas tales como las generadas por la acción de los rayos del sol o de las llamas.

ADVERTENCIA: Interferencias fuertes de señales de radio o descargas electrostáticas pueden provocar un mal funcionamiento de la unidad o que se pierda el contenido de la memoria. En caso de que se produzca un funcionamiento anormal, retire y vuelva a colocar las pilas.

SITUACIÓN DE LOS CONTROLES

- Manilla
- Botón de música
- Botón de canciones de demostración
- Micrófono
- Interruptor On/Off para encender y apagar el micrófono
- Botón de modificador de voz
- Botón de efectos de sonido
- Botón de VOL + / -, On/Off
- Compartimento de almacenamiento secreto
- Soporte para micrófono
- AUX in

FUNCIONES & MODOS

Función de modificador de voz	Presiona el botón una vez para cambiar el efecto de voz. Puedes seleccionar entre 3 tonos: voz normal, voz infantil y voz grave. Esta función no es compatible con la función MP3.
Efectos de sonido	Presiona el botón para reproducir sonidos de animación, silbidos o aplausos.
Música	Presiona el botón una vez para reproducir toda la música en una secuencia. Presiónalo una segunda vez para detener la música. Presiónalo una tercera vez para reproducir la canción siguiente. Hay 10 piezas musicales incluidas.
Canciones de baile	Presiona el botón una vez para reproducir todas las canciones de baile en una secuencia. Presiónalo una segunda vez para detener la canción. Presiónalo una tercera vez para reproducir la siguiente canción de baile. Hay 10 canciones de baile incluidas.
Volumen , ON/OFF	Aumenta o disminuye el volumen girando el botón ubicado a la derecha del altavoz.
Reproductor MP3	Inserta un extremo del cable de entrada auxiliar (incluido) en tu dispositivo de audio y el otro extremo en la toma auxiliar ubicada en el lateral del aparato para escuchar tu música favorita.
Compartimento de almacenamiento	El dispositivo de audio y el cable de entrada auxiliar del reproductor MP3 se pueden guardar en el compartimiento ubicado en la parte posterior del aparato.
Función de modificador de voz	Presiona el botón una vez para cambiar el efecto de voz. Puedes seleccionar entre 3 tonos: voz normal, voz infantil y voz grave.
Micrófono	Tome el micrófono y presione el interruptor para llevarlo de la posición de apagado a encendido.

PRECAUCIÓN: un volumen demasiado elevado puede dañar los oídos. Por esta razón, debe bajar el volumen.

MANTENIMIENTO & GARANTIA

Utiliza un paño blando, limpio, humedecido con agua natural tibia para limpiar el exterior de la unidad.

Se recomienda conservar el embalaje para consultas en el futuro.

NOTA: Conserve este manual de instrucciones ya que contiene información importante.

¡ADVERTENCIA! No apto para niños menores de 3 años. Peligro de asfixia - Piezas pequeñas. Cable largo. Peligro de estrangulación.

Referencia: K102UNI
Diseñado y desarrollado en Europa – Fabricado en China
© Lexibook®

España
Para servicio postventa, entre en contacto con nuestros equipos: savcomfr@lexibook.com

Síguenos en @LexibookCom

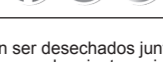

Protección medioambiental

¡Los aparatos eléctricos pueden ser reciclados y no deben ser desechados junto con la basura doméstica habitual! Apoye activamente el aprovechamiento racional de los recursos y ayude a proteger el medio ambiente enviando este producto a un centro de recolección para reciclaje (en caso de estar disponible).



RETIRAR O APARELHO DA CAIXA

Retire com cuidado todos os acessórios da caixa. Certifique-se de que os seguintes elementos se encontram incluídos:
1 x karaokê com microfona / 1 x cabo AUX IN de 3,5 mm

AVISO: Todos os materiais de empacotamento, como fita, películas de plástico, arames e etiquetas não fazem parte da unidade e devem ser eliminados.

ALIMENTAÇÃO

O Leitor funciona com 3 pilhas de 1,5V/C/LR6 (não incluídas).

Colocação das pilhas

1. Para colocar as pilhas, abra a tampa do compartimento das pilhas na parte traseira da unidade, premindo as abas e depois puxando a tampa para fora.
2. Coloque as 4 pilhas de 1,5V C/LR6 (não incluídas), tendo em conta a polaridade indicada no compartimento.
3. Feche o compartimento das pilhas.

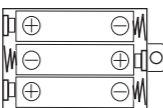

Não recarregue pilhas não recarregáveis. As pilhas recarregáveis devem ser retiradas do produto antes de serem recarregadas. As pilhas recarregáveis só devem ser recarregadas sob a supervisão por parte de um adulto. Não misture diferentes tipos de pilhas nem pilhas novas com pilhas usadas.
Use apenas pilhas do mesmo tipo ou equivalentes às recomendadas. As pilhas devem ser inseridas com a polaridade correcta. Retire as pilhas gastas do produto. Não coloque os terminais em curto-circuito. Não atire as pilhas para o fogo. Retire as pilhas se não usar o produto durante um longo período de tempo. Quando o som ficar fraco ou o jogo não responder, pense em substituir as pilhas. As pilhas não deverão ser expostas a calor em excesso, como luz directa do sol, fogo ou algo parecido.

AVISO: Uma descarga electrostática ou frequências fortes podem dar origem a um mau funcionamento ou perda de memória. Caso ocorra algum funcionamento anormal, retire e volte a colocar as pilhas.

LOCALIZAÇÃO DOS CONTROLOS

1. Pega
2. Botão de música
3. Botão de músicas de demonstração
4. Microfone
5. Interruptor de ligar/desligar para ligar e desligar o microfone
6. Botão de mudança de voz
7. Botão de efeitos sonoros
8. Botão de VOL +/-, On/ Off
9. Compartimento de arrumação segredo
10. Suporte para microfona
11. AUX in

FUNÇÕES & MODOS

Função de mudança de voz	Prima uma vez o botão para mudar o efeito de voz. Pode escolher entre 3 melodias: Uma voz normal, uma voz de criança e uma voz profunda. Esta função não é compatível com a função MP3.
Efeito sonoro	Prima o botão para reproduzir sons de encorajamento, assobios ou aplausos.
Música	Prima uma vez o botão para reproduzir todas as músicas numa sequência. Prima o botão uma segunda vez para parar a música. Prima uma terceira vez para reproduzir a música seguinte. Estão incluídas 10 músicas.
Músicas de dança	Prima uma vez o botão para reproduzir todas as músicas de dança numa sequência. Prima o botão uma segunda vez para parar a música. Prima uma terceira vez para reproduzir a música de dança seguinte. Estão incluídas 10 músicas de dança.
Volume, ON/OFF	Aumente ou diminua o volume rodando o manípulo à direita do altifalante.
Leitor de MP3	Insira uma extremidade do cabo AUX-IN (incluído) no seu dispositivo de áudio, e a outra extremidade na entrada AUX-IN no outro lado da unidade para escutar a sua música preferida.
Compartimento de arrumação	O dispositivo de áudio e o cabo AUX-IN do leitor MP3 podem ser guardados no compartimento na parte traseira do produto.
Microfone	Pegue no seu microfone e prima o interruptor da posição de desligado para ligado

CUIDADO: Um volume muito elevado pode dar origem a lesões auditivas. Por isso, baixe o volume.

MANUTENÇÃO & GARANTIA

Use um pano suave e limpo, ligeiramente embebido em água morna para limpar o exterior da unidade. Recomendamos que guarde a caixa para futuras referências.

NOTA: Por favor, guarde este manual de instruções, pois contém informações importantes.

AVISO! Não adequado a crianças com menos de 3 anos. Perigo de asfixia - Contém peças pequenas. Fio comprido. Perigo de estrangulamento.

Referência: K102UNI
Criado e desenvolvido na Europa - Fabricado na China
© Lexibook®

Para qualquer serviço pós-venda, por favor, contacte as nossas equipas:
www.lexibook.com



Proteção Ambiental

Os aparelhos eléctricos indesejados podem ser reciclados e não deverão ser eliminados juntamente com o lixo doméstico comum! Por favor, suporte activamente a conservação de recursos e ajude a proteger o ambiente, devolvendo este aparelho num centro de recolha (se disponível).



APRIRE LA CONFEZIONE

Quando si apre la confezione, controllare che contenga i seguenti elementi:
1 x Karaoke con Microfono / 1 x cavo AUX-in da 3,5 mm

ATTENZIONE: tutti i materiali da imballaggio quali nastro adesivo, fogli di plastica, cavi e linguette non fanno parte dal prodotto e vanno gettati.

ALIMENTAZIONE

Il lettore funziona con 3 batterie 1.5V AA/LR6 (non fornite).

Inserimento batterie

1. Per inserire le batterie, aprire il vano batterie collocato sul retro dell'unità premendo.
2. Inserire 3 batterie 1.5V AA/LR6 (non fornite) osservando la polarità indicata nel vano.
3. Chiudere il vano batterie.



Le batterie ricaricabili devono essere tolte dal giocattolo prima di essere ricaricate; le batterie ricaricabili devono essere caricate unicamente con la supervisione di un adulto; non mischiare differenti tipi di batterie o batterie nuove e usate; utilizzare unicamente batterie del tipo raccomandato o equivalenti; inserire le batterie rispettando la polarità; rimuovere le batterie esaurite dal giocattolo; non cortocircuitare i terminali di alimentazione. Non buttare le batterie nel fuoco. Rimuovere le batterie se non si usa il gioco per molto tempo. Sostituire le batterie quando il suono diventa debole o il gioco non funziona. Non esporre le batterie a un calore eccessivo, ad esempio la luce del sole o un fuoco.

ATTENZIONE: Una forte interferenza di frequenza o scariche elettrostatiche possono causare malfunzionamenti o perdite di memoria. Se si dovessero verificare funzionamenti anormali, resettare l'unità o togliere e reinserire le batterie.

POSIZIONE DEI COMANDI

1. Manico
2. Pulsante musicale
3. Pulsante Brani dimostrativi
4. Interruttore Acceso/ Spento para Microfono
5. Pulsante effetti vocali
7. Pulsante effetti sonori
8. Pulsante VOL +/-, On/Off
9. Scomparto segreto porta-oggetti
10. Supporto per microfono
11. AUX in

OPERAZIONE

Modificatore vocale	Premi una volta il pulsante per cambiare l'effetto vocale. Sono disponibili 3 effetti: voce normale, voce di bambino e voce profonda. Questa funzione non è compatibile con la funzione MP3.
Effetti sonori	Premi il pulsante per ascoltare il suono di un'ovazione, un fischio o un applauso.
Musica	Premi una volta il pulsante per riprodurre tutti i brani in sequenza. Premilo una seconda volta per arrestare la musica. Premilo una terza volta per riprodurre il brano successivo. Sono inclusi 10 brani.
Brani dance	Premi una volta il pulsante per riprodurre tutti i brani dance in sequenza. Premilo una seconda volta per arrestare il brano. Premilo una terza volta per riprodurre il brano dance successivo. Sono inclusi 10 brani dance.
Volume, ON/OFF	Usa la rotella sul lato destro dell'altoparlante per aumentare o diminuire il volume.
Lettore MP3	Collega un'estremità del cavo AUX-IN (incluso) al lettore audio esterno e l'altra estremità al jack AUX-in situato sul lato dell'unità per ascoltare i tuoi brani preferiti.
Scomparto porta-oggetti	Puoi riporre il lettore audio esterno e il cavo AUX-in del lettore nello scomparto sul retro del prodotto.
Microfono	Prendere il microfono e posizionare l'interruttore su On o Off

ATTENZIONE: con un volume troppo alto si rischia di danneggiare l'udito. Per questo motivo si consiglia di abbassare il volume

MANUTENZIONE & GARANZIA

Utilizzare un panno pulito e morbido inumidito con acqua tiepida per pulire la parte esterna dell'unità. Si consiglia di conservare l'imballo per eventuali riferimenti futuri.

NOTA: Conservare il manuale di istruzioni, contiene informazioni importanti.

ATTENZIONE! Articolo non adatto a bambini di età inferiore ai 3 anni. Rischio di soffocamento - Presenza di piccole parti. Cavo lungo. Rischio di strangolamento.

Riferimento: K102UNI
Progettato e sviluppato in Europa -
Fabbricato in Cina
© Lexibook®

Per i servizi di assistenza post-vendita, contattare i nostri team: www.lexibook.com



Protezione ambientale

I dispositivi elettrici possono essere riciclati, non vanno pertanto gettati insieme ai rifiuti domestici. Sostenete attivamente la difesa delle risorse e aiutate a proteggere l'ambiente restituendo l'apparecchio ad un centro di raccolta (se disponibile).



VERPACKUNGSKONTEINHALT

Wenn Sie das Gerät, stellen Sie sicher, dass die folgenden Teile enthalten sind:
1 x Karaoke mit Mikrofon / 1 x 3,5 mm AUX IN Eingangskabel

WARNUNG: Das gesamte Verpackungsmaterial wie Klebeband, Plastikfolie, Drähte und Etiketten ist nicht Teil dieses Produktes und sollten entsorgt werden.

STROMVERSORGUNG

Das Einhorn-Karaoke-Tasche benötigt zum Betrieb drei 1,5 V AA/LR6 Batterien (nicht mitgeliefert).

Batterie einlegen:

1. Zum Einlegen der Batterien das Batteriefach an der Rückseite des Gerätes mithilfe eines Schraubendrehers öffnen.
2. Setzen Sie 3 x 1,5 V AA/LR6-Batterien ein, wobei Sie die im Inneren des Batteriebachs angegebene und auf der anderen Seite abgebildete Polarität beachten.
3. Schließen Sie das Batteriefach und ziehen Sie die Schraube fest.

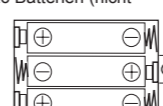

Nicht wieder aufladbare Batterien können nicht aufgeladen werden. Aufladbare Batterien müssen vor der Aufladung aus dem Spielzeug genommen werden. Batterien dürfen nur unter Aufsicht eines Erwachsenen aufgeladen werden. Unterschiedliche Batterietypen bzw. alte und neue Batterien dürfen nicht gemischt werden. Es dürfen nur solche Batterien verwendet werden, die gleichwertig zum empfohlenen Batterietyp sind. Die Batterien müssen korrekt entsprechend der Polaritätsmarkierungen eingelegt werden. Leere Batterien müssen aus dem Spielzeug genommen werden. Die Anschlüsse dürfen nicht kurz geschlossen werden. Batterien niemals ins Feuer werfen. Entfernen Sie die Batterien, wenn Sie das Spielzeug für längere Zeit nicht benutzen. Wenn der Sound schwächer wird oder das Spielzeug anfängt, nicht mehr direkt zu reagieren, deutet dieses ebenfalls darauf hin, dass es Zeit wird, neue Batterien einzusetzen. Die Batterien dürfen keinem übermäßigen Hitzequellen ausgesetzt werden, zum Beispiel Sonnenschein oder Feuer.

WARNUNG: Funktionsstörungen oder Speicherungsverlust können möglicherweise durch starke Frequenzstörungen oder elektrostatische Entladung verursacht werden. Sollte es zu unnormalen Funktionen kommen, setzen Sie das Gerät zurück oder entfernen Sie die Batterien und legen Sie die Batterien wieder ein.

POSITIONEN DER BEDIENELEMENTE

1. Handgriff
2. Musiktaste
3. Demo-Songs-Taste
4. Mikrofon
5. Netzschalter zum Ein- oder Ausschalten der Mikrofon
6. Stimmverzerer-Funktion
7. Geräuscheffekt-Taste
8. VOL +/-, On/Off -Taste
9. Aufbewahrungsfach
10. AUX in

BETRIEB

Voice Changer-Funktion	Taste einmal drücken, um die Stimme zu verändern. Es stehen drei Optionen zur Auswahl: eine normale Stimme, eine Kinderstimme und eine tiefe Stimme. Diese Funktion ist nicht mit der MP3-Funktion kompatibel.
Geräuscheffekt	Taste drücken, um Jubel-, Pfeif- oder Applaus-Geräusche abzuspielen.
Musik	Taste einmal drücken, um alle Lieder in Folge abzuspielen. Ein zweites Mal drücken, um die Musik zu stoppen, und ein drittes Mal, um das nächste Lied abzuspielen. 10 Lieder sind einprogrammiert.
Tanzlieder	Taste einmal drücken, um alle Tanzlieder in Folge abzuspielen. Ein zweites Mal drücken, um das Lied zu stoppen, und ein drittes Mal, um das nächste Tanzlied zu spielen. 10 Tanzlieder sind einprogrammiert.
Lautstärke, ON/OFF	Lautstärke durch Drehen des Reglers an der rechten Seite des Lautsprechers lauter oder leiser stellen.
MP3-Player	Ein Ende des AUX-in-Kabels (inbegriffen) in das Audio-Gerät stecken und das andere Ende in die AUX-in-Buchse an der Seite des Gerätes, um die Lieblingsmusik zu hören.
Aufbewahrungsfach	Das Audio-Gerät und AUX-in-Kabel des MP3-Players können in dem Fach auf der Rückseite des Produktes verstaut werden.
Mikrofon	Nehmen Sie Ihr Mikrofon und schieben Sie den Schalter von Off auf On.

VORSICHT: Eine sehr hohe Lautstärke kann Ihr Gehör schädigen. Stellen Sie aus diesem Grund die Lautstärke leiser.

PFLGE & GARANTIE

Reinigen Sie das Äußere des Gerätes mit einem weichen, sauberen Tuch, das mit klarem, lauwarmen Wasser angefeuchtet ist. Es wird empfohlen, die Verpackung für etwaige zukünftige Bezugnahmen aufzubewahren.

HINWEIS: Bitte bewahren Sie diese Bedienungsanleitung auf, da sie wichtige Informationen enthält.

WARNUNG! Nicht für Kinder unter 3 Jahren geeignet. Verschluckungsgefahr - kleine Teile. Lange Schnur - Strangulationsgefahr.

Referenznummer: K102UNI
Deutschland & Österreich
Für den Kundendienst wenden Sie sich bitte an unsere Teams:
Tel: 01805 010931 (0,14 Euro/Minute)
E-Mail: kundenservice@lexibook.com



Tablets only:
E-Mail: savcomfr@lexibook.com
www.lexibook.com

Hinweise zum Umweltschutz

All-Elektrogeräte sind Wertstoffe, sie gehören daher nicht in den Hausmüll! Wir möchten Sie daher bitten, uns mit Ihrem aktiven Beitrag bei der Ressourcenschonung und beim Umweltschutz zu unterstützen und dieses Gerät bei den (falls vorhanden) eingerichteten Rücknahmestellen abzugeben.



IN DE VERPAKKING

Bij het uitpakken, dient u na te gaan of de volgende elementen inbegrepen zijn:
1 x karaoke met Microfoon / 1 x 3,5 mm AUX-in kabel

OPGELET: Al het verpakkingsmateriaal zoals plakband, plastic vellen, draadklemmen en labels die niet deel uitmaken van dit apparaat dienen weggegooid te worden.

STROOMVOORZIENING

De verlichte microfoon werkt op 3 x 1,5V AA/LR6 batterijen (meegeleverd).

Installing batteries:

1. Om de batterijen te installeren, open het batterijkvak aan de achterkant van het apparaat met behulp van een schroevendraaier.
2. Plaats 3 x 1,5V AA/LR6 batterijen en let hierbij op de juiste polariteit zoals aangegeven binnenin het batterijkvak.
3. Sluit het batterijkvak en draai de schroef vast.



Niet-heroplaadbare batterijen kunnen niet worden heropgeladen; oplaadbare batterijen moeten uit het speelgoed worden verwijderd alvorens deze op te laden; heroplaadbare batterijen mogen alleen onder toezicht van een volwassene worden opgeladen; verschillende types batterijen of nieuwe en oude batterijen mogen niet onderling gebruikt worden; gebruik alleen batterijen van hetzelfde of equivalente type zoals aangeraden door de fabrikant; batterijen moeten volgens de juiste polariteit worden ingestoken; lege batterijen moeten uit het speelgoed worden verwijderd; de toevoerterminals mogen geen kortsluiting ondergaan. Gelieve de verpakking te bewaren als referentie voor later daar het belangrijke informatie bevat. Gooi batterijen nooit in open vuur. Indien je het spel voor langere tijd niet zal gebruiken, neem de batterijen uit het spel. Wanneer het geluid verzakt of het spel niet reageert, vervang dan de batterijen. Stel de batterijen nooit bloot aan een warmtebron, zoals zonlicht of vuur.

Waarschuwing! Een storing of geheugenverlies kan veroorzaakt worden door een sterke frequentie-interferentie of een elektrostatische ontlasting. Indien er zich een abnormale functie voordoet, stel het toestel opnieuw in of verwijder en verbind opnieuw de batterijen.

LOCATIE VAN DE BEDIENINGSKNOPPEN

1. Hendel
2. Muziekknop
3. Demoliedjes knop
4. Microfoon
5. On/off-onderbreker om het microfoon in en uit te schakelen
6. Stemvovorm-ingsfunctie
7. Geluidseffecten knop
8. VOL +/-, On/ Off knop
9. Geheime tasche
10. Microfoonhouder
11. AUX in

FUNKTIONEN

Stemvovormerfunctie	Druk eenmaal op de knop om het stemeffect te wijzigen. U kunt uit 3 verschillende stemmen kiezen: een normale stem, een kinderstem en een diepe stem. Deze functie is niet compatibel met de MP3-functie.
Geluidseffect	Druk op de knop om gejuich, gefluit of applaus af te spelen.
Muziek	Druk eenmaal op de knop om alle muziek in één keer af te spelen. Druk een tweede keer om het afspeken van de muziek te stoppen. Druk een derde keer om het volgende liedje af te spelen. Er zijn 10 muziekstukken inbegrepen.
Dansliedjes	Druk eenmaal op de knop om alle dansliedjes in één keer af te spelen. Druk een tweede keer om het afspeken van het liedje te stoppen. Druk een derde keer om het volgende dansliedje af te spelen. Er zijn 10 dansliedjes inbegrepen.
Volume, ON/OFF	Verhoog of verlaag het volume met behulp van de knop aan de rechterkant van de luidspreker.
MP3-speler	Sluit een uiteinde van de AUX IN-kabel (inbegrepen) aan op uw audioapparaat en het ander uiteinde op de AUX in-aansluiting aan de zijkant van het toestel om naar je lievelingsmuziek te luisteren.
Opbergvak	Het audioapparaat en de AUX IN-kabel van de MP3-speler kunnen in het vak aan de achterkant van het product worden opgeborgen.
Microfoon	De microfoon gebruiken:Neem uw microfoon en duw de schakelaar van 'off (uit) naar 'on' (aan).

OPGELET: een te hoog volume kan het gehoor beschadigen. Gelieve daarom het volume te verminderen.

ONDERHOUD & GARANTIE

Gebruik een zachte, propere doek bevochtigd met zuiver, lauw water om de buitenkant van het apparaat schoon te maken. Het is aanbevolen dat u de verpakking bewaart voor het geval u ze later nog zou nodig hebben.

OPMERKING: Gelieve deze handleiding te bewaren, daar ze belangrijke informatie bevat.

WAARSCHUWING! Niet geschikt voor kinderen onder de 3 jaar. Gevaar voor verstikking - Kleine onderdelen. Lange koord. Beknallingsgevaar.

Referentie: K102UNI
Bedacht en ontworpen in Europa - Gemaakt in China
© Lexibook®

Voor service na verkoop, neem contact op met onze teams: www.lexibook.com



Richtlijnen voor milieubescherming

Gebruikte elektronische apparaten horen niet thuis in het huisafval! Wij vragen u daarom een bijdrage aan de bescherming van ons milieu te leveren en dit apparaat op de voorziene verzamelplaatsen af te geven.

