

» PERFECT PRO

POWER·PLAYER » PERFECT PRO



INSTRUCTION MANUAL **GB**
MANUEL DE L'UTILISATEUR **F**
GEBRUIKSAANWIJZING **NL**
BEDIENUNGSANLEITUNG **D**

Brand: Perfectpro

Product name: Powerplayer

Art.nr.: PP800L

ENG Declaration of Conformity

Prime Europe B.V. hereby declares that this model PP800L is in compliance with the essential requirements and other relevant provisions of Directive 2014/53/EU and also fulfills all the relevant provisions of EC/EU Directives: 2011/65/EU.

The EU declaration of conformity is available at the following internet address:

<http://www.perfectpro.nl/support/ce-docs/>

F Déclaration de conformité

Prime Europe B.V. déclare que ce modèle PP800L est conforme aux exigences essentielles et aux autres dispositions pertinentes de la directive 2014/53/EU et remplit toutes les dispositions pertinentes des directives CE/UE: 2011/65/UE.

La déclaration de conformité de l'UE est disponible à l'adresse Internet suivante:

<http://www.perfectpro.fr/supports/ce-docs/>

NL Conformiteitsverklaring

Prime Europe B.V. verklaart hierbij dat dit model PP800L voldoet aan de essentiële eisen en andere relevante bepalingen van richtlijn 2014/53/EU en ook voldoet aan de relevante bepalingen van de EG/EU-richtlijnen: 2011/65/EU.

De EU-conformiteitsverklaring is beschikbaar op het volgende internetadres:

<http://www.perfectpro.nl/support/ce-docs/>

DE Konformitätsarklärung

Prime Europe B.V. erklärt hiermit, dass dieses Modell PP800L den grundlegenden Anforderungen und anderen einschlägigen Bestimmungen der Richtlinie 2014/53/EU entspricht, und auch alle einschlägigen Bestimmungen der EG/EU-Richtlinien erfüllt: 2011/65/EU.

Die EU-Konformitätserklärung steht unter folgender Internetadresse zur Verfügung:

<http://www.perfectpro.de/support/ce-docs/>

Prime Europe B.V.

Everdenberg 9a, 4902 TT, Oosterhout, The Netherlands

CONTENTS

Important safety instructions	3
Power Supply	4
AC Mains Operation	4
Lithium Battery Operation and Charging	4
User Safety Precautions	5
Using The Device For The First Time	6
Controls	7
DAB Mode	11
Operating the radio	11
Selecting a station	11
Secondary services	11
Display modes	12
Finding new stations	12
Manual tuning	12
Dynamic Range Control (DRC) settings	13
Prune stations	13
FM Mode	14
Operating the radio	14
Manual tuning	14
RDS station service	14
Display Modes	15
Scan sensitivity setting	15
Preset Stations	15
Storing preset stations in DAB and FM modes	15
Recalling preset stations in DAB and FM modes	16
Bluetooth	16
Pairing Bluetooth with your mobile phone	17
Playing music from your mobile phone	18
Display modes	18
Device List – Connect to the paired device	18
Restart Bluetooth pairing	18
USB Mode	19
Insert and remove a USB memory device	19
Playing music files	20
File searching	20
Play mode	20
Information function	21
Aux In Mode	21

Setting The Clock	22
Time format	22
Auto update	22
Equaliser	23
Setting up your My EQ profile	23
Setting alarm clock	24
When alarm sounds	25
Alarm clock activation in Standby mode	26
Disabling alarms	26
Snooze timer	26
Sleep timer	26
Language	27
Software update	27
Software version	27
System	28
Backlight	28
Warranty	29
Specifications	29
Power requirements	29
Frequency coverage	29
Circuit features	29
Bluetooth	29
Environmental note	30

GB



WARNING ! WARRANTY BECOMES VOID ONCE THE DEVICE CABINET HAS BEEN OPENED OR ANY MODIFICATIONS TO THE ORIGINAL DEVICE HAVE BEEN MADE. NEVER OPEN THE DEVICE CASING. THE MANUFACTURER WILL NOT ACCEPT ANY LIABILITY FOR DAMAGE RESULTING FROM IMPROPER HANDLING. THE TYPE PLATE IS LOCATED ON THE BOTTOM OF THE DEVICE.



The Bluetooth® word mark and logos are registered trademarks owned by Bluetooth SIG, Inc. and any use of such marks is under license.

IMPORTANT SAFETY INSTRUCTIONS

1. Read these instructions.
2. Keep these instructions.
3. Heed all warnings.
4. Follow all instructions.
5. Clean only with dry cloth.
6. Do not block any ventilation openings. Install in accordance with the instructions.
7. Do not install near any heat sources such as radiators, heat registers, stoves or other apparatus (including amplifiers) that produce heat.
8. Do not defect the safety purpose of the polarized or grounding – type plug. A polarized plug has two blades with one wider than the other. A grounding type plug has two blades and a third grounding prong. The wide blade or the third prong is provided for your safety. If the provided plug does not fit into your outlet, consult an electrician for replacement of the obsolete outlet.
9. Protect the power cord from being walked on or pinched particularly at plug, convenience receptacles, and the point where they exit from the apparatus.
10. Only use attachments/accessories specified by the manufacturer.
11. Use only with the cart, stand, tripod, bracket, or table specified by the manufacturer, or sold with the apparatus. When a cart is used, use caution when moving the cart/apparatus combination to avoid injury from tip-over.
12. Unplug this apparatus during lightning storms or when unused for long periods of time.
13. Refer all servicing to qualified service personnel. Servicing is required if the apparatus has been damaged in any, such as power-supply cord or plug is damaged, liquid has been spilled or objects have fallen into the apparatus, the apparatus has been exposed to rain or moisture, does not operate normally, or has been dropped.
14. To reduce the risk of fire or electric shock, do not expose this appliance to rain or moisture.
15. Do not remove the cover; there are no user-serviceable parts inside.
16. No naked flame sources shall be placed on the apparatus.
17. For outdoors use, to avoid electric shock, use battery only during a raining day or the weather is wet. To prevent electric shock, if the radio has been exposed to rain or water, the power supply cord and plug must be completely dried before plugging into the mains socket outlet.
18. The power plug should be close to the apparatus, and easy to be approached that during emergency, to disconnect the power from the apparatus, just unplug the power plug from the AC power slot.
19. The marking information is located at the back of the apparatus.
20. This apparatus is provided with protection against splashing water (IP65).
21. In case of malfunction due to electrostatic discharge or fast transient (burst), remove and reconnect the power supply.
22. The apparatus must be used in a moderate climate.
23. To prevent possible hearing damage, do not listen at high volume levels or long periods. 
24. Under the environment with Conducted Immunity disturbance / Radiated Immunity, the radio may malfunction. It will automatically recover to normal when the Conducted Immunity disturbance / Radiated Immunity stopped.

POWER SUPPLY

AC Mains Operation

1. Before plugging the AC power plug into the AC mains power socket, be sure the voltage is correct.
2. AC power cord storage and power plug storage is designed to store the cord and the plug when the **Powerplayer** is not in use.

NOTE:

In order to disconnect the **Powerplayer** from the AC mains power completely, the AC power plug should be removed from the AC mains power socket completely and it shall remain readily operable and should not be obstructed during intended use.

In case of malfunction due to electrostatic discharge or fast transient (burst), remove the AC power plug from AC mains power socket and reconnect the AC power plug after approximately one minute.

LITHIUM BATTERY OPERATION AND CHARGING

NOTE ON FIRST USE: BEFORE OPERATING THE POWER PLAYER FOR THE FIRST TIME ALWAYS FIRST FULLY CHARGE THE BATTERY.

The **Powerplayer** can be operated by the built-in Lithium battery. During operation on battery power the approximate power level of the battery is displayed in the LCD display of the radio.

When the battery power level is very low, the battery symbol flashes on the display. Under this condition, the battery should be recharged as soon as possible to continue normal operation of the **Powerplayer**.

Charging time from empty to full battery is approximately 5-6 hours (at room temperature with radio in Standby mode). The **Powerplayer** can be charged in Standby mode as well as in On mode while playing music. While playing music the charging time will be longer than in Standby mode.

The Powerplayer, for additional safety, will not start charging when the battery is already full or nearly full.

NOTE ON PLAYING TIME ON BATTERY POWER: The achieved playing time on battery power depends on many factors such as: selected volume level, music type (bass heavy music consumes more energy), selected music source (DAB, FM, Bluetooth or AUX-IN), selected EQ setting, ambient temperature and age of the battery. Depending on these variables a playing time of approximately 18 to 24 hours on a medium set volume level can be achieved.

NOTE ON LITHIUM BATTERY LIFE: If the **Powerplayer** is not used for any extended period of time, always first charge the built-in battery until it is full. The optimum working life from the built-in battery will be obtained if it is kept topped up by recharging after each use of the Powerplayer, even if it is only partially discharged. The battery's working life will be reduced if the product is left in a discharged condition for a long period of time.

WARNING:

Do not attempt to replace or repair the built-in lithium battery. If you have any doubts about the built-in lithium battery, please contact the service department of Perfectpro for further assistance.

WARNING:

Danger of explosion if the battery is incorrectly replaced.
Do not expose the battery to excessive heat such as sunshine, fire or the like.
Batteries should not be disposed of by incineration and with household waste.
Disposable batteries should be taken to a suitable recycling centre if possible.



Safety information for internal rechargeable Lithium battery

The internal rechargeable lithium-polymer battery used in this device is able to supply power for a long period of time. However, even lithium-polymer batteries reach a point where they cannot be recharged. If the battery does not recharge after several attempts, it may be drained (have a too low charge), please contact service@perfectpro.eu for repair information.

However, if you do not want us to replace the battery, you will need to dispose of used batteries/ device in accordance to the laws and regulations in your area. In addition, you can contact your local electronics retailers or recycling centre for disposal.

User Safety Precautions

- Check the room temperature range is 0°C – 45° C (32° - 113° Fahrenheit) before charging the battery.
- Do not attempt to disassemble the plastic covering or any parts of the device, as the materials inside may be toxic and may damage skin and clothes.
- Do not puncture, crush, modify, throw or cause any unnecessary shock to your battery, as **the battery used in this device may present a risk of fire, explosion, or chemical burn if mistreated.**
- Do not leave, charge or use the battery in a car under direct sunlight, near fire or a heated source.
- Do not immerse, throw, wet the battery in water/ seawater.
- Do not use or charge the battery if it appears to be abnormally hot, discoloration, deformation or abnormal conditions is detected during use, charge or storage.
- Do not leave a charging battery unattended. Keep the battery away from babies and children.

USING THE DEVICE FOR THE FIRST TIME

1. Place the radio on a flat surface.
2. Carefully extend the antenna located on the top of the radio. Adjust the antenna so it is vertically extending above the radio.
3. Plug the AC power cord into the AC socket. The radio will start up and the display will show "PerfectPro Powerplayer" for a second. Then the radio will automatically perform an auto scan of the Band III DAB channels and the FM band in the back ground.
4. When the scan is completed, the 10 strongest FM stations and the first 10 DAB stations will be stored as presets. The radio will switch to standby with the updated clock and date showing on the display.
5. If no signals are found, the clock will not be updated. It may be necessary to relocate the radio to a position giving better reception.

CONTROLS

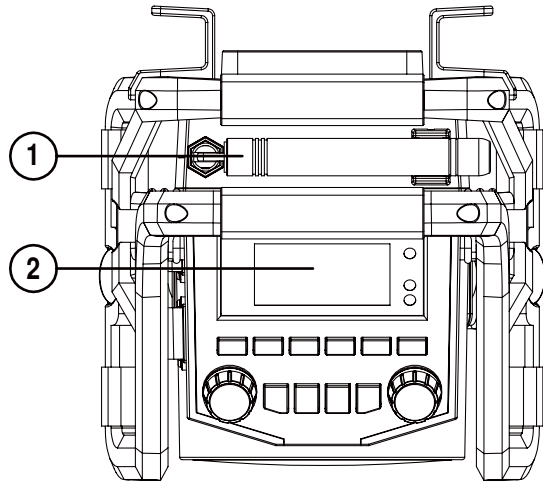

- 1. Antenna
- 2. LCD

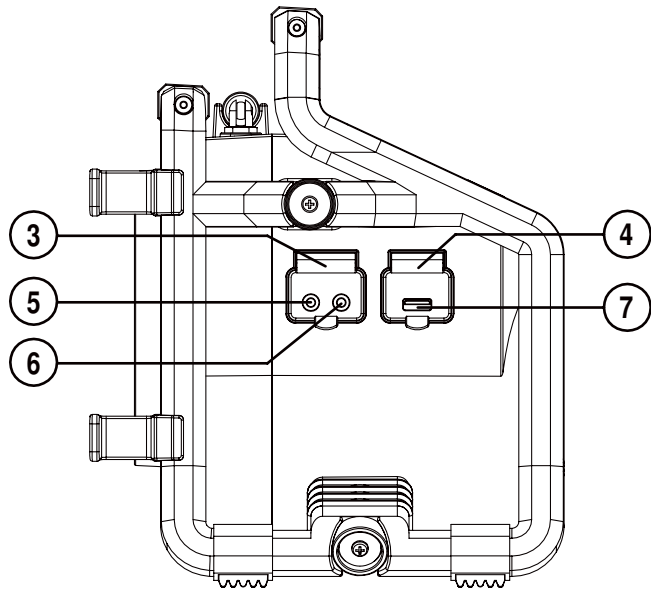

- 3. Rubber cover Phones/AUX-In
- 4. Rubber cover USB
- 5. Phones jack
- 6. AUX-In jack
- 7. DC Out USB

CONTROLS

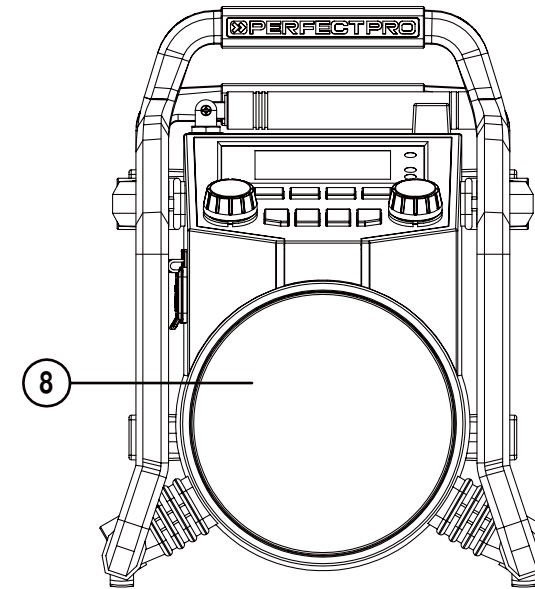

- 8. Speaker

CONTROLS

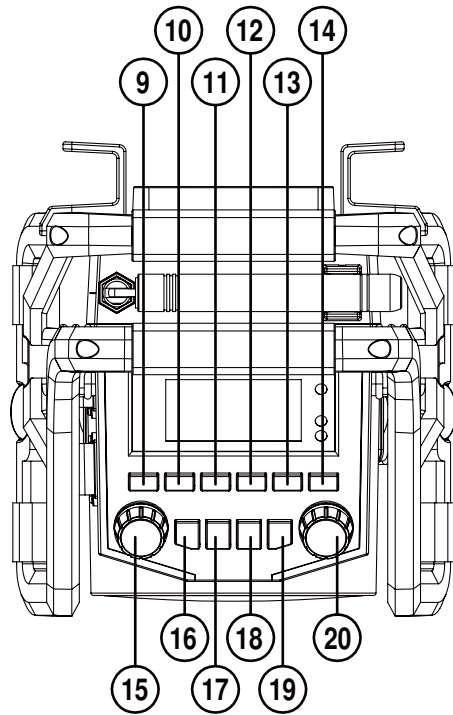

- 9. Preset 1
- 10. Preset 2
- 11. Preset 3 / Backward
- 12. Preset 4 / Forward
- 13. Preset 5 / Play / Pause
- 14. Preset
- 15. Volume / Equaliser knob
- 16. Power
- 17. Menu
- 18. Source
- 19. Info
- 20. Tuning / Select knob

CONTROLS

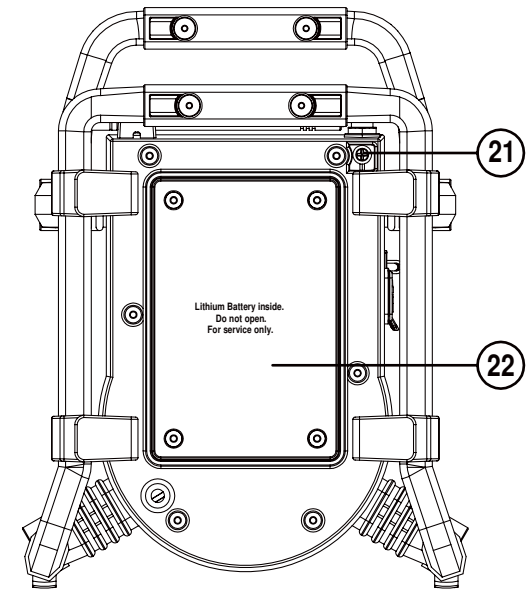

- 21. Antenna Screw
- 22. Battery cover

DAB MODE

Operating the radio

1. Carefully extend the antenna. Press the **Power button** to switch on the radio.
2. If this is the first time to switch on, the radio will be in DAB mode.
3. The first station (in numeric-alpha order 0...9...A...Z) in the list of stations found will be played. The display will show the station name.
If the radio has been used before, the last used station will be selected.
4. If no signals are detected, "No stations found" will be displayed. It may be necessary to relocate the radio to a position giving better reception.
You should then carry out an auto scan to find stations, please refer to the section "Find new stations - DAB".

Selecting a station

1. Press the **Power button** to switch on the radio.
2. The display shows the name of the radio station currently selected.
3. Rotate the **Tuning / Select knob** to scroll through the list of available stations.
4. When the desired station name appears on the display, press the **Tuning / Select knob** to select the station. The display will show the station name while playing.

Note: If after selecting a station the display shows "Service not available", it may be necessary to relocate the radio to a position giving better reception.

Secondary services

1. Certain radio stations have one or more secondary services associated with them. If a station has a secondary service associated with it, then the secondary service will appear immediately after the primary service as you turn the **Tuning / Select knob**.
2. Press the **Tuning / Select knob** to select the secondary service.
Most of secondary services do not broadcast continually and if the selected service is not available, the radio will re-tune to the associated primary service.

Display modes

In DAB mode, the radio can display a range of information on the display.

Press the **Info button** to cycle through the various modes.

- | | |
|-------------------------------|--|
| a. Scrolling text | Displays scrolling text message such as artist/track name, phone in number, etc. |
| b. Program type | Displays type of station being listened to e.g. Pop, classic, News, etc. |
| c. Signal strength | Displays the signal strength of radio reception. The clear unfilled rectangle indicates minimum signal level required for satisfactory reception. |
| d. Multiplex name & frequency | Displays name of multiplex to which the current station belongs. And to displays channel number and frequency for the currently tuned DAB station. |
| e. Bit rate & audio type | Displays the digital audio bit rate. |
| f. Date | Displays the date of today. |

Finding new stations

Should you wish to use your radio for DAB reception in a new location, or if no stations were detected during the initial scan, you can follow this procedure to allow your **Powerplayer** to find out which DAB radio stations are available. Also, from time to time, new stations may become available. You may proceed to find new stations as follows:

1. Press the **Source button** to DAB mode.
2. Press the **Tuning / Select knob**, the radio will perform a scan of the Band III DAB channels.
As new stations are found, the station counter on the right-hand side of the display will increase and stations will be added to the list.

Manual tuning

Manual tuning allows you to tune the radio directly to various DAB Band III channels.

1. Press the **Menu button**, the display shows "Manual tune", then press the **Tuning / Select knob**.
2. Rotate the **Tuning / Select knob** to select the desired DAB channel. Press the **Tuning / Select knob** to tune the chosen frequency.
3. The signal strength display with an open bar shows the minimum signal strength needed for good DAB reception. The signal strength bars will go up or down showing the changing signal strength as you adjust the antenna or the radio position.

4. When a DAB signal is found, the display will show its signal strength. Any new radio stations found will be added to the list stored in the radio.
5. Press the **Tuning / Select knob** to return to normal DAB service.

Dynamic Range Control (DRC) settings

DRC can make quieter sounds easier to hear when the radio is used in a noisy environment.

1. In DAB mode, press the **Menu button**, the display shows "Manual tune".
2. Rotate the **Tuning / Select knob** until the display shows "DRC". Press the **Tuning / Select knob**.
3. Rotate the **Tuning / Select knob** to select required DRC setting (default is Off).

DRC off	DRC is switched off. Broadcast DRC will be ignored.
DRC high	DRC is set to high as sent by broadcaster.
DRC low	DRC level is set to low that sent by broadcaster.

4. Press the **Tuning / Select knob** to confirm the setting. The display will return to normal radio display.

Note: Not all DAB broadcasts use the DRC function. If the broadcast does not provide DRC information, the DRC setting in the radio will have no effect.

Prune stations

If you move to a different part of the country, some of the stations which were listed may no longer be available. Also, from time to time, some DAB services may stop broadcasting, or may change location or frequency. The Prune stations function will delete the unavailable DAB stations from your station list.

1. In DAB mode, press the **Menu button**, the display shows "Manual tune".
2. Rotate the **Tuning / Select knob** until the display shows "Prune".
3. Press the **Tuning / Select knob** to enter the setting.
4. Rotate the **Tuning / Select knob** to select between "Yes" or "No" (default is No). Select "Yes" to enable this function if required, otherwise, select "No".
5. Press the **Tuning / Select knob** to confirm your setting. The display will return to normal radio display.

Note: If you have moved the radio to a different part of the country, you should also carry out a search for new stations (please see the section "Finding new stations – DAB").

FM MODE

Operating the radio

1. Press the **Power button** to turn on the radio.
2. Select the FM waveband by pressing the **Source button**.
3. If this is the first time to switch to FM mode, the station in preset 1 will be played. If the radio has been used before, the last listened station will be played.
4. To seek station, press the **Tuning / Select knob**. The scan stops automatically when it finds a station of sufficient strength.
5. After a few seconds, the display will update and show station name if RDS information is being received.
6. To find other stations, press the **Tuning / Select knob** again.
7. To seek station in an opposite direction, rotate the **Tuning / Select knob** clockwise (to scan from low frequency to high frequency) or rotate anti-clockwise (to scan from high frequency to low frequency), and press the **Tuning / Select knob**.
8. When the waveband end is reached, the radio will recommence tuning from the opposite waveband end.

Manual tuning

1. Press the **Power button** to turn on the radio.
2. Select the FM band by pressing the **Source button**.
3. Rotate the **Tuning / Select knob** to reach the required FM station. The radio will change the frequency in steps of 50 kHz.
4. Rotate the rubber antenna to get the best reception. If the radio is tuned to a station of sufficient signal strength with RDS information present, the display may change to show the station name.
5. When the waveband end is reached, the radio will recommence tuning from the opposite waveband end.

RDS station service

RDS (Radio Data System) is an information system which inaudible digital information is transmitted in addition to the normal FM radio program. When the radio is receiving a RDS station and the reception strength is sufficient, the station name will appear in the display. It may take some time before the RDS information is available.

Display Modes

When you are listening to a FM station with RDS system, repeatedly press the Info button to cycle through the information. This will only function if the reception level is sufficient and clear.

- | | |
|-----------------|---|
| a. Radio text | Displays the message about the station being listened to as ticker text. |
| b. Program type | Displays the type of station being listened to, e.g. Pop, Classic, News, etc. |
| c. Frequency | Displays the frequency of the station being listened to. |
| d. Date | Displays the date of today. |

Scan sensitivity setting

The radio will normally scan all stations from FM broadcasts including the weaker signals. However, you may wish the Auto-scan to find only those stations with strong enough signals to give good reception.

1. Press the **Power button** to turn on the radio.
2. Select the FM band by pressing the **Source button**.
3. Press the **Menu button**, the display shows "Scan setting".
4. Press the **Tuning / Select knob**, display will show "Strong stations only?".
5. Rotate the **Tuning / Select knob** to select between "Yes" or "No" (default is Yes). The "Yes" option will allow the radio to find strong signals only when scanning.
6. Press the **Tuning / Select knob** to confirm your setting. The display will return to normal radio display.

PRESET STATIONS

Storing preset stations in DAB and FM modes

There are 20 memory presets in the radio, 10 for DAB and 10 for FM. Presets are remembered by the radio in the event of a power failure.

For preset 1-5:

1. Press the **Power button** to turn on the radio.
2. Press the **Source button** to select the desired waveband.
3. Tune to the required station.
4. Press and hold the required **Preset button** until the display shows for example "Preset 01 Stored".
5. Repeat step 3 and 4 for the remaining presets.

For preset 6-10:

1. Press the **Power button** to turn on the radio.
2. Press the **Source button** to select the desired waveband.
3. Tune to the required station.

4. Press and hold the **Preset button** until the display shows the list of presets.
5. Turn the **Tuning / Select knob** until you reached the required preset number (1-10).
6. Press the **Tuning / Select knob** to store the preset.

Stations stored in the preset memories can be over-written by following the above procedure.

Recalling preset stations in DAB and FM modes

For preset 1-5:

1. Press the **Power button** to turn on the radio.
2. Press the **Source button** to select the desired waveband.
3. Briefly Press the required **Preset button**, the display will show, e.g. "P1", at the end of first line.

For preset 6-10:

1. Press the **Power button** to turn on the radio.
2. Press the **Source button** to select the desired waveband.
3. Briefly Press the **Preset button**, the display will show the list of presets.
4. Turn the **Tuning / Select knob** until you reached the required preset number (1-10).
5. Press the **Tuning / Select knob** to select the preset. The display will return to normal radio display.

BLUETOOTH

The Bluetooth mode on your **Powerplayer** allows you to play audio, play sound from video files and stream music from Bluetooth capable devices such as your mobile phone, computer, tablet etc. through your **Powerplayer** loudspeaker.

- When a Bluetooth enabled device such as your **Powerplayer** is in a 'discoverable' state other Bluetooth devices can detect, pair with or connect to it.
- 'Bluetooth pairing' occurs when two Bluetooth enabled devices agree to establish a connection and communicate with each other.
- The Bluetooth connected LED on the panel will blink fast with short intervals when it is discoverable or when it is trying to connect to a previously paired Bluetooth device. When a device is paired with and connects to the radio, the blue Bluetooth connected LED will blink slow with long intervals.

Bluetooth connectivity performance may vary depending on the connected Bluetooth devices. Please refer to the Bluetooth capabilities of your device before connecting to your **Powerplayer**. All features may not be supported on some paired Bluetooth devices.

A Bluetooth connection can provide a link for audio up to a distance of approximately ten metres. When pairing two Bluetooth enabled devices, for convenience, we recommend they should be no more than 2 to 3 metres apart. The presence of other functioning Bluetooth devices during connection may lead to operational difficulties.

Bluetooth is a short-range radio communication system and generally Bluetooth devices can communicate with each other clearly within a regular sized room or office. The reliability of a Bluetooth connection between different rooms will greatly depend upon the construction of the building.

Bluetooth communication range may be substantially reduced if the signal passes through a solid object. Human bodies, brick and concrete walls, heavy furniture or bookcases will all reduce the operational range of your Bluetooth devices to a greater or lesser extent. Glass, dry-wall or wood panelled walls and office partitions may have a less severe but noticeable effect. Metal pipes, foil-lined plasterboard, metal window frames and domestic wiring can also have an effect. You should position your Bluetooth devices closer to each other if you observe communication difficulties.

WiFi networks and cordless phones generally use similar radio frequencies to Bluetooth and may interfere with one another. If any interference is noticed, then try relocating the **Powerplayer** or one of the other devices.

The Bluetooth capabilities of your **Powerplayer** enable it to receive audio from many Bluetooth capable devices including mobile phones, personal computers and tablets. Only one Bluetooth device can be connected to your Powerplayer at a time. It supports the following Bluetooth profiles and functionality.

- Your **Powerplayer** supports A2DP (Advanced Audio Distribution Profile) which is a audio connection that streams music from PCs, mobile phones etc. SBC and AAC audio codecs are supported.
- Your **Powerplayer** supports AVRCP (Audio Video Remote Control Profile) that allows your radio to control music playback from the connected device.

Note: Some mobile phones may temporarily disconnect from your Powerplayer when you make or receive calls. Some devices may temporarily mute their Bluetooth audio streaming when they receive text messages, emails or for other reasons unrelated to audio streaming. Such behaviour is a function of the connected device and does not indicate a fault with your Powerplayer.

Pairing Bluetooth with your mobile phone

1. Press the **Power button** to turn on the radio.
2. Select Bluetooth mode by pressing the **Source button**.
3. The LCD display will show "Pairing" when radio is not yet paired with your mobile phone.
4. In your mobile phone open the Setting menu and select Bluetooth, then select "**Powerplayer**" in the Bluetooth devices list (Bluetooth pairing instructions may vary per type of mobile phone, please check your mobile phone manual).
5. When Bluetooth pairing is successful, the LCD display will show "Connected".
6. After that, the LCD display will show the connected mobile phone's name to indicate the connected device to the radio.

Playing music from your mobile phone

1. Press the **Power button** to turn on the radio.
2. Select Bluetooth mode by pressing the **Source button**.
3. Start playing music by using the media players in the paired mobile phone.
4. Playback can be controlled from the mobile phone or by pressing the **◀◀**, **▶▶**, and **▶||** buttons (preset buttons 3, 4 and 5) on the radio.
5. After music playback started, the name of the song will be displayed in the LCD.

Display modes

In Bluetooth mode, the radio can display a range of information of the current playing music on the display. Press the **Info button** to cycle through the various types.

- a. Title Displays scrolling song's name of the current playback music.
- b. Artist Displays the artist's name of the current playback music.
- c. Album Displays the album name of current playback music.

Device List – Connect to the paired device

In the **Powerplayer**, you can select the Bluetooth device from the device list to connect again. The device names would be shown if the name of the Bluetooth devices were configured in the mobile devices. Please refer to the user manual of your mobile device for the configurations.

The device lists can be checked as below:

1. In Bluetooth mode, press the **Menu button** to enter the system setting.
2. Rotate the **Tuning / Select knob** until "View details" is displayed; press the **Tuning / Select knob** to select the setting.
3. Rotate the **Tuning / Select knob** until "Paired Device List" is displayed; press the **Tuning / Select knob** to select the setting.
4. Rotate the **Tuning / Select knob** to view the name of the devices.
5. Press the **Tuning / Select knob** to start Bluetooth reconnection. The Powerplayer will automatically connect to this mobile device.

Note: There can be up to 8 device names to be stored in the **Powerplayer**. If there are more than 8 mobile devices have been connected and stored into the **Powerplayer**, the earliest paired device name will be erased.

Note: If you have ever deleted the "**Powerplayer**" from your connected mobile device, the auto reconnection will be unsuccessful.

Restart Bluetooth pairing

The Bluetooth function can be set to operate in different ways as below:

1. In Bluetooth mode, press the **Menu button** to enter the system setting.
2. Rotate the **Tuning / Select knob** to select "Bluetooth Discoverable" option and press the **Tuning / Select knob** to select the setting.

- The LCD display will show “Pairing” and the radio’s Bluetooth is free for any mobile phone connection as it is in discoverable mode now.

Note: “Discoverable” is the option that force the Bluetooth of this **Powerplayer** to disconnect from your mobile phone and enter the “discoverable mode”. This is the way to allow the Bluetooth pairing to another device. If no new device is paired, the Bluetooth will automatically try to connect to the last device when it is switched off and on again.

The Auto-Power management function will be activated in Bluetooth mode. If there is no signal from Bluetooth for a period of over 15 minutes, the radio will automatically switch to standby mode. Pressing the **Power button** will wake up the unit.

USB MODE

CONDITIONS TO PREVENT MOIST FROM ENTERING THE RADIO!! KEEP THE RUBBER COVER CLOSED UNDER THESE CONDITIONS.

USB memory devices can be used with the radio for playback of MP3, AAC, FLAC and WAV files.

The radio has been tested with a range of USB memory devices up to 32GB. However, there are many different USB memory device variants available and not all of them can be guaranteed to work in this radio. Memory must use the FAT or FAT32 filing system in order to operate in this radio.

Audio formats supported for playback are MP3, AAC, FLAC and WAV. Playback does not support files encoded using WMA lossless, WMA voice, WMA 10 professional, or files of any format that have DRM protection.

The USB socket are located on the side behind the rubber cover. Make sure the rubber cover is closed well after use to prevent moist and dirt from entering the radio. The USB memory device should not be removed during playback as damage or corruption of files may occur.

USB memory devices are not included with this radio.

Note: When the radio is playing a USB stick, the batteries will be charged in low current mode. Once the USB stick is removed normal charging will continue.

Insert and remove a USB memory device

Carefully insert a USB memory device into the USB socket. To remove the USB memory device, simply pull the device out.

Playing music files

- Press the **Power button** to turn on the radio.
- Press the **Source button** to select the USB. The display shows “Loading...Please wait”. It may take some time before the radio has read in the folders and files data on the memory device.
- After reading the USB memory device, the radio will start to play the first file (song) in the first folder. If no USB memory device is inserted, the display will show “NO DEVICE MOUNTED!” respectively.
- To pause the playback, press the **▶|| (Preset 5) button**. Press the **▶|| (Preset 5) button** again to resume the playback from pause position.
- To skip to the next file, press the **▶▶I (Preset 4) button**.
- To skip to the previous file, press the **I◀◀ (Preset 3) button**.
- While the file is playing, press and hold down either the **▶▶I (Preset 4) button** or **I◀◀ (Preset 3) button**. Release the button when the desired part of the file is reached.
- To skip to the next folder, presses the **Folder + (Preset 2) button**.
- To skip to the previous folder, presses the **Folder – (Preset 1) button**.

File searching

- Press the **Menu button** to enter USB playback screen.
- Rotate the **Tuning / Select knob** to search the desired folder. Press the **Tuning / Select knob** to select the folder. The display will show the first file of the selected folder.
- Rotate the **Tuning / Select knob** to search the desired file. Press the **Tuning / Select knob** to select the file. The radio will start to play the selected file.

The radio supports a limited number of folders and files in the searching:

Mode	Max. no. of folders supported	Max. no. of files supported
Stop	999 (with folder name)	9999 (with file name)
Play	999 (1-99 with folder name) (100-999 without folder name)	9999 (1-999 with file name) (1000-9999 without file name)

Play mode

During USB memory device is playing,

- Press the **Menu button**,
- Rotate the **Tuning / Select knob** until the display shows “Music setting”. Press the **Tuning / Select knob**.
- Rotate the **Tuning / Select knob** to the desire play mode and press the **Tuning / Select knob** to confirm.

The radio will step through the following options:

Normal play → Repeat one → Repeat directory → Repeat all → Repeat shuffle

Normal Play	Playback in sequential order one to another.
Repeat one	Repeatedly play the file you are listening to.
Repeat directory	Repeatedly play the files within the folder you are listening to.
Repeat all	Repeatedly play all files in the USB memory device.
Repeat shuffle	Play all files in the USB once in random order.

The selected Play Mode is indicated on the right of the top line of the display by an icon. No icon is shown when in Normal Play mode.

Information function

During USB memory device playback, the title and the current playing time of the current playing music will be shown. Press the **Info button** to cycle through the following information (only if this information is present with the file on the memory device):

Play time → Artist name → Album name → Bitrate of the music → File name → Play time again.

AUX IN MODE

A 3.5mm stereo **Aux In socket** is provided on the side behind the rubber cover, for connecting an external audio device such as MP3 player or CD player (not included with this radio).

1. Connect an audio source to the **Aux In socket**.
2. Press the **Source button** to select Aux input. Display will show "Aux In".
3. Play the external player.
4. Adjust the volume of both the radio and the player for comfortable listening.
5. After use, close the rubber cover to prevent moist or dust from entering into the sockets and radio.

Notes: Never use the **Aux In socket** in rainy or moist conditions to prevent moist from entering the radio. Keep the rubber cover closed under these conditions.

The Auto-Power management function will be activated in Aux input mode. If there is no signal from the Aux input jack for a period over 15 minutes, the unit will automatically switch to standby mode. The operation indicator and the LCD will go off in such case. Pressing the **Power button** will wake up the unit.

SETTING THE CLOCK

The clock can be set in system menu. If no buttons are pressed for 30 seconds, the radio will exit the clock setup and the setting is cancelled.

1. Press the **Power button** to switch on the radio.
2. Press the **Menu button** to display current menu.
3. Rotate the **Tuning / Select knob** to select "System settings" and press the knob to enter system menu.
4. Then "Equaliser" will be displayed, rotate the **Tuning / Select knob** to select "Time/Date" and press the knob to confirm.
5. Select "Set Time/Date" and press the knob again to enter date time settings.
6. Press the **Tuning / Select knob** to confirm, the day flashes on the display.
7. Rotate the **Tuning / Select knob** to set the current day.
8. Press the **Tuning / Select knob** to confirm, the month flashes.
9. Rotate the **Tuning / Select knob** to set the current month.
10. Press the **Tuning / Select knob** to confirm, the year will then flash on the display.
11. Rotate the **Tuning / Select knob** to set the current year.
12. Rotate the **Tuning / Select knob** to set the hour.
13. Press the **Tuning / Select knob** to confirm, the minute digits flash.
14. Rotate the **Tuning / Select knob** to set the minute.
15. Press the **Tuning / Select knob** to confirm and finish the clock setting.

GB

TIME FORMAT

The time format can be select and set to either 12-hour or 24-hour format.

1. Press the **Power button** to switch on the radio.
2. Press the **Menu button** to display current menu.
3. Rotate the **Tuning / Select knob** to select "System settings" and press the knob to enter system menu.
4. Then "Equaliser" will be displayed, rotate the **Tuning / Select knob** to select "Time/Date" and press the knob to confirm.
5. Rotate the **Tuning / Select knob** to select "12/24-hour format" and press the knob.
6. Rotate the **Tuning / Select knob** to select "12" or "24" hour format, then press the knob again to confirm and finish the setting.

Auto update

The radio can receive the latest time information from either DAB- or FM-signal, then synchronise the current date/time of the radio.

1. Press the **Power button** to switch on the radio.
2. Press the **Menu button** to display current menu.
3. Rotate the **Tuning / Select knob** to select "System settings" and press the knob to enter system menu.

4. Then “Equaliser” will be displayed, rotate the **Tuning / Select knob** to select “Time/Date” and press the knob to confirm.
5. Rotate the **Tuning / Select knob** to select “Time auto update” and press the knob.
6. Rotate the **Tuning / Select knob** to select

“Update from DAB” Radio will automatically synchronize the date/time from current DAB station.

“Update from FM” Radio will automatically synchronize the date/time from current FM station.

“No update” Radio will stop updating date/time from any of the radio stations.

7. Press the knob again to confirm and finish setting.

Note: If reception is good and you have selected the “Update from DAB” or “Update from FM” option from Auto Update option, the time will be automatically updated. Time synchronisation can take several minutes. The automatic time setting is always activated when the radio is switched from standby to last played radio mode.

EQUALISER

The sound on **Powerplayer** can be adjusted to suit your personal taste for the material that you are listening to. The radio can be set to loudness EQ mode or by setting the treble and bass levels to your own preferences which can be accessed from the My EQ menu item.

1. Press the **Power button** to switch on the radio.
2. Press the **Menu button** to display current menu.
3. Rotate the **Tuning / Select knob** to select “System settings” and press the knob to enter system menu.
4. Rotate the **Tuning / Select knob** until “Equalizer” is highlighted, press the knob to confirm.
5. Rotate the **Tuning / Select knob** to cycle through Loudness On, Loudness Off, My EQ and My EQ profile setup.

Note: The Loudness function enables to get compensation on lower and higher frequency. The effect will be more audible when the radio is in a lower volume level (Dynamic Loudness).

Setting up your My EQ profile

If you would want to set up a custom treble and bass setting, please follow the below steps.

1. Press the **Power button** to switch on the radio.
2. Press the **Volume / Equaliser knob** to enter the “Equaliser” menu; or

3. Press the **Menu button** to display current menu.
4. Rotate the **Tuning / Select knob** to select “System settings” and press the knob to enter system menu.
5. Rotate the **Tuning / Select knob** until “Equaliser” is highlighted, press the knob to confirm.
6. Rotate the **Tuning / Select knob** to select “My EQ profile setup” then press the knob again.
7. Rotate the **Tuning / Select knob** to select “Bass”, then press the knob to enter bass configuration menu.
8. Rotate the **Tuning / Select knob** to adjust the bass level from “-10” to “+10”, then press the knob again to confirm the bass setting.
9. If you wish to set treble, rotate the **Tuning / Select knob** to select “Treble” in the menu of “My EQ profile setup”, then press the knob to enter treble configuration menu.
10. Rotate the **Tuning / Select knob** to adjust the treble level from “-10” to “+10”; then press the knob again to confirm the treble setting.
11. If you wish to setup the dynamic level, rotate the **Tuning / Select knob** to select “Dynamic level” in the menu of “My EQ profile setup”, then press the knob to enter dynamic level configuration menu.
12. Rotate the **Tuning / Select knob** to adjust the level, then press the knob again to confirm the level setting.

The “Dynamic Level” is mostly effective in the so called mid tone area and can be set ,to user preference, to harden or soften the sound image.

SETTING ALARM CLOCK

Powerplayer has two separate alarms which can be set to wake you to either the radio or a buzzer alarm. In the event of a power interruption **Powerplayer** has built in memory that will retain your alarm settings.

Ensure that the time is set correctly before setting the alarms.

1. With **Powerplayer** switched on, press the **Menu button** to access the menu for the current mode. Rotate the **Tuning / Select knob** until 'Main menu' is highlighted on the display. Press the **knob** to enter the 'Main menu'.
2. Rotate the **Tuning / Select knob** until 'Alarm' is selected on the display. Press the **knob** to see the current alarm settings. If no change is required, press the **Menu button** to exit.
3. Rotate the **Tuning / Select knob** until the desired alarm (1 or 2) is highlighted on the display. Press the **knob** to enter alarm setup.
4. Rotate the **Tuning / Select knob** until 'Time' is highlighted on the display. Press the **knob** to adjust the alarm time.
5. Rotate the **Tuning / Select knob** to choose the alarm hour. Press the **knob** to confirm the setting.

6. Rotate the **Tuning / Select knob** to choose the alarm minute. Press the knob to confirm the setting. The display will then return to the alarm setting menu. If the sound system has been set to use a 12 hour clock format, there will also be an option here for setting AM or PM for the alarm time.
7. Rotate the **Tuning / Select knob** to highlight 'Enable' and press the **knob**. The display will show the Frequency options for the alarm. The alarm frequency options are as follows: 'Off' - the alarm will be disabled 'Daily' - the alarm will sound everyday 'Once' - the alarm will sound once 'Weekends' - the alarm will sound only at weekends 'Weekdays' - the alarm will sound on weekdays only. Rotate the **Tuning / Select knob** to choose the required alarm frequency option. Choosing Off will disable the alarm. Press the **knob** to confirm the selection.
8. The alarm can be set to buzzer, DAB radio or FM radio. For whichever radio mode is selected, the radio alarm may be set to any of the stations, which have been stored as presets or to the station most recently listened to. Rotate the **Tuning / Select knob** to highlight the current 'Mode' option for the alarm, then press the knob if you wish to change it. Rotate the **Tuning / Select knob** to highlight either 'Buzzer' or the required radio mode. Press the **knob** to confirm the selection.
9. If setting the alarm to a radio option, rotate the **Tuning / Select knob** to highlight the 'Preset' option then press the **knob** if you wish to change it. Choose from either the radio station 'Last listened' to, or from the presets 1 - 10. Scroll to the chosen option and press the **knob** to confirm the selection. Note that you can only set the alarm to use a preset which has already been stored.
10. Rotate the **Tuning / Select knob** until the 'Volume' option is highlighted on the display and press the **knob** if you wish to change it. The sound system uses the saved volume setting for each alarm when it sounds. Rotate the **knob** to set the required volume and then press the **knob** to confirm the setting.
11. In order to store the alarm settings rotate the **Tuning / Select knob** until 'Save' is highlighted. Press the **knob** to store the alarm settings. Your radio will show 'Alarm saved' and will then go back to the list of alarms with the new alarm setting shown in the display. If you decide not to save the settings, press the Menu button. Active alarms are shown using small alarm indicators at the top of the playing displays and at the bottom on the clock display when in standby.

Note: If you make a mistake at any point while setting the alarms, use the Menu button to go back to the previous screen.

WHEN ALARM SOUNDS

The buzzer or radio alarm will sound at the selected times for up to 60 minutes unless cancelled. The volume used for the alarm will be as specified during the alarm setting procedure. If the radio cannot connect to the specified radio station, the buzzer alarm will be used instead.

To cancel an alarm, press the **Power button** to return to standby mode. The alarm icon will flash at the top of the playing mode displays, and the radio will automatically switch back to stand-by mode when the 60 minutes have elapsed.

Note: If the radio is switched on because of an alarm you can control basic functions such as volume and selecting presets.

ALARM CLOCK ACTIVATION IN STANDBY MODE

When the radio is connected to mains and in standby mode, pressing repeatedly the **Source button** can activate or deactivate the Alarm 1 and Alarm 2.

DISABLING ALARMS

1. To disable a single alarm enter the alarm setup menu and rotate the **Tuning / Select knob** until the desired alarm is highlighted on the display. Press the **Tuning / Select knob**.
2. Rotate the **Tuning / Select knob** until the 'Enable' option is highlighted on the display. Press the knob.
3. Rotate the **Tuning / Select knob** to highlight 'Off' and press the **knob**.
4. Rotate the **Tuning / Select knob** until the 'Save' option is highlighted on the display then press the knob to save the new setting. The chosen alarm will now be disabled.

SNOOZE TIMER

1. The buzzer or radio alarm can be silenced for 5 minutes by pressing the **Tuning / Select knob**. Should you wish for a longer snooze duration this can be extended. Pressing the knob again while the sound system is snoozed will set the available snooze time to 5, 10, 15 or 30 minutes.
2. While the snooze timer is active the remaining snooze time is shown next to the flashing alarm icon on the clock display.
3. In order to cancel the Snooze timer while the alarm is suspended, press the **Power button**.

SLEEP TIMER

Your radio can be set to turn off after a preset time has elapsed. The sleep timer setting can be adjusted between 5 and 120 minutes in 5-minute increments.

1. Press the **Power button** to switch on your radio.
2. Access the menu for the current mode by pressing the Menu button. Rotate the **Tuning / Select knob** until 'Main menu' is highlighted on the display. Press the knob to enter the 'Main menu'.
3. Rotate the **Tuning / Select knob** until 'Sleep' is highlighted on the display then press the knob.
4. Rotate the **Tuning / Select knob** until the required sleep time setting is selected. Press the **knob** to confirm the setting. The sleep timer can be set to between 5 and 120 minutes, or to Off.

Powerplayer will switch into stand-by mode after the preset time has elapsed. An active sleep timer is shown using a small timer indicator at the top of the playing displays. This indicator also shows the sleep time remaining before the radio switches itself into standby mode.

To cancel the sleep time before the preset time has elapsed and to turn off the sound system, press the **Power button** to turn the unit off manually.

LANGUAGE

The radio can be configured to a different language.

1. Press the **Power button** to turn on the radio.
2. Press the **Menu button**, and then rotate the **Tuning / Select knob** until the display shows "System settings".
3. Press the **Tuning / Select knob**; rotate the **Tuning / Select knob** until the display shows "Language".
4. Press the **Tuning / Select knob** to enter the language adjustment menu.
5. Rotate the **Tuning / Select knob** until the desired language appears on the display (default is English).
6. Press the **Tuning / Select knob** to confirm your choice. The display will change to the chosen language.

SOFTWARE UPDATE

From time to time, new software features for your radio may be developed. **Powerplayer** has therefore been designed to allow its internal software to be updated using USB connection.

You should not attempt to update your radio unless it is recommended to you by Customer Services. Updating the software may remove all radio station presets and alarm settings from Powerplayer.

SOFTWARE VERSION

The software display cannot be altered and is just for your reference.

1. Press the **Power button** to turn on the radio.
2. Press the **Menu button**, and then rotate the **Tuning / Select knob** until the display shows "System settings".
3. Press the **Tuning / Select knob**; rotate the **Tuning / Select knob** until the display shows "SW version".
4. Press the **Tuning / Select knob** to view the software version.
5. Press the **Tuning / Select knob** back to the last menu and press the **Menu button** to return to the normal radio display.

SYSTEM

If the radio fails to operate correctly, or some digits on the display are missing or incomplete, carry out the following procedure.

1. Press the **Power button** to switch on the radio.
2. Press the **Menu button**,
3. Rotate the **Tuning / Select knob** until the display shows "System settings". Press the **Tuning / Select knob**.
4. Rotate the **Tuning / Select knob** until the display shows "Factory reset". Press the **Tuning / Select knob**.
5. Rotate the **Tuning / Select knob** to select between "Yes" or "No". Select "Yes" if you wish to reset the radio, otherwise select "No".
6. Press the **Tuning / Select knob** to cause the factory reset.
7. A full reset will be performed. All presets and the station list will be erased. All settings will be set to the default values.
The display will show "Powerplayer PerfectPro" for a few seconds, and then the radio will automatically perform an auto scan of the Band III DAB channels and the FM band.

In case of malfunction due to electrostatic discharge; reset the product as above to resume normal operation. If you are not able to perform the reset operation as above, remove and reconnect the power supply.

GB

BACKLIGHT

LCD backlight configuration

1. Press the **Power button** to turn on the radio.
2. Press the **Menu button**, and then rotate the **Tuning / Select knob** until the display shows "System settings".
3. Press the **Tuning / Select knob**; rotate the **Tuning / Select knob** until the display shows "Backlight".
4. Press the **Tuning / Select knob** to enter the LCD backlight adjustment menu.
5. Rotate the **Tuning / Select knob** to select "Radio on" which is used to set up the backlight behaviour in on mode;
6. Or rotate the **Tuning / Select knob** to select "Radio standby" to set up the backlight behaviour in radio standby mode.
7. Press the **Tuning / Select knob** to confirm your choice.
8. Rotate the **Tuning / Select knob** to choose the options from High/Medium/Low/off.
9. Press the **Tuning / Select knob** to confirm the selection.

WARRANTY

This radio has a 2 year limited warranty.

WARNING ! Warranty becomes void once the radio cabinet has been opened or any modifications or alterations to the radio have been made !

The terms of the warranty of this radio do not cover the following:

- Damage caused by misuse, abuse, neglect, alterations, accidents or unauthorized repair.
- Normal wear and tear.

Never open the device casing. The manufacturer will not accept any liability for damage resulting from improper handling. The type plate is located on the bottom of the device.

SPECIFICATIONS

Power requirements

Mains: 230 volts AC, 50/60Hz
Built-in Lithium Polymer Battery: 11.1V, 4000mAh

Frequency coverage

DAB 174,928 – 239,200 MHz
FM 87.5 – 108 MHz

Circuit features

USB socket 5V 1A for charging mobile phones via authorised USB cable
Loudspeaker 1 x 76mm
Output power 1 x 15 Watts
Aux-In socket 3.5 mm, stereo
Headphone socket 3.5 mm, stereo
Aerial System DAB Telescopic aerial
FM Telescopic aerial

Bluetooth

Version 4.1 Supports Bluetooth profiles A2DP, AVRCP and HFP.

The company reserves the right to amend the specifications without notice.

Environmental note

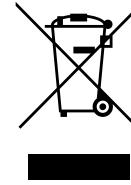

This product has been manufactured with high quality parts and materials which can be reused and recycled. Therefore, do not throw the product away with normal household waste at the end of its service life. Take it to a collection point for the recycling of electrical and electronic device. This is indicated by this symbol on the product, in the operating manual and on the packaging. Please find out about collection points operated by your local authority. Help protect the environment by recycling used products.



This device is noise-suppressed according to the applicable EU directives.

This product fulfills the European directives 2005/32/EC and 2014/53/EU.

This device conforms to the safety regulation DIN EN 60065 (VDE 0860) and therefore the international safety regulation IEC 60065. Never open the device casing. The manufacturer will not accept any liability for damage resulting from improper handling. The type plate is located on the bottom of the device.



CONTENU

Consignes de sécurité importantes	3	Reglage manuel de l'heure et de la date	22
Alimentation Electrique	4	Format de l'heure	23
Utilisation sur secteur	4	Mise à jour automatique de l'heure	23
Utilisation sur batterie lithium et charge	4	Fonction Equaliser	24
Précautions à l'attention de l'utilisateur	5	Régler votre profil My EQ	24
Première utilisation de la radio	6	Réglage de l'alarme	25
Commandes	7	Lorsque l'alarme sonne	26
Mode DAB	11	Activation de l'alarme en mode veille.....	26
Utiliser de la radio en mode DAB	11	Désactiver les alarmes	27
Sélection d'une station en mode DAB	11	Fonction repetition	27
Programmes secondaires - DAB	11	Minuterie sommeil	27
Affichage en mode DAB	12	Selection de la langue	28
Recherche de nouvelles stations en mode DAB	12	Mise à jour du logiciel	28
Recherche manuelle de stations en mode DAB	12	Version du logiciel	28
Réglages Dynamic Range Control (DRC) en mode DAB	13	System Reset	29
Suppression de stations (fonction 'prune') en mode DAB	13	Eclairage de l'écran	29
Mode FM	14	Garantie	30
Utilisation de la radio en mode FM	14	Caractéristiques	31
Recherche manuelle de stations en mode FM	14	Sources de courant	31
Système d'informations RDS en mode FM	14	Plage de fréquences	31
Activation du système d'informations RDS	15	Caractéristiques électroniques	31
Réglage de la sensibilité de balayage en mode FM	15	Bluetooth	31
Preselections de stations	15	Protection de l'environnement	32
Mémoire de stations présélectionnées	15		
Rappel de stations présélectionnées	16		
Mode Bluetooth	16		
Connexion Bluetooth avec votre téléphone portable	17		
Ecoute de musique à partir de votre téléphone portable	18		
Modes d'affichage	18		
Liste des appareils – Se connecter à l'appareil couplé	18		
Recommencer l'appareillage Bluetooth	19		
MODE USB	19		
Insertion et retrait d'un périphérique de stockage USB	20		
Lecture de fichiers	20		
Sélectionner un chier	20		
Mode lecture	21		
Fonction d'information	21		
Mode AUX IN	22		



ATTENTION !
LA GARANTIE PREND FIN LORSQUE LE BOITIER DE LA RADIO A ETE OUVERT
OU LORSQUE DES MODIFICATIONS ONT ETE APPORTEES A LA RADIO.
N'OUVREZ JAMAIS LE BOITIER DE L'APPAREIL. LE CONSTRUCTEUR
N'ACCEPTERA AUCUNE RESPONSABILITÉ POUR UN DOMMAGE RESULTANT
D'UNE MAUVAISE UTILISATION. LA PLAQUE SIGNALÉTIQUE EST SITUÉE AU
DOS DE L'APPAREIL.



La marque et les logos Bluetooth® sont enregistrés comme des marques déposées et détenues par Bluetooth SIG, Inc. et tout usage de ces marques par Perfectpro B.V. se fait sous licence.

CONSIGNES DE SECURITE IMPORTANTES

1. Lisez ces consignes.
2. Conservez ces consignes.
3. Respectez ces avertissements.
4. Suivez ces consignes.
5. Nettoyez seulement avec un chiffon sec.
6. Ne bloquez aucune ouverture de ventilation. Installez selon les consignes.
7. N'installez pas à proximité de sources de chaleur telles que les radiateurs, grilles de chauffage, fourneaux ou autres appareils (y compris les amplificateurs) qui produisent de la chaleur.
8. Ne supprimez pas la fonction de sécurité de la fiche polarisée ou à terre – type de prise. Une fiche polarisée possède deux broches dont une est plus large que l'autre. Une prise à terre possède deux broches et une troisième broche à terre. La broche large ou la troisième broche reliée à la terre sont fournies pour des raisons de sécurité. Si la fiche fournie ne rentre pas dans votre prise, consultez un électricien pour qu'il vous change l'ancienne prise.
9. Protégez le cordon d'alimentation afin qu'il ne soit pas piétiné ou serré, particulièrement au niveau de la fiche, de la prise électrique et à l'endroit où il sort de l'appareil.
10. Utilisez seulement des cordons/accessoires précisés par le fabricant.
11. Utilisez seulement avec le chariot, le support, le trépied, la console ou la table précisés par le fabricant ou vendus avec l'appareil. En utilisant un chariot, faites attention en déplaçant la combinaison chariot/appareil pour éviter de vous blesser en cas de chute.
12. Débranchez cet appareil pendant les orages ou lorsque vous ne l'utilisez pas pendant de longues périodes.
13. Confiez toutes les réparations à du personnel de réparation qualifié. La réparation est requise si cet appareil a été endommagé de quelque manière que ce soit, par exemple si le cordon d'alimentation ou la fiche ont été endommagés, si du liquide a été renversé ou si des objets sont tombés sur l'appareil, si l'appareil a été exposé à la pluie ou à de l'humidité, s'il ne fonctionne pas correctement ou s'il est tombé.
14. Pour réduire les risques de feu ou de choc électrique, n'exposez pas cet appareil à la pluie ou à de l'humidité.
15. N'enlevez pas le dessus de l'appareil, il n'y a pas de pièces de réparation à l'intérieur.
16. Ne placez aucune source de flamme nue sur l'appareil.
17. Lors d'une utilisation en extérieur, pour éviter les chocs électriques, utilisez seulement des piles en cas de pluie ou de temps humide. Afin d'éviter tout risque d'électrocution lorsque la radio a été exposée à la pluie ou à l'eau, le cordon d'alimentation et la fiche doivent être séchés complètement avant d'insérer la fiche dans la prise de courant.
18. La prise de courant doit être à proximité de l'appareil et facile d'accès pour qu'en cas d'urgence, pour couper le courant de l'appareil, vous puissiez simplement débrancher la prise de courant.
19. Les informations légales concernant la radio se trouvent sur la face inférieure de celle-ci.
20. Cet appareil est protégé contre les projections et éclaboussures d'eau (IP65).
21. En cas de perturbations provoquées par une décharge électrostatique ou une pointe de tension, la fiche du cordon d'alimentation de la radio doit être retirée un bref instant de la prise de courant et réinsérée ensuite dans celle-ci.
22. Cet appareil doit être utilisé en climat modéré.
23. Pour éviter d'endommager l'audition, ne pas écouter à volume élevé pendant de longues périodes. 
24. Sous l'environnement avec une perturbation de l'immunité conduite / Immunité rayonnée, la radio peut mal fonctionner. Il se récupérera automatiquement à la normale lorsque la perturbation de l'immunité entraînée / l'immunité rayonnée s'est arrêtée.

ALIMENTATION ELECTRIQUE

Utilisation sur secteur

1. Avant d'insérer la fiche du cordon d'alimentation de la radio dans une prise de courant secteur, assurez-vous que la tension du courant secteur soit correct.
2. N'utilisez jamais la fiche du cordon d'alimentation de la radio dans des conditions pluvieuses ou humides afin d'éviter un court-circuit ou d'empêcher l'humidité de pénétrer dans la radio. Dans ces conditions, gardez les protections en caoutchouc bien fermées.

REMARQUE :

Pour déconnecter totalement la radio de l'alimentation, la fiche du cordon d'alimentation doit être retirée entièrement de la prise de courant. La fiche et le cordon d'alimentation doivent rester accessibles à tout moment.

En cas de perturbations provoquées par une décharge électrostatique ou une pointe de tension, la fiche du cordon d'alimentation de la radio doit être retirée de la prise de courant et les piles doivent être déconnectées un bref instant.

UTILISATION SUR BATTERIE LITHIUM ET CHARGE

REMARQUE RELATIVE À LA PREMIÈRE UTILISATION : AVANT D'UTILISER VOTRE RADIO POUR LA PREMIÈRE FOIS, COMMENCEZ TOUJOURS PAR CHARGER LA BATTERIE LITHIUM COMPLÈTEMENT.

Votre radio peut être utilisée sur la batterie Lithium intégrée. Pendant l'utilisation sur piles, le niveau approximatif de la batterie sera signalé par l'icône batterie constitué de 4 segments dans le coin supérieur droit de l'écran LCD. Lorsque le niveau de la batterie est très faible, l'icône « vide » commencera à clignoter. Dans ce cas de figure, la batterie doit être rechargée aussi vite que possible pour permettre une utilisation normale de votre radio.

Le temps de charge de la batterie pour passer de vide à pleine est d'environ 6 à 7 heures (à température ambiante et en mode Standby). Votre radio peut être aussi bien chargée en mode Standby (mode veille) qu'en mode On lorsque l'appareil diffuse de la musique. Lorsque l'appareil diffuse de la musique, le temps de charge peut-être plus long qu'en mode Standby. Lorsque l'appareil est en charge, les segments de l'icône de la batterie s'animeront.

Pour raison de sécurité supplémentaire, votre radio ne commencera pas le processus de charge si la batterie est déjà pleine ou presque pleine.

REMARQUE SUR LE TEMPS D'UTILISATION SUR BATTERIE : La durée d'utilisation sur batterie dépend de plusieurs facteurs tels que : le niveau de volume sélectionné, le type de musique écouté (la musique riche en basses consomme davantage d'énergie), la source de musique sélectionnée, le réglage EQ sélectionné, la température ambiante et l'âge de la batterie. En fonction de ces variables, un temps d'utilisation compris entre 18 et 24 heures peut être atteint à un niveau de volume moyen.

REMARQUE SUR LA VIE DE LA BATTERIE LITHIUM :

Si la radio n'est pas utilisée pendant une longue période, commencez toujours par charger complètement la batterie. La durée de vie optimale de la batterie intégrée sera atteinte en rechargeant complètement la batterie après chaque usage de la radio, même si elle n'est que partiellement déchargée. La durée de vie de la batterie sera amoindrie si la batterie est laissée longtemps déchargée.

AVERTISSEMENT :

Ne tentez pas de remplacer ou réparer la batterie lithium intégrée. Si vous avez des doutes concernant la batterie lithium intégrée, veuillez contacter le département service client pour plus d'assistance.

AVERTISSEMENT :

Danger d'explosion si la batterie est remplacée de façon incorrecte. N'exposez pas la batterie à une chaleur excessive telle que le soleil, le feu ou autre. La batterie ne doit pas être jetée avec les déchets ménagers et ne doit pas être incinérée. Elle doit être apportée à un centre de recyclage.



INFORMATIONS DE SECURITE CONCERNANT LA BATTERIE INTERNE RECHARGEABLE LITHIUM POLYMERE

La batterie rechargeable intégrée au Lithium polymère utilisée dans cet appareil peut fournir de l'énergie pendant une longue période. Cependant même les batteries Lithium polymères atteignent un point où elles ne peuvent plus être rechargées. Si la batterie ne se recharge toujours pas après plusieurs tentatives, il est possible qu'elle n'ait plus d'énergie. Veuillez alors contacter service@perfectpro.eu pour les informations concernant la réparation.

Cependant si vous ne souhaitez pas que nous remplacions la batterie, vous devrez recycler les batteries et appareils usagés selon les lois et les règles en vigueur dans votre région. Vous pouvez en plus contacter votre distributeur électronique local ou un centre de recyclage.

Précautions à l'attention de l'utilisateur

- Vérifiez que la température de la pièce est comprise entre 0°C – 45° C (32° - 113° Fahrenheit) avant de charger la batterie.
- Ne tentez pas de démonter la protection en plastique ou quelque partie de l'appareil que ce soit puisque le matériel situé à l'intérieur peut être toxique et peut endommager la peau ou les vêtements.
- Ne percez pas, n'écrasez pas, ne modifiez pas, ne jetez pas la batterie et ne lui causez pas de choc particulier. **En effet la batterie utilisée dans cet appareil peut risquer de s'enflammer, présenter un risque d'explosion ou de brûlure chimique en cas de mauvais traitement.**
- Ne laissez pas la batterie, ne la chargez pas et ne l'utilisez pas dans une voiture sous une exposition directe du soleil, près d'un feu ou d'une source de chaleur.
- N'immergez pas et ne jetez pas la batterie dans l'eau/dans la mer, ne la mouillez pas.

- N'utilisez pas la batterie si elle vous semble anormalement chaude, décolorée ou déformée ou si vous détectez des conditions anormales lorsque vous l'utilisez, la rechargez où la stockez.
- Ne laissez pas une batterie en charge sans surveillance. Gardez la batterie à distance des bébés et des enfants.

PREMIÈRE UTILISATION DE LA RADIO

1. Posez la radio sur une surface stable et plane.
2. Relevez l'antenne souple située au-dessus de la radio. Orientez l'antenne verticalement par rapport à la radio.
3. Insérez la fiche du cordon d'alimentation dans une prise de courant. La radio s'allumera automatiquement et le message "WELCOME TO DIGITAL RADIO" (BIENVENUE A LA RADIO NUMERIQUE) apparaîtra à l'écran pendant quelques secondes. La radio effectuera ensuite automatiquement un balayage de la bande de fréquences DAB et FM. "Scanning" sera affiché à l'écran pour la bande de fréquences DAB et "Auto" sera affiché à l'écran pour la bande de fréquences FM.
4. Les 10 stations FM offrant le meilleur signal de réception seront alors mises dans la mémoire de stations présélectionnées et les 10 stations DAB disponibles seront placées dans la liste de stations DAB. Après ce premier balayage, la radio s'éteindra automatiquement et l'heure et la date actualisées seront ensuite affichées à l'écran.
5. En l'absence de réception d'un signal radio, l'heure et la date ne seront pas actualisées. Il peut alors être nécessaire de placer la radio dans un autre endroit offrant une meilleure réception radio.

COMMANDES

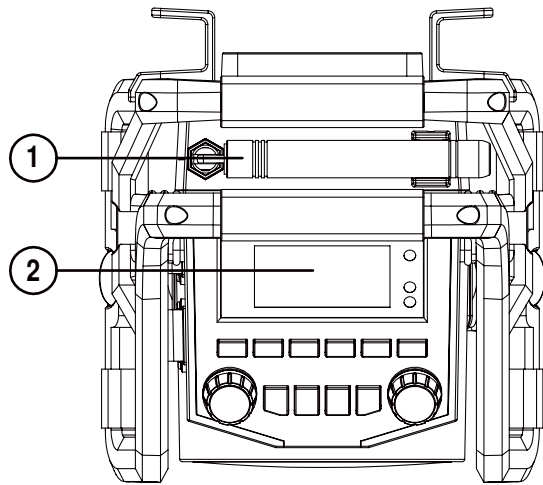

1. Antenne
2. Ecran d'affichage LCD

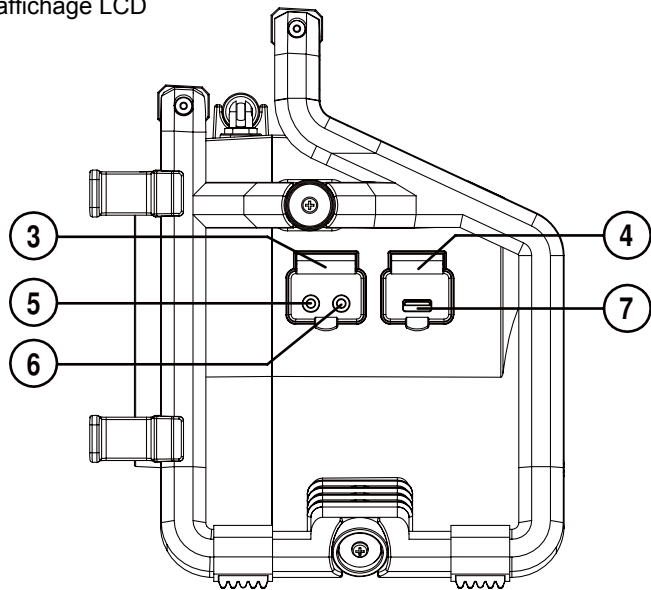

3. Couverture en caoutchouc casque / aux-in
4. Couverture en caoutchouc Connexion USB
5. Prise casque
6. Aux-in
7. Connection USB

COMMANDES

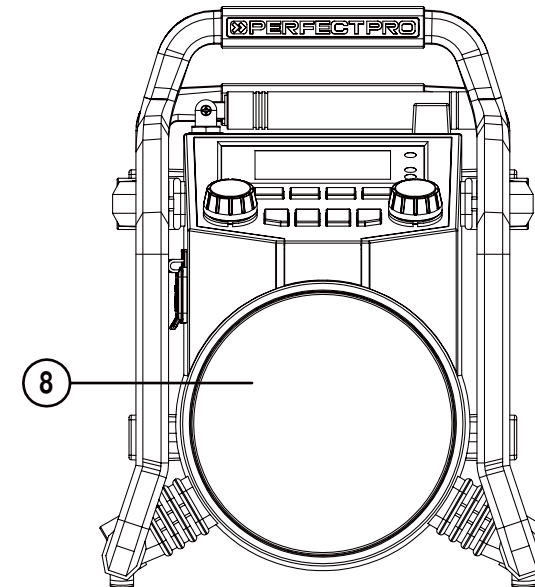

8. Haut-parleur

COMMANDES

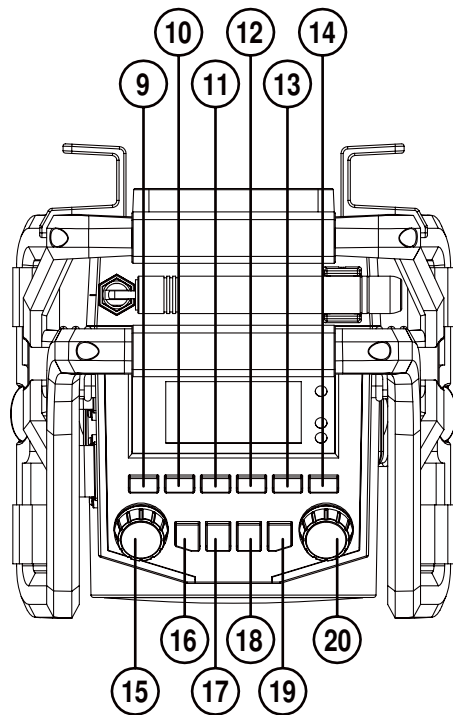

- 9. Présélection 1
- 10. Présélection 2
- 11. Présélection 3 / Précédente
- 12. Présélection 4 / Suivante
- 13. Présélection 5 / Play / Pause
- 14. Présélection
- 15. Volume / Equaliser knob
- 16. Touche On/Off
- 17. Menu
- 18. Source
- 19. Info
- 20. Bouton de fréquences

COMMANDES

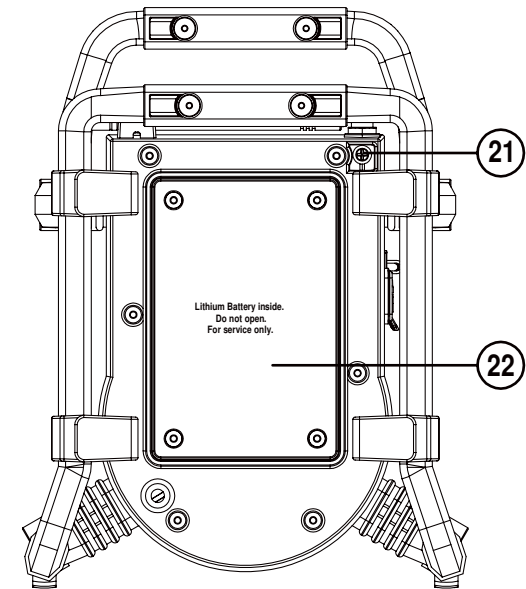

- 21. Vis d'antenne
- 22. Compartiment batterie interne

MODE DAB

Utiliser de la radio en mode DAB

1. Relevez l'antenne souple située au-dessus de la radio. Orientez l'antenne verticalement par rapport à la radio. Appuyez sur la touche ON/OFF pour allumer la radio.
2. Appuyez sur la touche Source (touche de sélection de la source audio) pour sélectionner le mode DAB.
3. La première station (dans l'ordre alphanumérique 0...9, A...Z) de la liste de stations sera alors audible et le nom de la station sera affiché à l'écran. Si la radio a déjà été utilisée, la dernière station sélectionnée sera dans ce cas audible.
4. Lorsqu'aucun signal radio n'a été trouvé, le message "No stations available" (Aucune station disponible) sera affiché à l'écran. Il peut être nécessaire dans ce cas de placer la radio dans un autre endroit offrant une meilleure réception. Vous pouvez ensuite effectuer un Auto Scan pour rechercher des stations DAB. Voir le point "Recherche de nouvelles stations en mode DAB".

Sélection d'une station en mode DAB

1. Appuyez sur la **touche ON/OFF** pour allumer la radio.
2. Le nom de la station DAB trouvée sera ensuite affiché à l'écran.
3. Tournez le bouton de Fréquence pour parcourir la liste des stations DAB disponibles.
4. Lorsque le nom de la station DAB souhaitée apparaît à l'écran, appuyez sur le bouton de Fréquence pour sélectionner la station DAB en question.

Lorsque le message "No stations available" (Aucune station disponible) apparaît à l'écran après avoir sélectionné une station DAB, il peut être nécessaire dans ce cas de placer la radio dans un autre endroit offrant une meilleure réception.

Programmes secondaires - DAB

1. Certaines stations de radio ont un ou plusieurs programmes secondaires associé(s), qui ne sont pas diffusés continuellement. Si une station de radio a un programme secondaire associé, alors ce programme apparaîtra immédiatement après le premier programme dans la liste des noms de stations.
2. Appuyez sur le bouton de Fréquence pour sélectionner le programme secondaire et appuyez sur le bouton pour écouter la station.

Affichage en mode DAB

En mode DAB, la radio est capable d'afficher diverses informations.

Appuyez sur la touche Info pour parcourir les différentes informations disponibles.

- | | |
|--------------------------------|---|
| a. Texte défilant | Affiche des messages de la station DAB que vous écoutez, sous la forme d'un texte défilant. |
| b. Type de programme | Affiche le type de programme que vous écoutez, par exemple Pop, Classique, Actualités, etc. |
| c. Force du signal | Affiche la force du signal de réception de la station DAB que vous écoutez. Le bloc ouvert indique le niveau minimum du signal nécessaire pour obtenir une bonne réception. |
| d. Multiplex & fréquence | Affiche le nom du multiplex et fréquence de la station DAB que vous écoutez. |
| e. Débit binaire et type audio | Affiche le débit binaire et le format audio de l'émission. |
| g. Date | Affiche la date. |

Recherche de nouvelles stations en mode DAB

De temps à autre, il se peut que de nouvelles stations DAB soient disponibles. Pour trouver celles-ci :

1. Appuyez sur la touche Source pour sélectionner le mode DAB.
2. Appuyez sur le bouton de Fréquence. La radio effectuera alors un balayage complet des fréquences de la DAB Bande III. Lorsque la radio trouve de nouvelles stations DAB, celles-ci seront ajoutées à la liste des stations DAB disponibles.

Recherche manuelle de stations en mode DAB

Une recherche manuelle vous offre la possibilité de sélectionner directement des stations dans la DAB Bande III.

1. En mode DAB, appuyez sur la touche Menu. "Manual tune" sera ensuite affiché à l'écran.
2. Tournez le bouton de Fréquence pour rechercher la fréquence DAB souhaitée. Appuyez sur le bouton de Fréquence pour sélectionner la fréquence DAB en question.
3. L'affichage de la force du signal indique le niveau du signal capté par la radio. Le bloc ouvert indique le niveau minimum du signal nécessaire pour obtenir une bonne réception. L'affichage de la force du signal change lorsque vous changez la position de l'antenne et/ou de la radio.
4. Lorsque la radio capte un signal DAB, le nom de la station sera affiché à l'écran.
5. Appuyez sur le bouton de Fréquence pour revenir au menu DAB standard.

Réglages Dynamic Range Control (DRC) en mode DAB

La fonction DRC permet de rendre des sons doux plus audibles lorsque la radio est utilisée dans un environnement ou un endroit particulièrement bruyant.

1. En mode DAB, appuyez sur la touche Menu. "Manual tune" sera ensuite affiché à l'écran.
2. Tournez le bouton de Fréquence jusqu'à ce que "DRC" soit affiché à l'écran. Appuyez ensuite sur le bouton de Fréquence.
3. Tournez le bouton de Fréquence pour sélectionner le réglage DRC souhaité (normalement, la fonction DRC est désactivée).

DRC Off	fonction DRC désactivée.
DRC 1/2	niveau DRC réglé à 50% du niveau émis.
DRC 1	niveau DRC réglé à 100% du niveau émis.

4. Appuyez sur le bouton de Fréquence pour confirmer votre sélection et revenir au menu DAB standard.

Remarque : Toutes les stations DAB n'utilisent pas la fonction DRC. Lorsqu'une station DAB n'émet aucune information DRC, les réglages DRC n'auront aucun effet sur la radio.

Suppression de stations (fonction 'prune') en mode DAB

Lorsque vous vous rendez dans une autre région ou dans un autre pays, il se peut que certaines stations DAB ne soient plus disponibles. Il se peut également que certaines stations DAB arrêtent d'émettre ou changent de fréquence. La fonction "Prune" (Suppression) permet de supprimer de la liste des stations DAB, les stations DAB qui ne sont plus disponibles.

1. En mode DAB, appuyez sur la touche Menu.
2. Tournez le bouton de Fréquence jusqu'à ce que "Prune" (Suppression) soit affiché à l'écran.
3. Appuyez ensuite sur le bouton de Fréquence.
4. Tournez le bouton de Fréquence pour sélectionner "Yes"(Oui) ou "No"(Non) (Le réglage standard est Non).
5. Appuyez sur le bouton de Fréquence pour confirmer votre sélection et revenir au menu DAB standard.

Remarque : Lorsque vous vous rendez dans une autre région ou dans un autre pays, il est conseillé d'effectuer une recherche des nouvelles stations DAB disponibles. Voir à cet effet le point "Recherche de nouvelles stations en mode DAB".

MODE FM

Utilisation de la radio en mode FM

1. Appuyez sur la **touche ON/OFF** pour allumer la radio.
2. Appuyez sur la touche Source (touche de sélection de la source audio) pour sélectionner le mode FM.
3. Lors de la première utilisation de la radio, la station FM dans la mémoire de présélection 1 sera sélectionnée. Si la radio a déjà été utilisée dans le passé, la dernière station FM écoutée sera dans ce cas sélectionnée.
4. Appuyez sur le bouton de Fréquence pour démarrer la recherche automatique de stations FM ("scanning").
5. La radio lancera alors la recherche et s'arrêtera automatiquement lorsqu'elle trouve une station FM offrant une bonne réception.
6. Pour rechercher une autre station FM, appuyez de nouveau sur le bouton de Fréquence.
7. Pour rechercher des stations FM dans le sens opposé, tournez le bouton de Fréquence dans le sens des aiguilles d'une montre (pour rechercher des stations FM depuis les basses fréquences vers les hautes fréquences) ou dans le sens inverse des aiguilles d'une montre (pour rechercher des stations FM depuis les hautes fréquences vers les basses fréquences) et appuyez ensuite sur le bouton de Fréquence.
8. Lorsque la fin de la plage de fréquences FM est atteinte, la radio recommencera la recherche depuis l'autre extrémité de la plage de fréquences FM.

Recherche manuelle de stations en mode FM

1. Appuyez sur la **touche ON/OFF** pour allumer la radio.
2. Appuyez sur la **touche Source** (touche de sélection de la source audio) pour sélectionner le mode FM.
3. Tournez le bouton de Fréquence pour atteindre la station FM souhaitée. La fréquence changera par incréments de 50 kHz.
4. Tournez éventuellement l'antenne pour obtenir une meilleure réception.
5. Lorsque la fin de la plage de fréquences FM est atteinte, la radio recommencera la recherche depuis l'autre extrémité de la plage de fréquences FM.

Système d'informations RDS en mode FM

Le RDS (Radio Data System) est un système d'informations par lequel des informations numériques non audibles sont transmises en plus du programme radio FM normal. Lorsque la radio capte une station RDS et que la réception est suffisamment bonne, le nom de la station FM apparaîtra à l'écran LCD. Un certain temps peut s'écouler avant que les informations RDS soient disponibles.

Activation du système d'informations RDS

Lorsque vous écoutez une station FM comportant le système RDS, appuyez plusieurs fois sur la touche Info pour parcourir les informations RDS disponibles. Ceci fonctionne uniquement lorsque la réception est suffisamment bonne et claire.

- | | |
|----------------------------|--|
| a. Radio Texte (RT) | Affiche des messages de la station FM que vous écoutez, sous la forme d'un texte défilant. |
| b. Type de Programme (PTY) | Affiche le type de station FM que vous écoutez.
Exemples : Pop, Classique, Actualités, etc. |
| c. Fréquence | Affiche la fréquence de la station FM que vous écoutez. |
| d. Date | Affiche la date. |

Réglage de la sensibilité de balayage en mode FM

La radio effectue normalement un balayage de toutes les stations FM, y compris celles dont le signal est faible. Il vous est toutefois possible de régler la fonction de balayage de telle sorte que seules les stations FM dont le signal est fort assez pour offrir une bonne réception, soient captées.

1. Appuyez sur la **touche ON/OFF** pour allumer la radio.
2. Appuyez sur la **touche Source** pour sélectionner le mode FM.
3. Appuyez sur la **touche Menu**. "Scan setting" (Réglage de la sensibilité de balayage) sera ensuite affiché à l'écran.
4. Appuyez sur le bouton de Fréquence. "Strong stations only?" sera ensuite affiché à l'écran.
5. Tournez le bouton de Fréquence pour sélectionner "Yes" or "No". Le réglage standard est "Yes" (Toutes les stations). Lorsque l'option "Yes" (Stations au signal fort) a été sélectionnée, la radio captera, lors du balayage des stations FM, uniquement les stations dont le signal est fort.
6. Appuyez sur le bouton de Fréquence pour confirmer le réglage.

PRESELECTIONS DE STATIONS

Mémoire de stations présélectionnées

La radio possède 20 emplacements de mémoire de stations présélectionnées, 10 pour la FM et 10 pour la DAB. Les stations présélectionnées seront conservées dans la mémoire de la radio même en cas de coupure de courant.

Pour présélectionnées 1-5 :

1. Appuyez sur la touche On/Off pour allumer la radio.
2. Appuyez sur la touche Source pour sélectionner le mode FM ou DAB.
3. Sélectionnez la station souhaitée.
4. Appuyez sur la touche de Présélection 1-5 souhaitée jusqu'à ce que la radio émette un bip et affiche "Stored" (Mémorisée).
5. Répétez les étapes 3 et 4 pour les autres présélections.

Pour présélectionnées 6-10 :

1. Appuyez sur la touche On/Off pour allumer la radio.
2. Appuyez sur la touche Source pour sélectionner le mode FM ou DAB.
3. Sélectionnez la station souhaitée.
4. Appuyez sur la touche de Présélection souhaitée jusqu'à ce que la radio affiche la liste des présélectionnées.
5. Tournez le bouton de Fréquence pour choisir l'emplacement désiré (1-10).
6. Appuyez sur le bouton de Fréquence.

Les stations présélectionnées et mémorisées peuvent être écrasées en répétant les points ci-dessus.

Rappel de stations présélectionnées

Pour présélectionnées 1-5 :

1. Appuyez sur la touche On/Off pour allumer la radio.
2. Appuyez sur la touche Source pour sélectionner le mode FM ou DAB.
3. Appuyez brièvement sur la touche de Présélection 1-5.

Pour présélectionnées 6-10 :

1. Appuyez sur la touche On/Off pour allumer la radio.
2. Appuyez sur la touche Source pour sélectionner le mode FM ou DAB.
3. Appuyez brièvement sur la touche de Présélection.
4. Tournez le bouton de Fréquence pour choisir le station désiré (1-10).
5. Appuyez sur le bouton de Fréquence.

MODE BLUETOOTH

Le mode Bluetooth de votre système son vous permet de lire de l'audio, du son de fichiers video, et d'écouter la musique d'appareils tels que votre téléphone portable, votre ordinateur, votre tablette etc. dans les haut-parleurs de votre Powerplayer.

- Lorsque qu'un appareil compatible Bluetooth tel que votre système son Powerplayer est « détectable », d'autres appareils bluetooth peuvent le détecter, s'appairer avec ou s'y connecter.
- L'appairage Bluetooth survient lorsque les appareils compatibles Bluetooth acceptent d'établir une connexion et de communiquer entre eux.
- La LED bleue Bluetooth connectée sur le devant du système son clignotera rapidement lorsqu'il est détectable ou lorsqu'il tente de se connecter à un appareil précédemment appairé. Lorsqu'un appareil est appairé et connecté à la radio, la LED Bluetooth connectée clignotera lentement à de longs intervalles de temps.

La performance de la connectivité Bluetooth peut varier en fonction des appareils Bluetooth connectés. Veuillez vous référer aux capacités Bluetooth de votre appareil avant de le connecter à votre système son. Toutes les caractéristiques peuvent ne pas être compatibles avec vos appareils Bluetooth.

Une connexion Bluetooth peut fournir un lien pour l'audio jusqu'à environ 10 mètres. Lorsque vous apparez deux appareils compatibles Bluetooth, nous recommandons qu'ils ne soient pas éloignés de plus de deux trois mètres. La présence d'autres appareils Bluetooth pendant la connexion peut provoquer des difficultés opérationnelles.

Le Bluetooth est un système de communication radio de courte portée et en général les appareils Bluetooth peuvent communiquer correctement dans une pièce ou un bureau de taille moyenne. La fiabilité de la connexion Bluetooth entre différentes pièces dépendra majoritairement des matériaux du bâtiment.

La portée du Bluetooth communication peut être considérablement réduite si le signal passe à travers un objet solide. Les corps humains, les murs de brique et de béton, les meubles lourds ou les bibliothèques réduiront la portée de vos appareils Bluetooth. Les murs en verre, les cloisons sèches ou les panneaux de bois et séparation de bureaux pourront avoir un impact moins important. Les tuyaux en métal, les plaques de plâtre et l'installation électrique domestique peuvent également avoir un effet. Vous devez positionner vos appareils Bluetooth le plus près l'un de l'autre que possible si vous observez des problèmes de communication.

Les réseaux WiFi et les téléphones sans fil utilisent généralement des fréquences radio similaires au Bluetooth et peuvent interférer entre eux. Si vous notez des interférences, tentez alors de repositionner le système son ou l'un des autres appareils.

Les capacités Bluetooth de votre système son lui permettent de recevoir de l'audio depuis de nombreux appareils compatibles Bluetooth incluant les téléphones portables, les PCs et les tablettes. Seul un appareil à la fois peut être connecté à votre système son. Il est compatible avec les profils Bluetooth suivants :

- Votre Powerplayer est compatible avec A2DP (Advanced Audio Distribution Profile) qui est une connexion audio stereo qui diffuse de la musique depuis les pcs, téléphones portables etc. Les codecs audio SBC et AAC sont compatibles.
- Votre Powerplayer est compatible avec AVRCP (Audio Video Remote Control Profile) ce qui permet à votre radio de contrôler la lecture de votre musique depuis l'appareil connecté.

REMARQUE : Certains téléphones portables peuvent se déconnecter temporairement de votre système son lorsque vous passez ou recevez un appel. Certains appareils peuvent temporairement mettre en mode muet le streaming audio pendant que vous recevez des textos, des emails ou pour d'autres raisons liées au streaming audio. De tels comportements sont la conséquence des caractéristiques de l'appareil connecté et n'indiquent pas un défaut de votre système son.

Connexion Bluetooth avec votre téléphone portable

1. Appuyez sur la **touche ON/OFF** pour allumer la radio.
2. Appuyez sur la **touche Source** pour sélectionner le mode Bluetooth.
3. "Pairing" sera ensuite affiché à l'écran.

4. Appelez le menu Bluetooth sur votre téléphone portable et sélectionnez "Powerplayer" dans la liste des appareils Bluetooth (ces instructions de connexion peuvent varier en fonction du modèle de votre téléphone portable. Pour plus de détails, veuillez consulter le mode d'emploi de votre téléphone portable).
5. Dès que votre téléphone portable parvient à établir une connexion avec la radio "Connected" (Bluetooth Connecté) sera affiché à l'écran.
6. L'écran affiche ensuite le nom du téléphone portable connecté.

Ecoute de musique à partir de votre téléphone portable

1. Appuyez sur la touche ON/OFF pour allumer la radio.
2. Appuyez sur la touche Source pour sélectionner le mode Bluetooth.
3. Écoutez la musique souhaitée à partir des lecteurs de média de votre téléphone portable.
4. Utilisez les touches, et (touches de présélection 3, 4 et 5) de la radio pour commander les différentes fonctions d'écoute de vos morceaux préférés.
5. Après avoir écouté de la musique, le nom de la chanson s'affiche à l'écran.

Modes d'affichage

En mode Bluetooth, la radio peut afficher une série d'informations à propos de la musique en écoute.

Appuyez sur la touche Info pour naviguer entre les différents types.

- | | |
|------------|---|
| a. Titre | Affiche le nom du titre. |
| b. Artiste | Affiche le nom de l'artiste. |
| c. Album | Affiche le nom de l'album d'où provient la chanson. |

Liste des appareils – Se connecter à l'appareil couplé

Sur cette radio, vous pouvez sélectionner l'appareil Bluetooth à appareiller dans la Liste des appareils afin de vous reconnecter à cet appareil.

Les noms des appareils s'afficheront dans la liste si le nom du Bluetooth a été préalablement configuré dans les appareils mobiles. Référez-vous au mode d'emploi de votre téléphone portable pour la configuration.

La liste des appareils peut-être consultée en suivant ces instructions :

1. En mode Bluetooth, appuyez sur la touche Menu pour entrer dans le menu réglage.
2. Tournez le bouton de Fréquence jusqu'à ce que « View Details » s'affiche à l'écran ; appuyez sur le bouton de Fréquence.
3. Tournez le bouton de Fréquence jusqu'à ce que « Paired Device List » s'affiche à l'écran ; appuyez sur le bouton de Fréquence.
4. Tournez le bouton de Fréquence pour voir le nom des appareils.
5. Appuyez sur le bouton de Fréquence pour commencer la reconnexion Bluetooth. La radio se reconnectera automatiquement à l'appareil mobile sélectionné.

Remarque : Cette radio peut mémoriser jusqu'à 8 appareils Bluetooth. Lorsque la mémoire dépasse ce nombre, le premier appareil couplé sera effacé de la radio.

Remarque : Si vous avez effacé « Powerplayer » de la liste des appareils de votre téléphone portable, la reconnexion automatique ne pourra s'établir.

Recommencer l'appareillage Bluetooth

La fonction Bluetooth peut être gérée de différentes manières :

1. En mode Bluetooth, appuyez sur la touche Menu pour entrer dans le menu de réglages.
2. Tournez le bouton de Fréquence pour sélectionner l'option « Bluetooth Discoverable » et appuyez sur le bouton de Fréquence.
3. L'écran d'affichage affichera « Pairing » (Non connecté) et le Bluetooth de la radio sera alors disponible pour être connecté à un autre appareil mobile puisqu'il sera désormais en mode visible.

Remarque : « Bluetooth Discoverable » est l'option qui force le Bluetooth de la radio à se déconnecter de l'appareil mobile et à devenir visible pour un autre appareillage. Si aucun nouvel appareil est appareillé, le Bluetooth de la radio tentera automatiquement de se reconnecter au dernier appareil couplé lorsque la radio sera rallumée.

La fonction Auto-Power Management sera activée en mode Bluetooth. S'il n'y a pas de signal pendant plus de 15 minutes, la radio se mettra automatiquement en mode veille. Appuyez sur la touche On/Off pour enclencher la radio à nouveau.

MODE USB

NE JAMAIS UTILISER LE PORT USB OU LA PRISE AUX-IN DANS DES CONDITIONS HUMIDES OU PLUVIEUSES POUR EVITER QUE L'HUMIDITÉ PENETRE DANS LA RADIO! GARDER LA PROTECTION EN CAOUTCHOUC FERMEE DANS CES CONDITIONS.

Les fichiers MP3, AAC, FLAC et WAV contenus dans le périphérique de stockage USB peuvent être lus sur la radio.

Cette radio a été testée avec une large gamme de périphériques de stockage USB allant jusqu'à 32 Go. Cependant, de nombreux fabricants sont présents sur le marché, il n'est donc pas garanti que toutes les marques de cartes mémoire soient compatibles avec la radio. Le périphérique de stockage mémoire doit posséder un système de fichiers FAT ou FAT32 afin de pouvoir être utilisé avec la radio.

Les formats audios supportés sont les formats MP3, AAC, FLAC et WAV. La radio ne lit pas les de format comprenant une protection DRM.

L'emplacement pour le connecteur USB sont situés sur le panneau latéral de la radio sous la protection en caoutchouc. Assurez-vous que la protection en caoutchouc est bien fermée après usage afin d'éviter que l'humidité et la saleté ne pénètrent dans la radio.

Le périphérique de stockage USB ne doit pas être retiré pendant la lecture d'un fichier, les fichiers pouvant alors être endommagés ou corrompus.

Le périphérique de stockage USB ne sont pas inclus avec cette radio.

Remarque : Lorsque la radio lit un périphérique de stockage USB, elle consomme davantage de puissance et la charge des piles est donc interrompue pour assurer un fonctionnement normal de la radio et une lecture optimale du périphérique de stockage USB. Lorsque le périphérique de stockage USB est retiré, la charge des piles reprend normalement.

Insertion et retrait d'un périphérique de stockage USB

Insérez méticuleusement un périphérique de stockage USB dans le port USB. Pour retirer un périphérique de stockage USB, tirez simplement sur le périphérique.

Lecture de fichiers

1. Appuyez sur le bouton ON/OFF pour allumer la radio.
2. Appuyez sur le bouton SOURCE pour sélectionner le mode USB. L'écran affiche «READING» (en lecture). La lecture des fichiers du périphérique de mémoire par la radio peut prendre un certain temps.
3. Après avoir lu le périphérique de stockage USB, la radio commencera lire le premier fichier (chanson) du premier dossier. Si aucun périphérique de stockage USB n'est inséré, l'écran affichera « NO USB STICK ».
4. Pour mettre la lecture en pause, appuyez sur le bouton PLAY/PAUSE. Appuyez sur le bouton PLAY/PAUSE à nouveau pour reprendre la lecture.
5. Pour passer au fichier suivant, appuyez sur le bouton Avance rapide.
6. Pour relire le fichier précédent, appuyez sur le bouton Rembobiner.
7. Lorsque le fichier est en lecture, appuyez sur le bouton Avance rapide ou sur le bouton Rembobiner. Relâchez le bouton lorsque la partie désirée du fichier est atteinte.
8. Pour passer au dossier suivant, appuyez sur le bouton DOSSIER SUIVANT +.
9. Pour relire le fichier précédent, appuyez sur la touche DOSSIER PRECEDENT -.

Sélectionner un fichier

1. Appuyez et maintenez appuyé le bouton de Fréquence pendant quelques secondes jusqu'à ce que l'écran affiche le numéro de dossier en cours de lecture ainsi que le nombre total de dossiers sur la première ligne. La seconde ligne affiche le nom du dossier en cours de lecture.
2. Tournez le bouton de Fréquence pour rechercher le dossier souhaité. Appuyez sur le bouton de Fréquence pour sélectionner le dossier. L'écran affichera la première ligne du dossier sélectionné.

3. Tournez le bouton de Fréquence pour rechercher le fichier souhaité. Appuyez sur le bouton de Fréquence pour sélectionner le fichier. La radio commencera lire le fichier sélectionné.

La radio supporte un nombre limité de dossiers et de fichiers lors de la recherche :

Mode	Nombre max. de dossiers supportés	Nombre max. de fichiers supportés
Stop	999 (avec le nom de dossier)	9999 (avec le nom de fichier)
Play	999 (1-99 avec le nom de dossier) (100-999 sans le nom de dossier)	9999 (1-999 avec le nom de fichier) (1000-9999 sans le nom de fichier)

Mode lecture

Lorsque le périphérique de stockage USB est en lecture :

1. Appuyez sur le bouton MENU.
2. Tournez le bouton de Fréquence jusqu'à ce que l'écran affiche « Play mode » (mode lecture). Appuyez sur le bouton de Fréquence.
3. Tournez le bouton de Fréquence pour sélectionner le mode de lecture souhaité et appuyez sur le bouton de Fréquence.

La radio affichera les options suivantes :

Normal Play → Repeat 1 → Repeat Folder → Repeat All → Random

Normal play	
Repeat 1	Lecture répétée de la piste en cours
Repeat Folder	Joue en boucle les fichiers dans le dossier que vous êtes en train d'écouter.
Repeat All	Lecture répétée de toutes les pistes sur le dispositif de mémoire.
Shuffle	Les fichiers sur le dispositif de mémoire seront lus au hasard.

Le mode de lecture sélectionné est indiqué par un icône à droite sur la ligne du haut de l'écran d'affichage. Aucune icône n'est affichée lorsque la radio est en mode de lecture normal.

Fonction d'information

Pendant l'utilisation d'un périphérique de stockage, appuyez sur le bouton Info pour naviguer entre les informations suivantes (uniquement si ces informations sont présentes sur le fichier d'origine du périphérique) :

Statut de lecture -> Nom de l'artiste -> Nom de l'album -> Bitrate -> Nom de la chanson
-> Statut de lecture

MODE AUX IN

Une prise Aux In stéréo de 3,5 mm est prévue derrière la coiffe en caoutchouc, et permet d'y brancher des appareils audio externes tels que lecteur MP3 ou lecteur de CD (non fourni avec la radio).

1. Raccordez un lecteur externe à la prise Aux In.
2. Appuyez sur la touche Source pour sélectionner le mode AUX IN. "AUX IN" sera alors affiché à l'écran.
3. Allumez et démarrez le lecteur externe.
4. Réglez le volume de la radio et du lecteur externe au niveau d'écoute souhaité.
5. Assurez-vous que le couvercle en caoutchouc est à nouveau correctement fermé après utilisation, afin que l'humidité et la saleté ne puissent pas pénétrer dans la radio.

Remarque : N'utilisez jamais la prise AUX IN sous la pluie ou dans un environnement humide, de façon à éviter que de l'humidité pénètre dans la radio. Conservez dans ce cas la coiffe en caoutchouc toujours bien fermée.

La fonction de gestion automatique de l'alimentation sera activée en mode AUX IN. En l'absence de signal d'entrée à la prise AUX IN pendant plus de 15 minutes, la radio se mettra automatiquement en mode standby (veille). Pour rallumer la radio, appuyez sur la touche ON/OFF.

REGLAGE MANUEL DE L'HEURE ET DE LA DATE

Lorsqu'aucune touche n'est activée pendant 30 secondes, la radio quittera le mode de réglage de l'heure et l'heure réglée sera annulée.

1. Appuyez sur la **touche ON/OFF** pour allumer la radio.
2. Appuyez sur la touche Menu.
3. Tournez le bouton de Fréquence jusqu'à ce que "System Settings" soit affiché à l'écran et appuyez sur le bouton de Fréquence.
4. Tournez le bouton de Fréquence jusqu'à ce que "Time/Date" soit affiché à l'écran et appuyez sur le bouton de Fréquence.
5. Tournez le bouton de Fréquence jusqu'à ce que "Set Time/Date" soit affiché à l'écran et appuyez sur le bouton de Fréquence.
6. Les chiffres du jour clignoteront.
7. Tournez le bouton de Fréquences jusqu'à ce que le jour correct soit affiché à l'écran.
8. Appuyez sur le bouton de Fréquence. Les chiffres du mois clignoteront à l'écran.
9. Tournez le bouton de Fréquence pour sélectionner les chiffres du mois.
10. Appuyez sur le bouton de Fréquence. Les chiffres de l'année clignoteront à l'écran.
11. Tournez le bouton de Fréquence pour sélectionner les chiffres de l'année et appuyez le bouton de Fréquence. Les chiffres de l'heure clignoteront à l'écran.
12. Tournez le bouton de Fréquence pour sélectionner les chiffres de l'heure.
13. Appuyez sur le bouton de Fréquence. Les chiffres des minutes clignoteront à l'écran.

14. Tournez le bouton de Fréquence pour sélectionner les chiffres des minutes.
15. Appuyez sur le bouton de Fréquence pour confirmer la sélection.

FORMAT DE L'HEURE

Le format de l'heure peut être réglé sur l'affichage 12 heures ou 24 heures.

1. Appuyez sur la **touche ON/OFF** pour allumer la radio.
2. Appuyez sur la touche Menu.
3. Tournez le bouton de Fréquence jusqu'à ce que "System Settings" soit affiché à l'écran et appuyez sur le bouton de Fréquence.
4. Tournez le bouton de Fréquence jusqu'à ce que "Time/Date" soit affiché à l'écran et appuyez sur le bouton de Fréquence.
5. Tournez le bouton de Fréquence jusqu'à ce que "12/24 hour format" soit affiché à l'écran et appuyez sur le bouton de Fréquence.
6. Tournez le bouton de Fréquence à choisir "12" ou "24" heures, et appuyez sur le bouton de Fréquence pour confirmer votre sélection.

Mise à jour automatique de l'heure

Votre radio mettra normalement l'heure à jour automatiquement.

1. Appuyez sur la **touche ON/OFF** pour allumer la radio.
2. Appuyez sur la **touche Menu**.
3. Tournez le bouton de Fréquence jusqu'à ce que "System Settings" soit affiché à l'écran et appuyez sur le bouton de Fréquence.
4. Tournez le bouton de Fréquence jusqu'à ce que "Time/Date" soit affiché à l'écran et appuyez sur le bouton de Fréquence.
5. Tournez le bouton de Fréquence jusqu'à ce que "Time auto update" soit affiché à l'écran et appuyez sur le bouton de Fréquence.
6. Tournez le bouton de Fréquences pour circuler et éclairer les différents modes :

"Update from DAB"	MAJ depuis DAB
"Update from FM"	MAJ depuis FM
"No update"	Pas de mise à jour

7. Appuyez sur le bouton de Fréquence pour confirmer votre sélection

Remarque : Si le signal est suffisant et que vous sélectionnez les options "Update from DAB" ou "Update from FM", l'heure sera automatiquement mise à jour. La synchronisation de l'heure peut prendre quelques minutes.

FONCTION EQUALISER

Le son de la votre radio peut être ajusté selon vos goûts personnels en fonction de la musique que vous écoutez.

1. Appuyez sur la touche ON/OFF pour allumer la radio.
2. Appuyez sur la touche Menu.
3. Tournez le bouton de Fréquence jusqu'à ce que "System Settings" soit affiché à l'écran et appuyez sur le bouton de Fréquence.
4. Tournez le bouton de Fréquence jusqu'à ce que "Equaliser" soit affiché à l'écran et appuyez sur le bouton de Fréquence.
5. Tournez le bouton de Fréquences pour circuler et éclairer les différents modes. Appuyez sur le bouton de Fréquence pour confirmer votre sélection.

ATTENTION : Loudness (Sonorité) pour obtenir une compensation dans les basses et hautes fréquences. L'effet sera plus audible lorsque la radio est réglée à un faible volume (Dynamic Loudness).

Régler votre profil My EQ

Si les options equalizer ne vous conviennent pas, vous pouvez régler les basses et les aiguës selon cette procédure :

1. Appuyez sur la touche ON/OFF pour allumer la radio.
2. Appuyez sur la touche Volume pour entrer dans le menu "Equaliser" ; où
3. Appuyez sur la touche Menu.
4. Tournez le bouton de Fréquence jusqu'à ce que "System Settings" soit affiché à l'écran et appuyez sur le bouton de Fréquence.
5. Tournez le bouton de Fréquence ensuite celui-ci jusqu'à ce que "Equaliser" soit affiché à l'écran et appuyez sur le bouton de Fréquence
6. Tournez le bouton de Fréquence ensuite celui-ci jusqu'à ce que "My EQ profile setup" soit affiché à l'écran et appuyez sur le bouton de Fréquence
7. Pour ajuster le niveau des basses, tournez le bouton de Fréquences jusqu'à ce que 'Bass' (basses) soit éclairé à l'écran. Appuyez sur le bouton pour entrer dans le mode d'ajustement des basses.
8. Tournez le bouton jusqu'au niveau souhaité (entre -10 et +10). Le son changera à mesure que vous tournerez le bouton. Appuyez sur le bouton de Fréquence lorsque le réglage vous convient.
9. Pour ajuster le niveau des basses, tournez le bouton de Fréquences jusqu'à ce que 'Treble (aiguës) soit éclairé à l'écran. Appuyez sur le bouton pour entrer dans le mode d'ajustement des aiguës.
10. Tournez le bouton jusqu'au niveau souhaité (entre -10 et +10). Le son changera à mesure que vous tournerez le bouton. Appuyez sur le bouton de Fréquence lorsque le réglage vous convient.

Le "Dynamic Level" a le plus d'effet dans la zone dite de tons moyens et peut, si vous le souhaitez, donner une image sonore plus dure ou plus douce.

RÉGLAGE DE L'ALARME

Votre radio possède deux alarmes séparées qui peuvent être réglées pour vous réveiller en mode radio ou en mode buzzer. Si une coupure de courant survient, votre radio possède une mémoire intégrée qui sauvegarde vos réglages d'alarme.

Assurez-vous que l'heure est réglée correctement avant de régler votre alarme.

1. Avec votre radio, appuyez sur la **touche Menu** pour accéder au menu du mode à l'écoute. Tournez le **bouton de Fréquences** jusqu'à ce que 'Main menu' (menu principal) soit éclairé à l'écran. Appuyez sur le **bouton de Fréquences** pour entrer dans le menu principal.
2. Tournez le **bouton de Fréquences** jusqu'à ce que 'Alarm' soit sélectionné à l'écran. Appuyez sur le **bouton de Fréquences** pour consulter le réglage activé. Si aucun changement n'est requis, appuyez sur la **touche Menu** pour sortir.
3. Tournez le **bouton de Fréquences** jusqu'à ce que l'alarme souhaitée (1 ou 2) soit éclairée à l'écran. Appuyez sur le bouton de Fréquences pour entrer dans le réglage de l'alarme.
4. Tournez le **bouton de Fréquences** jusqu'à ce que 'Time' (Heure) soit éclairé à l'écran. Appuyez sur le **bouton de Fréquences** pour ajuster l'heure de l'alarme.
5. Tournez le **bouton de Fréquences** pour choisir l'heure de l'alarme. Appuyez sur le **bouton de Fréquences** pour confirmer le réglage.
6. Tournez le **bouton de Fréquences** pour choisir les minutes de l'alarme. Appuyez sur le **bouton de Fréquences** pour confirmer le réglage. L'écran reviendra au menu de réglage de l'alarme. Si le système son a été réglé pour utiliser un format de 12 heures, il y aura également une option pour régler AM ou PM pour l'heure de l'alarme.
7. Tournez le **bouton de Fréquences** pour éclairer 'Enable' (activer) et appuyez sur le **bouton de Fréquences**. L'écran affichera les options de fréquence pour l'alarme. Les options de fréquence pour l'alarme sont les suivantes :
'Off' - l'alarme sera désactivée
'Daily' - l'alarme sonnera tous les jours
'Once' - l'alarme sonnera une fois
'Weekends' - l'alarme sonnera seulement les weekends,
'Weekdays' - l'alarme sonnera uniquement les jours de la semaine. Tournez le bouton de Fréquences pour choisir l'option de fréquence de l'alarme souhaitée. Appuyez sur le bouton pour confirmer la sélection. Si vous choisissez de régler l'alarme sur Once, il vous faudra également régler la date en utilisant le **bouton de Fréquences**.
8. L'alarme peut être réglée en mode buzzer, radio DAB ou radio FM. Pour chaque mode radio, l'alarme radio sera réglée sur une des stations de radio enregistrées en présélection ou sur la dernière station de radio écoutée. Tournez le bouton de Fréquences pour éclairer l'option du mode pour l'alarme, puis appuyez sur le bouton de Fréquences si vous souhaitez la modifier. Tournez le **bouton de Fréquences** pour éclairer soit 'Buzzer' ou le mode de radio souhaité. Appuyez sur le **bouton de Fréquences** pour confirmer la sélection.
9. Si vous réglez l'alarme sur une option de radio, tournez le **bouton de Fréquences** pour éclairer l'option 'Preset:' (présélection) puis appuyez sur le bouton de Fréquences si vous souhaitez le changer. Choisissez entre la station de radio 'Last listened' (dernière écoute) ou entre les présélections 1 - 10. Naviguez jusqu'à l'option

souhaitée puis appuyez sur le **bouton de Fréquences** pour confirmer la sélection. Notez que vous pouvez seulement régler l'alarme sur une présélection qui a déjà été enregistrée.

10. Tournez le **bouton de Fréquences** jusqu'à ce que l'option 'Volume:' soit éclairée à l'écran puis appuyez sur le **bouton de Fréquences** si vous souhaitez la modifier. Le système son utilise le volume enregistré pour chaque alarme lorsqu'elle sonne. Tournez le **bouton de Fréquences** pour atteindre le volume souhaité puis appuyez sur le bouton pour confirmer le réglage.
11. Pour enregistrer les réglages d'alarme, tournez le **bouton de Fréquences** jusqu'à ce que 'Save' soit éclairé à l'écran. Appuyez sur le bouton de Fréquences pour enregistrer les réglages de l'alarme. Votre radio affichera 'Alarm saved' (alarme sauvegardée) et retournera à la liste des alarmes avec le nouveau réglage d'alarme affiché à l'écran. Si vous préférez ne pas sauvegarder les réglages, appuyez sur la touche Menu. Les alarmes actives sont affichées à l'écran avec l'indicateur au bas de l'écran et sur l'écran de l'heure lorsque le système son est en mode veille.

Remarque: Si vous faites une erreur à une étape du réglage de l'alarme, utilisez la touche Menu pour retourner à l'écran précédent.

LORSQUE L'ALARME SONNE

L'alarme buzzer ou l'alarme radio sonnera aux heures sélectionnées pendant 60 minutes sauf si elle est désactivée entre temps. Le volume utilisé pour la sonnerie sera comme spécifié pendant la procédure de réglage de l'alarme. Si la radio ne peut pas se connecter à la station de radio choisie, l'alarme buzzer sera déclenchée à la place.

Pour désactiver l'alarme, appuyez sur la **touche On/Off** pour repasser en mode veille. L'icône de l'alarme clignotera au bas de l'écran et la radio repassera automatiquement en mode veille lorsque les 60 minutes seront écoulées.

Remarque: Si la radio est allumée à cause de l'alarme, vous pouvez contrôler les fonctions basiques telles que le volume et les présélections de stations.

ACTIVATION DE L'ALARME EN MODE VEILLE

Lorsque la radio est connectée au secteur et en veille, appuyez répétée sur la **touche Source** pour activer ou désactiver les alarmes 1 et 2.

DÉSACTIVER LES ALARMES

1. Pour désactiver une alarme seule, entrez dans le menu de réglages de l'alarme et tournez le **bouton de Fréquences** jusqu'à ce que l'alarme souhaitée soit éclairée à l'écran. Appuyez sur le **bouton de Fréquences**.
2. Tournez le **bouton de Fréquences** jusqu'à ce que l'option 'Enable:' (activer) soit éclairé à l'écran. Appuyez sur le **bouton de Fréquences**.
3. Tournez le **bouton de Fréquences** pour éclairer 'Off' et appuyez sur le **bouton de Fréquences**.
4. Tournez le **bouton de Fréquences** jusqu'à ce que l'option 'Save' soit éclairée puis appuyez sur le **bouton de Fréquences** pour sauvegarder le nouveau réglage. L'alarme choisie sera alors désactivée.

FONCTION REPETITION

1. L'alarme buzzer ou l'alarme radio peut être coupée pendant 5 minutes en appuyant sur le **bouton de Fréquences**. Si vous souhaitez étendre la durée de la répétition, c'est possible. Appuyer de nouveau sur le bouton prolongera le temps de répétition jusqu'à 5, 10, 15 ou 30 minutes.
2. Pendant que l'option répétition est active, le temps restant est affiché à l'écran, près de l'icône clignotante.
3. Pour annuler l'option répétition pendant que l'alarme est suspendue, appuyez sur la **touche on/off**. L'écran affichera brièvement un message 'Alarm Off' (alarme désactivée).

MINUTERIE SOMMEIL

Votre radio peut être réglée de façon à s'éteindre après que le temps soit écoulé. L'option de minuterie peut être ajustée entre 5 et 120 minutes dans des intervalles de 5 minutes.

1. Appuyez sur la **touche ON/OFF** pour allumer la radio.
2. Appuyez sur la touche Menu et tournez le bouton de Fréquence jusqu'à ce que "Main menu" soit affiché à l'écran et appuyez sur le bouton de Fréquence.
3. Tournez le bouton de Fréquence ensuite celui-ci jusqu'à ce que "Sleep" soit affiché à l'écran et appuyez sur le bouton de Fréquence.
4. Tournez le bouton de Fréquences jusqu'à ce que le temps souhaité soit sélectionné. Appuyez sur le bouton de Fréquences pour confirmer la sélection. L'option de la minuterie sommeil peut être réglée entre 5 et 120 minutes, ou sur Off.

Votre radio passera en mode veille après que le temps soit écoulé. Un logo indique l'activation de l'option en bas de l'écran. L'indicateur affiche également le temps restant avant que la radio passe en mode veille.

Pour annuler le minuteur avant que le temps choisi soit écoulé et pour éteindre le système son, appuyez sur la touche On/Off pour éteindre la radio manuellement.

SELECTION DE LA LANGUE

La radio peut être réglée de façon à ce que l'affichage soit dans la langue de votre choix.

1. Appuyez sur la touche ON/OFF pour allumer la radio.
2. Appuyez sur la touche Menu et tournez le bouton de Fréquence jusqu'à ce que "System settings" soit affiché à l'écran.
3. Appuyez sur le bouton de Fréquence et tournez ensuite celui-ci jusqu'à ce que "Language" (Langue) soit affiché à l'écran.
4. Appuyez sur le bouton de Fréquence pour entrer dans le menu de sélection de la langue.
5. Tournez le bouton de Fréquence pour sélectionner la langue souhaitée. Le réglage standard est l'anglais.
6. Appuyez sur le bouton de Fréquence pour confirmer votre sélection.

MISE À JOUR DU LOGICIEL

De temps en temps, de nouvelles fonctionnalités logicielles pour votre radio peuvent être développées. Le Powerplayer est donc conçu pour pouvoir mettre à jour le logiciel interne via une connexion USB.

Ne lancez pas de mise à jour à moins que le service client ne vous le recommande. La mise à jour du logiciel peut supprimer toutes les stations de radio et les paramètres d'alarme.

VERSION DU LOGICIEL

Il n'est pas possible de modifier l'affichage de la version du logiciel. Cet affichage est donné uniquement à titre d'information

1. Appuyez sur la **touche ON/OFF** pour allumer la radio.
2. Appuyez sur la touche Menu et tournez le bouton de Fréquence jusqu'à ce que "System settings" soit affiché à l'écran.
3. Appuyez sur le bouton de Fréquence et tournez ensuite celui-ci jusqu'à ce que "SW version" (Version du logiciel) soit affiché à l'écran.
4. Appuyez sur le bouton de Fréquence pour voir la version du logiciel.
5. Appuyez de nouveau sur le bouton de Fréquence pour revenir au menu standard de la radio.

SYSTEM RESET

Lorsque la radio ou l'affichage ne fonctionne pas correctement ou en l'absence d'affichage, suivez la procédure ci-dessous.

1. Appuyez sur la touche ON/OFF pour allumer la radio.
2. Appuyez sur la touche Menu.
3. Tournez le bouton de Fréquence jusqu'à ce que "System setting" soit affiché à l'écran.
4. Appuyez sur le bouton de Fréquence et tournez ensuite celui-ci jusqu'à ce que "Factory reset" (Réglages d'usine) soit affiché à l'écran.
5. Appuyez sur le bouton de Fréquence et tournez ensuite celui-ci pour sélectionner "Yes" ("Oui") ou "No" ("Non").
6. Appuyez sur le bouton de Fréquence pour confirmer votre sélection.
7. Une réinitialisation complète de la radio sera alors effectuée. La mémoire de stations présélectionnées sera effacée et tous les réglages personnels seront annulés. Les réglages d'usine seront ensuite restaurés. Le message "Restarting" (BIENVENUE A LA RADIO NUMERIQUE) sera affiché à l'écran et la radio effectuera ensuite automatiquement un balayage de la plage de fréquences DAB et FM.

En cas de perturbations provoquées par une décharge électrostatique, procédez à la réinitialisation de la radio comme décrit ci-dessus. En cas d'échec, retirez la fiche du cordon d'alimentation de la prise de courant et enlevez les piles. Rebranchez ensuite le cordon d'alimentation et réinsérez les piles dans la radio.

ECLAIRAGE DE L'ECRAN

Configuration du rétro-éclairage de l'écran d'affichage LCD

1. Appuyez sur la touche ON/OFF pour allumer la radio.
2. Appuyez sur la touche menu puis tournez le bouton de Fréquence jusqu'à ce que l'écran affiche « System settings ».
3. Appuyez sur le bouton de Fréquence ; tournez le bouton de Fréquence jusqu'à ce que l'écran affiche « Backlight » (LCD éclairage).
4. Appuyez sur le bouton de Fréquence pour entrer dans le menu de réglage du rétro-éclairage de l'écran d'affichage LCD.
5. Tournez le bouton de Fréquence pour sélectionner « Radio on » afin de garder le rétro-éclairage continuellement allumé lorsque la radio fonctionne sur secteur.
6. Ou tournez le bouton de Fréquence pour sélectionner « Radio standby » afin que lorsque vous utilisez la radio sur secteur.
7. Appuyez sur le bouton de Fréquence pour confirmer votre choix.
8. Tournez le bouton de Fréquence pour sélectionner high/medium/low/off.
9. Appuyez sur le bouton de Fréquence pour confirmer votre choix.

GARANTIE

Ce produit est garanti pendant deux ans.

AVERTISSEMENT : LA GARANTIE PREND FIN LORSQUE LE BOITIER DE LA RADIO A ETE OUVERT OU LORSQUE LA RADIO A ETE MODIFIEE DE QUELQUE MANIERE QUE CE SOIT PAR L'UTILISATEUR FINAL.

La garantie de la radio ne couvre pas :

- Les dommages et le bris résultant d'une utilisation non correcte, d'un usage abusif, d'une négligence, de modifications, d'accidents ou de réparations non autorisées.
- L'usure normale en cours d'utilisation.

N'OUVREZ JAMAIS LE BOITIER DE L'APPAREIL. LE CONSTRUCTEUR N'ACCEPTERA AUCUNE RESPONSABILITE POUR UN DOMMAGE RESULTANT D'UNE MAUVAISE UTILISATION. LA PLAQUE SIGNALÉTIQUE EST SITUÉE AU DESSOUS DE L'APPAREIL.

CARACTÉRISTIQUES

Sources de courant

Courant secteur : 230 V ~ 50/60hz
Batterie Lithium polymère intégrée : 11.1 v, 4000mAh

Plage de fréquences

DAB 174.928 – 239.200 MHz
FM 87,5 – 108 MHz

Caractéristiques électroniques

Sortie USB : Maximum 5V, 1A
Haut-parleur : 1 x 76mm
Puissance de sortie: 1 x 15 watts
Prise Aux In : 3,5 mm Stéréo
Prise casque : 3,5 mm, stéréo
Système d'antenne : Antenne DAB
Antenne FM

Bluetooth

Version 4.1 Supports pour profils Bluetooth A2DP, AVRCP et HFP.

La société se réserve le droit de modifier ces caractéristiques sans préavis.

Protection de l'environnement



Ce produit est fabriqué avec des pièces et des matériaux de qualité, susceptibles d'être réutilisés et recyclés. Lorsque ce produit a atteint la fin de sa vie utile, ne le jetez pas avec les ordures ménagères ordinaires, mais confiez-le à un point de collecte et de recyclage d'appareils électriques et électroniques. Le symbole ci-contre figure à cet effet sur le produit, dans le mode d'emploi ainsi que sur l'emballage. Veuillez-vous informer auprès des autorités communales au sujet des points de collecte les plus proches de chez vous. Aidez à protéger l'environnement en recyclant les produits usagés.

La radio est déparasitée conformément aux directives EU en vigueur.

Ce produit satisfait aux directives européennes 2005/32/CE et 2014/53/EU.

La radio satisfait à la réglementation en matière de sécurité DIN EN 60065 (VDE 0860) et dès lors à la réglementation internationale en matière de sécurité IEC 60065.

Ne jamais ouvrir le boîtier de la radio. Le fabricant décline toute responsabilité en cas de dommages résultant d'une utilisation non correcte ou abusive de la radio.

La plaque signalétique se trouve sur la face inférieure de la radio.

INHOUDSOPGAVE

Belangrijke algemene veiligheidsinstructies	3
Stroomvoorziening	4
Gebruik op netstroom	4
Lithium batterij gebruiken en laden	4
Voorzorgsmaatregelen gebruiker	5
Het apparaat voor de eerste keer gebruiken	6
Bedieningselementen	7
DAB+ Digitale Radio modus	11
De radio bedienen	11
Een DAB-zender selecteren	11
Secundaire diensten	11
Weergavemodi	12
Het vinden van nieuwe zenders	12
Handmatig afstemmen	12
Dynamic Range Control (DRC) instellingen	13
Niet-beschikbare zenders verwijderen (snoeien)	13
FM Radio modus	14
De radio bedienen	14
Handmatig afstemmen	14
RDS-informatie	14
Weergavemodi	15
Scan gevoeligheid instelling - FM	15
Voorkeurzenders	15
Voorkeurzenders opslaan in DAB-en FM-modi	15
Voorkeurzenders oproepen in DAB-en FM-modi	16
Bluetooth	16
Bluetooth koppelen met uw mobiele telefoon	17
Muziek afspelen vanaf uw mobiele telefoon	18
Weergavemodi	18
Device List – Afspelen vanaf een apparaat waarmee eerder is gekoppeld	18
Bluetooth koppelen opnieuw starten	19
USB-modus	19
Een USB-geheugenapparaat invoegen en verwijderen	20
Muziekbestanden afspelen	20
Bestand zoeken	20
Afspeelmodus	21
Infofunctie	21
Aux-in modus	21
De klok instellen	22
Tijdnotatie	22
Automatische update	23
Equalizer	23
Uw “My EQ” profiel instellen	24
De wekker instellen	24
Als het alarm klinkt	26
Wekker activeren in Standby modus	26
Het alarm uitschakelen	26
Snooze timer	26
Slaaptimer	27
Taal	27
Software-update	27
Software versie	28
System Reset	28
Display verlichting	28
Garantie	29
Specificaties	29
Voeding	29
Frequentiebereik	29
Circuit kenmerken	29
Bluetooth	30
Opmerking over milieubescherming	30

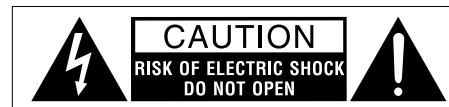

WAARSCHUWING!

DE GARANTIE VERVALT INDIEN DE BEHUIZING VAN HET APPARAAT GEOPEND IS OF INDIEN HET APPARAAT DOOR DE EINDGEBRUIKER OP ENIGERLEI WIJZE GEMODIFICEERD OF VERANDERD IS! OPEN NOOIT DE BEHUIZING. DE PRODUCENT AANVAART GEEN AANSPRAKELIJKHEID VOOR SCHADE EN/OF LETSEL VEROORZAAKT DOOR ONJUIST GEBRUIK. HET TYPEPLAATJE VINDT U OP DE ONDERZIJDE VAN HET APPARAAT.



De Bluetooth® markering en logo's zijn geregistreerde handelsmerken die eigendom zijn van Bluetooth SIG, Inc. en elk gebruik van deze markering en logo's is onder licentie.

BELANGRIJKE ALGEMENE VEILIGHEIDSinSTRUCTIES

1. Lees deze instructies.
2. Bewaar deze instructies goed.
3. Neem alle waarschuwingen in acht.
4. Volg alle aanwijzingen op.
5. Reinig het uitsluitend met een droge doek.
6. Blokkeer geen ventilatieopeningen en plaats het toestel volgens de instructies.
7. Plaats het niet in de buurt van warmtebronnen zoals verwarmingen, ventilatiekleppen, ovens en andere apparaten (incl. versterkers) die warmte afgeven.
8. Beschadig niet de ten behoeve van de veiligheid gepoolde of gearde stekkers. Een gepoolde stekker bezit twee contacten, een is breder dan de andere. Een gearde stekker bezit twee contacten en een derde pen voor de aarding. Het brede contact of de derde pin dienen voor uw veiligheid. Mocht de meegeleverde stekker niet in uw stopcontact passen, neem dan voor het vervangen van het verouderde stopcontact contact op met een elektricien.
9. Bescherm de stroomkabel, opdat hierop niet gelopen wordt en er geen beschadigingen of knikken optreden aan de stekker, aan het stopcontact of op de plek waar de stekker uit het toestel komt.
10. Gebruik uitsluitend de door de fabrikant aangegeven onderdelen/accessoires.
11. Gebruik het toestel uitsluitend met de door de fabrikant aangegeven of samen met het toestel gekochte wagentjes, standards, driepoten, klemmen of tafel. Wanneer u een wagen gebruikt, wees dan voorzichtig bij het bewegen van de combinatie wagen/toestel om letsel door omvallen te vermijden.
12. Koppel het toestel van de stroomvoorziening af bij onweer of wanneer het langere tijd niet wordt gebruikt.
13. Laat iedere vorm van onderhoud door gekwalificeerd personeel verrichten. Een onderhoud is noodzakelijk wanneer het toestel aan de stroomkabel of stekker beschadigd werd, wanneer er vloeistof of voorwerpen in het toestel zijn binnengedrongen, wanneer het toestel aan regen of vochtigheid was blootgesteld en wanneer het niet normaal functioneert resp. gevallen is.
14. Stel het toestel noch aan regen noch aan vochtigheid bloot om het gevaar voor brand of het risico van een elektrische schok te reduceren.
15. Verwijder de afdekking niet. In het binnenste bevinden zich geen onderdelen waarvoor een onderhoud noodzakelijk is.
16. Geen voorwerpen op het apparaat plaatsen welke een bron zijn van open vlammen.
17. Gebruik bij het gebruik in de open lucht op regenachtige dagen of bij vochtig weer uitsluitend batterijen om een elektrische schok te vermijden. Om elektrische schok te voorkomen, als de radio blootgesteld is geweest aan regen of water, dienen zowel het snoer als de stekker volledig gedroogd te worden alvorens de stekker in het stopcontact wordt gestoken.
18. De netstekker moet dicht bij het toestel en steeds toegankelijk zijn, zodat in geval van nood (bijv. om het toestel van het stroomnet te scheiden) alleen de stekker uit het stopcontact moet worden getrokken.
19. De productinformatie is te vinden op de onderzijde van het toestel.
20. Dit apparaat is voorzien van bescherming tegen spattend water (IP65).
21. In geval van storing ten gevolge van Electro-statische ontlading of piekspanning, verwijder de stroombron en sluit deze daarna weer aan.
22. Het apparaat moet gebruikt worden in een gemiddeld klimaat.
23. Om mogelijke gehoorschade te voorkomen niet op een hoog volume gedurende een lange periode luisteren.
24. Een omgeving met lijnstoring / radiosensitiviteit kan bij de radio stringen veroorzaken. Dit zal automatisch weer normaliseren wanneer de lijnstoring / radiosensitiviteit is gestopt.“



STROOMVOORZIENING

Gebruik op netstroom

1. Zorg ervoor dat de spanning correct is voordat u de stekker van het netsnoer in het stopcontact steekt.
2. De kabel- en stekker-opbergmogelijkheid, die zich aan de achterzijde van de radio bevindt, dient ervoor om de stroomkabel en de stekker op te bergen wanneer u de radio niet gebruikt of wanneer deze op de ingebouwde accu speelt.

Opmerking:

Om de **Powerplayer** volledig van het stroomnet af te koppelen moet de stekker volledig uit het stopcontact worden getrokken. De stekker en stroomkabel dienen daarvoor altijd bereikbaar te zijn met directe toegang.

In geval van storing door elektrostatische ontlading of piekspanning (burst), verwijdert u de stekker uit het stopcontact en sluit u de stekker na ongeveer een minuut weer aan.

LITHIUM BATTERIJ GEBRUIKEN EN LADEN

Opmerking voor het eerste gebruik: voordat u de Powerplayer de eerste keer gebruikt, dient u de batterij volledig op te laden.

De **Powerplayer** kan worden gebruikt op de ingebouwde lithium batterij. Tijdens het gebruik van de ingebouwde batterij zal het geschatte energieniveau van de batterij worden weergegeven in het display van de radio.

Als het batterijniveau zeer laag is en/of het batterijsymbool knippert op het display, moet de ingebouwde batterij zo snel mogelijk worden opgeladen om de normale werking van de **Powerplayer** voort te zetten.

De laadtijd van een lege naar volledige batterij is ongeveer 5-6 uur (bij kamertemperatuur met de radio in de standby-modus). De **Powerplayer** kan worden opgeladen in de standby-modus en tijdens het gebruik. Tijdens het gebruik is de oplaadtijd langer dan in de standby-modus.

De Powerplayer zal, voor extra veiligheid, niet beginnen met opladen wanneer de batterij al vol is of bijna vol is.

Opmerking over de speelduur van de ingebouwde Lithium batterij: De te behalen speelduur op de ingebouwde Lithium batterij hangt af van vele factoren zoals: gekozen volumeniveau, soort muziek (muziek met veel bas verbruikt meer stroom), gekozen muziekbron, gekozen EQ-instelling, omgevingstemperatuur en de leeftijd van de batterij. Afhankelijk van deze factoren is een speelduur te behalen van ongeveer 18 tot 24 uur op een gemiddeld volume.

OPMERKING OVER DE LEVENSDUUR VAN DE INGEBOUWDE LITHIUM BATTERIJ:

Wanneer u de **Powerplayer** langere tijd niet gebruikt, laad dan altijd eerst de ingebouwde Lithium batterij volledig op. De optimale levensduur van de batterij zal worden verkregen door het apparaat na elk gebruik steeds op te laden, ook als het

apparaat slechts gedeeltelijk is ontladen. De levensduur van de batterij zal worden verkort indien het apparaat met een lege batterij gedurende langere tijd niet zal worden gebuikt.

WAARSCHUWING:

Probeer de ingebouwde Lithium batterij niet te vervangen. Wanneer u twijfelt aan de staat van de ingebouwde Lithium batterij, neemt u dan contact op met de serviceafdeling voor verdere assistentie.

WAARSCHUWING:

Er bestaat gevaar voor explosie, wanneer de ingebouwde Lithium batterij foutief wordt vervangen. Stel de ingebouwde Lithium batterij niet bloot aan een buitensporig grote hitte zoals bijv. fel zonlicht, vuur of iets dergelijks. De ingebouwde Lithium batterij mag niet door verbranding of via het normale huisvuil worden verwijderd. Wegwerpbatterijen dienen indien mogelijk bij een recyclage-centrum te worden afgegeven.



VEILIGHEIDSINFORMATIE VOOR DE INGEBOUWDE LITHIUM BATTERIJ

De ingebouwde, oplaadbare Lithium batterij van dit apparaat staat garant voor een langdurige stroomvoorziening. Zelfs Lithium batterijen kunnen echter een punt bereiken waar ze niet meer opnieuw kunnen worden opgeladen. Als de batterij ook na verschillende pogingen niet meer kan worden opgeladen, dan kan deze defect of leeg zijn. Neem in dit geval contact op met service@perfectpro.eu voor informatie over reparaties. Als u niet wilt dat wij de ingebouwde batterij vervangen, dan moet u gebruikte batterijen/apparaten afvoeren in overeenstemming met de wet- en regelgeving in uw regio. Daarnaast kunt u voor het afvoeren contact opnemen met lokale elektronikawinkels of recyclingcentra.

Vorzorgsmaatregelen gebruiker

- Controleer of de kamertemperatuur tussen 0°C – 45° C (32° - 113° Fahrenheit) ligt voordat u de batterij oplaadt.
- Probeer de plastic behuizing of andere delen van het apparaat niet te demonteren, omdat de materialen binnen in het apparaat giftig kunnen zijn en mogelijk uw huid en kleren kunnen beschadigen.
- De batterij mag niet worden doorboord, geplet, aangepast, gegooid of worden blootgesteld aan onnodige schokken, omdat het verkeerd behandelen van de batterij in dit apparaat kan leiden tot een risico op brand, explosie en chemische brandwonden.
- De batterij niet achterlaten, opladen of gebruiken in een auto in direct zonlicht of in de buurt van vuur of een andere warmtebron.
- De batterij niet onderdompelen in, werpen in of bevochtigen met (zee) water.
- Gebruik of laad de batterij niet op als deze abnormaal warm lijkt te zijn, als de batterij verkleurd of vervormd is of als er abnormale omstandigheden worden geconstateerd tijdens het gebruik, het opladen of het opbergen.
- Laat een batterij die wordt opgeladen niet onbeheerd achter. Houd de batterij uit de buurt van baby's en kinderen.

HET APPARAAT VOOR DE EERSTE KEER GEBRUIKEN

1. Plaats de radio op een vlakke ondergrond.
2. Zet de antenne, die zich bovenop de radio bevindt, rechtop.
3. Steek de stekker in het stopcontact. De radio zal vanzelf opstarten en enkele seconden in het display "Perfectpro Powerplayer" weergeven en automatisch het DAB- en FM-frequentiebereik scannen.
4. Als de scan is voltooid, worden de 10 sterkste FM-zenders en de eerste 10 DAB-zenders opgeslagen in het voorkeuze-geheugen. De radio schakelt over naar stand-by met de bijgewerkte tijd en datum op het display.
5. Als er geen radiosignaal gevonden is, zal de klok niet bijgewerkt worden. Het kan nodig zijn om de radio te verplaatsen naar een positie voor een betere ontvangst.

BEDIENINGSELEMENTEN

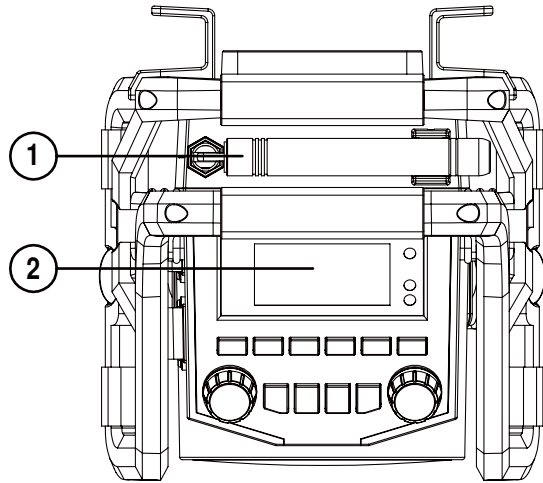

1. Antenne
2. LCD Display

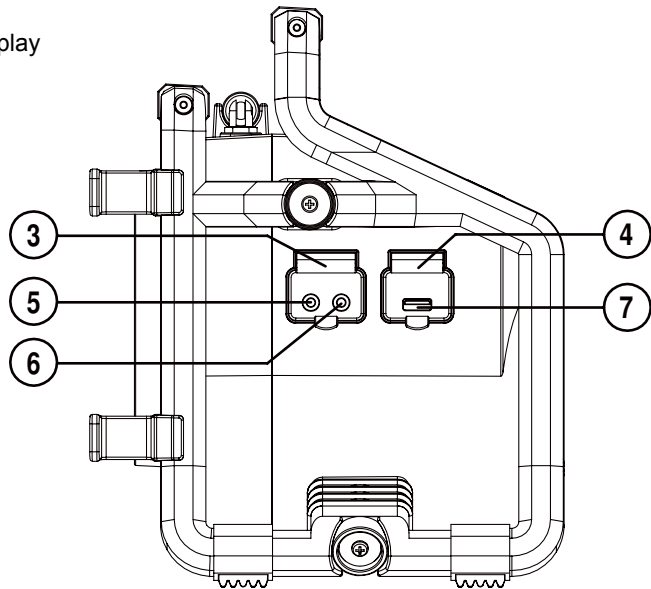

3. Rubberen afdekking Hoofdtelefoon / Aux-in
4. Rubberen afdekking USB aansluiting
5. Hoofdtelefoon uitgang
6. Aux ingang
7. USB aansluiting

BEDIENINGSELEMENTEN

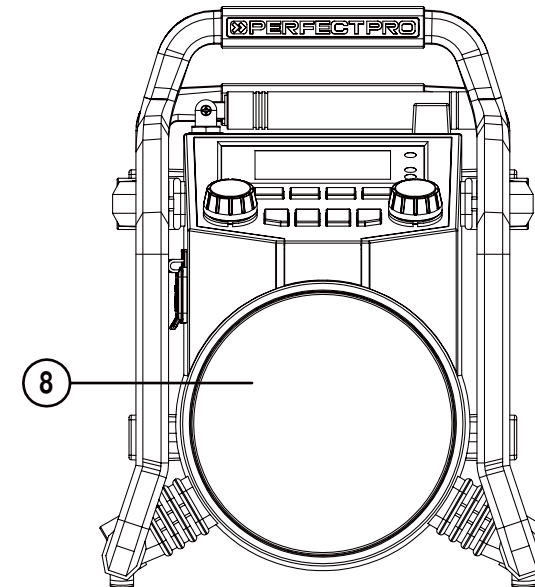

8. Luidspreker

BEDIENINGSELEMENTEN

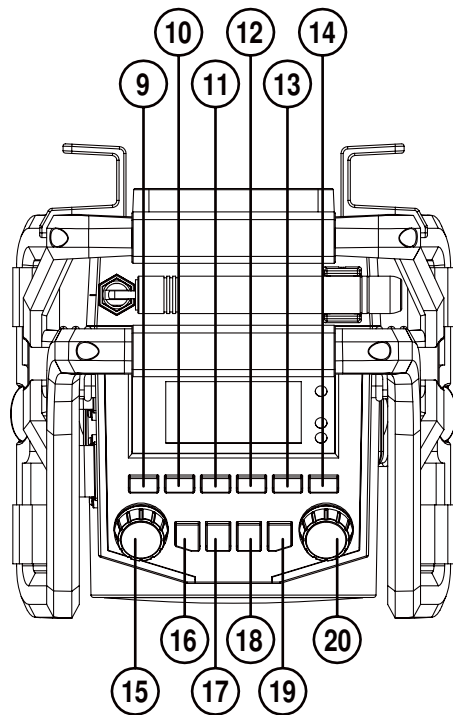

- 9. Voorkeuze 1
- 10. Voorkeuze 2
- 11. Voorkeuze 3 / Vorige
- 12. Voorkeuze 4 / Volgende
- 13. Voorkeuze 5 / Afspelen / Pauze
- 14. Voorkeuze
- 15. Volume / Equaliser knop
- 16. Aan/uit knop (power)
- 17. Menu
- 18. Audiobron (source)
- 19. Info
- 20. Tuning/select knop

BEDIENINGSELEMENTEN

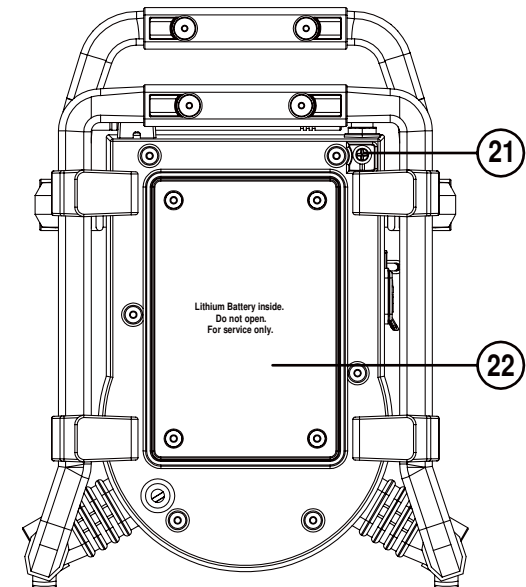

- 21. Antenne schroef
- 22. Batterij compartiment

DAB+ DIGITALE RADIO MODUS

De radio bedienen

1. Zet de antenne rechtop en druk op de **Aan/uit knop** om de radio in te schakelen.
2. Als dit de eerste keer is, zal de radio in de DAB-modus staan.
3. De eerste zender (in numerieke-alfa volgorde: 0... 9... A... Z) in de lijst met gevonden zenders zal worden afgespeeld. Het display zal de zendernaam weergegeven. Als de radio eerder is gebruikt, zal de laatst beluisterde zender afgespeeld worden.
4. Als geen zendersignaal is gevonden zal "Geen zenders beschikbaar" worden weergegeven. Het kan dan nodig zijn om de radio te verplaatsen naar een andere positie met een betere radio-ontvangst. U kunt dan een nieuwe scan uitvoeren om zenders te zoeken. Zie verderop "**Het vinden van nieuwe zenders**".

Een DAB-zender selecteren

1. Druk op de **Aan/uit knop** om de radio in te schakelen.
2. Het display geeft de naam van de geselecteerde zender weer.
3. Draai de **Tuning/select knop** om door de lijst met beschikbare zenders te bladeren.
4. Als de gewenste zendernaam op het display verschijnt, drukt u op de **Tuning/select knop**.

Opmerking: Als na het selecteren van een zender het display weergeeft "Service niet beschikbaar", kan het noodzakelijk zijn om de radio naar een positie te verplaatsen die betere ontvangst geeft.

Secundaire diensten

1. Bepaalde zenders hebben een of meer secundaire diensten. Als een zender een secundaire dienst heeft, dan zal de secundaire dienst in de zenderlijst verschijnen onder de hoofdzender. Om naar een secundaire dienst te luisteren draait u aan de **Tuning/select knop** om de gewenste secundaire dienst te kiezen.
2. Druk op de **Tuning/select knop** om de secundaire dienst te selecteren. De meeste secundaire diensten worden niet voortdurend uitgezonden en als de geselecteerde dienst niet beschikbaar is, wordt de radio opnieuw afgestemd op de bijbehorende primaire service.

Weergavemodi

In de DAB-modus kan de radio een reeks informatie op het display weergeven.

Druk op de **Info knop** om door de verschillende opties te bladeren.

- | | |
|---------------------------|---|
| a. Tekst | Toont tekstberichten, zoals de artiest- of tracknaam, telefoonnummer, verkeersberichten, etc. |
| b. Programma type | Toont het soort zender waarnaar geluisterd wordt, zoals pop, klassiek, nieuws, etc. |
| c. Signaalsterkte | Toont de signaalsterkte van de huidige zender. Het ongevuld blokje geeft het minimum signaalniveau aan dat nodig is voor een goede ontvangst. |
| d. Multiplex & frequentie | Toont de naam van de DAB-multiplex waar de huidige zender toe behoort evenals de uitzendfrequentie. |
| e. Bitrate & audiotype | Toont de digitale bitrate en audio codeer-informatie voor de huidige zender. |
| f. Datum | Toont de huidige datum. |

Het vinden van nieuwe zenders

Als u uw radio wilt gebruiken voor DAB-ontvangst op een nieuwe locatie, of als er geen zenders worden gevonden tijdens de initiële scan, dan kunt u deze procedure volgen om uw radio naar beschikbare DAB-zenders te laten scannen.

1. Druk op de **Audiobron knop** om naar de DAB-modus te gaan.
2. Druk op de **Tuning/select knop**, de radio zal een scan uitvoeren van de DAB band III.

De zenderteller zal worden opgehoogd als er nieuwe zenders worden gevonden.

Handmatig afstemmen

Handmatig afstemmen geeft u de mogelijkheid om direct zenders te kiezen in de DAB Band III.

1. Druk op de **Menu knop**, het display zal "Manual tune" weergeven, druk dan op de **Tuning/select knop**.
2. Draai de **Tuning/select knop** om het gewenste DAB-frequentie te zoeken. Druk op de **Tuning/select knop** om de gekozen frequentie af te stemmen.
3. De signaalsterkte balk geeft het ontvangst niveau van de zender aan. Het open blokje geeft het minimum signaal-niveau aan wat nodig is voor een goede ontvangst.
4. Als een DAB-signaal gevonden is, toont het display de signaalsterkte. Alle nieuw gevonden zenders zullen worden toegevoegd aan de zenderlijst.

5. Druk op de **Tuning/select knop** om terug te keren naar de normale weergave.

Dynamic Range Control (DRC) instellingen

Dynamic Range Control (ook bekend als DRC) kan zachte geluiden makkelijker hoorbaar maken, wanneer uw radio wordt gebruikt in een lawaaige omgeving door het dynamisch bereik van het audiosignaal te verminderen.

1. Druk in de DAB-modus op de **Menu knop**, op het display wordt "Manual tune" weergegeven.
2. Draai de **Tuning/select knop** totdat op het display "DRC" wordt weergegeven. Druk op de **Tuning/select knop**.
3. Draai de **Tuning/select knop** om de vereiste DRC-instelling te selecteren (standaard is OFF).

DRC OFF	DRC is uitgeschakeld, uitgezonden DRC zal worden genegeerd.
DRC High	DRC is ingesteld zoals verzonden door de uitzender.
DRC Low	DRC niveau is ingesteld op ½ van datgene wat de uitzender verzendt.

4. Druk op de **Tuning/select knop** om de instelling te bevestigen. Het display gaat terug naar de normale weergave.

Opmerking: Niet alle DAB-uitzendingen maken gebruik van de DRC-functie. Als de uitzending geen ondersteuning biedt aan DRC, dan zal de DRC-instelling op de radio geen effect hebben.

Niet-beschikbare zenders verwijderen (snoeien)

Als u zich verplaatst naar een ander gebied of land kunnen bepaalde zenders niet meer beschikbaar zijn. Ook kunnen bepaalde zenders stoppen met uitzenden of van frequentie veranderen. Zenders die niet gevonden kunnen worden of die lang niet zijn ontvangen, worden in de zenderlijst gemarkeerd met een vraagteken.

1. Druk in de DAB-modus op de **Menu knop**, toont het display "Manual tune".
2. Draai de **Tuning/select knop** totdat het display "Prune" toont.
3. Druk op de **Tuning/select knop**.
4. Draai de **Tuning/select knop** om te kiezen tussen "Yes" of "No" (standaard is No). Selecteer "Yes" om deze functie in te schakelen indien nodig anders selecteer "No".
5. Druk op de **Tuning/select knop** om uw instelling te bevestigen. Het display gaat terug naar het normale radio display.

Opmerking: Als u uw radio heeft verplaatst naar een ander gebied of land, dan moet u ook opnieuw naar zenders zoeken (zie de paragraaf 'Nieuwe zenders zoeken')

FM RADIO MODUS

De radio bedienen

1. Druk op de **Aan/uit knop** om de radio in te schakelen.
2. Selecteer de FM-band door op de **Audiobron knop** te drukken.
3. Bij het eerste gebruik zal de zender van voorkeuze 1 worden afgespeeld. Als de radio eerder gebruikt werd dan speelt de laatst beluisterde zender af.
4. Om zenders te zoeken, drukt u op de **Tuning/select knop**. De radio zoekt en stopt onmiddellijk wanneer hij een zender met voldoende signaalsterkte vindt.
5. Na enkele seconden wordt de zendernaam bijgewerkt en weergegeven als RDS-informatie wordt ontvangen.
6. Om een volgende zender te zoeken, drukt u opnieuw op de **Tuning/select knop**.
7. Om zenders in tegenovergestelde richting te zoeken, draait u de **Tuning/select knop** met de klok mee (om te scannen van lage frequentie naar hoge frequentie) of linksom (om te scannen van hoge frequentie naar lage frequentie) en druk daarna op de **Tuning/select knop**.
8. Wanneer het einde van het frequentiebereik is bereikt, begint de radio opnieuw te zoeken vanaf het tegenovergestelde einde van het frequentiebereik.

Handmatig afstemmen

1. Druk op de **Aan/uit knop** om de radio in te schakelen.
2. Selecteer de FM-band door op de **Audiobron knop** te drukken.
3. Draai de **Tuning/select knop** voor het instellen van de gewenste FM-zender. De radio zal de frequentie in stappen van 50 kHz veranderen.
4. Draai de rubberen antenne om de beste ontvangst te krijgen. Als er RDS-informatie beschikbaar is, dan zal het display na een aantal seconden de zendernaam weergeven.
5. Wanneer het einde van het frequentiebereik is bereikt, begint de radio opnieuw te zoeken vanaf het tegenovergestelde einde van het frequentiebereik.

RDS-informatie

RDS (Radio Data System) is een informatiesysteem dat behalve het normale FM-radioprogramma onhoorbare digitale informatie meezendt. Wanneer de radio een RDS-zender ontvangt en de ontvangst voldoende sterk is, verschijnt de naam van de zender in het display. Het kan even duren tot deze RDS-informatie beschikbaar is.

Weergavemodi

Wanneer u naar een FM-zender met RDS-systeem luistert, drukt u meermaals op de **Info knop** om door de RDS-informatie te lopen. Dit functioneert alleen wanneer het niveau van de ontvangst voldoende sterk en helder is.

- | | |
|-------------------------|---|
| a. Radio tekst. (RT) | Toont tekstberichten, zoals de artiest- of tracknaam, telefoonnummer, verkeersberichten, etc. |
| b. Programma type (PTY) | Toont het soort zender waarnaar geluisterd wordt, zoals pop, klassiek, nieuws, etc. |
| c. Frequentie | Toont de frequentie van de huidige zender. |
| d. Datum | Toont de huidige datum. |

Scan gevoeligheid instelling - FM

De radio scant normaal alle FM-zenders inclusief diegene met een zwakker signaal. U kunt de scan functie echter ook instellen dat deze alleen de zenders met een sterk signaal voor een goede ontvangst vindt.

1. Druk op de **Aan/uit knop** om de radio in te schakelen.
2. Selecteer de FM-band door op de **Audiobron knop** te drukken.
3. Druk op de **Menu knop**, in het display wordt "Scan setting" weergegeven.
4. Druk op de **Tuning/select knop**, in het display wordt "Strong stations only?" weergegeven.
5. Draai de **Tuning/select knop** om te kiezen tussen "Yes" of "No" (standaard is Yes). De "Yes" optie zorgt ervoor dat de radio alleen de sterke zenders vindt bij het scannen.
6. Druk op de **Tuning/select knop** om uw instelling te bevestigen. Het display gaat terug naar het normale radio display.

VOORKEURZENDERS

Voorkeurzenders opslaan in DAB-en FM-modi

Deze radio beschikt over 20 voorkeuze-geheugens, 10 voor DAB en 10 voor FM. Het voorkeuze-geheugen wordt opgeslagen in de radio als de stroombron onderbroken wordt.

Voor Preset 1-5:

1. Druk op de **Aan/uit knop** om de radio in te schakelen.
2. Druk op de **Audiobron knop** om de gewenste band te selecteren (FM of DAB).
3. Stel de gewenste zender in.
4. Houd de gewenste **Voorkeuze knop (1-5)** ingedrukt tot het display bijvoorbeeld "Preset 01 saved" toont.
5. Herhaal stap 3 en 4 voor de overige voorkeuzezenders.

Voor preset 6-10:

1. Druk op de **Aan/uit knop** om de radio in te schakelen.
2. Druk op de **Audiobron knop** om de gewenste band te selecteren (FM of DAB).
3. Stel de gewenste zender in.
4. Houd de **Voorkeuze knop** ingedrukt tot het display de lijst met voorkeuzezenders toont.
5. Draai de **Tuning/select knop** totdat u de gewenste plaats voor de voorkeuzezender heeft bereikt (1-10).
6. Druk op de **Tuning/select knop** om de voorkeuzezender op te slaan.

In het geheugen opgeslagen voorkeuze-zenders kunnen op de bovenstaande wijze weer worden overschreven.

Voorkeurzenders oproepen in DAB-en FM-modi

Voor Voorkeuze 1-5:

1. Druk op de **Aan/uit knop** om de radio in te schakelen.
2. Druk op de **Audiobron knop** om de gewenste band te selecteren (FM of DAB).
3. Druk kort op de gewenste **Voorkeuze knop (1-5)**. Op het display wordt "P1" aan het einde van de eerste regel weergegeven.

Voor Voorkeuze 6-10:

1. Druk op de **Aan/uit knop** om de radio in te schakelen.
2. Druk op de **Audiobron knop** om de gewenste band te selecteren (FM of DAB).
3. Druk kort op de **Voorkeuze knop** tot het display de lijst met voorkeuzezenders toont.
4. Draai de **Tuning/select knop** totdat u de gewenste voorkeuzezender heeft bereikt (1-10).
5. Druk op de **Tuning/select knop** om de voorkeuze zender te selecteren.

BLUETOOTH

In de Bluetooth modus op uw **Powerplayer** kunt u de audio, audio van video en streaming muziek afspelen vanaf een Bluetooth geschikt apparaat zoals een mobiele telefoon, computer, tablet, etc. via de speakers van uw radio.

- Wanneer een Bluetooth geschikt apparaat zoals uw **Powerplayer** in de 'discoverable' modus staat, kunnen andere apparaten deze zien en verbinden.
- 'Bluetooth pairing' komt tot stand wanneer twee apparaten de benodigde informatie met elkaar hebben uitgewisseld.
- Het blauwe Bluetooth verbonden LED knippert met korte intervallen wanneer er geen verbinding is of wanneer de **Powerplayer** verbinding probeert te maken met een eerder verbonden apparaat. Wanneer een apparaat is gekoppeld met de radio, zal het LED met lange intervallen knipperen.

De kwaliteit van de Bluetooth verbinding is afhankelijk van de verbonden Bluetooth apparaten. Controleer de Bluetooth mogelijkheden van het apparaat voordat u verbinding maakt met de **Powerplayer**. Niet alle opties zijn op alle gekoppelde apparaten beschikbaar.

Een Bluetooth verbinding werkt tot een afstand van ongeveer 10 meter. Wanneer twee apparaten moeten verbinden is een afstand van 2 tot 3 meter het beste. De aanwezigheid van andere Bluetooth apparaten kan de verbinding storen.

Bluetooth is een korte-golf radioverbinding systeem en is ontworpen om te communiceren in normale formaat kamers en kantoren. De werking van Bluetooth tussen verschillende kamers is zeer sterk afhankelijk van de constructie van het gebouw.

De verbinding van Bluetooth kan sterk worden beïnvloed wanneer het signaal door massieve objecten heen moet. Personen, stenen en betonnen muren, grote meubelstukken of boekenkasten zullen de Bluetooth verbinding in meer of mindere mate beïnvloeden. Glas, dunne wanden en hout hebben minder invloed maar kan wel merkbaar zijn. Metalen pijpen, metalen frames en huis-bekabeling heeft ook een negatief effect op de kwaliteit van de verbinding. Wanneer u een slechtere verbinding ervaart, kunt u het beste de Bluetooth apparaten iets dichterbij elkaar plaatsen.

WiFi-netwerken en mobiele telefoonnetwerken gebruiken golven die overeenkomen met Bluetooth. Deze kunnen elkaar negatief beïnvloeden. Indien u dit merkt dient u de apparaten opnieuw te positioneren.

Bluetooth stelt uw Powerplayer in staat om audio te ontvangen van een grote verscheidenheid aan mobiele telefoons, computers en tablets. U kunt slechts met 1 apparaat verbinding maken op hetzelfde moment. Uw radio ondersteunt de volgende Bluetooth profielen en functies:

- Uw **Powerplayer** ondersteunt A2DP (Advanced Audio Distribution profile) welke audio in stereo streamt naar uw radio vanaf andere Bluetooth apparaten. SBC en AAC-audio codecs worden ondersteunt.
- Uw **Powerplayer** ondersteunt AVRCP (Audio Video Remote Control Profile) waardoor u via uw radio de afspeelbron kunt bedienen.

Opmerking: Sommige mobiele telefoons verbreken tijdelijk de verbinding met uw radio wanneer er een telefoongesprek wordt gestart of ontvangen. Sommige apparaten dempen ook het geluid van de Bluetooth audio stream wanneer er een sms, e-mail of ander bericht wordt ontvangen. Dit duidt niet op een probleem met uw radio.

Bluetooth koppelen met uw mobiele telefoon

1. Druk op de **Aan/uit knop** om de radio in te schakelen.
2. Selecteer Bluetooth-modus door op de **Audiobron knop** te drukken.
3. Het display toont "Pairing" wanneer de radio nog niet is gekoppeld aan uw mobiele telefoon.

4. Open op uw mobiele telefoon het Bluetooth menu en zoek naar het apparaat "**Powerplayer**" (Bluetooth-koppeling instructies kunnen per type mobiele telefoon anders zijn, raadpleegt u de handleiding van uw mobiele telefoon).
5. Wanneer de Bluetooth koppeling succesvol is, zal het display "Connected" tonen.
6. Hierna geeft het display de naam van de aangesloten mobiele telefoon weer.

Muziek afspelen vanaf uw mobiele telefoon

1. Druk op de **Aan/uit knop** om de radio in te schakelen.
2. Selecteer Bluetooth-modus door op de **Audiobron knop** te drukken.
3. Start het afspelen van muziek met behulp van de mediaspeler op de gekoppelde mobiele telefoon.
4. De weergave kan worden bediend vanaf de mobiele telefoon of door op de **◀◀**, **▶▶** en **▶|| Knoppen** (Voorkeuze knop 3, 4 en 5) op de radio te drukken.
5. Nadat het afspelen van muziek is gestart, wordt de naam van het nummer weergegeven op het display.

Weergavemodi

In de Bluetooth-modus kan de radio een reeks informatie op het display weergeven.

Druk op de **Info knop** om door de verschillende opties te bladeren.

- a. Titel Toont de naam van de artiest van de huidige track.
- b. Artiest Toont de naam van de artiest van de huidige track.
- c. Album Toont de naam van het album waarvan het huidige nummer afkomstig is.

Device List – Afspelen vanaf een apparaat waarmee eerder is gekoppeld

Op de radio kunt u in de apparatenlijst een apparaat selecteren om opnieuw mee te verbinden.

De namen van de gekoppelde apparaten worden weergegeven wanneer deze op het apparaat zijn ingesteld. Raadpleeg hiervoor de handleiding van uw mobiele apparaat.

U raadpleegt de apparaten lijst als volgt:

1. Druk in de Bluetooth-modus op de **Menu knop**.
2. Draai de **Tuning/select knop** tot "View Details" wordt weergegeven; Druk op de **Tuning/select knop** om de instelling te selecteren.
3. Draai de **Tuning/select knop** tot "Paired Device List" wordt weergegeven; Druk op de **Tuning/select knop** om te selecteren.
4. Draai de **Tuning/select knop** om in de lijst het gewenste apparaat te selecteren.
5. Druk op de **Tuning/select knop** om de Bluetooth-verbinding te starten. De **Powerplayer** zal automatisch verbinding maakt met het gekozen apparaat.

Opmerking: De Powerplayer kan tot 8 apparaten onthouden waarmee eerder is gekoppeld. Als er met meer dan 8 apparaten zijn gekoppeld, dan zal het apparaat waarmee het langst niet is gekoppeld worden gewist uit het geheugen.

Opmerking: Wanneer u "Powerplayer" uit uw lijst van gekoppelde apparaten op uw mobiele telefoon heeft verwijderd, zult u niet automatisch opnieuw kunnen verbinden.

Bluetooth koppelen opnieuw starten

De Bluetooth functie kan op verschillende manieren ingesteld worden:

1. Druk in de Bluetooth-modus op de **Menu knop**.
2. Draai de **Tuning/select knop** om "Bluetooth Discoverable" te selecteren en druk op de **Tuning/select knop**.
3. Het display toont "Pairing" en de radio is gereed voor het maken van een nieuwe Bluetooth verbinding.

Opmerking: "BT Discoverable" is de optie om de Bluetooth verbinding met uw mobiele telefoon direct te verbreken. De radio zoekt nu naar een nieuw apparaat om verbinding mee te maken. Indien er geen nieuwe verbinding tot stand wordt gebracht zal de radio automatisch proberen te verbinden met het laatste apparaat, wanneer de radio uit en terug aan wordt geschakeld.

De Auto-Power managementfunctie wordt geactiveerd in Bluetooth modus. Als er gedurende een periode van meer dan 15 minuten, geen of zwak signaal binnenkomt, dan zal de radio automatisch overschakelen naar stand-by modus. Als u op de Aan/uit knop drukt zal de radio terug aan gaan.

USB MODUS

GEBRUIK DE USB-INGANG NOOIT IN REGENACHTIGE OF VOCHTIGE OMSTANDIGHEDEN OM TE VOORKOMEN DAT VOCHT IN DE RADIO BINNENKOMT EN OM ZO MOGELIJKE KORTSLUITING TE VOORKOMEN. HOUD ALTIJD DE RUBBEREN AFDICHTING GOED AFGESLOTEN IN DEZE ONSTANDIGHEDEN.

USB-geheugen apparaten kunnen worden gebruikt met de radio voor het afspelen van MP3, AAC, FLAC en WAV-bestanden.

De radio is getest met een reeks van USB-sticks tot 32GB. Er zijn echter vele verschillende varianten USB-sticks en er kan niet worden gegarandeerd dat alle apparaten werken met deze radio. Een geheugenapparaat moet gebruik maken van het FAT16 of FAT32 bestandssysteem om te kunnen werken met deze radio.

Audioformaten welke worden ondersteund zijn MP3, AAC, FLAC en WAV. Het afspelen van bestanden met codering of bestanden van elk formaat met DRM-beveiliging is niet mogelijk.

De USB-aansluiting zit aan de zijkant van de radio achter de rubberen bedekking. Zorg ervoor dat de rubberen bedekking goed is afgesloten om te voorkomen dat er vocht en stof in de radio kunnen komen.

De USB-stick niet verwijderen tijdens het afspelen. Dit kan schade veroorzaken aan de USB-stick of de bestanden onleesbaar maken.

USB-stick is niet meegeleverd met de radio.

Opmerking: Wanneer de radio afspeelt vanaf een USB-stick, zal vanwege het extra stroomverbruik wat hiermee gepaard gaat, de laadfunctie worden uitgeschakeld. Wanneer de USB-stick is verwijderd, zal de radio weer normaal laden.

Een USB-geheugenapparaat aansluiten en verwijderen

Sluit voorzichtig een USB-stick aan op de USB-aansluiting. Om de USB-stick te verwijderen trekt u voorzichtig aan de USB-stick.

Muziekbestanden afspelen

1. Druk op de **Aan/uit knop** om de radio in te schakelen.
2. Druk op de **Audiobron knop** om de USB-modus te selecteren. Het display toont "Loading... Please wait". Het neemt enige tijd in beslag voor alle mappen en bestanden van het geheugen apparaat zijn gelezen.
3. Na het lezen van het USB-geheugenapparaat, zal de radio beginnen te spelen met het eerste bestand in de eerste map. Als er geen USB-geheugenapparaat is geplaatst, wordt in het display "NO USB STICK" weergegeven.
4. Om het afspelen te onderbreken drukt u op de **▶||** (Voorkeuze 5) Knop. Druk nogmaals op de **▶||** (Voorkeuze 5) knop om het afspelen weer te hervatten.
5. Om naar het volgende bestand te gaan, drukt u op de **▶▶|** (Voorkeuze 4) knop.
6. Om naar het vorige bestand te gaan, drukt u op de **||◀◀** (Voorkeuze 3) knop.
7. Om binnen het bestand vooruit of achteruit te spelen, houdt u de **▶▶|** (Voorkeuze 4) knop of **||◀◀** (Voorkeuze 3)-knop ingedrukt tot de gewenste positie is bereikt.
8. Om naar de volgende map te gaan, druk op de Map + (Voorkeuze 2) Knop.
9. Om naar de vorige map te gaan, druk op de Map - (Voorkeuze 1) Knop.

Bestand zoeken

1. Druk op de **Menu knop** om naar het menu te gaan.
2. Draai de **Tuning/select knop** om in de gewenste map te selecteren. Druk op de **Tuning/select knop**. Op het display wordt het eerste bestand van de geselecteerde map weergegeven.
3. Draai de **Tuning/select knop** om het gewenste bestand te selecteren. Druk op de **Tuning/select knop**. De radio zal beginnen met het geselecteerde bestand af te spelen.

De radio ondersteunt een beperkt aantal mappen en bestanden in de zoekfunctie:

Modus	Max. aantal mappen	Max. aantal bestanden
Stop	999 (met mapnaam)	9999 (met bestandsnaam)
Afspelen	999 (1-99 met mapnaam) (100-999 zonder mapnaam)	9999 (1-999 met bestandsnaam) (1000-9999 zonder bestandsnaam)

Afspeelmodus

Tijdens het afspelen van een USB-stick

1. Druk op de **Menu Knop**,
2. Draai de **Tuning/select knop** tot "Music setting" is geselecteerd. Druk op de **Tuning/select knop**.
3. Draai de **Tuning/select knop** om de gewenste afspeelmodus te selecteren en druk op de **Tuning/select knop** om te bevestigen.

De radio heeft de volgende opties:

Normal play → Repeat one track → Repeat one folder → Repeat all → Shuffle

Normal play	
Repeat one track	Herhaalt het bestand waar u naar luistert.
Repeat one folder	Herhaalt de bestanden in de map waar u naar luistert.
Repeat all	Herhaal alle bestanden op de USB-stick.
Shuffle	Speel alle bestanden uit alle mappen af in willekeurige volgorde.

De geselecteerde afspeelmodus wordt rechtsboven in het display weergegeven middels een icoon. Er wordt geen icoon weergegeven wanneer de normale afspeelmodus is geselecteerd.

Infofunctie

Druk tijdens het afspelen van een USB-stick op de Info toets om door de volgende weergavemodi te bladeren: (enkel wanneer de informatie beschikbaar is in de betreffende bestanden)

Speeltijd → Naam artiest → Album naam → Bitrate van de muziek → Bestandsnaam → Speeltijd

AUX IN MODUS

Achter de rubberen afdekking bevindt zich een 3,5mm stereo Aux in ingang voor het aansluiten van een extern audioapparaat zoals bijvoorbeeld een MP3-speler of een Cd-speler (niet meegeleverd).

1. Verbind een audiobron met de **Aux in ingang**.
2. Druk op de **Audiobron knop** om Aux In te kiezen. Het display geeft "AUX In" aan.
3. Speel de externe speler af.
4. Stel het volume van zowel de radio als de speler in op het gewenste luisterniveau.
5. Zorg ervoor dat de rubberen afdekking na het gebruik weer goed wordt gesloten, zodat er geen vocht of vuil in de radio kan binnendringen.

Opmerking: Gebruik de Aux in ingang nooit in de regen of in een vochtige omgeving om te voorkomen dat er vocht binnendringt in de radio! Houd de rubberen afdekking altijd gesloten in deze omstandigheden.

De Auto-Power managementfunctie wordt geactiveerd in de AUX IN modus. Als er gedurende 15 minuten geen of zwak signaal ontvangen wordt door de Aux in ingang dan schakelt de radio vanzelf naar de standby-stand. Het apparaat kan weer aangezet worden door op de **Aan/uit knop** te drukken.

DE KLOK INSTELLEN

De klok kan worden ingesteld in het menu. Wanneer er gedurende 30 seconden lang geen toetsen worden ingedrukt verlaat de radio de instellingsmodus van de klok en de instelling wordt gewist.

1. Druk op de **Aan/uit knop** de radio inschakelen.
2. Druk op de **Menu knop**.
3. Draai de **Tuning/select knop** en "System settings" en druk op de **Tuning/select knop**.
4. Draai de **Tuning/select knop** om "Time/Date" te selecteren en druk op de knop om te bevestigen.
5. Selecteer "Set Time/Date" en druk op de **Tuning/select knop**.
6. De dag knippert op het display.
7. Draai de **Tuning/select knop** om de huidige dag in te stellen.
8. Druk op de **Tuning/select knop** om te bevestigen, de maand knippert.
9. Draai de **Tuning/select knop** om de huidige maand in te stellen.
10. Druk op de **Tuning/select knop** om te bevestigen, het jaartal knippert.
11. Draai de **Tuning/select knop** om het huidige jaar in te stellen, het uur knippert.
12. Draai de **Tuning/select knop** om het uur in te stellen.
13. Druk op de **Tuning/select knop** om te bevestigen, de minuten knipperen.
14. Draai de **Tuning/select knop** om de minuten in te stellen.
15. Druk op de **Tuning/select knop** om de klokinstelling te bevestigen en te voltooien.

TIJDNOTATIE

De tijdnotatie kan worden ingesteld op 12-uur of 24-uurs weergave.

1. Druk op de **Aan/uit knop** om de radio in te schakelen.
2. Druk op de **Menu knop**.
3. Draai de **Tuning/select knop** om "System settings" te selecteren en druk op de **Tuning/select knop**.
4. Draai de **Tuning/select knop** om "Time/Date" te selecteren en druk op de **Tuning/select knop**.
5. Draai de **Tuning/select knop** om "12/24 hour format" te selecteren en druk op de **Tuning/select knop**.
6. Draai de **Tuning/select knop** om "12" of "24" uur te selecteren, druk vervolgens nogmaals op de **Tuning/select knop** om te bevestigen en de instelling te voltooien.

Automatische update

De radio kan tijd informatie van het DAB- of FM-signaal synchroniseren.

1. Druk op de **Aan/uit knop** om de radio in te schakelen.
2. Druk op de **Menu knop**.
3. Draai de **Tuning/select knop** om "System settings" te selecteren en druk op de **Tuning/select knop** om het menu te openen.
4. Draai de **Tuning/select knop** om "Time/Date" te selecteren en druk op de **Tuning/select knop**.
5. Draai de **Tuning/select knop** om "Time auto update" te selecteren en druk op de **Tuning/select knop**.
6. Draai de **Tuning/select knop** om te kiezen uit:

"Update from DAB" De datum wordt gesynchroniseerd vanaf de huidige DAB-zender.

"Update from FM" De datum wordt gesynchroniseerd vanaf de huidige FM-zender.

"No update" De radio voert geen synchronisatie uit van de datum/tijd.

7. Druk nogmaals op de **Tuning/select knop** om de instelling te bevestigen en te voltooien.

Opmerking: Bij een voldoende signaal en bij de keuze voor "Update from DAB" of "Update from FM" optie, wordt de tijd automatisch bijgewerkt. Tijdsynchronisatie kan enkele minuten duren.

EQUALIZER

Het geluid van de **Powerplayer** kan worden aangepast aan uw persoonlijke smaak. U kunt Loudness aan of uit schakelen of in de MY EQ modus de treble en bass niveaus naar uw wens instellen.

1. Druk op de **Aan/uit knop** om de radio in te schakelen.
2. Druk op de **Menu knop**.
3. Draai de **Tuning/select knop** om "System settings" te selecteren en druk op de **Tuning/select knop**.
4. Draai de **Tuning/select knop** tot "Equaliser" is gemarkeerd, druk op de **Tuning/select knop**.
5. Draai de **Tuning/select knop** om te kiezen voor Loudness On, Loudness Off of MyEQ.

Opmerking: De Loudness-functie zorgt voor compensatie op de lagere en hogere geluidsfrequenties. Het effect zal het best hoorbaar zijn als de radio is ingesteld op een lager volumeniveau (Dynamic Loudness)

Uw MyEQ profiel instellen

Als u aangepaste Treble-en Bass-instelling wilt kiezen, volgt u de onderstaande stappen.

1. Druk op de **Aan/uit knop** om de radio in te schakelen.
2. Druk op de **Volume/equalizer knop** om het "Equaliser" menu te openen; of
3. Druk op de **Menu knop** om het huidige menu weer te geven.
4. Draai de **Tuning/select knop** om "System settings" te selecteren en druk op de **Tuning/select knop**.
5. Draai de **Tuning/select knop** tot "Equaliser" is geselecteerd, druk op de **Tuning/select knop** om te bevestigen.
6. Draai de **Tuning/select knop** tot "My EQ-profile setup" is geselecteerd en druk vervolgens nogmaals op de **Tuning/select knop**.
7. Draai de **Tuning/select knop** om "Bass" te selecteren en druk vervolgens op de **Tuning/select knop** om Bass in te stellen.
8. Draai de **Tuning/select knop** voor het aanpassen van het Bass-niveau van "-10" tot "+ 10", Druk nogmaals op de **Tuning/select knop** om de Bass-instelling te bevestigen.
9. Als u treble wilt instellen, draait u de **Tuning/select knop** tot "Treble" is geselecteerd, druk vervolgens op de **Tuning/select knop** om het Treble-niveau in te stellen.
10. Draai de **Tuning/select knop** om het niveau van de hoge tonen van "-10" tot "+ 10" aan te passen; Druk nogmaals op de **Tuning/select knop** om de Treble-instelling te bevestigen.
11. Indien u het zogenaamde Dynamic Level wenst in te stellen in het "My EQ profile setup", draait u de **Tuning/select knop** tot "Dynamic Level" is geselecteerd en drukt u vervolgens op de **Tuning/select knop** om in het instellingsmenu hiervan te komen.
12. Draai de **Tuning/select knop** om het niveau aan te passen aan uw voorkeur. Druk nogmaals op de **Tuning/select knop** om de instelling te bevestigen.

Het "Dynamic Level" heeft het meeste effect in het zogenaamde midden tonen gebied en kan naar wens hierdoor een harder of een zachter geluidsbeeld geven.

DE WEKKER INSTELLEN

Uw radio heeft twee aparte alarmen die kunnen worden ingesteld om u te wakken met muziek of het zoemalarm. In het geval van stroomonderbreking zal het ingebouwde geheugen van uw radio de alarminstellingen onthouden.

Zorg dat de tijd goed is ingesteld voordat u de wekker instelt.

1. Druk met de radio ingeschakeld op de **Menu knop** om naar het menu van de huidige modus te gaan. Draai aan de **Tuning/select knop** tot 'Main menu' is geselecteerd op het display. Druk op de **Tuning/select knop** om het menu te openen.

2. Draai de **Tuning/select knop** tot 'Alarm' is geselecteerd op het display. Druk op de **Tuning/select knop** om de huidige instellingen van de wekker te zien. Wanneer u niets wilt aanpassen druk op de **Menu knop** om terug te keren.
3. Draai de **Tuning/select knop** tot de gewenste Alarm (1 of 2) is geselecteerd op het display. Druk op de **Tuning/select knop** om de instellingen te openen.
4. Draai de **Tuning/select knop** tot 'Time' is geselecteerd op het display. Druk op de **Tuning/select knop** om de tijd in te stellen.
5. Draai de **Tuning/select knop** om het gewenste uur te kiezen. Druk op de **Tuning/select knop** om te bevestigen.
6. Draai de **Tuning/select knop** om de gewenste minuten te kiezen. Druk op de **Tuning/select knop** om te bevestigen. Het display keert terug naar het vorige menu
7. Draai de **Tuning/select knop** om 'Enable' te selecteren en druk op de **Tuning/select knop**. Het display toont de opties voor de alarmfrequentie. De opties voor alarmfrequentie zijn: 'Off' - het alarm zal worden uitgeschakeld, 'Daily' – het alarm zal elke dag klinken, 'Once' – het alarm zal één keer klinken, 'Weekends' – het alarm zal alleen in de weekenden klinken, 'Weekdays' – het alarm zal alleen op weekdays klinken. Draai de **Tuning/select knop** om het gewenste alarm te selecteren. Selecteer Off om het alarm uit te schakelen. Druk op de **Tuning/select knop** om de selectie te bevestigen. Als u het alarm instelt op Once (eens) dan moet u ook de datum instellen met behulp van de **Tuning/select knop**.
8. Het alarm kan worden ingesteld op zoemer, DAB-radio of FM-radio. Het radioalarm kan voor elke radiomodus worden ingesteld op een van de zenders die zijn opgeslagen als voorkeurszenders of op de zender waar het meest recentelijk naar is geluisterd. Draai aan de **Tuning/select knop** om de om de huidige 'Modus' voor het alarm te selecteren, druk vervolgens op de **Tuning/select knop** als u de instelling wilt veranderen. Druk op de **Tuning/select knop** om 'Buzzer' of de gewenste modus te selecteren. Druk op de **Tuning/select knop** om de selectie te bevestigen.
9. Draai, als u het alarm instelt op een radio-optie, aan de **Tuning/select knop** om de optie 'Preset:' te selecteren en druk vervolgens op de **Tuning/select knop** als u de instelling wilt veranderen. Kies uit de 'Last listened' radiozender of uit de voorkeurszenders 1 – 10 Scroll naar de gekozen optie en druk ter bevestiging op de **Tuning/select knop**. Merk op dat u bij het instellen van het alarm alleen gebruik kunt maken van een voorkeurszender die al is opgeslagen.
10. Draai aan de **Tuning/select knop** tot de optie 'Volume:' is geselecteerd op het display en druk op de **Tuning/select knop** als u de instelling wilt veranderen. De radio gebruikt de opgeslagen volume-instelling voor elk alarm. Stel het gewenste volume in met behulp van de **Tuning/select knop** om de instelling te bevestigen.
11. Draai, om de alarminstellingen op te slaan, aan de **Tuning/select knop** tot 'Save' is geselecteerd. Druk op de **Tuning/select knop** om de alarminstellingen op te slaan. Uw radio zal 'Alarm saved' tonen en vervolgens teruggaan naar de alarmlijst, de nieuwe alarminstelling wordt getoond op het display. Druk, als u de instellingen niet wilt opslaan, op de **Menu knop**. Er zal 'Alarm not saved' worden getoond op het display. Actieve alarmen worden getoond met kleine alarmindicators aan de bovenkant van de afspelerweergave en de onderkant van de klokweergave in de Standby modus.

Opmerking: Als u een vergissing maakt tijdens het instellen van de alarmen, gebruik dan de **Menu knop** om terug te keren naar het vorige scherm.

ALS HET ALARM KLINKT

Het zoemer- of radioalarm zal op de geselecteerde tijden voor 60 minuten klinken, tenzij geannuleerd. Het volume dat tijdens het instellen van het alarm is ingesteld zal worden gebruikt voor het alarm. Als de radio geen verbinding kan maken met de ingestelde radiozender, dan zal in plaats daarvan de zoemer worden gebruikt.

Druk om een alarm te annuleren op **Aan/uit knop** om terug te keren naar de Standby modus. Het alarmicoontje zal knipperen op het display en de radio zal automatisch terugschakelen naar de Standby modus wanneer de 60 minuten zijn verstreken.

Opmerking: Wanneer de radio is ingeschakeld door een alarm, kunt u de basisfuncties bedienen, echter geen functies die verband houden met de **Tuning/select knop**, daar deze tijdens het afgaan van het alarm dient als Snooze knop.

WEKKER ACTIVEREN IN STANDBY MODUS

Druk, wanneer de radio is verbonden met netstroom en in standby modus staat, op de **Audiobron knop (source)** om Alarm 1 en Alarm 2 in- of uit te schakelen.

HET ALARM UITSCHAKELEN

1. Open, om een enkel alarm uit te schakelen, het menu alarminstellingen en draai aan de **Tuning/select knop** tot het gewenste alarm is geselecteerd op het display en druk vervolgens ter bevestiging op de **Tuning/select knop**.
2. Draai aan de **Tuning/select knop** tot de optie 'Enable:' is geselecteerd op het display. Druk op de **Tuning/select knop**.
3. Draai aan de **Tuning/select knop** om 'Off' te selecteren en druk op de **Tuning/select knop**.
4. Draai aan de **Tuning/select knop** tot de optie 'Save' is geselecteerd op het display en druk daarna op de **Tuning/select knop** om de nieuwe instelling op te slaan. Het geselecteerde alarm zal nu worden uitgeschakeld.

SNOOZE TIMER

1. Het zoemer- of radioalarm kan voor 5 minuten worden gedempt door op de **Tuning/select knop** te drukken. Als u een langere snooze-duur wilt, dan kan deze worden verlengd. Druk nogmaals op de **Tuning/select knop** terwijl de snooze-functie actief is om de snooze-tijd in te stellen op 5, 10, 15 of 30 minuten.
2. De resterende snooze-tijd wordt als de snooze-timer actief is naast het knipperende alarmicoontje getoond.
3. Druk op de **Aan/uit knop** om de snooze-timer te annuleren als het alarm is gedempt. Het display zal kort de melding 'Alarm Off' tonen.

SLAAPTIMER

Uw radio kan worden ingesteld om uit te schakelen nadat een vooraf ingestelde tijd is verstreken. De instelling van de slaaptimer kan met stappen van 5 minuten worden ingesteld op 5 tot 120 minuten.

1. Druk op de **Aan/uit knop** om de radio in te schakelen.
2. Druk op de **Menu knop** om het huidige menu weer te geven. Draai de **Tuning/select knop** om "Main menu" te selecteren en druk op de **Tuning/select knop**.
3. Draai de **Tuning/select knop** om "Sleep" te selecteren en druk op de **Tuning/select knop**.
4. Draai de **Tuning/select knop** om de gewenste slaaptijd te selecteren. De opties zijn 5 tot 120 minuten met stappen van 5 minuten. Gebruik de optie "Off" om de slaapfunctie te annuleren. Druk op de **Tuning/select knop** om te bevestigen.

Uw radio zal in de modus Standby schakelen nadat de vooraf ingestelde tijd is verstreken. Een actieve slaaptimer wordt getoond met een kleine timer-indicator aan de bovenkant van het display tijdens het afspelen. Deze indicator toont ook de resterende slaaptijd voordat de radio zichzelf uitschakelt in de Standby modus.

Druk, om de slaaptijd te annuleren voor de vooraf ingestelde tijd is verstreken en om de radio uit te schakelen, op de **Aan/uit knop** om de radio handmatig uit te schakelen.

TAAL

Het bedieningsmenu kan worden ingesteld op diverse talen.

1. Druk op de **Aan/uit knop** om de radio in te schakelen.
2. Druk op de **Menu knop** en draai de **Tuning/select knop** tot "Systems settings" is geselecteerd.
3. Druk op de **Tuning/select knop**; draai de **Tuning/select knop** tot "Language" is geselecteerd.
4. Druk op de **Tuning/select knop**.
5. Draai de **Tuning/select knop** totdat de gewenste taal op het display verschijnt (standaard is Engels).
6. Druk op de **Tuning/select knop** om uw keuze te bevestigen. Het display zal veranderen in de gekozen taal.

SOFTWARE-UPDATE

Van tijd tot tijd, kunnen nieuwe softwarefuncties voor uw radio worden ontwikkeld. De **Powerplayer** is daarom ontworpen om de interne software te kunnen bijwerken via een USB-aansluiting.

Start geen update, tenzij het wordt aanbevolen door de Perfectpro klantenservice. Het updaten van de software zal alle radiozenders en alarminstellingen verwijderen.

SOFTWARE VERSIE

De weergave van de software kan niet worden aangepast en is alleen voor uw informatie.

1. Druk op de **Aan/uit knop** om de radio in te schakelen.
2. Druk op de **Menu knop** en draai de **Tuning/select knop** tot op het display "System settings" is geselecteerd.
3. Druk op de **Tuning/select knop**; Draai de **Tuning/select knop** tot het display "SW version" toont.
4. Druk op de **Tuning/select knop** om de softwareversie te bekijken.
5. Druk op de **Tuning/select knop** of druk op de **Menu knop** om terug te keren naar het voorgaande menu.

SYSTEM RESET

Als de radio niet correct functioneert of b.v. de weergave in het display ontbreekt, geheel of gedeeltelijk, voer dan de volgende procedure.

1. Druk op de **Aan/uit knop** om de radio in te schakelen.
2. Druk op de **Menu knop**.
3. Draai de **Tuning/select knop** tot op het display "System settings" geselecteerd is. Druk op de **Tuning/select knop**.
4. Draai de **Tuning/select knop** tot op het display "Factory Reset" geselecteerd is. Druk op de **Tuning/select knop**.
5. Draai de **Tuning/select knop** om te kiezen tussen "Yes" of "No". Selecteer "Yes" om de radio te resetten, anders selecteer "No".
6. Druk op de **Tuning/select knop** om de om de instelling te bevestigen.
7. Een volledige reset zal worden uitgevoerd. Alle voorkeuzezenders en de zenderlijst zullen gewist worden. Alle instellingen worden ingesteld op de standaardwaarden. Het display toont "Powerplayer PerfectPro" gedurende een paar seconden en dan zal de radio automatisch een scan van de DAB band III en de FM-band uitvoeren.

In geval van storing ten gevolge van elektrostatische ontlading, reset de radio zoals hierboven beschreven. Als dat niet werkt verwijder de stekker uit het stopcontact en sluit deze daarna weer aan.

DISPLAY VERLICHTING

Display verlichting instellen

1. Druk op de **Aan/uit knop** om de radio in te schakelen.
2. Druk op de **Menu knop** en draai de **Tuning/select knop** tot op het display "System settings" is geselecteerd.
3. Druk op de **Tuning/select knop**; Draai de **Tuning/select knop** tot op het display "Backlight " is geselecteerd.

4. Druk op de **Tuning/select knop** om het Display verlichting-menu te openen.
5. Draai de **Tuning/select knop** om "Radio on" te selecteren voor het instellen van de display verlichting wanneer de radio in gebruik is;
6. Of draai de **Tuning/select knop** om "Radio standby" te selecteren, om het gedrag van de display verlichting in de radio standby-modus in te stellen.
7. Druk op de **Tuning/select knop** om uw keuze te bevestigen.
8. Draai de **Tuning/select knop** om een de opties te kiezen, t.w.: high/medium/low/off.
9. Druk op de **Tuning/select knop** om de selectie te bevestigen.

GARANTIE

Deze radio heeft 2 jaar beperkte garantie.

WAARSCHUWING DE GARANTIE VERVALT INDIEN DE BEHUIZING VAN HET APPARAAT GEOPEND IS OF INDIEN HET APPARAAT DOOR DE EINDGEBRUIKER OP ENIGERLEI WIJZE GEMODIFICEERD OF VERANDERD IS.

De voorwaarden van de garantie van deze radio dekken niet de volgende zaken:

- Schade, beschadigingen en breuk veroorzaakt door verkeerd gebruik, misbruik, verwaarlozing, wijzigingen, ongevallen of ongeautoriseerde reparaties.
- Normale gebruiksslijtage.

OPEN NOOIT DE BEHUIZING. DE PRODUCENT AANVAART GEEN AANSPRAKELIJKHEID VOOR SCHADE EN/OF LETSEL VEROORZAAKT DOOR ONJUIST GEBRUIK. HET TYPEPLAATJE VINDT U OP DE ACHTERZIJDE VAN HET APPARAAT.

SPECIFICATIES

Stroombron

Netstroom: 230 V ~ 50/60hz
 Ingebouwde lithium-polymeer batterij: 11.1 v, 4000mAh

Frequentiebereik

DAB 174.928 – 239.200 MHz
 FM 87,5 – 108 MHz

Circuit functies

USB-aansluiting: 5V 1A voor het opladen van mobiele telefoons via een geautoriseerde USB-kabel

Speaker: 1 x 76mm

Uitgangsvermogen: 1 x 15 watt

Aux-In aansluiting: 3,5 mm Stereo

Hoofdtelefoon-aansluiting: 3,5 mm, stereo

Antennesysteem: DAB-antenne
 FM-antenne

Bluetooth

Versie 4.1 Ondersteunt Bluetooth profielen A2DP, AVRCP en HFP.

Het bedrijf behoudt zich het recht voor om de specificaties zonder voorafgaande kennisgeving te wijzigen.

Opmerking over milieubescherming



Dit product is gemaakt van hoogwaardige onderdelen en materialen, die kunnen worden hergebruikt en gerecycled. Gooi het product aan het einde van zijn levensduur dus niet weg met het normale huisvuil. Breng het naar een inzamelpunt voor het recyclen van elektrische en elektronische apparaten. Dit is aangegeven door dit symbool op het product, in de handleiding en op de verpakking.

Raadpleeg uw gemeente voor meer informatie over inzamelpunten. Help het milieu te beschermen door het recyclen van gebruikte producten.



Dit apparaat is ontstoord volgens de geldende EU-richtlijnen. Dit product voldoet aan de Europese richtlijnen 2005/32/EC en 2014/53/EU.

Dit apparaat voldoet aan de veiligheidsregelgeving DIN EN 60065 (VDE 0860) en dus de internationale veiligheidsregelgeving IEC 60065.

Nooit de behuizing van het apparaat openen. De fabrikant aanvaardt geen aansprakelijkheid voor schade die voortkomt uit onjuist gebruik.

Het typeplaatje bevindt zich op de onderkant van het apparaat.



INHALTSVERZEICHNIS

Wichtige sicherheitshinweise	3
Stromversorgung	4
Netzbetrieb	4
Lithium-batterie verwenden und aufladen	4
Sicherheitsvorkehrungen für den gebrauch	5
Erstmaliger gebrauch des radios	6
Tastenübersicht	7
DAB+ digital radio modus	11
Radiobetrieb	11
Sender einstellen - DAB	11
Zusatzdienste - DAB	11
Anzeigeoptionen - DAB	12
Neue sender auffinden - DAB	12
Manuelle sendersuche - DAB	12
Dynamikbereich-einstellungen (DRC)	13
Sender löschen - DAB	13
UKW radio modus	14
Radiobetrieb	14
Manuelle sendersuche - UKW	14
RDS - UKW	15
RDS-daten aufrufen	15
Empfindlichkeit der sendersuche - UKW	15
Senderspeicher	16
Sender im DAB- oder ukw-modus speichern	16
Gespeicherte sender im DAB- oder ukw-modus aufrufen	16
Bluetooth	17
Bluetooth mit einem handy koppeln	18
Musik von ihrem handy abspielen	18
Anzeigeoptionen - bluetooth	19
Geräteliste – früher verbundene geräte erneut verbinden	19
Neustart der bluetooth-kopplung	19
USB modus	20
Einsetzen und entfernen eines USB-speichergerä	20
Wiedergabe	21
Dateiauswahl	21
Wiedergabesteuerung	22
Anzeigemodi	22
Aux in modus	22

Uhrzeit manuell einstellen	23
Zeitformat	24
Automatische aktualisierung der uhrzeit	24
Lautheit	25
MyEQ-profil einrichten	25
Weckruf einstellen	26
Wenn der Weckruf ertönt	27
Aktivierung des Weckers im Standby-Modus	27
Weckruf Deaktivieren	28
Schlummerfunktion	28
Sleep-timer	28
Spracheinstellungen	26
Softwareupdate	26
Software-version	27
Systemrückstellung	27
Hintergrundbeleuchtung	28
Garantie	31
Technische daten	31
Stromversorgung	31
Frequenzbereich	31
Kreislauf	31
Bluetooth	31
Umweltgerechte entsorgung	32

D



WARNUNG!
DIE GARANTIE ERLISCHT, FALLS DAS GEHÄUSE DES GERÄTS GEÖFFNET ODER DAS URSPRÜNGLICHE GERÄT MODIFIZIERT BZW. VERÄNDERT WIRD. NIEMALS DAS GEHÄUSE DES GERÄTS ÖFFNEN. DER HERSTELLER HAFTET NICHT FÜR SCHÄDEN AUFGRUND UNSACHGEMÄSSER VERWENDUNG. DAS TYPENSCHILD BEFINDET SICH AN DER RÜCKSEITE DES GERÄTS.



Die Bluetooth® Wortmarke und die Logos sind eingetragene Handelszeichen von Bluetooth SIG, Inc. und werden unter Lizenz verwendet.

WICHTIGE SICHERHEITSHINWEISE

1. Lesen Sie diese Hinweise.
2. Bewahren Sie diese Hinweise auf.
3. Beachten Sie alle Warnungen.
4. Befolgen Sie alle Anweisungen..
5. Reinigen Sie es nur mit einem trockenen Tuch.
6. Blockieren Sie keine der Belüftungsöffnungen. Stellen Sie es gemäß der Anweisungen auf.
7. Stellen Sie es nicht in der Nähe von Wärmequellen wie Heizkörpern, Lüftungsklappen, Öfen oder anderen Geräten (einschließlich Verstärkern) auf, die Wärme abgeben.
8. Beschädigen Sie nicht den aus Sicherheitsgründen gepolten oder geerdeten Stecker. Ein gepolter Stecker besitzt zwei Kontakte, einer breiter als der andere. Ein geerdeter Stecker besitzt zwei Kontakte und einen dritten Erdungsstift. Der breite Kontakt oder der dritte Stift dienen Ihrer Sicherheit. Wenn der mitgelieferte Stecker nicht in Ihre Steckdose paßt, so wenden Sie sich bitte zum Austausch der veralteten Steckdose an einen Elektriker.
9. Schützen Sie das Stromkabel, damit hierauf nicht gelaufen oder es insbesondere am Stecker, an der Steckdose oder an der Stelle, wo es aus dem Gerät austritt, nicht geknickt wird.
10. Verwenden Sie ausschließlich vom Hersteller angegebene Anbauteile/Zubehör.
11. Verwenden Sie es ausschließlich mit der/dem vom Hersteller angegebenen oder mit dem Gerät verkauften Wagen, Ständer, Dreibein, Klammer oder Tisch. Wenn ein Wagen verwendet wird, so lassen Sie Vorsicht walten beim Bewegen der Kombination aus Wagen und Gerät, um Verletzungen durch Kippen zu vermeiden.
12. Trennen Sie das Gerät bei Gewitter oder wenn es über einen längeren Zeitraum nicht verwendet wird vom Netz.
13. Überlassen Sie jegliche Wartung qualifiziertem Wartungspersonal. Eine Wartung ist erforderlich, wenn das Gerät am Stromkabel oder Stecker beschädigt wurde, wenn Flüssigkeit verschüttet wurde oder Gegenstände ins Gerät gefallen sind, wenn das Gerät Regen oder Feuchtigkeit ausgesetzt war, nicht normal funktioniert oder fallengelassen wurde.
14. Setzen Sie das Gerät weder Regen noch Feuchtigkeit aus, um die Brandgefahr oder das Risiko einen elektrischen Schlages zu reduzieren.
15. Entfernen Sie nicht die Abdeckung. Im Innenbereich befinden sich keine Teile, die durch den Nutzer zu warten wären.
16. Es dürfen keine offene Feuerquellen auf dem Apparat abgestellt werden.
17. Verwenden Sie bei der Benutzung im Freien an Regentagen oder bei feuchtem Wetter zur Vermeidung eines elektrischen Schlages ausschließlich Batterien. Wenn das Radio Regen oder Feuchtigkeit ausgesetzt war, so müssen Anschlusskabel und Stecker zur Vermeidung eines elektrischen Schlages Vollständig getrocknet werden, bevor dieses mit einer Steckdose verbunden wird.
18. Der Netzstecker sollte nahe am Gerät und leicht zugänglich sein, damit im Notfall zur Trennung vom Netz lediglich der Netzstecker aus der Steckdose gezogen werden muss.
19. Das Typenschild befindet sich an der Rückseite des Geräts.
20. Dieses Apparat ist gegen Spritzwasser geschützt (IP65).
21. Falls das Gerät aufgrund elektrostatischer Entladung oder schneller Stoßspannung nicht mehr richtig funktioniert, ziehen Sie den Netzstecker und schließen das Gerät dann erneut an.
22. Verwenden Sie das Gerät nur in moderaten Klimazonen.
23. Um mögliche Gehörschäden zu vermeiden, setzen Sie sich nicht über längere Zeiträume hohen.
24. Unter der Umgebung mit Leitungsstörung / Strahlungsunempfindlichkeit kann das Radio fehlerhaft sein. Es wird automatisch wieder normal, wenn die Leitungsstörung / Strahlungsunempfindlichkeit stoppt.



STROMVERSORGUNG

Netzbetrieb

1. Vor dem Anschluss des Netzkabels an der Steckdose vergewissern Sie sich, dass Ihre Netzspannung mit den Angaben auf dem Typenschild übereinstimmt.
2. Die Aufbewahrung für das Netzkabel und den Stecker ist dafür bestimmt, das Netzkabel und den Stecker aufzubewahren, wenn Sie das Radio nicht verwenden.

Hinweis:

Um das Gerät vollständig von der Netzstromversorgung zu trennen, muss der Netzstecker ganz aus der Steckdose gezogen werden. Der Netzstecker muss immer betriebsbereit sein und darf während des bestimmungsgemäßen Gebrauchs nicht blockiert werden.

Falls das Gerät aufgrund elektrostatischer Entladung oder schneller Stoßspannung nicht mehr ordnungsgemäß funktioniert, trennen Sie das Gerät vom Netz und schließen Sie das Gerät wieder ans Netz an.

LITHIUM-BATTERIE VERWENDEN UND AUFLADEN

HINWEIS FÜR DEN ERSTMALIGEN GEBRAUCH: VOR DEM ERSTMALIGEN GEBRAUCH DES POWERPLAYER LADEN SIE DIE LITHIUM-BATTERIE VOLLSTÄNDIG AUF.

Das Gerät kann über die integrierte Lithium-Batterie betrieben werden. Während des Batteriebetriebs wird die ungefähre Batteriekapazität anhand eines 4-teiligen Batteriesymbols im LCD angezeigt. Bei sehr niedriger Batteriekapazität fängt das „leere“ Batteriesymbol an zu blinken. In solch einem Fall muss die Batterie so schnell wie möglich aufgeladen werden, um den weiteren normalen Betrieb des Geräts zu gewährleisten.

Es dauert 5-6 Stunden, um eine leere Batterie vollständig aufzuladen (bei Raumtemperatur im Standby-Modus). Das Gerät kann sowohl im Standby-Modus als auch während der Musikwiedergabe aufgeladen werden, wobei die Aufladung während der Wiedergabe länger dauert als im Standby-Modus. Während der Aufladung sind alle 4 Balken des Batteriesymbols animiert.

Das Gerät verfügt über eine zusätzliche Sicherheitsvorkehrung, die den Start des Ladevorgangs verhindert, sofern die Batterie bereits voll bzw. fast vollständig geladen ist.

HINWEIS ZUR WIEDERGABEDAUER WÄHREND DES BATTERIEBETRIEBS: Die tatsächliche Wiedergabedauer während des Batteriebetriebs ist von mehreren Faktoren abhängig, u.a.: Lautstärke Einstellung, Art der Musik (Bass bzw. schwere Musik verbraucht mehr Energie), Musikquelle, EQ-Einstellungen, Umgebungstemperatur sowie Alter der Batterie. Abhängig von diesen Faktoren variiert die Wiedergabedauer zwischen 18 und 24 Stunden bei mittlerer Lautstärke.

HINWEISE ZUR NUTZUNGSDAUER VON LITHIUM-BATTERIEN:

Falls das Gerät längere Zeit nicht verwendet werden soll, laden Sie die integrierte Batterie zunächst vollständig auf. Die optimale Nutzungsdauer der integrierten Batterie erreichen Sie, indem Sie die Batterie nach jedem Gebrauch des Geräts aufladen, auch wenn diese dann nur teilweise entladen ist. Die Nutzungsdauer der Batterie wird beeinträchtigt, falls das Gerät längere Zeit im entladenen Zustand verbleibt.

WARNUNG:

Versuchen Sie nicht, die integrierte Lithium-Batterie zu ersetzen oder zu reparieren. Falls Sie Zweifel bzgl. der integrierten Lithium-Batterie haben, wenden Sie sich bitte an den Kundendienst.

WARNUNG:

Bei unsachgemäßem Austausch der Batterie besteht Explosionsgefahr. Schützen Sie die Batterie vor übermäßiger Wärme wie Sonneneinstrahlung, Feuer oder ähnlichem.

Batterien dürfen nicht ins Feuer geworfen oder über den Hausmüll entsorgt werden. Geben Sie verbrauchte Batterien an entsprechenden Sammelstellen für das Recycling ab.



SICHERHEITSHINWEISE ZUR INTEGRIERTEN WIEDERAUFLADBAREN LITHIUM-ION-BATTERIE

Die integrierte wiederaufladbare Lithium-Ion-Batterie kann das Gerät über einen langen Zeitraum mit Strom versorgen. Nichtsdestotrotz erreichen auch Lithium-Ion-Batterien einen Zeitpunkt, an dem sie nicht mehr aufgeladen werden können. Falls sich die Batterie auch nach mehreren Versuchen nicht mehr aufladen lässt, ist sie möglicherweise leer (Kapazität zu gering); wenden Sie sich zwecks Reparatur an service@perfectpro.eu

Falls Sie die Batterie nicht von uns ersetzen lassen möchten, müssen Sie die Batterie/ das Gerät gemäß örtlich geltenden Gesetzen und Vorschriften entsorgen. Sie können sich auch an Ihren Elektronikhändler oder Ihre Abfallbehörde wenden.

Sicherheitsvorkehrungen für den Gebrauch

- Überprüfen Sie vor dem Aufladen die Raumtemperatur; diese muss bei zwischen 0°C und 45°C (32° - 113° Fahrenheit) liegen.
- Versuchen Sie nicht, die Kunststoffabdeckung oder andere Teile des Geräts zu demontieren. Die Materialien im Inneren des Geräts können giftig sein und Hautverletzungen verursachen bzw. Ihre Kleidung beschädigen.
- Die Batterie nicht durchstechen, zerschlagen, modifizieren, werfen oder Schock aussetzen. Bei falscher Handhabung der Batterie besteht die Gefahr von Feuer, Explosion oder Verätzungen.
- Die Batterie nicht im Auto bei direkter Sonneneinstrahlung, in der Nähe von Feuer oder anderen Wärmequellen aufbewahren, aufladen oder verwenden.
- Batterie nicht in Wasser/Gewässer eintauchen, hineinwerfen oder damit befeuchten.
- Verwenden oder laden Sie die Batterie nicht, falls diese ungewöhnlich heiß, verfärbt, verformt ist bzw. falls während des Gebrauchs, der Aufladung oder der Lagerung abnormale Situationen auftreten.
- Lassen Sie die Batterie während der Aufladung nicht unbeaufsichtigt. Batterie von Babys und Kindern fernhalten.

ERSTMALIGER GEBRAUCH DES RADIOS

1. Stellen Sie das Radio auf einen flachen Untergrund.
2. Richten Sie die Antenne vertikal über dem Radio aus.
3. Schließen Sie das Netzkabel an eine Steckdose (AC) an. Das Radio wird eingeschaltet und im Display erscheint einige Sekunden lang die Anzeige „Perfectpro Powerplayer“. Das Radio sucht dann automatisch nach Sendern der Band III DAB und UKW Frequenzbänder.
4. Nach dem Scan werden die 10 stärksten UKW-Sender und die 10 ersten DAB-Sender als Favorit gespeichert. Das Radio schaltet nun in den Standby-Modus über und im Display werden die aktualisierte Uhrzeit und das Datum angezeigt.
5. Werden keine Signale gefunden, wird die Uhrzeit nicht aktualisiert. Stellen Sie das Radio gegebenenfalls an einen anderen Ort mit besserem Empfang.

TASTENÜBERSICHT

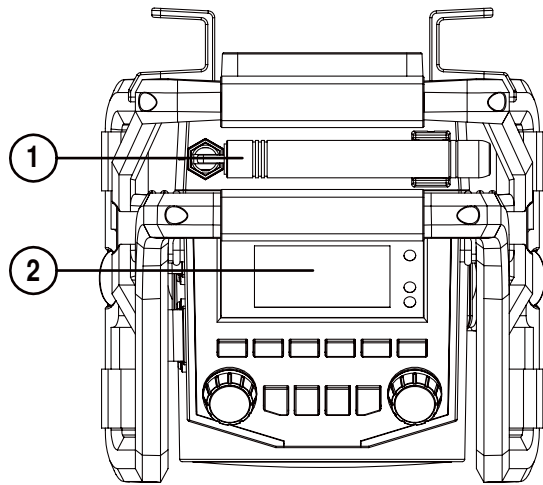

- 1. Antenne
- 2. LCD-Display

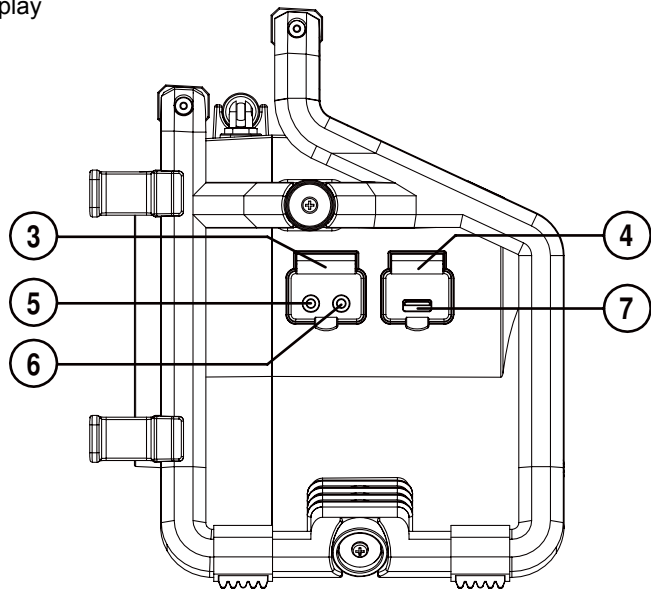

- 3. Gummiabdeckung Kopfhörerbuchse / Aux-Eingang
- 4. Gummiabdeckung USB-Anschluss
- 5. Kopfhörerbuchse
- 6. Aux-Eingang
- 7. USB-Anschluss

TASTENÜBERSICHT

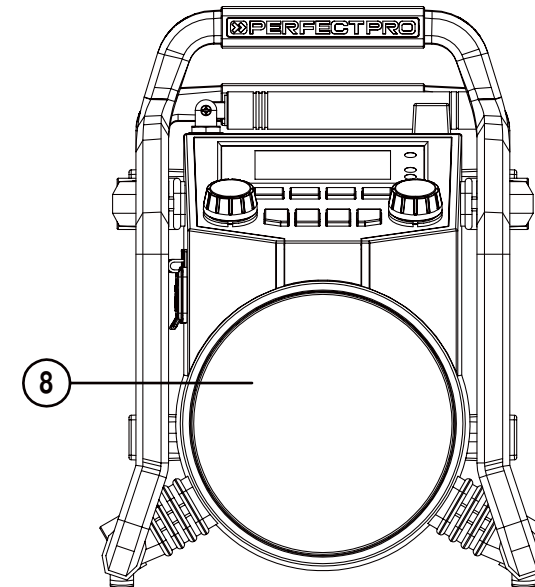

- 8. Lautsprecher

TASTENÜBERSICHT

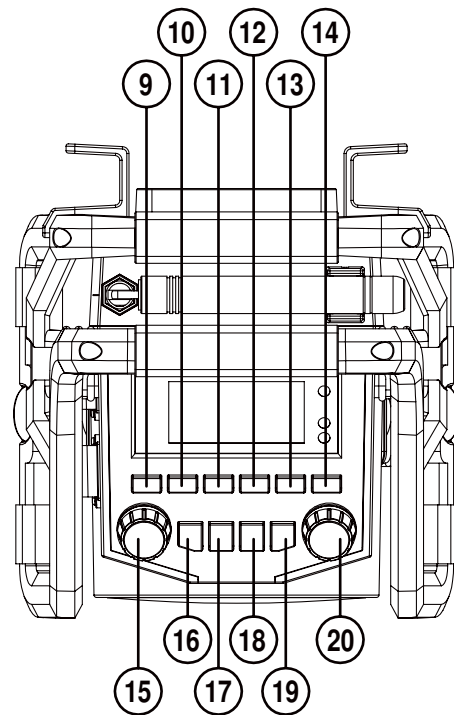

- 9. SENDERSPEICHER 1
- 10. SENDERSPEICHER 2
- 11. SENDERSPEICHER 3 / VOR
- 12. SENDERSPEICHER 4 / ZURÜCK
- 13. SENDERSPEICHER 5 / WIEDERGABE / PAUSE
- 14. SENDERSPEICHER
- 15. LAUTSTÄRKE-REGLER / EQUALISER
- 16. EIN-/AUSSCHALTTASTE
- 17. MENU
- 18. SOURCE (SIGNALQUELLE)
- 19. INFO
- 20. TUNING-REGLER

TASTENÜBERSICHT

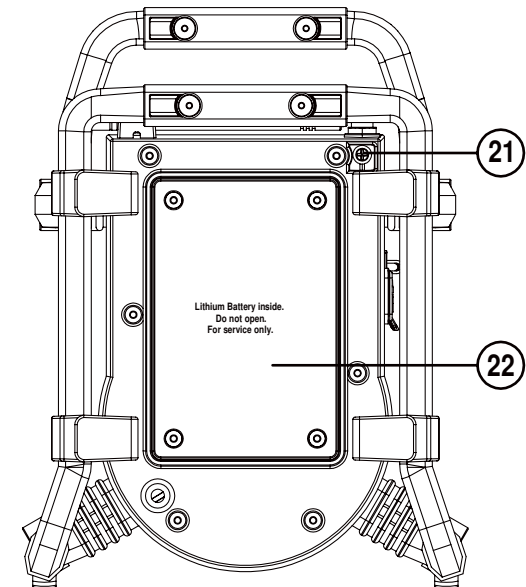

- 21. Antenne Schraube
- 22. Batteriefach

DAB+ DIGITAL RADIO MODUS

Radiobetrieb

1. Ziehen Sie die Antenne vorsichtig aus. Drücken Sie die **Ein-/Ausschalttaste**, um das Radio einzuschalten.
2. Stellen Sie mit der **Taste Source** das Frequenzband DAB ein.
3. Der erst gefundene Sender der Senderliste wird wiedergegeben. Im Display erscheint der Sendername. Falls Sie das Radio bereits früher verwendet haben, schaltet das Gerät den zuletzt angehörten Sender ein.
4. Werden keine DAB-Signale empfangen, erscheint im Display die Anzeige „No stations available“. Stellen Sie das Gerät gegebenenfalls an einen anderen Ort mit besserem Empfang. Führen Sie dann eine automatische Sendersuche durch, siehe Abschnitt **„Neue Sender auffinden - DAB“**.

Sender einstellen - DAB

1. Drücken Sie die **Ein-/Ausschalttaste**, um das Radio einzuschalten.
2. Im Display wird der Name des aktuellen Senders angezeigt.
3. Drehen Sie den **Tuning-Regler**, um durch die Liste der verfügbaren Sender zu scrollen.
4. Sobald der gewünschte Sender im Display erscheint, drücken Sie den **Tuning-Regler**, um den Sender wiederzugeben.

Hinweis: Falls nach der Auswahl eines Senders im Display die Anzeige „No stations available“ erscheint, ist es eventuell erforderlich, das Radio an einen anderen Ort mit besserem Empfang zu stellen.

Zusatzdienste - DAB

1. Einige Radiostationen bieten einen oder mehrere Zusatzdienste an. Bietet ein Sender einen Zusatzdienst an, wird der Zusatzdienst unmittelbar nach dem primären Dienst angezeigt, wenn Sie den **Tuning-Regler** drehen.
2. Drücken Sie den **Tuning-Regler**, um den Zusatzdienst auszuwählen.

Die meisten Zusatzdienste werden nicht kontinuierlich übertragen. Falls der ausgewählte Dienst nicht verfügbar ist, schaltet das Radio automatisch den primären Dienst ein.

Anzeigeoptionen - DAB

Im DAB-Modus kann das Radio eine Vielzahl von Informationen anzeigen. Drücken Sie die Taste Info, um durch die unterschiedlichen Anzeigeoptionen zu scrollen.

- | | |
|--------------------------|---|
| a. Lauftext | Anzeige von Laufteksten, z.B. Senderinfos, Interpret, Titelname Hotline, usw. |
| b. Programmtyp | Anzeige des aktuellen Sendertyps, z.B. Pop, Klassik, Nachrichten, usw. |
| c. Signalstärke | Anzeige der aktuellen Signalstärke. Das leere Rechteck weist auf die Mindestsignalstärke hin, die für einen zufriedenstellenden Empfang erforderlich ist. |
| d. Multiplex & Frequenz | Anzeige des Multiplex-Namens und der Frequenz des aktuell eingestellten DAB-Senders. |
| e. Bitrate & Audioformat | Anzeige vor digitaler Audio-Bitrate und Audioformat. |
| f. Datum | Anzeige von aktuellem Datum. |

Neue Sender auffinden - DAB

Von Zeit zu Zeit wird es neue Sender geben. Suchen Sie Sender wie folgt:

1. Drücken Sie im DAB-Modus die **Taste Menu**. Im Display erscheint die Anzeige „Full scan“.
2. Drücken Sie **Tuning-Regler**. Das Radio führt einen Scan aller Band III DAB-Kanäle durch.

Wenn neue Sender gefunden werden, erhöht sich der Zähleranzeige rechts im Display und die neuen gefunden Sender werden der Senderliste des Radios hinzugefügt.

Manuelle Sendersuche - DAB

Alternativ haben Sie die Möglichkeit, manuell nach Sendern zu suchen. Anstatt das gesamte Band III automatisch zu scannen, können Sie einen Ihnen bekannten DAB-Sender direkt einstellen und alle mit diesem Sender verfügbaren Multiplex-Namen in der Senderliste speichern.

1. Drücken Sie im DAB-Modus die **Taste Menu** und drehen Sie den **Tuning-Regler**, bis im Display die Anzeige „Manual Tuning“ erscheint. Drücken Sie dann den **Tuning-Regler**.
2. Drehen Sie den Tuning-Regler, um den gewünschten Kanal oder die Frequenz zu suchen. Drücken Sie den Tuning-Regler, um den ausgewählten Kanal einzuschalten.
3. Das leere Rechteck weist auf die Mindestsignalstärke hin, die für einen zufriedenstellenden Empfang erforderlich ist. Wenn Sie die Antenne ausrichten oder das Radio umstellen, verändert sich die Signalanzeige mit der Signalstärke.
4. Die im Display angezeigte Signalstärke spiegelt die Empfangsqualität des Senders wider.
5. Drücken Sie den **Tuning-Regler** um die manuelle Sendersuche zu beenden und zum normalen DAB-Betrieb zurückzukehren.

Dynamikbereich-Einstellungen (DRC)

Die Einstellung des Dynamikbereichs kann leise Töne besser hörbar machen, wenn Sie das Radio in einer lauten Umgebung benutzen.

1. Drücken Sie im DAB-Modus die **Taste Menu**.
2. Drehen Sie den **Tuning-Regler** bis im Display die Anzeige "DRC" erscheint. Drücken Sie dann den Tuning-Regler.
3. Drehen Sie den **Tuning-Regler**, um die gewünschte DRC-Einstellung auszuwählen („OFF“ ist die Standardeinstellung).

DRC OFF	DRC ist deaktiviert, übertragene DRC-Einstellung wird ignoriert.
DRC High	DRC ist aktiviert und entspricht der Einstellung der Sendung.
DRC Low	DRC beträgt ½ der Einstellung der Sendung.

4. Drücken Sie den **Tuning-Regler** um Ihre Einstellungen zu bestätigen. Das Display kehrt zur normalen Anzeige zurück.

Hinweis: Nicht alle DAB-Sendungen unterstützen die DRC-Funktion. Bei Sendungen, die DRC nicht unterstützen, sind die DRC-Einstellungen des Radios ohne Effekt.

Sender löschen - DAB

Falls Sie umziehen, werden einige der Sender in der Liste möglicherweise nicht mehr empfangen. Einige DAB-Dienste werden im Laufe der Zeit auch aufgegeben oder ändern ihren Standort oder ihre Frequenz. Zum Entfernen solcher DAB-Sender von der Senderliste können Sie diese DAB-Sender löschen.

1. Drücken Sie in DAB-Modus die **Taste Menu**.
2. Drehen Sie den **Tuning-Regler**, bis in Display "Prune" erscheint.
3. Drücken Sie den **Tuning-Regler** um die Einstellung zu öffnen.
4. Drehen Sie den **Tuning-Regler** zur Auswahl von "Yes" oder "No" (No ist Standardeinstellung).
Wählen Sie "Yes", um diese Funktion zu aktivieren, oder wählen Sie anderenfalls "No".
5. Drücken Sie den Tuning-Regler zum bestätigen Ihrer Einstellung. Das Display kehrt zum letzten Menü zurück. Drücken Sie die **Taste Menu**, um zur normalen Radioanzeige zurückzukehren.

HINWEIS: Wenn Sie Ihr Radio an einem anderen Standort verwenden, sollten Sie eine neue Suche nach Radiosendern durchführen (siehe Abschnitt „Neue Sender auffinden“).

UKW RADIO MODUS

Radiobetrieb

1. Drücken Sie die **Ein-/Ausschalttaste**, um das Radio einzuschalten.
2. Stellen Sie mit die **Taste Source** den UKW-Modus ein.
3. Schalten Sie den UKW-Modus zum ersten Mal ein, wird der voreingestellte Sender auf Speicherplatz 1 abgespielt. Wurde das Radio bereits früher benutzt, wird der zuletzt angehörte Sender eingeschaltet.
4. Drücken Sie den **Tuning-Regler**, um die Sendersuche zu starten. Die Suche wird automatisch unterbrochen, sobald das Radio einen Sender mit ausreichender Signalstärke gefunden hat.
5. Nach einigen Sekunden wird das Display aktualisiert. Liegen RDS-Daten vor, wird der Sendername angezeigt.
6. Drücken Sie den **Tuning-Regler** erneut, um weitere Sender zu suchen.
7. Um Sender in entgegengesetzter Richtung zu suchen, drehen Sie den **Tuning-Regler** rechts herum (um von den niedrigen zu den hohen Frequenzen zu suchen) oder links herum (um von den hohen zu den niedrigen Frequenzen zu suchen) und drücken Sie dann den **Tuning-Regler**.
8. Am Ende des Wellenbands setzt das Radio die Suche am anderen Ende des Wellenbands fort.

Manuelle Sendersuche - UKW

1. Drücken Sie die **Ein-/Ausschalttaste**, um das Radio einzuschalten.
2. Stellen Sie mit die **Taste Source** den UKW-Modus ein.
3. Drehen Sie den **Tuning-Regler**, um einen UKW-Sender einzustellen. Die Frequenz ändert sich in Schritten von 50 kHz.
4. Drehen Sie die Gummiantenne für einen optimalen Empfang. Falls das Radio einen Sender mit ausreichender Signalstärke und mit verfügbaren RDS-Daten empfängt, dann erscheint im Display der Sendername.
5. Am Ende des Wellenbands setzt das Radio die Suche am anderen Ende des Wellenbands fort.

RDS - UKW

RDS (Radio Data System) ist ein System, bei dem nicht hörbare digitale Informationen zusätzlich zum normalen UKW-Radioprogramm übertragen werden. Falls das Radio einen RDS-Sender mit ausreichender Signalstärke empfängt, erscheint der Sendername im Display. Es kann einige Zeit dauern, bis die RDS-Daten übertragen werden.

RDS-Daten aufrufen

Drücken Sie, wenn Sie einen UKW-Sender mit RDS-Daten anhören, wiederholt die Taste Info, um durch die Daten zu scrollen. Dies funktioniert nur, wenn das Signal stark genug und klar ist.

- | | |
|----------------------|---|
| a. Radiotext (RT) | Anzeige der Nachricht über den aktuell eingestellten Sender als Lauftext. |
| b. Programmtyp (PTY) | Anzeige des jeweiligen Sendertyps, z.B. Pop, Klassik, Nachrichten, usw. |
| c. Frequenz | Anzeige der Frequenz des aktuell eingestellten Senders. |
| d. Datum | Anzeige von Datum. |

Empfindlichkeit der Sendersuche - UKW

Das Radio sucht normalerweise alle UKW-Sender einschließlich solcher mit schwächerem Signal. Sie können die automatische Sendersuche jedoch auch benutzen, um nur Sender zu finden, deren Signal stark genug für einen guten Empfang ist.

1. Drücken Sie die **Ein-/Ausschalttaste**, um das Radio einzuschalten.
2. Stellen Sie mit die **Taste Source** den UKW-Modus ein.
3. Drücken Sie die **Taste Menu**. Im Display erscheint „Scan setting“.
4. Drücken Sie den **Tuning-Regler**. Im Display erscheint „Strong stations only?“.
5. Drehen Sie den **Tuning-Regler** zur Auswahl von „Yes“ oder „No“. („Yes“ ist die Standardeinstellung). Mit der Option „Yes“ sucht das Radio nur nach Sendern mit starkem Signal.
6. Drücken Sie den **Tuning-Regler** zur Bestätigung Ihrer Einstellungen. Das Display kehrt zur normalen Radioanzeige zurück.

SENDERSPEICHER

Sender im DAB- oder UKW-modus speichern

Sie können bis zu 20 Radiosender speichern – 10 DAB-Sender und 10 UKW-Sender. Die Speichereinstellungen werden auch bei einem Stromausfall beibehalten.

Speicherplatz 1-5:

1. Drücken Sie die **Ein-/Ausschalttaste**, um das Radio einzuschalten.
2. Stellen Sie mit die **Taste Source** den DAB- oder UKW-Modus ein.
3. Stellen Sie den gewünschten Radiosender ein.
4. Halten Sie die entsprechende **Speichertaste** gedrückt, bis im Display die Anzeige z.B. „Preset 1 Stored“ erscheint.
5. Wiederholen Sie die Schritte 3 und 4 für weitere Sender.

Speicherplatz 6-10:

1. Drücken Sie die **Ein-/Ausschalttaste**, um das Radio einzuschalten.
2. Stellen Sie mit die **Taste Source** den DAB- oder UKW-Modus ein.
3. Stellen Sie den gewünschten Radiosender ein.
4. Halten Sie die **Speichertaste (Preset)** gedrückt bis im Display das Menü „Save to Preset“ erscheint.
5. Drehen Sie den **Tuning-regler** bis den gewünschten Speicherplatz markiert ist (1-10).
6. Drücken Sie den **Tuning-regler** zum bestätigen. Der Sender wird auf dem ausgewählten Speicherplatz hingelegt.

Wiederholen Sie diese Vorgehensweise für die anderen Speicherplätze.

Gespeicherte Sender im DAB- oder UKW-modus aufrufen

Speicherplatz 1-5:

1. Drücken Sie die **Ein-/Ausschalttaste**, um das Radio einzuschalten.
2. Stellen Sie mit die **Taste Source** den DAB- oder UKW-Modus ein.
3. Drücken sie kurz den entsprechende **Speichertaste**, im Display erscheint, z.B. "P 1"

Speicherplatz 6-10:

1. Drücken Sie die **Ein-/Ausschalttaste**, um das Radio einzuschalten.
2. Stellen Sie mit die **Taste Source** den DAB- oder UKW-Modus ein.
3. Drücken sie kurz die **Speichertaste (Preset)**. Im Display erscheint das Menü „Recall from Preset“.
4. Drehen Sie den **Tuning-regler** bis den gewünschten Speicherplatz markiert ist (1-10).
5. Drücken Sie den **Tuning-regler** zum bestätigen. Im Display erscheint, z.B. "P 9"

BLUETOOTH

Im Bluetooth-Modus Ihres **PowerPlayer** können Sie Audio, Audio von Videodateien und Musik von Bluetooth-fähigen Gerät wie z.B. Handys, Computern, Tablets usw. über den Lautsprecher Ihres **PowerPlayer** abzuspielen.

- Wenn sich ein Bluetooth-Gerät wie Ihres **PowerPlayer** im „discoverable“ Modus befindet, kann es von bzw. mit anderen Bluetooth-Geräten erkannt, gekoppelt und verbunden werden.
- Die „Bluetooth-Kopplung“ findet statt, wenn zwei Bluetooth-Geräte eine Verbindung eingehen und miteinander kommunizieren.
- Die Bluetooth-LED-Anzeige am Panel blinkt in kurzen Intervallen, wenn das Gerät erkennbar ist oder wenn es versucht, ein früher gekoppeltes Gerät zu verbinden. Wenn ein Gerät mit diesem Radio gekoppelt und verbunden wird, blinkt die Bluetooth-LED-Anzeige langsam in längeren Intervallen.

Die Bluetooth-Verbindungsleistung kann je nach Bluetooth-Gerät variieren. Informieren Sie sich über die Bluetooth-Fähigkeit Ihres externen Geräts, bevor Sie es mit Ihres PowerPlayer verbinden. Einige gekoppelte Bluetooth-Geräte unterstützen möglicherweise nicht alle Funktionen des Radios.

Eine Bluetooth-Verbindung ermöglicht eine Audioverbindung mit einer Reichweite von ungefähr 10 Meter. Wenn Sie zwei Bluetooth-fähige Geräte miteinander verbinden, empfehlen wir, dass diese nicht weiter als 2 bis 3 Meter voneinander entfernt sind. Falls andere aktive Bluetooth-Geräte während der Verbindung vorhanden sind, können Betriebsstörungen auftreten.

Bluetooth ist eine Funkkommunikationstechnologie für kurze Reichweiten und Bluetooth- Geräte sind normalerweise in der Lage, in einem normal großen Raum oder Büro reibungslos miteinander zu kommunizieren. Die Zuverlässigkeit einer Bluetooth-Verbindung über mehrere Räume hinweg hängt von der Bauweise des jeweiligen Gebäudes ab.

Die Bluetooth-Kommunikationsreichweite kann deutlich reduziert werden, falls das Signal feste Gegenstände durchdringen muss. Menschen, Ziegel- und Betonwände, sowie schwere Möbel oder Bücherschränke werden die effektive Reichweite Ihrer Bluetooth-Geräte mehr oder weniger stark beeinträchtigen. Glass, Gipswände oder holzverkleidete Wände sowie Büropartitionen haben einen weniger gravierenden aber dennoch wahrnehmbaren Effekt. Metallrohre, mit Folie ausgekleidete Gipskartonplatten, Metallfensterrahmen und häusliche Kabel können ebenfalls einen negativen Effekt haben. Reduzieren Sie den Abstand zwischen Ihren Bluetooth-Geräten, falls Sie Kommunikationsstörungen feststellen.

Wi-Fi-Netzwerke und schnurlose Telefone verwenden oft die gleichen Funkfrequenzen wie Bluetooth und können daher Störungen verursachen. Falls Sie Störungen feststellen, dann stellen Sie Ihres **PowerPlayer** oder eines der anderen betroffenen Geräte um.

Die Bluetooth-Fähigkeit erlaubt Ihres **PowerPlayer**, Audioinhalte von vielen anderen Bluetooth-fähige Geräten wie z.B. Handys, PCs oder Tablets zu empfangen. Sie können immer nur ein externes Bluetooth-Gerät mit dem Soundsystem verbinden. Ihres **PowerPlayer** unterstützt die nachfolgenden Bluetooth-Profile und Funktionen.

- Ihr Radio unterstützt A2DP (Advanced Audio Distribution Profile), eine Stereo-Audioverbindung zur Übertragung von Stereomusik von PCs, Handys, usw. SBC- und AAC-Audiocodecs werden unterstützt.
- Ihr Radio unterstützt AVRCP (Audio Video Remote Control Profile), das Ihrem Radio ermöglicht, die Musikwiedergabe eines verbundenen Geräts zu steuern.

Hinweis: Einige Handys werden möglicherweise von Ihres **PowerPlayer** getrennt, wenn Sie einen Anruf tätigen oder empfangen. Einige Geräte schalten die Bluetooth-Audioübertragung temporär stumm, wenn sie Textnachrichten oder E-Mails erhalten oder andere Ursachen auftreten. Dies liegt an den verbundenen Geräten und ist keine Fehlfunktion Ihres **PowerPlayer**.

Bluetooth mit einem Handy koppeln

1. Drücken Sie die **Ein-/Ausschalttaste**, um das Radio einzuschalten.
2. Stellen Sie mit die **Taste Source** den Bluetooth-Modus ein.
3. Im Display wird **"Pairing"** angezeigt, falls Ihres **Powerplayer** noch nicht mit Ihrem Handy gekoppelt wurde.
4. Öffnen Sie an Ihrem Handy das Einstellungsmenü und wählen Sie in der Bluetooth-Geräteleiste **"Powerplayer"** (Die Bluetooth-Anleitungen können je nach Handy variieren. Informieren Sie sich in der Bedienungsanleitung Ihres Handys entsprechend).
5. Nach der erfolgreichen Bluetooth-Kopplung wird im Display "Connected" angezeigt.
6. Der Name des gekoppelten Handys wird auf dem Display angezeigt.

Musik von Ihrem Handy abspielen

1. Drücken Sie die **Ein-/Ausschalttaste**, um das Radio einzuschalten.
2. Stellen Sie mit die **Taste Source** den Bluetooth-Modus ein.
3. Öffnen Sie an Ihrem gekoppelten Handy den Media Player und starten Sie die Wiedergabe.
4. Sie können die Wiedergabe direkt am Handy oder mit den Tasten **I◀◀**, **▶▶I** und **▶II** (Speichertasten 3, 4 und 5) am Radio steuern.
5. Wenn die Wiedergabe beginnt, wird der Name des Songs im Display angezeigt.

Anzeigeoptionen - Bluetooth

Im DAB-Modus kann das Radio eine Vielzahl von Informationen anzeigen. Drücken Sie die Taste Info, um durch die unterschiedlichen Anzeigeoptionen zu scrollen.

- a. Titel Anzeige des aktuellen Titels.
- b. Künstler Anzeige des Künstlers für den aktuellen Titel.
- c. Album Name des Albums, zu dem der aktuelle Titel gehört.

Geräteliste – Früher verbundene Geräte erneut verbinden

Auf dem Radio können Sie ein Gerät in der Geräteliste auswählen, um die Verbindung wiederherzustellen. Die Namen der gekoppelten Geräte werden angezeigt, wenn sie auf dem Gerät festgelegt sind. Konsultieren Sie das Handbuch für Ihr Handy.

Sie konsultieren die Geräteliste wie folgt:

1. Drücken Sie im Bluetooth-Modus die **Taste Menu**.
2. Drehen Sie den **Tuning-regler** zur Auswahl von "View Details" und drücken Sie den **Tuning-Regler**.
3. Drehen Sie den **Tuning-Regler** zur Auswahl von "Paired Device List"; und drücken Sie den **Tuning-Regler**.
4. Drehen Sie den **Tuning-Regler** und wählen Sie ein Bluetooth-Gerät in der Liste aus.
5. Falls Sie das ausgewählte Mobilgerät erneut verbinden möchten, drücken Sie den **Tuning-Regler** zum Aufbau der Verbindung.

HINWEIS: Das Radio zeigt nur die Bluetooth-Namen der letzten 8 Mobilgeräte an, mit denen das Radio verbunden war.

Neustart der Bluetooth-Kopplung

Die Bluetooth-Funktion kann für verschiedene Funktionsweisen eingestellt werden, siehe unten:

1. Betätigen Sie im Bluetooth-Modus die **Taste Menu**.
2. Drehen Sie den **Tuning-Regler** zur Auswahl der „Bluetooth Discoverable“ Optionen, und drücken Sie dann auf den **Tuning-Regler**.
3. Das LCD-Display zeigt „Pairing“ an, und das Bluetooth des Radios ist für die Verbindung mit einem anderen Mobiltelefon bereit da es jetzt im Erkennungsmodus ist.

Hinweis: „Bluetooth Discoverable“ ist die Option, die das Bluetooth dieses Radios von Ihrem Mobiltelefon trennt und den „Erkennungsmodus“ aktiviert. Dadurch wird die Bluetooth-Kopplung mit einem anderen Gerät ermöglicht. Wenn kein anderes Gerät gekoppelt wird, versucht die Bluetooth-Funktion automatisch, die Verbindung zum letzten Gerät wiederherzustellen, wenn sie aus- und dann wieder eingeschaltet wird.

Im Bluetooth-Modus wird der automatische Stromsparmmodus aktiviert. Erfolgt am Aux- Eingang innerhalb von 15 Minuten keine Signaleingabe*, schaltet das Radio automatisch den Standby-Modus ein. Drücken Sie die Ein-/Ausschalttaste, um das Gerät wieder einzuschalten.

* Der Standby-Modus wird auch dann aktiviert, wenn das eingehende Signal vom externen Gerät zu schwach ist und vom

USB MODUS

VERWENDEN SIE DEN USB EINGANG NICHT BEI REGEN ODER UNTER FEUCHTEN BEDINGUNGEN, DAMIT KEINE FEUCHTIGKEIT IN DAS RADIO EINDRINGEN KANN. HALTEN SIE DIE GUMMIABDECKUNG UNTER SOLCHEN BEDINGUNGEN GUT VERSCHLOSSEN.

USB-Speichermedien können mit dem Radio für die Wiedergabe von MP3, AAC, FLAC oder WAV-Dateien benutzt werden.

Der Radio wurde mit einer großen Palette von USB-Speichermedien getestet mit einer Kapazität von 2 bis zu 32 GB unterstützt. Da allerdings eine besonders große Anzahl von USB-Speichermedien auf dem Markt vorhanden ist, kann es nicht garantiert werden, dass alle Speichermedien mit dem Radio benutzt werden können. Um mit dem Radio benutzt werden zu können, müssen die verwendeten Speichermedien mit den Dateisystemen FAT oder FAT 32 formatiert sein.

Die unterstützten Audio-Abspielformate sind MP3, AAC, FLAC und WAV. Die Abspielfunktion unterstützt keine Dateien mit DRM-Schutz (unabhängig vom Format). Stellen Sie sicher, dass die Gummiabdeckung nach der Benutzung wieder gut verschlossen wird, um das Eindringen von Schmutz und Feuchtigkeit zu verhindern. Ziehen Sie den USB-Stick während der Wiedergabe nicht ab. Dies kann zu Schäden an den USB-Stick führen, oder machen Sie Dateien nicht lesbar.

USB-Stick ist nicht im Lieferumfang enthalten.

Hinweis: Wenn das Radio einen USB-Stick abspielt, wird aufgrund des höheren Energieverbrauchs dieser Funktion das Laden der Batterien angehalten, um die normale Funktion und die Qualität des USB-Abspielvorgangs zu wahren. Sobald der USB-Stick entfernt wird, wird der normale Ladevorgang fortgesetzt.

Einsetzen und Entfernen eines USB-Speichergeräts

Stecken Sie vorsichtig ein USB-Speichergerät in den USB-Anschluss. Um das USB-Speichergerät zu entfernen, ziehen Sie es einfach heraus.

Wiedergabe

1. Schalten Sie das Radio mit der **Ein-/Ausschalttaste** ein.
2. Stellen Sie mit die **Taste Source** den USB-Modus ein. Auf dem Display erscheint "READING". Das Radio liest den Inhalt des Speichermediums ein. Dieser Vorgang dauert ca. 30 Sekunden, je nachdem wie groß die Kapazität des Speichermediums ist.
3. Das Radio startet die Wiedergabe von der ersten Datei (Musiktitel) in dem ersten Verzeichnis. Ohne Speichermediums, erscheint auf dem Display "NO USB STICK".
4. Drücken Sie die **Wiedergabe Taste** um die Wiedergabe vorübergehend anzuhalten und drücken Sie die **Wiedergabe Taste** erneut, um mit der Wiedergabe fortzufahren.
5. Drücken Sie die **Schnellvorlauf Taste**, um zur nächsten Datei zu springen.
6. Drücken Sie die **Schnellrücklauf Taste**, um zur vorigen Datei zu Springen.
7. Um die Datei vorwärts oder rückwärts zu spülen, halten Sie die **Schnellvorlauf Taste** oder **Snellrücklauf Taste** bis Sie die gewünschte Position erreicht hat.
8. Um das nächste Verzeichnis zu wählen, drücken Sie die **Verzeichnis vor Taste**
9. Um das vorherige Verzeichnis zu wählen, drücken Sie die **Verzeichnis zurück Taste**.

Dateiauswahl

1. Stellen Sie mit die **Taste Source** den USB-Modus ein.
2. Drehen Sie den **Tuning-Regler** zur Auswahl das gewünschte Verzeichnis. Drücken Sie den **Tuning-Regler**.
3. Drehen Sie den **Tuning-Regler** zur Auswahl der gewünschten Datei des Gewählten Verzeichnisses. Drücken Sie den **Tuning-Regler**. Das Radio startet dann die Wiedergabe der ausgewählten Datei.

Das Radio unterstützt eine begrenzte Anzahl Verzeichnisse und Dateien in der Dateiauswahl-funktion:

Modi	Max. Anzahl Verzeichnisse	Max. Anzahl Dateien
Stopp	999 (mit Verzeichnissnamen)	9999 (mit Dateinamen)
Abspielen	999 (1-99 mit Verzeichnissnamen) (100-999 ohne Verzeichnissnamen)	9999 (1-999 mit Dateinamen) (1000-9999 ohne Dateinamen)

Wiedergabesteuerung

Während der Wiedergabe von USB-Stick:

1. Drücken Sie die **Taste Menu**.
2. Drehen Sie den **Tuning-Regler** zur Auswahl von "Music setting". Drücken Sie den **Tuning-Regler**.
3. Drehen Sie den **Tuning-Regler** zur Auswahl von der gewünschten Option, drücken Sie den **Tuning-Regler** zum bestätigen.

Das Radio zeigt die folgenden Optionen:

Normal play → Repeat one track → Repeat one folder → Repeat all → Shuffle

Normal play	
Repeat one track	wiederholt den aktuellen Titel.
Repeat one folder	wiederholt alle Dateien innerhalb der aktuellen Verzeichnisse.
Repeat all	wiederholt alle Titel aus den Speichermedien.
Shuffle	die Dateien auf den Speichermedien werden in zufälliger Reihenfolge abgespielt.

Der ausgewählte Wiedergabemodus wird oben rechts im Display mit einem Symbol angezeigt. Wenn der normale Wiedergabemodus ausgewählt ist, wird kein Symbol angezeigt.

Anzeigemodi

Drücken Sie die **Taste Info** und Sie erhalten Zugriff auf die folgenden Informationen: (nur wenn die Information in den relevanten Dateien verfügbar ist)

Dateiname Verzeichnisname Interpret vorhandenen Dateien auf dem Speichermedium Wiedergabestatus (Wiedergabezeit)

Spielzeit → Künstlername → Albumname → Bitrate der Musik → Dateiname → Spielzeit

AUX IN MODUS

Unter der Gummiabdeckung an der Seite des Geräts befindet sich ein 3,5 mm Aux-In Stereoeingang, an den externe Audiogeräte wie z.B. MP3-Spieler oder CD-Spieler angeschlossen werden können (Aux-Kabel nicht im Lieferumfang enthalten).

1. Schließen Sie ein Audiogerät an den Aux-Eingang an.
2. Schalten Sie mit die **Taste Source** den AUX-In-Modus ein. Im Display erscheint „AUX IN“.
3. Starten Sie die Wiedergabe am externen Gerät.
4. Stellen Sie sowohl am Radio als auch am externen Gerät die Lautstärke entsprechend ein.
5. Schließen Sie nach dem Gebrauch die Gummiabdeckung, damit weder Feuchtigkeit noch Staub in die Anschlüsse oder das Radio eindringen können.

HINWEIS: Verwenden Sie den Aux-Eingang nicht bei Regen oder unter feuchten Bedingungen, damit keine Feuchtigkeit in das Radio eindringen kann. Halten Sie die Gummiabdeckung unter solchen Bedingungen gut verschlossen.

Im AUX-IN-Modus wird der automatische Stromsparmmodus aktiviert. Erfolgt am Aux-Eingang innerhalb von 15 Minuten keine Signaleingabe*, schaltet das Radio automatisch den Standby-Modus ein. Drücken Sie die **Ein-/Ausschalttaste**, um das Gerät wieder einzuschalten.

UHRZEIT MANUELL EINSTELLEN

Die Uhrzeit lässt sich manuell nur einstellen, wenn sich das Radio im Standby-Modus befindet. Wenn Sie innerhalb von 5 Sekunden keine Taste drücken, verlässt das Radio die Uhrzeiteinstellung und Ihre Einstellungen werden gelöscht.

1. Drücken Sie die **Ein-/Ausschalttaste**, um das Radio einzuschalten.
2. Drücken Sie die **Taste Menu**.
3. Drehen Sie den **Tuning-Regler** zur Auswahl von "System settings" und drücken Sie den **Tuning-Regler**.
4. Drehen Sie den **Tuning-Regler** zur Auswahl von "Time/Date" und drücken Sie den **Tuning-Regler**.
5. Drehen Sie den **Tuning-Regler** zur Auswahl von "Set Time/Date" und drücken Sie den **Tuning-Regler**.
6. Die Tagesanzeige beginnt zu blinken.
7. Drehen Sie den **Tuning-Regler** zur Einstellung des Datums.
8. Drücken Sie den **Tuning-Regler** zum bestätigen, die Monatsanzeige beginnt zu blinken.
9. Drehen Sie den **Tuning-Regler** zur Einstellung des Monats.
10. Drücken Sie den **Tuning-Regler** zum bestätigen, die Jahresanzeige beginnt zu blinken.
11. Drehen Sie den **Tuning-Regler** zur Einstellung des Jahres und drücken Sie den **Tuning-Regler** zur Einstellung, die Stundenanzeige beginnt zu blinken.
12. Drehen Sie den **Tuning-Regler** zur Einstellung der Stunden.
13. Drücken Sie den **Tuning-Regler** zum bestätigen, die Minutenanzeige beginnt zu blinken.
14. Drehen Sie den **Tuning-Regler** zur Einstellung der Minuten.
15. Drücken Sie den **Tuning-Regler** zum bestätigen und um die Uhrzeiteinstellung zu beenden.

ZEITFORMAT

Das Zeitformat kann auf 12-Stunden- oder 24-Stunden-Format eingestellt werden.

1. Drücken Sie die **Ein-/Ausschalttaste**, um das Radio einzuschalten.
2. Drücken Sie die **Taste Menu**.
3. Drehen Sie den **Tuning-Regler** zur Auswahl von "System settings" und drücken Sie den **Tuning-Regler**. Drehen Sie den **Tuning-Regler** zur Auswahl von "Time/Date" und drücken Sie den **Tuning-Regler**. Drehen Sie den **Tuning-Regler** zur Auswahl von "12/24 hour format" und drücken Sie den **Tuning-Regler**.
4. Drehen Sie den **Tuning-Regler** zur Auswahl von "12" oder "24" Stunden, und drücken Sie den **Tuning-Regler**.

Automatische Aktualisierung der Uhrzeit

Das Radio kann die Zeit vom DAB- oder UKW-Signal synchronisieren.

1. Drücken Sie die **Ein-/Ausschalttaste**, um das Radio einzuschalten.
2. Drücken Sie die **Taste Menu**.
3. Drehen Sie den **Tuning-Regler** zur Auswahl von "System settings" und drücken Sie den **Tuning-Regler**.
4. Drehen Sie den **Tuning-Regler** zur Auswahl von "Time/Date" und drücken Sie den **Tuning-Regler**.
5. Drehen Sie den **Tuning-Regler** zur Auswahl von "Time auto update" und drücken Sie den **Tuning-Regler**.
6. Drehen Sie den **Tuning-Regler** zur Auswahl von:

"Update from DAB" Das Datum wird von der aktuellen DAB-Station synchronisiert.
"Update from FM" Das Datum wird vom aktuellen UKW-Sender synchronisiert.
"No update" Das Radio synchronisiert Datum / Uhrzeit nicht.
7. Drücken Sie den **Tuning-Regler** zum bestätigen und um die Einstellung zu beenden.

Hinweis: Bei ausreichendem Signal und Auswahl der Option "Update from DAB" oder "Update from FM" wird die Uhrzeit automatisch aktualisiert. Die Zeitsynchronisation kann einige Minuten dauern.

LAUTHEIT

1. Drücken Sie die **Ein-/Ausschalttaste**, um das Radio einzuschalten.
2. Drücken Sie die **Taste Menu**.
3. Drehen Sie den **Tuning-Regler** zur Auswahl von "System settings" und drücken Sie den **Tuning-Regler**.
4. Drehen Sie den **Tuning-Regler** zur Auswahl von "Equaliser" und drücken Sie den **Tuning-Regler**.
5. Drehen Sie den **Tuning-Regler** zur Auswahl von Loudness On, Loudness Off oder MyEQ.

Hinweis: Die Lautheit-Funktion ermöglicht die Kompensation auf niedrigen und hohen Frequenzen.

Der Effekt ist besser hörbar, wenn am Radio eine niedrigere Lautstärke (dynamische Lautheit) eingestellt ist.

MyEQ-Profil einrichten

Wenn der voreingestellte Sound nicht gefällt, können Sie die Hochton- und Tieftoneinstellungen wie folgt konfigurieren:

1. Drücken Sie die **Ein-/Ausschalttaste**, um das Radio einzuschalten.
2. Drücken Sie die **Lautstärke-Regler**; oder
3. Drücken Sie die **Taste Menu**.
4. Drehen Sie den **Tuning-Regler** zur Auswahl von "System settings" und drücken Sie den **Tuning-Regler**.
5. Drehen Sie den **Tuning-Regler** zur Auswahl von "Equaliser" und drücken Sie den **Tuning-Regler**.
6. Drehen Sie den **Tuning-Regler** zur Auswahl von "My EQ profile setup" und drücken Sie den **Tuning-Regler**.
7. Drehen Sie den **Tuning-Regler** zur Auswahl von "Bass" und drücken Sie den **Tuning-Regler**. Drehen Sie den **Tuning-Regler** dann bis zur gewünschten Einstellung "-10" bis "+ 10", Drücken Sie den **Tuning-Regler** zum bestätigen.
8. Zur Einstellung des Hochtons, drehen Sie den **Tuning-Regler** zur Auswahl von "Treble" und drücken Sie den **Tuning-Regler**.
9. Drehen Sie den **Tuning-Regler** dann bis zur gewünschten Einstellung "-10" bis "+ 10", Drücken Sie den **Tuning-Regler** zum bestätigen.

Das "Dynamic Level" hat den größten Effekt im sogenannten Mitteltonbereich und kann, falls gewünscht, ein härteres oder weicheres Klangbild ergeben.

WECKRUF EINSTELLEN

Das Radio verfügt über zwei Weckrufe, die individuell eingestellt und zum Aufwachen mit Buzzer oder Radio verwendet werden können. Bei einem Stromausfall bleiben die Weckrufeinstellungen am Audisse Shirudo gespeichert.

Vergewissern Sie sich vor der Einstellung der Weckrufe, dass die Uhrzeit richtig eingestellt ist.

1. Wenn das Radio eingeschaltet ist, drücken Sie die **Taste Menu**, um das Menü für den aktuellen Modus zu öffnen. Drehen Sie den **Tuning/Regler**, bis die Option „Hauptmenü“ markiert ist. Drücken Sie den **Tuning/Regler**, um das „Main menu“ zu öffnen."
2. Drehen Sie den **Tuning/Regler**, bis die Option „Alarm“ markiert ist. Drücken Sie den **Tuning/Regler**, um die aktuellen Weckrufeinstellungen anzuzeigen. Falls keine Änderungen erforderlich sind, drücken Sie die **Taste Menü** um die Anzeige zu verlassen.
3. Drehen Sie den **Tuning/Regler**, bis der gewünschte Weckruf (1 oder 2) markiert ist. Drücken Sie dann den **Tuning/Regler**, um das Menü zum Einstellen des Weckrufs zu öffnen.
4. Drehen Sie den **Tuning/Regler**, bis die Option „Time“ markiert ist. Drücken Sie den **Tuning/Regler**, um die Weckrufzeit einzustellen.
5. Drehen Sie den **Tuning-Regler** zum Einstellen der Stunden. Drücken Sie den **Tuning/Regler** zum Bestätigen.
6. Drehen Sie den **Tuning/Regler** zum Einstellen der Minuten. Drücken Sie den **Tuning/Regler** zum Bestätigen. Das Display kehrt dann zum Menü der Weckrufeinstellungen zurück.
7. Drehen Sie den **Tuning/Regler** und markieren Sie die Option „Enable“. Drücken Sie dann den **Tuning/Regler**. Im Display erscheinen nun Optionen für die Wiederholung des Weckrufs: „Off“ – Weckruf wird deaktiviert; „Daily“ – Weckruf ertönt jeden Tag; „Once“ – Weckruf ertönt einmal; „Weekends“ – Weckruf ertönt nur am Wochenende; „Weekdays“ – Weckruf ertönt nur unter der Woche. Drehen Sie den **Tuning/Regler** und wählen Sie die gewünschte Option aus. Wählen Sie Aus, um den Weckruf zu deaktivieren. Drücken Sie den **Tuning/Regler** zum Bestätigen Ihrer Einstellung. Falls Sie die Option Einmal auswählen, müssen Sie mit dem **Tuning/Regler** das Datum für den Weckruf einstellen.
8. Wählen Sie als Weckrufmodus den Buzzer, DAB-Radio oder UKW-Radio aus. Egal, welchen Radiomodus Sie auswählen, das Radio wird einen Sender einschalten, der im System gespeichert ist oder zuletzt angehört wurde. Drehen Sie den **Tuning/Regler** und markieren Sie die Option „Mode“; drücken Sie dann den **Tuning/Regler**, falls Sie den Weckrufmodus ändern möchten. Drehen Sie den **Tuning/Regler** und markieren Sie „Buzzer“ oder einen der Radiomodi. Drücken Sie den **Tuning/Regler** zum Bestätigen Ihrer Auswahl.

9. Falls Sie für den Weckruf einen Radiomodus auswählen, markieren Sie mit dem **Tuning-Regler** die Option „Speicherplatz.“ und drücken Sie dann auf den **Tuning/Regler**, falls Sie die Option ändern möchten. Wählen Sie entweder den „Zuletzt angehört“ Radiosender oder einen der auf den Plätzen 1-10 gespeicherten Radiosender. Drücken Sie den **Tuning/Regler** zum Bestätigen. Bitte beachten Sie, dass Sie nur einen Radiosender für den Weckruf verwenden können, sofern dieser auch wirklich gespeichert ist.
10. Drehen Sie den **Tuning/Regler**, bis die Option „Volume“ markiert ist. Drücken Sie den **Tuning/Regler**, um die Option einzustellen. Das Radio verwendet für jeden Weckruf die gespeicherten Lautstärkeinstellungen. Drehen Sie den **Tuning/Regler** zur Auswahl der gewünschten Lautstärkeinstellung und drücken Sie den **Tuning/Regler** zum Bestätigen.
11. Um die Weckrufeinstellungen zu speichern, drehen Sie den **Tuning/Regler**, bis die Option „Save“ markiert ist. Drücken Sie den **Tuning/Regler**, um die Weckrufeinstellungen zu speichern. Im Display erscheint „Alarm Saved“. Danach kehrt das Display zur Liste der Weckrufe zurück, wo die neuen Weckrufeinstellungen angezeigt werden. Falls Sie die Einstellungen nicht speichern möchten, drücken Sie die **Taste Menu**. Im Display erscheint dann „Weckruf nicht gespeichert“. Falls ein Weckruf aktiviert ist, erscheint ein kleines Weckrufsymbol unten in der Wiedergabeanzeige bzw. in der Uhrzeitanzeige während Standby.

Hinweis: Falls Sie während der Einstellung des Weckrufs einen Fehler machen, können Sie jederzeit die Taste Menu drücken, um zur jeweils vorherigen Anzeige zurückzukehren.

WENN DER WECKRUF ERTÖNT

Der Buzzer oder das Radio werden zur eingestellten Uhrzeit für bis zu 60 Minuten lang aktiviert, es sei denn Sie brechen den Weckruf ab. Die Lautstärke entspricht den Konfigurationen während der Einstellung des Weckrufs. Falls das Radio einen bestimmten Sender nicht verbinden kann, wird stattdessen der Buzzer aktiviert.

Um den Weckruf abzubrechen, drücken Sie die **Ein-/Ausschalttaste**. Das Gerät kehrt zum Standby-Modus zurück. Das Weckruf-Icon blinkt unten in der Wiedergabeanzeige; das Radio aktiviert nach Ablauf der 60 Minuten automatisch den Standby-Modus.

Hinweis: Wenn das Radio aufgrund des Weckrufs eingeschaltet wird, können Sie grundlegende Funktionen durchführen, wie z.B. Lautstärke einstellen oder gespeicherte Sender aufrufen. Funktionen, die die Verwendung des **Tuning-Reglers** benötigen, sind nicht verfügbar, da dieser Regler für die Schlummerfunktion verwendet wird.

AKTIVIERUNG DES WECKERS IM STANDBY-MODUS

Wenn das Radio an das Stromnetz angeschlossen ist und sich im Standby-Modus befindet, kann durch wiederholtes drücken der **Taste Source** Alarm 1 und Alarm 2 aktiviert oder deaktiviert werden.

WECKRUF DEAKTIVIEREN

1. Um einen Weckruf zu deaktivieren, öffnen Sie das Menü der Weckrufeinstellungen und drehen Sie den **Tuning-Regler**, bis der gewünschte Weckruf markiert ist. Drücken Sie dann den **Tuning-Regler**.
2. Drehen Sie den **Tuning-Regler**, bis die Option „Enable“ markiert ist. Drücken Sie dann den **Tuning-Regler**.
3. Drehen Sie den **Tuning-Regler** und markieren Sie die Option „On“; drücken Sie dann den **Tuning-Regler**.
4. Drehen Sie den **Tuning-Regler** und markieren Sie die Option „Speichern“. Drücken Sie den **Tuning-Regler** zum Speichern der neuen Einstellung. Der ausgewählte Weckruf ist nun deaktiviert.

SCHLUMMERFUNKTION

1. Der Buzzer- oder Radioweckruf kann für 5 Minuten unterbrochen werden. Drücken Sie dafür den **Tuning-Regler**. Sie haben die Möglichkeit, die Dauer der Schlummerfunktion zu verlängern. Drücken Sie dafür den **Tuning-Regler** erneut während der aktivierten Schlummerfunktion und stellen Sie die Dauer mit 5, 10, 15 oder 30 Minuten ein.
2. Während der aktivierten Schlummerfunktion erscheint die verbleibende Zeit neben dem blinkenden Weckrufsymbol in der Uhrzeitanzeige.
3. Um die aktivierte Schlummerfunktion zu deaktivieren, drücken Sie die **Ein-/Ausschalttaste**.

SLEEP-TIMER

Sie können Ihr Radio so programmieren, dass es sich nach Ablauf einer bestimmten Zeit automatisch ausschaltet. Stellen Sie den Sleep-Timer mit einer Zeit zwischen 5 und 120 Minuten ein (in Schritten von 5 Minuten).

1. Drücken Sie die **Ein-/Ausschalttaste**, um das Radio einzuschalten.
2. Drücken Sie die **Taste Menu**. Drehen Sie den **Tuning-Regler** zur Auswahl von "Main menu" und drücken Sie den **Tuning-Regler**.
3. Drehen Sie den **Tuning-Regler** zur Auswahl von "Sleep" und drücken Sie den **Tuning-Regler**.
4. Drehen Sie den **Tuning-Regler**, bis die gewünschte Dauer des Sleep-Timers angezeigt wird. Drücken Sie den **Tuning-Regler** zum bestätigen.

Das Radio aktiviert nach Ablauf der voreingestellten Zeit automatisch den Standby-Modus. Im Display wird der aktivierte Sleep-Timer mit einem kleinen Symbol unten in der Wiedergabeanzeige dargestellt. In dieser Anzeige erscheint auch die verbleibende Dauer bis zur automatischen Aktivierung des Standby-Modus. Um den Sleep-Timer vor Ablauf der voreingestellten Zeit zu deaktivieren, drücken Sie die **Ein-/Ausschalttaste**, um das Gerät manuell auszuschalten.

SPRACHEINSTELLUNGEN

Sie haben die Möglichkeit, unterschiedliche Menüsprachen für das Radio einzustellen.

1. Drücken Sie die **Ein-/Ausschalttaste**, um das Radio einzuschalten.
2. Drücken Sie die **Taste Menu** Drehen Sie den Tuning-Regler zur Auswahl von "Systems settings".
3. Drücken Sie den **Tuning-Regler**; drehen Sie den **Tuning-Regler** zur Auswahl von "Language".
4. Drücken Sie den **Tuning-Regler**.
5. Drehen Sie den **Tuning-Regler** zur Auswahl der gewünschten Sprache (Englisch ist die Standardeinstellung).
6. Drücken Sie den **Tuning-Regler**. Das Menü wird nun in der ausgewählten Sprache angezeigt.

SOFTWAREUPDATE

Von Zeit zu Zeit können neue Software-Funktionen für Ihr Radio entwickelt werden. Der Powerplayer ist daher so ausgelegt, dass er die interne Software über eine USB-Verbindung aktualisieren kann.

Starten Sie ein Update nur, wenn dies vom Kundendienst empfohlen wird. Durch das Aktualisieren der Software können alle Radiostationen und Alarminstellungen gelöscht werden.

SOFTWARE-VERSION

Die Anzeige der Software-Version kann nicht geändert werden und dient nur Ihrer Information.

1. Drücken Sie die **Ein-/Ausschalttaste**, um das Radio einzuschalten.
2. Drücken Sie die **Taste Menu** und drehen Sie den **Tuning-Regler** zur Auswahl von "System settings".
3. Drücken Sie den **Tuning-Regler**; Drehen Sie den **Tuning-Regler** zur Auswahl von "SW version".
4. Drücken Sie den **Tuning-Regler** um die Software-Version anzuzeigen.
5. Drücken Sie den **Tuning-Regler** um zum vorhergehenden Menü zurückzukehren und drücken Sie die Taste Menu, um zur normalen Radioanzeige zu gelangen.

SYSTEMRÜCKSTELLUNG

Falls Ihr Radio nicht ordnungsgemäß funktioniert oder Anzeigen im Display fehlen bzw. unvollständig sind, führen Sie bitte wie folgt eine Rückstellung durch.

1. Drücken Sie die **Ein-/Ausschalttaste**, um das Radio einzuschalten.
2. Drücken Sie die **Taste Menu**.
3. Drehen Sie den **Tuning-Regler** zur Auswahl von "System settings. Drücken Sie den **Tuning-Regler**
4. Drehen Sie den **Tuning-Regler** zur Auswahl von "Factory Reset". Drücken Sie den **Tuning-Regler**
5. Drehen Sie den **Tuning-Regler** zur Auswahl von "Yes" oder "No". Wählen Sie "Yes" für die Rückstellung oder "No" falls Sie das System nicht zurückstellen möchten.
6. Drücken Sie den **Tuning-Regler** um die Rückstellung zu starten.
7. Das System führt eine vollständige Rückstellung durch. Alle Favoriteneinstellungen und die Senderliste werden gelöscht. Alle Einstellungen werden auf die Werkseinstellungen zurückgesetzt. Im Display erscheint einige Sekunden lang die Anzeige „Powerplayer Perfectpro“ und dann führt das Radio einen Scan nach Band III DAB-Kanälen und UKW-Sendern durch.

Bei Fehlfunktion aufgrund elektrostatischer Entladung führen Sie eine Rückstellung wie oben beschrieben durch, um den normalen Betrieb wiederherzustellen. Falls Sie die Rückstellung wie oben beschrieben nicht durchführen können, ist es erforderlich, den Netzstecker zu ziehen und anschließend wieder einzulegen bzw. anzuschließen.

HINTERGRUNDBELEUCHTUNG

Konfiguration der LCD-Hintergrundbeleuchtung

1. Drücken Sie die **Ein-/Ausschalttaste**, um das Radio einzuschalten.
2. Drücken Sie die **Taste Menu** und drehen Sie den **Tuning-Regler** zur Auswahl von "System settings".
3. Drücken Sie den **Tuning-Regler**; Drehen Sie den **Tuning-Regler** zur Auswahl von "Backlight".
4. Drücken Sie den **Tuning-Regler**, um das Menü für die Anpassung der LCD-Hintergrundbeleuchtung aufzurufen.
5. Drehen Sie den **Tuning-Regler** zur Auswahl von "Radio on" um die Hintergrundbeleuchtung einzustellen, wenn das Radio in Betrieb ist;
6. Oder drehen Sie den **Tuning-Regler** zur Auswahl von "Radio standby", um die Hintergrundbeleuchtung im Standby-Modus einzustellen.
7. Drücken Sie den **Tuning-Regler**.
8. Drehen Sie den **Tuning-Regler** zur Auswahl von high/medium/low/off.
9. Drücken Sie den **Tuning-Regler**.

D

GARANTIE

Dieses Gerät kommt mit einer 2-jährigen eingeschränkten Garantie.

WARNUNG! Die Garantie wird nichtig, falls die Abdeckung geöffnet und das Gerät modifiziert oder verändert wurde!

Die Garantie des Radios erstreckt sich nicht auf folgendes:

- Schäden aufgrund falscher Nutzung, Missbrauch, Fahrlässigkeit, Unfällen, Änderungen oder nicht genehmigter Reparaturen.
- Normale(r) Abnutzung und Verschleiß.

ÖFFNEN SIE NIEMALS DAS GEHÄUSE DES GERÄTS. DER HERSTELLER HAFTET NICHT FÜR SCHÄDEN AUFGRUND UNSACHGEMÄSSER HANDHABUNG. DAS TYPENSCHILD BEFINDET SICH AN DER RÜCKSEITE DES GERÄTS.

TECHNISCHE DATEN

Stromversorgung

AC-Netzteil: 230 V ~ 50/60hz
Integrierte Lithium-Polymer-Batterie: 11.1 v, 4000mAh

Frequenzbereich

DAB 174.928 – 239.200 MHz
UKW 87,5 – 108 MHz

Kreislauf

USB: 5V 1A zum Aufladen eines Handys über ein autorisiertes USB-Kabel
Lautsprecher: 1 x 76mm
Ausgangsleistung: 1 x 15 watt
Aux-Eingang: 3,5 mm Stereo
Kopfhörerbuchse: ,5 mm, Stereo
Antennensystem: DAB-Antenne
UKW-Antenne

Bluetooth

Version 4.1 Unterstützt Bluetooth-Profil A2DP und AVRCP.

Das Unternehmen behält sich das Recht vor, die technischen Daten jederzeit ohne besondere Vorankündigung zu ändern.

Umweltgerechte Entsorgung

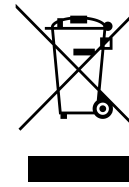

Dieses Produkt besteht aus hochwertigen Teilen und Materialien, die wiederverwertet und recycelt werden können. Entsorgen Sie das Gerät nicht über den normalen Haushaltsmüll. Geben Sie es an einer Sammelstelle für das Recycling von elektrischen und elektronischen Geräten ab. Dieses Symbol auf dem Gerät, in der Bedienungsanleitung und auf der Verpackung weist auf diese Art der Entsorgung hin. Informieren Sie sich auf Ihrer Gemeinde über örtliche Sammelstellen. Recyceln Sie Altgeräte, um die Umwelt zu schützen.



Dieses Gerät ist gemäß geltenden EU-Richtlinien geräuschgedämpft. Das Produkt entspricht den Europäischen Richtlinien 2005/32/EC und 2014/53/EU. Dieses Gerät entspricht der Sicherheitsnorm DIN EN 60065 (VDE 0860) und somit der internationalen Sicherheitsnorm IEC 60065. Das Gehäuse des Geräts darf unter keinen Umständen geöffnet werden. Der Hersteller haftet nicht für Schäden aufgrund unsachgemäßer Nutzung. Das Typenschild befindet sich an der Unterseite des Geräts.



Perfectpro B.V.
Everdenberg 9A
Oosterhout
The Netherlands
www.perfectpro.eu