



**SUZUKA
WHEEL**

**ELITE
NEXT**

De onderstaande lijst geeft Game titels weer die wel of niet de Steering wheel mode en Gamepad mode ondersteunen. Een x = wel compatible. Een o = niet compatible.

Software Title	Release Date	Steering wheel mode	Gamepad mode
WRECKFEST DRIVE HARD. DIE LAST.	2019/8	x	o
WRC 8	2020/9	x	o
WRC 9	2019/9	x	o
The Crew 2	2018/6	x	o
Super Toy Cars 2	2020/10	x	o
Project CARS 3	2020/8	x	o
OVERPASS	2020/7	o	o
OFFROAD RACING	2020/9	x	o
Nickelodeon Kart Racers 2: Grand Prix	2020/10	x	o
Need for Speed Heat	2019/11	x	o
Need for Speed : Hot Pursuit Remastered	2020/11	x	o
Inertial Drift	2020/9	x	o
FAST & FURIOUS CROSSROAD	2020/8	x	o
F1 2019	2019/6	o	o

Software Title	Release Date	Steering wheel mode	Gamepad mode
F1 2020	2020/7	○	○
F1 2021	2021/7	○	○
Dangerous Driving	2019/4	×	○
DiRT 5	2020/11	×	○
DiRT Rally 2.0	2019/2	×	○
Gran Turismo SPORT	2017/10	○	○
ASSETTO CORSA	2014/12	×	○
Baja : Edge of Control	2017/9	○	○
Dirt 4	2017/6	×	○
Dirt Rally	2015/12	○	○
Driveclub	2014/10	○	○
F1 2017	2017/9	○	○
F1 2016	2016/8	○	○
F1 2015	2015/7	×	○
Motorcycle Club	2015/1	×	○

Software Title	Release Date	Steering wheel mode	Gamepad mode
Nascar Heat2	2017/2	x	o
Nascar Heat Evolution	2016/9	x	o
Need for Speed	2015/11	x	o
Need for Speed payback	2017/11	x	o
Need for Speed: Rivals	2013/11	x	o
Project CARS	2015/5	x	o
PROJECT CARS 2	2017/9	o	o
Sebastian Loeb Rally Evo	2016/3	x	o
The Crew	2014/12	x	o
Trackmania Turbo	2016/3	x	o
WRC 7	2017/9	x	o
WRC 6	2016/10	x	o
WRC 5	2015/11	x	o
Driveclub Bikes	2015/10	x	o
Farming Simulater 15	2014/10	x	o

Software Title	Release Date	Steering wheel mode	Gamepad mode
MotoGP 15	2015/6	x	o
MotoGP 14	2014/6	x	o
Motorcycle Club	2015/1	x	o
Race the Sun	2013/8	x	o
RIDE	2015/3	x	o
Rocket League	2015/7	x	o
Tour de France 2015	2015/6	x	o
Trials Fusion	2014/4	x	o
Trials Fusion: Awesome Level Max	2015/7	x	o

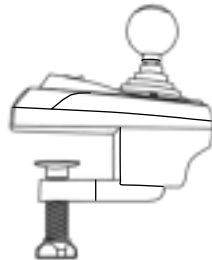
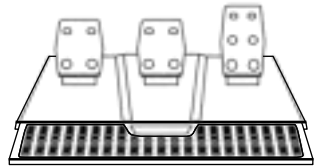
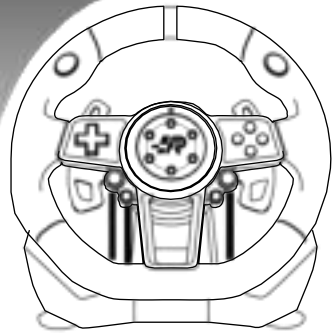

English	4
Español	14
Català	24
Français	34
Italiano	46
Deutsche	56
Nederlands	66
Português	76
العربية	86

English



Read this
User's Guide
carefully before
operation



Do not
disassemble
and damage
the product
under warranty



Do not apply
pressure
to the product



Avoid the product
falling from
high places



Do not soak the
product in water

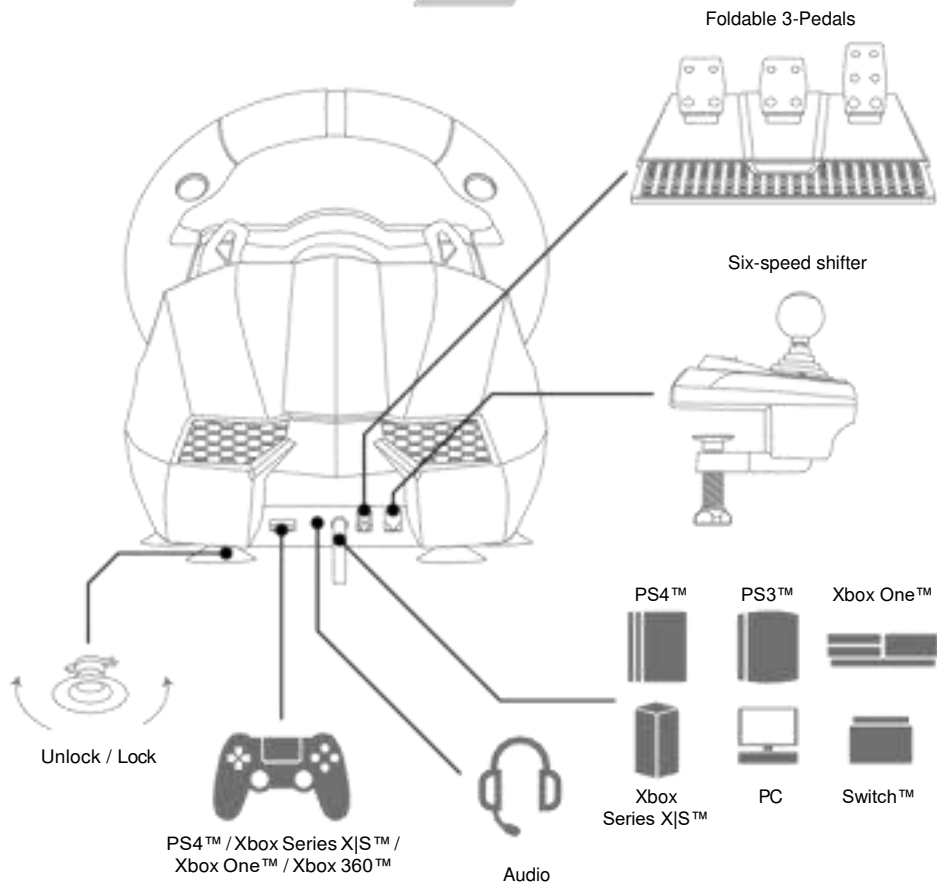

Notes: When under PC mode, it only supports D-input when the six-speed shifter is connected. Please make sure of the compatibility of the games/software in advance.

OVERVIEW

The Suzuka Wheel Elite Next is compatible with PS4™, PS3™, XBOX Series X/S™, XBOX One™, Nintendo Switch™, and PC. The built-in Vibration motors can perform different vibration modes according to game situations (games must have vibration). The ergonomic design replicates a real racing wheel, which decreases fatigue during prolonged use. It makes driving more authentic, efficient, and enjoyable.

BUTTONS

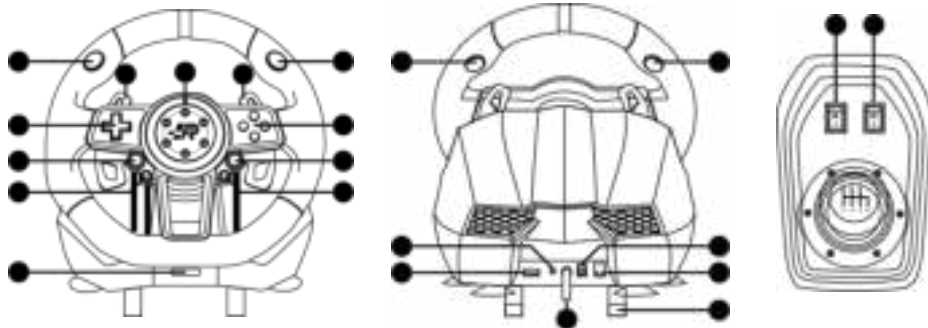





- | | |
|-------------------------|---|
| 1. Control LED | 12. Rotation selector: 90° and 270° |
| 2. Left paddle shifter | 13. R2 |
| 3. Right paddle shifter | 14. L2 |
| 4. L1 | 15. Headphone port |
| 5. L2 | 16. Pedals port |
| 6. Directional pad | 17. Main controller port |
| 7. A/B/X/Y buttons | 18. Shifterport |
| 8. Share | 19. USB cable |
| 9. Options | 20. Mounting clamps |
| 10. Prog | 21. Gear shift mode: 0: (1st to 6th + R) / I: (7th to 12th + R)* (*Only for PC) |
| 11. Home | 22. Handbrake switch |

		PS3™	PS4™	Xbox One™	PC D-INPUT	SWITCH™	
Non-configurable fixed buttons (preset)	Action buttons	ⓧ	ⓧ	A	3	B	
		○	○	B	2	A	
		□	□	X	4	Y	
		△	△	Y	1	X	
		R1	R1	RB	6	R	
		L1	L1	LB	5	L	
		R2	R2		8	ZR	
	L2	L2		7	ZL		
	D-pad	up					
		down					
left							
right							
Functions	START	OPTIONS	Menu	10	+		
	SELECT	SHARE	View	9	-		
Directions	LX	LX	← / →	← / →	LX		
Configurable pedals and shifters (customisable)	Left paddle shifter	L2	L1	LB	14	L	
	Right paddle shifter	R2	R1	RB	15	R	
	Left pedal	CLUTCH					
	Mid pedal	□	L2	LT	RZ	B	
	Right pedal	ⓧ	R2	RT	Z	A	
	“HOME” button	HOME	HOME	X-GUIDE	13	HOME	
	“PROG” Button	BUTTON MAPPING					

■ BUTTON MAPPING

Mapping features

- Non-configurable fixed buttons (press  / 1 / X / Y,  / 3 / B / A,  / 4 / Y / X,  / A / B, L1 / 5 / LB / L, L2 / 7 / LT / ZL, R1 / 6 / RB / R, R2 / 8 / RT / ZR
- Configurable pedals and shifters (customisable): left paddle shifter, right paddle shifter, handbrake, clutch pedal, brake pedal, and accelerator pedal

NOTE: Make sure the handbrake switch is set to off before button mapping.

Button assignment method

1. Press the "PROG" button once, the red LED will blink rapidly.
2. Press once the "pedal or shifter" that you want to configure, the red LED will blink slowly
3. Press once the "non-configurable fixed button" that you want to assign to it; the red LED will stay on.
4. The configuration is complete.

Reset a button assignment

1. Press the "PROG" button once, the red LED will blink rapidly.
2. Press once the pedal or shifter that you wish to reset, the red LED will blink slowly.
3. Press once again the pedal or shifter you wish to reset to factory settings; the red LED will remain steady.
4. The reset process is now complete.

Factory reset

1. Press the "PROG" button once, and the red LED will blink rapidly.
2. Press and hold the "OPTIONS" button for 7 seconds until the red LED is steadily on.
3. The process is now complete. All button, pedal, and shifter settings will be reset, and the steering wheel sensitivity will be reset to High Level.

Exit button mapping

Options for exiting the button mapping process after step 1 of the "Assignment Method" has been performed:

- a. Press the "PROG" button again to exit the configuration sequence.
- b. Do not press any other button, shifter, or pedal for 10 seconds and it will automatically exit the mapping mode.

NOTE: These methods do not unblock the previous settings.

Steering wheel sensitivity configuration

You can select the sensitivity that best suits your driving style.

You can select from Low, Medium, and High (preset). High = sharp and fast rotation. Low = smooth and progressive rotation.

To change the sensitivity mode:

a. Low sensitivity level:

1. Press the "PROG" button once, the red LED will blink rapidly.
2. Press the up button on the "DIRECTIONAL PAD" to set the steering wheel sensitivity to low.
3. The sensitivity is set when the red LED stays steadily on.

b. Medium sensitivity level:

1. Press the "PROG" button once, the red LED will blink rapidly.
2. Press the right or left button on the "DIRECTIONAL PAD" to set the steering wheel sensitivity to medium.
3. The sensitivity is set when the red LED stays steadily on.

d. High sensitivity level (preset):

1. Press the "PROG" button once, the red LED will blink rapidly.
2. Press the down button on the "DIRECTIONAL PAD" to set the steering wheel sensitivity to high.
3. The sensitivity is set when the red LED stays steadily on.

Set the steering angle to 900°

1. Position the "Rotation selector" at 900°.
2. Press the "PROG" button once. The red LED will blink rapidly.
3. Rotate the steering wheel from the neutral position to the right or to the left always exceeding 60° of rotation and hold in this position.
4. Press and hold the "OPTIONS" button for 7 seconds until the red LED is steadily on.
5. The rotation angle is now set to 900°.

Reset the steering angle to 270°

1. Position the "Rotation selector" at 270°.
2. Press the "PROG" button once. The red LED will blink rapidly.
3. Press and hold the "OPTIONS" button for 7 seconds until the red LED is steadily on.
4. The rotation angle is now set to 270°.

Features of the pedal base

The pedal base is made up of 3 pedals:

- Left pedal (clutch).
- Mid pedal (brake).
- Right pedal (accelerator).

Introducing the 6-speed shifter

NOTE: If the game does not support the use of the manual shifter, then it cannot be used.

Gear shift function:

- The gear shift has two operating modes depending on the position of the "Gear shift mode" switch:
 - a. With the "Gear Shift Mode" switch set to 0/off. In this mode, the shifter positions are 1st, 2nd, 3rd, 4th, 5th, 6th, and reverse.
 - b. With the "Gear Shift Mode" switch set to I/on. In this mode, the shifter positions are 7th, 8th, 9th, 10th, 11th, 12th, and reverse. This mode only works for PC use.

Handbrake function

- The handbrake function has a switch for activation:
 - a. If the “Handbrake switch” is set to 0/off, the handbrake function is disabled.
 - b. If the “Handbrake switch” is set to 1/on, the handbrake function is enabled.
- If the game does not support the handbrake function, proceed with button mapping:
 1. Set the “Handbrake switch” to 0/off.
 3. Press the “PROG” button once, the red LED will blink rapidly.
 4. Set the “Handbrake switch” to 1/on. Then set the “Handbrake switch” to 0/off. The red LED will blink slowly.
 5. Press the programming button you want once; the red LED will stay on. (Read “PROGRAMMINGFEATURES” for more information.)
 6. The configuration process is complete.

CONNECTION AND INSTALLATION

Connection and installation with Playstation4™

NOTE: Before starting the installation steps make sure that the game console and PS4™ DualShock 4 controller are turned off.

To use the Suzuka Wheel Elite Next on PS4™ follow the steps in the order listed below:

1. Insert the pedal cable into the “Pedal port” on the steering wheel.
2. Insert the shifter cable into the “Shifter port”.
3. Connect the original PS4™ DualShock 4™ controller, with the supplied USB cable, to the steering wheel’s “Main controller port”. **The controller must be turned off.** Turn on the console.
4. Connect the USB cable from the steering wheel to the USB port on the PS4™ game console.
5. When the installation is complete, the red LED on the steering wheel will light up, and the PS4™ game console will assign it a connection channel.
6. With the red LED on the steering wheel on, press the “HOME” button to enter the system menu or access the game.
7. Press the “HOME” button to enter the settings menu or press the “HOME” button for 2 seconds to enter the shutdown menu.

The connection and installation with PS4™ have two operating modes:

- a. **Gamepad Mode:** activated when connected with the pedals and with the shifter disconnected. In Gamepad mode, the steering wheel works like the directional buttons, the steering is not progressive. (The “Need for Speed” series only supports this mode.)
- b. **Steering Wheel Mode:** activated when connected with the pedals and the shifter. In Steering Wheel mode, the steering angle sensitivity is enabled, and the steering is progressive and identical to the steering of a real steering wheel. (This mode does not support the vibration function.)

1.

connection and installation with Playstation3™

To use the Suzuka Wheel Elite Next on PS3™ follow the steps in the order listed below:

1. Insert the pedal cable into the "Pedal port" on the steering wheel. Insert the shifter cable into the "Shifter port".
2. Turn on the PS3™ game console.
3. Insert the USB cable into the USB port on the game console.
4. After booting, the LED light on the steering wheel will turn on and the PS3 game console will assign it a connection channel.
5. You can now start the video game or enter the PS3™ menu. Press the "HOME" button to enter the system menu or press the "HOME" button for 2 seconds to enter the shutdown menu.

To use the Suzuka Wheel Elite Next on PS3™ follow the steps in the order listed below:

- a. **Gamepad Mode:** activated when connected with the pedals and with the shifter disconnected. In Gamepad mode, the steering wheel works like the directional buttons, the steering is not progressive. (The "Need for Speed" series only supports this mode.)
- b. **Steering Wheel Mode:** activated when connected with the pedals and the shifter. In Steering Wheel mode, the steering angle sensitivity is enabled, and the steering is progressive and identical to the steering of a real steering wheel. (This mode does not support the vibration function.)

Connection and installation with Xbox One™ and Xbox Series X/S™

NOTE: When the manual shifter is connected to the steering wheel, the steering wheel will operate in "Steering Wheel Mode". This mode does not support the vibration function or the headset function.

NOTE: Before starting the installation steps make sure that the game console and the Xbox One™ or Xbox Series X/S™ controller are turned off.

To use the Suzuka Wheel Elite Next on Xbox One™ or Xbox Series X/S™ follow the steps in the order listed below:

1. Insert the pedal cable into the "Pedal port" on the steering wheel.
2. Insert the shifter cable into the "Shifter port".
3. Connect the original Xbox One™ or Xbox Series X/S™ controller, using the supplied USB cable, to the "Main controller port" on the steering wheel.
4. Turn on the console.
5. Connect the USB cable from the steering wheel to the USB port of the Xbox One™ or Xbox Series X/S™ game console.
6. When the installation is complete, the red LED on the steering wheel will light up. And the Xbox One™ or Xbox Series X/S™ game console will assign it a connection channel.
7. With the red LED on the steering wheel on, press the "HOME" button to enter the system menu or access the game.
8. Press the "HOME" button to enter the settings menu or press the "HOME" button for 1 second to enter the shutdown menu.

The connection and installation with Xbox One™ or Xbox Series X/S™ have two operating modes:

- a. **Gamepad Mode:** activated when connected with the pedals and with the shifter disconnected. In Gamepad mode, the steering wheel works like the directional buttons, the steering is not progressive. (The "Need for Speed" series only supports this mode.)
- b. **Steering Wheel Mode:** activated when connected with the pedals and the shifter. In Steering Wheel mode, the steering angle sensitivity is enabled, and the steering is progressive and identical to the steering of a real steering wheel. (This mode does not support the vibration function.)

Connection and installation with Nintendo Switch™

To use the Suzuka Wheel Elite Next on Nintendo Switch™ follow the steps in the order listed below:

1. Insert the pedal cable into the "Pedal port" on the steering wheel.
2. Insert the shifter cable into the "Shifter port".
3. Connect the USB cable from the steering wheel to the USB port on the Nintendo Switch™ game console.
4. Turn on the Nintendo Switch™ console.
5. When the installation is complete, the red LED on the steering wheel will light up.
6. To take a screenshot, simultaneously press the "SHARE" button and the "OPTIONS" button.

The connection and installation with Nintendo Switch™ have the following operating mode:

- a. **Gamepad Mode:** activated when connected with the pedals and with the shifter disconnected. In Gamepad mode, the steering wheel works like the directional buttons, the steering is not progressive. (The "Need for Speed" series only supports this mode.)

Connection and installation with PC

To use the Suzuka Wheel Elite Next on a PC follow the steps in the order listed below:

1. Insert the pedal cable into the "Pedal port" on the steering wheel.
2. Insert the shifter cable into the "Shifter port".
3. Insert the USB cable into the USB port on the PC.
4. When the installation is complete, the red LED on the steering wheel will light up.

The connection and installation with a PC have two operating modes:

- a. **Steering Wheel Mode:** activated when connected with the pedals and with the shifter disconnected. In Gamepad mode, the steering wheel works like the directional buttons, the steering is not progressive.
- b. **Gamepad Mode:** activated when connected with the pedals and the shifter. In Steering Wheel mode, the steering angle sensitivity is enabled, and the steering is progressive and identical to the steering of a real steering wheel.

Connection mode:

- a. PC (Xinput):
 1. The preset connection mode is Xinput.
 2. Press and hold the "HOME" button for 3 seconds to enter the Dinput connection mode. The red LED will blink for 3 seconds.
 3. Press and hold the "HOME" button for 3 seconds to return to Xinput connection mode.
- b. PC (Xinput):
 1. Open the drivers.
 2. Press "SETUP".
 3. Install the drivers following the instructions.
 4. Connect the steering wheel to the PC.
 5. Go to Start.
 6. Go to Control Panel.
 7. Go to Devices and Printers.
 8. Right click on Devices.
 9. Go to Controller Settings.
 10. Go to Properties.

Steering wheel test:

- In the test interface, you can test the operation of the buttons and the steering wheel rotation separately.
- You can calibrate the steering wheel rotation in the calibration interface.
- You can test the vibration in the vibration interface.
- You can test the operation of pedals and gears in the test interface.

Delete drivers:

1. Go to Start => Go to Control Panel => Go to Programs and Features.
2. Find the name of the driver and click on "delete".

Download the drivers at: <https://blade.es/en/producto/suzuka-wheel-elite-next-2/>

Unload Drive:

- Startup/Control Panel /App & Function.
- Find the drive name to be deleted in the "Unload or Change App" menu. Click "Delete" and operate according to the prompt for unload.

■ TROUBLESHOOTING

- If after the installation setup the red LED does not light up, reconnect the steering wheel and repeat the installation setup.
- When the steering wheel does not respond, please disconnect the steering wheel and reconnect it, performing the installation steps again in the given order.
- The main controller must be switched off during the installation process in order to avoid a connection failure during installation.
- Since the steering wheel has a button mapping memory, if the buttons are incorrectly configured, follow the steps in "RESET BUTTON MAPPING" or "FACTORY RESET" to clear the memorised settings.
- If any pedal or direction is not set in the correct place, follow the steps to correct the settings:
 1. Position the "Rotation selector" at 270°
 2. Press the following buttons "L1 + L2 + R1 + R2" at the same time. The red LED light on the steering wheel will blink at a frequency of once per second.
 3. Rotate the steering wheel slowly and fully to the left. The red LED light on the steering wheel will blink at a frequency of twice per second.
 4. Rotate the steering wheel slowly and fully to the right. The red LED light on the steering wheel will blink at a frequency of three times per second.
 5. Press the right pedal to its maximum position. The red LED light on the steering wheel will blink at a frequency of four times per second.
 6. Press the mid pedal to its maximum position. The red LED light on the steering wheel will blink at a frequency of five times per second.
 7. Press the left pedal to its maximum position. The red LED light on the steering wheel will blink slowly.
 8. Press the "OPTIONS" button, the correction is now complete.

Español



Lea esta guía detenidamente antes de usar el producto.



No desmonte o dañe el producto en garantía.



No aplicar presión al producto.



Evite las caídas del producto desde lugares altos.



No sumerja el producto en agua.

3 pedales con base plegable

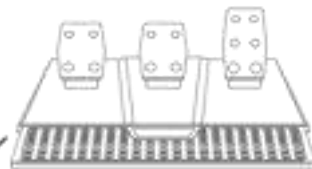

Cambio de seis velocidades

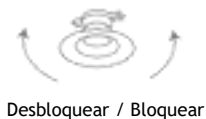
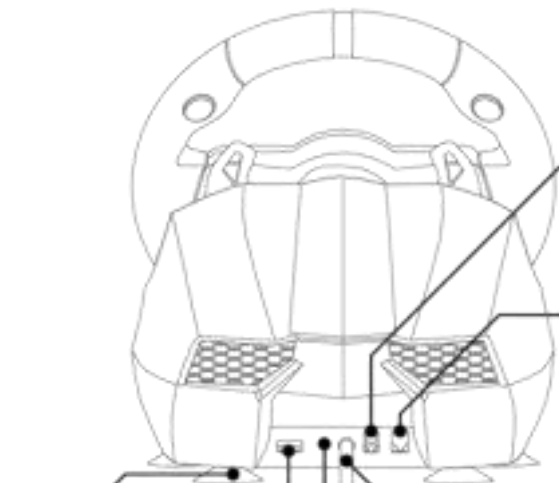

Desbloquear / Bloquear

PS4™ / Xbox Series X|S™ /
Xbox One™ / Xbox 360™

Audio



PS4™



PS3™

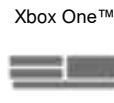

Xbox One™

Xbox
Series X|S™

PC



Switch™

Notas: Al usar el volante en PC, este solo soporta "D-input" cuando el cambio de marchas está conectado. Asegúrese la compatibilidad con los juegos por adelantado.

INFORMACIÓN GENERAL:

El volante Suzuka Wheel Elite Next es compatible con PS4™, PS3™, XBOX Series X/S™, XBOX One™, Nintendo Switch™ y PC. Los motores de Vibración incorporados pueden realizar diferentes modos de vibración acordes con las situaciones de juego (los juegos deben disponer de vibración). El diseño ergonómico replica un volante de carreras real, esto disminuye la fatiga durante el uso prolongado. Hace la conducción más auténtica, eficaz y disfrutable.

DISPOSICIÓN DE BOTONES

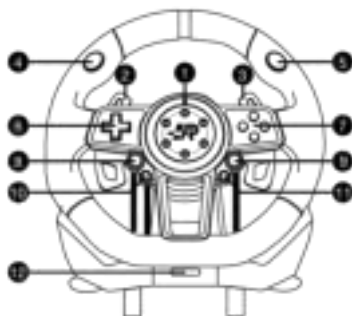

1. LED de control.
2. Leva de cambio izquierda.
3. Leva de cambio derecha.
4. L1
5. R1
6. Pad direccional.
7. ABXY buttons.
8. Share.
9. Options.
10. PROG.
11. Home.

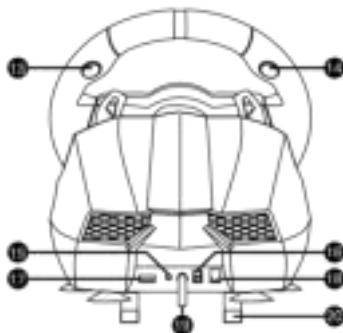

12. Selector de rotación: 900 y 270 grados.
13. R2
14. L2
15. Puerto de auriculares.
16. Puerto de pedales.
17. Puerto mando guía.
18. Puerto de palanca cambio de marchas.
19. Cable USB.
20. Pinzas de sujeción.
21. Modo cambio de marchas: 0:(1ª a 6ª + R) / 1:(7ª a 12ª + R)*
22. Interruptor freno de mano.



(*Solo para PC)

		PS3™	PS4™	Xbox One™	PC D-INPUT	SWITCH™
Botones fijos no configurables (Preestablecidos)	Botones de acción	ⓧ	ⓧ	A	3	B
		○	○	B	2	A
		□	□	X	4	Y
		△	△	Y	1	X
		R1	R1	RB	6	R
		L1	L1	LB	5	L
		R2	R2		8	ZR
L2	L2		7	ZL		
Pad direccional		arriba				
		abajo				
		derecha				
		izquierda				
Funciones	START	OPTIONS	Menu	10	+	
	SELECT	SHARE	View	9	-	
Direcciones	LX	LX	"/"	"/"	LX	
Pedales y palancas configurables (Personalizables)	Leva derecha	L2	L1	LB	14	L
	Leva izquierda	R2	R1	RB	15	R
	Pedal izquierdo	EMBRAGUE				
	Pedal central	□	L2	LT	RZ	B
	Pedal derecho	ⓧ	R2	RT	Z	A
	Botón "HOME"	HOME	HOME	X-GUIDE	13	HOME
Botón "PROG"	CONFIGURACIÓN DE BOTONES					

PROGRAMACIÓN DE LOS BOTONES:

NOTA: Asegurarse de que el interruptor del freno de mano esté en apagado antes de la configuración de botones.

CARACTERÍSTICAS DE PROGRAMACIÓN

- Botones fijos no configurables (Preestablecidos): 1 / X / 3 / B / A, 4 / Y / X, 2 / A / B, L1 / 5 / LB / L, L2 / 7 / LT / ZL, R1 / 6 / RB / R, R2 / 8 / RT / ZR.
- Pedales y palancas configurables (Personalizables): Leva de cambio izquierda, leva de cambio derecha, freno de mano, pedal de embrague, pedal de freno y pedal de acelerador.
- El volante dispone de memoria de configuración de botones.

MÉTODO DE CONFIGURACIÓN DE BOTONES

1. Presionar una vez el botón “PROG”, el LED rojo parpadeará rápidamente.
2. Presionar una vez el “pedal o la palanca de configuración” que desee configurar, el LED rojo parpadeará lentamente.
3. Presionar una vez el “botón fijo no configurable” que le quiera asignar, el LED rojo se mantendrá encendido.
4. La configuración ha sido completada.

REESTABLECER LA CONFIGURACIÓN DE UN BOTÓN

1. Presionar una vez el botón “PROG” una vez, el LED rojo parpadeará rápidamente
2. Presionar una vez el pedal o la palanca que desee restablecer, el LED rojo parpadeará lentamente
3. Presionar una vez, de nuevo, el pedal o la palanca que se desee restablecer a la configuración de fábrica de esa palanca o pedal, el LED rojo se mantendrá fijo.
4. El proceso de restablecimiento ya ha finalizado

RESTABLECIMIENTO DE FÁBRICA

1. Presionar una vez el botón “PROG” y el LED rojo parpadeará rápidamente.
2. Presionar y mantener presionado el botón “OPTIONS” durante 7 segundos hasta que el LED rojo se mantenga encendido
3. El proceso ya ha finalizado. Se restablecerán todas las configuraciones de botones, pedales, palancas y la sensibilidad del volante se restablecerá al Nivel Alto.

SALIR DE LA CONFIGURACIÓN DE BOTONES

Opciones para salir del proceso de configuración de botones una vez realizado el paso 1 del “Método de configuración”:

1. Presionar otra vez el botón “PROG” para salir de la secuencia de configuración
2. No Presionar ningún otro botón, palanca o pedal durante 10 segundos y automáticamente saldrá del modo configuración

NOTA: Estos métodos no eliminan la configuración anterior.

CONFIGURACIÓN DE LA SENSIBILIDAD DEL VOLANTE

Puede seleccionar la sensibilidad que mejor se ajuste a su estilo de conducción.

Puede seleccionar entre Baja, Media y Alta (preestablecido). Alta= giro brusco y rápido. Baja= giro suave y progresivo.

Para cambiar el modo de sensibilidad:

- Nivel bajo de sensibilidad:
 1. Presionar una vez el botón “PROG”, el LED rojo parpadeará rápidamente.
 2. Presionar el botón arriba del “PAD DIRECCIONAL” para configurar la sensibilidad del volante en el nivel bajo.
 3. La sensibilidad ha sido configurada cuando el LED rojo se mantenga encendido.
- Nivel medio de sensibilidad:
 1. Presionar una vez el botón “PROG”, el LED rojo parpadeará rápidamente.
 2. Presionar el botón derecho o izquierdo del “PAD DIRECCIONAL” para configurar la sensibilidad del volante en el nivel medio.
 3. La sensibilidad ha sido configurada cuando el LED rojo se mantenga encendido.
- Nivel alto de sensibilidad (preestablecido):
 1. Presionar una vez el botón “PROG”, el LED rojo parpadeará rápidamente.
 2. Presionar el botón abajo del “PAD DIRECCIONAL” para configurar la sensibilidad del volante en el nivel alto.
 3. La sensibilidad ha sido configurada cuando el LED rojo se mantenga encendido.

CONFIGURAR EL GRADO DE GIRO DEL VOLANTE A 900°

1. Posicionar el “Selector de rotación” en 900°.
2. Presionar una vez el botón “PROG”. El LED rojo parpadeará rápidamente.
3. Girar el volante desde la posición neutral hacia la derecha o hacia la izquierda siempre superando los 60° de giro y mantener en esa posición.
4. Presionar el botón “OPTIONS” y mantener durante 7 segundos hasta que el LED rojo permanezca encendido
5. El grado de giro está configurado a 900° de rotación.

REESTABLECER EL GRADO DE GIRO DEL VOLANTE A 270°

1. Posicionar el “Selector de rotación” en 270°.
2. Presionar una vez el botón “PROG”. El LED rojo parpadeará rápidamente.
3. Presionar el botón “OPTIONS” y mantener durante 7 segundos hasta que el LED rojo permanezca encendido.
4. El grado de giro está configurado a 270° de rotación.

CARACTERISTICAS DE LA BASE DE PEDALES

La base de pedales está compuesta por 3 pedales:

- Pedal izquierdo (Embrague)
- Pedal central (Freno)
- Pedal derecho (Acelerador)

NOTAS: El pedal de embrague solo es compatible con los juegos que dispongan de transmisión manual con embrague. En los juegos que no soporten el uso del pedal de embrague, solo se puede usar el pedal aceleración y el freno.

INTRODUCCION DE LA PALANCA DE CAMBIOS DE 6 VELOCIDADES

NOTA: Si el juego no soporta el uso de la palanca de cambios manual, esta no se podrá usar.

Función cambio de marchas:

El cambio de marchas dispone de dos modos de funcionamiento según la posición del interruptor "Modo cambio de marchas":

- Con el interruptor "Modo cambio de marchas" en 0 / apagado. En este modo las posiciones de la palanca de cambio son 1ª, 2ª, 3ª, 4ª, 5ª, 6ª y marcha atrás.
- Con el interruptor "Modo cambio de marchas" en 1 / encendido. En este modo las posiciones de la palanca de cambio son, 7ª, 8ª, 9ª, 10ª, 11ª, 12ª y marcha atrás. Este modo solo funciona para el uso en PC.

Función freno de mano:

La función de freno de mano dispone de un interruptor para su activación:

- Si el "Interruptor Freno de mano" está en 0 / apagado, la función de freno de mano está desactivada.
- Si el "Interruptor Freno de mano" está en 1 / encendido, la función de freno de mano está activada.

Si el juego no soporta la función de freno de mano, proceder con la configuración de botones:

- Poner el "Interruptor Freno de mano" en 0 / apagado
- Presionar una vez el botón "PROG", el LED rojo parpadeará rápidamente
- Poner el "Interruptor Freno de mano" en 1 / encendido. Seguidamente poner el "Interruptor Freno de mano" en 0 / apagado. El LED rojo parpadeará lentamente
- Presionar una vez el botón de programación que quiera asignar, el LED rojo se mantendrá encendido. (lea "CARACTERÍSTICAS DE PROGRAMACIÓN" para más información)
- El proceso de configuración ha terminado

■ CONEXIÓN E INSTALACIÓN

CONEXIÓN E INSTALACIÓN CON PLAYSTATION4™

NOTA: Antes de empezar con los pasos de instalación cerciorarse de que la video consola y el mando DualShock4 de PS4™ estén apagados.

Para usar el volante Suzuki Wheel Elite Next en PS4™ siga los pasos siguientes en el orden indicado:

- Insertar el cable de los pedales en el "Puerto de pedales" del volante.
- Insertar el cable de la palanca de cambios en el "Puerto de palanca cambio de marchas".
- Conectar el mando original DualShock4™ de PS4™, **el mando debe estar apagado**, con el cable USB proporcionado, al puerto "Puerto mando guía" del volante. Encender la consola.
- Conectar el cable USB del volante al puerto USB de la video consola PS4™.
- Cuando la instalación esté completada se encenderá el LED rojo del volante. Y la video consola PS4™ le asignará un canal de conexión.
- Con el LED rojo del volante encendido presione el botón "HOME" para entrar en el menú del sistema o acceder al juego.
- Presionar el botón "HOME" para entrar en el menú de configuración o presionar el botón "HOME" durante 2 segundos para entrar en el menú de apagado.

La conexión e instalación con PS4™ dispone de dos modos de funcionamiento:

- Modo Mando:** Se activa al estar conectado con los pedales y con la palanca de cambios desconectada. En el modo Gamepad el volante funciona como las flechas de dirección, el giro de volante no es progresivo (La serie "Need for Speed" solo soporta este modo)
- Modo Volante:** Se activa al estar conectado con los pedales y la palanca de cambios. En el modo volante se activa la sensibilidad al ángulo de giro y el funcionamiento del giro es progresivo e idéntico al giro de un volante real. (Este modo

no soporta la función de vibración)

CONEXIÓN E INSTALACIÓN CON PLAYSTATION3™

Para usar el volante Suzuka Wheel Elite Next en PS3™ siga los pasos siguientes en el orden indicado:

1. Insertar el cable de los pedales en el "Puerto de pedales" del volante
2. Insertar el cable de la palanca de cambios en el "Puerto de palanca cambio de marchas"
3. Encender la video consola PS3™
4. Insertar el cable USB en el puerto USB de la video consola
5. Después de arrancar, la luz LED del volante se encenderá y la video consola PS3 le asignará un canal de conexión
6. Ya se puede arrancar el video juego o entrar en el menú de PS3™. Presionar el botón "HOME" para entrar en el menú del sistema o presionar el botón "HOME" durante 2 segundos para entrar en el menú de apagado.

La conexión e instalación con PS3™ dispone de dos modos de funcionamiento:

- a. **Modo Mando:** Se activa al estar conectado con los pedales y con la palanca de cambios desconectada. En el modo Gamepad el volante funciona como las flechas de dirección, el giro de volante no es progresivo (La serie "Need for Speed" solo soporta este modo).
- b. **Modo Volante:** Se activa al estar conectado con los pedales y la palanca de cambios. En el modo volante se activa la sensibilidad al ángulo de giro y el funcionamiento del giro es progresivo e idéntico al giro de un volante real. (Este modo no soporta la función de vibración).

CONEXIÓN E INSTALACIÓN CON XBOX ONE™ Y XBOX SERIES X/S™

NOTA: Cuando la palanca de cambios manual está conectada al volante, este funcionara en "Modo Volante". Este modo no soporta la función de vibración ni la función de auriculares.

NOTA: Antes de empezar con los pasos de instalación cerciorarse de que la video consola y el mando de Xbox One™ o Xbox Series X/S™ estén apagados

Para usar el volante Suzuka Wheel Elite Next en Xbox One™ o Xbox Series X/S™ siga los pasos siguientes en el orden indicado:

1. Insertar el cable de los pedales en el "Puerto de pedales" del volante.
2. Insertar el cable de la palanca de cambios en el "Puerto de palanca cambio de marchas".
3. Conectar el mando original Xbox One™ o Xbox Series X/S™, con el cable USB proporcionado, al puerto "Puerto mando guía" del volante.
4. Encender la consola.
5. Conectar el cable USB del volante al puerto USB de la video consola Xbox One™ o Xbox Series X/S™.
6. Cuando la instalación esté completada se encenderá el LED rojo del volante. Y la video consola Xbox One™ o Xbox Series X/S™ le asignará un canal de conexión.
7. Con el LED rojo del volante encendido presione el botón "HOME" para entrar en el menú del sistema o acceder al juego.
8. Presionar el botón "HOME" para entrar en el menú de configuración o presionar el botón "HOME" durante 1 segundo para entrar en el menú de apagado.

La conexión e instalación con Xbox One™ o Xbox Series X/S™ dispone de dos modos de funcionamiento:

- a. **Modo Mando:** Se activa al estar conectado con los pedales y con la palanca de cambios desconectada. En el modo Gamepad el volante funciona como las flechas de dirección, el giro de volante no es progresivo (La serie "Need for Speed" solo soporta este modo).
- b. **Modo Volante:** Se activa al estar conectado con los pedales y la palanca de cambios. En el modo volante se activa la

sensibilidad al ángulo de giro y el funcionamiento del giro es progresivo e idéntico al giro de un volante real. (Este modo no soporta la función de vibración).

CONEXIÓN E INSTALACIÓN CON NINTENDO SWITCH™

Para usar el volante Suzuka Wheel Elite Next en Nintendo Switch™ siga los pasos siguientes en el orden indicado:

1. Insertar el cable de los pedales en el "Puerto de pedales" del volante
2. Insertar el cable de la palanca de cambios en el "Puerto de palanca cambio de marchas"
3. Conectar el cable USB del volante al puerto USB de la video consola Nintendo Switch™
4. Encender la consola Nintendo Switch™
5. Cuando la instalación esté completada se encenderá el LED rojo del volante
6. Para realizar una captura de pantalla presionar simultáneamente el botón "SHARE" y el botón "OPTIONS"

La conexión e instalación con Nintendo Switch™ dispone de un modo de funcionamiento:

- a. **Modo Mando:** Se activa al estar conectado con los pedales y con la palanca de cambios desconectada. En el modo Gamepad el volante funciona como las flechas de dirección, el giro de volante no es progresivo (La serie "Need for Speed" solo soporta este modo)

CONEXIÓN E INSTALACIÓN CON PC

Para usar el volante Suzuka Wheel Elite Next en PC siga los pasos siguientes en el orden indicado:

1. Insertar el cable de los pedales en el "Puerto de pedales" del volante.
2. Insertar el cable de la palanca de cambios en el "Puerto de palanca cambio de marchas".
3. Insertar el cable USB en el puerto USB del PC.
4. Cuando la instalación esté completada se encenderá el LED rojo del volante.

La conexión e instalación con PC dispone de dos modos de funcionamiento:

- a. **Modo Volante:** Se activa al estar conectado con los pedales y con la palanca de cambios desconectada. En el modo Gamepad el volante funciona como las flechas de dirección, el giro de volante no es progresivo.
- b. **Modo Mando:** Se activa al estar conectado con los pedales y la palanca de cambios. En el modo volante se activa la sensibilidad al ángulo de giro y el funcionamiento del giro es progresivo e idéntico al giro de un volante real.

Modo de conexión:

a. PC (Xinput):

1. El modo de conexión preestablecido es Xinput.
2. Mantener presionado el botón "HOME" durante 3 segundos para entrar en el modo de conexión Dinput. El LED rojo parpadeará durante 3 segundos.
3. Mantener presionado el botón "HOME" durante 3 segundos para volver al modo de conexión Xinput.

b. PC (Dinput):

1. Abra los drivers.
2. Presione "SETUP".
3. Instale los drivers siguiendo las instrucciones.
4. Conecte el volante al PC.
5. Acceder a Inicio.
6. Acceder a Panel.

7. Acceder a Equipo e Impresoras.
8. Hacer clic derecho sobre Equipo.
9. Acceder a Configuración del controlador.
10. Acceder a Propiedades.

Test del volante:

- En la interfaz de testeo puede probar el funcionamiento de los botones y del giro del volante por separado
- Puede calibrar el giro del volante en la interfaz de calibración
- Puede testear la vibración en la interfaz de vibración
- Puede comprobar el funcionamiento de pedales y cambios en la interfaz de testeo

Eliminar drivers:

1. Acceder a Inicio => Acceder a Panel de Control => Acceder a Aplicaciones y Funciones
2. Buscar el nombre del driver y clicar en "eliminar"
3. Descargar los drivers en: <https://blade.es/en/producto/suzuka-wheel-elite-next-2/>

■ SOLUCIÓN DE PROBLEMAS:

- Si después del proceso de instalación no se enciende el LED rojo, reconectar de nuevo el volante y realizar el proceso de instalación nuevamente
- Cuando el volante no responde, por favor desconecte el volante y vuelva a conectarlo, realizando nuevamente los pasos de instalación en el orden indicado
- El mando usado de guía debe estar apagado durante el proceso de instalación para evitar el fallo de conexión durante la misma
- Debido a que el volante dispone de memoria de configuración de botones, si los botones están configurados de manera incorrecta, siga los pasos de "REESTABLECER LA PROGRAMACIÓN DE UN BOTÓN" o "RESTABLECIMIENTO DE FÁBRICA" para borrar los parámetros memorizados
- Si algún pedal o dirección no está configurado en el sitio correcto, siga los pasos para corregir los parámetros:
 1. Posicionar el "Selector de rotación" en 270°.
 2. Presionar al mismo tiempo los siguientes botones "L1+L2+R1+R2". La luz LED roja del volante parpadeará con una frecuencia de una vez por segundo.
 3. Girar el volante, lentamente, hacia la izquierda hasta alcanzar el giro máximo. La luz LED roja del volante parpadeará con una frecuencia de dos veces por segundo.
 4. Girar el volante, lentamente, hacia la derecha hasta alcanzar el giro máximo. La luz LED roja del volante parpadeará con una frecuencia de tres veces por segundo.
 5. Presionar el pedal derecho hasta la posición máxima. La luz LED roja del volante parpadeará con una frecuencia de cuatro veces por segundo.
 6. Presionar el pedal central hasta la posición máxima. La luz LED roja del volante Parpadeará con una frecuencia de cinco veces por segundo.
 7. Presionar el pedal izquierdo hasta la posición máxima. La luz LED roja del volante Parpadeará lentamente.
 8. Presionar el botón "OPTIONS" y la corrección será completada.

Català



Llegeixi aquesta guia detingudament abans de fer servir.



No desmunti o trenqui el producte en garantia.



No aplicar pressió al producte.



Eviti les caigudes del producte des de llocs alts.



No submergeixi el producte a aigua.

3 pedals amb base plegable

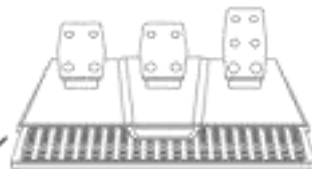

Canvi de 6 velocitats

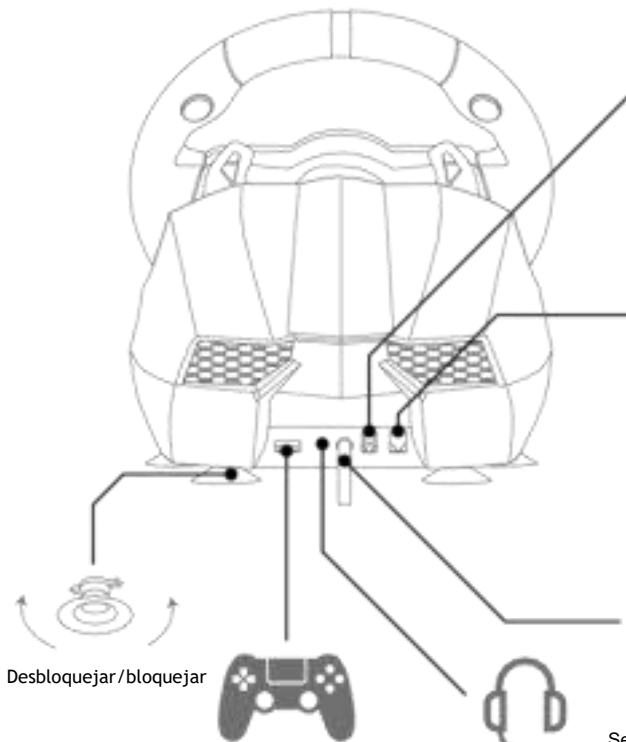

Desbloquejar/bloquejar

PS4™ / Xbox Series X|S™ /
Xbox One™ / Xbox 360™

Àudio

PS4™



PS3™



Xbox One™

Xbox
Series X|S™

PC



Switch™

Notes: quan el volant es fa servir amb un PC, només és compatible amb D-input quan el canvi de marxes està connectat. Assegureu-vos primer que els jocs siguin compatibles.

II INFORMACIÓ GENERAL

El volant Suzuka Wheel Elite Next és compatible amb PS4™, PS3™, XBOX Series X/S™, XBOX One™, Nintendo Switch™ i PC. Els motors de vibració incorporats poden dur a terme diversos modes de vibració segons les situacions del joc (els jocs han de disposar de vibració).

El disseny ergonòmic replica un volant de curses real, i això disminueix la fatiga durant l'ús prolongat. A més, permet gaudir més de la conducció, i la fa més autèntica i eficaç.

II DISPOSICIÓ DE BOTONS

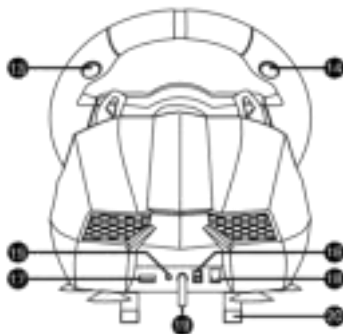
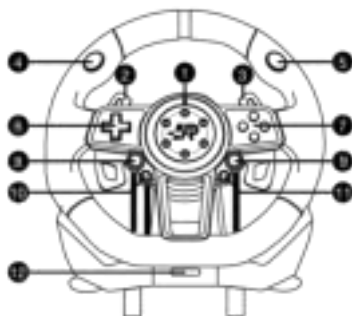

- | | |
|----------------------------|---|
| 1. LED de control | 12. Selector de rotació: 900° i 270° |
| 2. Lleva de canvi esquerra | 13. R2 |
| 3. Lleva de canvi dreta | 14. L2 |
| 4. L1 | 15. Port d'auriculars |
| 5. L2 | 16. Port de pedals |
| 6. Pad direccional | 17. Port de comandament guia |
| 7. Botons A/B/X/Y | 18. Port de palanca del canvi de marxes |
| 8. Share | 19. Cable USB |
| 9. Options | 20. Pines de subjecció |
| 10. Prog | 21. Mode del canvi de marxes: 0: (1a a 6a + R) / I: (7a a 12a + R)* |
| 11. Home | (* Només per a PC) |
| | 22. Interruptor del fre de mà |

		PS3™	PS4™	Xbox One™	PC D-INPUT	SWITCH™
Botons fixos no configurables (preestablers)	Botons d'acció	ⓧ	ⓧ	A	3	B
		○	○	B	2	A
		□	□	X	4	Y
		△	△	Y	1	X
		R1	R1	RB	6	R
		L1	L1	LB	5	L
		R2	R2		8	ZR
		L2	L2		7	ZL
Pad direccional	amunt					
	avall					
	dreta					
	esquerra					
Funcions	START	OPTIONS	Menu	10	+	
	SELECT	SHARE	View	9	-	
Direccions	LX	LX	← / →	← / →	LX	
Pedals i palanques configurables (personalitzables)	Lleva dreta	L2	L1	LB	14	L
	Lleva esquerra	R2	R1	RB	15	R
	Pedal esquerre	EMBRAGUE				
	Pedal central	□	L2	LT	RZ	B
	Pedal dret	ⓧ	R2	RT	Z	A
	Botó "HOME"	HOME	HOME	X-GUIDE	13	HOME
	Botó "PROG"	CONFIGURACIÓ DE BOTONS				

PROGRAMACIÓ DE LOS BOTONES:

NOTA: assegureu-vos que l'interruptor del fre de mà estigui apagat abans de la configuració dels botons.

CARACTERÍSTIQUES DE PROGRAMACIÓ

- Botons fixos no configurables (preestablerts) / 1 / X / Y / 3 / B / A, 4 / 4 / Y / X, 2 / A / B, L1 / 5 / LB / L, L2 / 7 / LT / ZL, R1 / 6 / RB / R, R2 / 8 / RT / ZR.
- Pedals i palanques configurables (personalitzables): lleva de canvi esquerra, lleva de canvi dreta, fre de mà, pedal d'embragatge, pedal de fre i pedal d'accelerador.
- El volant disposa de memòria de configuració de botons.

MÈTODE DE CONFIGURACIÓ DELS BOTONS

1. Premeu una vegada el botó "PROG", el LED vermell parpellejarà ràpidament.
2. Premeu una vegada el pedal o la palanca de configuració que vulgueu configurar, el LED vermell parpellejarà lentament.
3. Premeu una vegada el botó fix no configurable que li vulgueu assignar, el LED vermell es mantindrà encès.
4. La configuració s'ha completat.

RESTABLIMENT DE LA CONFIGURACIÓ D'UN BOTÓ

1. Premeu una vegada el botó "PROG", el LED vermell parpellejarà ràpidament.
2. Premeu una vegada el pedal o la palanca que vulgueu restablir, el LED vermell parpellejarà lentament.
3. Torneu a prémer una vegada el pedal o la palanca que vulgueu restablir a la configuració de fàbrica, el LED vermell es mantindrà fix.
4. El procés de restabliment ha finalitzat.

RESTABLIMENT DE FÀBRICA

1. Premeu una vegada el botó "PROG", el LED vermell parpellejarà ràpidament.
2. Premeu el botó "OPTIONS" i mantingueu-lo pressionat durant 7 segons fins que el LED vermell es mantingui encès.
3. El procés ha finalitzat. Es restabliran totes les configuracions de botons, pedals i palanques i la sensibilitat del volant es restablirà al nivell alt.

SORTIR DE LA CONFIGURACIÓ DELS BOTONS

Opcions per sortir del procés de configuració dels botons una vegada realitzat el pas 1 del "Mètode de configuració":

1. Premeu una altra vegada el botó "PROG" per sortir de la seqüència de configuració.
2. No premeu cap altre botó, palanca o pedal durant 10 segons, i automàticament sortireu del mode de configuració.

NOTA: Estos métodos no eliminan la configuración anterior.

CONFIGURACIÓ DE LA SENSIBILITAT DEL VOLANT

Podeu seleccionar la sensibilitat que s'ajusti millor al vostre estil de conducció: baixa, mitjana o alta (preestablert). Alta = gir bruscat i ràpid. Baixa = gir suau i progressiu.

Canvi del mode de sensibilitat:

- **Nivell baix de sensibilitat:**
 1. Premeu una vegada el botó “PROG”, el LED vermell parpellejarà ràpidament.
 2. Premeu el botó “Amunt” del PAD DIRECCIONAL per configurar la sensibilitat del volant al nivell baix.
 3. Quan el LED vermell es mantingui encès, la sensibilitat està configurada.
- **Nivell mitjà de sensibilitat:**
 1. Premeu una vegada el botó “PROG”, el LED vermell parpellejarà ràpidament.
 2. Premeu el botó dret o esquerre del PAD DIRECCIONAL per configurar la sensibilitat del volant al nivell mitjà.
 3. Quan el LED vermell es mantingui encès, la sensibilitat està configurada.
- **Nivell alt de sensibilitat (preestablert):**
 1. Premeu una vegada el botó “PROG”, el LED vermell parpellejarà ràpidament.
 2. Premeu el botó “Avall” del PAD DIRECCIONAL per configurar la sensibilitat del volant al nivell alt.
 3. Quan el LED vermell es mantingui encès, la sensibilitat està configurada.

CONFIGURACIÓ DEL GRAU DE GIR DEL VOLANT A 900°

1. Posicioneu el selector de rotació a 900°.
2. Premeu una vegada el botó “PROG”. El LED vermell parpellejarà ràpidament.
3. Gireu el volant des de la posició neutral cap a la dreta o cap a l'esquerra, sempre superant els 60° de gir, i mantingueu-lo en aquesta posició.
4. Premeu el botó “OPTIONS” i mantingueu-lo pressionat durant 7 segons fins que el LED vermell romangui encès.
5. El grau de gir està configurat a 900° de rotació.

RESTABLECER EL GRADO DE GIRO DEL VOLANTE A 270º

1. Posicioneu el selector de rotació a 270°.
2. Premeu una vegada el botó “PROG”. El LED vermell parpellejarà ràpidament.
3. Premeu el botó “OPTIONS” i mantingueu-lo pressionat durant 7 segons fins que el LED vermell romangui encès.
4. El grau de gir està configurat a 270° de rotació.

CARACTERISTICAS DE LA BASE DE PEDALES

La base de pedales está compuesta por 3 pedales:

- Pedal esquerre (embragatge)
- Pedal central (fre)
- Pedal dret (accelerador)

NOTES: el pedal d'embragatge només és compatible amb els jocs que disposin de transmissió manual amb embragatge. En els jocs que no són compatibles amb l'ús del pedal d'embragatge, només es pot fer servir el pedal d'acceleració i el fre.

INTRODUCCION DE LA PALANCA DE CAMBIOS DE 6 VELOCIDADES

NOTA: si el joc no és compatible amb l'ús de la palanca de canvis manual, aquesta no es podrà fer servir.

Funció del canvi de marxes:

El canvi de marxes disposa de dos modes de funcionament segons la posició de l'interruptor "Mode del canvi de marxes":

- Amb l'interruptor "Mode del canvi de marxes" a 0/apagat. En aquest mode, les posicions de la palanca de canvi són 1a, 2a, 3a, 4a, 5a, 6a i marxa enrere.
- Amb l'interruptor "Mode del canvi de marxes" a 1/encès. En aquest mode, les posicions de la palanca de canvi són 7a, 8a, 9a, 10a, 11a, 12a i marxa enrere. Aquest mode només funciona per a l'ús en PC.

Funció de fre de mà:

La funció de fre de mà disposa d'un interruptor per activar-la:

- Si l'interruptor del fre de mà està en posició 0/apagat, la funció de fre de mà està desactivada.
- Si l'interruptor del fre de mà està en posició 1/encès, la funció de fre de mà està activada.

Si el joc no és compatible amb la funció de fre de mà, cal configurar els botons de la manera següent:

- Poseu l'interruptor del fre de mà en la posició 0/apagat.
- Premeu una vegada el botó "PROG", el LED vermell parpel·lejarà ràpidament.
- Poseu l'interruptor del fre de mà en la posició 1/encès. Tot seguit, poseu l'interruptor del fre de mà en la posició 0/apagat. El LED vermell parpel·lejarà lentament.
- Premeu una vegada el botó de programació que li vulgueu assignar, el LED vermell es mantindrà encès (llegiu "CARACTERÍSTIQUES DE PROGRAMACIÓ" per a més informació).
- El procés de configuració ha finalitzat.

■ CONNEXIÓ I INSTAL·LACIÓ

CONNEXIÓ I INSTAL·LACIÓ AMB PLAYSTATION4™

NOTA: abans de començar els passos d'instal·lació, assegureu-vos que la videoconsola i el comandament DualShock4 de PS4™ estiguin apagats.

Per fer servir el volant Suzuka Wheel Elite Next amb PS4™ seguieu els passos següents en l'ordre indicat:

- Connecteu el cable dels pedals al port de pedals del volant.
- Connecteu el cable de la palanca de canvis al port de la palanca de canvi de marxes.
- Connecteu el comandament original DualShock4™ de PS4™. El comandament ha d'estar apagat, amb el cable USB proporcionat, al port de comandament guia del volant. Engageu la consola.
- Connecteu el cable USB del volant al port USB de la consola PS4™.
- Quan la instal·lació s'hagi completat, s'encendrà el LED vermell del volant, i la videoconsola PS4™ li assignarà un canal de connexió.
- Amb el LED vermell del volant encès, premeu el botó "HOME" per entrar al menú del sistema o accedir al joc.
- Premeu el botó "HOME" per accedir al menú de configuració o premeu el botó "HOME" durant 2 segons per entrar al menú d'apagament.

La connexió i la instal·lació amb PS4™ disposen de dos modes de funcionament:

- Mode comandament:** s'activa quan està connectat amb els pedals i amb la palanca de canvis desconnectada. En el mode Gamepad, el volant funciona com les fletxes de direcció, el gir del volant no és progressiu (la sèrie Need for Speed només és compatible amb aquest mode).
- Mode volant:** s'activa quan està connectat amb els pedals i la palanca de canvis. En el mode volant s'activa la sensibilitat a l'angle de gir i el funcionament del gir és progressiu i idèntic al gir d'un volant real (aquest mode no és compatible amb la funció de vibració).

CONNEXIÓ I INSTAL·LACIÓ AMB PLAYSTATION3™

Per fer servir el volant Suzuka Wheel Elite Next amb PS3™ seguiu els passos següents en l'ordre indicat:

1. Connecteu el cable dels pedals al port de pedals del volant.
2. Connecteu el cable de la palanca de canvis al port de la palanca del canvi de marxés.
3. Engageu la videoconsola PS3™.
4. Connecteu el cable USB al port USB de la videoconsola.
5. Un cop hagi arrencat, el llum LED del volant s'encendrà i la videoconsola PS3 li assignarà un canal de connexió.
6. Ja es pot arrencar el videojoc o accedir al menú de PS3™. Premeu el botó "HOME" per accedir al menú del sistema o premeu el botó "HOME" durant 2 segons per entrar al menú d'apagament.

La connexió i la instal·lació amb PS3™ disposen de dos modes de funcionament:

- a. **Mode comandament:** s'activa quan està connectat amb els pedals i amb la palanca de canvis desconnectada. En el mode Gamepad, el volant funciona com les fletxes de direcció, el gir del volant no és progressiu (la sèrie Need for Speed només és compatible amb aquest mode).
- a. **Mode volant:** s'activa quan està connectat amb els pedals i la palanca de canvis. En el mode volant s'activa la sensibilitat a l'angle de gir i el funcionament del gir és progressiu i idèntic al gir d'un volant real (aquest mode no és compatible amb la funció de vibració).

CONNEXIÓ I INSTAL·LACIÓ AMB XBOX ONE™ I XBOX SERIES X/S™

NOTA: quan la palanca de canvis manual està connectada al volant, aquest funciona en mode volant.

Aquest mode no és compatible amb la funció de vibració ni amb la funció d'auriculars.

NOTA: abans de començar els passos d'instal·lació, assegureu-vos que la videoconsola i el comandament de l'Xbox One™ o l'Xbox Series X/S™ estiguin apagats.

Per fer servir el volant Suzuka Wheel Elite Next amb Xbox One™ o Xbox Series X/S™ seguiu els passos següents en l'ordre indicat:

1. Connecteu el cable dels pedals al port de pedals del volant.
2. Connecteu el cable de la palanca de canvis al port de la palanca del canvi de marxés.
3. Connecteu el comandament original Xbox One™ o Xbox Series X/S™, amb el cable USB proporcionat, al port de comandament guia del volant.
4. Engageu la consola.
5. Connecteu el cable USB del volant al port USB de la videoconsola Xbox One™ o Xbox Series X/S™.
6. Quan la instal·lació s'hagi completat, s'encendrà el LED vermell del volant, i la videoconsola Xbox One™ o Xbox Series X/S™ li assignarà un canal de connexió.
7. Amb el LED vermell del volant encès, premeu el botó "HOME" per entrar al menú del sistema o accedir al joc.
8. Premeu el botó "HOME" per accedir al menú de configuració o premeu el botó "HOME" durant 1 segon per entrar al menú d'apagament.

La connexió i la instal·lació amb Xbox One™ o Xbox Series X/S™ disposen de dos modes de funcionament:

- a. **Mode comandament:** s'activa quan està connectat amb els pedals i amb la palanca de canvis desconnectada. En el mode Gamepad, el volant funciona com les fletxes de direcció, el gir del volant no és progressiu (la sèrie Need for Speed només és compatible amb aquest mode).
- b. **Mode volant:** s'activa quan està connectat amb els pedals i la palanca de canvis. En el mode volant s'activa la sensibilitat a l'angle de gir i el funcionament del gir és progressiu i idèntic al gir d'un volant real (aquest mode no és compatible amb la funció de vibració).

CONNEXIÓ I INSTAL·LACIÓ AMB NINTENDO SWITCH™

Per fer servir el volant Suzuka Wheel Elite Next amb Nintendo Switch™ seguieu els passos següents en l'ordre indicat:

1. Connecteu el cable dels pedals al port de pedals del volant.
2. Connecteu el cable de la palanca de canvis al port de la palanca del canvi de marxes.
3. Connecteu el cable USB del volant al port USB de la videoconsola Nintendo Switch™.
4. Engageu la consola Nintendo Switch™.
5. Quan la instal·lació s'hagi completat, s'encendrà el LED vermell del volant.
6. Per fer una captura de pantalla, premeu simultàniament el botó "SHARE" i el botó "OPTIONS".

La connexió i la instal·lació amb Nintendo Switch™ disposen d'aquest mode de funcionament:

- a. **Mode comandament:** s'activa quan està connectat amb els pedals i amb la palanca de canvis desconnectada. En el mode Gamepad, el volant funciona com les fletxes de direcció, el gir del volant no és progressiu (la sèrie Need for Speed només és compatible amb aquest mode).

CONNEXIÓ I INSTAL·LACIÓ AMB PC

Per fer servir el volant Suzuka Wheel Elite Next amb PC seguieu els passos següents en l'ordre indicat:

1. Connecteu el cable dels pedals al port de pedals del volant.
2. Connecteu el cable de la palanca de canvis al port de la palanca del canvi de marxes.
3. Connecteu el cable USB al port USB del PC.
4. Quan la instal·lació s'hagi completat, s'encendrà el LED vermell del volant.

La connexió i la instal·lació amb PC disposen de dos modes de funcionament:

- a. **Mode volant:** s'activa quan està connectat amb els pedals i amb la palanca de canvis desconnectada. En el mode Gamepad, el volant funciona com les fletxes de direcció, el gir del volant no és progressiu.
- b. **Mode comandament:** s'activa quan està connectat amb els pedals i la palanca de canvis. En el mode volant s'activa la sensibilitat a l'angle de gir i el funcionament del gir és progressiu i idèntic al gir d'un volant real.

Mode de connexió:

- a. PC (Xinput):
 1. El mode de connexió preestablert és Xinput.
 2. Mantingueu pressionat el botó "HOME" durant 3 segons per accedir al mode de connexió Dinput. El LED vermell parpellejarà durant 3 segons.
 3. Mantingueu pressionat el botó "HOME" durant 3 segons per tornar al mode de connexió Xinput.
- b. PC (Dinput):
 1. Obriu els drivers.
 2. Premeu "SETUP".
 3. Instal·leu els drivers seguint les instruccions.
 4. Connecteu el volant al PC.
 5. Accediu a "Inici".
 6. Accediu a "Tauler".

7. Accediu a “Equip i impressores”.
8. Feu clic amb el botó dret sobre “Equip”.
9. Accediu a “Configuració del controlador”.
10. Accediu a “Propietats”.

Test del volant:

- En la interfície de testatge es pot provar el funcionament dels botons i del gir del volant per separat.
- El gir del volant es pot calibrar en la interfície de calibratge.
- Podeu testar la vibració en la interfície de vibració.
- Podeu comprovar el funcionament dels pedals i els canvis en la interfície de testatge.

Eliminar drivers:

1. Accediu a “Inici” => “Tauler de control” => “Aplicacions i funcions”.
2. Cerqueu el nom del driver i feu clic a “Elimina”.

Els drivers es poden descarregar a: <https://blade.es/en/producto/suzuka-wheel-elite-next-2/>

■ SOLUCIÓ DE PROBLEMES

- Si després del procés d’instal·lació no s’encén el LED vermell, torneu a connectar el volant i feu el procés d’instal·lació de nou.
- Quan el volant no respon, desconnecteu el volant i torneu a connectar-lo, seguint de nou els passos d’instal·lació en l’ordre indicat.
- El comandament que es fa servir de guia ha d’estar apagat durant el procés d’instal·lació per evitar fallades de connexió.
- Atès que el volant disposa de memòria de configuració dels botons, si els botons estan configurats de manera incorrecta, seguiu els passos de “RESTABLIMENT DE LA PROGRAMACIÓ D’UN BOTÓ” O “RESTABLIMENT DE FÀBRICA” per esborrar els paràmetres memoritzats.
- Si algun pedal o direcció no estan configurats al llum correcte, seguiu els passos per corregir els paràmetres:
 1. Posicioneu el selector de rotació a 270°.
 2. Premeu al mateix temps els botons “L1+L2+R1+R2”. El llum LED vermell del volant parpellejarà amb una freqüència d’una vegada per segon.
 3. Gireu el volant, lentament, cap a l’esquerra, fins a assolir el gir màxim. El llum LED vermell del volant parpellejarà amb una freqüència de dues vegades per segon.
 4. Gireu el volant, lentament, cap a la dreta, fins a assolir el gir màxim. El llum LED vermell del volant parpellejarà amb una freqüència de tres vegades per segon.
 5. Premeu el pedal dret fins a la posició màxima. El llum LED vermell del volant parpellejarà amb una freqüència de quatre vegades per segon.
 6. Premeu el pedal central fins a la posició màxima. El llum LED vermell del volant parpellejarà amb una freqüència de cinc vegades per segon.
 7. Premeu el pedal esquerre fins a la posició màxima. El llum LED vermell del volant parpellejarà lentament.
 8. Premeu el botó “OPTIONS” i la correcció es completarà.

Français



Lire ce guide attentivement avant d'utiliser le produit.



Ne pas démonter ni endommager le produit en garantie.



Ne pas appliquer de pression au produit.



Éviter de faire tomber le produit depuis des emplacements élevés.



Ne pas immerger le produit dans de l'eau.

3 pédales rabattables

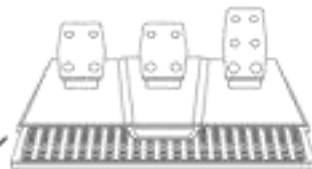

Boîte à six vitesses

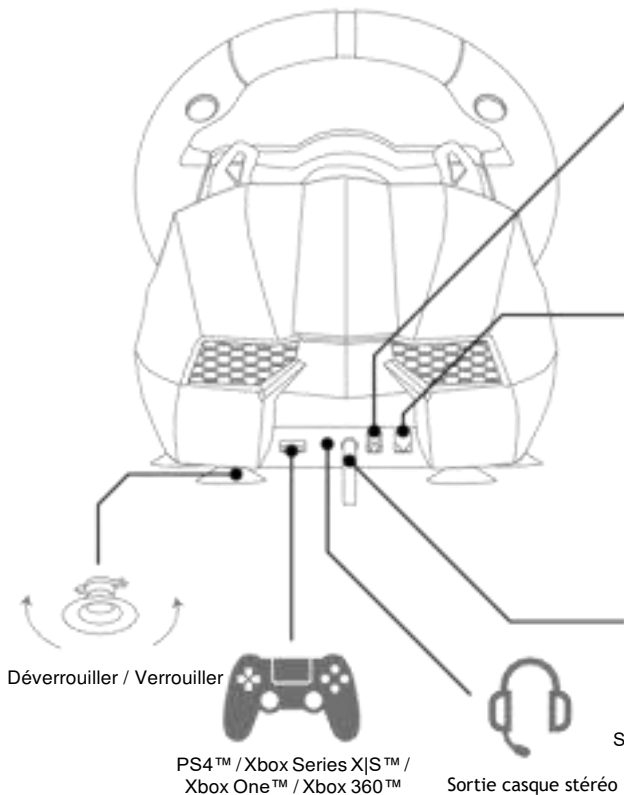

PS4™



PS3™



Xbox One™

Xbox
Series X|S™

PC



Switch™

Notes: Lors de l'utilisation du volant sur un PC, il ne prend en charge « D-input » que lorsque le levier de vitesse est connecté. Assurez-vous au préalable de la compatibilité avec les jeux.

INFORMATIONS GÉNÉRALES

Le volant Suzuka Wheel Elite Next est compatible avec PS4™, PS3™, XBOX Series X/S™, XBOX One™, Nintendo Switch™ et PC.







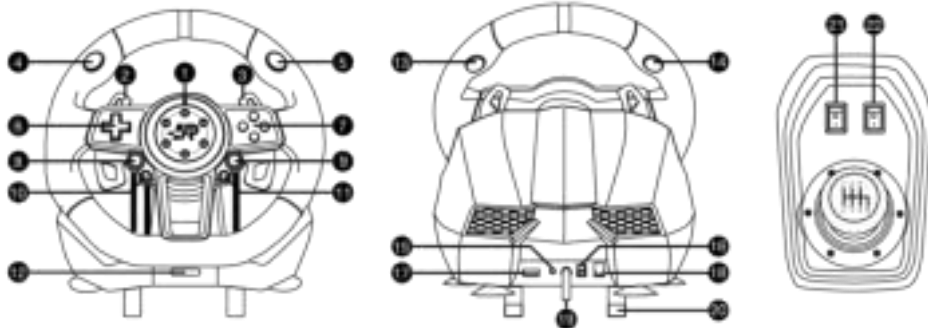



Les moteurs de Vibration intégrés peuvent effectuer différents modes de vibration en fonction des situations de jeu (les jeux doivent comporter des vibrations.)

Le design ergonomique reproduit un véritable volant de course, ce qui réduit la fatigue lors d'une utilisation prolongée. Cela rend la conduite plus authentique, efficace et agréable.

DISPOSITION DES TOUCHES



- | | |
|--|--|
| 1. LED de contrôle | 12. Sélecteur de rotation : 90° et 270° |
| 2. Palette de changement de vitesse gauche | 13. R2 |
| 3. Palette de changement de vitesse droite | 14. L2 |
| 4. L1 | 15. Sortie casque stéréo |
| 5. L2 | 16. Port des pédales |
| 6. Pavé directionnel | 17. Port de la manette principale |
| 7. Touches A/B/X/Y | 18. Port du levier de vitesse |
| 8. Share | 19. Câble USB |
| 9. Options | 20. Fixations de montage |
| 10. Prog | 21. Mode de changement de vitesse : 0 : (1ère à 6ème + R)
/ 1 : (7ème à 12ème + R) * (* Uniquement pour PC) |
| 11. Home | 22. Interrupteur du frein à main |

	PS3™	PS4™	Xbox One™	PC D-INPUT	SWITCH™	
Touches fixes non configurables (par défaut)			A	3	B	
			B	2	A	
			X	4	Y	
			Y	1	X	
	R1	R1	RB	6	R	
	L1	L1	LB	5	L	
	R2	R2		8	ZR	
L2	L2		7	ZL		
Pavé directionnel	haut					
	bas					
	gauche					
	droite					
Fonctions	START	OPTIONS	Menu	10	+	
	SELECT	SHARE	View	9	-	
Directions	LX	LX	← / →	← / →	LX	
Pédales et leviers configurables (personnalisables)	Palette de changement de vitesse droite	L2	L1	LB	14	L
	Palette de changement de vitesse gauche	R2	R1	RB	15	R
	Pédale gauche	EMBRAYAGE				
	Pédale centrale		L2	LT	RZ	B
	Pédale droite		R2	RT	Z	A
	Touche « HOME »	HOME	HOME	X-GUIDE	13	HOME
	Touche « PROG »	PARAMÈTRES DES TOUCHES				

PARAMÈTRES DES TOUCHES

NOTE: Assurez-vous que l'interrupteur du frein à main est désactivé avant de configurer les touches.

CARACTÉRISTIQUES DE CONFIGURATION

- Touches fixes non configurables (par défaut) : 1 / X / 3 / B / A, 4 / Y / X, 2 / A / B, L1 / 5 / LB / L, L / 7 / LT / ZL, R1 / 6 / RB / R, R2 / 8 / RT / ZR.
- Pédales et leviers configurables (personnalisables) : palette de changement de vitesse gauche, palette de changement de vitesse droite, frein à main, pédale d'embrayage, pédale de frein et pédale d'accélérateur.

MÉTHODE DE CONFIGURATION DES TOUCHES

1. Appuyez une fois sur la touche « PROG » ; la LED rouge clignotera rapidement.
2. Appuyez une fois sur la « pédale » ou le « levier » que vous souhaitez configurer ; la LED rouge clignotera lentement.
3. Appuyez une fois sur la “touche fixe non configurable” que vous voulez assigner, la LED rouge restera allumée.
4. La configuration est terminée.

RÉINITIALISER LA CONFIGURATION D'UNE TOUCHE

1. Appuyez une fois sur la touche « PROG » ; la LED rouge clignotera rapidement.
2. Appuyez une fois sur la pédale ou le levier que vous souhaitez réinitialiser ; la LED rouge clignotera lentement.
3. Appuyez à nouveau sur la pédale ou le levier que vous souhaitez réinitialiser aux réglages d'usine, la LED rouge restera fixe.
4. Le processus de réinitialisation est maintenant terminé.

RÉINITIALISATION D'USINE

1. Appuyez une fois sur la touche « PROG » et la LED rouge clignotera rapidement.
2. Appuyez sur la touche « OPTIONS » et maintenez-la enfoncée pendant 7 secondes jusqu'à ce que la LED rouge reste allumée.
3. Le processus est maintenant terminé. Tous les réglages des touches, des pédales et des leviers seront réinitialisés et la sensibilité du volant sera réinitialisée au Niveau Élevé.

QUITTER LA CONFIGURATION DE TOUCHES

Options permettant de quitter le processus de configuration des touches après avoir effectué l'étape 1 de la “Méthode de configuration” :

- a. Appuyez à nouveau sur la touche « PROG » pour quitter la séquence de configuration.
- b. N'appuyez sur aucune autre touche, levier ou pédale pendant 10 secondes et vous quitterez automatiquement le mode de configuration.

NOTE: Ces méthodes n'effacent pas le réglage précédent.

CONFIGURATION DE LA SENSIBILITÉ DU VOLANT

- Vous pouvez sélectionner la sensibilité qui convient le mieux à votre style de conduite.
- Vous pouvez choisir parmi Faible, Moyen et Élevé (par défaut). Élevé = virage serré et rapide. Faible = virage doux et progressif.

Pour changer le mode de sensibilité:

a. Niveau de sensibilité faible :

1. Appuyez une fois sur la touche « PROG » ; la LED rouge clignotera rapidement.
2. Appuyez sur la touche Haut du « PAVÉ DIRECTIONNEL » pour régler la sensibilité du volant au niveau faible.
3. La sensibilité est réglée lorsque la LED rouge reste allumée.

b. Niveau de sensibilité moyen:

1. Appuyez une fois sur la touche « PROG » ; la LED rouge clignotera rapidement.
2. Appuyez sur la touche droite ou gauche du « PAVÉ DIRECTIONNEL » pour régler la sensibilité du volant au niveau moyen.
3. La sensibilité est réglée lorsque la LED rouge reste allumée.

c. Niveau de sensibilité élevé (par défaut):

1. Appuyez une fois sur la touche « PROG 175 » ; la LED rouge clignotera rapidement.
2. Appuyez sur la touche Bas du « PAVÉ DIRECTIONNEL » pour régler la sensibilité du volant au niveau faible.
3. La sensibilité est réglée lorsque la LED rouge reste allumée.

RÉGLER LE DEGRÉ DE ROTATION DU VOLANT À 900°

1. Positionnez le « Sélecteur de rotation » à 900°.
2. Appuyez une fois sur la touche « PROG ». La LED rouge clignotera rapidement.
3. Tournez le volant de la position neutre vers la droite ou vers la gauche dépassant toujours 60° de rotation et maintenir dans cette position.
4. Appuyez sur la touche « OPTIONS » et maintenez-la enfoncée pendant 7 secondes jusqu'à ce que la LED rouge reste allumée.
5. Le degré de rotation est réglé à 900° de rotation.

RÉINITIALISER LE DEGRÉ DE ROTATION DU VOLANT À 270°

1. Positionnez le « Sélecteur de rotation » à 270°.
2. Appuyez une fois sur la touche « PROG ». La LED rouge clignotera rapidement.
3. Appuyez sur la touche « OPTIONS » et maintenez-la enfoncée pendant 7 secondes jusqu'à ce que la LED rouge reste allumée.
4. Le degré de rotation est réglé à 270° de rotation.

CARACTÉRISTIQUES DE LA BASE DES PÉDALES

La base des pédales se compose de 3 pédales :

- Pédale gauche (embrayage)
- Pédale centrale (frein)
- Pédale droite (accélérateur)

NOTES: La pédale d'embrayage n'est compatible qu'avec les jeux qui ont une transmission manuelle avec embrayage. Dans les jeux qui ne prennent pas en charge l'utilisation de la pédale d'embrayage, seules la pédale d'accélération et le frein peuvent être utilisés.

INTRODUCTION DU LEVIER DE VITESSE À 6 VITESSES

NOTE: Si le jeu ne prend pas en charge l'utilisation du levier de vitesse manuel, il ne peut pas être utilisé.

Fonction de changement de vitesse:

- Le changement de vitesse a deux modes de fonctionnement selon la position de l'interrupteur «Mode de changement de vitesse»:
 - a. Avec l'interrupteur « Mode de changement de vitesse » réglé sur 0 / désactivé. Dans ce mode, les positions du levier de vitesse sont 1ère, 2ème, 3ème, 4ème, 5ème, 6ème et marche arrière.
 - b. Avec l'interrupteur « Mode de changement de vitesse » réglé sur 1 / activé. Dans ce mode, les positions du levier de vitesse sont 7ème, 8ème, 9ème, 10ème, 11ème, 12ème et marche arrière. Ce mode ne fonctionne que pour PC.

Fonction de frein à main :

- La fonction de frein à main est dotée d'un interrupteur d'activation :
 - a. Si « l'interrupteur de frein à main » est réglé sur 0 / désactivé, la fonction de frein à main est désactivée. Si « l'interrupteur de frein à main » est réglé sur 1 / activé, la fonction de frein à main est activée.

Si le jeu ne prend pas en charge la fonction de frein à main, procédez à la configuration des touches :

1. Réglez « l'interrupteur de frein à main » sur 0 / désactivé.
2. Appuyez une fois sur la touche « PROG » ; la LED rouge clignotera rapidement.
3. Réglez « l'interrupteur de frein à main » sur 1 / activé. Ensuite, réglez « l'interrupteur de frein à main » sur 0 / désactivé. La LED rouge clignotera lentement.
4. Appuyez une fois sur la touche de programmation que vous souhaitez assigner, la LED rouge restera allumée. (Lisez les « CARACTÉRISTIQUES DE PROGRAMMATION » : pour plus d'informations.)
5. Le processus de configuration est terminé.

CONNEXION ET INSTALLATION

CONNEXION ET INSTALLATION AVEC PLAYSTATION4™

NOTE: Avant de commencer les étapes d'installation, assurez-vous que la console de jeux vidéo et la manette DualShock 4 de la PS4™ sont éteintes.

Pour utiliser le volant Suzuki Wheel Elite Next sur PS4™, suivez les étapes ci-dessous dans l'ordre indiqué:

1. Insérez le câble des pédales dans le "Port des pédales" du volant.
2. Insérez le câble du levier de vitesse dans le « Port du levier de vitesse ».
3. Connectez la manette originale DualShock 4™ de la PS4™, avec le câble USB fourni, au « Port de la manette principale » du volant. La manette doit être éteinte. Allumez la console.
4. Connectez le câble USB du volant au port USB de la console de jeux vidéo PS4™.
5. Une fois l'installation terminée, la LED rouge sur le volant s'allumera et la console de jeux vidéo PS4™ lui attribuera une chaîne de connexion.
6. Avec la LED rouge sur le volant allumée, appuyez sur la touche « HOME » pour entrer dans le menu du système ou accéder au jeu.
7. Appuyez sur la touche « HOME » pour entrer dans le menu de configuration ou appuyez sur la touche « HOME » pendant 2 secondes pour entrer dans le menu d'arrêt.

La connexion et l'installation avec PS4™ ont deux modes de fonctionnement:

- a. **Mode Gamepad:** il s'active lorsqu'on est connecté aux pédales et que le levier de vitesse est déconnecté. En mode Gamepad, le volant fonctionne comme les touches directionnelles, la rotation du volant n'est pas progressive. (La série « Need for Speed » ne supporte que ce mode.)
- b. **Mode Volant:** il s'active lorsqu'on est connecté aux pédales et au levier de vitesse. En mode Volant, la sensibilité à l'angle de rotation est activée et la rotation est progressive et identique à celui d'un vrai volant. (Ce mode ne prend pas en charge la fonction de vibration.)

CONNEXION ET INSTALLATION AVEC PLAYSTATION3™

Pour utiliser le volant Suzuki Wheel Elite Next sur PS3™, suivez les étapes ci-dessous dans l'ordre indiqué :

1. Insérez le câble de la pédale dans le « Port de pédales » du volant.
2. Insérez le câble du levier de vitesse dans le « Port du levier de vitesse ».
3. Allumez la console de jeux vidéo PS3™.
4. Insérez le câble USB dans le port USB de la console de jeux vidéo.
5. Après le démarrage, la voyant LED sur le volant s'allumera et la console de jeux vidéo PS3 lui attribuera une chaîne de connexion.
6. Vous pouvez maintenant lancer le jeu vidéo ou entrer dans le menu PS3™. Appuyez sur la touche « HOME » pour entrer dans le menu du système ou appuyez sur la touche « HOME » pendant 2 secondes pour entrer dans le menu d'arrêt.

La connexion et l'installation avec PS3™ ont deux modes de fonctionnement:

- a. **Mode Gamepad:** il s'active lorsqu'on est connecté aux pédales et que le levier de vitesse est déconnecté. En mode Gamepad, le volant fonctionne comme les touches directionnelles, la rotation du volant n'est pas progressive. (La série « Need for Speed » ne supporte que ce mode.)
- b. **Mode Volant:** il s'active lorsqu'on est connecté aux pédales et au levier de vitesse. En mode Volant, la sensibilité à l'angle de rotation est activée et la rotation est progressive et identique à celui d'un vrai volant. (Ce mode ne prend pas en charge la fonction de vibration.)

CONNEXION ET INSTALLATION AVEC XBOX ONE™ ET XBOX SERIES X/S™

NOTE: Lorsque le levier de vitesse manuel est connecté au volant, il fonctionnera en « Mode Volant ». Ce mode ne prend pas en charge la fonction de vibration ou la fonction de casque.

NOTE: Avant de commencer les étapes d'installation, assurez-vous que la console de jeux vidéo et la manette Xbox One™ ou Xbox Series X/S™ sont éteintes.

Pour utiliser le volant Suzuki Wheel Elite Next sur Xbox One™ ou Xbox Series X/S™, suivez les étapes ci-dessous dans l'ordre indiqué:

1. Insérez le câble des pédales dans le « Port des pédales » du volant.
2. Insérez le câble du levier de vitesse dans le « Port du levier de vitesse ».
3. Connectez la manette originale Xbox One™ ou Xbox Series X/S™, avec le câble USB fourni, au « Port de la manette principale » sur le volant.
4. Allumez la console.
5. Connectez le câble USB du volant au port USB de la console vidéo Xbox One™ ou Xbox Series X/S™.
6. Une fois l'installation terminée, la LED rouge sur le volant s'allumera et la console de jeux vidéo Xbox One™ ou Xbox Series X/S™ lui attribuera une chaîne de connexion.
7. Avec la LED rouge sur le volant allumée, appuyez sur la touche « HOME » pour entrer dans le menu système ou accéder au jeu.
8. Appuyez sur la touche « HOME » pour entrer dans le menu de configuration ou appuyez sur la touche « HOME » pendant 1 seconde pour entrer dans le menu d'arrêt.

La connexion et l'installation avec Xbox One™ ou Xbox Series X/S™ ont deux modes de fonctionnement:

- a. **Mode Gamepad:** il s'active lorsqu'on est connecté aux pédales et que le levier de vitesse est déconnecté. En mode Gamepad, le volant fonctionne comme les touches directionnelles, la rotation du volant n'est pas progressive. (La série « Need for Speed » ne supporte que ce mode.)
- b. **Mode Volant:** il s'active lorsqu'on est connecté aux pédales et au levier de vitesse. En mode Volant, la sensibilité à l'angle de rotation est activée et la rotation est progressive et identique à celui d'un vrai volant. (Ce mode ne prend pas en charge la fonction de vibration.)

CONNEXION ET INSTALLATION AVEC NINTENDO SWITCH™

Pour utiliser le volant Suzuki Wheel Elite Next sur Nintendo Switch™, suivez les étapes ci-dessous dans l'ordre indiqué:

1. Insérez le câble des pédales dans le « Port des pédales » du volant.
2. Insérez le câble du levier de vitesse dans le « Port du levier de vitesse ».
3. Connectez le câble USB du volant au port USB de la console de jeux vidéo Nintendo Switch™.
4. Allumez la console Nintendo Switch™.
5. Une fois l'installation terminée, la LED rouge sur le volant s'allumera.
6. Pour faire une capture d'écran, appuyez simultanément sur la touche « SHARE » et la touche « OPTIONS ».

La connexion et l'installation avec Nintendo Switch™ ont le mode fonctionnement suivant:

- a. **Mode Gamepad:** Il s'active lorsqu'on est connecté aux pédales et que le levier de vitesse est déconnecté. En mode Gamepad, le volant fonctionne comme les touches directionnelles, la rotation du volant n'est pas progressive. (La série « Need for Speed » ne supporte que ce mode.)

CONNEXION ET INSTALLATION AVEC PC

Pour utiliser le volant Suzuka Wheel Elite Next sur PC, suivez les étapes ci-dessous dans l'ordre indiqué:

1. Insérez le câble de la pédale dans le "Port de pédales" du volant.
2. Insérez le câble du levier de vitesse dans le « Port du levier de vitesse ».
3. Insérez le câble USB dans le port USB du PC.
4. Une fois l'installation terminée, la LED rouge sur le volant s'allumera.

La connexion et l'installation avec PC ont deux modes de fonctionnement:

- a. **Mode Volant:** il s'active lorsqu'on est connecté aux pédales et que le levier de vitesse est déconnecté. En mode Gamepad, le volant fonctionne comme les touches directionnelles, la rotation du volant n'est pas progressive.
- a. **Mode Gamepad:** il s'active lorsqu'on est connecté aux pédales et au levier de vitesse. En mode Volant, la sensibilité à l'angle de rotation est activée et la rotation est progressive et identique à celui d'un vrai volant.

Mode de connexion:

a. PC (Xinput):

1. Le mode de connexion par défaut est Xinput.
1. Appuyez sur la touche « HOME » et maintenez-la enfoncée pendant 3 secondes pour accéder au mode de connexion Dinput. La LED rouge clignotera pendant 3 secondes.
1. Appuyez sur la touche « HOME » pendant 3 secondes pour revenir au mode de connexion Xinput.

b. PC (Dinput):

1. Ouvrez les drivers.
2. Appuyez sur « SETUP ».
3. Installez les drivers en suivant les instructions.
4. Connectez le volant au PC.
5. Accédez à Démarrer.
6. Allez au Panneau de configuration.
7. Accéder à Périphériques et imprimantes.
8. Cliquez avec la touche droite de la souris sur Périphériques.
9. Allez dans les paramètres du driver.
10. Allez à Propriétés.

Test du volant:

- Dans l'interface de test, vous pouvez tester le fonctionnement des touches et de la rotation du volant séparément.
- Vous pouvez calibrer la rotation du volant dans l'interface de calibrage.
- Vous pouvez tester la vibration dans l'interface de vibration.
- Vous pouvez vérifier le fonctionnement des pédales et les changements dans l'interface de test.

Supprimer les drivers:

1. Allez à Démarrer => Allez au Panneau de configuration => Allez à Applications et fonctionnalités.
1. Recherchez le nom du driver et cliquez sur « supprimer ».

Téléchargez les drivers sur: <https://blade.es/en/producto/suzuka-wheel-elite-next-2/>

■ DÉPANNAGE

- Si, après le processus d'installation, la LED rouge ne s'allume pas, rebranchez le volant et recommencez le processus d'installation.
- Si le volant ne répond pas, déconnectez-le et reconnectez-le, en effectuant à nouveau les étapes d'installation dans l'ordre indiqué.
- La manette principale utilisée doit être désactivée pendant le processus d'installation afin d'éviter toute défaillance de connexion pendant l'installation.
- Comme le volant possède une mémoire de configuration des touches, si les touches sont configurées de manière incorrecte, suivez les étapes de " RÉINITIALISER LA CONFIGURATION D'UNE TOUCHE " ou de " RÉINITIALISATION D'USINE " pour effacer les paramètres mémorisés.
- Si une pédale ou une direction n'est pas réglée au bon endroit, suivez les étapes pour corriger les paramètres:
 1. Positionnez le « Sélecteur de rotation » à 270°.
 2. Appuyez simultanément sur les touches suivantes « L1 + L2 + R1 + R2 ». La voyant LED rouge sur le volant clignotera une fois par seconde.
 3. Tournez le volant lentement, entièrement vers la gauche. La voyant LED rouge sur le volant clignotera deux fois par seconde.
 4. Tournez le volant lentement, entièrement vers la droite. La voyant LED rouge sur le volant clignotera trois fois par seconde.
 5. Appuyez à fond sur la pédale de droite jusqu'à la position maximale. La voyant LED rouge sur le volant clignotera quatre fois par seconde.
 6. Appuyez à fond sur la pédale centrale jusqu'à la position maximale. La voyant LED rouge sur le volant clignotera cinq fois par seconde.
 7. Appuyez à fond sur la pédale de gauche jusqu'à la position maximale. La voyant LED rouge sur le volant clignotera lentement.
 8. Appuyez sur la touche « OPTIONS » et la correction est maintenant terminée.

Italiano



Leggere attentamente la presente guida prima di utilizzare il dispositivo.



Non smontare o danneggiare il dispositivo in garanzia.



Non esercitare pressione sul dispositivo.



Evitare eventuali cadute del dispositivo dall'alto.



Non immergere il dispositivo in acqua.

3 pedali con base pieghevole

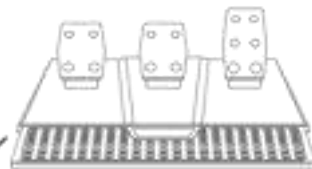

Cambio a 6 marce

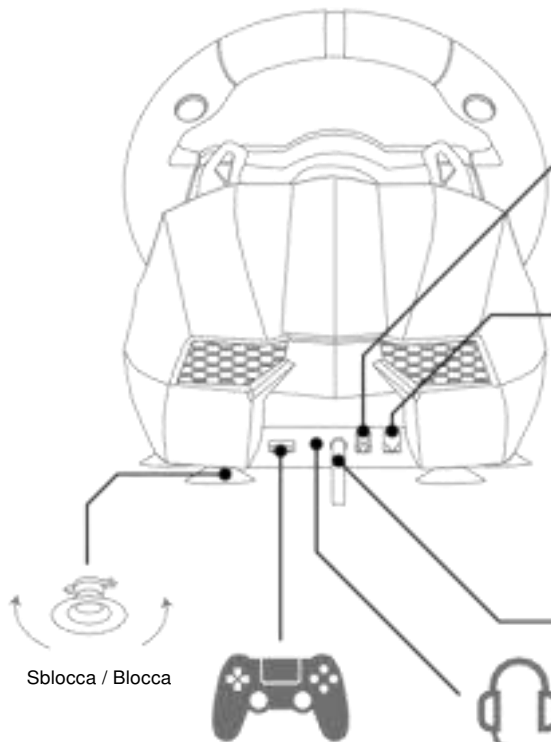

Sblocca / Blocca

PS4™ / Xbox Series X|S™ /
Xbox One™ / Xbox 360™

Audio

PS4™



PS3™



Xbox One™

Xbox
Series X|S™

PC



Switch™

Note: Quando si usa il volante su PC, supporta solo "D-input" quando il cambio è collegato. Assicurarsi in anticipo della compatibilità con i giochi.

INFORMAZIONI GENERALI

Il volante Suzuka Wheel Elite Next è compatibile con PS4™, PS3™, XBOX Serie X/S™, XBOX One™, Nintendo Switch™ e PC. I motori di vibrazione incorporati possono eseguire diverse modalità di vibrazione secondo le situazioni di gioco (i giochi devono avere la vibrazione).

Il design ergonomico riproduce un vero volante da corsa, contribuendo a ridurre il senso di stanchezza dovuto a un uso prolungato. Rende la guida più autentica, efficiente e piacevole.

DISPOSIZIONE DEI PULSANTI

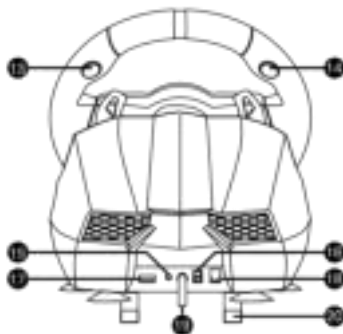
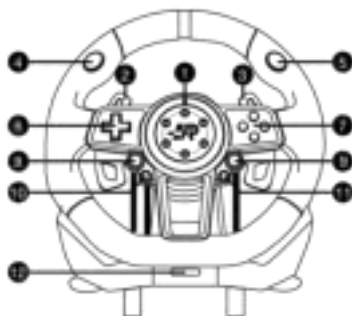

1. LED di controllo
2. Leva del cambio sinistra
3. Leva del cambio destra
4. L1
5. L2
6. Direction pad
7. Pulsanti A/B/X/Y
8. Share
9. Options
10. Prog
11. Home

12. Selettore di rotazione: 900° e 270°
13. R2
14. L2
15. Portacuffie
16. Porta pedali
17. Porta controller
18. Porta leva cambio marcia
19. Cavo USB
20. Sistema di fissaggio da tavolo
21. Modalità di cambio marcia: 0:(1ª a 6ª + R) / I:(7ª a 12ª + R)*
(*Solo per PC)
22. Interruttore freno di stazionamento

		PS3™	PS4™	Xbox One™	PC D-INPUT	SWITCH™	
Pulsanti fissi non configurabili (Preset)	Pulsanti di azione	ⓧ	ⓧ	A	3	B	
		○	○	B	2	A	
		□	□	X	4	Y	
		△	△	Y	1	X	
		R1	R1	RB	6	R	
		L1	L1	LB	5	L	
		R2	R2		8	ZR	
	L2	L2		7	ZL		
	Direction pad	su					
		giù					
sinistra							
destra							
Funzioni	START	OPTIONS	Menu	10	+		
	SELECT	SHARE	View	9	-		
Direzioni	LX	LX	"/"	"/"	LX		
Pedali e leve configurabili (personalizzabili)	Leva del cambio destra	L2	L1	LB	14	L	
	Leva del cambio sinistra	R2	R1	RB	15	R	
	Pedale sinistro	FRIZIONE					
	Pedale centrale	□	L2	LT	RZ	B	
	Pedale destro	ⓧ	R2	RT	Z	A	
	Pulsante "HOME"	HOME	HOME	X-GUIDE	13	HOME	
	Pulsante "PROG"	IMPOSTAZIONI DEI PULSANTI					

IMPOSTAZIONI DEI PULSANTI

NOTA: Assicurarsi che l'interruttore del freno di stazionamento sia impostato su off prima di impostare i pulsanti.

CARATTERISTICHE DI PROGRAMMAZIONE

- Pulsanti fissi non configurabili (Preset): □ / 1 / X / Y, □ / 3 / B / A, ▲ / 4 / Y / X, ♀ / 2 / A / B, L1 / 5 / LB / L, L2 / 7 / LT / ZL, R1 / 6 / RB / R, R2 / 8 / RT / ZR.
- Pedali e leve configurabili (personalizzabili): Leva del cambio sinistra, leva del cambio destra, freno di stazionamento, pedale della frizione, pedale del freno e pedale dell'acceleratore.

METODO DI CONFIGURAZIONE DEI PULSANTI

1. Premere una volta il pulsante "PROG", il LED rosso lampeggia rapidamente
2. Premere una volta il "pedale o la leva di configurazione" da impostare, il LED rosso lampeggia lentamente
3. Premere una volta il "pulsante fisso non configurabile" da assegnare, il LED rosso rimane acceso
4. La configurazione è completata

RIPRISTINARE LA CONFIGURAZIONE DI UN PULSANTE

1. Premere una volta il pulsante "PROG", il LED rosso lampeggia rapidamente
2. Premere una volta il pedale o la leva da ripristinare, il LED rosso lampeggia lentamente
3. Premere ancora una volta il pedale o la leva che si desidera ripristinare secondo le impostazioni di fabbrica, il LED rosso rimane fisso.
4. Il processo di reset è concluso

RESET DI FABBRICA

1. Premere una volta il pulsante "PROG", il LED rosso lampeggia rapidamente.
2. Tenere premuto il pulsante "OPTIONS" per 7 secondi finché il LED rosso rimane acceso
3. Il processo è concluso. Tutte le impostazioni dei pulsanti, dei pedali e delle leve saranno ripristinate e la sensibilità del volante sarà resettata al livello alto.

USCIRE DALLE IMPOSTAZIONI DEI PULSANTI

Opzioni per uscire dal processo di impostazione dei pulsanti dopo aver eseguito il passo 1 del "Metodo di impostazione":

- a. Premere nuovamente il pulsante "PROG" per uscire dalla sequenza di impostazione
- b. Non premete nessun altro pulsante, leva o pedale per 10 secondi e sarà possibile uscire automaticamente dalla modalità di setup.

NOTA: Questi metodi non eliminano la configurazione precedente.

CONFIGURAZIONE DELLA SENSIBILITÀ DEL VOLANTE

Selezionare la sensibilità che meglio si adatta al proprio stile di guida.

È possibile selezionare tra Bassa, Media e Alta (preimpostato). Alta = sterzata brusca e veloce. Bassa = sterzata fluida e progressiva.

Per cambiare la modalità di sensibilità:

a. Basso livello di sensibilità:

1. Premere una volta il pulsante "PROG", il LED rosso lampeggia rapidamente
2. Premere il pulsante sopra il "DIRECTION PAD" per impostare la sensibilità del volante al livello basso
3. La sensibilità è stata impostata quando il LED rosso rimane acceso

b. Livello medio di sensibilità:

1. Premere una volta il pulsante "PROG", il LED rosso lampeggia rapidamente
2. Premere il pulsante sotto il "DIRECTION PAD" per impostare la sensibilità del volante al livello medio
3. La sensibilità è stata impostata quando il LED rosso rimane acceso

c. Livello alto di sensibilità (preimpostato)

1. Premere una volta il pulsante "PROG", il LED rosso lampeggia rapidamente
2. Premere il pulsante sotto il "DIRECTION PAD" per impostare la sensibilità del volante al livello alto
3. La sensibilità è stata impostata quando il LED rosso rimane acceso

IMPOSTARE IL GRADO DI ROTAZIONE DEL VOLANTE A 90°

1. Impostare il "Selettore di rotazione" su 90°
2. Premere una volta il pulsante "PROG". Il LED rosso lampeggia rapidamente
3. Ruotare il volante dalla posizione neutra verso destra o verso sinistra sempre superando i 60° di rotazione e tenerlo in questa posizione
4. Tenere premuto il pulsante "OPTIONS" per 7 secondi finché il LED rosso rimane acceso
5. Il grado di rotazione è impostato su 90° di rotazione

IRIPRISTINARE IL GRADO DI ROTAZIONE DEL VOLANTE A 270°

1. Impostare il "Selettore di rotazione" su 270°
2. Premere una volta il pulsante "PROG". Il LED rosso lampeggia rapidamente.
3. Tenere premuto il pulsante "OPTIONS" per 7 secondi finché il LED rosso rimane acceso
4. Il grado di rotazione è impostato su 270° di rotazione

CARATTERISTICHE DELLA BASE DEI PEDALI

La base dei pedali è composta da 3 pedali:

- Pedale sinistro (frizione)
- Pedale centrale (freno)
- Pedale destro (acceleratore)

NOTE: Il pedale della frizione è compatibile solo con i giochi che dispongono del cambio manuale con frizione.

Nei giochi che non supportano l'uso del pedale della frizione, si possono usare solo il pedale dell'acceleratore e il freno.

INSERIMENTO DELLA LEVA DEL CAMBIO A 6 MARCE

NOTA: Se il gioco non supporta l'uso della leva del cambio manuale, non può essere utilizzata.

Funzione di cambio marcia:

Il cambio prevede due modalità di funzionamento a seconda della posizione dell'interruttore "Modalità cambio marcia":

- a. Con l'interruttore "Modalità di cambio marcia" su 0 / off. In questa modalità le posizioni della leva del cambio sono 1^a, 2^a, 3^a, 4^a, 5^a, 6^a e retromarcia
- b. Con l'interruttore "Modalità di cambio marcia" su 0 / on. In questa modalità le posizioni della leva del cambio sono 7^a, 8^a, 9^a, 10^a, 11^a, 12^a e retromarcia. Questa modalità funziona solo per l'uso su PC

Funzione freno di stazionamento:

- La funzione del freno di stazionamento dispone di un interruttore per l'attivazione:
 - a. Se l'"Interruttore freno di stazionamento" è impostato su 0 / off, la funzione del freno di stazionamento è disabilitata
 - b. Se l'"Interruttore freno di stazionamento" è impostato su 1 / on, la funzione del freno di stazionamento è abilitata
- Se il gioco non supporta la funzione del freno di stazionamento, procedere con la configurazione dei pulsanti:
 1. Impostare l'"Interruttore freno di stazionamento" su 0 / off
 2. Premere una volta il pulsante "PROG", il LED rosso lampeggia rapidamente
 3. Impostare l'"Interruttore freno di stazionamento" su 1 / on. Quindi impostare l'"Interruttore freno di stazionamento" su 0 / off. Il LED rosso lampeggia lentamente
 4. Premere una volta il pulsante di programmazione da assegnare, il LED rosso rimane acceso (leggere "CARATTERISTICHE DI PROGRAMMAZIONE" per maggiori informazioni)
 5. Il processo di configurazione è concluso

COLLEGAMENTO E INSTALLAZIONE

COLLEGAMENTO E INSTALLAZIONE CON PLAYSTATION4™

NOTA: Prima di iniziare le fasi di installazione, assicurarsi che la console e il controller PS4™ DualShock4 siano spenti.

Per utilizzare il volante Suzuka Wheel Elite Next su PS4™ seguire i passi seguenti nell'ordine indicato:

1. Inserire il cavo dei pedali nella "Porta dei pedali" sul volante
2. Inserire il cavo della leva del cambio nella "Porta della leva del cambio"
3. Collegare il controller originale DualShock4™ della PS4™ (il controller deve essere spento) con il cavo USB in dotazione, alla porta "Porta guide controller" sul volante. Accendere la console
4. Collegare il cavo USB del volante alla porta USB della console PS4™
5. Quando l'installazione è completata, il LED rosso sul volante si accende e la console PS4™ gli assegnerà un canale di collegamento
6. Con il LED rosso sul volante acceso, premere il pulsante "HOME" per entrare nel menu del sistema o accedere al gioco
7. Premere il pulsante "HOME" per entrare nel menu delle impostazioni o tenere premuto il pulsante "HOME" per 2 secondi per entrare nel menu di spegnimento

Il collegamento e l'installazione con PS4™ prevede due modalità di funzionamento:

- a. **Modalità Controller:** Viene attivata quando è collegato con i pedali e con la leva del cambio scollegata. In modalità Ga-

mepad il volante funziona come le frecce direzionali, la rotazione del volante non è progressiva (la serie “Need for Speed” supporta solo questa modalità)

- b. **Modalità volante:** Viene attivata quando è collegato con i pedali e con la leva del cambio. In modalità volante, la sensibilità dell'angolo di rotazione è attivata e l'esecuzione della rotazione è progressiva e identica a quella di un vero volante (questa modalità non supporta la funzione di vibrazione).

COLLEGAMENTO E INSTALLAZIONE CON PLAYSTATION3™

Per utilizzare il volante Suzuka Wheel Elite Next su PS3™ seguire i passi seguenti nell'ordine indicato:

1. Inserire il cavo dei pedali nella “Porta dei pedali” sul volante
2. Inserire il cavo della leva del cambio nella “Porta della leva del cambio”
3. Accendere la console PS3™
4. Inserire il cavo USB nella porta USB della console
5. Dopo l'avvio, la luce LED sul volante si accende e la console PS3 gli assegnerà un canale di collegamento
6. Ora è possibile avviare il videogioco o entrare nel menu della PS3™. Premere il pulsante “HOME” per entrare nel menu del sistema o tenere premuto il pulsante “HOME” per 2 secondi per entrare nel menu di spegnimento.

Il collegamento e l'installazione con PS3™ prevede due modalità di funzionamento:

- a. **Modalità Controller:** Viene attivata quando è collegato con i pedali e con la leva del cambio scollegata. In modalità Gamepad il volante funziona come le frecce direzionali, la rotazione del volante non è progressiva (la serie “Need for Speed” supporta solo questa modalità)
- b. **Modalità Volante:** Viene attivata quando è collegato con i pedali e con la leva del cambio. In modalità volante, la sensibilità dell'angolo di rotazione è attivata e l'esecuzione della rotazione è progressiva e identica a quella di un vero volante (questa modalità non supporta la funzione di vibrazione).

COLLEGAMENTO E INSTALLAZIONE CON XBOX ONE™ E XBOX SERIE X/S™

NOTA: Quando la leva del cambio manuale è collegata al volante, funzionerà in “Modalità Volante”. Questa modalità non supporta la funzione di vibrazione e la funzione cuffie.

NOTA: Prima di iniziare le fasi di installazione, assicurarsi che la console e il controller della Xbox One™ o della Xbox Serie X/S™ siano spenti.

Per utilizzare il volante Suzuka Wheel Elite Next su Xbox One™ o Xbox Serie X/S™ seguire i passi seguenti nell'ordine indicato:

1. Inserire il cavo dei pedali nella “Porta dei pedali” sul volante
2. Inserire il cavo della leva del cambio nella “Porta della leva del cambio”
3. Collegare il controller originale Xbox One™ o Xbox Serie X/S™ con il cavo USB in dotazione, alla porta “Porta guide controller” sul volante.
4. Accendere la console
5. Collegare il cavo USB dal volante alla porta USB della console Xbox One™ o Xbox Serie X/S™
6. Quando l'installazione è completata, il LED rosso sul volante si accende. E la console Xbox One™ o Xbox Serie X/S™ gli assegnerà un canale di collegamento
7. Con il LED rosso sul volante acceso, premere il pulsante “HOME” per entrare nel menu del sistema o accedere al gioco
8. Premere il pulsante “HOME” per entrare nel menu delle impostazioni o tenere premuto il pulsante “HOME” per 2 secondi per entrare nel menu di spegnimento

Il collegamento e l'installazione con Xbox One™ o Xbox Serie X/S™ prevede due modalità di funzionamento:

- a. **Modalità Controller:** Viene attivata quando è collegato con i pedali e con la leva del cambio scollegata. In modalità Gamepad il volante funziona come le frecce direzionali, la rotazione del volante non è progressiva (la serie "Need for Speed" supporta solo questa modalità)
- b. **Modalità Volante:** Viene attivata quando è collegato con i pedali e con la leva del cambio. In modalità volante, la sensibilità dell'angolo di rotazione è attivata e l'esecuzione della rotazione è progressiva e identica a quella di un vero volante (questa modalità non supporta la funzione di vibrazione).

COLLEGAMENTO E INSTALLAZIONE CON NINTENDO SWITCH™

Per utilizzare il volante Suzuka Wheel Elite Next sulla Nintendo Switch™ seguire i passi seguenti nell'ordine indicato:

1. Inserire il cavo dei pedali nella "Porta dei pedali" sul volante
2. Inserire il cavo della leva del cambio nella "Porta della leva del cambio"
3. Collegare il cavo USB del volante alla porta USB della console Nintendo Switch™
4. Accendere la console Nintendo Switch™
5. Quando l'installazione è completata, il LED rosso sul volante si accende
6. Per fare uno screenshot, premere contemporaneamente il pulsante "SHARE" e "OPTIONS".

Il collegamento e l'installazione con Nintendo Switch™ prevede la modalità di funzionamento:

- a. **Modalità Controller:** Viene attivata quando è collegato con i pedali e con la leva del cambio scollegata. In modalità Gamepad il volante funziona come le frecce direzionali, la rotazione del volante non è progressiva (la serie "Need for Speed" supporta solo questa modalità)

COLLEGAMENTO E INSTALLAZIONE CON PC

Per utilizzare il volante Suzuka Wheel Elite Next su PC seguire i passi seguenti nell'ordine indicato:

1. Inserire il cavo dei pedali nella "Porta dei pedali" sul volante
2. Inserire il cavo della leva del cambio nella "Porta della leva del cambio"
3. Inserire il cavo USB nella porta USB del PC
4. Quando l'installazione è completata, il LED rosso sul volante si accende

Il collegamento e l'installazione con PC prevede due modalità di funzionamento:

- a. **Modalità Volante:** Viene attivata quando è collegato con i pedali e con la leva del cambio scollegata. In modalità Gamepad il volante funziona come le frecce direzionali, la rotazione del volante non è progressiva.
- b. **Modalità Controller:** Viene attivata quando è collegato con i pedali e con la leva del cambio. In modalità volante, la sensibilità dell'angolo di rotazione è attivata e l'esecuzione della rotazione è progressiva e identica a quella di un vero volante.

Modalità di collegamento:

- a. PC (Xinput):
 1. La modalità di collegamento predefinita è Xinput
 2. Tenere premuto il pulsante "HOME" per 3 secondi per entrare nella modalità di collegamento Dinput. Il LED rosso lampeggia per 3 secondi
 3. Tenere premuto il pulsante "HOME" per 3 secondi per tornare alla modalità di collegamento Xinput
- b. PC (Dinput)
 1. Aprire i driver
 2. Premere il pulsante "SETUP"

3. Installare i driver secondo le istruzioni
4. Collegare il volante al PC
5. Andare su Start
6. Andare su Pannello
7. Andare su Computer e stampanti
8. Cliccare con il tasto destro del mouse su Computer
9. Andare su Impostazioni del driver
10. Andare su Proprietà

Test del volante:

- Nell'interfaccia di prova, è possibile testare separatamente il funzionamento dei pulsanti e della rotazione del volante
- È possibile calibrare la rotazione del volante nell'interfaccia di calibrazione
- È possibile testare la vibrazione nell'interfaccia di vibrazione
- È possibile testare il funzionamento dei pedali e delle marce nell'interfaccia di prova

Rimuovere i driver:

1. Andare su Start => Andare su Pannello di controllo => Andare su Applicazioni e funzionalità
2. Cercare il nome del driver e cliccare su "elimina"

Scarica i driver da: <https://blade.es/en/producto/suzuka-wheel-elite-next-2/>

■ RISOLUZIONE DEI PROBLEMI

- Se dopo il processo di installazione il LED rosso non si accende, ricollegare il volante ed eseguire nuovamente il processo di installazione
- Se il volante non risponde, scollegare il volante e ricollegarlo, eseguendo nuovamente i passi di installazione nell'ordine indicato
- Il controller utilizzato deve essere spento durante il processo di installazione per evitare un'interruzione del collegamento
- Poiché il volante ha una memoria di configurazione dei pulsanti, se i pulsanti sono configurati in modo errato, seguire i passi di "RIPRISTINA LA CONFIGURAZIONE DI UN PULSANTE" o "RESET DI FABBRICA" per cancellare i parametri memorizzati
- Se un pedale o una direzione non sono impostati nel posto giusto, seguire i passi per correggere i parametri:
 1. Impostare il "Selettore di rotazione" su 270°
 1. Premere contemporaneamente i pulsanti "L1+L2+R1+R2". Il LED rosso sul volante lampeggia alla frequenza di una volta al secondo
 1. Ruotare lentamente il volante verso sinistra fino a raggiungere la massima rotazione. Il LED rosso sul volante lampeggia alla frequenza di due volte al secondo
 1. Ruotare lentamente il volante verso destra fino a raggiungere la massima rotazione. Il LED rosso sul volante lampeggia alla frequenza di tre volte al secondo
 1. Premere il pedale destro fino alla posizione massima. Il LED rosso sul volante lampeggia alla frequenza di quattro volte al secondo
 1. Premere il pedale centrale fino alla posizione massima. Il LED rosso sul volante lampeggia alla frequenza di cinque volte al secondo
 1. Premere il pedale sinistro fino alla posizione massima. Il LED rosso sul volante lampeggia lentamente.
 1. Premere il pulsante "OPTIONS" e la correzione sarà completata

Deutsche



Lesen Sie diese Anleitung sorgfältig durch, bevor Sie das Produkt verwenden.



Demontieren oder beschädigen Sie das Produkt nicht innerhalb der Garantiezeit.



Üben Sie keinen Druck auf das Produkt aus.



Vermeiden Sie ein Herunterfallen des Produkts aus großer Höhe.



Tauchen Sie das Produkt nicht in Wasser.

3 Pedale mit faltbarer Basis

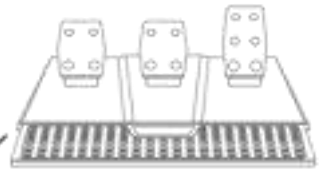

Sechsgangschaltung



Entriegeln / Verriegeln

PS4™ / Xbox Series X|S™ /
Xbox One™ / Xbox 360™

Audio

PS4™



PS3™



Xbox One™

Xbox
Series X|S™

PC



Switch™

HINWEISE: Bei Gebrauch des Lenkrads auf dem PC wird "Dinput" nur unterstützt, wenn die Handschaltung angeschlossen ist. Überprüfen Sie vorher die Kompatibilität mit den Spielen.

ALLGEMEINE INFORMATIONEN

Das Suzuka Lenkrad Elite Next ist mit der PS4™, PS3™, XBOX Series X/S™, XBOX One™, Nintendo Switch™ und dem PC kompatibel.

Die eingebauten Vibrationsmotoren sind in der Lage, abhängig von der Spielsituation unterschiedliche Vibrationsmodi auszuführen (die Spiele müssen Vibrationsfeedback unterstützen).





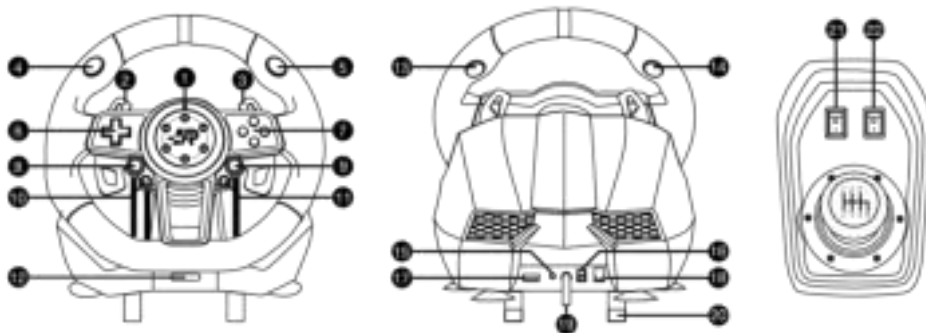







Das ergonomische Design ist einem echten Rennrad nachempfunden und verringert Ermüdungserscheinungen bei langandauerndem Gebrauch. Für ein authentisches, effizientes Fahrerlebnis und Fahrvergnügen.

BUTTON-LAYOUT

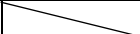
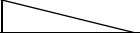

1. Kontroll-LED
2. Linke Schaltwippe
3. Rechte Schaltwippe
4. L1
5. L2
6. D-Pad
7. A/B/X/Y-Buttons
8. Share
9. Options
10. Prog
11. Home

12. Wahlschalter Rotationswinkel: 900° und 270°
13. R2
14. L2
15. Kopfhöreranschluss
16. Pedalanschluss
17. Anschluss Leit-Controller
18. Anschluss Schaltknäuf
19. USB-Kabel
20. Befestigungsklemme
21. Gangschaltungsmodus: 0: (1. bis 6. + R) / 1: (7. bis 12. + R)*
(*Nur für PC)
22. Handbremsschalter

		PS3™	PS4™	Xbox One™	PC D-INPUT	SWITCH™
Nicht konfigurierbare, fixe (voreingestellte) Buttons	Aktionsbuttons			A	3	B
				B	2	A
				X	4	Y
				Y	1	X
		R1	R1	RB	6	R
		L1	L1	LB	5	L
		R2	R2		8	ZR
		L2	L2			7
D-Pad	Oben					
	Unten					
	Links					
	Rechts					
Funktionen	START	OPTIONS	Menu	10	+	
	SELECT	SHARE	View	9	-	
Richtungen	LX	LX			LX	
Konfigurierbare (personalisierbare) Pedale und Hebel:	Rechte Schaltwippe	L2	L1	LB	14	L
	Linke Schaltwippe	R2	R1	RB	15	R
	Linkes Pedal	KUPPLUNG				
	Mittleres Pedal		L2	LT	RZ	B
	Rechtes Pedal		R2	RT	Z	A
	HOME-Button	HOME	HOME	X-GUIDE	13	HOME
	PROG-Button	BUTTONKONFIGURATION				

BUTTONKONFIGURATION

HINWEIS: Vergewissern Sie sich, dass der Schalter für die Handbremse ausgeschaltet ist, bevor sie die Buttons konfigurieren.

KONFIGURATIONSMERKMALE

- Nicht konfigurierbare, fixe (voreingestellte) Buttons: □ / 1 / X / Y, ○ / 3 / B / A, ▲ / 4 / Y / X, ✖ / A / B, L1 / 5 / LB / L, L2 / 7 / LT / ZL, R1 / 6 / RB / R, R2 / 8 / RT / ZR.
- Konfigurierbare (personalisierbare) Pedale und Hebel: Linke Schaltwippe, Rechte Schaltwippe, Handbremse, Kupplung, Gaspedal und Bremse.

ANLEITUNG BUTTONKONFIGURATION

1. Drücken Sie einmal den Button “PROG”, die rote LED blinkt schnell.
2. Drücken Sie einmal das Pedal bzw. die zu konfigurierende Schaltwippe: die rote LED blinkt langsam.
3. Drücken Sie einmal den “fixen, nicht einstellbaren Button” der zugewiesen wird: die rote LED leuchtet konstant.
4. Die Konfiguration ist abgeschlossen.

KONFIGURATION EINES BUTTONS ZURÜCKSETZEN

1. Drücken Sie den Button “PROG” einmal: die rote LED blinkt schnell.
2. Drücken Sie einmal das Pedal oder die Schaltwippe, die zurückgesetzt werden soll: die rote LED blinkt langsam.
3. Drücken Sie erneut das Pedal oder die Schaltwippe, die auf Werkseinstellungen zurückgesetzt werden soll: die rote LED leuchtet konstant.
4. Die Werkseinstellungen wurden wiederhergestellt.

AUF WERKSEINSTELLUNGEN ZURÜCKSETZEN

1. Drücken Sie den Button “PROG” einmal: die rote LED blinkt schnell.
2. Halten Sie den Button “OPTIONS” 7 Sekunden lang gedrückt, bis die rote LED konstant leuchtet.
3. Der Prozess ist abgeschlossen. Sämtliche Buttons, Pedale und Schaltwippen werden auf Werkseinstellungen, die Lenkrampempfindlichkeit wird auf High zurückgesetzt.

BUTTONKONFIGURATION VERLASSEN

Optionen für den Abbruch der Buttonkonfiguration nach Ausführung von Schritt 1 der “Anleitung zur Buttonkonfiguration”:

- a. Drücken Sie den Button “PROG” erneut, um die Konfigurationssequenz zu verlassen.
- b. Drücken Sie in den nächsten 10 Sekunden keinen anderen Button, bzw. keine Schaltwippe und kein anderes Pedal, um den Konfigurationsmodus automatisch zu verlassen.

HINWEIS: Diese Methoden löschen die vorherige Konfiguration nicht.

EINSTELLUNG DER LENKRADEMPFINDLICHKEIT

Wählen Sie die für Ihren Fahrstil optimale Empfindlichkeit.

Sie haben die Wahl zwischen Niedrig/Low, Media/Mittel und Hoch/High (voreingestellt). Hoch = abrupte und schnelle Lenkung.

Niedrig = weiche und progressive Lenkung.

Empfindlichkeitsmodus wechseln:

a. Niedrige Empfindlichkeit:

1. Drücken Sie den Button "PROG" einmal: die rote LED blinkt schnell.
2. Halten Sie den Button oben am "D-PAD" gedrückt, um die Lenkradempfindlichkeit auf "Niedrig" zu stellen.
3. Die Empfindlichkeitseinstellung ist abgeschlossen, wenn die rote LED konstant leuchtet.

b. Mittlere Empfindlichkeit:

1. Drücken Sie den Button "PROG" einmal, bis die rote LED schnell blinkt.
2. Halten Sie den rechten oder linken Button des "D-PAD" gedrückt, um die Lenkradempfindlichkeit auf "Mittel" zu stellen
3. Die Empfindlichkeitseinstellung ist abgeschlossen, wenn die rote LED konstant leuchtet.
4. Hohe Empfindlichkeit (voreingestellt)
5. Drücken Sie den Button "PROG" einmal: die rote LED schnell blinkt.
6. Drücken Sie den Button unten am "D-PAD", um die Lenkradempfindlichkeit auf „Hoch“ zu stellen.
7. Die Empfindlichkeitseinstellung ist abgeschlossen, wenn die rote LED konstant leuchtet.

LENKEINSCHLAG AUF 900° EINSTELLEN

1. Stellen Sie den Rotationswinkel-Wahlschalter auf 900°.
2. Drücken Sie den Button "PROG". Die rote LED blinkt schnell.
3. Drehen Sie das Lenkrad aus der Nullposition nach rechts oder links und überschreiten Sie dabei konstant 60° und halten Sie diese Position.
4. Halten Sie den Button "OPTIONS" 7 Sekunden lang gedrückt, bis die rote LED konstant leuchtet.
5. Der Lenkeinschlag ist auf 900° Rotation eingestellt.

LENKEINSCHLAG 270° WIEDERHERSTELLEN

1. Stellen Sie den "Rotationswinkel-Wahlschalter" auf 270°
2. Drücken Sie den Button "PROG". Die rote LED blinkt schnell.
3. Halten Sie den Button "OPTIONS" 7 Sekunden lang gedrückt, bis die rote LED konstant leuchtet.
4. Der Lenkeinschlag ist auf 900° eingestellt

EIGENSCHAFTEN DER PEDALEINHEIT

Die Pedaleinheit besteht aus 3 Pedalen:

- Linkes Pedal (Kupplung)
- Mittleres Pedal (Bremsen)
- Rechtes Pedal (Gaspedal)

HINWEISE: Das Kupplungspedal ist nur mit Spielen, die über ein Handschaltgetriebe mit Kupplung verfügen, kompatibel. Bei Spielen, die das Kupplungspedal nicht unterstützen, können nur das Gaspedal und die Bremse verwendet werden.

EINFÜHRUNG IN DIE SECHSGANGSCHALTUNG

HINWEIS: Die Handschaltung (Schaltknauf) ist nur verfügbar, wenn sie vom Spiel unterstützt wird.

Gangschaltungsfunktion:

Die 2 Betriebsmodi der Gangschaltung hängen von der Position des Schalters "Gangschaltungsmodus" ab:

- a. Steht der Schalter "Gangschaltungsmodus" auf 0/OFF, lauten die Schaltpositionen des Schaltknaufs 1., 2., 3., 4., 5., 6.

und Rückwärtsgang.

- b. Steht der Schalter "Gangschaltungsmodus" auf I/ON, stehen die sechs Schaltpositionen des Schaltknaufs auf 7., 8., 9., 10., 11., 12. und Rückwärtsgang. Dieser Modus funktioniert ausschließlich im PC-Modus.

Handbremsfunktion

Die Handbremse ist mit einem Schalter ausgestattet, über den sie aktiviert wird:

- a. Steht der Handbremschalter auf 0/OFF, ist die Handbremsfunktion deaktiviert.
- b. Steht der Handbremschalter auf I/ON, ist die Handbremsfunktion aktiviert.

Unterstützt das Spiel keine Handbremsfunktion, fahren Sie mit der Buttonkonfiguration fort:

1. Den Handbremschalter auf 0/OFF stellen.
2. Den Button "PROG" einmal drücken: die rote LED blinkt schnell.
3. Den Handbremschalter auf I/ON stellen. Anschließend den Handbremschalter auf 0/OFF stellen. Die rote LED blinkt langsam.
4. Drücken Sie einmal den PROG-Button, den Sie zuweisen möchten: die rote LED leuchtet konstant. (Weitere Informationen finden Sie unter "PROGRAMMIERUNGSMERKMALE".)
5. Die Konfiguration ist beendet.

ANSCHLUSS UND INSTALLATION MIT PLAYSTATION4™

HINWEIS: Vergewissern Sie sich vor Ausführung der Installationschritte, dass die Videokonsole und der DualShock4 Controller der PS4™ ausgeschaltet sind.

Für die Nutzung des Suzuka Lenkrads Elite Next auf der PS4™ führen Sie bitte folgende Schritte in der angegebenen Reihenfolge aus:

1. Pedalkabel in Pedalanschluss des Lenkrads stecken.
2. Schaltknaufoffkabel in den Schaltknaufoffanschluss stecken.
3. Verbinden Sie den PS4™ DualShock4™ Original-Controller, in ausgeschaltetem Zustand, mit dem mitgelieferten USB-Kabel mit dem Anschluss für den Leitcontroller des Lenkrads. Konsole einschalten.
4. Schließen Sie das USB-Lenkradkabel am USB-Port Ihrer PS4™ Videokonsole an.
5. Wenn die Installation abgeschlossen ist, geht die rote LED des Lenkrads an und die Videokonsole PS4™ weist einen Verbindungskanal zu.
6. Wenn die rote LED des Lenkrads leuchtet, drücken Sie den Button "HOME", um auf das Systemmenü oder das Spiel zuzugreifen.
7. Halten Sie den Button "HOME" gedrückt, um das Konfigurationsmenü zu öffnen, oder drücken Sie den Button "HOME" 2 Sekunden lang, um das Ausschaltmenü zu öffnen.

Für Anschluss und Installation mit der PS4™ stehen 2 Betriebsmodi zur Verfügung:

- a. **Controller-Modus:** Wird aktiviert, wenn die Pedale verbunden und der Schaltknauf abgekoppelt ist. Im Gamepad-Modus funktioniert das Lenkrad mit den Richtungspfeilen, keine Progressivlenkung. (Die Serie "Need for Speed" unterstützt nur diesen Modus)
- b. **Lenkradmodus:** Wird aktiviert, wenn Pedale und Schaltknauf angeschlossen sind. Im Lenkradmodus ist die Lenkempfindlichkeit aktiviert, die Lenkung ist progressiv und identisch mit einem echten Lenkrad. (Dieser Modus unterstützt kein Vibrationsfeedback.)

ANSCHLUSS UND INSTALLATION MIT PLAYSTATION3™

Für den Gebrauch des Suzuka Lenkrads Elite Next auf der PS3™ führen Sie bitte folgende Schritte in der angegebenen Reihenfolge aus:

1. Pedalkabel in Pedalanschluss des Lenkrads stecken.
2. Schaltknäufelkabel in den Schaltknäufelanschluss stecken.
3. Schalten Sie die PS3™ Videokonsole ein.
4. Schließen Sie das USB-Lenkradkabel am USB-Port der Videokonsole an.
5. Nach dem Hochfahren geht die LED des Lenkrads an und die PS3™ Videokonsole weist einen Verbindungskanal zu.
6. Jetzt können Sie das Videospiel starten oder auf das PS3™ Menü zugreifen. Drücken Sie den Button "HOME", um das Systemmenü zu öffnen, oder drücken Sie den Button "HOME" 2 Sekunden lang, um das Ausschaltmenü zu öffnen.

Anschluss und Installation mit der PS3™ verfügen über 2 Betriebsmodi:

- a. **Controller-Modus:** Wird aktiviert, wenn die Pedale angeschlossen sind und der Schaltknäufel nicht angeschlossen ist. Im Gamepad-Modus funktioniert das Lenkrad mit den Richtungspfeilen, keine Progressivlenkung. (Die Serie "Need for Speed" unterstützt nur diesen Modus)
- b. **Lenkradmodus:** Wird aktiviert, wenn Pedale und Schaltknäufel angeschlossen sind. Im Lenkradmodus ist die Lenkempfindlichkeit aktiviert, die Lenkung ist progressiv und identisch mit einem echten Lenkrad. (Dieser Modus unterstützt kein Vibrationsfeedback)

ANSCHLUSS MIT XBOX ONE™ UND XBOX SERIES X/S™

HINWEIS: Wenn die Handschaltung (Schaltknäufel) am Lenkrad angeschlossen ist, funktioniert dieses im "Lenkradmodus". (Dieser Modus unterstützt weder Vibrationsfeedback noch die Kopfhörerfunktion.)

HINWEIS: Vergewissern Sie sich vor Ausführung der Installationsschritte, dass die Videokonsole und der Xbox One™ oder Xbox Series X/S™ Controller ausgeschaltet sind.

Für die Nutzung des Suzuka Lenkrads Elite Next auf der Xbox One™ oder der Xbox Series X/S™ führen Sie bitte folgende Schritte in der angegebenen Reihenfolge aus:

1. Pedalkabel in Pedalanschluss des Lenkrads stecken.
2. Schaltknäufelkabel in den Schaltknäufelanschluss stecken.
3. Schließen Sie den Xbox One™ oder den Xbox Series X/S™ Original-Controller mit dem mitgelieferten USB-Kabel an den "Anschluss für den Leitcontroller" des Lenkrads an.
4. Konsole einschalten.
5. Das USB-Lenkradkabel am USB-Port der XBOX ONE™ oder der XBOX Series X/S Videokonsole anschließen.
6. Wenn die Installation abgeschlossen ist, geht die rote LED des Lenkrads an und die Xbox One™ o Xbox Series X/S™ Videokonsole weist einen Verbindungskanal zu.
7. Wenn die rote LED am Lenkrad leuchtet, drücken Sie den Button "HOME", um auf das Systemmenü oder das Spiel zuzugreifen.
8. Drücken Sie den Button "HOME", um das Konfigurationsmenü zu öffnen, oder drücken Sie den Button "HOME" 1 Sekunde lang, um das Ausschaltmenü zu öffnen.

Für Anschluss und Installation mit der Xbox One™ oder Xbox Series X/S™ stehen 2 Betriebsmodi zur Verfügung:

- a. **Controller-Modus:** Wird aktiviert, wenn die Pedale angeschlossen sind und der Schaltknäufel nicht angeschlossen ist. Im Gamepad-Modus funktioniert das Lenkrad mit den Richtungspfeilen, keine Progressivlenkung. (Die Serie "Need for

Speed" unterstützt nur diesen Modus.)

- b. **Lenkradmodus:** Wird aktiviert, wenn Pedale und Schaltknopf angeschlossen sind. Im Lenkradmodus ist die Lenkempfindlichkeit aktiviert, die Lenkung ist progressiv und identisch mit einem echten Lenkrad. (Dieser Modus unterstützt kein Vibrationsfeedback.)

ANSCHLUSS UND INSTALLATION MIT NINTENDO SWITCH™

Für die Nutzung des Suzuka Lenkrads Elite Next auf der Nintendo Switch™ führen Sie bitte folgende Schritte in der angegebenen Reihenfolge aus:

1. Pedalkabel in Pedalanschluss des Lenkrads stecken.
1. Schaltknaufofabel in den Schaltknaufofanschluss stecken.
2. Schließen Sie das USB-Lenkradkabel am USB-Port der Nintendo Switch™ Videokonsole an.
3. Nintendo Switch™ Konsole einschalten.
4. Wenn die Installation abgeschlossen ist, geht die rote LED des Lenkrads an.
5. Für einen Screenshot drücken Sie die Buttons "SHARE" und "OPTIONS" gleichzeitig.

Für Anschluss und Installation mit der Nintendo Switch™ steht folgender Betriebsmodus zur Verfügung:

- a. **Controller-Modus:** Wird aktiviert, wenn die Pedale angeschlossen sind und der Schaltknopf nicht angeschlossen ist. Im Gamepad-Modus funktioniert das Lenkrad mit den Richtungspfeilen, keine Progressivlenkung. (Die Serie "Need for Speed" unterstützt nur diesen Modus.)

ANSCHLUSS UND INSTALLATION MIT PC

Für die Nutzung des Suzuka Lenkrads Elite Next auf dem PC führen Sie bitte folgende Schritte in der angegebenen Reihenfolge aus:

1. Pedalkabel in Pedalanschluss des Lenkrads stecken.
2. Schaltknaufofabel in den Schaltknaufofanschluss stecken.
3. Schließen Sie das USB-Kabel am USB-Port des PC an.
4. Wenn die Installation abgeschlossen ist, geht die rote LED des Lenkrads an.

Anschluss und Installation mit PC verfügen über 2 Betriebsmodi:

- a. **Lenkradmodus:** Wird aktiviert, wenn die Pedale angeschlossen sind und der Schaltknopf nicht angeschlossen ist. Im Gamepad-Modus funktioniert das Lenkrad mit den Richtungspfeilen, keine Progressivlenkung.
- b. **Controller-Modus:** Wird aktiviert, wenn Pedale und Schaltknopf angeschlossen sind. Im Lenkradmodus ist die Lenkempfindlichkeit aktiviert, die Lenkung ist progressiv und identisch mit einem echten Lenkrad.

Verbindungsmodus:

- a. PC (Xinput):
 1. Xinput ist der voreingestellte Verbindungsmodus.
 2. Halten Sie den Button "HOME" 3 Sekunden lang gedrückt, um den Verbindungsmodus Dinput zu öffnen. Die rote LED blinkt 3 Sekunden lang.
 3. Halten Sie den Button "HOME" 3 Sekunden lang gedrückt, um zum Verbindungsmodus Dinput zurückzukehren.
- b. PC (Dinput)
 1. Öffnen Sie die Driver
 2. Drücken Sie "SETUP"
 3. Folgen Sie den Anweisungen für die Installation der Driver

4. Verbinden Sie das Lenkrad mit dem PC
5. Klick auf Schaltfläche "Start"
6. Klick auf Systemsteuerung
7. Klick auf Geräte und Drucker
8. Rechter Mausklick auf Gerät
9. Klick auf Controller-Konfiguration
10. Klick auf Eigenschaften

Lenkradtest:

- Auf dem Testbildschirm können Sie die Buttonfunktionen und den Lenkradeinschlag separat testen.
- Der Lenkradeinschlag kann auf dem Kalibrierungsbildschirm kalibriert werden.
- Die Vibration kann auf dem Vibrationsbildschirm getestet werden.
- Pedale und Gangschaltung können auf dem Testbildschirm überprüft werden.

Driver löschen:

1. Klick auf Schaltfläche "Start" => Klick auf Systemsteuerung => Klick auf Anwendungen und Funktionen
2. Suchen Sie den Namen des Drivers und klicken Sie auf "Löschen".

Drivers herunterladen: <https://blade.es/en/producto/suzuka-wheel-elite-next-2/>

■ TROUBLESHOOTING

- Geht nach dem Installationsprozess die rote LED nicht an, verbinden Sie das Lenkrad bitte erneut und führen den Installationsprozess erneut durch.
- Sollte das Lenkrad nicht reagieren, trennen Sie es bitte ab, schließen es erneut an, und führen die Installationsschritte in der angegebenen Reihenfolge erneut durch.
- Der als Leiterrät verwendete Controller muss zur Vermeidung von Verbindungsfehlern während des Installationsprozesses ausgeschaltet sein.
- Das Lenkrad speichert die Buttonkonfiguration, ist diese falsch, führen Sie bitte die Schritte der Abschnitte "PROGRAMMIERUNG EINES BUTTONS ZURÜCKSETZEN" oder "WERKSEINSTELLUNGEN WIEDERHERSTELLEN" aus, um die gespeicherten Parameter zu löschen.
- Sollte ein Pedal oder eine Richtung nicht richtig eingestellt sein, folgen Sie bitte zur Parameterkorrektur diesen Schritten:
 1. Stellen Sie den "Rotationswinkel-Wahlschalter" auf 270°.
 2. Drücken Sie folgende Buttons gleichzeitig: "L1+L2+R1+R2". Die rote LED des Lenkrads blinkt 1x pro Sekunde.
 3. Drehen Sie das Lenkrad langsam nach links bis zum maximalen Einschlag. Die rote LED des Lenkrads blinkt 2x pro Sekunde.
 4. Drehen Sie das Lenkrad langsam nach rechts bis zum maximalen Einschlag. Die rote LED des Lenkrads blinkt 3x pro Sekunde.
 5. Drücken Sie das rechte Pedal auf die maximale Position durch. Die rote LED des Lenkrads blinkt 4x pro Sekunde.
 6. Drücken Sie das mittlere Pedal auf die maximale Position durch. Die rote LED des Lenkrads blinkt 5x pro Sekunde.
 7. Drücken Sie das linke Pedal auf die maximale Position durch. Die rote LED des Lenkrads blinkt langsam.
 8. Drücken Sie jetzt den Button "OPTIONS": die Korrektur ist abgeschlossen.

Nederlands



Lees deze
handleiding
aandachtig
voordat u het
product gebruikt.



Demonteer
of beschadig
het product in
garantie niet.



Oefen geen druk
uit op het product.



Laat het product
niet vallen.



Dompel het
product niet
onder in water.

3 pedalen met inklapbare basis

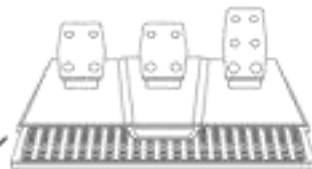

Schakelbak met zes versnellingen

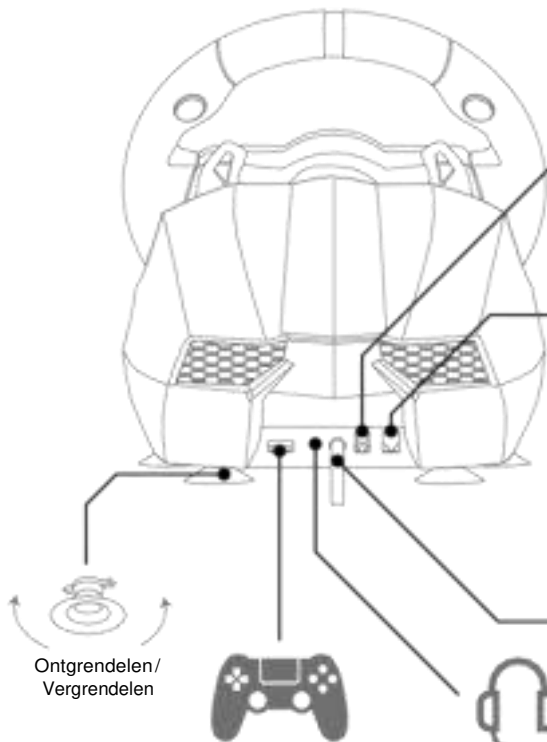

Ontgrendelen/
Vergrendelen



PS4™ / Xbox Series X|S™ /
Xbox One™ / Xbox 360™



Audio



PS4™



PS3™

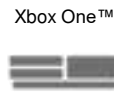

Xbox One™



Xbox
Series X|S™



PC



Switch™

Opmerkingen: bij gebruik van het stuur op de PC wordt enkel 'D-input' ondersteund wanneer de schakelbak is aangesloten. Controleer op voorhand of de spellen compatibel zijn.

ALGEMENE INFORMATIE

Het Suzuka Wheel Elite Next-stuur is compatibel met PS4™, PS3™, XBOX Series X/S™, XBOX One™, Nintendo Switch™ en PC.

De ingebouwde trilmotoren kunnen verschillende soorten trillingen uitvoeren naargelang de spelsituatie (de spellen moeten beschikken over trilling).

Het ergonomisch ontwerp lijkt op dat van een echt racestuur, waardoor de vermoeidheid bij langdurig gebruik afneemt. Dat maakt het rijden authentieker, effectiever en prettiger.

INDELING VAN KNOPPEN

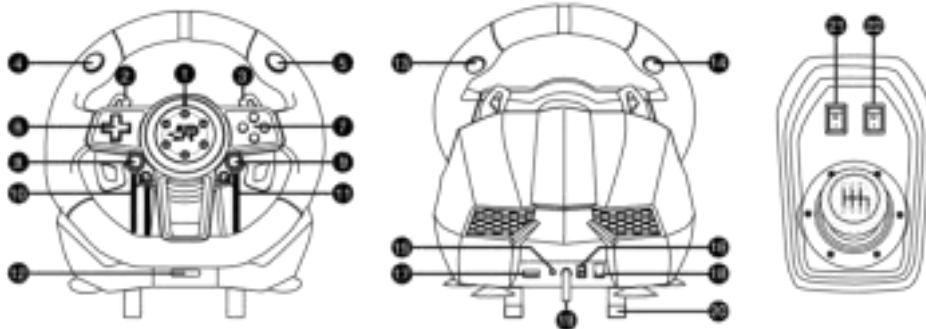

- | | |
|-------------------------------|--|
| 1. Controle-led | 12. Schakelaar voor rotatie: 900° en 270° |
| 2. Linker versnellingshendel | 13. R2 |
| 3. Rechter versnellingshendel | 14. L2 |
| 4. L1 | 15. Poort voor koptelefoon |
| 5. L2 | 16. Poort voor pedalen |
| 6. Richtingspad | 17. Poort voor hoofdcontroller |
| 7. Knoppen A/B/X/Y | 18. Poort voor versnellingshendel |
| 8. Share | 19. USB-kabel |
| 9. Options | 20. Houdklem |
| 10. Prog | 21. Schakelmodus: 0:(1 tot 6 + R) / 1:(7 tot 12 + R)* (*Enkel voor PC) |
| 11. Home | 22. Schakelaar handrem |

		PS3™	PS4™	Xbox One™	PC D-INPUT	SWITCH™	
Vaste knoppen die niet geconfigureerd kunnen worden (standaard)	Actieknoppen			A	3	B	
				B	2	A	
				X	4	Y	
				Y	1	X	
		R1	R1	RB	6	R	
		L1	L1	LB	5	L	
		R2	R2		8	ZR	
	L2	L2		7	ZL		
	Richtingspad	Boven					
		Onder					
Links							
Rechts							
Functies	START	OPTIONS	Menu	10	+		
	SELECT	SHARE		9	-		
Richtingen	LX	LX			LX		
Pedalen en hendels die geconfigureerd kunnen worden (personaliseerbaar):	Rechter versnellingshendel	L2	L1	LB	14	L	
	Linker versnellingshendel	R2	R1	RB	15	R	
	Linkerpedaal	KOPPELING					
	Middenpedaal		L2	LT	RZ	B	
	Rechterpedaal		R2	RT	Z	A	
	Knop 'HOME'	HOME	HOME	X-GUIDE	13	HOME	
	Knop 'PROG'	CONFIGURATIE VAN KNOPPEN					

CONFIGURATIE VAN KNOPPEN

OPMERKING: controleer of de schakelaar van de handrem is uitgeschakeld voordat u de knoppen configureert.

KENMERKEN VAN CONFIGURATIE

- Vaste knoppen die niet geconfigureerd kunnen worden (standaard): / 1 / X / Y, / 3 / B / A, / 4 / Y / X, / A / B, L1 / 5 / LB / L, L2 / 7 / LT / ZL, R1 / 6 / RB / R, R2 / 8 / RT / ZR.
- Pedalen en hendels die geconfigureerd kunnen worden (personaliseerbaar): Linker versnellingshendel, rechter versnellingshendel, handrem, koppelingspedaal, rempedaal en gaspedaal.

METHODE OM KNOPPEN TE CONFIGUREREN

1. Eenmaal snel op de knop 'PROG' drukken, de rode led gaat snel knipperen
2. Eenmaal op 'het pedaal of de hendel' drukken die u wilt configureren, de rode led gaat langzaam knipperen
3. Eenmaal drukken op de 'vaste, niet-configureerbare knop' die u wilt toewijzen, de rode led blijft branden
4. De configuratie is voltooid

CONFIGURATIE VAN EEN KNOP TERUGZETTEN

1. Eenmaal snel op de knop 'PROG' drukken, de rode led gaat snel knipperen
2. Eenmaal op het pedaal of de hendel drukken die u wilt terugzetten, de rode led gaat langzaam knipperen
3. Opnieuw drukken op het pedaal of de hendel die u wilt terugzetten naar de fabrieksinstelling, de rode led blijft vast branden.
4. Het terugzetten is voltooid.

TERUGZETTEN NAAR FABRIEKSINSTELLINGEN

1. Eenmaal snel op de knop 'PROG' drukken, de rode led zal snel knipperen.
2. De knop 'OPTIONS' 7 seconden ingedrukt houden tot de rode led blijft branden.
3. Het proces is voltooid. Alle configuraties van knoppen, pedalen, hendels en de gevoeligheid van het stuurwiel worden teruggezet op Hoog niveau.

CONFIGURATIE VAN KNOPPEN VERLATEN

Opties om de configuratie van knoppen te verlaten na stap 1 van de 'Configuratiemethode':

- a. Nogmaals drukken op de knop 'PROG' om de sequentie van de configuratie te verlaten
- b. Geen enkele andere knop, hendel of pedaal indrukken gedurende 10 seconden, dan wordt de configuratiemodus automatisch verlaten

OPMERKING: deze methoden elimineren de vorige configuratie niet.

CONFIGURATIE VAN DE GEVOELIGHEID VAN HET STUURWIEL

U kunt de gevoeligheid selecteren die het best bij uw rijstijl past.

U kunt kiezen tussen Laag, Gemiddeld en Hoog (standaard). Hoog = krachtig en snel draaien. Laag = zacht en geleidelijk draaien.

De ingestelde gevoeligheid veranderen;

a. Laag gevoeligheidsniveau:

1. Eenmaal snel op de knop 'PROG' drukken, de rode led gaat snel knipperen
2. De knop boven op de 'RICHTINGSPAD' indrukken om de gevoeligheid van het stuurwiel op laag niveau te zetten
3. De gevoeligheid is geconfigureerd wanneer de rode led blijft branden

b. Gemiddeld gevoeligheidsniveau:

1. Eenmaal snel op de knop 'PROG' drukken, de rode led gaat snel knipperen
2. De knop links of rechts op de 'RICHTINGSPAD' indrukken om de gevoeligheid van het stuurwiel op gemiddeld niveau te zetten
3. De gevoeligheid is geconfigureerd wanneer de rode led blijft branden

c. Hoog gevoeligheidsniveau (standaard)

1. Eenmaal snel op de knop 'PROG' drukken, de rode led gaat snel knipperen
2. De knop onder op de 'RICHTINGSPAD' indrukken om de gevoeligheid van het stuurwiel op laag niveau te zetten
3. De gevoeligheid is geconfigureerd wanneer de rode led blijft branden

DRAAIEN VAN HET STUUR INSTELLEN OP 90°

1. De 'Schakelaar voor rotatie' op 90° zetten
2. Eenmaal drukken op de knop 'PROG'. De rode led gaat snel knipperen
3. Het stuur vanuit neutrale stand meer dan 60° naar links of rechts draaien en in die positie houden
4. De knop 'OPTIONS' 7 seconden ingedrukt houden tot de rode led blijft branden
5. De draaihoek is ingesteld op 90°

DRAAIEN VAN HET STUUR TERUGZETTEN OP 270°

1. De 'Schakelaar voor rotatie' op 270° zetten
2. Eenmaal drukken op de knop 'PROG'. De rode led gaat snel knipperen.
3. De knop 'OPTIONS' 7 seconden ingedrukt houden tot de rode led blijft branden
4. De draaihoek is ingesteld op 270°

KENMERKEN VAN DE PEDALENBASIS

De pedalenbasis bestaat uit 3 pedalen:

- Linkerpedaal (koppeling)
- Middenpedaal (rem)
- Rechterpedaal (gas)

OPMERKINGEN: het koppelingspedaal is enkel compatibel met spellen die beschikken over handmatige transmissie met koppeling.

Bij spellen die het gebruik van het koppelingspedaal niet ondersteunen kunnen enkel het gas- en rempedaal worden gebruikt.

INLEIDING TOT DE VERSNELLINGSHENDEL MET 6 STANDEN

OPMERKING: indien het spel het gebruik van de handmatige versnellingshendel niet ondersteunt, kan hij niet gebruikt worden.

Schakelfunctie:

- Voor het schakelen zijn twee modi beschikbaar naargelang de stand van de schakelaar 'Schakelmodus':
 - a. Met de schakelaar 'Schakelmodus' op 0 / uit. In deze modus zijn de standen van de versnellingshendel 1, 2, 3, 4, 5, 6 en achteruit
 - b. Met de schakelaar 'Schakelmodus' op 1 / aan. In deze modus zijn de standen van de versnellingshendel 7, 8, 9, 10, 11, 12 en achteruit Deze modus werkt enkel op een PC

Functie van handrem:

- De handremfunctie beschikt over een schakelaar voor activering:
 - a. Indien de 'Schakelaar handrem' op 0 / uit staat, is de handremfunctie uitgeschakeld
 - b. Indien de 'Schakelaar handrem' op 1 / aan staat, is de handremfunctie ingeschakeld
- Indien het spel de handremfunctie niet ondersteunt, gaat u naar de configuratie van de knoppen:
 1. De 'Schakelaar handrem' op 0 / uit zetten
 2. Eenmaal snel op de knop 'PROG' drukken, de rode led gaat snel knipperen
 3. De 'Schakelaar handrem' op 1 / aan zetten. Vervolgens de 'Schakelaar handrem' op 0 / uit zetten. De rode led gaat langzaam knipperen
 4. Eenmaal drukken op de programmeerknop die u wilt toewijzen, de rode led blijft branden. (raadpleeg 'KENMERKEN VAN PROGRAMMERING' voor meer informatie)
 5. De configuratie is voltooid.

VERBINDING EN INSTALLATIE

VERBINDING EN INSTALLATIE MET PLAYSTATION4™

OPMERKING: Vóór het begin van de stappen voor installatie controleren of de videoconsole en DualShock4-controller van de PS4™ uitgeschakeld zijn.

Om het Suzuki Wheel Elite Next-stuur op uw PS4™ te gebruiken, volgt u de stappen in de aangegeven volgorde:

1. De kabel van de pedalen in de 'Poort voor pedalen' steken
2. De kabel van de versnellingshendel in de 'Poort voor versnellingshendel' steken
3. De originele en uitgeschakelde DualShock4™-controller van PS4™ met de meegeleverde USB-kabel in de 'Poort voor hoofdocontroller' van het stuur steken. De console aanzetten
4. De USB-kabel van het stuur aansluiten op de USB-poort van de PS4™-videoconsole
5. Wanneer de installatie voltooid is, gaat de rode led van het stuurwiel branden en PS4™-videoconsole wijst een verbindingkanaal toe
6. Terwijl de rode led van het stuur brandt, drukt u op de knop 'HOME' om het systeemmenu te openen of naar het spel te gaan
7. Op de knop 'HOME' drukken om het configuratiemenu te openen of dezelfde knop 2 seconden ingedrukt houden om het menu voor uitschakeling te openen

Voor de verbinding en installatie met PS4™ zijn er twee bedrijfsmodi:

- a. **Controllermodus:** wordt geactiveerd wanneer de pedalen zijn aangesloten en met losgekoppelde versnellingshendel. In stand Gamepad werkt het stuur zoals de richtingspijlen, het draaien van het stuur is niet progressief (de serie 'Need for Speed' ondersteunt enkel deze modus).
- b. **Stuurmodus:** wordt geactiveerd wanneer de pedalen en versnellingshendel zijn aangesloten. In stuurmodus wordt de gevoeligheid voor de draaihoek geactiveerd; het draaien is progressief en identiek aan het werkelijk draaien aan een stuur. (Deze modus ondersteunt de trilfunctie niet)

VERBINDING EN INSTALLATIE MET PLAYSTATION3™

Om het Suzuka Wheel Elite Next-stuur op uw PS3™ te gebruiken, volgt u de stappen in de aangegeven volgorde:

1. De kabel van de pedalen in de 'Poort voor pedalen' steken
2. De kabel van de versnellingshendel in de 'Poort voor versnellingshendel' steken
3. De PS3™-videoconsole inschakelen
4. De USB-kabel aansluiten op de USB-poort van de videoconsole
5. Na het starten gaat de led van het stuur branden en de PS3-videoconsole wijst een verbindingkanaal toe
6. U kunt het videospel al starten of naar het menu van PS3™ gaan. Op de knop 'HOME' drukken om het systeemmenu te openen of dezelfde knop 2 seconden ingedrukt houden om het menu voor uitschakeling te openen

Voor de verbinding en installatie met PS3™ zijn er twee bedrijfsmodi:

- a. **Controllermodus:** wordt geactiveerd wanneer de pedalen zijn aangesloten en met losgekoppelde versnellingshendel. In stand Gamepad werkt het stuur zoals de richtingspijlen, het draaien van het stuur is niet progressief (de serie 'Need for Speed' ondersteunt enkel deze modus).
- b. **Stuurmodus:** wordt geactiveerd wanneer de pedalen en versnellingshendel zijn aangesloten. In stuurmodus wordt de gevoeligheid voor de draaihoek geactiveerd; het draaien is progressief en identiek aan het werkelijk draaien aan een stuur. (Deze modus ondersteunt de trilfunctie niet)

VERBINDING EN INSTALLATIE MET XBOX ONE™ OF XBOX SERIES X/S™

OPMERKING: wanneer de handmatige versnellingshendel is verbonden met het stuur, werkt het in 'Stuurmodus'. Deze modus ondersteunt de functies van trilling en koptelefoon niet.

OPMERKING: vóór het begin van de stappen voor installatie controleren of de videoconsole en controller van de Xbox One™ of Xbox Series X/S™ uitgeschakeld zijn.

Om het Suzuka Wheel Elite Next-stuur op uw Xbox One™ of Xbox Series X/S™ te gebruiken, volgt u de stappen in de aangegeven volgorde:

1. De kabel van de pedalen in de 'Poort voor pedalen' steken
2. De kabel van de versnellingshendel in de 'Poort voor versnellingshendel' steken
3. De originele controller van Xbox One™ of Xbox Series X/S™ met de meegeleverde USB-kabel in de 'Poort voor hoofd-controller' van het stuur steken
4. De console aanzetten
5. De USB-kabel van het stuur aansluiten op de USB-poort van de Xbox One™- of Xbox Series X/S™-videoconsole
6. Wanneer de installatie voltooid is, gaat de rode led van het stuurwiel branden en de Xbox One™- of Xbox Series X/S™-videoconsole wijst een verbindingkanaal toe
7. Terwijl de rode led van het stuur brandt, drukt u op de knop 'HOME' om het systeemmenu te openen of naar het spel te gaan
8. Op de knop 'HOME' drukken om het configuratiemenu te openen of dezelfde knop 1 seconde ingedrukt houden om het menu voor uitschakeling te openen

Voor de verbinding en installatie met Xbox One™ of Xbox Series X/S™ zijn er twee bedrijfsmodi:

- Controllermodus:** wordt geactiveerd wanneer de pedalen zijn aangesloten en met losgekoppelde versnellingshendel. In stand Gamepad werkt het stuur zoals de richtingspijlen, het draaien van het stuur is niet progressief (de serie 'Need for Speed' ondersteunt enkel deze modus).
- Stuurmodus:** wordt geactiveerd wanneer de pedalen en versnellingshendel zijn aangesloten. In stuurmodus wordt de gevoeligheid voor de draaihoek geactiveerd; het draaien is progressief en identiek aan het werkelijk draaien aan een stuur. (Deze modus ondersteunt de trilfunctie niet)

VERBINDING EN INSTALLATIE MET NINTENDO SWITCH™

Om het Suzuka Wheel Elite Next-stuur op uw Nintendo Switch™ te gebruiken, volgt u de stappen in de aangegeven volgorde:

- De kabel van de pedalen in de 'Poort voor pedalen' steken
- De kabel van de versnellingshendel in de 'Poort voor versnellingshendel' steken
- De USB-kabel van het stuur aansluiten op de USB-poort van de Nintendo Switch™-videoconsole
- De Nintendo Switch™-console aanzetten
- Wanneer de installatie voltooid is, gaat de rode led van het stuurwiel branden
- Om een schermafbeelding te maken, gelijktijdig drukken op de knop 'SHARE' en 'OPTIONS'

Voor de verbinding en installatie met Nintendo Switch™ is er één bedrijfsmodus:

- Controllermodus:** wordt geactiveerd wanneer de pedalen zijn aangesloten en met losgekoppelde versnellingshendel. In stand Gamepad werkt het stuur zoals de richtingspijlen, het draaien van het stuur is niet progressief (de serie 'Need for Speed' ondersteunt enkel deze modus).

VERBINDING EN INSTALLATIE MET PC

- Om het Suzuka Wheel Elite Next-stuur op uw PC te gebruiken, volgt u de stappen in de aangegeven volgorde:
- De kabel van de pedalen in de 'Poort voor pedalen' steken
- De kabel van de versnellingshendel in de 'Poort voor versnellingshendel' steken
- De USB-kabel aansluiten op de USB-poort van de PC
- Wanneer de installatie voltooid is, gaat de rode led van het stuurwiel branden

Voor de verbinding en installatie met PC zijn er twee bedrijfsmodi:

- Stuurmodus:** wordt geactiveerd wanneer de pedalen zijn aangesloten en met losgekoppelde versnellingshendel. In stand Gamepad werkt het stuur zoals de richtingspijlen, het draaien van het stuur is niet progressief.
- Controllermodus:** wordt geactiveerd wanneer de pedalen en versnellingshendel zijn aangesloten. In stuurmodus wordt de gevoeligheid voor de draaihoek geactiveerd; het draaien is progressief en identiek aan het werkelijk draaien aan een stuur.

Verbindingsmodus:

- PC (Xinput):
 - De standaard verbindingsmodus is Xinput
 - De knop 'HOME' 3 seconden ingedrukt houden om naar verbindingsmodus Dinput te gaan. De rode led knippert gedurende 3 seconden
 - De knop 'HOME' 3 seconden ingedrukt houden om terug te keren naar verbindingsmodus Xinput

- b. PC (Dinput)
1. Open de drivers
 2. Druk op 'SETUP'
 3. Installeer de drivers volgens de instructies
 4. Sluit het stuur aan op de PC
 5. Ga naar Start
 6. Ga naar Configuratiescherm
 7. Ga naar Apparaten en Printers
 8. Klik met de rechtermuisknop op Apparaat
 9. Ga naar Driverconfiguratie
 10. Ga naar Eigenschappen

Stuur testen:

- In de testinterface kunt u de werking van de knoppen en het draaien van het stuur afzonderlijk uitproberen
- U kunt het draaien van het stuur kalibreren in de kalibratie-interface
- U kunt het trillen testen in de trillingsinterface
- U kunt de werking van de pedalen en het schakelen controleren in de testinterface

Drivers verwijderen:

1. Ga naar Start => Configuratiescherm => Toepassingen en functies
2. Zoek de naam van de driver en klik op 'verwijderen'

De drivers downloaden op: <https://blade.es/en/producto/suzuka-wheel-elite-next-2/>

OPlossen VAN PROBLEMEN

- Indien de rode led niet gaat branden na de installatie, het stuur opnieuw aansluiten en het installatieproces herhalen
- Indien het stuur niet reageert, koppel het dan los en sluit het weer aan volgens de stappen voor installatie in de aangegeven volgorde
- De hoofdcontrollor moet uitgeschakeld zijn tijdens de installatie om een storing in de verbinding te vermijden
- Omdat het stuur beschikt over een geheugen van de geprogrammeerde knoppen, moet u de stappen van 'CONFIGURATIE VAN EEN KNOP TERUGZETTEN' of 'TERUGZETTEN NAAR FABRIEKINSTELLINGEN' volgen om de opgeslagen parameters te wissen
- Indien een pedaal of stuursysteem niet op de juiste plaats is geconfigureerd, volg dan de stappen om de parameters te corrigeren:
 1. De 'Schakelaar voor rotatie' op 270° zetten
 2. Tegelijk drukken op de knoppen 'L1+L2+R1+R2'. De rode led van het stuur knippert met een frequentie van een maal per seconde
 3. Het stuur langzaam naar links draaien tot de maximale draaihoek. De rode led van het stuur knippert met een frequentie van twee maal per seconde
 4. Het stuur langzaam naar rechts draaien tot de maximale draaihoek. De rode led van het stuur knippert met een frequentie van drie maal per seconde
 5. Het rechterpedaal helemaal intrappen. De rode led van het stuur knippert met een frequentie van vier maal per seconde
 6. Het middenpedaal helemaal intrappen. De rode led van het stuur knippert met een frequentie van vijf maal per seconde
 7. Het linkerpedaal helemaal intrappen. De rode led van het stuur knippert langzaam
 8. De knop 'OPTIONS' indrukken en de correctie is voltooid

Português



Leia este guia com atenção antes de utilizar o produto.



Não desmonte ou danifique o produto em garantia.



Não aplique pressão no produto.



Evite deixar cair o produto de lugares altos.



Não mergulhe o produto em água.

3 pedais com base dobrável

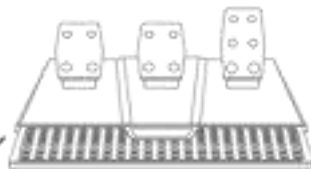

Engrenagem de seis velocidades

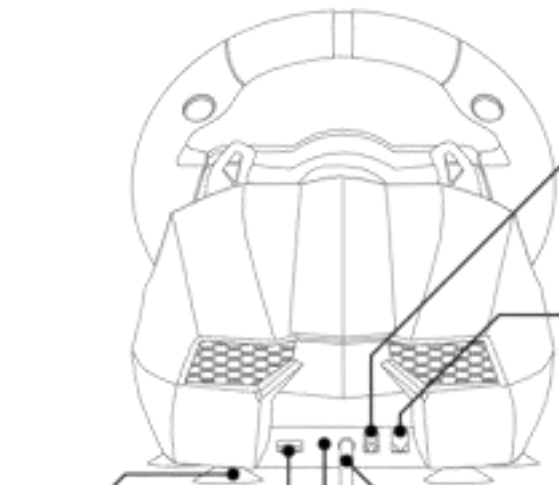

Desbloquear / Bloquear

PS4™ / Xbox Series X|S™ /
Xbox One™ / Xbox 360™

Áudio

PS4™



PS3™



Xbox One™

Xbox
Series X|S™

PC



Switch™

Notas: Ao utilizar o volante no PC, ele suporta apenas "D-input" quando a mudança de engrenagem está ligada. Certifique-se da compatibilidade com os jogos com antecedência.

INFORMAÇÃO GERAL

O volante Suzuka Wheel Elite Next é compatível com PS4™, PS3™, XBOX Series X/S™, XBOX One™, Nintendo Switch™ e PC.

Os motores de Vibração integrados podem executar diferentes modos de vibração de acordo com as situações do jogo (os jogos devem ter vibração).





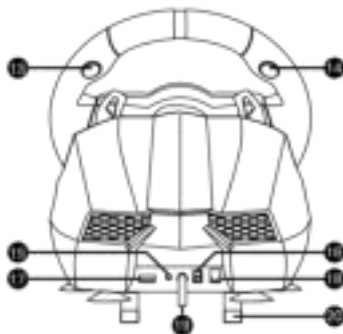
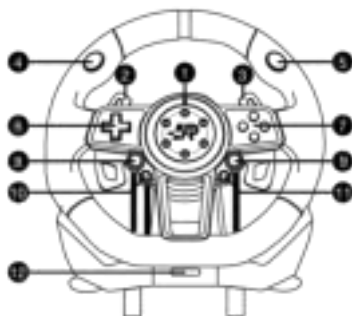





O design ergonómico reproduz um volante de corridas real, o que diminui a fadiga durante a utilização prolongada. Torna a condução mais autêntica, eficiente e agradável.

DISPOSIÇÃO DOS BOTÕES



1. LED de controlo
2. Alavanca de mudança esquerda
3. Alavanca de mudança direita
4. L1
5. L2
6. Teclado direcional
7. Botões A/B/X/Y
8. Share
9. Options
10. Prog
11. Home

12. Seletor de rotação: 900° e 270°
13. R2
14. L2
15. Porta de auriculares
16. Porta de pedais
17. Porta comando guia
18. Porta da alavanca de mudança de velocidade
19. Cabo USB
20. Pinças de fixação
21. Modo mudança de velocidade: 0:(1ª a 6ª + R) / 1:(7ª a 12ª + R)*
(*Apenas para PC)
22. Interruptor Travão de mão

		PS3™	PS4™	Xbox One™	PC D-INPUT	SWITCH™
Botões fixos não configuráveis (Pré-estabelecidos)	Botões de ação			A	3	B
				B	2	A
				X	4	Y
				Y	1	X
		R1	R1	RB	6	R
		L1	L1	LB	5	L
		R2	R2		8	ZR
		L2	L2		7	ZL
Teclado direcional	Cima					
	Baixo					
	Esquerda					
	Direita					
Funções	START	OPTIONS	Menu	10	+	
	SELECT	SHARE	View	9	-	
Direções	LX	LX	" / "	" / "	LX	
Pedais e alavancas configuráveis (Personalizáveis)	Alavanca direita	L2	L1	LB	14	L
	Alavanca esquerda	R2	R1	RB	15	R
	Pedal esquerdo	EMBRAIAGEM				
	Pedal central		L2	LT	RZ	B
	Pedal direito		R2	RT	Z	A
	Botão "HOME"	HOME	HOME	X-GUIDE	13	HOME
	Botão "PROG"	CONFIGURAÇÃO DOS BOTÕES				

CONFIGURAÇÃO DOS BOTÕES

NOTA: Certifique-se de que o interruptor do travão de mão está desligado antes da configuração dos botões..

CARACTERÍSTICAS DE CONFIGURAÇÃO

- Botões fixos não configuráveis (Pré-estabelecidos): □ / 1 / X / Y, ◻ / 3 / B / A, ▲ / 4 / Y / X, ✕ / A / B, L1 / 5 / LB / L, L2 / 7 / LT / ZL, R1 / 6 / RB / R, R2 / 8 / RT / ZR.
- Pedais e alavancas configuráveis (Personalizáveis): Alavanca de mudança esquerda, alavanca de mudança direita, travão de mão, pedal de embraiagem, pedal do travão e pedal do acelerador.

MÉTODO DE CONFIGURAÇÃO DOS BOTÕES

1. Pressionar uma vez o botão “PROG”, o LED vermelho piscará rapidamente
2. Pressionar uma vez o “pedal ou alavanca de configuração” que deseja configurar, o LED vermelho piscará lentamente
3. Pressionar uma vez o “botão fixo não configurável” que deseja atribuir, o LED vermelho permanecerá aceso
4. A configuração foi concluída

REESTABELECER A CONFIGURAÇÃO DE UM BOTÃO

1. Pressionar uma vez o botão “PROG”, o LED vermelho piscará rapidamente
2. Pressionar uma vez o pedal ou alavanca que deseja restabelecer, o LED vermelho piscará lentamente
3. Pressionar mais uma vez o pedal ou alavanca que deseja restabelecer para as configurações de fábrica dessa alavanca ou pedal, o LED vermelho permanecerá estável.
4. O processo de restabelecimento agora está concluído

RESET DE FÁBRICA

1. Pressionar uma vez o botão “PROG” e o LED vermelho piscará rapidamente.
2. Pressionar e segurar o botão “OPTIONS” durante 7 segundos até que o LED vermelho permaneça aceso
3. O processo já terminou. Todas as configurações de botão, pedal e alavanca serão restabelecidas e a sensibilidade do volante será restabelecida para Nível Alto.

SAIR DA CONFIGURAÇÃO DOS BOTÕES

Opções para sair do processo de configuração dos botões após concluir o passo 1 do “Método de configuração”:

- a. Pressionar outra vez o botão “PROG” para sair da sequência de configuração
- b. Não pressionar nenhum outro botão, alavanca ou pedal durante 10 segundos e sairá automaticamente do modo de configuração

NOTA: Esses métodos não eliminam a configuração anterior.

CONFIGURAÇÃO DA SENSIBILIDADE DO VOLANTE

- Pode seleccionar a sensibilidade que melhor se adapta ao seu estilo de condução.
- Pode seleccionar entre Baixa, Média e Alta (pré-estabelecida). Alta = rotação acentuada e rápida. Baixa = rotação suave e progressiva.

Para alterar o modo de sensibilidade:

a. Nível baixo de sensibilidade:

1. Pressionar uma vez o botão “PROG”, o LED vermelho piscará rapidamente
2. Pressione o botão cima do “TECLADO DIRECIONAL” para configurar a sensibilidade do volante no nível baixo.
3. A sensibilidade foi configurada quando o LED vermelho permanecer aceso

c. Nível médio de sensibilidade:

4. Pressionar uma vez o botão “PROG”, o LED vermelho piscará rapidamente
5. Pressionar o botão direito ou esquerdo do “TECLADO DIRECIONAL” para configurar a sensibilidade do volante no nível médio.
6. A sensibilidade foi configurada quando o LED vermelho permanecer aceso
7. Nível de alto de sensibilidade (pré-estabelecido)
8. Pressionar uma vez o botão “PROG”, o LED vermelho piscará rapidamente
9. Pressionar o botão baixo do “TECLADO DIRECIONAL” para configurar a sensibilidade do volante no nível alto
10. A sensibilidade foi configurada quando o LED vermelho permanecer aceso

CONFIGURAR O GRAU DE ROTAÇÃO DO VOLANTE A 900º

1. Posicionar o “Seletor de rotação” a 900º
2. Pressionar uma vez o botão “PROG”. O LED vermelho piscará rapidamente
3. Rodar o volante da posição neutra para a direita ou para a esquerda sempre excedendo os 60º de rotação e manter-se nessa posição
4. Pressionar o botão “OPTIONS” e segurar durante 7 segundos até que o LED vermelho permaneça aceso
5. O grau de rotação é definido para 900º de rotação

REESTABELECE O GRAU DE ROTAÇÃO DO VOLANTE A 270º

1. Posicionar o “Seletor de rotação” em 270º
2. Pressionar uma vez o botão “PROG”. O LED vermelho piscará rapidamente.
3. Pressionar o botão “OPTIONS” e segurar durante 7 segundos até que o LED vermelho permaneça aceso
4. O grau de rotação é configurado para 270º de rotação

CARACTERÍSTICAS DA BASE DE PEDAIS

A base de pedais é composta por 3 pedais:

- Pedal esquerdo (Embraiagem)
- Pedal central (Travão)
- Pedal direito (Acelerador)

NOTAS: O pedal da embraiagem só é compatível com os jogos que disponham de transmissão manual com embraiagem. Nos jogos que não suportem a utilização do pedal de embraiagem, apenas o pedal de aceleração e o travão podem ser utilizados.

INTRODUÇÃO DA ALAVANCA DE MUDANÇAS DE 6 VELOCIDADES

NOTA: Se o jogo não suporta a utilização da alavanca de mudanças manual, esta não pode ser utilizada.

- Função mudança de velocidade:

A mudança de velocidade tem dois modos de funcionamento, dependendo da posição do interruptor “Modo mudança de velocidade”:

- a. Com o interruptor “Modo mudança de velocidade” em 0 / desligado: Neste modo, as posições da alavanca das mudanças são 1ª, 2ª, 3ª, 4ª, 5ª, 6ª e marcha-atrás
- b. Com o interruptor “Modo mudança de velocidade” em I / aceso: Neste modo, as posições da alavanca das mudanças são 7ª, 8ª, 9ª, 10ª, 11ª, 12ª e marcha-atrás. Este modo só funciona para utilização em PC

- Função travão de mão:

A função do travão de mão dispõe de um interruptor para a sua ativação:

- a. Se o “Interruptor Travão de mão” estiver em 0 / desligado, a função do travão de mão está desativada
- b. Se o “Interruptor Travão de mão” estiver em I / aceso, a função do travão de mão está ativada

Se o jogo não suporta a função de travão de mão, prossiga com a configuração dos botões:

1. Colocar o “Interruptor Travão de mão” em 0 / desligado
2. Pressionar uma vez o botão “PROG”, o LED vermelho piscará rapidamente
3. Colocar o “Interruptor Travão de mão” em I / aceso. De seguida, colocar o “Interruptor Travão de mão” em 0 / desligado. O LED vermelho piscará lentamente
4. Pressionar uma vez o botão de programação que deseja atribuir, o LED vermelho permanecerá aceso. (leia “CARACTERÍSTICAS DE PROGRAMAÇÃO” para mais informações)
5. O processo de configuração está concluído

■ LIGAÇÃO E INSTALAÇÃO

LIGAÇÃO E INSTALAÇÃO COM PLAYSTATION4™

NOTA: Antes de iniciar os passos de instalação, certifique-se de que a consola e o comando DualShock4 da PS4™ estão desligados.

Para utilizar o volante Suzuki Wheel Elite Next na PS4™, siga os passos abaixo na ordem listada:

1. Inserir o cabo dos pedais na “Porta de pedais” do volante
2. Inserir o cabo da alavanca de mudanças na “Porta da alavanca de mudança de velocidades”
3. Ligar o comando original DualShock4™ da PS4™, o comando deve estar desligado, com o cabo USB fornecido, à porta “Porta comando guia” do volante. Ligar a consola
4. Ligar o cabo USB do volante à porta USB da consola PS4™
5. Quando a instalação estiver concluída, o LED vermelho no volante acenderá. E a consola PS4™ irá atribuir-lhe um canal de ligação
6. Com o LED vermelho do volante aceso, pressione o botão “HOME” para entrar no menu do sistema ou aceder ao jogo
7. Pressionar o botão “HOME” para entrar no menu de configuração ou pressionar o botão “HOME” durante 2 segundos para entrar no menu de desligar.

A ligação e instalação com PS4™ dispõem de dois modos de funcionamento:

- a. **Modo comando:** É ativado estando ligado com os pedais e com a alavanca das mudanças desligada. No modo Gamepad, o volante funciona como as setas de direção, a rotação do volante não é progressiva (a série “Need for Speed” suporta apenas este modo)
- b. **Modo volante:** É ativado ao ser ligado com os pedais e a alavanca das mudanças. No modo volante, a sensibilidade do ângulo de rotação é ativada e o funcionamento da rotação é progressivo e idêntico à rotação de um volante real. (Este modo não suporta a função de vibração)

LIGAÇÃO E INSTALAÇÃO COM PLAYSTATION3™

Para utilizar o volante Suzuka Wheel Elite Next na PS3™, siga os passos abaixo na ordem listada:

1. Inserir o cabo dos pedais na "Porta de pedais" do volante
2. Inserir o cabo da alavanca de mudanças na "Porta da alavanca de mudança de velocidades"
3. Ligar a consola PS3™
4. Inserir o cabo USB na porta USB da consola
5. Após o arranque, a luz LED do volante acenderá e a consola PS3 irá atribuir-lhe um canal de ligação
6. Agora pode iniciar o jogo ou entrar no menu da PS3™. Pressionar o botão "HOME" para entrar no menu do sistema ou pressionar o botão "HOME" durante 2 segundos para entrar no menu de desligar.

A ligação e instalação com PS3™ dispõem de dois modos de funcionamento:

- a. **Modo comando:** É ativado estando ligado com os pedais e com a alavanca das mudanças desligada. No modo Gamepad, o volante funciona como as setas de direção, a rotação do volante não é progressiva (a série "Need for Speed" suporta apenas este modo)
- b. **Modo volante:** É ativado ao ser ligado com os pedais e a alavanca das mudanças. No modo volante, a sensibilidade do ângulo de rotação é ativada e o funcionamento da rotação é progressivo e idêntico à rotação de um volante real. (Este modo não suporta a função de vibração)

LIGAÇÃO E INSTALAÇÃO COM XBOX ONE™ E XBOX SERIES X/S™

NOTA: Quando a alavanca de mudanças manual está ligada ao volante, ela funcionará no "Modo Volante". Este modo não suporta a função de vibração nem a função de auriculares.

NOTA: Antes de iniciar os passos de instalação, certifique-se de que a consola e o comando da Xbox One™ ou Xbox Series X/S™ estão desligados.

Para utilizar o volante Suzuka Wheel Elite Next na Xbox One™ ou Xbox Series X/S™, siga os passos abaixo na ordem listada:

1. Inserir o cabo dos pedais na "Porta de pedais" do volante
2. Inserir o cabo da alavanca de mudanças na "Porta da alavanca de mudança de velocidades"
3. Ligar o comando original Xbox One™ ou Xbox Series X/S™ com o cabo USB fornecido, à porta "Porta comando guia" do volante
4. Ligar a consola
5. Ligar o cabo USB do volante à porta USB da consola Xbox One™ ou Xbox Series X/S™
6. Quando a instalação estiver concluída, o LED vermelho no volante acenderá. E a consola Xbox One™ ou Xbox Series X/S™ irá atribuir-lhe um canal de ligação
7. Com o LED vermelho do volante aceso, pressione o botão "HOME" para entrar no menu do sistema ou aceder ao jogo
8. Pressionar o botão "HOME" para entrar no menu de configuração ou pressionar o botão "HOME" durante 1 segundo para entrar no menu de desligar

A ligação e instalação com Xbox One™ ou Xbox Series X/S™ dispõem de dois modos de funcionamento:

- a. **Modo comando:** É ativado estando ligado com os pedais e com a alavanca das mudanças desligada. No modo Gamepad, o volante funciona como as setas de direção, a rotação do volante não é progressiva (a série "Need for Speed" suporta apenas este modo)
- b. **Modo volante:** É ativado ao ser ligado com os pedais e a alavanca das mudanças. No modo volante, a sensibilidade do ângulo de rotação é ativada e o funcionamento da rotação é progressivo e idêntico à rotação de um volante real. (Este modo não suporta a função de vibração)

LIGAÇÃO E INSTALAÇÃO COM NINTENDO SWITCH™

Para utilizar o volante Suzuka Wheel Elite Next na Nintendo Switch™, siga os passos abaixo na ordem listada:

1. Inserir o cabo dos pedais na "Porta de pedais" do volante
2. Inserir o cabo da alavanca de mudanças na "Porta da alavanca de mudança de velocidades"
3. Ligar o cabo USB do volante à porta USB da consola Nintendo Switch™
4. Ligar a consola Nintendo Switch™
5. Quando a instalação estiver concluída, o LED vermelho no volante acenderá
6. Para realizar uma captura de ecrã, pressionar simultaneamente o botão "SHARE" e o botão "OPTIONS"

A ligação e instalação com Nintendo Switch™ dispõem do modo de funcionamento:

- a. **Modo comando:** É ativado estando ligado com os pedais e com a alavanca das mudanças desligada. No modo Gamepad, o volante funciona como as setas de direção, a rotação do volante não é progressiva (a série "Need for Speed" suporta apenas este modo)

LIGAÇÃO E INSTALAÇÃO COM PC

Para utilizar o volante Suzuka Wheel Elite Next no PC, siga os passos abaixo na ordem listada:

1. Inserir o cabo dos pedais na "Porta de pedais" do volante
2. Inserir o cabo da alavanca de mudanças na "Porta da alavanca de mudança de velocidades"
3. Inserir o cabo USB na porta USB do PC
4. Quando a instalação estiver concluída, o LED vermelho no volante acenderá

A ligação e instalação com PC dispõem de dois modos de funcionamento:

- a. **Modo volante:** É ativado estando ligado com os pedais e com a alavanca das mudanças desligada. No modo Gamepad, o volante funciona como as setas de direção, a rotação do volante não é progressiva.
- b. **Modo comando:** É ativado ao ser ligado com os pedais e a alavanca das mudanças. No modo volante, a sensibilidade do ângulo de rotação é ativada e o funcionamento da rotação é progressivo e idêntico à rotação de um volante real.

Modo de ligação:

- a. PC (Xinput):
 1. O modo de ligação pré-estabelecido é Xinput
 2. Manter pressionado o botão "HOME" durante 3 segundos para entrar no modo de ligação Dinput. O LED vermelho piscará durante 3 segundos
 3. Manter pressionado o botão "HOME" durante 3 segundos para regressar ao modo de ligação Xinput.
- b. B) PC (Dinput)
 1. Abra os drivers
 2. Pressione "SETUP"
 3. Instale os drivers seguindo as instruções
 4. Ligue o volante ao PC
 5. Aceder a Início
 6. Aceder a Painel
 7. Aceder a Equipamento e Impressoras
 8. Clicar com o botão direito sobre Equipamento
 9. Aceder a Configuração do comando
 10. Aceder a Propriedades

Teste do volante:

- Na interface de teste, pode testar o funcionamento dos botões e da rotação do volante separadamente
- Pode calibrar a rotação do volante na interface de calibração
- Pode testar a vibração na interface de vibração
- Pode verificar o funcionamento dos pedais e mudanças na interface de teste

Eliminar drivers:

- Aceder a Início => Aceder a Painel de Controlo => Aceder a Aplicações e Funções
- Pesquisar o nome do driver e clicar em “eliminar”

Descarregar os drivers em: <https://blade.es/en/producto/suzuka-wheel-elite-next-2/>

RESOLUÇÃO DE PROBLEMAS

- Se após o processo de instalação o LED vermelho não acender, ligar o volante novamente e executar o processo de instalação novamente
- Quando o volante não responde, desligue o volante e volte a ligá-lo, realizando os passos de instalação novamente na ordem indicada
- O comando utilizado como guia deve ser desligado durante o processo de instalação para evitar a falha de ligação durante a mesma
- Como o volante possui memória de configuração de botões, se os botões estiverem configurados incorretamente, siga os passos de “RESTABELECER A PROGRAMAÇÃO DE UM BOTÃO” ou “RESET DE FÁBRICA” para apagar os parâmetros memorizados.
- Se algum pedal ou direção não estiver configurado no sítio correto, siga os passos para corrigir os parâmetros:
 1. Posicionar o “Seletor de rotação” em Z70°
 2. Pressionar os seguintes botões “L1+L2+R1+R2” ao mesmo tempo. A luz LED vermelha do volante piscará com uma frequência de uma vez por segundo
 3. Rodar o volante lentamente para a esquerda até atingir a rotação máxima. A luz LED vermelha do volante piscará com uma frequência de duas vezes por segundo
 4. Rodar o volante lentamente para a direita até atingir a rotação máxima. A luz LED vermelha do volante piscará com uma frequência de três vezes por segundo
 5. Pressionar o pedal direito até à posição máxima. A luz LED vermelha do volante piscará com uma frequência de quatro vezes por segundo
 6. Pressionar o pedal central até à posição máxima. A luz LED vermelha do volante piscará com uma frequência de cinco vezes por segundo
 7. Pressionar o pedal esquerdo até à posição máxima. A luz LED vermelha do volante piscará lentamente
 8. Pressionar o botão “OPTIONS” e a correção será concluída.

العربية



Leia este guia com atenção antes de utilizar o produto.



Não desmonte ou danifique o produto em garantia.



Não aplique pressão no produto.



Evite deixar cair o produto de lugares altos.



Não mergulhe o produto em água.

أدوات بلاطة قابلة للطي

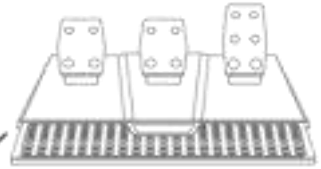

علبة تروس بست سرعات

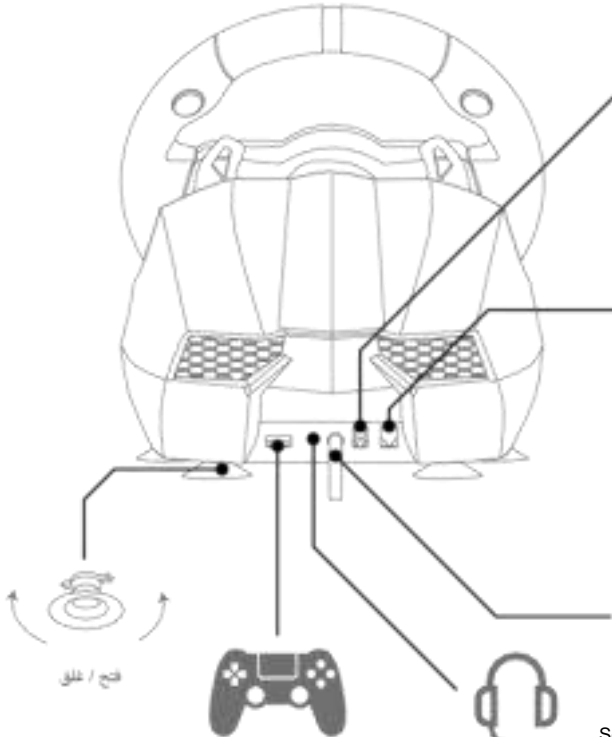

فتح / غلق

PS4™ / Xbox Series X|S™ /
Xbox One™ / Xbox 360™

الصوت "Audio"

PS4™



PS3™



Xbox One™



Xbox
Series X|S™



PC



Switch™

ملاحظات: عند استخدام عجلة القيادة على الكمبيوتر، فإنها تدعم فقط "DirectX" عند توصيل ذراع نقل السرعة. تأكد من وجود توافق مع الألعاب مسبقاً.

معلومات عامة:

توافق عجلة القيادة Suzuki Wheel Elite Nest مع PS4 و PS3 و Xbox Series X/S و Xbox One و Nintendo Switch و الكمبيوتر الشخصي "PC".

يمكن لمحرك العتزل المدمجة أداء أوضاع عتزل مختلفة وفقاً لمواقف اللعبة "يجب أن تحتوي الألعاب على عتزل".
يعاني التصميم المريح عجلة سيار حقيقية ، مما يقلل من التعب أثناء الاستخدام الطويل. ما يجعل القيادة ممتعة ، مريحة وفعالة.

معلومات عامة:

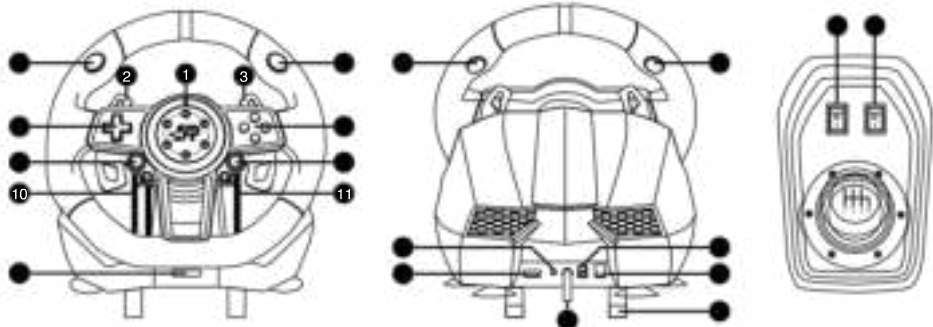

- 1 مؤثر "LEEF" للتحكم
- 2 ذراع التحول الأيسر
- 3 ذراع التحول الأيمن
- 4 L1
- 5 L2
- 6 لوحة الاتجاه
- 7 أزرار A/B/X/Y
- 8 لمائل و لقاسم "Shift"
- 9 خيارات "Options"
- 10 الترميز "Prog"

- 11 الشاشة الرئيسية "Home"
- 12 معدة الدوران، 900° و 270°
- 13 H2
- 14 L2
- 15 منفذ سماعة الأذن
- 16 منفذ الصوتيات
- 17 منفذ توجيه التحكم
- 18 منفذ ذراع نقل السرعة
- 19 كبل USB
- 20 منفذ إسداس
- 21 وضع نقل السرعة: 0 (من 1 إلى 6) / H 0 (من 1 إلى 7) إلى H + 12 (1) للكمبيوتر

الشخصي فقط:

22 متاح فرامل اليد

		PS3™	PS4™	Xbox One™	PC D-DPU T	SWITCH™
الأزرار التابعة في القائمة لإعدادات (تحت الإعدادات للنسوق): أزرار الإجراءات		X	X	A	3	B
		O	O	B	2	A
		□	□	X	4	Y
		△	△	Y	1	X
		R1	R1	RB	6	R
		L1	L1	LB	5	L
		R2	R2		8	ZR
		L2	L2		7	ZL
لوحة التوجيه		أعلى				
		أسفل				
		يسار				
		يمين				
وظائف	START	OPTIONS	Menu	10	+	
	SELECT	SHARE	View	9	-	
إجراءات	LX	LX	← / →	← / →	LX	
مواصفات و نماذج محرك اللعبة (تحت الإعدادات للنسوق): مواصفات و نماذج محرك اللعبة	ذراع التقل الأيمن	L2	L1	LB	14	L
	ذراع التقل الأيسر	R2	R1	RB	15	R
	الدواسة اليسرى	اليمين				
	دواسة مركزية	□	L2	LT	R2	B
	الدواسة اليمنى	X	R2	RT	Z	A
	زر "HOME"	HOME	HOME	X-GUIDE	13	HOME
	زر "PROG"	إعدادات الأزرار				

X/Y, /3/B/A, /4/Y/X X/2/A/B, L1/5/LB/L, L2/7/LT/ZL, R1/6/RB/R, /1/ : (I cW l ilio) oWJ it tiil itü. 1919jNl•
R2/8/RT/ZR

- (1) اضغط على زر "PROG" مرة واحدة، يومض مؤشر "LED" الأحمر بسرعة.
- (2) اضغط مرة واحدة على "توسعة" أو ناقص ضبط الإعدادات " التي تريد إعدادها، وسوف يومض مؤشر LED الأحمر ببطء.
- (3) اضغط مرة واحدة على "الرر الثابت غير القابل للإعداد" الذي تريد إعداده، وسيظل مؤشر LED الأحمر قيد التشغيل.
- (4) تم الانتهاء من الإعداد.

- (1) اضغط على زر "PROG" مرة واحدة، سيومض مؤشر LED الأحمر بسرعة.
- (2) اضغط على التوسعة أو النقص الذي تريد إعادة ضبطه مرة واحدة، وسيومض مؤشر LED الأحمر ببطء.

مؤشر LED الأحمر ثابت
التمهات: تمهات إعدادات الضغط الآن

- (1) اضغط على زر "PROG" مرة واحدة وسيومض مؤشر LED الأحمر بسرعة.
- (2) اضغط مع الاستمرار على زر "OPTIONS" لمدة 7 ثوانٍ حتى يظل مؤشر LED الأحمر مضاءً.

خيارات الخروج من تمهات ضبط الإعدادات الزرار بعد إدخال الخطوة 3 من 7 طريقة ضبط الإعدادات الزرار:
(أ) اضغط على زر "PROG" مرة أخرى للخروج من وضع الإعدادات
ب) لا تضغط على زر أو ناقص أو توسعة أخرى لمدة 30 ثوانٍ وسوف تخرج تلقائيًا من وضع الإعدادات.

- (1) اضغط على زر "PROG" مرة واحدة، يومض مؤشر LED الأحمر بسرعة.

(2) اضغط على الزر الموجود أعلى لوحة القيادة "PAD DIRRECCIONAL" لضبط حساسية عجلة القيادة عند التسوية للمخلفين.

(1) اضغط على زر "PROG" مرة واحدة ، يوهض مؤشر LED الأحمر بسرعة

(2) اضغط على الزر الأيمن أو الأيسر ل لوحة القيادة " PAD DIRRECCIONAL" لضبط حساسية عجلة القيادة في التسوية للمخلفين.

التسوية حساسية عالي (محدد مسبقاً)

(1) اضغط على زر "PROG" مرة واحدة ، يوهض مؤشر LED الأحمر بسرعة

(2) اضغط على الزر الموجود أسفل لوحة القيادة " PAD DIRRECCIONAL" لضبط حساسية عجلة القيادة عند التسوية العالي.

ضبط درجة لف عجلة القيادة على 900 درجة:

(1) ضع "محدد الدوران" عند 900 درجة

(2) اضغط على زر "PROG" مرة واحدة سيوهض مؤشر LED الأحمر بسرعة

[3] قم بتدوير عجلة القيادة من الوضع للمحايد نحو اليمين أو اليسار بشكل يتجاوز 90 درجة من التعطاف وحافظ على هذا الوضع

(4) اضغط على زر "OPTIONS" واستمر لمدة 7 ثوان حتى يقل مؤشر LED الأحمر مثلاً

(5) ثم ضبط درجة الدوران على 900 درجة دوران

إعادة ضبط درجة لف عجلة القيادة إلى 270 درجة:

- ضع "محدد الدوران" عند 270 درجة

- اضغط على زر "PROG" مرة واحدة سيوهض مؤشر LED الأحمر بسرعة.

- اضغط على زر "OPTIONS" واستمر لمدة 7 ثوان حتى يقل مؤشر LED الأحمر مثلاً

- يتم ضبط درجة الدوران على 270 درجة دوران

ب) مع ضبط مفتاح "وضع تغير الترس" على 1 / قيد التشغيل في هذا الوضع، تكون مواضع نقل الحركة هي السابع والثامن والتاسع والعاشر والحادي عشر.

- ب) إذا كان "مفتاح فرامل اليد" قيد التشغيل، يتم تفعيل وظيفة فرامل اليد إذا كنت اللعبة لا تدعم وظيفة فرامل اليد، فقم بإجراء ضبط إعدادات الأزرار
- 1) اضغط "مفتاح فرامل اليد" على 0 / مطلقاً
 - 2) اضغط على زر "PHOG" مرة واحدة، ويضئ مؤشر LED الأحمر بسرعة
 - 3) اضغط "مفتاح فرامل اليد" على 1 / قيد التشغيل، ثم اضغط "مفتاح فرامل اليد" على 0 / مطلقاً سيومض مؤشر LED الأحمر ببطء
 - 4) اضغط مرة واحدة على زر اللعبة الذي تريد إسناده، وسيظل مؤشر LED الأحمر قيد التشغيل. (الفرق "ميزات الواجهة" تزيد من المعلومات)

PLAYSTATION 4 ج | @1

ملاحظة: قبل بدء خطوات التركيب، تأكد من إيقاف تشغيل وحدة التحكم في الفيديو ووحدة القيادة DualShock4 لجهاز PS4.

استخدام مجلة القيادة Suzuki Wheel Elite التالية على PS4. اتبع الخطوات أدناه بالترتيب للترج:

- 2) أدخل كابل ذراع التروس (نقل الحركة) في "مقطع ذراع نقل الحركة"
- 3) قم بتوصيل وحدة تحكم DualShock4 لجهاز PS4 الأصلية. لم يجب إيقاف تشغيل وحدة القيادة، باستخدام كبل USB لفرق، مطلقاً
القيادة والتحكم في
- 4) قم بتوصيل كبل USB الخاص بمجلة القيادة بمقطع USB الخاص بوحدة تحكم الفيديو PS4
- 5) عند التكال التركيب، سيضئ مؤشر LED الأحمر الموجود على مجلة القيادة. وستقوم وحدة تحكم الفيديو PS4 بتعيين قناة اتصال لك
- 6) مع تشغيل مؤشر LED الأحمر على مجلة القيادة، اضغط على زر "HOME" للدخول إلى قائمة النظام أو الوصول إلى اللعبة
- 7) اضغط على زر "HOME" للدخول إلى قائمة الإعداد أو اضغط على زر "HOME" لمدة ثلثين للدخول إلى قائمة الإيقاف أو إيقاف التشغيل

يتشغل التوصيل والترتيب بجهاز PS4 على وضعت التشغيل

- 1) وضع القيادة والتحكم يتم للعبة عند توصيله بالوحدات مع وجود نقل الحركة في وضعية عدم التشغيل. في وضع Gameplay، تعمل مجلة القيادة مثل أسهم الاتجاه، ولا يكون دوران مجلة القيادة تلقائياً (تدعم سلسلة "Need for Speed" هذا الوضع فقط).

PLAYSTATION 3 ج | @1

استخدام مجلة القيادة Suzuki Wheel Elite التالية على PS3. اتبع الخطوات أدناه بالترتيب للترج:

- (2) أدخل كابل ذراع التروس (ناقل الحركة) في "منفذ ذراع ناقل الحركة"
- (3) قم بتشغيل وحدة تحكم الفيديو PS5 "
- (4) أدخل كبل USB في منفذ USB يوحد التحكم في الفيديو
- (5) بعد بدء التشغيل، سيتم لتفعيل ضوء LED الخاص بعجلة القيادة وستقوم وحدة التحكم بالفيديو PS5 بتعيين قناة اتصال لك
- (6) يمكنك الآن بدء لعبة الفيديو أو الدخول إلى قائمة PS5، اضغط على زر "HOME" للدخول إلى قائمة النظام أو اضغط على زر "HOME"

يتضمن التوصيل والتثبيت جهازاً PS5 على وضعين للتشغيل،

- (أ) وضع القيادة والتحكم يتم تفعيله عند توصيله باللواسات مع وجود ناقل الحركة في وضعه عدم التشغيل. في وضع Gamepass، تعمل عجلة القيادة مثل أسهم الاتجاه، ولا يكون دوران عجلة القيادة تقدمياً (تدعم سلسلة "Need for Speed" هذا الوضع فقط).

"XBOX SERIES X/S J" "XBOX ONE J" @ JIJ

ملاحظة: قبل البدء في خطوات التركيب، تأكد من إيقاف تشغيل وحدة التحكم في الفيديو ووحدة القيادة لجهاز Xbox One "Xbox Series X/S" أو "Xbox One" باستخدام عجلة القيادة Saitek Wheel Elite 3 التالية على Xbox One "Xbox Series X / S" أو "Xbox One"، اتبع الخطوات أدناه بالترتيب للترتيب

- (2) أدخل كابل ذراع التروس (ناقل الحركة اليديوي) في "منفذ ذراع ناقل الحركة"
- (5) قم بتوصيل جهاز القيادة والتحكم الأصلي Xbox One "Xbox Series X / S" مع كبل USB للترطق، "منفذ" منفذ التحكم في
- (8) قم بتشغيل وحدة التحكم
- (9) قم بتوصيل كبل USB من عجلة القيادة بمنفذ USB الخاص بوحدة تحكم الفيديو Xbox One "Xbox Series X / S" أو "Xbox One"
- (10) عند اكتمال التركيب، سيضيء مؤشر LED الأحمر الموجود على عجلة القيادة. وستقوم وحدة تحكم الفيديو Xbox One "Xbox Series X / S" بتعيين قناة اتصال لك.
- (17) مع تشغيل مؤشر LED الأحمر الموجود على عجلة القيادة، اضغط على الزر "HOME" للدخول إلى قائمة النظام أو الوصول إلى اللعبة.
- (18) اضغط على زر "HOME" للدخول إلى قائمة الإعدادات أو اضغط على زر "HOME" لمدة ثانية واحدة للدخول إلى قائمة الإيقاف أو إيقاف

التوصيل والتثبيت بجهاز Xbox One "Xbox Series X/S" له وتعاين للتشغيل،

- (أ) وضع القيادة والتحكم يتم تفعيله عند توصيله باللواسات مع وجود ناقل الحركة في وضعه عدم التشغيل. في وضع Gamepass، تعمل عجلة القيادة مثل أسهم الاتجاه، ولا يكون دوران عجلة القيادة تقدمياً (تدعم سلسلة "Need for Speed" هذا الوضع فقط).

للتعداد حزمة القيادة Suzuki Wheel Elite التالية على Nintendo Switch * - اتبع الخطوات أدناه بالترتيب المدرج

- (2) أدخل كابل ذراع التروس (نقل الحركة اليدوي) في "منفذ ذراع نقل الحركة"
- (3) قم بتوصيل كابل USB الخاص بحزمة القيادة بمنفذ USB الخاص بوحدة تحكم الفيديو Nintendo Switch *
- (4) قم بتشغيل وحدة تحكم Nintendo Switch *
- (5) عند اكتمال التركيب، سيظهر مؤشر LED الأحمر الموجود على حزمة القيادة
- (6) لأخذ لقطات الشاشة، اضغط في نفس الوقت على زر "SHARE" وزر "OPTIONS".

التوصيل والتركيب بجهاز Nintendo Switch* له وضع التشغيل التالي:

- (أ) وضع القيادة والتأخير يتم تفعيله عند توصيله بالوحدات مع وجود نقل الحركة في وضعية عدم التشغيل. في وضع Connected، تعمل حزمة القيادة مثل أسهم الاتجاه، ولا يكون دوران حزمة القيادة تدميًا (تدعم سلسلة "Need for Speed" هذا الوضع فقط).

التوصيل والتركيب بجهاز الكمبيوتر "PC"

للتعداد حزمة القيادة Suzuki Wheel Elite التالية على جهاز الكمبيوتر - اتبع الخطوات أدناه بالترتيب المدرج

- (2) أدخل كابل الدواسة في "منفذ الدواسة" في حزمة القيادة
- (3) أدخل كابل ذراع التروس (نقل الحركة اليدوي) في "منفذ ذراع نقل الحركة"
- (4) أدخل كابل USB في منفذ USB بجهاز الكمبيوتر
- (5) عند اكتمال التركيب، سيظهر مؤشر LED الأحمر الموجود على حزمة القيادة

التوصيل والتركيب بجهاز كمبيوتر "PC" له وضعان للتشغيل

- (أ) وضع حزمة القيادة: يتم تفعيله عند توصيله بالوحدات مع وجود نقل الحركة في وضعية عدم التشغيل. في وضع Connected، تعمل حزمة

Xinput (PC) : 1 1(1)

- وضع الاتصال للحدود سلفًا هو Xinput
- اضغط مع الاستمرار على زر "HOME" لمدة 3 ثوانٍ للدخول إلى وضع اتصال Dinpu. سيومض مؤشر الأحمر لمدة 3 ثوانٍ
- اضغط مع الاستمرار على زر "HOME" لمدة 3 ثوانٍ للعودة إلى وضع اتصال Xinput

(Dinpu:) 1y 1(o)

'drivers" ii	(i
"SETUP" II	(2
قم بتثبيت برنامج التشغيل والتابع التعليمات	(3
قم بتوصيل عجلة القيادة بجهاز الكمبيوتر	(4
انقل بالدخول إلى الصفحة الرئيسية	
(7)قم بالدخول إلى الصفحة	
انقل بالدخول إلى الأجهزة والطلاءات	
(9)قم بزر الماوس الأيمن على الأجهزة	

في واجهة الاختيار، يمكنك اختيار تشغيل الأزرار والاعطاف أو دوران عجلة القيادة بشكل مستقل
 يمكنك معايرة دوران عجلة القيادة في واجهة المعايرة
 يمكنك اختيار التعديل في واجهة التعديل

drivers: flj

ابحث عن اسم driver وانظر على "تعليمات"

<https://blade.es/en/producto/suzuka-wheel-elite-next-2> : drivers

(4) في ظهر مؤشر LED الأحمر بعد عملية التثبيت والتركيب، فأعد توصيل عجلة القيادة وتأخذ عملية التثبيت والتركيب مرة أخرى

- فتح "معدلات الدوران" عند 270 درجة
- اضغط على الأزرار التالية "N2 + W1 + L2 + L1" في نفس الوقت، سيومض ضوء LED الأحمر الموجود على عجلة القيادة مرة واحدة في
- لدى عجلة القيادة ببطء إلى اليسار حتى الوصول إلى أقصى متعطف، سيومض مؤشر LED الأحمر الموجود على عجلة القيادة مرتين في الثانية
- اضغط على الدواسة اليمنى إلى أقصى وضع، سيومض ضوء LED الأحمر الموجود على عجلة القيادة أربع مرات في الثانية
- اضغط على الدواسة المركزية إلى أقصى وضع، سيومض ضوء LED الأحمر الموجود على عجلة القيادة بمعدل خمس مرات في الثانية
- اضغط على الدواسة اليسرى إلى أقصى وضع، سيومض ضوء LED الأحمر الموجود على عجلة القيادة ببطء
- اضغط على زر "OPTIMOS" وسيتم الانتهاء من التعديل

The logo for FR-TEC, featuring a stylized 'FR' symbol followed by the text 'FR·TEC'.

 
www.blade.es | hello@blade.es www.fr-tec.com
Blade Representaciones S.L. hello@fr-tec.com
Serra de la Salut 11, N-5,
08210 Barberà del Valles
(Barcelona) ESP

FR-TEC and logo are trademarks of Blade Representaciones S.L.

PS4, PS3, Xbox Series X/S, Xbox One, Xbox 360 and Nintendo Switch are trademarks of their respective brands. This product are not sponsored or approved by Sony, Microsoft or Nintendo.

FR-TEC y el logo son marcas registradas de Blade Representaciones S.L.
PS4, PS3, Xbox Series X/S, Xbox One, Xbox 360 y Nintendo Switch son marcas de sus respectivas empresas. Este producto no está aprobado ni esponsorizado por Sony, Microsoft o Nintendo.

