



# HENDI

Tools for Chefs

## HIGH VOLTAGE INSECT KILLER

270158, 270165, 270172, 270271, 270288, 270295



You should read this user manual carefully before using the appliance.

Sie sollten diese Bedienungsanleitung sorgfältig lesen, bevor Sie das Gerät verwenden.

Lees deze gebruikershandleiding zorgvuldig door voordat u het apparaat gebruikt.

Przed użyciem urządzenia należy uważnie przeczytać niniejszą instrukcję obsługi.

Vous devez lire attentivement ce manuel d'utilisation avant d'utiliser l'appareil.

È necessario leggere attentamente questo manuale utente prima di utilizzare l'apparecchio.

Ar trebui să citiți cu atenție acest manual de utilizare înainte de a utiliza aparatul.

Перед использованием прибора внимательно прочтите это руководство пользователя.

Πρέπει να διαβάσετε προσεκτικά αυτό το εγχειρίδιο χρήσης πριν χρησιμοποιήσετε τη συσκευή.



Keep these instructions with the appliance.  
Bewahren Sie diese Anweisungen zusammen mit dem Gerät auf.  
Bewaar deze instructies bij het apparaat.  
Przechowuj tę instrukcję razem z urządzeniem.  
Conservez ces instructions avec l'appareil.  
Conservare queste istruzioni insieme all'apparecchio.  
Păstrați aceste instrucțiuni la aparat.  
Храните эти инструкции вместе с прибором.  
Φυλάξτε αυτές τις οδηγίες στη συσκευή.



For indoor use only.  
Nur zur Verwendung im Innenbereich.  
Alleen voor gebruik binnenshuis.  
Do użytku wewnątrz pomieszczeń.  
Pour l'usage à l'intérieur seulement.  
Destinato solo all'uso domestico.  
Doar pentru uz la interior.  
Использовать только в помещениях.  
Για χρήση μόνο σε εσωτερικό χώρο.



### Technical specifications / Technische daten / Technische gegevens / Parametry techniczne / Données techniques / Dati tecnici / Specificații tehnice / Технические данные / Τεχνικές προδιαγραφές

Article number / Artikelnummer / Artikel number / Numer artykułu / Numéro d'article / Codice / Numarul articolului / Номер артикула / Αριθμός προϊόντος	270158	270165	270172	270271	270288	270295
Voltage / Spannung / Netspanning / Napiecie / Tension / Voltaggio / Tensiune / Напряжение / Τάση δικτύου	220-240V / B					
Power input / Leistung / Orggenomen vermogen / Moc wejsiowa / Puissance / Potenza / Putere / Мощность / Ισχύς εισόδου	22W	36W	45W	22W	36W	45W
Frequency / Frequenz / Frequentie / Częstotliwość / Fréquence / Frecuena / Frecvență / Частота / Συχνότητα ισχύος	50/60 Hz / Γц					
Current / Strom / Stroom / Natężenie / Courant / Corrente / Curent / Сила тока / Ρεύμα	0.14 A					
Tube icon / Rohr icon / Buis symbol / Symbol lampy / Symbole du tube / Simbolo tubo / Simbol lampă / Символ лампы / Εικονίδιο σωλήνα	GLEECON F8T5/BL368	GLEECON F15T8/BL368	GLEECON F20T8/BL368	GLEECON F8T5/BL368	GLEECON F15T8/BL368	GLEECON F20T8/BL368
Connection / Anschluss / Aansluiting / Złącze / Con- nexion / Connessione / Conexiune / Разъём / Σύνδεση	L1-N-PE					
Weight / Gewicht / Gewicht / Waga / Poids / Peso / Greutate / Βεc / Βάρος	2 kg / κγ	3 kg / κγ	4 kg / κγ	2 kg / κγ	3 kg / κγ	4 kg / κγ
Exterior dimensions / Äußere Abmessungen / Buitenafmetingen / Wymiary zewnętrzne / Dimensions extérieures / Dimensiuni externe / Dimensiuni exterie- oare / Размeры / Εξωτερικές διαστάσεις	335x90x (H)260 mm/ mm	485x90x (H)310 mm/ mm	640x90x (H)360 mm/ mm	335x90x (H)260 mm/ mm	485x90x (H)310 mm/ mm	640x90x (H)360 mm/ mm
Ambient temperature / Umgebungstemperatur / Omgevingstemperatuur / Temperatura otoczenia / Température ambiante / Temperatura ambiente / Temperatură ambiantă/ Ambient temperature / Θερμοκρασία περιβάλλοντος	10°C - 45°C					
Relative humidity / Luftfeuchtigkeit / Luchtvochtigheid / Wilgotność względna / Humidité de l'air / Umidità re- lativa / Umiditate relativă / Относительная влажность / Σχετική υγρασία	10-70% RH					
Chain length / Kettenlänge / Ketting lengte / Długość łańcucha / Longueur de la chaîne / Lunghezza della catena / Lungime lanț / Длина цепи / Μήκος αλυσίδας	400 mm	570 mm	450 mm	400 mm	570 mm	450 mm
Cable length / Kabellänge / Kabel lengte / Długość kabla / Longueur de câble / Lunghezza del cavo / Lungime cablu / Длина кабеля / Μήκος καλωδίου	1000 mm					
Protection class / Sichertheitsklasse / Beschermings- klasse / Stopień ochrony / Classe de protection / Classe di sicurezza / Clasă protecție / Степень защиты / Βαθμός προστασίας	IPX0					



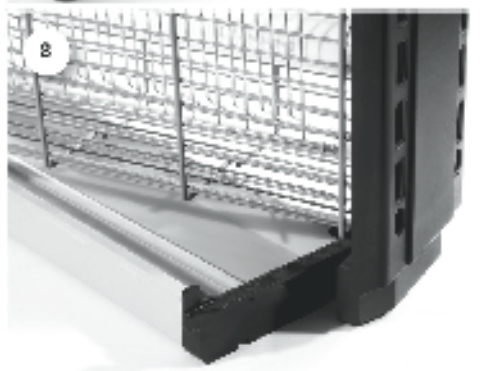
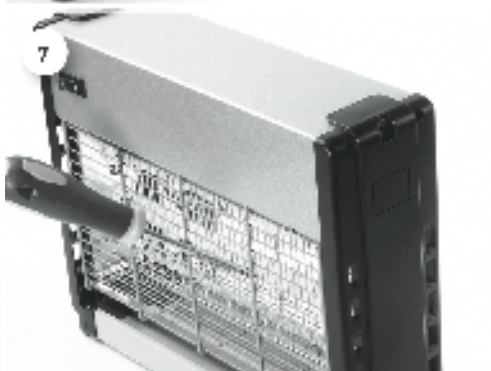
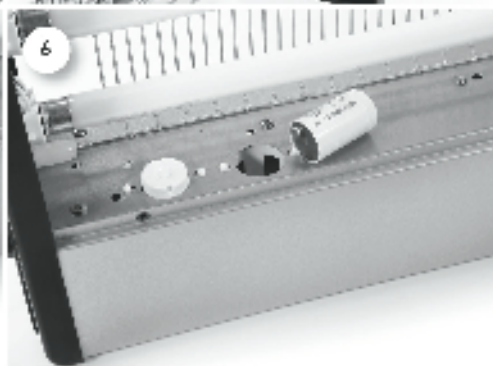
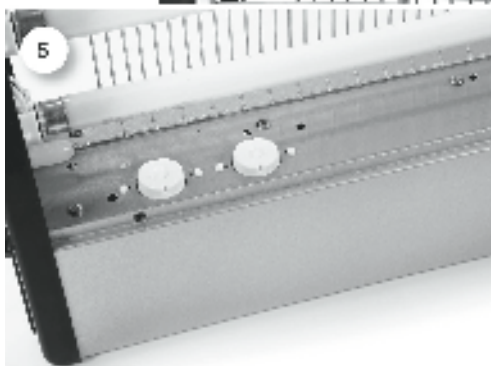
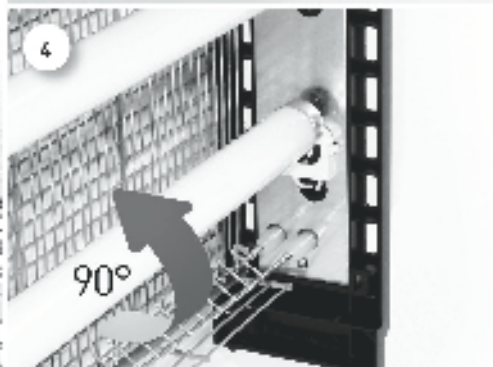

Dear Customer,

Thank you for purchasing this Hendi appliance. Read this manual carefully, paying particular attention to the safety regulations outlined below, before installing and using this appliance for the first time.

## Safety regulations

- This appliance is intended for commercial use.
- Only use the appliance for the intended purpose it was designed for as described in this manual.
- The manufacturer is not liable for any damage caused by incorrect operation and improper use.
- Keep the appliance and electrical plug away from water and other liquids. In the event the appliance falls into water, immediately remove the power plug from the socket. Do not use the appliance until it has been checked by a certified technician. Failure to follow these instructions will cause life threatening risks.
- Never attempt to open the housing of the appliance by yourself.
- Do not insert objects into the housing of the appliance.
- Do not touch the plug with wet or damp hands.
-  **DANGER OF ELECTRIC SHOCK!** Do not attempt to repair the appliance by yourself, repairs are only to be conducted by qualified personnel.
- **Never use a damaged appliance!** When it's damaged, disconnect the appliance from the socket and contact the retailer.
- **WARNING!** Do not immerse the electrical parts of the appliance in water or other liquids.
- Never hold the appliance under running water.
- Regularly check the power plug and cord for any damage. When damaged it must be replaced by a service agent or similarly qualified person in order to avoid danger or injury.
- Make sure the cord does not come in contact with sharp or hot objects and keep it away from open fire. Never pull the power cord to unplug it from the socket, always pull the plug instead.
- Make sure that the power cord and/or extension cord do not cause a trip hazard.
- Never leave the appliance unattended during use.
- **WARNING!** As long as the plug is in the socket the appliance is connected to the power source.
- Turn off the appliance before unplugging it from the socket.
- Connect the power plug to an easily accessible electrical socket so that in case of emergency the appliance can be unplugged immediately.
- Never carry the appliance by the cord.
- Do not use any extra devices that are not supplied together with the appliance.
- Only connect the appliance to an electrical outlet with the voltage and frequency mentioned on the appliance label.
- Never use accessories other than those recommended by the manufacturer. Failure to do so could pose a safety risk to the user and could damage the appliance. Only use original

EN



parts and accessories.

- This appliance should not be operated by persons with reduced physical, sensory or mental capabilities, or persons that have a lack of experience and knowledge.
- This appliance should, under any circumstances, not be used by children.
- Keep the appliance and its power cord out of reach of children.
- **WARNING:** ALWAYS switch off the appliance and unplug from power socket before cleaning, maintenance or storage.

---

## Special Safety Regulations

- Use the appliance only as described in this manual
-  **HIGH VOLTAGE! DON'T TOUCH THE ELECTRIC NET!** This appliance uses high voltage (more than 1000 Volt). Never touch the high-voltage grids. During cleaning and/or maintenance ALWAYS remove the plug from the socket and discharge the appliance afterwards (discharge by short-circuiting the high-voltage grids with a metal object with an isolated grip).
- **DANGER OF EXPLOSION!** Do not use near flammable liquids or gases.
- The appliance is not suitable for household room illumination.
- **NOTICE:** UV emitted from this product. Minimize exposure to eyes and skin. Use appropriate shielding.
- Do not stare at the UV lamp source.
- The appliance is not suitable for use in barns, stable and similar locations.

EN

---

### Intended use

- This appliance is designed solely for attracting and electrocuting flies and other insects. Any other use may lead to damage of the appliance or personal injury.
- Operating the appliance for any other purpose shall be deemed a misuse of the device. The user shall be solely liable for improper use of the device.

---

### Grounding installation

This appliance is classified as **protection class I** and must be connected to a protective ground. Grounding reduces the risk of electric shock by providing an escape wire for the electric current.

This appliance is fitted with a power cord that has a grounding wire and grounded plug. The plug must be plugged into an outlet that is properly installed and grounded.

---

### User instructions

Position the appliance as indicated at "Best place for fixing". Put the plug into the socket. The fluorescent tube should light now. After some time the drawer of the Electronic Fly Trap will become full and should be emptied. Remove the plug from the

socket and remove the drawer (fig.8) to empty it. Suitable for a room with an area of 60m<sup>2</sup> (270158 & 270271) / 100m<sup>2</sup> (270165 & 270288) / 150m<sup>2</sup> (270172 & 270295) maximum.

---

### In the packing you will find the following parts

- The appliance complete with tubes and drawer
- The user manual
- A chain to hang the appliance



---

### Best place for fixing

- Away from windows or doors because of draft and daylight.
- Away from places where food will be prepared or presented.
- Close to the area where flies come in but away from draft and wind.
- Somewhere the appliance can stay 24 hours a day.
- Above eye level and so that no one can bump the appliance.
- Out of reach from flammable objects like curtains, lace curtains etc.
- Away from flammable liquids or gases. DANGER OF EXPLOSION
- This appliance can stand as well as hang by the included chain (fig.1)

---

### Replacement of tubes and starters

Remove the plug from the socket. Remove the screws at the bottom of the housing (Figure 2) and the outer grid upper screws and remove it (Figure 3). The outer grid consists of two parts, therefore it is sufficient to remove the screws on one side only from the fluorescent lamp and not on the inner side of the grid. Turn the lamp 90 ° and remove the han-

dle (figure 4). Place the new lamp in the reverse order of its removal. Almost equal operations to be carried out in order to exchange starters (Fig.5 and 6). After replacing the lamp and / or starters retighten the outer grid. Do not turn on and do not use without a grid - danger of electric shock.

---

### Preparations before using for the first time

- Check to make sure the appliance is undamaged. In case of any damage, contact your supplier immediately and do NOT use the appliance.
- Remove all the packing material and protection film (if applicable).
- Keep the packaging if you intend to store your appliance in the future.
- Clean the appliance with luke-warm water and a soft cloth.
- Place the appliance on a level and steady surface, unless mentioned otherwise.
- Make sure there is enough clearance around the appliance for ventilation purposes.
- Position the appliance in such a way that the plug is accessible at all times.

---

### Cleaning and maintenance

- Always remove the plug from the socket before cleaning the appliance.
- Beware: Never immerse the appliance in water or any other liquid!
- Clean the outside of the appliance with a damp cloth (water with mild detergent).
- Never use aggressive cleaning agents or abrasives. Do not use any sharp or pointed objects. Do not use petrol or solvents! Clean with a damp cloth and detergent if necessary. Do not use abrasive materials.
- Clean the ventilation slots (if applicable) with the vacuum cleaner.

---

### Warranty

Any defect affecting the functionality of the appliance which becomes apparent within one year after purchase will be repaired by free repair or replacement provided the appliance has been used and maintained in accordance with the instructions and has not been abused or misused in any way. Your statutory rights are not affected. If the appliance is claimed under warranty, state where and

when it was purchased and include proof of purchase (e.g. receipt).

In line with our policy of continuous product development we reserve the right to change the product, packaging and documentation specifications without notice.

---

## Discarding & Environment

When decommissioning the appliance, the product must not be disposed of with other household waste. Instead, it is your responsibility to dispose of your waste equipment by handing it over to a designated collection point. Failure to follow this rule may be penalized in accordance with applicable regulations on waste disposal. The separate collection and recycling of your waste equipment at the time of disposal will help conserve natural re-

sources and ensure that it is recycled in a manner that protects human health and the environment.

For more information about where you can drop off your waste for recycling, please contact your local waste collection company. The manufacturers and importers do not take responsibility for recycling, treatment and ecological disposal, either directly or through a public system.

---

## Important notice to UK users

This appliance is fitted with a UK approved mains plug and a 13A fuse. Should the fuse need to be replaced, an ASTA or BSI approved BS1362 fuse, rated

at 13A must be used. If the plug needs replacing, ensure that the fuse is removed beforehand. Always dispose of defunct plugs and fuses immediately.

---

## Connecting a mains plug

The wires in the mains lead are coloured as following:

**Blue:** NEUTRAL      **Brown:** LIVE      **Green & Yellow:** EARTH

As these colours may not correspond to the coloured markings identifying the terminals in your plug, proceed as follows:

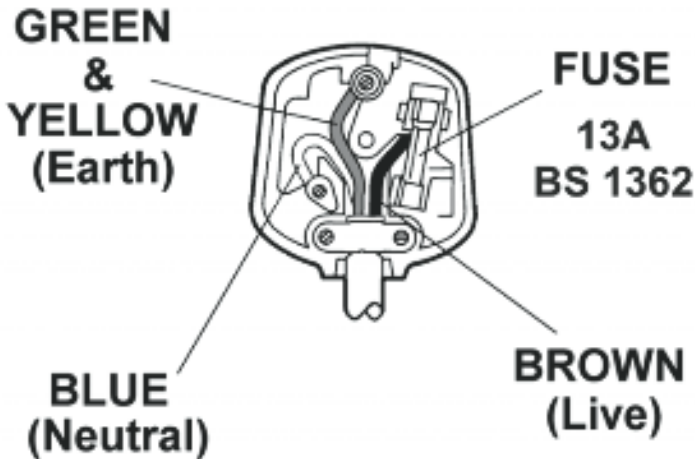

- The wire coloured BLUE must be connected to the terminal marked with the letter N or coloured BLUE or BLACK.
- The wire coloured BROWN must be connected to the terminal marked with the letter L or coloured BROWN or RED.
- The wire coloured GREEN & YELLOW must be connected to the terminal marked with the letter E or coloured GREEN or GREEN & YELLOW or marked with the Earth Symbol 

If you have any doubt about the electrical supply to you appliance, consult a qualified electrician before use.



Sehr geehrter Kunde,

Vielen Dank für den Kauf dieses HENDI Gerat. Lesen Sie dieses Handbuch sorgfaltig und achten Sie besonders auf die unten aufgefuhrten Sicherheitsvorschriften, bevor Sie dieses Gerat zum ersten Mal installieren und verwenden.

## Sicherheitsvorschriften

- Dieses Gerat ist fur den gewerblichen Gebrauch bestimmt.
- Verwenden Sie das Gerat nur fur den vorgesehenen Zweck, fur den es entworfen wurde, wie in diesem Handbuch beschrieben.
- Der Hersteller haftet nicht fur Schaden, die durch fehlerhafte Bedienung und unsachgemae Verwendung verursacht werden.
- Halten Sie das Gerat und den elektrischen Stecker von Wasser und anderen Flussigkeiten fern. Falls das Gerat in Wasser fallt, entfernen Sie sofort den Netzstecker von der Steckdose. Verwenden Sie das Gerat erst, wenn es von einem zertifizierten Techniker uberpruft wurde. Die Nichtbefolgung dieser Anweisungen fuhrt zu lebensbedrohlichen Risiken.
- Versuchen Sie niemals, das Gehause des Gerats selbst zu offnen.
- Legen Sie keine Objekte in das Gehause der Appliance ein.
- Beruhren Sie den Stecker nicht mit nassen oder feuchten Handen.
-  **GEFAHR EINES ELEKTRISCHEN SCHLAGS!** Versuchen Sie nicht, das Gerat selbst zu reparieren, Reparaturen sind nur von qualifiziertem Personal durchzufuhren.
- **Verwenden Sie niemals ein beschadigtes Gerat!** Wenn es beschadigt ist, trennen Sie das Gerat von der Steckdose und wenden Sie sich an den Handler.
- **WARNUNG!** Tauchen Sie die elektrischen Teile des Gerats nicht in Wasser oder andere Flussigkeiten ein.
- Halten Sie das Gerat niemals unter flieendem Wasser.
- Uberprufen Sie regelmaig den Netzstecker und das Kabel auf Beschadigungen. Bei Beschadigung muss es durch einen Dienstleister oder eine ahnlich qualifizierte Person ersetzt werden, um Gefahren oder Verletzungen zu vermeiden.
- Stellen Sie sicher, dass das Kabel nicht mit scharfen oder heien Gegenstanden in Beruhrung kommt und halten Sie es von offenem Feuer fern. Ziehen Sie niemals das Netzkabel, um es von der Steckdose zu trennen, ziehen Sie stattdessen immer den Stecker.
- Stellen Sie sicher, dass das Netzkabel und/oder das Verlangerungskabel keine Auslosegefahr verursachen.
- Lassen Sie die Appliance wahrend des Gebrauchs niemals unbeaufsichtigt.
- **WARNUNG!** Solange sich der Stecker in der Steckdose befindet, wird das Gerat an die Stromquelle angeschlossen.
- Schalten Sie die Appliance aus, bevor Sie sie vom Sockel trennen.
- Schlieen Sie den Netzstecker an eine leicht zugangliche Steckdose an, so dass das Gerat im Notfall sofort abgenommen werden kann.
- Tragen Sie das Gerat niemals an der Schnur.

DE





- Verwenden Sie keine zusätzlichen Geräte, die nicht zusammen mit der Appliance geliefert werden.
- Schließen Sie das Gerät nur an eine Steckdose mit der Spannung und Frequenz an, die auf dem Etikett des Gerätes angegeben ist.
- Verwenden Sie niemals anderes Zubehör als das vom Hersteller empfohlene Zubehör. Andernfalls könnte ein Sicherheitsrisiko für den Benutzer darstellen und das Gerät beschädigen. Verwenden Sie nur Originalteile und Zubehör.
- Dieses Gerät sollte nicht von Personen mit eingeschränkter körperlicher, sensorischer oder geistiger Leistungsfähigkeit oder von Personen mit mangelnder Erfahrung und Kenntnisnahme betrieben werden.
- Dieses Gerät sollte unter keinen Umständen von Kindern verwendet werden.
- Bewahren Sie das Gerät und das Netzkabel außerhalb der Reichweite von Kindern auf.
- **ACHTUNG:** Schalten Sie das Gerät immer aus und ziehen Sie es vor der Reinigung, Wartung oder Lagerung von der Steckdose ab.

---

## Besondere Sicherheitsvorschriften

- Verwenden Sie das Gerät nur entsprechend der Beschreibung in dieser Anleitung.
-  **HOCHSPANNUNG! HOCHSPANNUNGSNETZE NICHT BERÜHREN!** Dieses Gerät arbeitet mit Hochspannung (mehr als 1000 Volt). Berühren Sie niemals die Hochspannungsnetze. Ziehen Sie bei Reinigungs- und/oder Wartungsarbeiten IMMER den Stecker aus der Steckdose und entladen Sie das Gerät anschließend (Entladung durch Kurzschließen der Hochspannungsnetze mit einem Metallgegenstand mit isoliertem Griff).
- **EXPLOSIONSGEFAHR!** Nicht in der Nähe von brennbaren Flüssigkeiten oder Gasen verwenden.
- Das Gerät ist nicht für die Raumbelichtung im Haushalt geeignet.
- **HINWEIS:** Dieses Produkt emittiert UV-Strahlung. Die Exposition von Augen und Haut ist zu minimieren. Verwenden Sie eine geeignete Abschirmung.
- Blicken Sie nicht in die UV-Lichtquelle.
- Das Gerät ist nicht für den Einsatz in Scheunen, Ställen und ähnlichen Räumen geeignet.

DE

---

## Verwendungszweck

- Dieses Gerät wurde ausschließlich für das Anlocken und Eliminieren von Fliegen und anderen Insekten konzipiert. Jede anderweitige Verwendung kann zu Schäden am Gerät oder zu Verletzungen führen.
- Ein Betrieb des Gerätes für einen anderweitigen Zweck gilt als eine unsachgemäße Verwendung des Gerätes. Bei einer unsachgemäßen Verwendung trägt der Nutzer die alleinige Verantwortung.

---

## Erdungsinstallation

Dieses Gerät ist als **Schutzklasse I** eingestuft und muss mit einer Schutzerde verbunden werden. Die Erdung reduziert das Risiko eines elektrischen Schlags, indem ein Flucht-kabel für den elektrischen Strom bereitgestellt wird. Dieses Gerät ist

mit einem Netzkabel mit einem Erdungskabel und einem geerdeten Stecker ausgestattet. Der Stecker muss in eine Steckdose gesteckt werden, die ordnungsgemäß installiert und geerdet ist.



---

## Gebrauchshinweise

Montieren Sie das Gerät wie nachfolgend beschrieben. Stecken Sie den Netzstecker in die Steckdose, die Lampen leuchten. Zur regelmäßigen Entleerung des Auffang- behälters, entfernen Sie den Netzstecker und nehmen den Behälter heraus.

(wie auf Bild Nummer 8 zu sehen). Geeignet für einen Raum mit einer Fläche von bis zu 60m<sup>2</sup> (270158 & 270271) / 100m<sup>2</sup> (270165 & 270288) / 150m<sup>2</sup> (270172 & 270295).

---

## Im Lieferumfang enthaltene Teile

- Das Gerät mit 2 Leuchten und einem Auffang- behälter
- Eine Kette zur Wandmontage
- Bedienungsanweisung

---

## Montieren Sie das Gerät

- nicht direkt an Fenstern und Türen.
- nicht direkt über Plätzen an welchen Nahrung zubereitet o. präsentiert wird.
- an Orten, an welchen die Insekten gewöhnlich vorbeikommen.
- an Orten, wo das Gerät dauerhaft montiert bleiben kann.
- außerhalb der Reichweite von Dritten.
- außerhalb der Reichweite von brennbaren Objekten wie z.B. Vorhängen
- nicht in der Nähe von entzündbaren Gasen u. Flüssigkeiten. Explosionsgefahr!
- Das Gerät kann sowohl als Stand- und Wandhän- gemodell verwendet werden (Abb.1)

---

## Austausch der Röhren bzw. des Starters

Ziehen Sie den Stecker aus der Dose. Schrauben Sie die unteren Schrauben des Gehäuses (Abb. 2) sowie die oberen Schrauben des Außengitters los und entfernen Sie es (Abb. 3). Das Außengitter besteht aus zwei Teilen, deshalb reicht es nur, wenn die Schrauben ausschließlich von einer Seite, und zwar von der Seite der Röhren und nicht von der Innenseite des Gitters losgeschraubt werden. Dann drehen Sie die Röhre um 90° und entnehmen

Sie diese aus der Halterung (Abb. 4). Bringen Sie die neue Röhre in umgekehrter Reihenfolge an. Gehen Sie nach den oben genannten Schritten auch zwecks des Wechsels der Starters (Abb. 5 und 6) vor. Nach dem Austausch der Röhren bzw. Starters befestigen Sie wieder das Außengitter. Schalten Sie die Leuchte nicht ein und verwenden Sie diese auch nicht ohne Gitter – Gefahr eines Stromschlags.

---

## Vorbereitung der Inbetriebnahme

- Das Gerät auf Schäden hin prüfen. Setzen Sie sich im Beschädigungsfall sofort mit Ihrem Lieferanten in Verbindung und benutzen Sie das Gerät NICHT.
- Die gesamte Verpackung und eventuell vorliegende Schutzfolie entfernen.
- Bewahren Sie die Verpackung auf, wenn Sie Ihr Gerät in Zukunft lagern wollen.
- Das Gerät mit lauwarmem Wasser und einem weichen Tuch reinigen.
- Das Gerät waagrecht hinstellen sofern nicht anders angegeben ist.
- Um das Gerät herum sollte ausreichender Freiraum vorliegen.
- Das Gerät so aufstellen, dass der Stecker jederzeit abgezogen werden kann.

---

## Reinigung und Wartung

- Vor jeder Reinigung stets den Stecker ziehen.
- Achtung: Tauchen Sie das Gerät nicht in Wasser oder andere Flüssigkeiten ein!
- Das Gehäuse mit einem feuchten Tuch (Wasser mit einem milden Reinigungsmittel) reinigen.
- Keine aggressiven Reinigungs- oder Scheuermittel benutzen. Keine scharfen, spitzen Gegenstände benutzen. Kein Benzin und keine Lösungsmittel benutzen! Das Gerät mit einem feuchten Tuch und eventuell Spülmittel reinigen. Keine scheuernden Materialien benutzen.
- Die eventuelle Lüftungsöffnungen mit dem Staubsauger reinigen.

---

## Garantie

Alle innerhalb von einem Jahr nach dem Kaufdatum festgestellten Defekte oder Mängel, die die Funktionalität des Gerätes beeinträchtigen, werden auf dem Wege der unentgeltlichen Reparatur bzw. des Austausches unter der Voraussetzung beseitigt, dass das Gerät in einer der Bedienungsanleitung gemäßen Art und Weise betrieben und gewartet wird und weder vorsätzlich vernichtet noch nicht bestimmungsgemäß genutzt wurde. Ihre Rechte aus den entsprechenden Gesetzen

bleiben davon unberührt. Eine in der Garantiefrist einzureichende Beanstandung hat die Angabe des Kaufortes und Kaufdatums und in der Anlage einen Kaufbeleg (z.B. Kassenzettel) zu enthalten.

Gemäß unserer Politik der ständigen Weiterentwicklung unserer Produkte behalten wir uns vor, Änderungen am Produkt, an seiner Verpackung und an den dokumentierten technischen Daten ohne vorherige Ankündigung vorzunehmen.

---

## Entsorgung und Umweltschutz

Wird das Gerät außer Betrieb genommen, darf es nicht über den Hausmüll entsorgt werden. Der Benutzer ist für die Übergabe des Gerätes an eine geeignete Sammelstelle für Altgeräte verantwortlich. Die Nichteinhaltung dieser Regel kann gemäß den geltenden Vorschriften über die Abfallentsorgung bestraft werden. Die getrennte Sammlung und das Recycling der Altgeräte trägt zur Schonung der natürlichen Ressourcen bei und sorgt für eine umwelt- und gesundheitsschonende Verwertungsweise.

Weitere Informationen darüber, wo Sie Ihre Altgeräte entsorgen können, erhalten Sie bei Ihrem örtlichen Entsorgungsunternehmen. Der Hersteller und der Importeur übernehmen keine Verantwortung für das Recycling sowie die umweltfreundliche Verwertung von Abfällen, weder direkt noch über ein öffentliches System.



Geachte klant,

Bedankt voor de aanschaf van dit Hendi apparaat. Lees deze handleiding zorgvuldig door, met bijzondere aandacht voor de onderstaande veiligheidsvoorschriften, voordat u dit apparaat voor de eerste keer installeert en gebruikt.

## Veiligheidsvoorschriften

- Dit apparaat bedoeld voor commerciële doeleinde.
- Gebruik het apparaat alleen voor het beoogde doel waarvoor het is ontworpen, zoals beschreven in deze handleiding.
- De fabrikant is niet aansprakelijk voor enige schade veroorzaakt door onjuist gebruik en onjuist gebruik.
- Houd het apparaat en de stekker uit de buurt van water en andere vloeistoffen. Als het apparaat in water valt, haal dan onmiddellijk de stekker uit het stopcontact. Gebruik het apparaat niet totdat het is gecontroleerd door een gecertificeerde technicus. Het niet volgen van deze instructies zal levensbedreigende risico's veroorzaken.
- Probeer nooit de behuizing van het apparaat zelf te openen.
- Plaats geen objecten in de behuizing van het apparaat.
- Raak de stekker niet aan met natte of vochtige handen.
-  **GEVAAR VOOR EEN ELEKTRISCHE SCHOK!** Probeer het apparaat niet zelf te repareren, reparaties mogen alleen worden uitgevoerd door gekwalificeerd personeel.
- **Gebruik nooit een beschadigd apparaat!** Wanneer het apparaat beschadigd is, koppelt u het apparaat los van het stopcontact en neemt u contact op met de detailhandelaar.
- **WAARSCHUWING!** Dompel de elektrische onderdelen van het apparaat niet onder in water of andere vloeistoffen.
- Houd het apparaat nooit onder stromend water.
- Controleer regelmatig de stekker en het snoer op eventuele schade. Bij beschadiging moet het worden vervangen door een serviceagent of een gelijkwaardig gekwalificeerd persoon om gevaar of letsel te voorkomen.
- Zorg ervoor dat het snoer niet in contact komt met scherpe of hete voorwerpen en houd het uit de buurt van open vuur. Trek nooit aan het netsnoer om het uit het stopcontact te halen, trek altijd aan de stekker.
- Zorg ervoor dat het netsnoer en/of het verlengsnoer geen struikelgevaar veroorzaken.
- Laat het apparaat nooit onbeheerd achter tijdens het gebruik.
- **WAARSCHUWING!** Zolang de stekker in het stopcontact zit, is het apparaat aangesloten op de stroombron.
- Schakel het toestel uit voordat u het uit het stopcontact haalt.
- Sluit de stekker aan op een gemakkelijk toegankelijk stopcontact, zodat het apparaat in geval van nood onmiddellijk kan worden losgekoppeld.
- Draag het apparaat nooit bij het snoer.
- Gebruik geen extra apparaten die niet samen met het apparaat worden geleverd.
- Sluit het apparaat alleen aan op een stopcontact met de spanning en frequentie vermeld op het etiket van het apparaat.

- Gebruik nooit andere accessoires dan die welke door de fabrikant worden aanbevolen. Als u dit niet doet, kan dit een veiligheidsrisico vormen voor de gebruiker en kan het apparaat beschadigen. Gebruik alleen originele onderdelen en accessoires.
- Dit apparaat mag niet worden gebruikt door personen met verminderde fysieke, zintuiglijke of mentale vermogens, of personen met een gebrek aan ervaring en kennis.
- Dit apparaat mag in geen geval door kinderen worden gebruikt.
- Houd het apparaat en het netsnoer buiten het bereik van kinderen.
- **WAARSCHUWING:** schakel het apparaat ALTIJD uit en haal de stekker uit het stopcontact voor reiniging, onderhoud of opslag.

---

## Bijzondere veiligheidsvoorschriften

- Gebruik het apparaat alleen zoals beschreven in deze handleiding
-  **HOOG VOLTAGE! RAAK HET ELEKTRISCHE NET NIET AAN!** Dit apparaat maakt gebruik van hoogspanning (meer dan 1000 Volt). Raak de hoogspanningsnetten nooit aan. Trek tijdens reiniging en/of onderhoud ALTIJD de stekker uit het stopcontact en ontlaad het apparaat daarna (ontlaad het door de hoogspanningsnetten kort te sluiten met een metalen voorwerp met geïsoleerde greep).
- **EXPLOSIEGEVAAR!** Niet gebruiken in de buurt van ontvlambare vloeistoffen of gassen.
- Het apparaat is niet geschikt voor de verlichting van huishoudelijke ruimtes.
- **OPMERKING:** Product produceert UV-straling. Minimaliseer blootstelling aan ogen en huid. Gebruik geschikte afscherming.
- Staar niet naar de UV-lamp.
- Het apparaat is niet geschikt voor gebruik in schuren, stallen en soortgelijke locaties.

NL

---

## Bedoeld gebruik

- Dit apparaat is uitsluitend ontworpen voor het aantrekken en elektrocuteren van vliegen en andere insecten. Elk ander gebruik kan leiden tot schade aan het apparaat of persoonlijk letsel.
- Gebruik van het apparaat voor andere doeleinden wordt beschouwd als een verkeerd gebruik van het apparaat. De gebruiker is als enige aansprakelijk voor verkeerd gebruik van het apparaat.

---

## Aarding installatie

Dit apparaat is geclassificeerd als **beschermingsklasse I** en moet op een beschermende grond worden aangesloten. Aarding vermindert het risico op elektrische schokken door een ontsnapingsdraad voor de elektrische stroom aan te bieden. Dit ap-

paraat is uitgerust met een netsnoer met een aar- dingsdraad en geaarde stekker. De stekker moet worden aangesloten op een stopcontact dat correct is geïnstalleerd en geaard.

---

## Gebruikersinstructies

Plaats het toestel zoals aangegeven bij 'Beste plaats van bevestiging'. Steek de stekker in een stopcontact. De tl-buizen moeten nu gaan branden. Na verloop van tijd zal de lade van de insectenvan- ger vol raken en dient dan geleegd te worden. Trek

de stekker uit het stopcontact en verwijder de lade [fig.8] om deze te legen. Geschikt voor een ruim- te met een oppervlak van 60m<sup>2</sup> (270158 & 270271) / 100m<sup>2</sup> (270165 & 270288) / 150m<sup>2</sup> (270172 & 270295).



---

## In de verpakking vindt u de volgende onderdelen:

- Het toestel compleet met buizen en lade.
- Een ketting om het toestel op te hangen.
- De gebruikershandleiding.

---

## Beste plaats van bevestiging

- Niet in de directe omgeving van ramen en deuren in verband met tocht en daglicht.
- Niet in de nabijheid van plaatsen waar voedsel verwerkt of gepresenteerd wordt.
- Nabij de plek waar vliegen binnenkomen maar buiten bereik van tocht en wind.
- Daar waar het apparaat 24 uur per dag aan kan staan.
- Boven ooghoogte en zodanig dat men zich niet kan stoten aan het apparaat.
- Buiten bereik van brandbare objecten zoals gordijnen, vitrage, etc.
- Niet in de nabijheid van vluchtige stoffen. EXPLO-SIEGEVAAR !
- Dit toestel kan zowel neergezet alsook opgehangen worden door middel van de bijgeleverde ketting (fig. 1).

---

## Vervangen van de buizen en starters

Verwijder de steker uit de contactdoos. Verwijder de schroeven aan de onderzijde van de behuizing (afb. 2) en de schroeven van de bovenzijde van het buitenste rooster (afb. 3). Het buitenste rooster bestaat uit 2 delen, daarom is het voldoende om aan 1 zijde van het apparaat schroeven te verwijderen. Draai de lamp 90° en verwijder de greep (afb. 4).

Plaats de nieuwe lamp en draai ook deze 90° om het vast te zetten. Vrijwel dezelfde handelingen zijn vereist om de starters te vervangen (afb. 5 en 6). Na het plaatsen van de lamp en/of starter de roosters weer monteren. Sluit het apparaat niet aan zolang de buitenste roosters niet gemonteerd zijn – anders bestaat risico op een elektrische schok.

---

## Ingebruikname

- Controleer of het apparaat niet beschadigd is. Neem in geval van beschadiging onmiddellijk contact op met uw leverancier en gebruik het apparaat NIET.
- Verwijder al het verpakkingsmateriaal en de eventueel aanwezige beschermfolie.
- Bewaar de verpakking als u uw apparaat in de toekomst wilt opbergen.
- Reinig het apparaat met handwarm water en een zachte doek.
- Plaats het apparaat waterpas op een stabiele ondergrond, tenzij anders aangegeven.
- Zorg ervoor dat, bij toestellen met ventilatiesleuven, er rondom het apparaat genoeg ruimte vrij blijft voor de afvoer van warmte.
- Plaats het apparaat zo dat de stekker te allen tijde bereikbaar is.

---

## Reiniging en onderhoud

- Trek voordat u het apparaat schoonmaakt altijd eerst de stekker uit het stopcontact.
- Let op: Nooit het apparaat in water of een andere vloeistof onderdompelen!
- De buitenkant maakt u schoon met een vochtig doekje (water met mild reinigingsmiddel).
- Gebruik nooit agressieve schoonmaakmiddelen of schuurmiddelen. Geen scherpe en puntige voorwerpen gebruiken. Geen benzine of oplosmiddelen gebruiken! Schoonmaken met een vochtige doek en eventueel afwasmiddel. Geen schurende materialen gebruiken.
- Reinig de eventueel aanwezige ventilatieopeningen met de stofzuiger.

---

## Garantie

Elk defect waardoor de werking van het apparaat nadelig wordt beïnvloed dat zich binnen één jaar na aankoop van het apparaat voordoet, wordt gratis hersteld door reparatie of vervanging, mits het apparaat conform de instructies is gebruikt en onderhouden en niet op enigerlei wijze verkeerd is behandeld of misbruikt. Dit laat onverlet uw bij wet bepaalde rechten. Als de garantie van kracht is, vermeld dan waar en wanneer u het apparaat

hebt gekocht en sluit een aankoopbewijs bij (bijv. kassabon of factuur).

Gezien ons streven naar voortdurende verdere productontwikkeling behouden wij ons het recht voor, zonder voorafgaande kennisgeving wijzigingen aan te brengen aan product, verpakking en documentatie.

---

## Verwijdering & milieu

Bij de buitengebruikstelling van het apparaat, mag het niet met het overige huisafval worden verwijderd. In plaats daarvan is het uw verantwoordelijkheid om uw afgedankte apparatuur in te leveren bij een daartoe aangewezen inzamelpunt. Het niet opvolgen van deze regel kan worden bestraft in overeenstemming met de geldende voorschriften voor afvalverwerking. De gescheiden inzameling en recycling van uw afgedankte apparatuur ten tijde van buitengebruikstelling helpt bij de instandhouding van natuurlijke hulpbronnen en waarborgt dat de

apparatuur wordt gerecycled op een manier die de volksgezondheid en het milieu beschermt.

Voor meer informatie over waar u uw afval kunt inleveren voor recycling kunt u contact opnemen met uw lokale afvalverwerkingsbedrijf. De fabrikant en importeurs nemen geen verantwoordelijkheid voor de recycling, behandeling en ecologische verwijdering, hetzij rechtstreeks of via een openbaar systeem.



Drogi Kliencie,

Dziękujemy za zakup tego urządzenia HENDI. Przeczytaj uważnie tę instrukcję, zwracając szczególną uwagę na przepisy bezpieczeństwa przedstawione poniżej, przed zainstalowaniem i używaniem tego urządzenia po raz pierwszy.

## Przepisy bezpieczeństwa

- Niniejsze urządzenie przeznaczone jest do użytku komercyjnego.
- Urządzenie należy używać wyłącznie zgodnie z przeznaczeniem, do którego zostało zaprojektowane zgodnie z opisem w niniejszej instrukcji.
- Producent nie ponosi odpowiedzialności za jakiegokolwiek szkody spowodowane nieprawidłowym działaniem i niewłaściwym użyciem.
- Przechowywać urządzenie i wtyczkę elektryczną z dala od wody i innych płynów. W przypadku, gdy urządzenie wpadnie do wody, natychmiast wyjmij wtyczkę zasilającą z gniazda. Nie używać urządzenia, dopóki nie zostanie sprawdzone przez certyfikowanego technika. Nieprzestrzeganie tych instrukcji spowoduje zagrożenie dla życia.
- Nigdy nie próbuj samodzielnie otwierać obudowy urządzenia.
- Nie wkładaj przedmiotów do obudowy urządzenia.
- Nie dotykać wtyczki mokrymi lub wilgotnymi dłońmi.
-  **NIEBEZPIECZEŃSTWO PORAŻENIA PRĄDEM!** Nie próbuj samodzielnie naprawiać urządzenia, naprawy mogą być wykonywane wyłącznie przez wykwalifikowany personel..
- **Nigdy nie używaj uszkodzonego urządzenia!** Po uszkodzeniu odłącz urządzenie od gniazda i skontaktuj się ze sprzedawcą.
- **OSTRZEŻENIE!** Nie zanurzaj części elektrycznych urządzenia w wodzie lub innych płynach.
- Nigdy nie trzymaj urządzenia pod bieżącą wodą.
- Regularnie sprawdzaj wtyczkę zasilającą i przewód pod kątem uszkodzeń. W przypadku uszkodzenia musi zostać zastąpiony przez agenta serwisowego lub podobnie wykwalifikowaną osobę w celu uniknięcia niebezpieczeństwa lub obrażeń.
- Upewnij się, że przewód nie styka się z ostrymi lub gorącymi przedmiotami i trzymaj go z dala od otwartego ognia. Nigdy nie pociągaj za przewód zasilający, aby odłączyć go od gniazda, zawsze za wtyczkę.
- Upewnij się, że przewód zasilający i/lub przedłużacz nie powodują zagrożenia przejazdem.
- Nigdy nie pozostawiaj urządzenia bez nadzoru podczas użytkowania.
- **OSTRZEŻENIE!** Dopóki wtyczka znajduje się w gnieździe, urządzenie jest podłączone do źródła zasilania.
- Wyłącz urządzenie przed odłączeniem go od gniazda.
- Podłącz wtyczkę do łatwo dostępnego gniazda elektrycznego, aby w nagłych wypadkach urządzenie mogło zostać natychmiast odłączone.
- Nigdy nie noś urządzenia za przewód.
- Nie należy używać żadnych dodatkowych urządzeń, które nie są dostarczane razem z urządzeniem.

PL





- Podłącz urządzenie tylko do gniazdka elektrycznego z napięciem i częstotliwością wymienioną na etykiecie urządzenia.
- Nigdy nie używaj akcesoriów innych niż zalecane przez producenta. Niezastosowanie się do tego może stanowić zagrożenie dla bezpieczeństwa użytkownika i spowodować uszkodzenie urządzenia. Używaj tylko oryginalnych części i akcesoriów.
- Urządzenie to nie powinno być obsługiwane przez osoby o ograniczonych możliwościach fizycznych, sensorycznych lub umysłowych, ani osoby, które mają brak doświadczenia i wiedzy.
- Urządzenie to w żadnym wypadku nie powinno być używane przez dzieci.
- Przechowywać urządzenie i jego przewód zasilający w miejscu niedostępnym dla dzieci.
- **OSTRZEŻENIE: ZAWSZE** wyłączyć urządzenie i odłączyć od gniazdka elektrycznego przed czyszczeniem, konserwacją lub przechowywaniem.

---

## Specjalne przepisy bezpieczeństwa

- Z urządzenia należy korzystać wyłącznie w sposób opisany w niniejszej instrukcji.
-  **WYSOKIE NAPIĘCIE! NIE DOTYKAĆ SIATKI ELEKTRYCZNEJ!** To urządzenie korzysta z wysokiego napięcia (powyżej 1000 V). Nie wolno dotykać siatek wysokonapięciowych. Podczas czyszczenia i/lub konserwacji **ZAWSZE** należy odłączyć wtyczkę od gniazda i następnie rozładować urządzenie (poprzez zwarcie siatek wysokonapięciowych metalowym przedmiotem o izolowanym uchwycie).
- **NIEBEZPIECZEŃSTWO WYBUCHU!** Nie korzystać w pobliżu łatwopalnych płynów ani gazów.
- Niniejsze urządzenie nie jest przeznaczone do oświetlania pomieszczeń domowych.
- **UWAGA:** Produkt emituje promieniowanie UV. Należy ograniczyć ekspozycję na oczy i skórę. Korzystać z odpowiednich oston.
- Nie patrzeć się bezpośrednio w lampę źródłową promieniowania UV.
- Niniejsze urządzenie nie jest przeznaczone do użytku w oborach, stajniach ani pokrewnych pomieszczeniach.

PL

---

### Przeznaczenie

- Urządzenie jest przeznaczone wyłącznie do przyciągania i porażania much i innych owadów. Każde inne użycie może prowadzić do uszkodzenia urządzenia lub obrażeń ciała.
- Wykorzystanie urządzenia w jakimkolwiek innym celu będzie uważana za niewłaściwe użycie. Użytkownik ponosi wyłączną odpowiedzialność za niewłaściwe użytkowanie urządzenia.

---

### Instalacja uziemienia

Urządzenie to jest klasyfikowane jako **klasa ochronny I** i musi być potężone z podłożem ochronnym. Uziemienie zmniejsza ryzyko porażenia prądem elektrycznym, dostarczając przewód ewakuacyjny dla prądu elektrycznego. To urządzenie jest wy-

posażone w przewód zasilający, który ma przewód uziemiający i uziemioną wtyczkę. Wtyczka musi być podłączona do gniazdka, które jest prawidłowo zainstalowane i uziemione.



## Instrukcja dla użytkownika

Umieścić urządzenie zgodnie z punktem „Optymalne miejsce montażu”. Podłączyć wtyczkę do gniazdka; Światłówka zostanie zapalona. Po pewnym czasie pojemnik lampy owadobójczej zapetni się, należy go wówczas opróżnić. Odtąć wtyczkę

od gniazdka, wyjąć pojemnik (rys. 8) i opróżnić go. Odpowiedni dla pomieszczeń o powierzchni maksymalnie 60m<sup>2</sup> (270158 i 270271) / 100m<sup>2</sup> (270165 i 270288) / 150m<sup>2</sup> (270172 i 270295).

## Zawartość opakowania

- Urządzenie wraz ze świetłówkami i pojemnikiem
- Łańcuch do zawieszenia urządzenia
- Instrukcja obsługi

## Optymalne miejsce montażu

- Nie bezpośrednio przy oknach lub drzwiach, z uwagi na przeciąg oraz światło dzienne.
- Z dala od miejsc przygotowania lub ekspozycji żywności.
- W pobliżu miejsca, przez które wlatują owady, jednak nie w przeciągu lub na wietrze.
- W miejscu, w którym urządzenie może znajdować się 24 godziny na dobę.
- Powyżej wysokości oczu i tak, aby uniknąć uderzeń.
- Z dala od łatwopalnych przedmiotów, takich jak zastawy, firanki itd.
- Z dala od łatwopalnych cieczy i gazów. ZAGROŻENIE WYBUCHEM
- Urządzenie można postawić lub zawiesić za pomocą dołączonego łańcucha (rys. 1).

## Wymiana świetłówek i zapłonników

Wyjąć wtyczkę z gniazdka. Wykręcić dolne śruby obudowy (rys.2) oraz górne śruby kratki zewnętrznej, a następnie ją zdjąć (rys.3). Zewnętrzna kratka składa się z dwóch części, dlatego wystarczy wykręcić śruby wyłącznie z jednej strony, tj. od strony świetłówek, a nie od wewnętrznej strony kraty. Przekręcić świetłówkę o 90° i wyjąć z uchwytów

(rys.4). Umieścić nową świetłówkę, postępując w odwrotnej kolejności do jej wyjmowania. Niemal identyczne czynności należy przeprowadzić w celu wymiany zapłonników (rys.5 i 6). Po wymianie świetłówki i/lub zapłonników ponownie przykręcić kratkę zewnętrzną. Nie włączać i nie używać lampy bez kraty – grozi porażeniem prądem.

## Przygotowanie przed pierwszym użyciem

- Sprawdzić, czy urządzenie nie jest uszkodzone. W przypadku jakichkolwiek uszkodzeń należy niezwłocznie skontaktować się ze swoim dostawcą i do tego czasu NIE korzystać z urządzenia.
- Zdjąć całe opakowanie i folię ochronną (o ile dotyczy).
- Zachowaj opakowanie na wypadek konieczności spakowania urządzenia w przyszłości.
- Wyczyścić urządzenie przy pomocy letniej wody i miękkiej szmatki.
- O ile nie zalecono inaczej, ustawić urządzenie na płaskim i stabilnym podłożu.
- Zapewnić wystarczającą przestrzeń wokół urządzenia, aby umożliwić wentylację urządzenia.
- Należy ustawić urządzenie tak, aby mieć zawsze dobry dostęp do wtyczki.

## Czyszczenie i konserwacja

- Przed umyciem zawsze wyłącz urządzenie z prądu.
- Uwaga: Nigdy nie zanurzaj urządzenia w wodzie lub w innym płynie!
- Umyj zewnętrzną stronę przy pomocy wilgotnej szmatki (użyj roztworu wody i łagodnego środka czyszczącego).
- Nigdy nie używaj żrących środków czyszczących ani materiałów ściernych. Nie używaj ostrych przedmiotów. Nie używaj benzyny ani rozpuszczalników. Czyść urządzenie wilgotną szmatką oraz ewentualnie płynem do mycia naczyń. Nie stosuj żadnych materiałów ściernych.
- Wyczyść otwory wentylacyjne przy pomocy odkurzacza.

## Gwarancja

Każda wada bądź usterka powodująca niewłaściwe funkcjonowanie urządzenia, która ujawni się w ciągu jednego roku od daty zakupu, zostanie bezpłatnie usunięta lub urządzenie zostanie wymienione na nowe, o ile byto użytkowane i konserwowane zgodnie z instrukcją obsługi i nie byto wykorzystywane w niewłaściwy sposób lub niezgodnie z przeznaczeniem. Postanowienie to w żadnej mierze nie narusza innych praw użytkownika wynikających z przepisów prawa. W przypadku zgłoszenia urzą-

dzenia do naprawy lub wymiany w ramach gwarancji należy podać miejsce i datę zakupu urządzenia i dołączyć dowód zakupu (np. paragon).

Zgodnie z naszą polityką ciągłego doskonalenia wyrobów zastrzegamy sobie prawo do wprowadzania bez uprzedzenia zmian w wyrobie, opakowaniu oraz danych technicznych podawanych w dokumentacji.

## Wycofanie z użytkowania i ochrona środowiska

### Pamiętaj!

**Nie wyrzucaj zużytego sprzętu łącznie z innymi odpadami**

**Nie demontuj zużytych urządzeń zawierających niebezpieczne składniki na własną rękę!**

**Grożą Ci za to kary grzywny!**

Po zakończeniu eksploatacji produktu nie wolno gromadzić razem z odpadami komunalnymi, tylko należy odstawić do punktu odbioru odpadów elektrycznych i elektronicznych. Użytkownik ponosi odpowiedzialność za przekazanie wycofanego z użytkowania urządzenia do punktu gospodarowania odpadami. Nieprzestrzeganie tej zasady może być karane zgodnie z lokalnie obowiązującymi przepisami dotyczącymi gospodarowania odpadami. Jeśli urządzenie wycofane z użytkowania jest poprawnie odebrane jako osobny odpad, może zostać przetworzone i zutyliczowane w sposób przyjazny dla środowiska, co zmniejsza negatywny wpływ na środowisko i zdrowie ludzi. Aby uzyskać więcej informacji dotyczących dostępnych usług w zakresie odbioru odpadów, należy skontaktować się z lokalną firmą odbierającą odpady.



**Symbol przekreślonego kosza na śmieci oznacza, że tego produktu nie wolno wyrzucać do zwykłych pojemników na odpady.**

Zużyte urządzenia elektryczne i elektroniczne mogą zawierać niebezpieczne składniki np. rtęć, ołów, kadm lub freon. Jeśli tego typu substancje przedostaną się w sposób niekontrolowany do środowiska, spowodują skażenie wody i gleby, a także wpłyną niekorzystnie na zdrowie ludzi i zwierząt.

Właściwe postępowanie ze zużytym sprzętem zapobiega potencjalnym negatywnym konsekwencjom dla środowiska naturalnego i ludzkiego zdrowia.

Jednocześnie oszczędzamy naturalne zasoby naszej Ziemi wykorzystując powtórnie surowce uzyskane z przetwarzania sprzętu.

PL



Cher client,

Merci d'avoir acheté cet appareil **Hendi**. Lisez attentivement ce manuel, en accordant une attention particulière aux règles de sécurité décrites ci-dessous, avant d'installer et d'utiliser cet appareil pour la première fois.

## Règlement sur la sécurité

- L'appareil est destiné à un usage commercial.
- N'utilisez l'appareil qu'aux fins prévues pour lesquelles il a été conçu comme décrit dans le présent manuel.
- Le fabricant n'est pas responsable des dommages causés par un mauvais fonctionnement et une mauvaise utilisation.
- Gardez l'appareil et la prise électrique à l'écart de l'eau et des autres liquides. Dans le cas où l'appareil tombe dans l'eau, retirez immédiatement la prise d'alimentation de la prise. N'utilisez pas l'appareil tant qu'elle n'a pas été vérifiée par un technicien certifié. Si vous ne respectez pas ces instructions, vous risquez de mettre la vie en danger.
- N'essayez jamais d'ouvrir le boîtier de l'appareil par vous-même.
- N'insérez pas d'objets dans le boîtier de l'appareil.
- Ne touchez pas la prise avec les mains mouillées ou humides.
-  **DANGER DE CHOC ÉLECTRIQUE!** N'essayez pas de réparer l'appareil par vous-même, les réparations doivent être effectuées uniquement par du personnel qualifié.
- **N'utilisez jamais un appareil endommagé!** Lorsqu'il est endommagé, débranchez l'appareil de la prise et contactez le détaillant.
- **AVERTISSEMENT!** Ne pas immerger les parties électriques de l'appareil dans de l'eau ou d'autres liquides.
- Ne tenez jamais l'appareil sous l'eau courante.
- Vérifiez régulièrement la prise d'alimentation et le cordon pour tout dommage. Lorsqu'il est endommagé, il doit être remplacé par un agent de service ou une personne qualifiée de la même manière afin d'éviter un danger ou une blessure.
- Assurez-vous que le cordon n'entre pas en contact avec des objets tranchants ou chauds et maintenez-le à l'écart du feu ouvert. Ne tirez jamais le cordon d'alimentation pour le débrancher de la prise, tirez toujours la prise à la place.
- Assurez-vous que le cordon d'alimentation et/ou le rallonge ne présentent pas de risque de déclenchement.
- Ne laissez jamais l'appareil sans surveillance pendant l'utilisation.
- **AVERTISSEMENT!** Tant que la prise est dans la prise, l'appareil est connecté à la source d'alimentation.
- Éteignez l'appareil avant de le débrancher de la prise.
- Connectez la prise d'alimentation à une prise électrique facilement accessible afin qu'en cas d'urgence l'appareil puisse être débranché immédiatement.
- Ne portez jamais l'appareil par le cordon.
- N'utilisez pas de périphériques supplémentaires qui ne sont pas fournis avec la solution matérielle-logicielle.

- Connectez uniquement l'appareil à une prise électrique dont la tension et la fréquence sont indiquées sur l'étiquette de l'appareil.
- N'utilisez jamais d'accessoires autres que ceux recommandés par le fabricant. Le fait de ne pas le faire pourrait présenter un risque pour la sécurité de l'utilisateur et pourrait endommager l'appareil. Utilisez uniquement des pièces et accessoires d'origine.
- Cet appareil ne doit pas être utilisé par des personnes ayant des capacités physiques, sensorielles ou mentales réduites, ou par des personnes qui ont un manque d'expérience et de connaissances.
- Cet appareil ne doit en aucun cas être utilisé par des enfants.
- Gardez l'appareil et son cordon d'alimentation hors de portée des enfants.
- **ATTENTION:** éteignez TOUJOURS l'appareil et débranchez de la prise d'alimentation avant le nettoyage, l'entretien ou le stockage.

---

## Règlement spécial sur la sécurité

- Utilisez l'appareil uniquement comme décrit dans ce manuel.
-  **HAUTE TENSION ! NE PAS TOUCHER LE FILET ÉLECTRIQUE !** Cet appareil utilise une haute tension (plus de 1000 Volt). Ne jamais toucher les grilles à haute tension. Lors du nettoyage et/ou de l'entretien, retirez TOUJOURS la fiche de la prise et déchargez ensuite l'appareil (déchargez en court-circuitant les grilles haute tension avec un objet métallique à prise isolée).
- **DANGER D'EXPLOSION !** Ne pas utiliser à proximité de liquides ou de gaz inflammables.
- L'appareil n'est pas adapté à l'éclairage des pièces de la maison.
- **AVIS :** Ce produit émet des UV. Réduisez au minimum l'exposition aux yeux et à la peau. Utilisez un blindage approprié.
- Ne pas fixer la source de la lampe UV.
- L'appareil n'est pas adapté à une utilisation dans les granges, les écuries et autres lieux similaires.

FR

---

### Utilisation prévue

- Cet appareil est conçu uniquement pour attraper et électrocuter des mouches et d'autres insectes. Toute autre utilisation risque d'endommager l'appareil ou de provoquer des blessures corporelles.
- L'utilisation de l'appareil à toute autre fin sera considérée comme un mauvais usage du dispositif. L'utilisateur sera seul responsable de l'utilisation incorrecte du dispositif.

---

### Installation de mise à la terre

Cet appareil est classé dans la **classe de protection I** et doit être raccordé à un sol de protection. La mise à la terre réduit le risque de choc électrique en fournissant un fil d'évacuation pour le courant électrique. Cet appareil est équipé d'un cordon

d'alimentation muni d'un fil de mise à la terre et d'une prise mise à la terre. La fiche doit être branchée sur une prise correctement installée et mise à la terre.



---

## Utilisation

Placez l'appareil comme indiqué dans 'Le meilleur endroit de fixation'. Insérez la fiche dans une prise. Les tubes fluorescents doivent s'allumer. Au fil du temps, le tiroir du piège à insectes est alors rempli et doit être vidé. Débranchez le cordon d'alimentation et retirez le tiroir (fig.8) afin de le vider.

Convient pour une chambre avec une superficie jusqu'à 60m<sup>2</sup> (270158 & 270271) / 100m<sup>2</sup> (270165 & 270288) / 150m<sup>2</sup> (270172 & 270295).

---

## L'emballage comprend les éléments suivants :

- L'unité complète avec des tubes et un tiroir.
- Une chaîne pour faire pendre l'appareil.
- Le mode d'emploi.

---

## Meilleur endroit de fixation

- Pas dans le voisinage immédiat des portes et fenêtres dans le cadre des courants d'air et la lumière du jour.
- Pas au proximité où la nourriture est traitée ou présentée.
- Près de l'endroit où les mouches entrent, mais à l'écart des courants d'air et le vent.
- Là où l'unité peut agir pendant 24 heures par jour.
- Au dessus du niveau des yeux pour qu'on ne se heurte pas à l'appareil.
- Tenir éloigné des objets inflammables tels que rideaux, tentures, etc.
- Ne pas utiliser près de substances volatiles, DANGER D'EXPLOSION !
- Cet appareil peut être posé et suspendu par la chaîne incluse (fig. 1).

---

## Remplacement des tubes et des démarreurs

Debrancher le cordon d'alimentation. Retirer les vis sur le bord inférieure du capot de la lampe (fig.2) et les vis sur la partie supérieure de la maille extérieure (fig.3) et enlever-la. La maille extérieure se compose de deux parties il est donc suffisant de retirer les vis seulement d'un côté de la lampe fluorescent et ne pas les retirer du côté intérieur de la maille. Tourner les tubes fluorescents de 90 degrés pour les enlever des portes tuyaux (fig.4). Pour

insérer le nouveau tube fluorescent procéder dans le sens inverse de celui du démontage. Les manières de procéder pour remplacer les démarreurs (fig. 5 et 6) sont pratiquement les mêmes. Après le remplacement des tubes/démarreurs il faut revisser la maille extérieure. Ne pas allumer et ne pas utiliser la lampe sans la maille extérieure – risque d'électrocution.

---

## Préparation avant la première utilisation

- Assurez-vous que l'appareil est intact. S'il est endommagé, contactez immédiatement votre fournisseur et N'UTILISEZ PAS l'appareil.
- Enlevez tout le matériel d'emballage et le feuil de protection éventuellement existant.
- Conservez l'emballage si vous avez l'intention de stocker votre appareil à l'avenir.
- Nettoyez l'appareil avec de l'eau tiède et un chiffon doux.
- Mettez l'appareil dans une position horizontale et sur un fondement stable à moins qu'il ne soit indiqué autrement.
- En ce qui concerne des appareils aux fentes de ventilation, veillez à ce qu'il reste assez d'espace autour de l'appareil pour l'évacuation de la chaleur.
- Installez l'appareil en veillant à ce que la prise de courant demeure accessible à tout moment.

---

## Nettoyage et entretien

- Avant de nettoyer l'appareil, débranchez toujours la prise électrique.
- Attention : Ne plongez jamais l'appareil dans de l'eau ou dans un autre liquide !
- Nettoyez l'extérieur de l'appareil avec un chiffon humide (imbibé d'eau mélangée à un détergent doux).
- N'utilisez jamais de détergent agressif ou de la poudre à récurer. N'utilisez jamais d'objet tranchant ou pointu. N'utilisez jamais d'essence ou de solvant ! Nettoyez avec un chiffon humide et éventuellement du liquide vaisselle, mais n'utilisez pas de matériaux abrasif.
- Nettoyez les orifices de ventilation avec un aspirate.

---

## Garantie

Tout vice ou toute défaillance entraînant un dysfonctionnement de l'appareil qui se déclare dans les 12 mois suivant la date de l'achat sera éliminé à titre gratuit ou l'appareil sera remplacé par un appareil nouveau si le premier a été dûment exploité et entretenu conformément aux termes de la notice d'exploitation et s'il n'a pas été indûment exploité ou de manière non conforme à sa destination. La présente stipulation ne porte pas de préjudice aux autres droits de l'utilisateur prévus par les dispositions légales. Dans le cas où l'appareil est donné à la réparation ou doit être remplacé

dans le cadre de la garantie, il y a lieu de spécifier le lieu et la date de l'achat de l'appareil et produire un justificatif nécessaire (par ex. facture ou ticket de caisse).

Conformément à notre politique d'amélioration permanente de nos produits, nous nous réservons le droit d'introduire sans avertissement préalable des modifications à l'appareil, à l'emballage et aux caractéristiques techniques précisées dans la documentation.

---

## Élimination et protection de l'environnement

En cas de retrait du produit de l'exploitation l'appareil ne peut pas être jeté avec d'autres déchets ménagers. L'utilisateur est responsable de la remise de l'équipement au point de collecte approprié pour l'équipement usagé. Le non-respect des dispositions ci-dessus peut entraîner les pénalités conformément à la réglementation applicable en matière d'élimination des déchets. La collecte sélective et le recyclage des équipements usagés contribuent à la conservation des ressources natu-

relles et assurent un recyclage sans danger pour la santé et l'environnement.

Pour plus d'informations sur les endroits de collecte des équipements usagés pour le recyclage, contactez la société de collecte des déchets locale. Le producteur et l'importateur ne sont pas responsables du recyclage et du traitement des déchets d'une manière respectueuse de l'environnement directement et dans le système public.



Grazie per aver acquistato questo apparecchio HENDI. Leggere attentamente questo manuale, prestando particolare attenzione alle norme di sicurezza descritte di seguito, prima di installare e utilizzare questo apparecchio per la prima volta.

## Norme di sicurezza

- Questo apparecchio è destinato all'uso commerciale.
- Utilizzare l'apparecchio solo per lo scopo previsto per il quale è stato progettato come descritto nel presente manuale.
- Il produttore non è responsabile per eventuali danni causati da un funzionamento scorretto e da un uso improprio.
- Tenere l'apparecchio e la spina elettrica lontano da acqua e altri liquidi. Nel caso in cui l'apparecchio cada in acqua, rimuovere immediatamente la spina di alimentazione dalla presa. Non utilizzare l'apparecchio fino a quando non è stato controllato da un tecnico certificato. Il mancato rispetto di queste istruzioni causerà rischi pericolosi per la vita.
- Non tentare mai di aprire l'alloggiamento dell'apparecchio da soli.
- Non inserire oggetti nell'alloggiamento dell'apparecchio.
- Non toccare la spina con le mani bagnate o umide.
-  **PERICOLO DI SCOSSE ELETTRICHE!** Non tentare di riparare l'apparecchio da solo, le riparazioni devono essere eseguite solo da personale qualificato.
- **Non utilizzare mai un apparecchio danneggiato!** Quando è danneggiato, scollegare l'apparecchio dalla presa e contattare il rivenditore.
- **AVVERTIMENTO!** Non immergere le parti elettriche dell'apparecchio in acqua o altri liquidi.
- Non tenere mai l'apparecchio sotto l'acqua corrente.
- Controllare regolarmente la spina e il cavo di alimentazione per eventuali danni. Se danneggiato, deve essere sostituito da un agente di servizio o da una persona altrettanto qualificata al fine di evitare pericoli o lesioni.
- Assicurarsi che il cavo non entri in contatto con oggetti appuntiti o caldi e tenerlo lontano dal fuoco aperto. Non tirare mai il cavo di alimentazione per scollegarlo dalla presa, staccare sempre la spina.
- Assicurarsi che il cavo di alimentazione e/o la prolunga non causino rischi di inciampare.
- Non lasciare mai l'apparecchio incustodito durante l'uso.
- **AVVERTIMENTO!** Finché la spina si trova nella presa, l'apparecchio è collegato alla fonte di alimentazione.
- Spegnerne l'apparecchio prima di scollegarlo dalla presa.
- Collegare la spina di alimentazione a una presa elettrica facilmente accessibile in modo che in caso di emergenza l'apparecchio possa essere scollegato immediatamente.
- Non portare mai l'apparecchio con il cavo.
- Non utilizzare dispositivi aggiuntivi non forniti insieme all'apparecchio.
- Collegare l'apparecchio a una presa elettrica solo con la tensione e la frequenza indicati sull'etichetta dell'apparecchio.



- Non utilizzare mai accessori diversi da quelli consigliati dal produttore. In caso contrario, potrebbe comportare un rischio per la sicurezza dell'utente e danneggiare l'apparecchio. Utilizzare solo parti e accessori originali.
- Questo apparecchio non deve essere utilizzato da persone con capacità fisiche, sensoriali o mentali ridotte o da persone che hanno una mancanza di esperienza e conoscenze.
- Questo apparecchio non deve, in nessun caso, essere utilizzato dai bambini.
- Tenere l'apparecchio e il suo cavo di alimentazione fuori dalla portata dei bambini.
- **ATTENZIONE:** spegnere SEMPRE l'apparecchio e scollegarlo dalla presa di corrente prima della pulizia, della manutenzione o della conservazione.

## Norme speciali di sicurezza

- Usare l'apparecchio solo come descritto in questo manuale.
-  **ALTA TENSIONE! NON TOCCARE LA RETE ELETTRICA!** Questo apparecchio utilizza alta tensione (superiore a 1000 Volt). Non toccare mai le griglie ad alta tensione. Durante la pulizia e/o la manutenzione estrarre SEMPRE la spina dalla presa e quindi scaricare l'apparecchio (scaricarlo cortocircuitando le griglie ad alta tensione con un oggetto metallico con impugnatura isolata).
- **PERICOLO DI ESPLOSIONE!** Non usare vicino a liquidi o gas infiammabili.
- L'apparecchio non è adatto per l'illuminazione dei locali domestici.
- **NOTA:** Questo prodotto emette raggi UV. Ridurre al minimo l'esposizione di occhi e pelle. Usare schermature appropriate.
- Non fissare la sorgente della lampada UV.
- L'apparecchio non è adatto per l'uso in fienili, stalle e ambienti simili.

IT

## Uso previsto

- Questo apparecchio è progettato esclusivamente per attrarre e fulminare mosche e altri insetti. Qualsiasi altro utilizzo potrebbe portare a danni all'apparecchio e infortuni.
- Azionare l'apparecchio per qualsiasi altro scopo può essere considerato un uso improprio del dispositivo. L'utente è l'unico responsabile in caso di uso improprio del dispositivo.

## Installazione di messa a terra

Questo apparecchio è classificato come **classe di protezione I** e deve essere collegato a un terreno di protezione. La messa a terra riduce il rischio di scosse elettriche fornendo un filo di fuga per la corrente elettrica. Questo apparecchio è dotato di

un cavo di alimentazione che ha un cavo di messa a terra e una spina messa a terra. La spina deve essere collegata a una presa correttamente installata e messa a terra.

## Istruzioni per l'utilizzatore

Posizionare il dispositivo come indicato in "Migliore posizione di fissaggio". Collegare la spina alla presa. Il tubo fluorescente della lampadina si accenderà. Dopo qualche tempo il cassetto del dispositivo elettrico per catturare le mosche sarà pieno

e dovrà essere svuotato. Rimuovere la presa dalla spina e rimuovere il cassetto (Fig. 8) per svuotarlo. Adatto per un locale massimo di 60m<sup>2</sup> (270158 & 270271) / 100m<sup>2</sup> (270165 & 270288) / 150m<sup>2</sup> (270172 & 270295).



---

## Nell'imballo sono presenti i seguenti pezzi

- Il dispositivo completo di lampadine e cassetto
- Una catena per appendere il dispositivo
- Istruzioni per l'utente

---

## Posizione corretta di fissaggio

- Lontano da finestre e porte a causa della corrente e della luce diretta del sole.
- Lontano da aree in cui si preparano o consumano alimenti.
- In prossimità dell'area in cui entrano mosche ma lontano da corrente e vento.
- In una posizione in cui l'apparecchio possa rimanere acceso 24 ore al giorno.
- Ad un'altezza superiore al livello degli occhi in modo che non sia possibile scontrarsi con il dispositivo.
- Lontano da oggetti infiammabili quali tende, persiane, ecc.
- Lontano da liquidi e gas infiammabili. PERICOLO DI ESPLOSIONE
- Il dispositivo può essere posizionato su un piano o appeso con l'ausilio della catena inclusa (Fig. 1).

---

## Sostituzione lampade fluorescenti e avviatori

Staccare la spina dalla presa di corrente. Svitare viti inferiori dell'alloggiamento (fig. 2) nonché viti superiori di fissaggio della griglia esterna e rimuoverla (fig. 3). Essendo la griglia esterna composta da due elementi, è sufficiente svitare le viti da un lato solo della lampada a fluorescenza, anziché dal lato interno della griglia stessa. Girare la lampada fluorescente di 90° e rimuoverla dai fissaggi

(fig. 4). Inserire nuova lampada fluorescente, eseguendo le stesse operazioni in ordine inverso. Per la sostituzione dei avviatori la procedura è molto simile (fig. 5 e 6). Una volta sostituita la lampada fluorescente e/o avviatori, riavvitare la griglia esterna. L'accensione o l'uso della lampada prima di aver rimontato la griglia esterna comporterebbe rischio di scossa elettrica.

IT

---

## Preparazione prima del primo utilizzo

- Controllare per verificare che il dispositivo non sia danneggiato. In caso di danno, contattare immediatamente il proprio fornitore e NON utilizzare il dispositivo.
- Rimuovere il materiale di imballaggio e la pellicola di protezione (se presente).
- Conservare la confezione se si intende riporre l'elettrodomestico in futuro.
- Pulire il dispositivo con acqua corrente pulita ed un panno morbido.
- Posizionare su una superficie liscia e ben livellata, a meno che diversamente precisato.
- Assicurarsi di lasciare uno spazio libero sufficiente attorno all'apparecchio per garantire una corretta ventilazione.
- Posizionare il dispositivo in modo tale che la spina sia sempre accessibile.

---

## Pulizia e manutenzione

- Rimuovere sempre la spina dalla presa prima di pulire il dispositivo.
- Attenzione: Non immergere il dispositivo in acqua o altro liquido!
- Pulire l'esterno del dispositivo con un panno umido (acqua con detergente non aggressivo).
- Non utilizzare agenti di pulizia o abrasivi aggressivi. Non utilizzare oggetti appuntiti o taglienti. Non utilizzare benzina o solventi! Pulire con un panno umido e un detergente se necessario. Non utilizzare materiali abrasivi.
- Pulire gli slot di ventilazione (se disponibili) con un aspirapolvere.



---

## Garanzia

Qualsiasi difetto che influenza la funzionalità del dispositivo che compaia entro un anno dall'acquisto sarà corretto a titolo interamente gratuito o con la sostituzione del prodotto che è stato utilizzato e sottoposto a manutenzione corretta seguendo le istruzioni, senza alcuna violazione. I diritti legali del cliente non sono assolutamente modificati. Nel caso in cui l'intervento di manutenzione o sostitu-

zione sia previsto nel periodo di validità della garanzia, precisare dove e quando si è acquistato il prodotto, possibilmente allegando lo scontrino.

In linea con la nostra politica di sviluppo continuo dei prodotti, ci riserviamo il diritto di modificare il prodotto, l'imballo e le specifiche di documentazione, senza notifica alcuna.

---

## Smaltimento e protezione dell'ambiente

In caso di ritiro dell'apparecchiatura dal funzionamento il prodotto non può essere smaltito con altri rifiuti domestici. L'utente è responsabile della consegna dell'attrezzatura al punto di raccolta appropriato per l'attrezzatura usata. Il mancato rispetto delle disposizioni sopramenzionate può comportare l'imposizione di sanzioni in conformità con le normative vigenti in materia di smaltimento dei rifiuti. La raccolta e il riciclaggio selettivi di attrezzature usate contribuiscono alla conservazione delle risorse naturali e garantiscono il riciclaggio

in modo tale da non nuocere alla salute e all'ambiente.

Per ulteriori informazioni sui luoghi di smaltimento delle apparecchiature usate per il riciclaggio, contattare la società locale di raccolta dei rifiuti. Il produttore e l'importatore non sono responsabili per il riciclaggio e il trattamento dei rifiuti in modo ecologico, sia direttamente che nel quadro del sistema pubblico.



Stimate client,

Vă mulțumim pentru achiziționarea acestui aparat Hendi. Citiți cu atenție acest manual, acordând o atenție deosebită reglementărilor de siguranță prezentate mai jos, înainte de a instala și utiliza acest aparat pentru prima dată.

## Regulile de siguranță

- Acest aparat este destinat uzului comercial.
- Utilizați aparatul numai în scopul pentru care a fost proiectat conform descrierii din acest manual.
- Producătorul nu este răspunzător pentru nici o deteriorare cauzată de funcționarea incorectă și de utilizarea necorespunzătoare.
- Păstrați aparatul și ștecherul departe de apă și de alte lichide. În cazul în care aparatul cade în apă, scoateți imediat ștecherul de alimentare din priză. Nu utilizați aparatul înainte de verificarea acestuia de către un tehnician certificat. Nerespectarea acestor instrucțiuni va cauza riscuri care pun viața în pericol.
- Nu încercați niciodată să deschideți singur carcasa aparatului.
- Nu introduceți obiecte în carcasa aparatului.
- Nu atingeți ștecherul cu mâinile umede sau umede.
-  **PERICOL DE ȘOC ELECTRIC!** Nu încercați să reparați singur aparatul, reparațiile trebuie efectuate numai de personal calificat.
- **Nu folosiți niciodată un aparat deteriorat!** Când este deteriorat, deconectați aparatul de la priză și contactați distribuitorul.
- **AVERTISMENT!** Nu scufundați părțile electrice ale aparatului în apă sau alte lichide.
- Nu țineți niciodată aparatul sub jet de apă.
- Verificați cu regularitate ștecherul și cablul de alimentare pentru orice deteriorare. În cazul deteriorării, acesta trebuie înlocuit de un agent de service sau de o persoană calificată în mod similar, pentru a evita pericolul sau rănirea.
- Asigurați-vă că cablul nu intră în contact cu obiecte ascuțite sau fierbinți și păstrați-l departe de focul deschis. Nu trageți niciodată cablul de alimentare pentru a-l deconecta de la priză, trageți întotdeauna ștecherul în schimb.
- Asigurați-vă că cablul de alimentare și/sau cablul prelungitor nu provoacă pericol de deplasare.
- Nu lăsați niciodată aparatul nesupravegheat în timpul utilizării.
- **AVERTISMENT!** Atâta timp cât ștecherul este în priză, aparatul este conectat la sursa de alimentare.
- Opriti aparatul înainte de a-l deconecta de la priză.
- Conectați ștecherul la o priză electrică ușor accesibilă, astfel încât, în caz de urgență, aparatul să poată fi deconectat imediat.
- Nu purtați niciodată aparatul de cablu.
- Nu utilizați dispozitive suplimentare care nu sunt furnizate împreună cu aparatul.
- Conectați aparatul numai la o priză electrică cu tensiunea și frecvența menționate pe eticheta aparatului.

- Nu folosiți niciodată alte accesorii decât cele recomandate de producător. Nerespectarea acestui lucru ar putea reprezenta un risc de siguranță pentru utilizator și ar putea deteriora aparatul. Utilizați numai piese originale și accesorii.
- Acest aparat nu trebuie operat de persoane cu capacități fizice, senzoriale sau mentale reduse sau de persoane care au o lipsă de experiență și cunoștințe.
- Acest aparat nu ar trebui, în nici un caz, să fie utilizat de copii.
- Nu lăsați aparatul și cablul de alimentare la îndemâna copiilor.
- **AVERTISMENT:** Opriti întotdeauna aparatul și deconectați de la priză înainte de curățare, întreținere sau depozitare.

## Regulamente speciale de siguranță

- Utilizați aparatul numai în conformitate cu descrierea din acest manual.
-  **ÎNALTĂ TENSIUNE! NU ATINGEȚI COMPONENTELE ELECTRICE!** Acest aparat utilizează tensiune înaltă (peste 1000 V). A nu se atinge niciodată plasa sub tensiune. În timpul curățării și/sau operațiilor de întreținere scoateți ÎNTOTDEAUNA ștecherul din priză și apoi descărcați ulterior aparatul (descărcare prin scurtcircuitarea plasei cu tensiune înaltă cu un obiect metalic cu mâner izolat).
- **PERICOL DE EXPLOZIE!** A nu se utiliza în apropierea lichidelor sau gazelor inflamabile.
- A nu se utiliza pentru iluminarea încăperilor.
- **NOTĂ:** Acest produs emite UV. A se minimiza expunerea ochilor și a pielii. A se utiliza protecții corespunzătoare.
- A nu se privi direct spre sursa lămpii UV.
- A nu se utiliza în hambare, grajduri și alte locuri similare.

RO

## Utilizare preconizată

- Acest aparat este proiectat numai pentru a atrage și omorî muște și alte insecte. Orice altă utilizare poate duce la deteriorarea aparatului sau vătămări corporale.
- Utilizarea aparatului în orice alt scop se consideră o utilizare necorespunzătoare a dispozitivului. Utilizatorul va răspunde pentru utilizarea necorespunzătoare a dispozitivului.

## Instalare împământare

Acest aparat este clasificat ca **clasa de protecție I** și trebuie conectat la un sol de protecție. Împământarea reduce riscul de șoc electric prin furnizarea unui cablu de evacuare pentru curentul

electric. Acest aparat este echipat cu un cablu de alimentare care are un fir de împământare și ștecher cu împământare. Ștecherul trebuie conectat la o priză instalată și împământată corespunzător.

## Instrucțiuni pentru utilizator

Poziționați aparatul după cum este indicat la „Locul optim pentru fixare”. Introduceți ștecherul în priză. Tubul fluorescent se va aprinde. După puțin timp, sertarul Dispozitivului electronic anti-insecte se va umple și trebuie golit. Scoateți ștecherul

din priză și extrageți sertarul (fig. 8) pentru a-l goli. Potrivit pentru o încăpere cu aria de maxim 60m<sup>2</sup> (270158 & 270271) / 100m<sup>2</sup> (270165 & 270288) / 150m<sup>2</sup> (270172 & 270295).



---

### În pachet veți găsi următoarele componente:

- Aparatul complet prevăzut cu tuburi și sertar
- Un lanț pentru a agăța aparatul
- Manualul de utilizare

---

### Locul ideal pentru poziționare

- Ferit de ferestre sau ușii din cauza curentului și luminii.
- Ferit de spații unde este pregătită sau depozitată hrana.
- În apropierea zonelor unde apar insectele, dar ferit de curent și vânt.
- Într-un loc unde aparatul poate fi poziționat 24 de ore pe zi.
- Într-un loc vizibil, astfel încât să nu fie dăruit.
- Departe de obiecte inflamabile precum draperii, perdele de mătase etc.
- Ferit de lichide și gaze inflamabile. PERICOL DE EXPLOZIE !
- Aparatul poate fi suspendat cu ajutorul lanțului inclus în pachet (fig. 1)

---

### Înlocuirea tuburilor și demaroarelor

Scoateți ștecherul din priză. Se scot șuruburile din partea de jos a carcasei (Figura 2) și a grătarului exterior (Figura 3). Acum, scoateți grătarul. Grătarul exterior este alcătuit din două părți, așadar este suficient să se scoată doar șuruburile de pe partea lămpii fluorescente și nu cele din interiorul grătarului. Se răsuțește lampa cu 90° și se scoate mânerul (figura 4). Noua lampă se montează pro-

cedând în ordine inversă față de cea pentru demontare. Operațiile de înlocuire a demaroarelor sunt aproape identice (Fig. 5 și 6). După ce s-a înlocuit lampa și/sau demaroarele se strânge la loc grătarul exterior. Avertizorul exterior nu se răsuțește și nu se utilizează fără plasă - pericol de electrocutare.

RO

---

### Pregătirea pentru prima sa utilizare

- Verificați ca aparatul să nu fie avariât. În cazul unor avarii, contactați imediat furnizorul dumneavoastră și NU utilizați aparatul.
- Scoateți ambalajul acestuia și folia de protecție (daca este cazul).
- Păstrați ambalajul dacă intenționați să depozitați aparatul înăuntrul său pe viitor.
- Curățați aparatul cu apă caldă și cu o cârpă moale.
- Poziționați aparatul pe o suprafață dreaptă și stabilă, doar dacă nu s-a menționat altfel.
- Asigurați-vă că este destul loc în jurul aparatului pentru ventilație.
- Poziționați aparatul în așa fel încât accesul la priză să fie permis tot timpul.

---

### Curățarea și întreținerea

- Scoateți întotdeauna ștecherul din priză înainte de curățare.
- Atenție! Nu introduceți niciodată aparatul în apă sau în orice alt lichid!
- Curățați aparatul cu o cârpă umedă (apă cu detergent ușor).
- Nu utilizați niciodată agenți de curățare puternici sau corozivi. Nu folosiți obiecte ascuțite sau con-tondente. Nu folosiți petrol sau solvenți! Curățați cu o cârpă umedă și detergent dacă este necesar. Nu folosiți materiale abrazive.
- Curățați gurile de ventilație (dacă există) cu aspiratorul.



---

## Garanție

Orice defecțiune care afectează funcționarea aparatului apărută la mai puțin de un an de la cumpărarea acestuia va fi remediată prin reparație sau înlocuire gratuită, cu condiția ca aparatul să fi fost folosit și întreținut conform instrucțiunilor nu să nu fi fost bruscat sau folosit necorespunzător în vreun fel. Drepturile dumneavoastră legale nu sunt afec-

tate. Dacă aparatul este în garanție, menționați când și de unde a fost cumpărat și includeți dovada cumpărării (de ex. chitanța).

Conform politicii noastre de dezvoltare continuă a produsului, ne rezervăm dreptul de a modifica produsul, ambalajul și documentația fără notificare.

---

## Eliminarea și mediul înconjurător

La dezafectarea aparatului, produsul nu trebuie aruncat împreună cu alte deșeuri menajere. În schimb, este responsabilitatea dumneavoastră să eliminați echipamentul uzat prin predarea acestuia la un punct de colectare desemnat. Nerespectarea acestei reguli poate fi penalizată în conformitate cu reglementările aplicabile privind eliminarea deșeurilor. Colectarea separată și reciclarea echipamentului dumneavoastră uzat la momentul debarasării contribuie la conservarea resurselor naturale și

asigură realizarea reciclării într-un mod care protejează sănătatea ființelor umane și a mediului. Pentru informații suplimentare privind modul în care puteți preda deșeurile dumneavoastră în scopul reciclării, vă rugăm să contactați compania locală de colectare a deșeurilor. Producătorii și importatorii nu își asumă responsabilitatea cu privire la reciclarea, tratarea și eliminarea ecologică a deșeurilor, fie direct, fie prin intermediul unui sistem public.



Благодарим Вас за покупку этого устройства Hendi. Внимательно прочитайте это руководство, обращая особое внимание на правила безопасности, изложенные ниже, перед установкой и использованием этого устройства в первый раз.

## Правила безопасности

- Это оборудование предназначено для коммерческого использования.
- Используйте прибор только по назначению, для которого он был разработан, как описано в данном руководстве.
- Изготовитель не несет ответственности за любой ущерб, вызванный неправильной работой и неправильным использованием.
- Держите прибор и электрическую вилку подальше от воды и других жидкостей. В случае, если прибор попадает в воду, немедленно снимите вилку питания с розетки. Не используйте устройство до тех пор, пока оно не будет проверено сертифицированным техническим специалистом. Несоблюдение этих инструкций приведет к угрожающей жизни опасности.
- Никогда не пытайтесь открыть корпус прибора самостоятельно.
- Не вставляйте объекты в корпус прибора.
- Не прикасайтесь к вилке мокрыми или влажными руками.
-  **ОПАСНОСТЬ ПОРАЖЕНИЯ ЭЛЕКТРИЧЕСКИМ ТОКОМ!** Не пытайтесь самостоятельно отремонтировать прибор, ремонт должен проводиться только квалифицированный персонал.
- **Никогда не используйте поврежденный прибор!** Когда устройство повреждено, отсоедините устройство от розетки и обратитесь к продавцу.
- **ПРЕДУПРЕЖДЕНИЕ!** Не погружайте электрические части прибора в воду или другие жидкости.
- Никогда не удерживайте прибор под проточной водой.
- Регулярно проверяйте штекер питания и шнур на наличие повреждений. В случае повреждения его необходимо заменить сервисным агентом или лицом, имеющим аналогичную квалификацию, с тем чтобы избежать опасности или травм.
- Убедитесь, что шнур не соприкасается с острыми или горячими предметами и держите его подальше от открытого огня. Никогда не тяните шнур питания, чтобы отсоединить его от розетки, всегда тяните вилку вместо нее.
- Убедитесь, что шнур питания и/или удлинитель не вызывают опасности аварии.
- Никогда не оставляйте прибор без присмотра во время использования.
- **ПРЕДУПРЕЖДЕНИЕ!** Пока штекер находится в розетке, прибор подключается к источнику питания.
- Выключите устройство, прежде чем отсоединить его от розетки.
- Подключите вилку питания к легкодоступной электрической розетке, чтобы в случае аварийной ситуации устройство можно было немедленно отключить.
- Никогда не носите прибор за шнур.



- Не используйте дополнительные устройства, которые не поставляются вместе с устройством.
- Подключите прибор только к электрической розетке с напряжением и частотой, указанными на этикетке устройства.
- Никогда не используйте аксессуары, кроме тех, которые рекомендованы производителем. Невыполнение этого требования может представлять опасность для безопасности пользователя и привести к повреждению устройства. Используйте только оригинальные детали и аксессуары.
- Этот прибор не должен эксплуатироваться лицами с ограниченными физическими, сенсорными или умственными возможностями, или лицами, не имеющими опыта и знаний.
- Этот прибор ни при каких обстоятельствах не должен использоваться детьми.
- Держите устройство и его шнур питания в недоступном для детей месте.
- **ПРЕДУПРЕЖДЕНИЕ:** ВСЕГДА выключите устройство и отключите розетку от розетки перед очисткой, обслуживанием или хранением.

---

## Специальные правила безопасности

- Используйте прибор только в соответствии с указаниями настоящего руководства.
-  **ВЫСОКОЕ НАПРЯЖЕНИЕ! НЕ ПРИКАСАЙТЕСЬ К ЭЛЕКТРИЧЕСКОЙ СЕТКЕ!** Этот прибор использует высокое напряжение (свыше 1000 вольт). Никогда не прикасайтесь к сетке высокого напряжения. Во время очистки и обслуживания ВСЕГДА выключайте прибор из розетки и разряжайте его (для разрядки нужно устроить короткое замыкание высоковольтной сетки, используя металлический предмет с изолированной ручкой).
- **ОПАСНОСТЬ ВЗРЫВА!** Не используйте вблизи горючих жидкостей или газов.
- Прибор не подходит для освещения дома.
- **ВНИМАНИЕ!** Данный прибор излучает ультрафиолетовые лучи. Сведите к минимуму воздействие на глаза и кожу. Используйте подходящие средства защиты.
- Не смотрите на источник ультрафиолетового света.
- Прибор не подходит для использования в загонах для скота, конюшнях и других подобных местах.

---

## Предполагаемое использование

- Настоящий прибор предназначен исключительно для привлечения и уничтожения мух и других насекомых с помощью электричества. Любое другое использование может повредить прибор или привести к травме.
- Использование прибора для любой другой цели считается использованием не по назначению. Пользователь несет исключительную ответственность за использование устройства не по назначению.



---

## Установка заземления

Этот прибор относится к **классу защиты I** и должен быть подключен к защитному грунту. Заземление снижает риск поражения электрическим током, обеспечивая выход провода для электрического тока. Этот прибор оснащен шнуром пи-

тания с заземляющим проводом и заземленной штепсельной вилкой. Вилка должна быть подключена к розетке, которая правильно установлена и заземлена.

---

## Инструкция для пользователя

Установить устройство согласно п. „Оптимальное место монтажа“. Подключить штепсельную вилку к розетке; Загорится лампа. Через некоторое время лоток лампы заполнится убитыми на повал насекомыми и тогда их следует выбросить.

Отключить вилку от розетки, вынуть лоток (рис. 8) и опорожнить его. Данный лоток подходит для максимальной площади помещения до 60м<sup>2</sup> [270158 и 270271] / 100м<sup>2</sup> [270165 и 270288] / 150м<sup>2</sup> [270172 и 270295].

---

## Содержимое упаковки

- Устройство вместе с лампами и лотком
- Цепочка для подвески устройства
- Инструкция по обслуживанию

---

## Оптимальное место монтажа

- Это место не должно находиться прямо у окна, или двери из-за возможного сквозняка и дневного света.
- На удалении от мест приготовления и хранения пищи.
- Вблизи места, через которое пролетают насекомые, однако не на сквозняке, или на ветру.
- На место, на котором устройство может находиться круглосуточно – т.е. все 24 часа в сутки.
- Выше глаз и так, чтобы об него не ударились люди.
- На удалении от легковоспламеняющихся предметов, таких, как занавески, шторы и т.д.
- Нельзя использовать легковоспламеняющихся ни жидкостей, ни газов. ЭТО ГРОЗИТЬ ВЗРЫВОМ!
- Устройство можно установить на полу, или подвесить на цепи с помощью приложенной цепочки (рис. 1).

---

## Замена люминесцентных ламп и стартеров

Вынуть вилку из розетки. Удалить винты в нижней части корпуса (рис.2) и винты в верхней части наружной сетки, а потом её снять (рис.3). Наружная сетка состоит из двух частей, поэтому достаточно выкрутить винты только с одной стороны, т.е. со стороны люминесцентных ламп, а не с внутренней стороны сетки. Перевернуть лампу на 90° и вынуть из крепления (рис.4). Установить

новую лампу, действуя в обратной очередности. Почти идентичные действия следует выполнить с целью замены стартеров (рис.5 и 6). После замены лампы и/или стартеров снова прикрутить наружную сетку. Не включать и не пользоваться лампой без сетки – опасность поражения электрическим током.

## Подготовка к первому пуску

- Следует проверить, исправно ли устройство. В случае каких-либо повреждений следует немедленно обратиться к своему поставщику и до этого НИКАК не пользоваться данным устройством.
- Снять всю упаковку и защитную пленку (если имеется).
- Сохраните упаковку, если намереваетесь хранить прибор в будущем.
- Устройство очистить с помощью теплой воды и мягкой тряпки.
- Если не указано иное, устройство следует устанавливать на плоском и стабильном основании.
- Создать и поддерживать достаточное свободное пространство вокруг устройства, чтобы обеспечить надлежащее его вентилирование.
- Следует установить устройство таким образом, чтобы сохранять все время свободный подход к штепсельной вилке.

## Очистка и техническое обслуживание

- Перед началом промывки устройство следует всегда отключить от электросети.
- Предупреждение: Никогда нельзя устройство погружать в воду или иную жидкость!
- Вымыть наружную поверхность с помощью воды и влажной тряпки (следует использовать некрепкий водный раствор чистящего средства).
- Никогда нельзя применять ни агрессивных чистящих средств, ни абразивных средств. Нельзя использовать ни бензин, ни растворителей. Для чистки следует использовать влажную тряпку и жидкость для мытья посуды. Нельзя использовать никаких абразивных средств.
- Вентиляционные отверстия следует чистить с помощью пылесоса.

## Гарантия

Любая недоделка или поломка, которая влечет за собой неправильную работу устройства, которая будет выявлена в течение первого года от даты покупки, будет устранена бесплатно, или же все устройство будет заменено новым, если оно эксплуатировалось и обслуживалось согласно инструкции по обслуживанию и не использовалось неправильно, или в разрез с назначением. Данное положение ни коей мере не нарушает иных прав потребителя, изложенных в законо-

дательстве. В случае заявления устройства в ремонт или на замену в рамках гарантии, следует указать место и дату покупки устройства и приложить счет, или чековую квитанцию.

Согласно нашей политике совершенствования наших продуктов оставляем за собой право на ввод изменений в конструкцию, упаковку и в технические параметры, указываемые в технической документации без предупреждения.

## Утилизация и защита окружающей среды

В случае вывода оборудования из эксплуатации, продукт нельзя утилизировать вместе с другими бытовыми отходами. Пользователь несет ответственность за передачу оборудования в соответствующий пункт приёма техники бывшей в употреблении. Несоблюдение вышеуказанного положения может привести к наложению штрафов в соответствии с действующими правилами в отношении утилизации отходов. Селективный сбор и утилизация использованного оборудования способствуют сохранению природных ресурсов и обеспечивают рециркуляцию таким

образом, который не вреден для здоровья и окружающей среды.

Для получения дополнительной информации о том, где можно отдать использованное оборудование для утилизации, обратитесь в местную компанию по сбору отходов. Производитель и импортер не несут ответственности за рециркуляцию и переработку отходов экологически безопасным способом, как непосредственно, так и в рамках государственной системы.



Σας ευχαριστούμε για την αγορά αυτής της συσκευής HENDI. Διαβάστε προσεκτικά αυτό το εγχειρίδιο, δίνοντας ιδιαίτερη προσοχή στους κανονισμούς ασφαλείας που περιγράφονται παρακάτω, πριν εγκαταστήσετε και χρησιμοποιήσετε αυτή τη συσκευή για πρώτη φορά.

## Κανονισμοί ασφαλείας

- Η συσκευή είναι για επαγγελματική χρήση.
- Χρησιμοποιείτε μόνο τη συσκευή για τον επιδιωκόμενο σκοπό για τον οποίο σχεδιάστηκε όπως περιγράφεται στο παρόν εγχειρίδιο.
- Ο κατασκευαστής δεν ευθύνεται για τυχόν ζημιές που προκαλούνται από λανθασμένη λειτουργία και ακατάλληλη χρήση.
- Κρατήστε τη συσκευή και το ηλεκτρικό βύσμα μακριά από νερό και άλλα υγρά. Σε περίπτωση που η συσκευή πέσει στο νερό, αφαιρέστε αμέσως το βύσμα τροφοδοσίας από την πρίζα. Μην χρησιμοποιείτε τη συσκευή μέχρι να ελεγχθεί από πιστοποιημένο τεχνικό. Η μη τήρηση αυτών των οδηγιών θα προκαλέσει απειλητικούς κινδύνους για τη ζωή.
- Ποτέ μην επιχειρήσετε να ανοίξετε μόνοι σας το περίβλημα της συσκευής.
- Μην εισάγετε αντικείμενα στο περίβλημα της συσκευής.
- Μην αγγίζετε το βύσμα με βρεγμένα ή υγρά χέρια.
-  **ΚΙΝΔΥΝΟΣ ΗΛΕΚΤΡΟΠΛΗΞΙΑΣ!** Μην επιχειρήσετε να επισκευάσετε τη συσκευή μόνοι σας, οι επισκευές πρέπει να πραγματοποιούνται μόνο από εξειδικευμένο προσωπικό.
- **Ποτέ μην χρησιμοποιείτε μια κατεστραμμένη συσκευή!** Όταν είναι κατεστραμμένο, αποσυνδέστε τη συσκευή από την πρίζα και επικοινωνήστε με το κατάστημα λιανικής πώλησης.
- **ΠΡΟΕΙΔΟΠΟΙΗΣΗ!** Μην βυθίζετε τα ηλεκτρικά μέρη της συσκευής σε νερό ή άλλα υγρά.
- Ποτέ μην κρατάτε τη συσκευή κάτω από τρεχούμενο νερό.
- Ελέγχετε τακτικά το βύσμα τροφοδοσίας και το καλώδιο για τυχόν ζημιές. Σε περίπτωση βλάβης, πρέπει να αντικατασταθεί από αντιπρόσωπο εξυπηρέτησης ή με παρόμοια προσόντα, ώστε να αποφεύγεται ο κίνδυνος ή ο τραυματισμός.
- Βεβαιωθείτε ότι το καλώδιο δεν έρχεται σε επαφή με αιχμηρά ή ζεστά αντικείμενα και κρατήστε το μακριά από ανοιχτή φωτιά. Μην τραβάτε ποτέ το καλώδιο τροφοδοσίας για να το αποσυνδέσετε από την πρίζα, πάντα τραβάτε το βύσμα.
- Βεβαιωθείτε ότι το καλώδιο τροφοδοσίας ή/και το καλώδιο προέκτασης δεν προκαλούν κίνδυνο διαφυγής.
- Μην αφήνετε ποτέ τη συσκευή αφύλακτη κατά τη χρήση.
- **ΠΡΟΕΙΔΟΠΟΙΗΣΗ!** Όσο το βύσμα βρίσκεται στην πρίζα, η συσκευή είναι συνδεδεμένη με την πηγή τροφοδοσίας.
- Απενεργοποιήστε τη συσκευή πριν την αποσυνδέσετε από την πρίζα.
- Συνδέστε το βύσμα ρεύματος σε μια εύκολα προσβάσιμη πρίζα, ώστε σε περίπτωση ανάγκης να αποσυνδεθεί αμέσως η συσκευή.
- Ποτέ μην μεταφέρετε τη συσκευή από το καλώδιο.
- Μην χρησιμοποιείτε επιπλέον συσκευές που δεν παρέχονται μαζί με τη συσκευή.

- Συνδέστε τη συσκευή μόνο σε πρίζα με την τάση και τη συχνότητα που αναφέρονται στην ετικέτα της συσκευής.
- Ποτέ μην χρησιμοποιείτε εξαρτήματα εκτός από αυτά που συνιστώνται από τον κατασκευαστή. Εάν δεν γίνει κάτι τέτοιο, θα μπορούσε να αποτελέσει κίνδυνο για την ασφάλεια του χρήστη και θα μπορούσε να προκαλέσει βλάβη στη συσκευή. Χρησιμοποιείτε μόνο αυθεντικά εξαρτήματα και αξεσουάρ.
- Η συσκευή αυτή δεν πρέπει να λειτουργεί από άτομα με μειωμένες σωματικές, αισθητηριακές ή διανοητικές ικανότητες ή άτομα με έλλειψη εμπειρίας και γνώσης.
- Αυτή η συσκευή δεν πρέπει, σε καμία περίπτωση, να χρησιμοποιείται από παιδιά.
- Κρατήστε τη συσκευή και το καλώδιο τροφοδοσίας μακριά από παιδιά.
- **ΠΡΟΕΙΔΟΠΟΙΗΣΗ:** Πάντα απενεργοποιείτε τη συσκευή και αποσυνδέστε την πρίζα πριν από τον καθαρισμό, τη συντήρηση ή την αποθήκευση.

## Ειδικοί Κανονισμοί Ασφαλείας

- Χρησιμοποιήστε τη συσκευή μόνο όπως περιγράφεται στο παρόν εγχειρίδιο.
-  **ΥΨΗΛΗ ΤΑΣΗ! ΜΗΝ ΑΓΓΙΖΕΤΕ ΤΟ ΗΛΕΚΤΡΙΚΟ ΠΛΕΓΜΑ!** Αυτή η συσκευή χρησιμοποιεί υψηλή τάση (πάνω από 1000 Volt). Μην αγγίζετε ποτέ τα πλέγματα υψηλής τάσης. Κατά τη διάρκεια του καθαρισμού ή/και της συντήρησης, βγάξτε ΠΑΝΤΑ το φως από την πρίζα και αποφορτίστε τη συσκευή (αποφορτίστε βραχυκυκλώνοντας τα πλέγματα υψηλής τάσης με μεταλλικό αντικείμενο με μονωμένη λαβή).
- **ΚΙΝΔΥΝΟΣ ΕΚΡΗΞΗΣ!** Μην το χρησιμοποιείτε κοντά σε εύφλεκτα υγρά ή αέρια.
- Η συσκευή δεν είναι κατάλληλη για φωτισμό οικιακών χώρων.
- **ΕΙΔΟΠΟΙΗΣΗ:** Το προϊόν εκπέμπει υπεριώδης (UV) ακτινοβολία. Ελαχιστοποιήστε την έκθεση στα μάτια και το δέρμα. Χρησιμοποιήστε κατάλληλη θωράκιση.
- Μην κοιτάτε επίμονα την πηγή της λάμπας UV.
- Η συσκευή δεν είναι κατάλληλη για χρήση σε αχυρώνες, στάβλους και παρόμοιους χώρους.

GR

### Προβλεπόμενη χρήση

- Αυτή η συσκευή έχει σχεδιαστεί αποκλειστικά για την προσέλκυση και την ηλεκτροπληξία μυγών και άλλων εντόμων. Οποιαδήποτε άλλη χρήση μπορεί να προκαλέσει ζημιά στη συσκευή ή τραυματισμό.
- Η λειτουργία της συσκευής για οποιονδήποτε άλλο σκοπό θεωρείται κακή χρήση της συσκευής. Ο χρήστης είναι αποκλειστικά υπεύθυνος για την ακατάλληλη χρήση της συσκευής.

### Εγκατάσταση γείωσης

Η συσκευή αυτή ταξινομείται ως **κατηγορία προστασίας Ι** και πρέπει να συνδέεται με προστατευτικό έδαφος. Η γείωση μειώνει τον κίνδυνο ηλεκτροπληξίας παρέχοντας ένα καλώδιο διαφυγής για το ηλεκτρικό ρεύμα. Αυτή η συσκευή είναι εφοδιασμένη με

καλώδιο τροφοδοσίας που διαθέτει καλώδιο γείωσης και γειωμένο βύσμα. Το βύσμα πρέπει να συνδεθεί σε μια πρίζα που είναι σωστά εγκατεστημένη και γειωμένη.



## Οδηγίες χρήσης

Τοποθετήστε τη συσκευή όπως υποδεικνύεται στην ενόπια “Το καλύτερο μέρος για τη στερέωση”. Βάλτε το βύσμα στην πρίζα. Ο σωλήνας φθορισμού θα πρέπει να ανάβει τώρα. Μετά από κάποιο διάστημα, το συρτάρι της ηλεκτρονικής παγίδας θα γεμίσει και

θα πρέπει να το αδειάσετε. Αφαιρέστε το φως από την πρίζα και αφαιρέστε το συρτάρι (εικ. 8) για να το αδειάσετε. Κατάλληλο για δωμάτιο με μέγιστη επιφάνεια 60 m<sup>2</sup> (270158 & 270271) / 100m<sup>2</sup> (270165 & 270288) / 150m<sup>2</sup> (270172 & 270295).

## Στη συσκευασία θα βρείτε τα παρακάτω εξαρτήματα

- Η πλήρης συσκευή συνοδεύεται από σωλήνες και συρτάρι
- Μια αλυσίδα για να κρεμάσετε τη συσκευή
- Το εγχειρίδιο χρήσης

## Το καλύτερο μέρος για τη στερέωση

- Μακριά από παράθυρα ή πόρτες που μπορεί να είναι εκτεθειμένες σε ρεύμα αέρα ή φως ημέρας.
- Μακριά από χώρους όπου παρασκευάζεται ή διατηρείται φαγητό.
- Κοντά σε χώρο απ’ όπου έρχονται οι μύγες αλλά μακριά από ρεύματα αέρα και δυνατό άνεμο.
- Ένα μέρος όπου η συσκευή μπορεί να παραμείνει 24 ώρες την ημέρα.
- Πάνω από το επίπεδο των ματιών, έτσι ώστε να μην χτυπήσει κανείς στη συσκευή.
- Μακριά από εύφλεκτα αντικείμενα όπως κουρτίνες, δαντελωτά, κλπ.
- Μακριά από εύφλεκτα υγρά ή αέρια. ΚΙΝΔΥΝΟΣ ΕΚΡΗΞΗΣ
- Αυτή η συσκευή μπορεί να σταθεί και να κρεμαστεί στην αλυσίδα που περιλαμβάνεται (εικ. 1)

## Αντικατάσταση σωλήνων και αναφλεκτήρων

Αφαιρέστε το φως από την πρίζα. Αφαιρέστε τις βίδες στο κάτω μέρος του περιβλήματος (Εικόνα 2) και τις επάνω βίδες του εξωτερικού πλαισίου και αφαιρέστε το (Εικόνα 3). Το εξωτερικό πλαίσιο αποτελείται από δύο μέρη, επομένως αρκεί να αφαιρέσετε τις βίδες από τη μια πλευρά μόνο από τη λάμπα φθορισμού και όχι από την εσωτερική πλευρά του πλαισίου. Περιστρέψτε τη λάμπα 90° και αφαιρέστε τη λαβή (Ει-

κόνα 4). Τοποθετήστε τη νέα λυχνία ακολουθώντας τα αντίστροφα βήματα της αφαίρεσης. Πρέπει να εκτελέσετε σχεδόν τα ίδια βήματα για να αλλάξετε αναφλεκτήρες (Εικόνα 5 και 6). Μετά την αντικατάσταση της λάμπας και/ή των αναφλεκτήρων, σφίξτε ξανά το εξωτερικό πλαίσιο. Μην ανάβετε τη συσκευή και μην τη χρησιμοποιείτε χωρίς πλαίσιο, υπάρχει κίνδυνος ηλεκτροπληξίας.

## Προετοιμασία πριν από τη χρήση για πρώτη φορά

- Ελέγξτε για να βεβαιωθείτε ότι η συσκευή δεν είναι κατεστραμμένη. Σε περίπτωση βλάβης, επικοινωνήστε αμέσως με τον προμηθευτή σας και ΜΗΝ χρησιμοποιήσετε τη συσκευή.
- Αφαιρέστε το υλικό συσκευασίας και το φιλμ προστασίας (αν υπάρχει).
- Φυλάξτε τη συσκευασία εάν σκοπεύετε να αποθηκεύσετε τη συσκευή σας στο μέλλον.
- Καθαρίστε τη συσκευή με ζεστό νερό και ένα μαλακό πανί.
- Τοποθετήστε τη συσκευή σε επίπεδη και σταθερή επιφάνεια, εκτός εάν αναφέρεται κάτι διαφορετικό.
- Βεβαιωθείτε ότι υπάρχει αρκετός χώρος γύρω από τη συσκευή για εξαερισμό.
- Τοποθετήστε τη συσκευή με τέτοιο τρόπο ώστε η πρίζα να είναι προσβάσιμη ανά πάσα στιγμή.

---

## Καθαρισμός και συντήρηση

- Πριν καθαρίσετε τη συσκευή, βγάλτε το φιν από την πρίζα.
- Προσοχή! Μην βυθίζετε ποτέ τη συσκευή σε νερό ή άλλο υγρό!
- Καθαρίστε το εξωτερικό της συσκευής με ένα υγρό πανί (νερό με ήπιο απορρυπαντικό).
- Μην χρησιμοποιείτε ποτέ σκληρά καθαριστικά ή λειαντικά. Μην χρησιμοποιείτε αιχμηρά αντικείμενα. Μην χρησιμοποιείτε βενζίνη ή διαλυτικά! Καθαρίστε τη συσκευή με ένα υγρό πανί και απορρυπαντικό, εάν είναι απαραίτητο. Μην χρησιμοποιείτε διαβρωτικά υλικά.
- Καθαρίστε τις υποδοχές εξαερισμού (αν υπάρχουν) με ηλεκτρική σκούπα.

---

## Εγγύηση

Οποιοδήποτε ελάττωμα επηρεάζει τη λειτουργικότητα της συσκευής που γίνεται προφανές δύο χρόνια μετά την αγορά της, θα διορθώνεται με δωρεάν επισκευή ή αντικατάσταση, αρκεί η συσκευή να έχει χρησιμοποιηθεί και συντηρηθεί σύμφωνα με τις οδηγίες και να μην έχει γίνει κατάχρηση ή λανθασμένη χρήση της με οποιονδήποτε τρόπο. Δε θίγονται τα νόμιμα δικαιώματά σας. Εάν η συσκευή υποστηρίζεται

από εγγύηση, δηλώστε πού και πότε έχει αγοραστεί και συμπεριλάβετε την απόδειξη αγοράς (π.χ. απόδειξη λιανικής πώλησης).

Σύμφωνα με την πολιτική μας για τη συνεχή εξέλιξη των προϊόντων μας, διατηρούμε το δικαίωμα να αλλάξουμε το προϊόν, τη συσκευασία και τις προδιαγραφές τεκμηρίωσής του χωρίς προειδοποίηση.

---

## Απόρριψη & Περιβάλλον

Η συσκευή, μετά το πέρας της διάρκειας ζωής της, δεν πρέπει να απορρίπτεται ως οικιακό απόρριμμα. Πρέπει να απορρίπτεται, με δική σας ευθύνη, σε καθορισμένο σημείο συλλογής. Η μη τήρηση αυτού ενδέχεται να τιμωρείται σύμφωνα με τους ισχύοντες κανονισμούς για τη διάθεση των απορριμμάτων. Η χωριστή συλλογή και ανακύκλωση αυτής της συσκευής κατά τη στιγμή της απόρριψης βοηθά στη διατήρηση των φυσικών πόρων και εξασφαλίζει την ανακύκλωσή της με τρόπο που προστατεύει την ανθρώπινη υγεία και το περιβάλλον.

Για περισσότερες πληροφορίες σχετικά με το πού μπορείτε να απορρίψετε τη συσκευή για ανακύκλωση, επικοινωνήστε με την τοπική εταιρεία συλλογής απορριμμάτων. Οι κατασκευαστές και οι εισαγωγείς δεν αναλαμβάνουν την ευθύνη ανακύκλωσης, επεξεργασίας και οικολογικής διάθεσης, είτε άμεσα είτε μέσω δημόσιου συστήματος.

ΣΕΡΒΙΣ ΕΛΛΑΔΟΣ:

Τηλ.: 213 0 998989 (10 γραμμές)

info@pks-hendi.com

GR



**Hendi B.V.**

Innovatielaan 6  
6745 XW De Klomp, The Netherlands  
**Tel:** +31 317 681 040  
**Email:** info@hendi.eu

**Hendi Polska Sp. z o.o.**

ul. Firmowa 12  
62-023 Robakowo, Poland  
**Tel:** +48 61 658 7000  
**Email:** info@hendi.pl

**Hendi Food Service Equipment GmbH**

Ehring 15  
5112 Lamprechtshausen, Austria  
**Tel:** +43 6274 200 10 0  
**Email:** office.austria@hendi.eu

**Hendi Food Service Equipment Romania S.R.L.**

Str. 13 decembrie 94A, Hala 14  
Braşov, 500164, Romania  
**Tel:** +40 268 320330  
**Email:** office@hendi.ro

**PKS Hendi South East Europe SA**

5 Metsovou Str.  
18346 Moschato, Athens, Greece  
**Tel:** +30 210 4839700  
**Email:** info@pks-hendi.com

**Hendi Italia S.R.L.**

Via Leonardo da Vinci 4  
39100 Bolzano (BZ), Italy  
**Tel:** +39 800 727 438  
**Email:** office.italy@hendi.eu

**Hendi HK Ltd.**

1208, 12/F Exchange Tower  
33 Wang Chiu Road, Kowloon Bay, Hong Kong  
**Tel:** +852 2154 2618  
**Email:** info-hk@hendi.eu

**Find Hendi on internet:**

[www.hendi.eu](http://www.hendi.eu)  
[www.facebook.com/HendiToolsforChefs](https://www.facebook.com/HendiToolsforChefs)  
[www.linkedin.com/company/hendi-food-service-equipment-b.v.](https://www.linkedin.com/company/hendi-food-service-equipment-b.v.)  
[www.youtube.com/HendiEquipment](https://www.youtube.com/HendiEquipment)

- Changes, printing and typesetting errors reserved.  
- Änderungen, Druck- und Satzfehler vorbehalten.  
- Wijzigingen, druk- en zetfouten voorbehouden.  
- Zastrzega się możliwość zmian, błędów w druku i składzie.  
- Sous réserve d'erreurs de modification, d'impression et de composition.

- Con riserva di modifiche, errori di stampa e composizione.  
- Rezervate modificările, tipărirea și erorile de tipărire.  
- Мы оставляем за собой право вносить изменения, ошибки печати и набора.