



DRINKING FOUNTAIN

MANUAL



/JCPETS_COM



#JCPETS.COM

CONTENT

INTRODUCTION	4
PARTS	4
INSTALLATION	5
OPERATION	6
INDICATION LIGHT	6
CHARGING	7
WARNINGS	7
MAINTENANCE	8
QUESTIONS & ANSWERS	9
SPECIFICATIONS	10

INHOUD

INTRODUCTIE	12
ONDERDELEN	12
INSTALLATIE	13
BEDIENING	14
INDICATIE LICHT	14
OPLADEN	15
WAARSCHUWINGEN	15
ONDERHOUD	16
VRAGEN & ANTWOORDEN	17
SPECIFICATIES	18

CONTENU

INTRODUCTION	20
PIÈCES	20
INSTALLATION	21
OPÉRATION	22
TÉMOIN LUMINEUX	22
MISE EN CHARGE	23
AVERTISSEMENTS	23
ENTRETIEN	24
QUESTIONS ET RÉPONSES	25
SPÉCIFICATIONS	26

CONTENIDO

INTRODUCCIÓN	28
PARTES	28
INSTALACIÓN	29
OPERACIÓN	30
LUZ INDICADORA	30
CHARGA	31
ADVERTENCIAS	31
MANTENIMIENTO	32
PREGUNTAS Y RESPUESTAS	33
ESPECIFICACIONES	34

INHALT

EINFÜHRUNG	36
TEILE	36
INSTALLATION	37
BEDIENUNG	38
ANZEIGELICHT	38
AUFLADEN	39
WARNUNG	39
WARTUNG	40
FRAGEN & ANTWORTEN	41
SPEZIFIKATIONEN.....	42

INTRODUCTION

Please read this manual carefully before using the product and keep it for future reference. Follow the installation, usage, and maintenance instructions. If you encounter a problem, consult the manual. If the issue is not resolved, please contact customer service.

PARTS

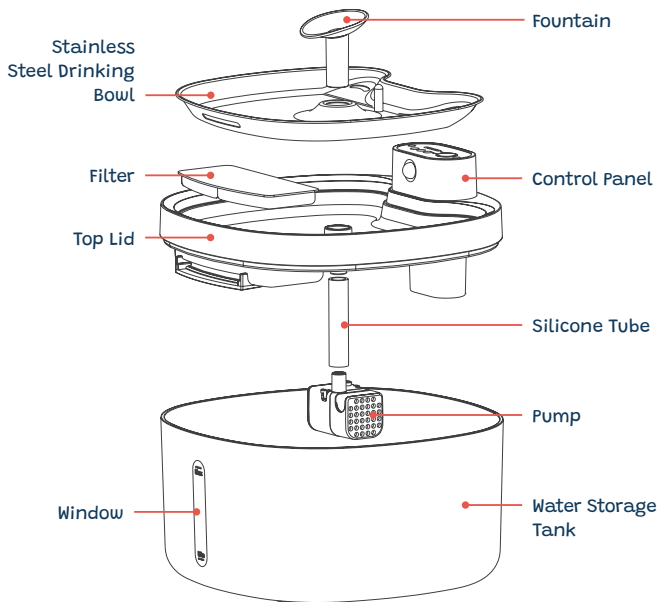

INSTALLATION

1. Clean all parts before use.
2. Fill the tank with clean water up to the maximum water level.
3. Soak the filter element in water for 10 minutes.
4. Remove the top lid and check if the pump is connected as shown in Fig. 1.
5. Remove the stainless steel bowl and place the filter element in the groove of the top lid (Fig. 2).
6. The stainless steel bowl can be used and water accessories can be inserted into the water outlet as desired (Fig. 3).

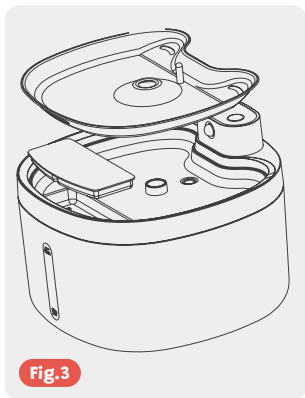
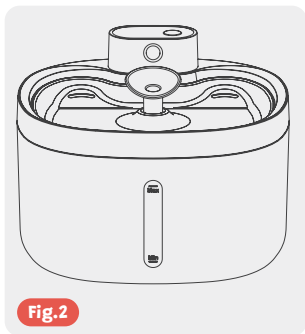
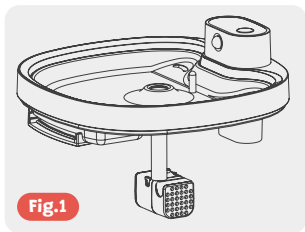

OPERATION

The interface and switching of work modes.

Press to start, by default it starts in motion mode. In operation, press to see the battery status and press again to switch modes. Hold for longer than 2 seconds to turn off.



Motion sensor mode: Default working mode after startup. When pets or humans are within 1.2 meters and 120 degrees of the product, water is dispensed.



Time mode: In this mode, water is released every 20 minutes for 30 seconds.



Continuous mode: Dispenses water continuously for 1 hour and then switches to motion sensor mode.



Battery indicator: When fully charged, four lights are on, the lights flash while charging, and the last light flashes slowly when the battery is low.

INDICATION LIGHT

1. After turning on, the device will start in a random mode and the corresponding indicator light will illuminate when in operation.
2. The blue light on the sensor indicates that the device is functioning normally.
3. The red light on the sensor indicates that the device has detected a water shortage or a malfunction in the water pump. Follow the troubleshooting instructions.
4. The pump is equipped with a blue light when it is operating.

CHARGING

1. Use the included TYPE C charging cable; A power adapter is not included. You can use universal mobile phone chargers or other devices with a USB output, as long as they have a 5V DC output.
2. Open the silicone flap at the back of the control unit to charge the device.
3. The product can function normally while charging, but it is recommended to remove the control unit and charge it in a dry place.

WARNINGS

1. Do not store or use this product in a warm environment, near fire, or in a humid environment.
2. Please use a USB 5V DC output power adapter that complies with the relevant national standards to charge the device. Otherwise, damage or safety risks may occur.
3. Ensure the product is horizontal during use, otherwise it can easily tip over or not function properly.
4. The components of the control unit cannot be rinsed or submerged as a whole. If you need to clean them, wring them out with a damp cloth. Do not open the USB flap during cleaning.
5. Ensure, except during charging, that the silicone flap of the TYPE C charging port is closed to prevent water damage to the motherboard and other components.
6. Keep the product at least 1 meter away from the socket to prevent the socket from getting wet when the pet drinks water.
7. Do not place the product in the dishwasher.

MAINTENANCE

1. It is recommended to change the water no more than once every 7 days, and to clean the water tank and accessories. If your pet drinks a lot, you can add water directly to the drinking bowl.
2. Replace the filter element every 15 days and clean the water pump and water lines to keep the entire water system clean and prevent the growth of bacteria.
3. To replace the filter element: squeeze the filter element holder to lift it and pull it out according to the arrow (Fig. 2).
4. It is recommended to clean and maintain the water pump every 15 days (Fig. 4). Remove the cover, take out the filter material, rinse off impurities or replace the filter sponge. Clean the dirt on the impeller, brush gently with a small brush, and clean the water lines. Clean all parts and reinstall them.
5. Check if the silicone tube and coupling are damaged. If so, contact the supplier for replacement.
6. Ensure the silicone cover of the charging port of the controller is well covered.
7. Clean the exterior of the controller. Do not fully submerge it in water. It is recommended to wipe it with a damp cloth.

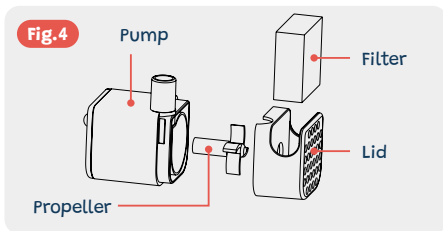

QUESTIONS & ANSWERS

How to solve the problem of a smaller water dispenser or louder noise?

- Check if the drinking bowl is properly installed and flat in the water tank.
- Add water to more than half of the tank.
- Turn off the device and wait 5 seconds before turning it back on.
- Check if the water lines are damaged, clean the water pump and blades, and replace the water pump filter cotton.
- Check if the water line is connected to the controller.

How to solve the problem of reduced sensitivity? The red light is on.

- Check if the sensor lens is distorted or broken.
- Check for objects blocking the sensor.
- A cat or dog must move within a radius of 1.2 meters of the product, and 120 degrees in front of it, to be detected.
- If the red light is on, there is insufficient water supply or the pump is defective. See Section 1.

The flowing water is noisy, how to solve this?

- Check if the filter element is properly installed.

How to solve the vibration noise?

- Check if the water dispenser is level.

How to solve the problem that the device does not charge?

- Check if the charging cable is connected and not damaged.
- Check if the power adapter is turned on and has a 5V output voltage.

SPECIFICATIONS

Dimensions: 19 x 19 x 13.9 cm

Material: ABS + Stainless Steel Plate

Weight: 700G

Colors: Black

Power: 0.5W

Output Voltage: 5V DC, 1A, Type C

Battery: Lithium battery 18650X2, 4000mAh

Capacity: 2.6L

Operating Modes: Fountain/Waterfall/Spin

Induction Range: Angle 120°, 1.2 meters

Operating Duration: Approximately 60 days after a full charge

Application: For dogs and cats

INTRODUCTIE

Lees deze handleiding zorgvuldig voordat je het product gebruikt en bewaar de handleiding. Volg de instructies voor installatie, gebruik en onderhoud. Als je een probleem tegenkomt, raadpleeg dan de instructies. Als het probleem niet is opgelost, neem dan contact op met de klantenservice.

ONDERDELEN

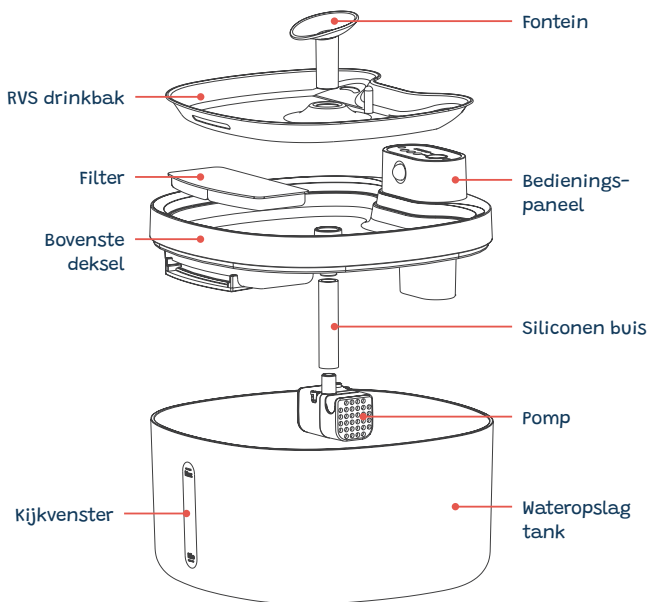

INSTALLATIE

1. Maak alle onderdelen schoon voor gebruik.
2. Vul de tank met zuiver water tot het maximale waterniveau.
3. Leg het filterelement 10 minuten in water.
4. Verwijder het bovenste deksel en controleer of de pomp is verbonden zoals getoond in Fig. 1.
5. Verwijder het RVS bord en plaats het filterelement in de groef van het bovenste deksel (Fig. 2).
6. Het RVS bord kan worden gebruikt en de wateraccessoires kunnen worden ingevoegd in de wateruitgang naar wens (Fig. 3).

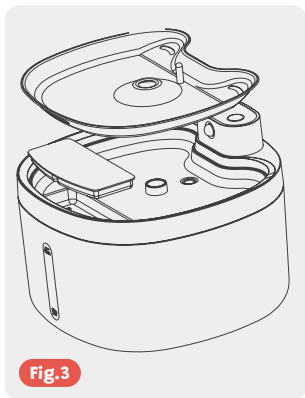
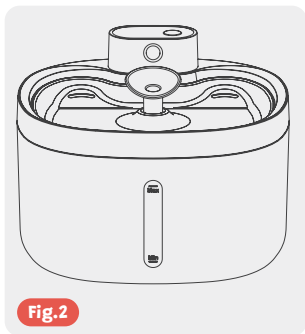
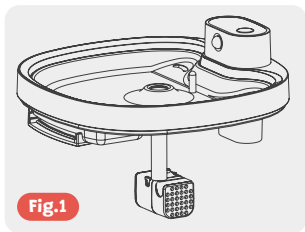

BEDIENING

De interface en het wisselen van werkmodi.

Druk om te starten, standaard start het in de bewegingsmodus. Bij werking, druk om de batterijstatus te zien en nogmaals drukken om van modus te wisselen. Houd langer dan 2 seconden ingedrukt om uit te schakelen.



bewegingssensor modus: Standaard werkmodus na opstarten. Wanneer huisdieren of mensen zich binnen 1,2 meter en 120 graden van het product bevinden, wordt er water afgegeven.



Tijdmodus: In deze modus wordt elke 20 minuten gedurende 30 seconden water vrijgegeven.



Constance modus: Geeft 1 uur constant water en gaat daarna over naar de bewegingssensor modus.



Batterij-indicator: Bij volledige lading zijn vier lampjes aan, tijdens het opladen knipperen de lampjes, en het laatste lampje knippert langzaam als de batterij bijna leeg is.

INDICATIE LICHT

1. Na het inschakelen zal het apparaat in een willekeurige modus starten en het bijbehorende indicatielampje zal branden wanneer het in werking is.
2. Het blauwe licht op de sensor geeft aan dat het apparaat normaal functioneert.
3. Het rode licht op de sensor geeft aan dat het apparaat een watertekort of een storing in de waterpomp heeft gedetecteerd. Volg de probleemoplossing instructies.
4. De pomp is uitgerust met een blauw licht wanneer deze werkt.

OPLADEN

1. Gebruik de bijgevoegde TYPE C-opladekabel; Een stroomadapter is niet inbegrepen. Je kunt universele mobiele telefoonladers of andere apparaten met een USB-uitgang gebruiken, mits deze een 5V DC-uitgang hebben.
2. Open het siliconen klepje aan de achterkant van de bedieningsunit om het apparaat op te laden.
3. Het product kan normaal functioneren tijdens het opladen, maar het is aan te raden de bedieningsunit te verwijderen en op een droge plek op te laden.

WAARSCHUWINGEN

1. Bewaar of gebruik dit product niet in een warme omgeving, nabij vuur of in een vochtige omgeving.
2. Gebruik alstublieft een USB 5V DC-uitgangsstromadapter die voldoet aan de relevante nationale normen om het apparaat op te laden. Anders kunnen er beschadigingen of veiligheidsrisico's ontstaan.
3. Zorg ervoor dat het product horizontaal staat tijdens gebruik, anders kan het gemakkelijk omvallen of niet normaal functioneren.
4. De componenten van de bedieningsunit kunnen niet als geheel worden afgespoeld of ondergedompeld. Als je ze moet schoonmaken, wring ze dan uit met een vochtige doek. Open het USB-klepje niet tijdens het schoonmaken.
5. Zorg, behalve tijdens het opladen, dat het siliconen klepje van de TYPE C-opladepoort gesloten is om waterschade aan het moederbord en andere componenten te voorkomen.
6. Houd het product minstens 1 meter verwijderd van het stopcontact om te voorkomen dat het stopcontact nat wordt als het huisdier water drinkt.
7. Plaats het product niet in de vaatwasser.

ONDERHOUD

1. Het wordt aanbevolen om het water niet meer dan eens per 7 dagen te verversen, en om de watertank en accessoires te reinigen. Als je huisdier veel drinkt, kun je direct water toevoegen aan het drinkbakje.
2. Vervang het filterelement elke 15 dagen en maak de waterpomp en waterleiding schoon om het hele watersysteem zuiver te houden en de groei van bacteriën te voorkomen.
3. Voor het vervangen van het filterelement: knijp in het filterelementbakje om het op te tillen en trek het eruit volgens de pijl (Fig. 2).
4. Het wordt aanbevolen om de waterpomp elke 15 dagen te reinigen en te onderhouden (Fig. 4). Verwijder het deksel, haal het filtermateriaal eruit, spoel de onzuiverheden schoon of vervang de filterspons. Maak het vuil op de waaier schoon, borstel zachtjes met een kleine borstel en reinig de waterleiding. Maak alle onderdelen schoon en installeer ze.
5. Controleer of de siliconenslang en koppeling beschadigd zijn. Als dit het geval is, neem dan contact op met de leverancier voor vervanging.
6. Zorg ervoor dat het siliconen deksel van de oplaadpoort van de controller goed afgedekt is.
7. Maak de buitenkant van de controller schoon. Dompel het niet volledig onder in water. Het wordt aanbevolen om het af te nemen met een vochtige doek.

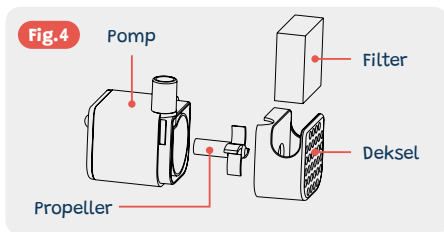

VRAGEN & ANTWOORDEN

Hoe los je het probleem op van een kleinere waterdispenser of harder geluid?

- Controleer of het drinkbakje goed geïnstalleerd is en vlak in de watertank ligt.
- Voeg water toe tot meer dan de helft van de tank.
- Schakel het apparaat uit en wacht 5 seconden voordat je het weer inschakelt.
- Controleer of de waterleidingen beschadigd zijn, maak de waterpomp en de bladen schoon, en vervang het waterpomppfilterkatoen.
- Controleer of de waterleiding is aangesloten op de controller.

Hoe los je het probleem op van verminderde gevoeligheid? Het rode lampje brandt.

- Controleer of de sensorlens vervormd of kapot is.
- Controleer op voorwerpen die de sensor blokkeren.
- Een kat of hond moet zich binnen een straal van 1,2 meter van het product bewegen, en 120 graden ervoor, om gedetecteerd te worden.
- Als het rode lampje brandt, is de watertoevoer onvoldoende of is de pomp defect. Zie Sectie 1.

Het stromende water maakt veel geluid, hoe los je dit op?

- Controleer of het filterelement goed is geïnstalleerd.

Hoe los je het trilgeluid op?

- Controleer of de waterdispenser vlak staat.

Hoe los je het probleem op dat het apparaat niet oplaadt?

- Controleer of de oplaadkabel is aangesloten en niet beschadigd is.
- Controleer of de stroomadapter is ingeschakeld en een uitgangsspanning van 5V heeft.

SPECIFICATIES

Afmetingen: 19 x 19 x 13.9 cm

Materiaal: ABS + Roestvrijstalen plaat

Gewicht: 700G

Kleuren: Zwart

Vermogen: 0.5W

Uitgangsspanning: 5V DC, 1A, Type C

Batterij: Lithium batterij 18650X2, 4000mAH

Inhoud: 2.6L

Werkingsmodus: fontein/waterval/spin

Inductie Bereik: Hoek 120°, 1.2 meter

Werkingsduur: ongeveer 60 dagen na één volledige oplaadbeurt

Toepassing: Voor honden en katten

INTRODUCTION

Veuillez lire attentivement ce manuel avant d'utiliser le produit et conservez-le pour référence ultérieure. Suivez les instructions d'installation, d'utilisation et d'entretien. En cas de problème, consultez le manuel. Si le problème persiste, veuillez contacter le service client.

PIÈCES

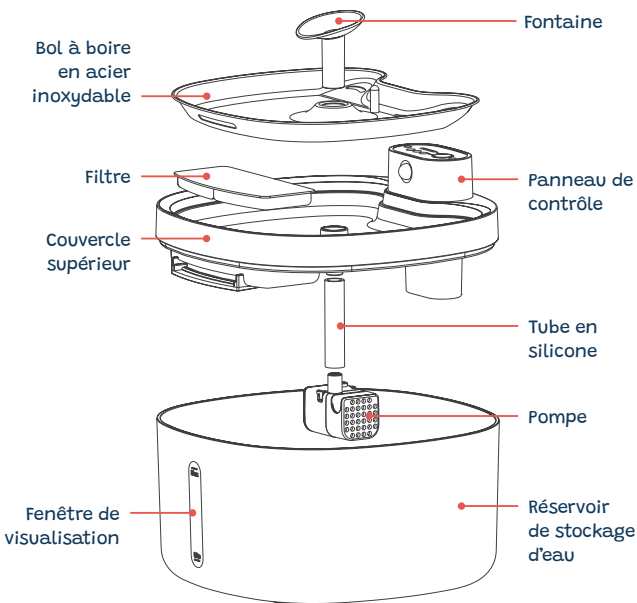

INSTALLATION

1. Nettoyez toutes les pièces avant utilisation.
2. Remplissez le réservoir avec de l'eau propre jusqu'au niveau d'eau maximum.
3. Laissez tremper l'élément du filtre dans l'eau pendant 10 minutes.
4. Retirez le couvercle supérieur et vérifiez si la pompe est connectée comme indiqué à la figure 1.
5. Retirez le bol en acier inoxydable et placez l'élément du filtre dans la rainure du couvercle supérieur (Figure 2).
6. Le bol en acier inoxydable peut être utilisé et des accessoires d'eau peuvent être insérés dans la sortie d'eau selon les besoins (Figure 3).

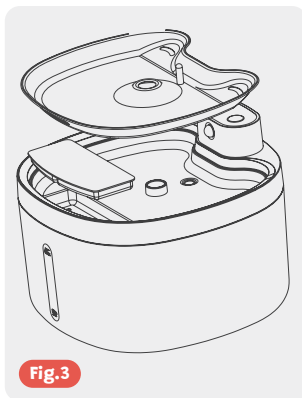
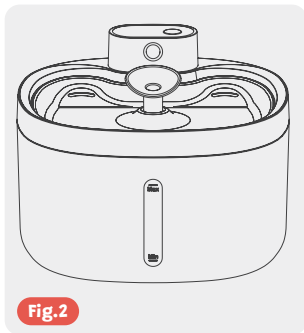
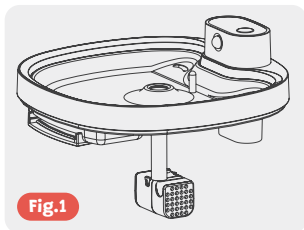

OPERATION

L'interface et le changement de modes de fonctionnement.

Appuyez pour démarrer, par défaut, il démarre en mode mouvement. En fonctionnement, appuyez pour voir l'état de la batterie et appuyez à nouveau pour changer de mode. Maintenez enfoncé pendant plus de 2 secondes pour éteindre.



Mode capteur de mouvement : Mode de fonctionnement par défaut après le démarrage. Lorsque les animaux domestiques ou les humains se trouvent à moins de 1,2 mètre et à 120 degrés du produit, de l'eau est distribuée.



Mode temps : Dans ce mode, de l'eau est libérée toutes les 20 minutes pendant 30 secondes.



Mode continu : Distribue de l'eau en continu pendant 1 heure, puis passe en mode capteur de mouvement.



Indicateur de batterie : Lorsqu'il est complètement chargé, quatre voyants sont allumés, les voyants clignotent pendant la charge, et le dernier voyant clignote lentement lorsque la batterie est faible.

TÉMOIN LUMINEUX

1. Après l'allumage, l'appareil démarrera en mode aléatoire, et le voyant correspondant s'allumera pendant son fonctionnement.
2. La lumière bleue sur le capteur indique que l'appareil fonctionne normalement.
3. La lumière rouge sur le capteur signale que l'appareil a détecté une pénurie d'eau ou un dysfonctionnement de la pompe à eau. Suivez les instructions de dépannage.
4. La pompe est équipée d'une lumière bleue lorsqu'elle est en fonctionnement.

MISE EN CHARGE

1. Utilisez le câble de charge TYPE C inclus ; un adaptateur secteur n'est pas inclus. Vous pouvez utiliser des chargeurs de téléphone mobile universels ou d'autres appareils avec une sortie USB, tant qu'ils ont une sortie de 5V DC.
2. Ouvrez le rabat en silicone à l'arrière de l'unité de contrôle pour charger l'appareil.
3. Le produit peut fonctionner normalement pendant la charge, mais il est recommandé de retirer l'unité de contrôle et de la charger dans un endroit sec.

AVERTISSEMENTS

1. Ne rangez pas ou n'utilisez pas ce produit dans un environnement chaud, près du feu ou dans un endroit humide.
2. Veuillez utiliser un adaptateur secteur USB avec une sortie de 5V DC qui est conforme aux normes nationales pertinentes pour charger l'appareil. Sinon, des dommages ou des risques de sécurité peuvent survenir.
3. Assurez-vous que le produit est horizontal pendant son utilisation, sinon il pourrait facilement basculer ou ne pas fonctionner correctement.
4. Les composants de l'unité de contrôle ne peuvent pas être rincés ou immergés dans leur ensemble. Si vous devez les nettoyer, essorez-les avec un chiffon humide. Ne pas ouvrir le rabat USB pendant le nettoyage.
5. Assurez-vous, sauf pendant la charge, que le rabat en silicone du port de charge TYPE C est fermé pour éviter tout dommage dû à l'eau sur la carte mère et les autres composants.
6. Gardez le produit à au moins 1 mètre de la prise pour éviter que la prise ne soit mouillée lorsque l'animal boit de l'eau.
7. Ne placez pas le produit dans le lave-vaisselle.

ENTRETIEN

1. Il est recommandé de changer l'eau au maximum tous les 7 jours et de nettoyer le réservoir d'eau et les accessoires. Si votre animal boit beaucoup, vous pouvez ajouter de l'eau directement dans la gamelle.
2. Remplacez l'élément filtrant tous les 15 jours et nettoyez la pompe à eau ainsi que les conduites d'eau pour maintenir tout le système d'eau propre et prévenir la croissance des bactéries.
3. Pour remplacer l'élément filtrant : pressez le support de l'élément filtrant pour le soulever et tirez-le selon la flèche (Fig. 2).
4. Il est recommandé de nettoyer et d'entretenir la pompe à eau tous les 15 jours (Fig. 4). Retirez le couvercle, sortez le matériau filtrant, rincez les impuretés ou remplacez l'éponge filtrante. Nettoyez la saleté sur l'impulseur, brossez doucement avec une petite brosse et nettoyez les conduites d'eau. Nettoyez toutes les pièces et réinstallez-les.
5. Vérifiez si le tube en silicone et le raccord sont endommagés. Si c'est le cas, contactez le fournisseur pour obtenir un remplacement.
6. Assurez-vous que le couvercle en silicone du port de chargement du contrôleur est bien fermé.
7. Nettoyez l'extérieur du contrôleur. Ne l'immergez pas complètement dans l'eau. Il est recommandé de l'essuyer avec un chiffon humide.

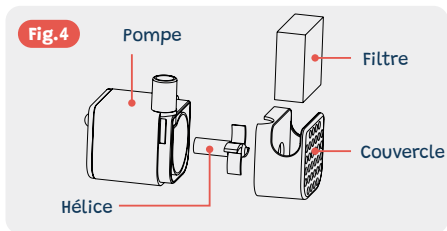

QUESTIONS ET RÉPONSES

Comment résoudre le problème d'une fontaine d'eau plus petite ou d'un bruit plus fort ?

- Vérifiez si la gamelle d'eau est correctement installée et plate dans le réservoir d'eau.
- Ajoutez de l'eau à plus de la moitié du réservoir.
- Éteignez l'appareil et attendez 5 secondes avant de le rallumer.
- Vérifiez si les conduites d'eau sont endommagées, nettoyez la pompe à eau et les lames, et remplacez le coton filtrant de la pompe à eau.
- Vérifiez si la conduite d'eau est connectée au contrôleur.

Comment résoudre le problème de sensibilité réduite ? La lumière rouge est allumée.

- Vérifiez si la lentille du capteur est déformée ou cassée.
- Vérifiez s'il y a des objets obstruant le capteur.
- Un chat ou un chien doit se déplacer dans un rayon de 1,2 mètre du produit et à 120 degrés devant lui pour être détecté.
- Si la lumière rouge est allumée, il y a une insuffisance d'approvisionnement en eau ou la pompe est défectueuse. Consultez la section 1.

L'eau qui coule est bruyante, comment résoudre cela ?

- Vérifiez si l'élément filtrant est correctement installé.

Comment résoudre le bruit de vibration ?

- Vérifiez si le distributeur d'eau est de niveau.

Comment résoudre le problème de charge de l'appareil ?

- Vérifiez si le câble de chargement est connecté et non endommagé.
- Vérifiez si l'adaptateur secteur est allumé et a une tension de sortie de 5V.

SPÉCIFICATIONS

Dimensions : 19 x 19 x 13,9 cm

Matériau : ABS + Plaque en acier inoxydable

Poids : 700 g

Couleurs : Noir

Puissance : 0,5 W

Tension de sortie : 5 V CC, 1 A, Type C

Batterie : Batterie au lithium 18650X2, 4000 mAh

Capacité : 2,6 L

Modes de fonctionnement : Fontaine/Cascade/Rotation

Plage d'induction : Angle de 120°, 1,2 mètre

Durée de fonctionnement : Environ 60 jours après une charge complète

Application : Pour chiens et chats

INTRODUCCIÓN

Lea cuidadosamente este manual antes de usar el producto y guárdelo para futuras consultas. Siga las instrucciones de instalación, uso y mantenimiento. Si encuentra algún problema, consulte el manual. Si el problema no se resuelve, comuníquese con el servicio al cliente.

PARTES

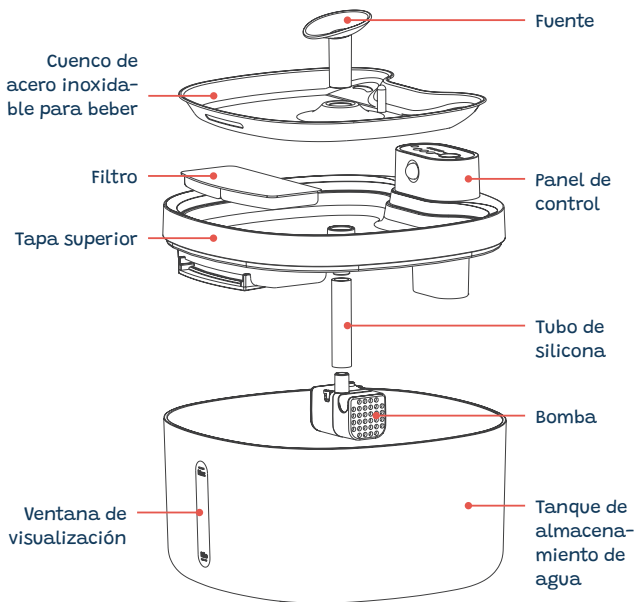

INSTALACIÓN

1. Limpie todas las piezas antes de usar.
2. Llene el tanque con agua limpia hasta el nivel máximo de agua.
3. Remoje el elemento del filtro en agua durante 10 minutos.
4. Retire la tapa superior y verifique si la bomba está conectada según se muestra en la Fig. 1.
5. Retire el cuenco de acero inoxidable y coloque el elemento del filtro en la ranura de la tapa superior (Fig. 2).
6. El cuenco de acero inoxidable se puede usar, y los accesorios de agua se pueden insertar en la salida de agua según se desee (Fig. 3).

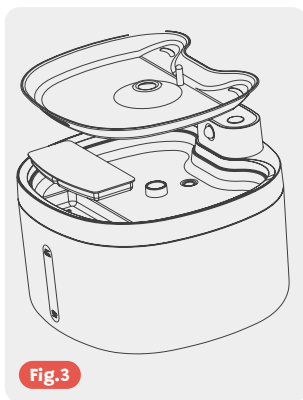
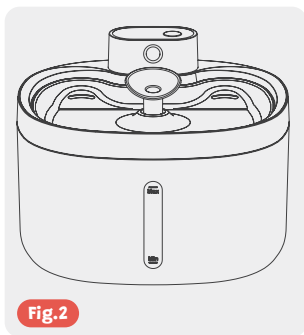
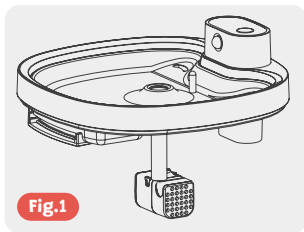

OPERACIÓN

La interfaz y el cambio de modos de trabajo.

Presione para iniciar; por defecto, comienza en modo de movimiento. En funcionamiento, presione para ver el estado de la batería y presione nuevamente para cambiar de modos. Mantenga presionado durante más de 2 segundos para apagar.



Modo sensor de movimiento: Modo de trabajo predeterminado después del inicio. Cuando las mascotas o personas están dentro de 1,2 metros y 120 grados del producto, se dispensa agua.



Modo de tiempo: En este modo, se libera agua cada 20 minutos durante 30 segundos.



Modo continuo: Dispensa agua continuamente durante 1 hora y luego cambia al modo sensor de movimiento.



Indicador de batería: Cuando está completamente cargada, las cuatro luces están encendidas; las luces parpadean durante la carga, y la última luz parpadea lentamente cuando la batería está baja.

LUZ INDICADORA

1. Después de encenderse, el dispositivo se iniciará en un modo aleatorio y la luz indicadora correspondiente se iluminará cuando esté en funcionamiento.
2. La luz azul en el sensor indica que el dispositivo está funcionando normalmente.
3. La luz roja en el sensor indica que el dispositivo ha detectado una escasez de agua o un mal funcionamiento en la bomba de agua. Siga las instrucciones de resolución de problemas.
4. La bomba está equipada con una luz azul cuando está en funcionamiento.

CHARGA

1. Utiliza el cable de carga TYPE C incluido; no se incluye un adaptador de corriente. Puedes usar cargadores universales de teléfonos móviles u otros dispositivos con salida USB, siempre y cuando tengan una salida de 5V DC.
2. Abre la solapa de silicona en la parte posterior de la unidad de control para cargar el dispositivo.
3. El producto puede funcionar normalmente mientras se carga, pero se recomienda quitar la unidad de control y cargarla en un lugar seco.

ADVERTENCIAS

1. No almacenes ni uses este producto en un entorno cálido, cerca del fuego o en un ambiente húmedo.
2. Utiliza un adaptador de corriente USB de salida DC de 5V que cumpla con las normas nacionales relevantes para cargar el dispositivo. De lo contrario, pueden producirse daños o riesgos de seguridad.
3. Asegúrate de que el producto esté horizontal durante el uso; de lo contrario, puede volcar fácilmente o no funcionar correctamente.
4. Los componentes de la unidad de control no pueden enjuagarse ni sumergirse en su totalidad. Si necesitas limpiarlos, escúrrelos con un paño húmedo. No abras la solapa USB durante la limpieza.
5. Asegúrate, excepto durante la carga, de que la solapa de silicona del puerto de carga TYPE C esté cerrada para evitar daños por agua en la placa madre y otros componentes.
6. Mantén el producto al menos a 1 metro de distancia del enchufe para evitar que se moje cuando la mascota beba agua.
7. No coloques el producto en el lavavajillas.

MANTENIMIENTO

1. Se recomienda cambiar el agua no más de una vez cada 7 días y limpiar el tanque de agua y los accesorios. Si tu mascota bebe mucho, puedes añadir agua directamente al cuenco de bebida.
2. Sustituye el elemento del filtro cada 15 días y limpia la bomba de agua y las líneas de agua para mantener todo el sistema de agua limpio y prevenir el crecimiento de bacterias.
3. Para reemplazar el elemento del filtro: aprieta el soporte del elemento del filtro para levantarlo y sácalo siguiendo la flecha (Fig. 2).
4. Se recomienda limpiar y mantener la bomba de agua cada 15 días (Fig. 4). Retira la cubierta, saca el material del filtro, enjuaga las impurezas o reemplaza la esponja del filtro. Limpia la suciedad en la paleta, cepilla suavemente con un cepillo pequeño y limpia las líneas de agua. Limpia todas las partes y vuelve a instalarlas.
5. Verifica si el tubo de silicona y el acoplamiento están dañados. Si es así, contacta al proveedor para obtener un reemplazo.
6. Asegúrate de que la tapa de silicona del puerto de carga del controlador esté bien cerrada.
7. Limpia el exterior del controlador. No lo sumerjas completamente en agua. Se recomienda limpiarlo con un paño húmedo.

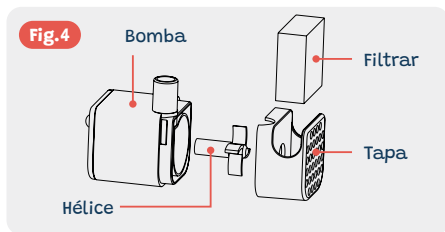

PREGUNTAS Y RESPUESTAS

¿Cómo solucionar el problema de un dispensador de agua más pequeño o ruido más fuerte?

- Verifica si el cuenco de bebida está instalado correctamente y nivelado en el tanque de agua.
- Añade agua hasta más de la mitad del tanque.
- Apaga el dispositivo y espera 5 segundos antes de volver a encenderlo.
- Verifica si las líneas de agua están dañadas, limpia la bomba de agua y las cuchillas, y reemplaza el algodón del filtro de la bomba de agua.
- Verifica si la línea de agua está conectada al controlador.

¿Cómo solucionar el problema de la sensibilidad reducida? La luz roja está encendida.

- Verifica si la lente del sensor está distorsionada o rota.
- Busca objetos que bloqueen el sensor.
- Un gato o perro debe moverse dentro de un radio de 1,2 metros del producto y 120 grados enfrente de él para ser detectado.
- Si la luz roja está encendida, hay suministro insuficiente de agua o la bomba está defectuosa. Consulta la Sección 1.

¿Cómo solucionar el ruido del agua que fluye?

- Verifica si el elemento del filtro está instalado correctamente.

¿Cómo solucionar el ruido de vibración?

- Verifica si el dispensador de agua está nivelado.

¿Cómo solucionar el problema de que el dispositivo no se carga?

- Verifica si el cable de carga está conectado y no está dañado.
- Verifica si el adaptador de corriente está encendido y tiene un voltaje de salida de 5V.

ESPECIFICACIONES

Dimensiones: 19 x 19 x 13.9 cm

Material: ABS + Placa de acero inoxidable

Peso: 700 g

Colores: Negro

Potencia: 0.5 W

Voltaje de salida: 5V DC, 1A, Tipo C

Batería: Batería de litio 18650X2, 4000 mAh

Capacidad: 2.6 L

Modos de operación: Fuente/Cascada/Giro

Rango de inducción: Ángulo de 120°, 1.2 metros

Duración de funcionamiento: Aproximadamente 60 días después de una carga completa.

Aplicación: Para perros y gatos

EINFÜHRUNG

Lesen Sie diese Anleitung sorgfältig durch, bevor Sie das Produkt verwenden, und bewahren Sie die Anleitung auf. Befolgen Sie die Anweisungen für Installation, Nutzung und Wartung. Falls Sie auf ein Problem stoßen, konsultieren Sie die Anweisungen. Wenn das Problem nicht behoben werden kann, kontaktieren Sie bitte den Kundenservice.

TEILE

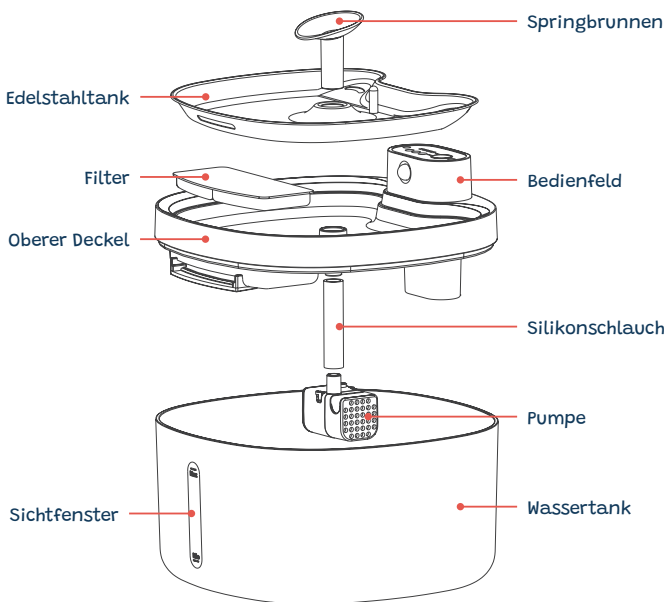

INSTALLATION

1. Reinigen Sie alle Teile vor der Verwendung.
2. Füllen Sie den Tank mit sauberem Wasser bis zum maximalen Wasserstand.
3. Legen Sie das Filterelement 10 Minuten ins Wasser.
4. Entfernen Sie den oberen Deckel und überprüfen Sie, ob die Pumpe gemäß Abbildung 1 angeschlossen ist.
5. Nehmen Sie das Edelstahlblech ab und legen Sie das Filterelement in die Nut des oberen Deckels (Abbildung 2).
6. Das Edelstahlblech kann verwendet werden, und die Wasserzubehöerteile können je nach Bedarf in den Wasserablauf eingefügt werden (Abbildung 3).

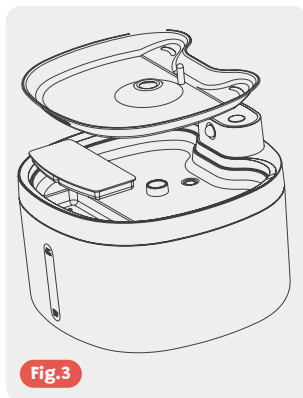
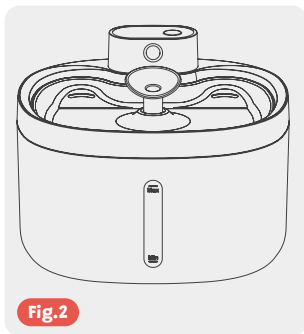
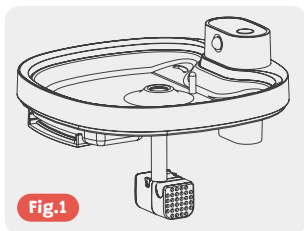

BEDIENUNG

Die Benutzeroberfläche und der Wechsel der Betriebsmodi.

Drücken Sie zum Starten, standardmäßig startet es im Bewegungsmodus. Bei Betrieb drücken Sie, um den Batteriestatus zu sehen, und drücken Sie erneut, um den Modus zu wechseln. Halten Sie länger als 2 Sekunden gedrückt, um es auszuschalten.



Bewegungssensormodus: Standardbetriebsmodus nach dem Starten. Wenn sich Haustiere oder Menschen innerhalb von 1,2 Metern und 120 Grad vom Produkt entfernen, wird Wasser abgegeben.



Zeitmodus: In diesem Modus wird alle 20 Minuten für 30 Sekunden Wasser freigesetzt.



Dauermodus: Gibt 1 Stunde lang kontinuierlich Wasser ab und wechselt dann in den Bewegungssensormodus.



Batterieanzeige: Bei voller Ladung leuchten vier Lampen, während des Ladens blinken die Lampen, und die letzte Lampe blinkt langsam, wenn der Akku fast leer ist.

ANZEIGELICHT

1. Nach dem Einschalten startet das Gerät in einem zufälligen Modus, und die entsprechende Anzeigelampe leuchtet während des Betriebs.
2. Das blaue Licht am Sensor zeigt an, dass das Gerät normal funktioniert.
3. Das rote Licht am Sensor zeigt an, dass das Gerät einen Wassermangel oder einen Defekt in der Wasserpumpe erkannt hat. Befolgen Sie die Fehlerbehebungsanweisungen.
4. Die Pumpe ist mit einem blauen Licht ausgestattet, wenn sie funktioniert.

AUFLADEN

1. Verwenden Sie das mitgelieferte TYPE C-Ladekabel; Ein Netzadapter ist nicht inbegriffen. Sie können universelle Ladegeräte für Mobiltelefone oder andere Geräte mit USB-Ausgang verwenden, solange sie einen 5V DC-Ausgang haben.
2. Öffnen Sie die Silikonklappe auf der Rückseite der Bedieneinheit, um das Gerät aufzuladen.
3. Das Produkt kann während des Ladevorgangs normal funktionieren, es wird jedoch empfohlen, die Bedieneinheit zu entfernen und an einem trockenen Ort aufzuladen.

WARNUNG

1. Bewahren oder verwenden Sie dieses Produkt nicht in einer warmen Umgebung, in der Nähe von Feuer oder in einer feuchten Umgebung.
2. Verwenden Sie bitte einen USB-5V-DC-Ausgangsnetzadapter, der den relevanten nationalen Standards entspricht, um das Gerät aufzuladen. Andernfalls können Schäden oder Sicherheitsrisiken auftreten.
3. Stellen Sie sicher, dass das Produkt während der Verwendung horizontal steht, da es sonst leicht umfallen oder nicht normal funktionieren kann.
4. Die Komponenten der Bedieneinheit dürfen nicht im Ganzen abgespült oder eingetaucht werden. Wenn Sie sie reinigen müssen, wringen Sie sie mit einem feuchten Tuch aus. Öffnen Sie die USB-Klappe während der Reinigung nicht.
5. Achten Sie darauf, außer während des Ladevorgangs, dass die Silikonklappe des TYPE-C-Ladeanschlusses geschlossen ist, um Wasserschäden am Motherboard und anderen Komponenten zu vermeiden.
6. Halten Sie das Produkt mindestens 1 Meter vom Steckdosenbereich entfernt, um zu verhindern, dass die Steckdose nass wird, wenn das Haustier Wasser trinkt.
7. Platzieren Sie das Produkt nicht in der Spülmaschine.

WARTUNG

1. Es wird empfohlen, das Wasser nicht öfter als einmal alle 7 Tage zu wechseln und den Wassertank sowie Zubehör zu reinigen. Wenn Ihr Haustier viel trinkt, können Sie direkt Wasser in die Trinkschale geben.
2. Ersetzen Sie das Filterelement alle 15 Tage und reinigen Sie die Wasserpumpe und Wasserleitungen, um das gesamte Wassersystem sauber zu halten und das Wachstum von Bakterien zu verhindern.
3. Um das Filterelement zu ersetzen: Drücken Sie auf das Filterelementgehäuse, um es anzuheben, und ziehen Sie es gemäß der Pfeilrichtung heraus (Abb. 2).
4. Es wird empfohlen, die Wasserpumpe alle 15 Tage zu reinigen und zu pflegen (Abb. 4). Entfernen Sie den Deckel, nehmen Sie das Filtermaterial heraus, spülen Sie Verunreinigungen ab oder ersetzen Sie den Filterschwamm. Reinigen Sie den Schmutz auf dem Laufrad, bürsten Sie ihn sanft mit einer kleinen Bürste ab und reinigen Sie die Wasserleitungen. Reinigen Sie alle Teile und installieren Sie sie.
5. Überprüfen Sie, ob der Silikonschlauch und die Kupplung beschädigt sind. Wenn ja, wenden Sie sich an den Lieferanten für einen Ersatz.
6. Stellen Sie sicher, dass die Silikonabdeckung des Ladeanschlusses des Controllers gut geschlossen ist.
7. Reinigen Sie die Außenseite des Controllers. Tauchen Sie ihn nicht vollständig ins Wasser. Es wird empfohlen, ihn mit einem feuchten Tuch abzuwischen.

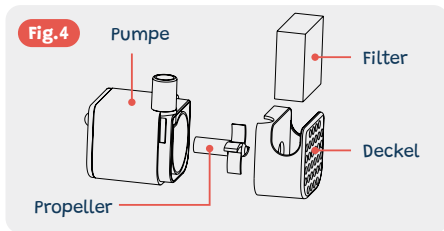

FRAGEN & ANTWORTEN

Wie behebe ich das Problem eines kleineren Wasserspenders oder lauterem Geräusch?

- Überprüfen Sie, ob die Trinkschale ordnungsgemäß installiert ist und flach im Wassertank liegt.
- Fügen Sie Wasser bis über die Hälfte des Tanks hinzu.
- Schalten Sie das Gerät aus und warten Sie 5 Sekunden, bevor Sie es wieder einschalten.
- Überprüfen Sie, ob die Wasserleitungen beschädigt sind, reinigen Sie die Wasserpumpe und die Klingen und ersetzen Sie das Filtermaterial der Wasserpumpe.
- Überprüfen Sie, ob die Wasserleitung mit dem Controller verbunden ist.

Wie behebe ich das Problem der verringerten Empfindlichkeit? Die rote Lampe leuchtet.

- Überprüfen Sie, ob die Sensorlinse verzerrt oder kaputt ist.
- Überprüfen Sie auf Gegenstände, die den Sensor blockieren.
- Eine Katze oder ein Hund muss sich innerhalb eines Radius von 1,2 Metern und 120 Grad vor dem Produkt bewegen, um erkannt zu werden.
- Wenn die rote Lampe leuchtet, ist die Wasserversorgung unzureichend oder die Pumpe defekt. Siehe Abschnitt 1.

Das fließende Wasser ist laut, wie kann dieses Problem behoben werden?

- Überprüfen Sie, ob das Filterelement ordnungsgemäß installiert ist.

Wie behebe ich das Vibrationsgeräusch?

- Überprüfen Sie, ob der Wasserspender eben steht.

Wie behebe ich das Problem, dass das Gerät nicht aufgeladen wird?

- Überprüfen Sie, ob das Ladekabel angeschlossen und unbeschädigt ist.
- Überprüfen Sie, ob der Netzadapter eingeschaltet ist und eine Ausgangsspannung von 5V hat.

SPEZIFIKATIONEN

Abmessungen: 19 x 19 x 13,9 cm

Material: ABS + Edelstahlplatte

Gewicht: 700 g

Farben: Schwarz

Leistung: 0,5 W

Ausgangsspannung: 5V DC, 1A, Typ C

Batterie: Lithiumbatterie 18650X2, 4000 mAh

Fassungsvermögen: 2,6 l

Betriebsmodi: Brunnen/Wasserfall/Drehung

Induktionsbereich: Winkel 120°, 1,2 Meter

Betriebsdauer: ca. 60 Tage nach einer vollständigen Ladung

Anwendung: Für Hunde und Katzen

