

THOMSON

**RADIO STÉRÉO PLL FM, PLATINE TOURNE-DISQUE,
CD/MP3/USB AVEC ENCODEUR MP3**

TT400CD/TT401CD

MANUEL D'UTILISATION



MODE D'EMPLOI

LISEZ COMPLÈTEMENT CE MANUEL D'UTILISATION AVANT
D'UTILISER CET APPAREIL ET CONSERVEZ CE LIVRET POUR
VOUS Y RÉFÉRER ULTÉRIEUREMENT.



ATTENTION
RISQUE DE CHOC ÉLECTRIQUE.
NE PAS OUVRIR



ATTENTION : POUR RÉDUIRE LE RISQUE DE CHOC ÉLECTRIQUE, NE PAS RETIRER LE COUVERCLE (OU LA FACE ARRIÈRE). L'INTÉRIEUR DE L'APPAREIL NE CONTIENT AUCUNE PIÈCE RÉPARABLE PAR L'UTILISATEUR. CONFIER LES RÉPARATIONS À DU PERSONNEL D'ENTRETIEN QUALIFIÉ.



Le symbole de l'éclair avec une flèche en son bout, dans un triangle équilatéral, avertit l'utilisateur de la présence d'une tension dangereuse non isolée dans le corps de l'appareil pouvant être de magnitude suffisante pour constituer un choc électrique.



Le point d'exclamation dans un triangle équilatéral est destiné à alerter l'utilisateur de la présence d'instructions

importantes de maintenance (entretien) dans la documentation accompagnant l'appareil.

MISE EN GARDE :

1. POUR RÉDUIRE LE RISQUE DE FEU OU DE CHOC ÉLECTRIQUE, NE PAS EXPOSER CET APPAREIL À DES GOUTTES OU À DES PROJECTIONS DE LIQUIDE.
2. Pour éviter tout dommage, ne pas forcer sur le couvercle pour l'ouvrir à fond.

ATTENTION !



RAYONNEMENT LASER INVISIBLE SI L'APPAREIL EST OUVERT ET LES VERROUILLAGES DÉSACTIVÉS. Éviter toute exposition au rayon laser.

Signification du symbole « Poubelle »

Protégeons notre environnement : ne pas jeter le matériel électrique avec les ordures ménagères.

Déposer tout le matériel électrique qui ne sera plus utilisé aux points de collecte pour leur mise au rebut.

Ceci permet d'éviter les effets potentiels d'une mise au rebut inappropriée sur l'environnement et la santé humaine.





Ceci contribue au recyclage et à d'autres formes de réutilisation du matériel électrique et électronique.

Les informations relatives aux points de dépôt du matériel sont disponibles auprès des autorités locales.

Avant l'utilisation, détacher le protège-saphir (capot en plastique blanc) de l'avant de la cartouche en tirant dessus dans le sens de la flèche.



TIMER SET

1. Appuyez sur TIMER SET deux secondes, l'afficheur LCD indique 24 ou 12 heures, utilisez les touches  ou  pour régler l'heure.
2. Appuyez sur TIMER SET deux secondes à nouveau, l'afficheur clignote et "00" apparaît...Utilisez les touches  ou  pour régler l'heure puis confirmer avec la touche TIMER SET.

EMPLACEMENT DES COMMANDES

CORPS DE L'APPAREIL

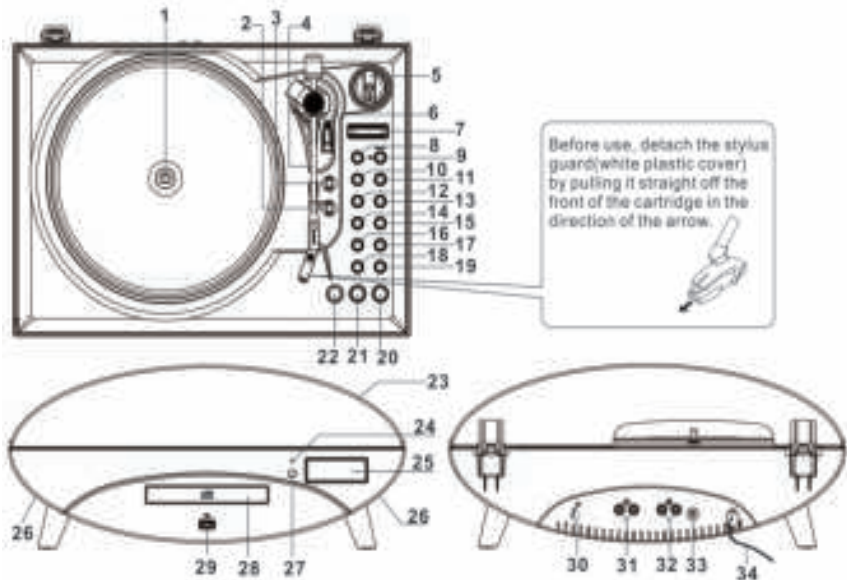

1. Platine tourne-disque	18. Bouton - du volume sonore
2. Sélecteur de vitesse - 33, 45, 78 tours/minute	19. Bouton + du volume sonore
3. Sélecteur d'arrêt automatique (ON/OFF)	20. Bouton Ouvrir/Fermer
4. Bras de lecture	21. Bouton de fonction
5. Adaptateur pour 45 tours	22. Marche/Veille
6. Lève-bras (à utiliser pour soulever le bras de lecture)	23. Capot anti-poussière
7. Support de télécommande	24. Témoin de veille
8. Fonction TS (séparation piste/fichier)	25. Affichage
9. Bouton d'enregistrement	26. Haut-parleur
10. Bouton d'effacement de fichier	27. Capteur IR
11. Bouton Mode/Programme	28. Trappe de CD
12. Bouton d'égaliseur (égalisation - Pop, Rock, Jazz)	29. Port USB
13. Bouton Répertoire vers le haut	30. Antenne FM
14. Bouton Lecture/Pause	31. Prise jack audio SORTIE DE LIGNE
15. Bouton Arrêt/Réglage du temporisateur	32. Prises jack de branchement des haut-parleurs externes
16. Bouton - de réglage de fréquence/d'horloge	33. Prise jack pour casque
17. Bouton + de réglage de fréquence/d'horloge	34. Cordon d'alimentation secteur

TÉLÉCOMMANDE

1. BOUTON MARCHE/VEILLE
2. BOUTON D'ENREGISTREMENT
3. BOUTON DE RÉGLAGE -
4. BOUTON MODE/PROGRAMME
5. BOUTON D'EFFACEMENT DE FICHIER
6. BOUTON FONCTION
7. BOUTON D'OUVERTURE DE LA TRAPPE DE CD
8. BOUTON D'ARRÊT/RÉGLAGE DU TEMPORISATEUR
9. BOUTON LECTURE/PAUSE
10. BOUTON DE RÉGLAGE +
11. BOUTON DE VOLUME +
12. BOUTON RÉPERTOIRE VERS LE HAUT
13. BOUTON DE VOLUME -
14. BOUTON TS (séparation de piste/fichier)
15. BOUTON D'ÉGALISEUR (égaliseur – POP, ROCK, JAZZ)
16. COMPARTIMENT DE PILES

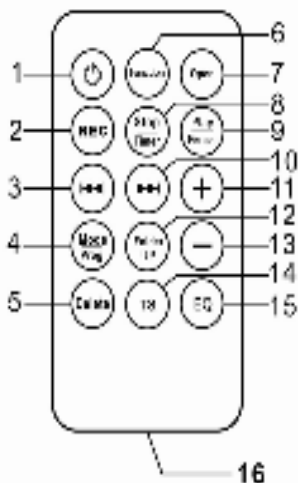

Remarque: Afin d'économiser de l'énergie, lorsqu'il n'émet pas de son pendant un certain temps, l'appareil sera mis automatiquement en veille. Pour le remettre en fonctionnement, il vous suffit de sélectionner une fonction à nouveau.

Remarque : Seules les clés USB sous format FAT32 et ayant une capacité inférieure à 32Go seront lues par l'appareil.

ACTIVATION DE LA TÉLÉCOMMANDE

Tirer sur la languette isolante qui dépasse du compartiment de pile de la télécommande. Une fois la languette retirée, la télécommande est prête à être utilisée.

ENTRETIEN DE LA PILE

- i. Si la télécommande doit rester inutilisée pendant une longue période, retirer la pile. Une pile usagée ou qui fuit peut endommager la télécommande.
- ii. Ne pas jeter la pile dans le feu, car elle peut exploser ou fuir.

REPLACEMENT DE LA PILE

Lorsque la pile commence à être déchargée, la portée de la télécommande est considérablement réduite ; il est temps de remplacer la pile au Lithium.

1. Retirer le compartiment de pile de la partie inférieure de la télécommande.
2. Installer 1 pile au Lithium « CR20125 », face positive vers le haut.
3. Remettre en place le compartiment de pile.



IMPORTANT : S'assurer que la pile soit installée correctement. Une polarité incorrecte peut endommager la télécommande et annuler la garantie.

FONCTIONNEMENT DE LA RADIO FM

1. APPUYER SUR LE BOUTON FONCTION (21) JUSQUA LA POSITION « TUNER ».
2. Appuyer sur le bouton TUNING SKIP (réglage de la fréquence) + ou - (16, 17) pour atteindre la station de radio voulue. La fréquence de la station FM s'affiche sur l'AFFICHAGE LCD.
3. Régler le volume sonore en appuyant sur l'un des boutons de réglage du VOLUME (18, 19).

4. Pour éteindre la radio, appuyer une fois sur le bouton ON/STANDBY  (marche/veille) (22) pour placer l'appareil « OFF » (hors tension). L'AFFICHAGE LCD s'éteint.

RÉCEPTION EN FM STÉRÉO

Le témoin FM Stéréo «  » s'allume lors de la réception d'une station qui émet un signal « Stéréo » fort.

CONSEILS POUR UNE MEILLEURE RÉCEPTION

FM – Lors de la réception en FM, toujours laisser l'antenne FM filaire totalement étendue. Si la réception FM est faible essayer de repositionner le fil d'antenne FM jusqu'à ce que vous trouviez le signal FM le plus fort.

FONCTIONNEMENT DE L'ÉGALISEUR

À tout moment pendant l'audition, appuyer à plusieurs reprises sur le bouton EQ de la télécommande pour choisir l'effet sonore voulu en fonction de la musique que vous écoutez :

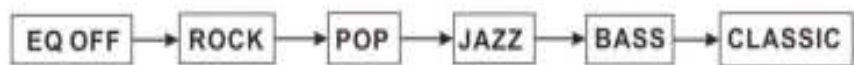

LECTURE DE DISQUES VINYLE

1. Soulever le capot anti-poussière de la platine.
2. Retirer le protège-saphir et libérer le serre-bras de lecture (4)
3. Placer le bouton Function (21) sur « PHONO ».
4. Placer un disque sur la platine, au-dessus de l'axe central.
5. Régler le sélecteur de vitesse sur 33, 45 ou 78 tours/minute en fonction du disque à lire. Placer l'adaptateur pour 45 tours fourni (5) sur l'axe central pour lire les disques 45 tours.
6. Placer le bras de lecture au début du disque, ou au début d'une piste spécifique. Abaisser doucement le bras de lecture sur le disque pour commencer la lecture. Régler le volume sonore si nécessaire. La platine tourne-disque s'arrête automatiquement quand le disque est terminé.
7. Pour arrêter la lecture avant la fin du disque, soulever le bras de lecture (4) à l'aide du lève-bras (6) et le reposer soigneusement sur le serre-bras de lecture (4).
8. Remettre en place de protège-saphir en fin d'utilisation.



REMARQUE :

- i. Ne pas arrêter ni faire tourner la platine manuellement.
- ii. Le déplacement ou l'agitation de la platine tourne-disque lorsque le bras de lecture n'est pas verrouillé peut endommager celui-ci.

FONCTIONNEMENT DE L'INTERRUPTEUR D'ARRÊT AUTOMATIQUE

La zone d'arrêt automatique de certains disques peut s'étendre au-delà de la valeur prédéfinie. Cela explique que la platine puisse s'arrêter avant la fin de la dernière piste. Dans ce cas, régler le sélecteur d'arrêt automatique (3) en position « OFF ». La platine poursuit la lecture jusqu'à la fin du disque, mais ne s'arrête plus automatiquement. Pour arrêter la platine, il faut alors, soit appuyer une fois sur le bouton ON/STANDBY (marche/veille) (22) pour arrêter l'appareil (OFF), soit replacer l'interrupteur d'arrêt automatique (3) en position « ON ». Après l'arrêt du disque, soulever le bras de lecture (4) et le replacer soigneusement sur le serre-bras de lecture (6).

IMPORTANT :

Le déplacement ou l'agitation de la platine tourne-disque lorsque le bras de lecture n'est pas verrouillé (6) peut endommager celui-ci (4).

ENCODAGE DES DISQUES EN MP3

Il est possible de convertir vos disques préférés en fichiers MP3 et de les conserver sur un support de mémoire Flash USB.

1. Insérer un support de mémoire Flash USB dans le port USB (29) à l'avant de l'appareil.
2. Appuyer sur le bouton d'enregistrement, RECORD (9), le mot « WAITING » (en attente) apparaît sur l'affichage pendant la vérification de la capacité du support de mémoire Flash, puis « REC » et « USB » commencent à clignoter sur l'affichage.
3. Sélectionner la piste à encoder et lancer la lecture du disque.
4. Appuyer sur le bouton d'enregistrement (RECORD) pour lancer l'encodage synchronisé. Voici ce qui peut s'afficher en fonction du support utilisé pour enregistrer la musique.



Encodage vers USB



Encodage vers USB

5. Pour arrêter l'encodage, appuyer sur le bouton STOP/TIMER (arrêt/temporisateur) (15).
Remarque : Pour garantir la réussite de l'encodage, retirer le support USB quelques secondes après avoir appuyé sur le bouton STOP.
6. Pour relancer l'enregistrement, appuyer de nouveau sur le bouton d'enregistrement, RECORD (9), et suivre l'étape 2 ci-dessus.

REMARQUE : Pour encoder une face complète d'un disque et créer un fichier MP3 distinct pour chaque piste, appuyer manuellement sur le bouton d'arrêt/temporisateur (15) à la fin de chaque piste, puis appuyer de nouveau sur le bouton d'enregistrement, RECORD (9), pour lancer l'enregistrement de la piste suivante. Si on n'effectue pas cette manœuvre d'arrêt et redémarrage du processus d'enregistrement après chaque piste, l'appareil crée un gros fichier MP3 unique qui contient toutes les plages de cette face du disque à la suite les unes des autres.

BOUTON TS (Séparation des pistes, appuyer dessus pour scinder la piste suivante)

Lors de l'enregistrement depuis un disque vinyle vers un support USB, appuyer une fois sur le bouton TS à la fin de la plage. L'appareil crée alors un nouveau fichier pour l'enregistrement d'une autre plage. Si la capacité du support USB est supérieure à 4 Go, l'enregistrement peut être retardé d'environ 6 à 10 secondes pour la 2nde plage.

Pour éviter que l'enregistrement de la plage ne soit tronqué, soulever le bras de lecture pendant la vérification du support USB par l'appareil. Reposer le bras de lecture quand le support USB est prêt pour l'enregistrement.

FUNCTIONNEMENT DU LECTEUR DE CD/MP3

CHARGEMENT ET DÉCHARGEMENT DES CD

Sélectionner CD/MP3 au moyen du bouton Function (21) de l'appareil pour passer en mode CD/MP3.

Ouvrir le compartiment de CD en appuyant sur le bouton d'ouverture de la trappe, CD Open (20).

ÉCOUTE D'UN CD OU D'UN CD MP3

Sélectionner le mode CD au moyen du bouton Function (21) :

A) En mode CD

Cet appareil lit les CD, CD-R, CD-RW.

B) En mode MP3

Il lit le format MP3 et plusieurs albums.

Écoute du CD

1. Sélectionner le mode CD au moyen du bouton Function (21) :

2. Appuyer une fois sur le bouton PLAY/PAUSE (lecture/pause) de l'appareil pour lancer la lecture du CD à partir de la première piste.

3. Appuyer de nouveau sur le bouton PLAY/PAUSE (lecture/pause) pour suspendre la lecture ; le témoin CD « pause » apparaît sur l'affichage (le numéro de piste clignote).
4. Pour interrompre la lecture, appuyer sur le bouton STOP.

SAUT DE PISTE

Choix d'une autre piste pendant la lecture du CD

1. Appuyer sur le bouton SKIP (saut) (RECU L RAPIDE ou AVANCE RAPIDE) de l'appareil. Le numéro de piste apparaît sur l'affichage.
2. Appuyer sur le bouton PLAY / PAUSE (lecture/pause) de l'appareil. La lecture reprend à partir de la piste sélectionnée.

MODE SAUT POUR DISQUE MP3

1. Appuyer sur les boutons FOLDER UP /DOWN (répertoire vers le haut/vers le bas) sur la **TÉLÉCOMMANDE**, le numéro de l'album change.
2. Appuyer sur les boutons SKIP +/- (saut) pour changer de numéro de piste.
3. Quand la piste voulue est sélectionnée, appuyer sur le bouton PLAY (lecture) pour lancer la lecture.

RÉPÉTITION

1. Pendant la lecture du CD, appuyer une fois sur le bouton MODE (11) pour répéter la même piste.
2. Pour répéter la totalité du CD, appuyer deux fois sur le bouton MODE ; le témoin « REP ALL » s'allume.
3. Pour annuler la répétition, appuyer sur le bouton STOP ou appuyer plusieurs fois sur le bouton MODE jusqu'à disparition du témoin de répétition.

Remarque : Le mode « REPEAT ALL » (tout répéter) agit aussi sur la lecture normale et programmée.

LECTURE ALÉATOIRE D'UN CD

1. Pendant la lecture d'un CD ou d'un disque MP3, appuyer trois fois de suite sur le bouton MODE, la mention « RANDOM » (aléatoire) apparaît sur l'affichage.
2. Appuyer sur le bouton **SKIP +/-** (saut), les pistes sont lues au hasard.
3. Pour annuler la lecture aléatoire, appuyer une fois sur le bouton STOP, le témoin RANDOM disparaît.

LECTURE PROGRAMMÉE D'UN CD

Il est impossible de créer des programmes pendant la lecture. L'appareil doit être en mode STOP.

1. Appuyer sur le bouton PROGRAM (11) de l'appareil.
2. Appuyer sur les boutons SKIP TRACK (saut de piste) (16/17) de l'appareil pour sélectionner la piste à mémoriser.
3. Appuyer sur le bouton PROGRAM. La première sélection du programme est stockée dans la mémoire de programmation.

Écoute des pistes programmées

Appuyer sur le bouton PLAY/PAUSE (lecture/pause) La lecture commence au début de la première piste programmée.

Pour effacer la mémoire de programmation

Si la lecture est en cours, appuyer sur le bouton STOP.

ENCODAGE ET ENREGISTREMENT À PARTIR D'UN CD NORMAL

Il est possible d'encoder ses morceaux préférés d'un CD au format MP3 et de les enregistrer sur un support de mémoire sur le port USB.

1. Choisir le mode CD au moyen du bouton Fonction (21) de l'appareil.
2. Appuyer sur le bouton TUNING/SKIP >> (16/17) pour sélectionner la piste, puis appuyer sur le bouton **PLAY/PAUSE** (14) pour commencer l'encodage.

- Appuyer sur le bouton d'enregistrement (9) pour lancer l'encodage synchronisé ; « USB-ONE » clignote sur l'affichage. Pour d'enregistrer qu'une plage, appuyer de nouveau sur le bouton d'enregistrement. L'enregistrement de la plage sélectionnée commence.
- Pour enregistrer toutes les plages. Appuyer sur le bouton TUNING/SKIP >> (16/17), la mention « USB-ALL » apparaît sur l'affichage. Appuyer ensuite sur le bouton RECORD (enregistrement) pour confirmer. Toutes les plages sont alors enregistrées dans un fichier unique.
- Appuyer sur le bouton STOP (15) pour arrêter l'encodage.
- Remarques L'enregistrement du CD doit être synchronisé.

MISE EN GARDE : Certains CD originaux sont impossibles à copier car ils sont protégés contre la copie.

COPIE D'UN DISQUE MP3

Il est possible de copier son fichier CD/CD MP3 sur un support USB.

- Choisir le mode CD au moyen du bouton Fonction (21) de l'appareil.
- Appuyer sur le bouton TUNING/SKIP >> (16, 17) pour sélectionner la piste, puis appuyer sur le bouton PLAY/PAUSE (14) pour lancer la copie.
- Appuyer sur le bouton RECORD (9) pour lancer la copie synchronisée, la mention « USB-ONE » apparaît sur l'affichage. Pour n'enregistrer qu'une piste, appuyer de nouveau sur le bouton RECORD. L'enregistrement de la plage sélectionnée commence.
- Pour enregistrer la totalité d'un répertoire. Appuyer sur le bouton TUNING/SKIP >> (16, 17), la mention « USB-FOL » apparaît sur l'affichage. Appuyer ensuite sur le bouton RECORD (enregistrement) pour confirmer. Tous les répertoires sont alors enregistrés.
- Pour enregistrer toutes les plages. Appuyer sur le bouton TUNING/SKIP >> (16, 17), la mention « USB-FOL » apparaît sur l'affichage. Appuyer ensuite sur le bouton RECORD (enregistrement) pour confirmer. Toutes les plages sont alors enregistrées dans un fichier unique.
- Appuyer sur le bouton STOP (15) pour arrêter l'encodage.

FONCTIONNEMENT AVEC UNE CLÉ USB

Les tâches suivantes peuvent être accomplies soit en utilisant les commandes de la télécommande soit celles aux fonctions similaires sur l'appareil lui-même.

- Sélectionner le mode USB en réglant le bouton Fonction (21) sur « USB ». L'affichage indique « NO FILE » lorsque le port USB est vide.
- Le nombre total de pistes de la clé USB est affiché et la lecture commence automatiquement à partir de la première piste en fonction du mode choisi (USB).

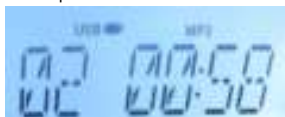

REMARQUE : i. Seul le format de fichier MP3 est pris en charge.

ii. Toutes les marques de support mémoire Flash USB ne sont pas prises en charge. Seul l'est le type PEN-DRIVE.

iii. L'affichage indique « NO FILE » en l'absence de fichier MP3 sur la clé USB insérée.

- Pour suspendre la lecture, appuyer sur le bouton ►► (14) ; la piste en cours de lecture clignote sur l'affichage.
- Pour reprendre la lecture, appuyer de nouveau sur le bouton ►► (14).
- Pour arrêter la lecture, appuyer brièvement sur le bouton STOP/TIMER SET (arrêt/temporisateur) (15).

SAUT DE PISTE

Pour sélectionner une piste spécifique, en mode Arrêt, ou pendant la lecture, appuyer plusieurs fois sur les boutons ►► ou ◄◄ (16/17) jusqu'à que le numéro de la piste voulue figure sur l'affichage. La piste sélectionnée est lue automatiquement.

EFFACEMENT DE FICHIERS

1. Avec la clé USB en mode Arrêt de la lecture, appuyer sur le bouton ►► ou ◄◄ pour sélectionner la piste à effacer ; ici, par exemple, la piste 5 est sélectionnée.
2. Lorsque le numéro de piste s'affiche, appuyer sur le bouton **DELETE** (supprimer) (10) pour confirmer l'effacement. La mention **DEL** clignote un moment puis disparaît.
3. La piste choisie, « 005 », est affichée et clignote sur l'affichage pour demander confirmation. Pour annuler la fonction de suppression, il suffit d'appuyer brièvement sur le bouton STOP.



4. Pour confirmer, appuyer brièvement une fois sur le bouton **DELETE** (10). La mention **DEL** apparaît fixe sur l'affichage pendant quelques secondes, puis l'affichage repasse au mode d'arrêt de la lecture USB, le nombre total de pistes est diminué de 1.



38 fichiers initialement



Après suppression de la piste 5

5. Répéter les étapes 1 à 3 ci-dessus pour éventuellement supprimer d'autres pistes.
6. La fonction d'effacement peut passer de « **DEL ONE** », « **DEL DIR** », « **DEL ALL** » par l'appui sur le bouton ►► ou ◄◄ pour sélectionner la piste.

FONCTIONNEMENT DE LA SORTIE LIGNE

Pour améliorer la qualité sonore de la lecture, il est possible de connecter cet appareil à un amplificateur externe par la sortie RCA de sortie ligne qui se trouve sur le panneau arrière. Continuer comme suit :

1. Brancher les sorties L et R à l'entrée AUX de l'amplificateur externe. (Le câble de branchement n'est pas inclus).
2. Sélectionner la source sonore voulue en plaçant le bouton Function (21) sur PHONO, USB ou FM.
3. Allumer l'amplificateur externe.
4. Le son sort simultanément des haut-parleurs intégrés de l'appareil et des haut-parleurs de l'amplificateur externe.
5. Éteindre l'appareil et l'amplificateur externe après l'écoute.
6. Débrancher le câble de connexion.

Remarque : Le son des haut-parleurs intégrés reste audible même après le branchement sur les haut-parleurs externes.

BRANCHEMENT DE HAUT-PARLEURS EXTERNES SUR LES PRISES JACK RCA

Il est possible de brancher les haut-parleurs externes (4 Ohms) sur les prises L et R « Speaker Output » (les câbles et les haut-parleurs externes ne sont pas inclus).

Remarque : Le son des haut-parleurs intégrés reste audible même après le branchement sur les haut-parleurs externes.

UTILISATION D'UN CASQUE (NON INCLUS)

Cet appareil peut recevoir un casque stéréo doté d'une fiche de 3,5 mm avec une impédance de 8 Ohms ou plus.

Brancher le casque dans la prise casque (33). Ceci permet une écoute individuelle. Lors de l'utilisation du casque, les haut-parleurs sont automatiquement déconnectés.

PROTECTION DES OREILLES

Conseil pour éviter les dommages auditifs

L'utilisation d'un casque audio ou d'écouteurs avec un fort volume sonore peut provoquer une perte auditive permanente.

Plus le volume est fort, moins il faut de temps avant que l'audition ne s'en ressente.

REMARQUE :

Nous conseillons de baisser le volume sonore avant de placer le casque sur les oreilles. Après avoir mis le casque, augmenter progressivement le volume jusqu'à un niveau d'écoute confortable.

ENTRETIEN ET MAINTENANCE

1. Nettoyer l'appareil avec un chiffon humide (jamais mouillé). Ne jamais utiliser de solvant, d'alcool ou de détergent.
2. Éviter de laisser l'appareil en plein soleil ou dans des endroits chauds, humides ou poussiéreux.
3. Éloigner l'appareil des appareils de chauffage et des sources de bruit électrique tels que les lampes fluorescentes ou les moteurs.

GUIDE DE DÉPANNAGE

PROBLÈME	CAUSE POSSIBLE	REMÈDE
L'appareil ne fonctionne pas	• L'appareil est débranché de la prise murale	• Le brancher sur une prise murale.
	• La prise murale est hors service	• Essayer l'appareil sur une autre prise.
Mauvaise réception en FM	• Signal faible des stations éloignées	• Faire pivoter l'appareil pour améliorer la réception, étendre l'antenne FM filaire.
Appareil allumé, mais il n'émet aucun son	• La commande de volume sonore est complètement fermée	• Augmenter le volume sonore.
	• Des écouteurs ou un casque sont branchés dans la prise casque	• Débrancher le casque.

CARACTÉRISTIQUES TECHNIQUES

Alimentation électrique
CA 230 V ~50 Hz
Consommation électrique 15 W
Plage de fréquences radio
FM : 87,5 - 108 MHz

Ne pas éliminer les appareils électriques et électroniques dans les déchets ménagers.

- Les apporter à un point de collecte.
- Certaines pièces contenues dans ces appareils peuvent être dangereuses pour la santé et pour l'environnement.



Importé par **BIGBEN INTERACTIVE SA**



396, Rue de la Voyette

CRT2 – FRETIN

CS 90414

59814 LESQUIN Cedex - France

www.bigben.eu

	HOTLINE FRANCE, du lundi au vendredi (sauf jours fériés) : 9h00-19h00 ou support@thomsonaudiovideo.eu  09 69 32 59 62 <small>APPEL NON SURTAXÉ</small>
Importateur : Bigben Interactive FRANCE 396, Rue de la Voyette, C.R.T. 2, 59814 Fretin, Lesquin Cedex, France - CS90414	DEUTSCHLAND, Montag bis Sonntag von 8:00 bis 24:00 Uhr 09001-84 30 44* (0,49€/Min, aus dem deutschen Festnetz, Anrufe aus allen Mittelnetzen nicht möglich) oder support@bigben-interactive.de <small>*Minderjährige müssen vorher deren Eltern/Erziehungsberechtigten um Erlaubnis fragen.</small>
Bigben Interactive DEUTSCHLAND GmbH Walter Gropius Str. 28, 50126 Bergheim, Deutschland	BELGIQUE / NEDERLAND, klantenservice@bigben-interactive.nl customerservice@bigben-interactive.be
Bigben Interactive BELGIUM Avenue Ernest Solvay, 1480 Tubize, Belgique	ESPAÑA, sat@bigbeninteractive.es
Bigben Interactive NEDERLAND b.v. Franciscusweg 249-3B, 1216 SG Hilversum, Nederland	ITALIA, support@bigbeninteractive.it
Bigben Interactive SPAIN S.L. C/ Musgo 5, 2ª planta, 28023 Madrid, Spain	www.bigben.eu
Bigben Interactive ITALIA s.r.l. Corso Sempione 221, 20025 Legnano - MI, Italia	
FABRIQUÉ EN CHINE / MADE IN CHINA	

THOMSON est une marque de TECHNICALOR SA ou de ses filiales utilisée sous licence par Bigben Interactive.

Fabriqué en Chine



THOMSON

GB

TURNTABLE, CD/MP3/USB WITH MP3 ENCODING, PLL FM STEREO RADIO

TT400CD/TT401CD INSTRUCTION MANUAL



OPERATING INSTRUCTIONS

PLEASE READ THIS USER MANUAL CAREFULLY BEFORE
OPERATING THIS UNIT AND RETAIN FOR
FUTURE REFERENCE.

REV1



CAUTION
RISK OF ELECTRIC SHOCK
DO NOT OPEN



CAUTION: TO REDUCE THE RISK OF ELECTRIC SHOCK, DO NOT REMOVE COVER (OR BACK). NO USER SERVICEABLE PARTS INSIDE. REFER SERVICING TO QUALIFIED SERVICE PERSONNEL.



The lightning flash with arrowhead symbol, within an equilateral triangle, is intended to alert the user to the presence of un-insulated "dangerous voltage" within the product's enclosure that may be of sufficient magnitude to constitute a risk of electric shock to persons.



The exclamation point within an equilateral triangle is intended to alert the user to the presence of important operating and maintenance (servicing) instructions in the literature accompanying the appliance.

WARNING:

1. TO REDUCE THE RISK OF FIRE OR ELECTRIC SHOCK, DO NOT EXPOSE THIS APPLIANCE TO RAIN OR MOISTURE.
2. To avoid any damage, don't force the cover over its foreseen amplitude.

CAUTION!



Visible and invisible laser radiation when open and interlocks defeated. Avoid exposure to beam.

Meaning of the "Dustbin" Symbol
 Protect our environment: do not dispose of electrical equipment in the domestic waste.
 Please return any electrical equipment that you will no longer use to the collection points provided for their disposal.
 This helps avoid the potential effects of incorrect disposal on the environment and human health.
 This will contribute to the recycling and other forms of reutilisation of electrical and electronic equipment.
 Information concerning where the equipment can be disposed of can be obtained from your local authority.



TIMER SET

1. Press TIMER SET two second, the LCD will be displayed 24 or 12 hours for setting, press CLOCK SET or to set time.
2. Press TIMER SET two second again, the LCD will be displayed "00" for setting, press CLOCK SET or to set time, press TIMER SET to confirm the clock set.

LOCATION OF CONTROLS

MAIN UNIT

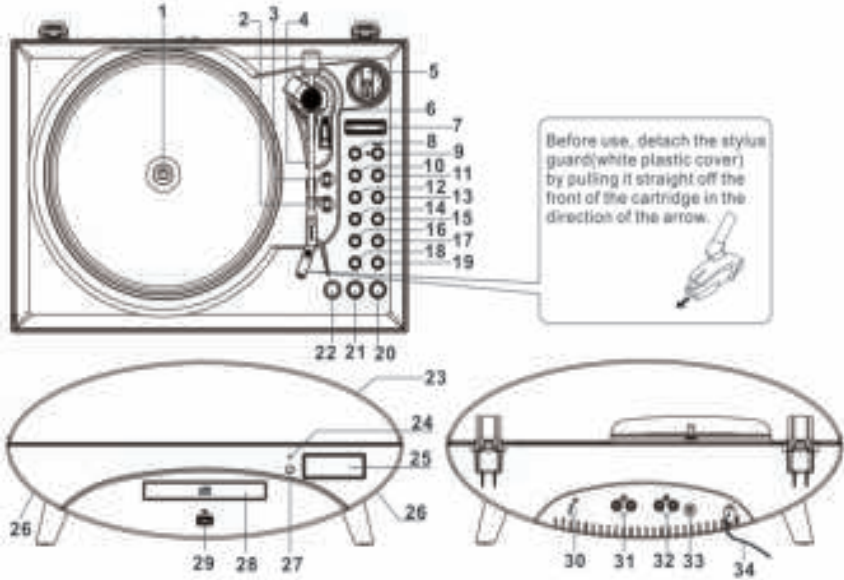

1. Turntable	18. Volume Control - Button
2. Speed Selector – 33, 45, 78 RPM	19. Volume Control + Button
3. Auto Stop (ON/OFF) Selector	20. Open/Close Button
4. Tone Arm	21. Function button
5. 45 RPM Adaptor	22. On/Standby
6. Cue-lever (use this lever to lift the tone arm)	23. Dust Cover
7. Remote Control Holder	24. Standby Indicator
8. TS Function (Track/file separation)	25. Display
9. Record Button	26. Speaker
10. Delete file Button	27. IR Sensor
11. Mode/Program Button	28. CD Door
12. EQ Button (Equalization - Pop, Rock, Jazz)	29. USB Port
13. Folder Up Button	30. FM Antenna
14. Play / Pause Button	31. Audio LINE OUT Jacks
15. Stop/Timer Set Button	32. External Speakers Connection Jacks
16. Tuning/Clock Set Skip - Button	33. Headphone Jack
17. Tuning/Clock Set Skip + Button	34. AC Power Cord

REMOTE CONTROL UNIT

1. ON STANDBY BUTTON
2. RECORD BUTTON
3. SKIP- BUTTON
4. MODE/ PROGRAM BUTTON
5. DELETE FILE BUTTON
6. FUNCTION BUTTON
7. CD DOOR OPEN BUTTON
8. STOP/TIMER SET BUTTON
9. PLAY/PAUSE BUTTON
10. SKIP+ BUTTON
11. VOLUME + BUTTON
12. FOLDER UP BUTTON
13. VOLUME - BUTTON
14. TS BUTTON (Track / file separation)
15. EQ BUTTON (Equalizer – POP, ROCK, JAZZ)
16. BATTERY COMPARTMENT

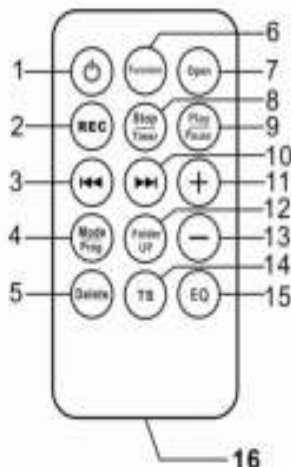

Remark: In order to save energy when the unit has no sound output for a while, the unit will be switched to stand-by automatically. It can be switched ON by using the function selector again.

Remark: Please note that only the USB keys with format FAT32 and under a capacity of 32GB can be read by the unit.

ACTIVATING THE REMOTE CONTROL

Remove the plastic insulator tag sticking out of the Battery Compartment of the Remote Control by pulling on it. Once the tag is removed, the Remote Control will be ready for use.

BATTERY CARE

- i. If the unit is not to be used for an extended period of time, remove the battery. An old or leaking battery can cause damage to the Remote Control.
- ii. Do not dispose of batteries in fire, batteries may explode or leak.

BATTERY REPLACEMENT

When the battery becomes weak, the operating distance of the Remote Control is greatly reduced and you will need to replace the Lithium battery.

1. Remove the battery compartment from bottom of the Remote Control.
2. Install 1 "CR2025" Lithium battery with the positive side facing up.
3. Replace the battery compartment.



IMPORTANT: Be sure that the battery is installed correctly. Wrong polarity may damage the Remote Control and void the warranty.

FM RADIO OPERATION

1. PRESS THE FUNCTION BUTTON (21) TO THE "TUNER" POSITION. Only FM Radio.
2. Press the TUNING SKIP + or - (16, 17) until you reach the radio station you wish to listen to. The radio FM station frequency shows on the LCD DISPLAY.
3. Adjust the sound level by press the VOLUME CONTROL (18, 19).
4. To turn off the radio, Press the ON/STANDBY (22) key once to turn the unit "OFF". The LCD DISPLAY will go "off".

FM STEREO RECEPTION

The FM Stereo Indicator "STEREO" will light up when listening to a strong station that is broadcasting in "Stereo".

TIPS FOR BEST RECEPTION

FM – During FM reception, always keep the FM Wire Antenna fully extended. If FM reception is weak try repositioning the FM Wire Antenna until you find the strongest FM signal.

MUSIC EQUALIZER OPERATION

At any time during playback, press the EQ key (on remote control) repeatedly to choose the desired sound effect according to the music you are listening to:



PLAYING PHONO RECORDS

1. Raise the Turntable Dust Cover.
2. Remove the stylus protector and release the Tone Arm Clamp (4)
3. Press the Function button(21) to "PHONO".
4. Place a record on the turntable, over the center spindle.
5. Set the Speed Selector Switch to 33, 45 or 78 rpm according to the record you are playing. Place the included 45 RPM adaptor (5) over the center spindle when playing 45 rpm records.
6. Move the Tone Arm to the beginning of the record or to the beginning of a particular track. Gently lower the Tone Arm onto the record to start playing. Adjust the Volume if needed. The Turntable will stop automatically when the record finishes.
7. To stop the record before it ends, lift the Tone Arm (4) using the Cue-lever (6) and return it carefully onto the Tone Arm Clamp (4).
8. Replace the stylus protector on the stylus when not in use.

NOTE:

- i. Do not stop or turn the platter manually.
- ii. Moving or jarring the turntable without securing the Tone arm clamp could result in damage to the Tone arm.

AUTO-STOP SWITCH OPERATION

The Auto-Stop area on some records may extend beyond the preset setting. As a result the turntable could possibly stop before the last track finishes. If you experience this during playback, set the AUTO-STOP Selector (3) to the "OFF" position. The turntable will now run to the end of the record, but will no longer stop automatically. To stop the turntable you will need to either Press ON/STANDBY (22) key once to turn the unit "OFF", or return the AUTO-STOP Switch (3) to the "ON" position. After the record stops, lift and return the Tone Arm (4) carefully back onto the Tone Arm Clamp (6).

IMPORTANT:

Moving or jarring the Turntable without securing the Tone Arm Clamp (6) could result in damage to the Tone Arm (4).

ENCODING RECORDS TO MP3

You can convert you favorite records into MP3 files and store them on a USB Flash Drive.

1. Insert a USB flash drive into the USB PORT (29) located on the front panel.
2. Press the RECORD Button (9), "WAITING" will begin in the display to CHECK THE USB CAPACITY · then "REC" and "USB" will begin to flash in the display, if a USB Flash Drive is

inserted.

3. Select the track to be encoded and start playing the record.
4. Press the Record button to start sync encoding. The following will be displayed depending on what media you are using to store the music.

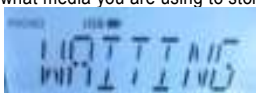

Encoding to USB



Encoding to USB

5. To stop encoding press the STOP/TIMER Button (15).
Note: To ensure the encoding is successful, remove the USB a few seconds after pressing the STOP Button.
6. To start recording again, press the RECORD Button (9) again and follow step 2 above.

PLEASE NOTE: If you want to encode an entire side of a record and have separated MP3 files for each track, you must manually press the STOP/TIMER Button (15) at the end of each track and then press the RECORD Button (9) again to start recording the next track. If you do not manually Stop and Start the recording process after each track, you will end up with one large MP3 file that will have all the songs from the side of the record playing one after the other.

TS BUTTON (Track separation, press it to split next song)

When recording from vinyl to USB, press TS button once at the end of song. Then, it will create a new file to another song for record.

If the USB capacity more than 4GB, the record time may delay about 6-10 seconds for 2nd song.

To prevent incomplete song recording, lift up "Tone Arm" while the USB drive under checking. Lift down "Tone Arm" when USB ready to record.

COMPACT DISC/MP3 OPERATION

LOADING AND UNLOADING COMPACT DISCS

Select CD/MP3 with the Function button (21) on the unit to choose the CD/MP3 mode.

Open the disc compartment by pressing the CD Open Button (20).

LISTENING TO COMPACT DISC AND MP3 DISC (CD)

Select CD mode by Function button (21):

- A) In the CD mode
This unit can read CD, CD-R, CD-RW.
- B) In the MP3 mode
It can read MP3 format and several albums.

Listening to CD

1. Select CD mode by Function button (21)
2. Press the PLAY/PAUSE button on the unit once to start playing the CD from the first track.
3. Press the PLAY /PAUSE button again to playing the CD "pause" indicator will appear on the display (the track number is flash).
4. To stop playback, press the "Stop" button.

TRACK SKIP

Selecting a different track during CD Play

1. Press the SKIP (REW. or F.F.) button on the unit.
The required track number appears on the display.
2. Press the PLAY / PAUSE button on the unit. Starting again with the track that is currently selected.

SKIP MODE FOR MP3 DISC

1. Press FOLDER UP /DOWN by **REMOTE**, the Album no. will change.
2. Press SKIP +/-SKIP buttons the Track no. will change.
3. When the desired track is being selected, press the "PLAY" button to start playback.

REPEAT

1. When playing CD, press MODE button (11) once to repeat the same track/song.
2. To repeat the whole disc, press the MODE twice and the "REP ALL" display will light up.
3. To cancel repeat play, press the STOP button or press the MODE button repeatedly until the repeat indicator disappears.

Note: If in "REPEAT ALL" mode, the normal & program playing will also effect in this function.

RANDOM PLAY CD

1. When playing the CD or MP3 disc, press the MODE button three times, the "RANDOM" will show on display.
2. Press the **SKIP +/-** button, tracks will play randomly.
3. To cancel random play, press the STOP button once, the random indicator disappears.

PROGRAMMED DISC PLAY (CD)

It is not possible to enter programs during Playing. You must be in STOP mode.

1. Press the PROGRAM button (11) on the unit. The following information will be displayed on the CD Display.
2. Press the Skip Track buttons (16/17) on the unit to select the track to be stored.
3. Press the PROGRAM button. The first program selection is now stored in the program memory.

Listening to Programmed Tracks

Press the Play Pause button. Disc play will start at the beginning of the first programmed track.

To clear the program memory

If the disc is playing, press the Stop button.

ENCODING AND STORING FROM A NORMAL CD

You can encode you favorite CD songs to mp3 format and store them into your memory device through the USB port.

1. Set the Function button (21) on the unit to choose the CD mode
2. Press the TUNING/SKIP >> button (16/17) to select the track, and then press the **PLAY/PAUSE** button (14) to be encoded.
3. Press the RECORD button(9) to start sync encoding and the display will show "USB-ONE" flashing, If you want to record one song only, press RECORD button again. It starts record the selected one song.
4. If you want to record all songs. Press the TUNING/SKIP >> button (16/17), it prompt to "USB-ALL". Then press the RECORD button to confirm, it will record ALL song in one file.
5. Press the STOP button (15) to stop encoding.
6. Remarks: Recording CD must be synchronized.

WARNING: Some originals CD's may unable record as they are protected against copying.

COPYING FROM MP3 DISC

You can copy your favorite CD/MP3CD file into USB drive.

1. Set the Function button (21) on the unit to choose the CD mode
2. Press the TUNING/SKIP >> button (16, 17) to select the track, then press the PLAY/PAUSE button (14) to be copied.
3. Press the RECORD button(9) to start sync copy and the display will show "USB-ONE" flashing, If you want to record one song only, press RECORD button again. It starts record the selected one song.

4. If you want to record all folder. Press the TUNING/SKIP >> button (16, 17), it prompt to "USB-FOL. Then press the RECORD button to confirm, it will record ALL FOLDER.
5. If you want to record all songs. Press the TUNING/SKIP >> button (16, 17), it prompt to "USB-ALL. Then press the RECORD button to confirm, it will record ALL song in one file.
6. Press the STOP button (15) to stop encoding.

USB OPERATION

The following tasks can be accomplished by either using the controls on the REMOTE Control or those which have similar function markings on the main unit.

1. Select the USB function mode by setting the Function button (21) to "USB". The Display will show "NO FILE" when the USB port is empty.
2. The total number of tracks on the USB will be displayed and playback will automatically start from the first track depending which mode you have chosen (USB).





NOTE : i. Only MP3 file formats are supported.

ii. Not all brands of USB flash drives are supported and only PEN-DRIVE.



iii. The Display will show "NO FILE" if there are no MP3 files on the USB inserted.

3. To interrupt playback, press the  button (14) the track being played will flash.
4. To resume playback, press the  Button (14) again.
5. To stop playback, briefly press the STOP/TIMER SET button (15).

TRACK SKIP

To select a particular track, in Stop mode or during playback, press the    Buttons (16/17) repeatedly until the desired track number appears on the display. The selected track will start playback automatically.

DELETING FILES

1. With the USB in the playback stop mode, press  or  Buttons to select the track to delete, for example track 5 is selected.
2. When the track number appear in the display, press the **DELETE** (10) button to confirm delete. 'DEL' will flash few times and then disappear.
3. The chosen track, '005', will appear and blink in the Display to prompt for confirmation. In case you want to cancel the delete function just briefly press the STOP Button.



4. To confirm, briefly press the **DELETE** (10) button once. 'DEL' will appear steadily in the Display for few seconds and then the Display will resume to USB playback stop mode with the total track number deducted by 1.

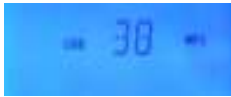

Original 38 Files

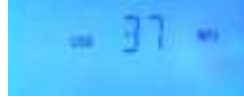

After Deleting Track 5

5. Repeat 1-3 above to delete more tracks as desired.
6. Delete function can “DEL ONE”, “DEL DIR”, “DEL ALL” by the press ►► or ◀◀ Buttons to select the track.

LINE OUT OPERATION

For better playback sound, you can connect this unit to an external Audio Amplifier via the RCA LINE OUT JACKS located at the back panel. Please proceed as following:

1. Connect the “L” & “R” LINE OUT Jacks and the AUX IN of external Audio Amplifier. (Connection cable is not included).
2. Select the music source by setting the Function button (21) to “PHONO”, “USB” or “FM” as desired.
3. Turn on the external Amplifier.
4. Sound will then come out from the system’s built-in speakers and the external Amplifier’s speakers simultaneously.
5. Turn the System and the external Amplifier off when you have finished listening.
6. Unplug the connection cable.

Note: The sound from the original built-in speakers still be heard, even after connected to the external speakers.

SPEAKER CONNECTION FOR EXTERNAL SPEAKERS RCA JACK

You can connect the external speakers (4 ohm) by “Speaker output” socket L, R (cables and external speakers are Not included).

Note: The sound from the original built-in speakers still be heard, even after connected to the external speakers

USING HEADPHONES (NOT INCLUDED)

This System accepts stereo headphones with a 3.5mm plug and an impedance of 8 ohms or greater. Plug your headphone to the Headphone jack (33), It will let you to listen privately. When using headphones, the speakers will be disconnected automatically.

PROTECT YOUR EAR

Listening advice to avoid hearing damage

Listening via headphones or earphones at a high volume may cause permanent hearing loss.

The louder the volume, the less time is required before your hearing could be affected.

NOTE:

We recommend that you reduce the volume control to a lower level before putting on the headphones. After putting on the headphones, gradually increase the volume to a comfortable listening level.

CARE AND MAINTENANCE

1. Clean your unit with damp cloth (never wet). Solvent, alcohol or detergent should never be used.
2. Avoid leaving your unit in direct sunlight or in hot, humid or dusty places.
3. Keep your unit away from heating appliances and sources of electrical noise such as fluorescent lamps or motors.

TROUBLESHOOTING GUIDE

PROBLEM	POSSIBLE CAUSE	REMEDY
The unit will not play	• The unit is disconnected from the AC outlet	• Connect to an outlet.
	• The AC outlet has no power	• Try the unit on another outlet
Poor FM reception	• Weak signal on distant stations	• Rotate the cabinet for better reception, loose the FM wire antenna to better reception.
Unit turn ON but there is no sound	• The volume Control has been turned all the way down	• Turn the Volume control to a higher output
	• Headphones are inserted into the Headphone jack	• Pull the headphones out

SPECIFICATIONS

Power Supply
AC230V~50Hz
Power Consumption: 15W
Radio Frequency Coverage
FM: 87.5 - 108MHz

Don't discard the electrical and electronic appliances in the regular waste disposal.

- **Take them to a collection point.**
- **Some components in these appliances may be hazardous to health and the environment.**

Imported by BIGBEN INTERACTIVE SA

396, Rue de la Voyette
CRT2 - FRETIN
CS 90414
59814 LESQUIN Cedex - France
www.bigben.eu



<p>bigben <small>interactive</small></p> <p>Importateur : Bigben Interactive FRANCE 396, Rue de la Voyette, C.R.T. 2, 59814 Fretin, Lesquin Cedex, France - CS90414</p> <p>Bigben Interactive DEUTSCHLAND GmbH Walter Gropius Str. 28, 50126 Bergheim, Deutschland</p> <p>Bigben Interactive BELGIUM Avenue Ernest Solvay, 1480 Tubize, Belgique</p> <p>Bigben Interactive NEDERLAND b.v. Franciscusweg 249-30, 1216 SG Hilversum, Nederland</p> <p>Bigben Interactive SPAIN S.L. C/ Musgo 5, 2ª planta, 28023 Madrid, Spain</p> <p>Bigben Interactive ITALIA s.r.l Corso Sempione 221, 20025 Legnano - MI, Italia</p> <p>FABRIQUE EN CHINE / MADE IN CHINA</p>	<p>HOTLINE FRANCE, du lundi au vendredi (sauf jours fériés) : 9h00-19h00 ou support@thomsonaudiovideo.eu</p> <p>N°Cristal 09 69 32 59 62</p> <p style="text-align: center; font-size: small;">APPEL NON SURTAXÉ</p> <p>DEUTSCHLAND, Montag bis Sonntag von 8:00 bis 24:00 Uhr 09001-84 30 44* (0,49€/Min, aus dem deutschen Festnetz, Anruf aus allen Mobilfunknetzen nicht möglich) oder support@bigben-interactive.de <small>*Minderjährige müssen vorher einen Erziehungsberechtigten um Erlaubnis fragen.</small></p> <p>BELGIQUE / NEDERLAND, klantenservice@bigben-interactive.nl customerservice@bigben-interactive.be</p> <p>ESPAÑA, sat@bigbeninteractive.es</p> <p>ITALIA, support@bigbeninteractive.it</p> <p style="text-align: right;">www.bigben.eu</p>
---	---

THOMSON is a trademark of TECHNICOLOR SA or its affiliates used under license to Bigben Interactive.

Made in China



THOMSON

SP

TOCADISCOS, CD/MP3/USB CON CODIFICACIÓN DE MP3,
RADIO FM ESTÉREO CON PLL

TT400CD/TT401CD

MANUAL DE INSTRUCCIONES



INSTRUCCIONES DE FUNCIONAMIENTO

LE ROGAMOS QUE LEA ÍNTEGRAMENTE EL PRESENTE
MANUAL DEL USUARIO ANTES DE UTILIZAR EL EQUIPO Y
QUE CONSERVE ESTE FOLLETO PARA PODER
CONSULTARLO EN EL FUTURO.



ADVERTENCIA
RIESGO DE DESCARGA ELÉCTRICA
NO ABRIR



PRECAUCIÓN: PARA REDUCIR EL RIESGO DE DESCARGA ELÉCTRICA, NO RETIRE LA CUBIERTA (NI LA PARTE TRASERA). EN EL INTERIOR NO HAY PIEZAS QUE EL USUARIO PUEDA REPARAR. ACUDA SIEMPRE A PERSONAL TÉCNICO CUALIFICADO.



El triángulo con rayo con punta de flecha en su interior indica "peligro - alto voltaje" y alerta al usuario de que en el interior del habitáculo del equipo puede haber elementos no aislados con voltaje suficiente como para provocar una descarga eléctrica a quien lo manipule.



El triángulo con un signo de exclamación en su interior le indica al usuario la presencia de instrucciones de funcionamiento y mantenimiento importantes en la documentación que acompaña al equipo.

ADVERTENCIA:

1. PARA REDUCIR EL RIESGO DE INCENDIO O DE DESCARGA ELÉCTRICA, NO DEJE EXPUESTO EL EQUIPO A LA LLUVIA O LA HUMEDAD.

2. Para evitar daños al abrir la cubierta, no la fuerce más allá de su apertura normal.

PRECAUCIÓN:



Cuando se abre la tapa y se rompen los seguros de la misma se produce radiación láser visible e invisible. Evite la exposición directa a la fuente de láser.

Significado del símbolo de la "basura"

Proteja nuestro medio ambiente: no elimine los aparatos eléctricos junto con la basura doméstica.

Le rogamos que deposite cualquier aparato eléctrico fuera de uso en los puntos de recogida específicos para su eliminación.

Esto contribuye a evitar los efectos que podría tener sobre el medio ambiente y nuestra salud su eliminación incorrecta.

También contribuye al reciclaje y favorece a otros centros de reutilización de equipos eléctricos y electrónicos.

Puede obtener información sobre el modo de eliminar sus equipos a través de las autoridades locales.

Antes del uso, retire la protección de la aguja (cubierta de plástico blanco) tirando de ella en línea recta por la parte delantera de la cápsula fonocaptora en la dirección que indica la flecha.



TEMPORIZADOR

1. Presione TIMER SET dos segundos, la pantalla LCD mostrará 12 o 24 horas para el ajuste, Pulse CLOCK SET o para establecer hora.
2. Presione TIMER SET dos segundos, la pantalla LCD mostrará "00" para el ajuste, pulse CLOCK SET o para fijar la hora, presione TIMER SET para confirmar el conjunto del reloj.

UBICACIÓN DE LOS CONTROLES

UNIDAD PRINCIPAL

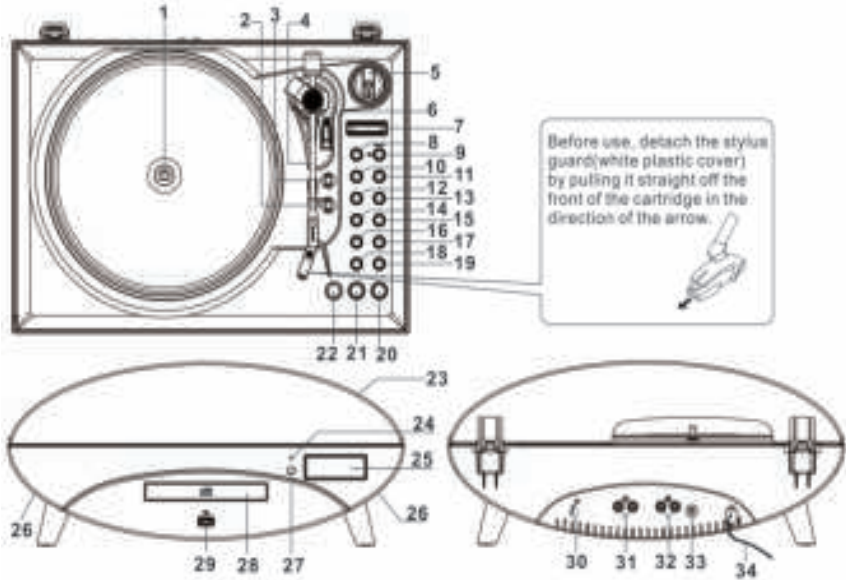

1. Plato giratorio	18. Botón de control del volumen -
2. Selector de velocidad - 33, 45, 78 rpm	19. Botón de control de volumen +
3. Clavija de parada automática (ON/OFF)	20. Botón Open/Close
4. Brazo fonocaptor	21. Botón Function
5. Adaptador de 45 rpm	22. On/Standby
6. Palanca del brazo (utilice esta palanca para subir el brazo fonocaptor)	23. Cubierta antipolvo
7. Soporte para el mando a distancia	24. Indicador de Standby
8. Función TS (separación de pistas/archivos)	25. Pantalla
9. Botón Record	26. Altavoz
10. Botón Delete file	27. Sensor IR
11. Botón Mode/Program	28. Tapa del compartimento del CD
12. Botón EQ (ecualización - Pop, Rock, Jazz)	29. Puerto USB
13. Botón Folder Up	30. Antena de FM
14. Botón Play/Pause	31. Conexiones de audio de salida LINE OUT
15. Botón Stop/Timer	32. Conexiones para altavoces externos
16. Botón Tuning/Clock Set/Skip-	33. Conector para auriculares
17. Botón Tuning/Clock Set/Skip+	34. Cable de alimentación de CA

MANDO A DISTANCIA

1. BOTÓN ON/STANDBY
2. BOTÓN RECORD
3. BOTÓN SKIP-
4. BOTÓN MODE/PROGRAM
5. BOTÓN DELETE FILE
6. BOTÓN FUNCTION
7. BOTÓN OPEN CD
8. BOTÓN STOP/TIMER
9. BOTÓN PLAY/PAUSE
10. BOTÓN SKIP+
11. BOTÓN VOLUMEN +
12. BOTÓN FOLDER UP
13. BOTÓN VOLUMEN -
14. BOTÓN TS (separación de pistas/archivos)
15. Botón EQ (ecualizador - POP, ROCK, JAZZ)
16. COMPARTIMENTO DE LA PILA

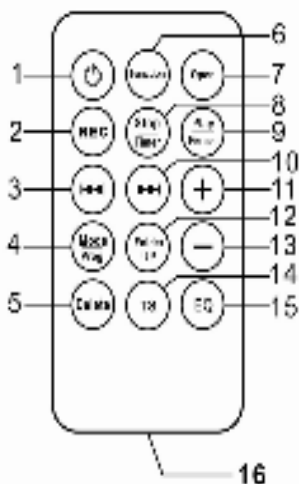

Observa: Con el fin de ahorrar energía, cuando él no emite sonido durante un momento, el aparato será puesto automáticamente en vispera. Para volverlo a poner en funcionamiento, le basta con seleccionar una función de nuevo.

Nota: Tenga en cuenta que sólo las llaves USB con formato FAT32 y bajo una capacidad de 32 GB pueden ser leídas por la unidad.

ACTIVACIÓN DEL MANDO A DISTANCIA

Retire la pestaña de plástico que sale del compartimento de la pila del mando a distancia tirando de ella. Una vez retirada la pestaña, el mando a distancia estará listo para el uso.

INDICACIONES PARA LA PILA

- 1) Cuando no vaya a utilizar el equipo durante mucho tiempo, saque la pila, ya que puede provocar daños al mando a distancia si está vieja o tiene fugas.
- 2) No tire las pilas al fuego, ya que podrían explotar o soltar líquido.

SUSTITUCIÓN DE LA PILA

Cuando la pila se va descargando, la distancia de funcionamiento del mando a distancia se reduce mucho y tendrá que cambiar la pila de litio.

1. El compartimento de la pila se encuentra en la parte trasera del mando a distancia.
2. Coloque una batería de litio "CR2025" con el polo positivo hacia arriba.
3. Cierre el compartimento de la pila.



IMPORTANTE: Asegúrese de que la pila esté bien colocada, ya que el mando a distancia puede sufrir daños si la polaridad es incorrecta y esto invalidaría la garantía.

FUNCIONAMIENTO DE LA RADIO FM

1. PONGA EL BOTÓN FUNCIÓN (21) EN LA POSICIÓN "TUNER". Sólo radio FM.
2. Pulse TUNING/SKIP+ o - (16, 17) hasta que llegue a la emisora de radio que desee escuchar. En la pantalla LCD aparecerá la frecuencia de la emisora FM.
3. Ajuste el nivel de sonido pulsando el CONTROL DEL VOLUMEN (18, 19).
4. Para apagar la radio, pulse una vez el botón  ON/STANDBY (22) hasta que el equipo pase a ("OFF"). La PANTALLA LCD se apagará.

RECEPCIÓN de FM en estéreo

El indicador de FM estéreo "FM STEREO" se iluminará cuando escuche una emisora con señal fuerte que emita en "estéreo".

CONSEJOS PARA UNA RECEPCIÓN ÓPTIMA

FM – Durante la recepción en FM, extienda siempre por completo la antena monofilar de FM. Si la señal de FM fuera débil, intente cambiar la posición de dicha antena hasta tener una señal FM más fuerte.

FUNCIONAMIENTO DEL ECUALIZADOR DE MÚSICA

En cualquier momento durante la reproducción, puede pulsar varias veces el botón **EQ** (del mando a distancia) para elegir el efecto de sonido deseado en función del tipo de música que esté escuchando:

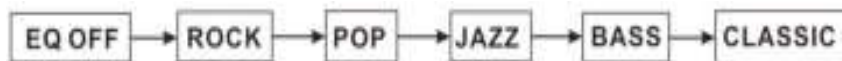

REPRODUCCIÓN DE DISCOS DE VINILO

1. Levante la cubierta antipolvo del tocadiscos.
2. Retire la protección de la aguja y libere el clip del brazo fonocaptor (4).
3. Pulse el botón Function (21) para seleccionar "PHONO" (tocadiscos).
4. Coloque un disco en el eje central del plato giratorio.
5. Ponga el selector de velocidad en 33, 45 ó 78 rpm, en función del disco que vaya a escuchar. Coloque el adaptador que se incluye para 45 rpm (5) sobre el eje central cuando vaya a reproducir discos de 45 rpm.
6. Coloque el brazo fonocaptor al principio del disco o de la pista deseada. Baje con cuidado el brazo fonocaptor hasta el disco para comenzar la reproducción. Ajuste el volumen si hiciera falta. El tocadiscos parará automáticamente cuando el disco termine.
7. Si desea parar el disco antes de que éste termine, suba el brazo fonocaptor (4) mediante la palanca del brazo (6) y colóquelo de nuevo cuidadosamente en el clip del brazo fonocaptor (4).
8. Vuelva a colocar la protección en la aguja cuando no vaya a utilizar el tocadiscos.

NOTA:

1) No pare ni gire el plato manualmente.

2) Si se hace girar el plato hacia adelante o hacia atrás cuando el clip del brazo fonocaptor no se encuentra asegurado, el brazo puede sufrir daños.

FUNCIONAMIENTO DE LA CLAVIJA DE PARADA AUTOMÁTICA

En algunos discos, la zona de parada automática puede encontrarse fuera del ajuste preestablecido. En ese caso, el tocadiscos podría detenerse antes de terminar la reproducción de la última pista. Si viera que sucede esto durante la reproducción, coloque la clavija de PARADA AUTOMÁTICA (3) en la posición "OFF". El tocadiscos llegará ahora hasta el final del disco, aunque ya no parará de forma automática. Si quiere parar el tocadiscos, tendrá que pulsar una vez la tecla ON/STANDBY (22) para apagar el equipo ("OFF") o bien volver a colocar la clavija de PARADA AUTOMÁTICA (3) en la posición "ON". Una vez que el disco se detenga, suba el brazo fonocaptor (4) cuidadosamente y colóquelo de nuevo en el clip del brazo fonocaptor (6).

IMPORTANTE:

Si se hace girar el plato hacia adelante o hacia atrás el plato cuando el clip del brazo fonocaptor (6) no se encuentra asegurado, el brazo fonocaptor (4) puede sufrir daños.

CODIFICACIÓN DE DISCOS A MP3

Puede convertir sus discos favoritos en archivos MP3 y guardarlos en una memoria USB.

1. Introduzca la memoria USB en el PUERTO USB (29) que hay en el panel delantero.
2. Pulse el botón RECORD (9). En la pantalla aparecerá "WAITING", un modo de espera para

COMPROBAR LA CAPACIDAD DEL USB. A continuación se verá "REC" en la pantalla y, si hay una memoria USB conectada, también aparecerá "USB" parpadeando.

3. Seleccione la pista que vaya a codificar y comience la reproducción del disco de vinilo.
4. Pulse el botón Record para comenzar la codificación sincronizada. En la pantalla aparecerá lo siguiente, en función del medio que esté utilizando para guardar la música.



Codificación a USB



Codificación a USB

5. Para detener la codificación, pulse el botón STOP/TIMER (15).
Nota: para asegurarse de que la codificación se realice correctamente, retire el USB unos segundos después de haber pulsado el botón STOP.
6. Para volver a grabar, pulse de nuevo el botón RECORD (9) y siga el paso 2 anterior.

TENGA EN CUENTA QUE: si desea codificar una cara entera de un disco de vinilo y crear archivos MP3 distintos para cada pista, ha de pulsar manualmente el botón STOP/TIMER (15) cada vez que termine una pista y, a continuación, volver a pulsar el botón RECORD (9) para comenzar a grabar la siguiente pista. Si no para e inicia el proceso de forma manual para cada pista, acabará teniendo un archivo MP3 de gran tamaño que contendrá todas las canciones de esa cara del disco, escuchándose una tras otra.

BOTÓN TS (separación de pistas, pulsarlo para separar la siguiente canción)

Cuando grave de un disco de vinilo a un USB, pulse una vez el botón TS al final de cada canción. Entonces, se creará un archivo nuevo en el que se grabará otra canción.

Si la capacidad del USB es superior a los 4 GB, pueden transcurrir unos 6-10 segundos antes de grabarse la 2ª canción.

Para evitar la grabación incompleta de las canciones, levante el brazo fonocaptor mientras se realiza la comprobación de la unidad USB y bájelo cuando el USB se encuentre listo para la grabación.

FUNCIONAMIENTO DE CD/MP3

COLOCACIÓN Y EXTRACCIÓN DE CD

Seleccione CD/MP3 mediante el botón Function (21) del equipo para elegir el modo CD/MP3.

Abra el compartimento del CD pulsando el botón Open/Close del CD (20).

CÓMO ESCUCHAR DISCOS COMPACTOS Y DISCOS DE MP3 (CD)

Seleccione el modo CD mediante el botón Function (21):

- A) En el modo CD:
Este equipo puede leer CD, CD-R, CD-RW.
- B) En el modo MP3:
Este equipo puede leer el formato MP3 y varios álbumes.

Cómo escuchar un CD

1. Seleccione el modo CD mediante el botón Function (21):
2. Pulse una vez el botón PLAY/PAUSE del equipo para empezar a reproducir el CD desde la primera pista.
3. Pulse de nuevo el botón PLAY/PAUSE para poner el CD en pausa. En la pantalla aparecerá un indicador (el número de pista parpadeará).
4. Para detener la reproducción, pulse el botón "Stop".

SALTO DE PISTA

Selección de una pista diferente durante la reproducción del CD

1. Pulse el botón SKIP (REW o FF) del equipo hasta que en la pantalla aparezca el número de pista deseado.
2. Pulse el botón PLAY/PAUSE del equipo. La reproducción comenzará de nuevo por la pista que se haya seleccionado.

MODO DE SALTO DE PISTA PARA DISCOS DE MP3

1. Pulse FOLDER UP /DOWN con el **MANDO A DISTANCIA** para cambiar de número de álbum.
2. Pulse los botones SKIP+/SKIP- para cambiar de número de pista.
3. Una vez seleccionada la pista deseada, pulse el botón "PLAY" para iniciar la reproducción.

REPETICIÓN

1. Durante el modo de reproducción de CD, pulse una vez el botón MODE (11) para repetir la misma pista/canción.
2. Para repetir todo el disco, pulse dos veces MODE. En la pantalla aparecerá "REP ALL" iluminado.
3. Para cancelar la reproducción repetida, pulse varias veces el botón STOP o el botón MODE hasta que el indicador desaparezca.

Nota: el modo "REPEAT ALL" también afecta a la reproducción normal o programada.

REPRODUCCIÓN ALEATORIA DE CD

1. Cuando reproduzca un CD o disco de MP3, pulse el botón MODE tres veces. En la pantalla aparecerá "RANDOM".
2. Pulse el botón **SKIP+/-** para que las pistas se reproduzcan de forma aleatoria.
3. Para cancelar la reproducción aleatoria, pulse una vez el botón STOP. El indicador "RANDOM" desaparecerá de la pantalla.

REPRODUCCIÓN PROGRAMADA DE DE PISTAS (CD)

No es posible realizar la programación durante la reproducción, sino que hay que estar en el modo STOP.

1. Pulse el botón PROGRAM (11) del equipo.
2. Pulse los botones de salto de pista Skip+/- (16/17) del equipo para seleccionar la pista que desee guardar.
3. Pulse el botón "PROGRAM". Ahora ya estará guardada en la memoria de programación la primera selección del programa.

Cómo escuchar pistas programadas

Pulse el botón Play/Pause. La reproducción del disco comenzará por el principio de la primera pista programada.

Para borrar la memoria de programación, si se está reproduciendo el disco, pulse el botón Stop.

CÓMO CODIFICAR Y GUARDAR PISTAS DE UN CD NORMAL

Puede codificar sus canciones favoritas de un CD a formato MP3 y guardarlas en su dispositivo de memoria a través del puerto USB.

1. Seleccione el modo CD mediante el botón Function (21) del equipo.
2. Pulse el botón TUNING/SKIP+/- (16/17) para seleccionar la pista y, a continuación, pulse el botón **PLAY/PAUSE** (14) para realizar la codificación.
3. Pulse el botón RECORD (9) para iniciar la codificación sincronizada. En la pantalla aparecerá "USB-ONE" parpadeando. Si sólo desea grabar una canción, pulse de nuevo el botón RECORD. Comenzará a grabarse esa canción única seleccionada.
4. Si quiere grabar todas las canciones, pulse el botón TUNING/SKIP+/- (16/17). En la pantalla aparecerá "USB-ALL". A continuación, pulse el botón RECORD para confirmar y todas las canciones se grabarán en un archivo.
5. Para detener la codificación, pulse el botón STOP (15).
6. Observaciones: la grabación del CD ha de ser sincronizada, es decir, se realiza durante la reproducción.

ADVERTENCIA: es posible que no pueda grabar algunos CD originales protegidos contra la copia.

CÓMO COPIAR DE UN DISCO DE MP3

Puede copiar sus archivos favoritos de CD/CD de MP3 en una unidad USB.

1. Seleccione el modo CD mediante el botón Función (21) del equipo.
2. Pulse el botón TUNING/SKIP+/- (16/17) para seleccionar la pista y, a continuación, pulse el botón PLAY/PAUSE (14) para realizar la copia.
3. Pulse el botón RECORD (9) para iniciar la copia sincronizada. En la pantalla aparecerá "USB-ONE" parpadeando. Si sólo desea grabar una canción, pulse de nuevo el botón RECORD. Comenzará a grabarse esa canción única seleccionada.
4. Si quiere grabar toda la carpeta, pulse el botón TUNING/SKIP+/- (16/17). En la pantalla aparecerá "USB-FOL." A continuación, pulse el botón RECORD para confirmar y toda la carpeta se grabará.
5. Si quiere grabar todas las canciones, pulse el botón TUNING/SKIP+/- (16/17). En la pantalla aparecerá "USB-ALL." A continuación, pulse el botón RECORD para confirmar y todas las canciones se grabarán en un archivo.
6. Para detener la codificación, pulse el botón STOP (15).

FUNCIONAMIENTO DEL USB

Las siguientes tareas se pueden llevar a cabo mediante los controles del mando a distancia o bien con los de función análoga del equipo.

1. Seleccione el modo USB poniendo el botón Función (21) en "USB". En la pantalla aparecerá "NO FILE" si el puerto USB se encuentra vacío.
2. En la pantalla se verá el número total de pistas del USB y la reproducción comenzará automáticamente desde la primera pista en función del modo elegido (USB).

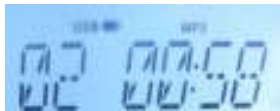

NOTA: 1) Sólo es compatible con los formatos de archivo MP3.

2) No todas las marcas de memorias USB son compatibles y únicamente funcionará con lápices de memoria.

3) En la pantalla aparecerá "NO FILE" si no hay archivos MP3 en el USB conectado.

3. Para interrumpir la reproducción, pulse el botón ►|| (14). La pista que se esté escuchando parpadeará.
4. Pulse de nuevo el botón ►|| (14) para reanudar la reproducción.
5. Para detener la reproducción, pulse el botón STOP/TIMER (15).

SALTO DE PISTA

Para seleccionar una pista particular, en el modo Stop o durante la reproducción, pulse los botones ►|| o ◀◀ (16/17) varias veces hasta que en la pantalla aparezca el número de pista deseado. La pista seleccionada comenzará a reproducirse de forma automática.

BORRADO DE ARCHIVOS

1. Con el USB en el modo de parada (Stop), pulse el botón ►|| o ◀◀ para seleccionar la pista que desee borrar (por ejemplo, se selecciona la pista 5).
2. Cuando aparezca en la pantalla el número de pista deseado, pulse el botón **DELETE** (10) para confirmar el borrado. En la pantalla se verá 'DEL' parpadeando unas cuantas veces y, después, desaparecerá.
3. La pista elegida, '005', aparecerá en la pantalla y parpadeará para solicitar confirmación. Si desea cancelar la función de borrado, sólo tiene que pulsar brevemente el botón STOP.



4. Para confirmar, pulse brevemente el botón **DELETE** (10) una vez. En la pantalla aparecerá '**DEL**' durante unos cuantos segundos y después la pantalla pasará al modo de parada de reproducción de USB, mostrando el número total de pistas, al que se le habrá restado una.

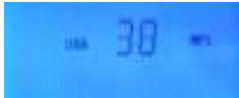

38 archivos originales

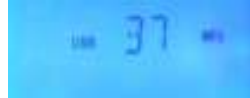

Tras el borrado de la pista 5

5. Repita los pasos 1-3 de arriba para borrar todas la pistas que desee.
6. En la función de borrado se puede elegir "**DEL ONE**" (borrar una), "**DEL DIR**" (borrar directorio), "**DEL ALL**" (borrar todo) pulsando el botón **▶||** o **◀◀** para seleccionar la pista.

FUNCIONAMIENTO CON CONECTOR DE SALIDA DE LÍNEA

Para que el sonido de la reproducción sea mejor, puede conectar este equipo a un amplificador externo de audio a través de los conectores RCA de salida de línea ubicados el panel posterior. Proceda de la siguiente manera:

1. Conecte los jacks de salida de línea LINE OUT "L" y "R" (izq. y dcha.) y la entrada auxiliar AUX IN del amplificador de audio externo (cable de conexión no incluido).
2. Seleccione la fuente de música poniendo el botón Function (21) en "PHONO", "USB" o "FM", según desee.
3. Encienda el amplificador externo.
4. Ahora el sonido saldrá simultáneamente por los altavoces integrados del equipo y por los altavoces del amplificador estéreo.
5. Cuando haya terminado de escuchar música, apague el equipo y el amplificador externo.
6. Desconecte el cable de conexión.

Nota: aunque haya conectado los altavoces externos, el sonido seguirá escuchándose también a través de los altavoces integrados.

CONEXIÓN PARA JACK RCA DE ALTAVOCES EXTERNOS

Puede conectar los altavoces externos (4 ohmios) a través de la conexión L, R (izq./dcha.) de la salida para altavoces (no se incluyen ni los cables ni los altavoces externos).

Nota: aunque haya conectado los altavoces externos, el sonido seguirá escuchándose también a través de los altavoces integrados.

USO DE AURICULARES (NO INCLUIDOS)

Este sistema se puede utilizar con auriculares estéreo dotados de clavija de 3,5 mm y una impedancia de 8 ohmios o más.

Conecte sus auriculares al conector para auriculares (33) si desea escuchar la música a través de ellos. Cuando utilice los auriculares, los altavoces quedarán automáticamente desconectados.

ADVERTENCIA: USO DE AURICULARES

Si desea hacer uso de auriculares, ponga el volumen adecuado. En caso de haber puesto un volumen excesivamente alto y de que le zumben los oídos, baje el volumen o deje de usar los auriculares, de lo contrario, sus tímpanos podrían verse afectados, provocándole una sordera parcial o total. Si le duelen los oídos, consulte a su médico.

NOTA:

Le recomendamos que baje el control del volumen a un nivel más bajo antes de ponerse los auriculares. Una vez colocados los auriculares, vaya subiendo el volumen hasta un nivel de sonido que le resulte cómodo.

CUIDADO Y MANTENIMIENTO

1. Limpie el equipo con un paño húmedo (nunca mojado). No deben utilizarse nunca solventes, alcohol o detergente.
2. Evite colocar el equipo donde se vea expuesto a la luz directa del sol o en lugares húmedos o en los que haya polvo o calor.
3. Mantenga el equipo alejado de aparatos de calefacción y de fuentes de ruido eléctrico, como las lámparas fluorescentes o los motores.

GUÍA DE RESOLUCIÓN DE PROBLEMAS

PROBLEMA	POSIBLE CAUSA	SOLUCIÓN
El equipo no reproduce	• El equipo está desconectado de la toma de corriente	• Conéctelo a una toma de corriente (CA)
	• La toma carece de corriente eléctrica	• Pruebe el equipo en otra toma de corriente
Mala recepción de FM	• Señal débil en emisoras distantes	• Gire el equipo y suelte la antena monofilar de FM para mejorar la recepción
El equipo se enciende, pero no hay sonido	• El control del volumen se encuentra en el nivel mínimo	• Ponga el control de volumen a un nivel más alto
	• Los auriculares están conectados a la toma de auriculares	• Desconecte los auriculares

CARACTERÍSTICAS TÉCNICAS

Suministro eléctrico

CA 230 V~50 Hz

Consumo de energía: 15 W

Margen de frecuencias



FM: 87.5 - 108 MHz

No tire los aparatos eléctricos o electrónicos a la basura normal.

- Lívelos a un punto de recogida para este material, ya que algunas piezas de estos aparatos pueden ser dañinos para la salud o el medio ambiente.



Importado por **BIGBEN INTERACTIVE SA**
396, Rue de la Voyette
CRT2 - FRETIN
CS 90414
59814 LESQUIN Cedex - Francia
www.bigben.eu

 Importateur : Bigben Interactive FRANCE 396, Rue de la Voyette, C.R.T. 2, 59814 Fretin, Lesquin Cedex, France - CS90414 Bigben Interactive DEUTSCHLAND GmbH Walter Gropius Str. 28, 50126 Bergheim, Deutschland Bigben Interactive BELGIUM Avenue Ernest Solvay, 1480 Tubize, Belgique Bigben Interactive NEDERLAND b.v. Franciscusweg 249-3B, 1216 SG Hilversum, Nederland Bigben Interactive SPAIN S.L. C/ Musgo 5, 2ª planta, 28023 Madrid, Spain Bigben Interactive ITALIA s.r.l Corso Sempione 221, 20025 Legnano - MI, Italia FABRIQUE EN CHINE / MADE IN CHINA	HOTLINE FRANCE, du lundi au vendredi (sauf jours fériés) : 9h00-19h00 ou support@thomsonaudiovideo.eu  09 69 32 59 62 <small>APPEL NON SURTAXE</small> DEUTSCHLAND, Montag bis Sonntag von 8:00 bis 24:00 Uhr 09001-84 30 44* (0,49€/Min. aus dem deutschen Festnetz, Anrufe aus allen Mobilfunknetzen nicht möglich) oder support@bigben-interactive.de <small>*Minderjährige müssen vorher einen Erziehungsberechtigten um Erlaubnis fragen.</small> BELGIQUE / NEDERLAND, klantenservice@bigben-interactive.nl customerservice@bigben-interactive.be ESPAÑA, sat@bigbeninteractive.es ITALIA, support@bigbeninteractive.it www.bigben.eu
--	---

THOMSON es una marca comercial de TECHNICOLOR SA o sus afiliadas utilizada bajo licencia por Bigben Interactive.

Fabricado en China



THOMSON

IT

GIRADISCHI, CD / MP3 / USB CON CODIFICA MP3, RADIO FM PLL STEREO

TT400CD/TT401CD MANUALE UTENTE



ISTRUZIONI D'USO

PRIMA DI UTILIZZARE L'APPARECCHIO, LEGGERE PER
INTERO IL PRESENTE MANUALE E CONSERVARLO PER
CONSULTAZIONI FUTURE.

REV1



ATTENZIONE
PERICOLO DI SCOSSE ELETTRICHE
NON APRIRE



ATTENZIONE: PER RIDURRE IL PERICOLO DI SCOSSE ELETTRICHE, NON RIMUOVERE LA COPERTURA SUPERIORE (O IL PANNELLO POSTERIORE). IL LETTORE NON CONTIENE COMPONENTI RIPARABILI DALL'UTENTE. PER QUALSIASI RIPARAZIONE RIVOLGERSI A PERSONALE DI ASSISTENZA QUALIFICATO.



Il simbolo del lampo con la freccia compreso in un triangolo equilatero ha lo scopo di avvisare l'utente della presenza di "tensione pericolosa" non protetta all'interno del prodotto, che potrebbe essere di entità tale da un pericolo di scosse elettriche per le persone.



Il punto esclamativo compreso in un triangolo equilatero ha lo scopo di avvisare l'utente circa la presenza di importanti istruzioni per l'uso e la manutenzione (assistenza) incluse nella documentazione che accompagna l'apparecchio.

AVVERTENZA

- 1. PER RIDURRE IL RISCHIO DI INCENDI O SCOSSE ELETTRICHE, NON ESPORRE QUESTO APPARECCHIO ALLA PIOGGIA O ALL'UMIDITÀ.**
- 2. Per evitare di danneggiare l'apparecchio, non forzare il coperchio oltre la sua normale apertura.**

ATTENZIONE!



Presenza di radiazioni laser visibili e invisibili quando l'apparecchio è aperto ed il dispositivo di bloccaggio è sbloccato. Evitare l'esposizione al fascio di radiazioni.

Significato del simbolo "cestino"

Tutelate l'ambiente: non gettare i dispositivi elettrici tra i rifiuti domestici.

Consegnare i dispositivi elettrici da smaltire presso i punti di raccolta dedicati.

In questo modo, sarà possibile tutelare l'ambiente e la salute dagli effetti di un non corretto smaltimento dei rifiuti.

Inoltre, si contribuirà al riciclo e al riutilizzo dei dispositivi elettrici ed elettronici.

Per ulteriori informazioni sui luoghi nei quali è possibile smaltire i dispositivi elettrici ed elettronici, contattare le autorità locali competenti.

Prima dell'uso, rimuovere la protezione dello stilo (in plastica bianca) estraendola dalla parte anteriore della testina in direzione della freccia.



SET TIMER

1. Premere TIMER SET due secondi, il display LCD mostra le 24 o 12 ore, utilizzare i pulsanti ►►|◀◀ per impostare l'ora.
2. Premere TIMER SET di nuovo due secondi, il display lampeggia e "00" appare ... Utilizzare ►►|◀◀ per impostare l'ora e confermare con il tasto SET.

UBICAZIONE DEI COMANDI

UNITÀ PRINCIPALE

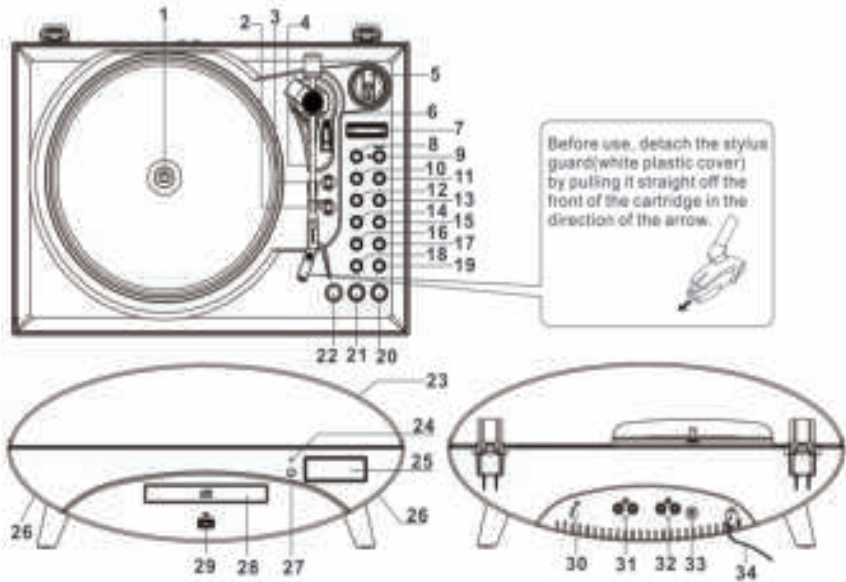

1. Giradischi	18. Tasto regolazione volume -
2. Selettore di velocità – 33 / 45 / 78 giri	19. Tasto regolazione volume +
3. Selettore arresto automatico (ON/OFF)	20. Tasto Open / Close (apertura / chiusura)
4. Braccio di lettura	21. Tasto Function
5. Adattatore 45 giri	22. Tasto On / Stand-by
6. Alzabraccio (usare questa leva per sollevare il braccio di lettura)	23. Copertura antipolvere
7. Supporto telecomando	24. Indicatore di stand-by
8. Tasto Funzione TS (separazione dei brani/file)	25. Display
9. Tasto Record	26. Altoparlante
10. Tasto Delete file (eliminazione file)	27. Sensore IR
11. Tasto Mode / Program (modalità / programmazione)	28. Sportello CD
12. Tasto EQ (equalizzazione: Pop / Rock / Jazz)	29. Porta USB
13. Tasto Folder up (cartella su)	30. Antenna FM
14. Tasto Play / Pause (riproduzione / pausa)	31. Connettore audio in uscita
15. Tasto Stop / Timer Set (arresto / impostazione timer)	32. Connettori altoparlanti esterni
16. Tasto Tuning / Clock Set / Skip - (sintonizzazione - / impostazione ora - / salta -)	33. Ingresso cuffia
17. Tasto Tuning / Clock Set / Skip + (sintonizzazione + / impostazione ora + / salta +)	34. Cavo alimentazione CA

TELECOMANDO

1. TASTO ON / STAND-BY
2. TASTO RECORD
3. TASTO SKIP
4. TASTO MODE / PROGRAM
5. TASTO DELETE FILE
6. TASTO FUNCTION
7. TASTO CD DOOR OPEN
8. TASTO STOP / TIMER SET
9. TASTO PLAY / PAUSE
10. TASTO SKIP +
11. TASTO VOLUME +
12. TASTO FOLDER UP
13. TASTO VOLUME -
14. TASTO TS (separazione dei brani/file)
15. TASTO EQ (equalizzatore: POP / ROCK / JAZZ)
16. VANO BATTERIA

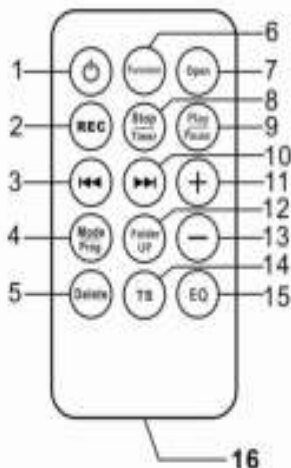

Nota: Per risparmiare energia, quando non emette alcun suono per qualche tempo, l'unità sarà essere messo in pausa automaticamente. Per reinstallare l'operazione, basta selezionare una funzione ancora.

Nota: Solo la chiave USB in formato FAT32 e con una capacità inferiore a 32 GB sarà letto dalla macchina.

ATTIVAZIONE DEL TELECOMANDO

Estrarre l'etichetta di protezione in plastica che fuoriesce dal vano batteria del telecomando per rimuoverla. Una volta rimossa l'etichetta, il telecomando sarà pronto all'uso.

INFORMAZIONI SULL'USO DELLA BATTERIA

- Qualora si preveda di non utilizzare l'apparecchio per un periodo di tempo prolungato, rimuovere la batteria. L'uso di batterie esaurite o con eventuali perdite può danneggiare il telecomando.
- Non gettare le batterie nel fuoco: potrebbero esplodere o provocare la fuoriuscita di sostanze liquide.

SOSTITUZIONE DELLA BATTERIA

Quando la batteria è quasi scarica, la distanza operativa del telecomando si riduce notevolmente. A questo punto, sarà necessario sostituire la batteria al litio.

1. Rimuovere il portabatteria dal telecomando.
2. Inserire 1 batteria al litio "CR2025" con il polo positivo rivolto verso l'alto.
3. Riposizionare il portabatteria.



NOTA IMPORTANTE: accertarsi che la batteria sia stata inserita in modo corretto. Se non viene rispettata la polarità, si rischia di danneggiare il telecomando e invalidare la garanzia.

FUNZIONAMENTO DELLA RADIO FM

1. PREMERE RIPETUTAMENTE IL TASTO « FUNCTION » SINO A RAGGIUNGERE LA FUNZIONE « TUNER ». Solo radio FM.
2. Premere i tasti TUNING / SKIP + o - (16 / 17) fino a raggiungere la stazione radio che si desidera ascoltare. La frequenza della stazione radio FM viene visualizzata sul DISPLAY LCD.
3. Regolare il volume premendo i tasti di regolazione del volume (18 / 19).
4. Per spegnere la radio, premere una volta il tasto ON / STAND-BY (22) per spegnere l'apparecchio ("OFF"). Il DISPLAY LCD si spegnerà.

RICEZIONE FM STEREO

L'indicatore FM Stereo "FM STEREO" si illumina quando si ascolta una stazione che trasmette in "Stereo".

CONSIGLI PER UNA MIGLIORE RICEZIONE

Durante la ricezione FM, estendere completamente l'antenna FM a filo. Se la ricezione FM è debole, provare a riposizionare l'antenna FM a filo fino a trovare un segnale FM più forte.

FUNZIONAMENTO DELL'EQUALIZZATORE MUSICALE

In qualsiasi momento della riproduzione, premere ripetutamente il tasto **EQ** (sul telecomando) per selezionare l'effetto del suono desiderato in base alla musica che si ascolta:

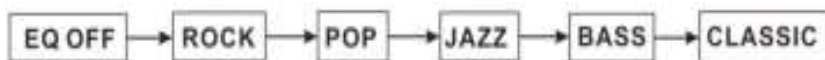

RIPRODUZIONE DI DISCHI IN MODALITÀ PHONO

1. Sollevare la copertura antipolvere del giradischi.
2. Rimuovere la protezione dello stilo e rilasciare il fermo del braccio di lettura (4).
3. Premere il tasto "Function" (21) e selezionare la modalità "PHONO".
4. Posizionare un disco sul giradischi inserendolo sul perno centrale.
5. Impostare il selettore di velocità su 33, 45 o 78 giri in base al disco che si vuole riprodurre. Se si desidera riprodurre un disco 45 giri, posizionare sul perno centrale l'adattatore 45 giri in dotazione (5).
6. Spostare il braccio di lettura all'inizio del disco o all'inizio di un brano a scelta. Abbassare delicatamente il braccio di lettura sul disco per avviare la riproduzione. Se necessario, regolare il volume. Il giradischi si arresterà automaticamente quando termina la riproduzione del disco.
7. Per interrompere la riproduzione prima della fine, sollevare il braccio di lettura (4) con l'alzabracchio (6) e collocarlo nuovamente sul fermo (4).
8. Riposizionare la protezione dello stilo quando questo non viene utilizzato.



NOTA

- i. **Non interrompere o girare il piatto manualmente.**
- ii. **Muovere o fermare il giradischi senza bloccare il fermo del braccio di lettura potrebbe danneggiare il braccio di lettura.**

FUNZIONAMENTO DELL'INTERROTTORE DI ARRESTO AUTOMATICO (AUTO-STOP)

L'area di arresto automatico di alcuni dischi potrebbe essere superiore all'impostazione predefinita. In questo caso, il giradischi potrebbe interrompere l'esecuzione prima della fine del brano. Se questo si verifica durante la riproduzione, impostare il selettore di arresto automatico (3) su "OFF". A questo punto, il giradischi riprodurrà il disco nella sua interezza, ma non sarà più attivata la funzione di arresto automatico. Per arrestare il giradischi sarà necessario premere una volta il tasto ON / STAND-BY (22) per spegnere l'apparecchio ("OFF"), oppure riportare l'interrottore di arresto automatico (3) su "ON". Una volta terminata la riproduzione, sollevare il braccio di lettura (4) e ricollocarlo delicatamente sul fermo (6).

NOTA IMPORTANTE

Muovere o fermare il giradischi senza bloccare il fermo del braccio di lettura (6) potrebbe danneggiare il braccio di lettura (4).

CODIFICA DEI DISCHI IN FORMATO MP3

Il prodotto consente di convertire i propri dischi preferiti in file MP3 e di memorizzarli su chiavette USB.

1. Inserire una chiavetta USB nella PORTA USB (29) situata sul pannello frontale.
2. Premendo il tasto RECORD (9), sul display verrà visualizzata prima la dicitura "WAITING", che

indica la verifica in corso della capacità della chiavetta USB, e quindi le diciture "REC" e "USB" lampeggianti.

3. Selezionare il brano da codificare e avviare la riproduzione del disco.
4. Premere il tasto Record per avviare la codifica sincronizzata. In base al supporto utilizzato per memorizzare la musica, sul display verrà visualizzata una delle diciture seguenti.



Codifica su USB



Codifica su USB

5. Per interrompere la codifica, premere il tasto STOP / TIMER (15).
Attenzione: per garantire la buona riuscita della codifica, rimuovere la chiavetta USB alcuni secondi dopo aver premuto il tasto STOP.
6. Per riavviare la codifica, premere di nuovo il tasto RECORD (9) e seguire il passaggio 2 illustrato in precedenza.

NOTA BENE: se si desidera codificare l'intero lato di un disco e ottenere file MP3 separati per ogni brano, è necessario premere manualmente il tasto STOP / TIMER (15) alla fine di ogni brano e premere nuovamente il tasto RECORD (9) per avviare la registrazione della traccia successiva. Se il processo di registrazione non viene interrotto e riavviato manualmente per ogni brano, verrà generato un unico file MP3 contenente tutte le canzoni riprodotte in sequenza.

TASTO TS (separazione dei brani, premere per separare il brano successivo)

Durante la codifica di un disco in vinile su una chiavetta USB, è possibile premere una volta il tasto TS alla fine di ogni canzone. Ciò consentirà di creare un nuovo file per la canzone successiva da registrare. Se la capacità della chiavetta USB è superiore a 4GB, il tempo di registrazione della 2ª canzone potrebbe essere ritardato di circa 6-10 secondi.

Per evitare di registrare un brano in maniera incompleta, assicurarsi di sollevare il braccio di lettura durante il controllo della capacità della chiavetta USB. Abbassare il braccio di lettura solo quando la chiavetta USB è pronta per la registrazione.

FUNZIONAMENTO COMPACT DISC / MP3

CARICARE ED ESTRARRE I COMPACT DISC

Selezionare la modalità CD/MP3 tramite il tasto "Function" (21) presente sull'apparecchio.

Aprire il vano CD premendo il relativo tasto di apertura (20).

ASCOLTO DI COMPACT DISC E CD MP3

Selezionare la modalità CD premendo il tasto "Function" (21).

- A) Modalità CD:
questo apparecchio è in grado di leggere CD, CD-R, CD-RW.
- B) Modalità MP3:
questo apparecchio è in grado di leggere il formato MP3 (anche multialbum).

Ascolto di CD

1. Selezionare la modalità CD premendo il tasto "Function" (21).
2. Premere una volta il tasto PLAY / PAUSE per avviare la riproduzione del CD dal primo brano.
3. Premere di nuovo il tasto PLAY / PAUSE per riprodurre il CD: l'indicatore "pause" verrà visualizzato sul display (il numero del brano lampeggerà).
4. Per interrompere la riproduzione, premere il tasto "Stop".

PASSAGGIO A UN BRANO DIVERSO

Per selezionare un brano diverso durante l'esecuzione di un CD

1. Premere il tasto SKIP (REW. o F.F.) sull'apparecchio.

Il numero del brano richiesto verrà visualizzato sul display.

2. Premere il tasto PLAY / PAUSE sull'apparecchio. Verrà riavviata la riproduzione del brano selezionato.

PASSAGGIO A UN BRANO DIVERSO IN MODALITÀ CD MP3

1. Premere FOLDER UP / DOWN sul **TELECOMANDO**: verrà modificato il numero dell'album.
2. Premere i tasti SKIP + / SKIP - per selezionare il numero del brano.
3. Una volta selezionato il brano desiderato, premere il tasto "PLAY" per avviare la riproduzione.

RIPETIZIONE BRANI

1. Durante la riproduzione di un CD, premere una volta il tasto MODE (11) per ripetere lo stesso brano.
2. Per ripetere l'intero album, premere due volte il tasto MODE: sul display verrà visualizzata la dicitura "REP ALL".
3. Per annullare la ripetizione, premere il tasto STOP oppure premere ripetutamente il tasto MODE finché l'indicatore di ripetizione non scompare dal display.

Attenzione: quando è attivata, la funzione "REPEAT ALL" viene applicata anche alle modalità "Normal" e "Program".

RIPRODUZIONE CASUALE DI UN CD

1. Durante la riproduzione di un CD o CD MP3, premere tre volte il tasto MODE: sul display verrà visualizzata la dicitura "RANDOM".
2. Premendo il tasto **SKIP +/-**: i brani verranno riprodotti in ordine casuale.
3. Per annullare la riproduzione casuale, premere una volta il tasto STOP: l'indicatore "RANDOM" scomparirà dal display.

RIPRODUZIONE PROGRAMMATA DI UN DISCO (CD)

Non è possibile impostare un programma durante la riproduzione. Per fare questo, la riproduzione deve essere arrestata (STOP).

1. Premere il tasto PROGRAM (11) presente sull'apparecchio.
2. Premere i tasti Skip Track (16 / 17) presenti sull'apparecchio per selezionare i brani da memorizzare.
3. Premere il tasto PROGRAM. La prima selezione programmata verrà salvata nella memoria.

Ascolto dei brani programmati

Premere il tasto Play / Pause. Verrà avviata la riproduzione del disco dall'inizio del primo brano programmato.

Per cancellare la memoria programmata: se il disco è in esecuzione, premere il tasto Stop.

CODIFICA E MEMORIZZAZIONE DI UN BRANO DA UN CD CONVENZIONALE

È possibile codificare i brani di un CD in formato mp3 e salvarli su un dispositivo di memorizzazione utilizzando la porta USB.

1. Impostare il tasto Function (21) o il dispositivo sulla modalità CD.
2. Premere il tasto TUNING / SKIP >> (16 / 17) per selezionare il brano, quindi premere il tasto **PLAY / PAUSE** (14).
3. Premere il tasto RECORD (9) per avviare la codifica sincronizzata: sul display verrà visualizzata la dicitura lampeggiante "USB-ONE". Se si desidera registrare un solo brano, premere nuovamente il tasto RECORD. Il dispositivo avvierà la registrazione del brano selezionato.
4. Per registrare tutti i brani: premere il tasto TUNING / SKIP >> (16 / 17): verrà visualizzata la dicitura "USB-ALL". Premere quindi il tasto RECORD per confermare: verrà avviata la registrazione di TUTTI i brani in un unico file.
5. Premere il tasto STOP (15) per interrompere la codifica.
6. Osservazioni: la riproduzione e la registrazione del CD devono avvenire in modo sincrono.

ATTENZIONE! Alcuni CD originali potrebbero essere impossibili da registrare in quanto dotati di protezione contro la copiatura.

COPIA DEI BRANI DA UN CD MP3

Il prodotto consente di copiare i propri brani preferiti da un CD/CD MP3 su una chiavetta USB.

1. Impostare il tasto Function (21) o il dispositivo sulla modalità CD.
2. Premere il tasto TUNING / SKIP >> (16 / 17) per selezionare il brano desiderato, quindi premere il tasto PLAY / PAUSE (14).
3. Premere il tasto RECORD (9) per avviare la codifica sincronizzata: sul display verrà visualizzata la dicitura lampeggiante "USB-ONE". Se si desidera registrare un solo brano, premere nuovamente il tasto RECORD. Il dispositivo avvierà la registrazione del brano selezionato.
4. Per registrare tutte le cartelle: premere il tasto TUNING / SKIP >> (16 / 17); verrà visualizzata la dicitura "USB-FOL". Premere quindi il tasto RECORD per confermare: verrà avviata la registrazione di TUTTE LE CARTELLE.
5. Per registrare tutti i brani: premere il tasto TUNING / SKIP >> (16 / 17); verrà visualizzata la dicitura "USB ALL". Premere quindi il tasto RECORD per confermare: verrà avviata la registrazione di TUTTI i brani in un unico file.
6. Premere il tasto STOP (15) per interrompere la codifica.

MODALITÀ USB

Le seguenti operazioni possono essere portate a termine sia tramite i tasti sul TELECOMANDO sia tramite i comandi sull'unità principale.

1. Selezionare la modalità USB impostando il tasto Function (21) su "USB". Se alla porta USB non è collegata alcuna chiavetta, sul display verrà visualizzata la dicitura "NO FILE".
2. Verrà visualizzato il numero totale di brani sulla chiavetta USB: la riproduzione si avvierà automaticamente dal primo brano, a seconda della modalità scelta (USB).

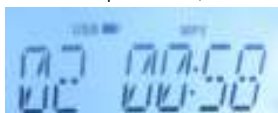

ATTENZIONE: i. Sono supportati solo file in formato MP3.

ii. Non sono supportate chiavette USB di tutte le marche. Sono supportate solo chiavette di tipo PEN DRIVE.

iii. Se sulla chiavetta USB inserita non è presente alcun file MP3, sul display verrà visualizzata la dicitura "NO FILE".

3. Per interrompere la riproduzione, premere il tasto ►► (14); il numero del brano in esecuzione inizierà a lampeggiare.
4. Per riavviare la riproduzione, premere nuovamente il tasto ►► (14).
5. Per interrompere la riproduzione, premere brevemente il tasto STOP / TIMER SET (15).

PASSAGGIO A UN BRANO DIVERSO

Per selezionare un brano in particolare in modalità Stop o durante la riproduzione, premere ripetutamente i tasti ►►◀◀ (16 / 17) finché il numero del brano desiderato non compare sul display. La riproduzione del brano selezionato si avvierà automaticamente.

ELIMINAZIONE DI UN FILE

1. Con la chiavetta USB in modalità riproduzione interrotta (stop), premere i tasti ►► o ◀◀ per selezionare il brano da eliminare, ad esempio il brano numero 5.
2. Quando il numero del brano viene visualizzato sul display, premere il tasto DELETE (10) per confermare l'eliminazione. La dicitura "DEL" lampeggerà brevemente sul display e poi scomparirà.
3. Il brano scelto, in questo caso lo "005", verrà visualizzato e lampeggerà sul display in attesa della conferma. Per annullare la funzione di eliminazione, premere brevemente il tasto STOP.



4. Per confermare, premere una volta brevemente il tasto **DELETE** (10). Sul display verrà visualizzata per alcuni secondi la dicitura **"DEL"**: successivamente il dispositivo tornerà in modalità USB con la riproduzione interrotta e indicando un numero totale di brani inferiore di 1.

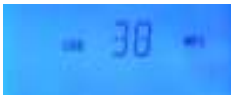

In origine 38 file

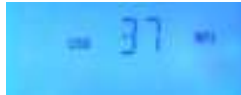

Dopo avere eliminato il brano 5

5. Ripetere i passaggi 1-3 per cancellare altri brani.
6. Tramite la funzione di cancellazione è possibile scegliere le opzioni **"DEL ONE"**, **"DEL DIR"**, **"DEL ALL"** premendo i tasti **▶▶** o **◀◀** per selezionare i brani.

FUNZIONAMENTO CON COLLEGAMENTO IN USCITA (LINE OUT)

Per ottenere un migliore audio, è possibile collegare l'apparecchio a un amplificatore audio esterno attraverso i CONNETTORI AUDIO RCA situati sul pannello posteriore. Procedere come segue:

1. Collegare i CONNETTORI "L" e "R" e la connessione AUX IN dell'amplificatore audio esterno (il cavo di collegamento non è in dotazione).
2. Selezionare la fonte di musica impostando il tasto Function (21) su "PHONO", "USB" o "FM", a seconda delle necessità.
3. Accendere l'amplificatore esterno.
4. L'audio verrà emesso contemporaneamente dagli altoparlanti integrati nel sistema e dagli altoparlanti dell'amplificatore esterno.
5. Spegnerne il sistema e l'amplificatore esterno una volta terminato l'ascolto.
6. Scollegare il cavo di collegamento.

Attenzione: il suono emesso dagli altoparlanti originali integrati verrà riprodotto in ogni caso, anche dopo avere collegato gli altoparlanti esterni.

COLLEGAMENTO DEGLI ALTOPARLANTI ESTERNI ATTRAVERSO I CONNETTORI RCA

È possibile collegare degli altoparlanti esterni (4 ohm) attraverso le spine "Speaker output" L / R (cavi e altoparlanti esterni non in dotazione).

Attenzione: il suono emesso dagli altoparlanti originali integrati verrà riprodotto in ogni caso, anche dopo avere collegato gli altoparlanti esterni.

USO DELLE CUFFIE O DEGLI AURICOLARI (NON IN DOTAZIONE)

Il sistema supporta cuffie o auricolari stereo con presa da 3,5 mm e impedenza di 8 ohm o superiore. Collegando le cuffie o gli auricolari all'ingresso cuffia (33), sarà possibile ascoltare la musica in privato. Quando si utilizzano le cuffie o gli auricolari, gli altoparlanti vengono disattivati automaticamente.

AVVERTENZA UTILIZZO DELLE CUFFIE O DEGLI AURICOLARI

In caso di utilizzo di cuffie o auricolari, regolare opportunamente il volume. Se si utilizzano le cuffie o gli auricolari ad alto volume e si avverte un battito alle orecchie, abbassare il volume o spegnere l'apparecchio. Si rischiano lesioni ai timpani e la parziale o totale sordità. Se si avverte un dolore alle orecchie, rivolgersi a un medico.

NOTA:

si raccomanda di abbassare il volume prima di indossare cuffie o auricolari. Dopo avere indossato le cuffie o gli auricolari, alzare gradualmente il volume fino a un livello gradevole per l'ascolto.

CURA E MANUTENZIONE

1. Pulire l'apparecchio con un panno umido (non bagnato). Non utilizzare solventi, alcol o detersivi.
2. Evitare di esporre l'apparecchio alla luce diretta del sole o di lasciarlo in ambienti caldi, umidi o polverosi.
3. Tenere l'apparecchio lontano dalle fonti di calore o di rumore elettrico quali lampade a fluorescenza o motori.

RISOLUZIONE DEI PROBLEMI

PROBLEMA	POSSIBILE CAUSA	RIMEDIO
L'apparecchio non avvia la riproduzione dei brani	• L'apparecchio è scollegato dalla presa CA	• Collegare l'apparecchio alla presa
	• La presa CA non è alimentata	• Provare a collegare l'apparecchio a un'altra presa
Scarsa ricezione FM	• Segnale debole o stazioni distanti	• Ruotare il dispositivo ed estendere l'antenna FM a filo per migliorare la ricezione.
L'apparecchio è acceso ma non emette alcun suono	• Il volume è stato abbassato completamente	• Regolare il volume a un livello più alto
	• Gli auricolari e le cuffie sono inseriti nell'ingresso cuffie	• Scollegare gli auricolari o le cuffie

SPECIFICHE TECNICHE

Alimentazione

CA 230V~50Hz

Assorbimento energetico: 15 W

Gamma frequenze radio

FM: 87.5 - 108 MHz

Non gettare gli apparecchi elettrici ed elettronici tra i rifiuti indifferenziati.

- Depositare gli apparecchi presso un apposito punto di raccolta.
- Alcuni componenti contenuti in questi apparecchi possono essere pericolosi per la salute e per l'ambiente.



Importato da **BIGBEN INTERACTIVE SA**

396, Rue de la Voyette

CRT2 - FRETIN

CS 90414

59814 LESQUIN Cedex - Francia

www.bigben.eu



Importateur : Bigben Interactive FRANCE

396, Rue de la Voyette, C.R.T. 2, 59814 Fretin,
Lesquin Cedex, France - CS90414

Bigben Interactive DEUTSCHLAND GmbH

Walter Gropius Str. 28, 50126 Bergheim, Deutschland

Bigben Interactive BELGIUM

Avenue Ernest Solvay, 1480 Tubize, Belgique

Bigben Interactive NEDERLAND b.v.

Franciscusweg 249-3B, 1216 SG Hilversum, Nederland

Bigben Interactive SPAIN S.L.

C/ Musgo 5, 2ª planta, 28023 Madrid, Spain

Bigben Interactive ITALIA s.r.l

Corso Sempione 221, 20025 Legnano - MI, Italia

FABRIQUÉ EN CHINE / MADE IN CHINA

HOTLINE

FRANCE, du lundi au vendredi (sauf jours fériés) :
9h00-19h00 ou support@thomsonaudiovideo.eu

 **N°Cristal** 09 69 32 59 62

APPEL NON SURTAXE

DEUTSCHLAND, Montag bis Sonntag von 8:00 bis 24:00 Uhr

09001-84 30 44* 10,49€/Min, aus dem deutschen Festnetz, Anrufe aus allen

Mobilfunknetzen nicht möglich **oder support@bigben-interactive.de**

*Minderjährige müssen vorher einen Erziehungsberechtigten um Erlaubnis fragen.

BELGIQUE / NEDERLAND, klantenservice@bigben-interactive.nl
customerservice@bigben-interactive.be

ESPAÑA, sat@bigbeninteractive.es

ITALIA, support@bigbeninteractive.it

www.bigben.eu

THOMSON è un marchio di TECHNICOLOR SA o delle sue società affiliate utilizzato con una licenza data a la società Bigben Interactive.

Prodotto in Cina



THOMSON

GIRA-DISCOS, CD/MP3/USB COM CODIFICAÇÃO MP3, RÁDIO ESTÉREO FM PLL

TT400CD/TT401CD MANUAL DE INSTRUÇÕES



INSTRUÇÕES DE FUNCIONAMENTO

LEIA TODO O MANUAL DE UTILIZADOR ANTES DE
TRABALHAR COM ESTA UNIDADE E GUARDE O FOLHETO
PARA REFERÊNCIA FUTURA.



CUIDADO RISCO DE CHOQUE ELÉCTRICO NÃO ABRIR



CUIDADO: PARA REDUZIR O RISCO DE CHOQUE ELÉCTRICO, NÃO RETIRE A TAMPA (NEM A PARTE DE TRÁS). NO INTERIOR, NÃO EXISTEM PEÇAS QUE POSSAM SER REPARADAS PELO UTILIZADOR. AS REPARAÇÕES DEVEM SER EFECTUADAS POR PESSOAL DEVIDAMENTE QUALIFICADO.



O símbolo de raio com uma seta, dentro de um triângulo equilátero, serve para alertar o utilizador sobre a presença de "tensão perigosa" não isolada no interior da caixa do produto, cuja magnitude pode constituir um risco de choque eléctrico para as pessoas.



O ponto de exclamação dentro de um triângulo equilátero destina-se a alertar o utilizador sobre a presença de instruções importantes de utilização e manutenção na literatura que acompanha o dispositivo.

ATENÇÃO:

1. PARA REDUZIR O RISCO DE INCÊNDIO OU DE CHOQUE ELÉCTRICO, O DISPOSITIVO NÃO DEVE SER EXPOSTO A CHUVA OU HUMIDADE EXCESSIVA.
2. Para evitar quaisquer danos, não force a tampa para além do seu curso normal.

CUIDADO!



Radiação laser visível e invisível no interior. Evite a exposição ao feixe laser.

Significado do Símbolo "Contentor de Lixo"

Proteja o ambiente: não coloque equipamentos eléctricos em contentores de lixo doméstico.

Entregue os equipamentos eléctricos que já não quiser nos pontos de recolha para o efeito.

Assim, serão evitados danos potenciais para o ambiente e para a saúde humana devidos à eliminação incorrecta.

Além disso, também estará a contribuir para a reciclagem e a reutilização de equipamentos eléctricos e electrónicos.

Para obter informações sobre onde entregar a unidade para eliminação, consulte as autoridades locais.

Antes de utilizar a unidade, retire a protecção da agulha do gira-discos (cobertura em plástico branco), puxando-a para a frente da cabeça do gira-discos, na direcção da seta.



TIMER SET

1. Pressione TIMER SET dois segundos, o display LCD mostra 24 ou 12 horas, use os botões ►► ou ◀◀ para ajustar
2. Pressione TIMER SET novamente de dois segundos, o display pisca e "00" aparece ... Use ►► ou ◀◀ para ajustar a hora e confirme com o botão TIMER SET.

POSIÇÃO DOS CONTROLOS

UNIDADE PRINCIPAL

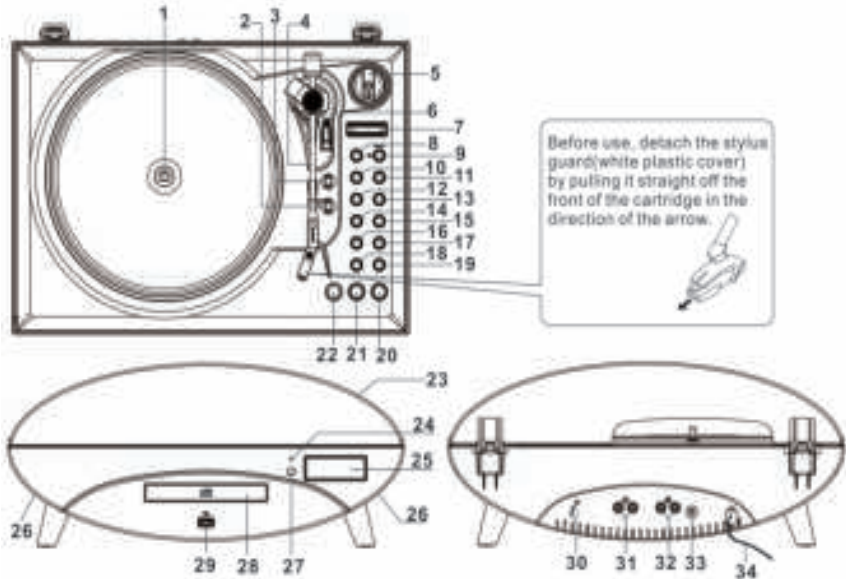

1. Gira-discos	18. Botão – para Controlo de Volume
2. Selector de Velocidade – 33, 45 e 78 RPM	19. Botão + para Controlo de Volume
3. Selector (ON/OFF – ligar/desligar) de Paragem Automática	20. Botão para Abrir/Fechar
4. Braço do Gira-discos	21. Botão Funções
5. Adaptador para 45 RPM	22. Ligar/Em Espera
6. Alavanca do Braço (utilize esta alavanca para levantar o braço do gira-discos)	23. Tampa Contra Poeira
7. Suporte do Controlo Remoto	24. Indicador de Em Espera
8. Função TS (separação de faixa/ficheiro)	25. Visor
9. Botão Gravar	26. Altifalante
10. Botão Eliminar ficheiro	27. Sensor de Infra-vermelhos
11. Botão Modo/Programa	28. Porta de CD
12. Botão EQ (equalização – Pop, Rock, Jazz)	29. Porta USB
13. Botão Pasta Acima	30. Antena FM
14. Botão Reproduzir/Pausa	31. Tomadas de Saída de Linha de Áudio
15. Botão Parar/Ajustar Temporização	32. Tomadas de Ligação de Altifalantes Externos
16. Botão – para Sintonizar/Ignorar/Acertar Relógio	33. Tomada de Auscultadores
17. Botão + para Sintonizar/Ignorar/Acertar Relógio	34. Cabo de Alimentação de CA

UNIDADE DE CONTROLO REMOTO

1. BOTÃO LIGAR/EM ESPERA
2. BOTÃO GRAVAR
3. BOTÃO IGNORAR –
4. BOTÃO MODO/PROGRAMA
5. BOTÃO ELIMINAR FICHEIRO
6. BOTÃO FUNÇÕES
7. BOTÃO ABRIR PORTA DE CD
8. BOTÃO PARAR/AJUSTAR TEMPORIZAÇÃO
9. BOTÃO REPRODUZIR/PAUSA
10. BOTÃO IGNORAR +
11. BOTÃO VOLUME +
12. BOTÃO PASTA ACIMA
13. BOTÃO VOLUME –
14. BOTÃO TS (separação de faixa/ficheiro)
15. BOTÃO EQ (equalização – POP, ROCK, JAZZ)
16. COMPARTIMENTO DA PILHA

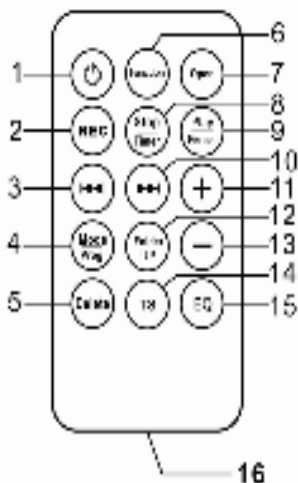

Nota: Para economizar energia, quando ele emite nenhum som por algum tempo, a unidade vai ser interrompida automaticamente. Para reinstalar a operação, basta seleccione uma função novamente.

Nota: Apenas a chave USB no formato FAT32 e com uma capacidade inferior a 32GB será lido pela máquina.

ACTIVAÇÃO DO CONTROLO REMOTO

Retire a fita isolante em plástico, que sai do Compartimento da Pilha do Controlo Remoto, puxando-a. Após a fita isolante em plástico ser removida, o Controlo Remoto está pronto para ser utilizado.

CUIDADOS A TER COM A PILHA

- i. Se não pretender utilizar a unidade durante um longo período de tempo, retire a pilha. Uma pilha antiga ou que derrame pode danificar o Controlo Remoto.
- ii. Não elimine as pilhas com fogo, porque podem explodir ou derramar.

SUBSTITUIÇÃO DA PILHA

Quando a pilha estiver com pouca carga, a distância a que o Controlo Remoto funciona será bastante reduzida, sendo necessário substituir a pilha de Lítio.

1. Retire a tampa do compartimento da pilha que se encontra na base do Controlo Remoto.
2. Coloque uma pilha de Lítio "CR2025" com o pólo positivo virado para cima.
3. Volte a colocar a tampa do compartimento da pilha.



IMPORTANTE: Certifique-se de que a pilha está bem colocada. A inversão das polaridades da pilha pode danificar o Controlo Remoto e anular a garantia.

FUNCIONAMENTO DO RÁDIO FM

1. DESLOQUE O BOTÃO FUNÇÕES (21) PARA A POSIÇÃO "TUNER" (SINTONIZADOR) Apenas Rádio FM.
2. Prima o botão para SINTONIZAR + ou – (16, 17) até chegar à estação de rádio que quer ouvir. A frequência da estação de rádio FM é apresentada no VISOR LCD.
3. Ajuste o nível de som premindo os botões do CONTROLO DE VOLUME (18, 19).

4. Para desligar o rádio, prima uma vez o botão  LIGAR/EM ESPERA (22) para “DESLIGAR” a unidade. O VISOR LCD ficará “desligado”.

RECEPÇÃO DE Fm ESTÉREO

O Indicador de FM Estéreo “” ficará acesso ao ser sintonizada uma estação com um sinal forte e que esteja a emitir em “Estéreo”.

sugestões para melhorar a recepção

FM – Durante a recepção de sinal de rádio FM, o Fio da Antena FM deve estar totalmente estendido. Se o sinal de rádio FM for fraco, tente colocar o Fio da Antena FM noutra posição até encontrar o sinal de rádio FM mais forte.

FUNCIONAMENTO DO EQUALIZADOR DE MÚSICA

Em qualquer momento durante a reprodução, prima repetidamente o botão **EQ** (no controlo remoto) para seleccionar a equalização pretendida:

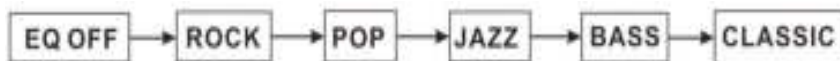

LEITURA DE DISCO EM VINIL

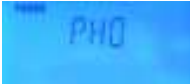
1. Levante a Tampa do Gira-discos.
2. Retire o protector da agulha e abra o grampo do Braço do Gira-discos (4).
3. Prima o botão Funções (21) até aparecer a indicação “PHONO”.
4. Coloque um disco no prato do gira-discos, introduzindo o furo do disco no pino central do prato. 
5. Ajuste o Comutador de Selecção de Velocidade em 33, 45 ou 78 rpm, de acordo com o disco que pretende ouvir. Coloque o adaptador de 45 RPM (5) incluído quando pretender ouvir um disco de 45 rpm.
6. Mova o Braço do Gira-discos para uma posição acima do início do disco ou do início da faixa que pretende ouvir. Baixe suavemente o Braço do Gira-discos para começar a ouvir o disco. Ajuste o Volume, se necessário. O Gira-discos parará automaticamente quando o disco terminar.
7. Para parar o disco antes do fim do mesmo, levante o Braço do Gira-discos (4), utilizando a Alavanca do Braço (6), e coloque-o suavemente no Suporte do Braço do Gira-discos.
8. Coloque o protector da agulha na mesma quando não pretender utilizar o gira-discos.

NOTA:

- i. Não pare nem gire manualmente o prato do gira-discos.
- ii. O gira-discos não deve ser movido sem que o Braço do Gira-discos esteja seguro com o respectivo grampo, de modo a evitar danos no Braço e na Agulha do Gira-discos.

FUNCIONAMENTO DO COMUTADOR DE PARAGEM AUTOMÁTICA

A área de Paragem Automática de alguns discos pode estender-se para além da área predefinida do aparelho. Como resultado, o gira-discos pode parar a leitura antes da conclusão da última faixa. Se isso ocorrer durante a leitura de um disco, coloque o Selector de PARAGEM AUTOMÁTICA (3) na posição “OFF” (desligado). Assim, o gira-discos lerá o disco até ao fim, mas não parará automaticamente. Para parar o gira-discos, é necessário **Premir** uma vez o botão LIGAR/EM ESPERA (22) para “DESLIGAR” a unidade ou voltar a colocar o comutador PARAGEM AUTOMÁTICA (3) na posição “ON” (ligado). Quando a leitura do disco terminar, levante e coloque suavemente o Braço do Gira-discos no respectivo suporte (6).

IMPORTANTE:

O gira-discos não deve ser movido sem que o Braço do Gira-discos (4) esteja seguro com o respectivo grampo, de modo a evitar danos no Braço e na Agulha do Gira-discos.

CODIFICAÇÃO DE DISCOS EM MP3

O aparelho permite converter discos em ficheiros MP3 e guardá-los numa Unidade Flash USB.

1. Introduza uma unidade flash USB na PORTA USB (29) que se encontra no painel frontal.
2. Prima o Botão GRAVAR (9); será apresentada a indicação "WAITING" (a aguardar) antes da indicação "CHECK THE USB CAPACITY" (verificar a capacidade da unidade USB); em seguida, as indicações "REC" e "USB" começarão a piscar no visor, se tiver sido inserida uma Unidade Flash USB.
3. Selecione a faixa que pretende codificar e inicie a leitura do disco.
4. Prima o botão Gravar para iniciar a codificação em sincronia. Serão apresentadas as seguintes indicações, dependendo do tipo de suporte utilizado para gravar a música.



Codificação para USB



Codificação para USB

5. Para parar a codificação, prima o Botão PARAR/AJUSTAR TEMPORIZAÇÃO (15).
Nota: Para assegurar que a codificação é bem sucedida, retire a unidade USB alguns segundos após premir o botão PARAR.
6. Para reiniciar a gravação, prima novamente o botão GRAVAR (9) e execute o passo 2, indicado acima.

NOTA: Se pretender codificar um lado inteiro de um disco e obter ficheiros MP3 diferentes para cada faixa, é necessário premir manualmente o Botão PARAR/AJUSTAR TEMPORIZAÇÃO (15) no fim de cada faixa e, em seguida, premir novamente o Botão GRAVAR (9) para começar a gravar a faixa seguinte. Se o processo de gravação não for Parado e Iniciado manualmente após cada faixa, o resultado será um ficheiro MP3 grande com todas as faixas do lado disco que foi gravado.

BOTÃO TS (separação de faixas; prima este botão para separar a faixa seguinte)

Ao gravar um disco em vinil para USB, prima o botão TS uma vez no fim de cada faixa. Assim, será criado um novo ficheiro para a gravação de outra faixa do disco.

Se a capacidade da unidade USB for superior a 4 GB, o tempo de gravação pode ter um atraso de cerca de 6-10 segundos para a segunda faixa.

Para evitar a gravação de faixas incompletas, levante o "Braço do Gira-discos" enquanto a unidade USB estiver a efectuar o processo de verificação. Baixe o "Braço do Gira-discos" quando a unidade USB estiver pronta para gravar.

FUNCIONAMENTO DO LEITOR DE DISCO COMPACTO/MP3

INTRODUZIR E RETIRAR DISCOS COMPACTOS

Selecione CD/MP3 com o botão Funções (21) da unidade para escolher o modo CD/MP3.

Abra o compartimento do disco, premindo o botão Abrir CD (20).

OUVIR UM DISCO COMPACTO OU UM DISCO MP3 (CD)

Selecione o modo CD com o botão Funções (21):

A) No modo CD

Esta unidade consegue ler CD, CD-R, CD-RW.

B) No modo MP3

Esta unidade consegue ler o formato MP3 e vários álbuns.

Ouvir um CD

1. Selecione o modo CD com o botão Funções (21).
2. Prima uma vez o botão REPRODUZIR/PAUSA na unidade para começar a reproduzir o CD a partir da primeira faixa.

3. Prima novamente o botão REPRODUZIR/PAUSA para fazer uma pausa na reprodução do CD; aparecerá a indicação "pause" no visor e o número da faixa será apresentado a piscar.
4. Para parar a reprodução, prima o botão "Stop" (parar).

IGNORAR FAIXA

Seleccionar uma faixa diferente ao Reproduzir CD

1. Prima o botão IGNORAR [REW. (para trás) ou F.F. (para a frente)] na unidade.
O número da faixa seleccionada aparece no visor.
2. Prima o botão REPRODUZIR/PAUSA na unidade. Recomeça a partir da faixa seleccionada actualmente.

MODO IGNORAR EM DISCO MP3

1. Prima o botão PASTA ACIMA/ABAIXO no **CONTROLO REMOTO** para alterar o número do Álbum.
2. Prima os botões IGNORAR +/- para alterar o número da Faixa.
3. Após seleccionar a faixa pretendida, prima o botão "REPRODUZIR" para iniciar a reprodução.

REPETIR

1. Durante a reprodução de um CD, prima uma vez o botão MODO (11) para repetir a mesma faixa.
2. Para repetir todo o disco, prima duas vezes o botão MODO; a indicação "REP ALL" (repetir tudo) aparecerá no visor.
3. Para cancelar a repetição da reprodução, prima o botão PARAR ou prima o botão MODO várias vezes até o indicador de repetição desaparecer.

Nota: No modo "REPEAT ALL", a reprodução de programa e normal também afectarão esta função.

REPRODUÇÃO DE CD ALEATÓRIA

1. Durante a reprodução de um CD ou de um disco MP3, prima três vezes o botão MODO e a indicação "RANDOM" (aleatória) aparecerá no visor.
2. Prima o botão **IGNORAR +/-** para reproduzir as faixas aleatoriamente.
3. Para cancelar a reprodução aleatória, prima uma vez o botão PARAR e o indicador de reprodução aleatória desaparecerá.

REPRODUÇÃO DE DISCO PROGRAMADA (CD)

Não é possível introduzir programas ao Reproduzir um disco. É necessário que a unidade esteja no modo PARAR.

1. Prima o botão PROGRAMA (11) na unidade.
2. Prima os botões para Ignorar Faixa (16/17) na unidade para seleccionar a faixa que pretende memorizar.
3. Prima o botão PROGRAMA. A primeira selecção do programa está agora guardada na memória do programa.

Ouvir Faixas Programadas

Prima o botão Reproduzir/Pausa. A reprodução do disco será iniciada no início da primeira faixa programada.

Para limpar a memória do programa

Se o disco estiver a ser reproduzido, prima o botão Parar.

CODIFICAR E GUARDAR A PARTIR DE UM CD NORMAL

Pode codificar as suas faixas preferidas de CD no formato mp3 e guardá-las num dispositivo de memória através da porta USB.

1. Com o botão Funções (21) da unidade, seleccione o modo CD.
2. Prima os botões SINTONIZAR/IGNORAR >> (16, 17) para seleccionar a faixa e, em seguida, prima o botão **REPRODUZIR/PAUSA** (14) para codificar.

3. Prima o botão GRAVAR (9) para iniciar a codificação sincronizada e o visor apresentará a indicação "USB-ONE" (USB uma) a piscar. Se pretender gravar apenas uma faixa, prima novamente o botão GRAVAR. A faixa seleccionada começará a ser gravada.
4. Se pretender gravar todas as faixas: Prima os botões SINTONIZAR/IGNORAR >> (16, 17) e o visor apresentará a indicação "USB-ALL" (USB todas). Em seguida, prima o botão GRAVAR para confirmar; as faixas serão TODAS gravadas num único ficheiro.
5. Prima o botão PARAR (15) para parar a codificação.
6. Observações: A gravação tem de ser sincronizada.

ATENÇÃO: alguns CD não podem ser gravados porque estão protegidos contra cópia.

COPIAR A PARTIR DE UM DISCO MP3

Podem copiar um ficheiro CD/CD MP3 para uma unidade USB.

1. Com o botão Funções (21) da unidade, seleccione o modo CD.
2. Prima os botões SINTONIZAR/IGNORAR >> (16, 17) para seleccionar a faixa e, em seguida, prima o botão REPRODUZIR/PAUSA (14) para copiar.
3. Prima o botão GRAVAR (9) para iniciar a cópia sincronizada e o visor apresentará a indicação "USB-ONE" (USB uma) a piscar. Se pretender gravar apenas uma faixa, prima novamente o botão GRAVAR. A faixa seleccionada começará a ser gravada.
4. Se pretender gravar uma pasta completa: Prima os botões SINTONIZAR/IGNORAR >> (16, 17) e o visor apresentará a indicação "USB-FOL" (USB pasta). Em seguida, prima o botão GRAVAR para confirmar e TODA A PASTA será gravada.
5. Se pretender gravar todas as faixas: Prima os botões SINTONIZAR/IGNORAR >> (16, 17) e o visor apresentará a indicação "USB-ALL" (USB todas). Em seguida, prima o botão GRAVAR para confirmar; as faixas serão TODAS gravadas num único ficheiro.
6. Prima o botão PARAR (15) para parar a codificação.

FUNCIONAMENTO DA PORTA USB

As tarefas seguintes podem ser efectuadas utilizando os botões do Controlo Remoto ou os da unidade principal com marcações de função semelhantes.

1. Seleccione o modo da função "USB" com o botão Funções (21). O Visor apresentará a indicação "NO FILE" (nenhum ficheiro) quando a porta USB estiver livre.
2. Será apresentado o número total de faixas que existem na unidade USB e a reprodução será iniciada automaticamente a partir da primeira faixa, dependendo do modo seleccionado (USB).

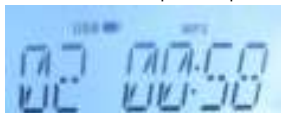

NOTA: i. Apenas são suportados os formatos de ficheiro MP3.

ii. Apenas são suportadas algumas marcas de unidades flash USB do tipo PEN-DRIVE (unidade "pen").

iii. O Visor apresentará a indicação "NO FILE" (nenhum ficheiro) se não existirem ficheiros MP3 na unidade USB introduzida.

3. Para interromper a reprodução, prima o botão ►► Reproduzir/Pausa (14) e o número da faixa que estiver a ser reproduzida aparecerá a piscar no visor.
4. Para retomar a reprodução, prima novamente o botão ►► Reproduzir/Pausa (14).
5. Para interromper a reprodução, prima o botão PARAR/AJUSTAR TEMPORIZAÇÃO (15).

IGNORAR FAIXA

Para seleccionar uma determinada faixa, no modo Parar ou durante a reprodução, prima repetidamente os botões ►► ou ◀◀ (16, 17) até que seja apresentado o número da faixa pretendida no visor. A reprodução da faixa seleccionada será iniciada automaticamente.

ELIMINAR FICHEIROS

1. Com a unidade USB no modo de paragem de reprodução, prima os botões ►► ou ◀◀ para seleccionar a faixa que pretende eliminar (no exemplo abaixo, foi seleccionada a faixa 5).
2. Quando o número da faixa aparecer no visor, prima o botão **ELIMINAR** (10) para confirmar a eliminação. A indicação “DEL” aparecerá a piscar no visor e, em seguida, desaparecerá.
3. A indicação da faixa seleccionada, “005”, aparecerá e piscará no Visor à espera de confirmação. No caso de pretender cancelar a função Eliminar, basta premir brevemente o Botão PARAR.



4. Para confirmar, prima brevemente uma vez o botão **ELIMINAR** (10). Será apresentada a indicação “DEL” no Visor durante alguns segundos e, em seguida, o Visor passará para o modo de paragem de reprodução USB, sendo apresentado o número do total de faixas reduzido em um.



38 Ficheiros Originais



Após a Eliminação da Faixa 5

5. Repita os passos 1-3 indicados acima para eliminar mais faixas, se assim o desejar.
6. A função Eliminar pode ser “DEL ONE” (eliminar uma), “DEL DIR” (eliminar pasta), “DEL ALL” (eliminar tudo), premindo os Botões ►► ou ◀◀ para seleccionar a faixa.

FUNCIONAMENTO DA SAÍDA DE LINHA

De modo a obter a melhor saída de som, a unidade pode ser ligada a um Amplificador de Áudio externo através das TOMADAS “RCA LINE OUT” que se encontram no painel posterior. Efectue o seguinte procedimento:

1. Ligue as Tomadas “LINE OUT” “L” e “R” às tomadas “AUX IN” do Amplificador Áudio externo (o cabo de ligação não está incluído).
2. Selecciona a fonte de música que pretender, ajustando o botão Funções (21) em “PHONO”, “USB” ou “FM”.
3. Ligue o Amplificador externo.
4. Será simultaneamente emitido som pelos altifalantes da unidade e pelos altifalantes do Amplificador externo.
5. Desligue o Sistema e o Amplificador externo quando pretender terminar a audição.
6. Desligue o cabo de ligação.

Nota: será emitido som através dos altifalantes da unidade, mesmo que a unidade esteja ligada a altifalantes externos.

----LIGAÇÃO DE ALTIFALANTES A TOMADAS RCA PARA ALTIFALANTES EXTERNOS----

Os altifalantes externos (4 Ohms) podem ser ligados às tomadas “Speaker output” L, R (os cabos e os altifalantes externos Não estão incluídos).

Nota: será emitido som através dos altifalantes da unidade, mesmo que a unidade esteja ligada a altifalantes externos.

UTILIZAR AUSCULTADORES (NÃO INCLUIDOS)

Este Sistema admite a ligação de auscultadores estéreo com uma ficha de 3,5 mm e uma impedância maior ou igual a 8 Ohms.

Se pretender utilizar auscultadores, ligue-os à tomada de Auscultadores (33). Ao utilizar auscultadores, os altifalantes são desligados automaticamente.

PROTEJA OS SEUS OUVIDOS

Conselhos de audição para evitar danos nos ouvidos

A audição com elevado volume através de auscultadores ou auriculares pode provocar danos permanentes nos ouvidos.

Quando mais elevado for o volume, menor será o tempo necessário para provocar danos nos ouvidos.

NOTA:

Recomendamos que reduza o volume da unidade antes de colocar os auscultadores na cabeça. Após colocar os auscultadores na cabeça, aumente progressivamente o volume até um nível de audição confortável.

CUIDADOS E MANUTENÇÃO

1. Limpe a unidade com um pano húmido (nunca ensopado). Nunca utilize solventes, álcool ou detergentes.
2. Evite expor a unidade à luz solar directa e não a coloque em locais quentes, húmidos ou poeirentos.
3. Mantenha a unidade afastada de aquecedores e fontes de ruído eléctrico, como lâmpadas fluorescentes e motores eléctricos.

GUIA PARA A RESOLUÇÃO DE PROBLEMAS

PROBLEMA	CAUSA POSSÍVEL	SOLUÇÃO
A unidade não funciona	• A unidade não está ligada a uma tomada de CA	• Ligue a unidade a uma tomada de CA.
	• A tomada de CA não tem corrente	• Experimente ligar a unidade noutra tomada.
A recepção de rádio FM é deficiente	• O sinal de rádio de estações distantes é fraco	• Rode a unidade e altere a posição do fio da antena FM para tentar melhorar a recepção.
A unidade está ligada mas não se ouve som	• O controlo de volume está no mínimo	• Aumente o volume.
	• A ficha dos auscultadores está inserida na tomada dos auscultadores	• Retire a ficha dos auscultadores da tomada dos auscultadores.

ESPECIFICAÇÕES

Alimentação Eléctrica

230 V CA ~ 50 Hz

Consumo de Energia: 15 W

Cobertura de Frequências de Rádio

FM: 87,5 – 108 MHz

- Não deite fora os aparelhos eléctricos e electrónicos no caixote de lixo normal.
- Entregue-os no ponto de recolha.
- Algumas partes deste aparelho podem ser perigosas para a saúde e para o ambiente.



Importado pela **BIGBEN INTERACTIVE SA**

396, Rue de la Voyette

CRT2 - FRETIN

CS 90414

59814 LESQUIN Cedex - França

www.bigben.eu

<p>bigben <small>PROUDLY</small></p> <p>Importateur : Bigben Interactive FRANCE 396, Rue de la Voyette, C.R.T. 2, 59814 Fretin, Lesquin Cedex, France - CS90414</p> <p>Bigben Interactive DEUTSCHLAND GmbH Walter Gropius Str. 28, 50126 Bergheim, Deutschland</p> <p>Bigben Interactive BELGIUM Avenue Ernest Solvay, 1480 Tubize, Belgique</p> <p>Bigben Interactive NEDERLAND b.v. Franciscusweg 249-3B, 1216 SG Hilversum, Nederland</p> <p>Bigben Interactive SPAIN S.L. C/ Museo 5, 2ª planta, 28023 Madrid, Spain</p> <p>Bigben Interactive ITALIA s.r.l Corso Sempione 221, 20025 Legnano - MI, Italia</p> <p>FABRIQUÉ EN CHINE / MADE IN CHINA</p>	<p>HOTLINE</p> <p>FRANCE, du lundi au vendredi (sauf jours fériés) : 9h00-19h00 ou support@thomsonaudiovideo.eu</p> <p>N°Cristal 09 69 32 59 62</p> <p style="text-align: center;"><small>APPEL NON SURTAXÉ</small></p> <p>DEUTSCHLAND, Montag bis Sonntag von 8:00 bis 24:00 Uhr 09001-84 30 44* (0,49€/Min. aus dem deutschen Festnetz, Anrufe aus allen Mobilfunknetzen nicht möglich) oder support@bigben-interactive.de <small>*Minderjährige müssen vorher einen Erziehungsberechtigten um Erlaubnis fragen.</small></p> <p>BELGIQUE / NEDERLAND, klantenservice@bigben-interactive.nl customerservice@bigben-interactive.be</p> <p>ESPAÑA, sat@bigbeninteractive.es</p> <p>ITALIA, support@bigbeninteractive.it</p> <p style="text-align: right;">www.bigben.eu</p>
---	--

THOMSON é uma marca registrada da TECHNICOLOR SA ou das suas subsidiárias utilizada sob licença pela Bigben Interactive.

Fabricado na China



THOMSON

PLATTENSPIELER, CD/MP3/USB MIT MP3-AUFNAHMEFUNKTION UND PLL-UKW-STEREO-RADIO

TT400CD/TT401CD

BEDIENUNGSANLEITUNG



BEDIENUNGSANLEITUNG

Bitte lesen Sie diese Betriebsanleitung vor Gebrauch des Produktes sorgfältig durch und bewahren Sie sie anschließend zu Nachschlagezwecken auf.



**VORSICHT
STROMSCHLAGGEFAHR
NICHT ÖFFNEN**



ACHTUNG: UM STROMSCHLÄGE ZU VERMEIDEN, DARF DAS GEHÄUSE NICHT GEÖFFNET WERDEN. IM INNEREN DES GERÄTES BEFINDEN SICH KEINE TEILE, DIE VON ENDNUTZERN REPARIERT WERDEN KÖNNEN. BITTE WENDEN SIE SICH AN QUALIFIZIERTES FACHPERSONAL.



Der Blitz mit Pfeilspitze in einem gleichseitigen Dreieck weist den Benutzer auf das Vorhandensein von nicht isolierter, gefährlicher Spannung im Gehäuse des Produktes hin. Diese Spannung ist von derartiger Stärke, dass sie eine Stromschlaggefahr für Personen darstellen kann.



Das Ausrufezeichen in einem gleichseitigen Dreieck weist den Benutzer auf das Vorhandensein wichtiger Betriebs- und Wartungsanweisungen in der Gerätedokumentation hin.

WARNUNG:

- 1. ZUR VERMEIDUNG VON BRAND- ODER STROMSCHLAGGEFAHR SOLLTE DAS GERÄT VON REGEN UND FEUCHTIGKEIT FERNGEHALTEN WERDEN.**
- 2. UM BESCHÄDIGUNGEN ZU VERMEIDEN, SOLLTE DIE SCHUTZHAUBE NICHT GEWALTSAM ÜBER DEN WIDERSTAND HINAUS GEÖFFNET WERDEN.**



VORSICHT!

Unsichtbarer Laserstrahl bei Öffnung des Gerätes und bei Überwindung der Sicherheitssperren. Vermeiden sie Kontakt mit dem Laserstrahl.



Bedeutung des "Papierkorb"-Symbols

Zum Schutz unserer Umwelt: Entsorgen Sie keine Elektrogeräte in den Hausmüll.

Bitte geben Sie Elektrogeräte, die Sie nicht mehr benötigen, an entsprechenden Sammelstellen zur Entsorgung ab.

Auf diese Weise lassen sich potentielle Gefahren einer unsachgemäßen Entsorgung, die zu erheblichen Umweltschäden und zu Lebensgefahr führen kann, vermeiden.

Ebenfalls wird so ein Beitrag zur Wiederverwertung von elektrischen und elektronischen Komponenten geleistet.

Weitere Informationen zum Thema umweltgerechte Entsorgung erhalten Sie bei Ihrer Kommune.

Entfernen Sie vor einer Benutzung den Nadelschutz (weiße Plastikhülle), indem Sie ihn an der Vorderseite des Tonabnehmers in Pfeilrichtung abziehen.



TIMER SET

- Halten Sie TIMER SET für zwei Sekunden. Das Display zeigt die Einstellung für 24/12-Stunden Anzeige. Mit CLOCK SET << oder >> können Sie den Wert ändern.
- Halten Sie TIMER SET erneut für zwei Sekunden, zeigt das Display « 00 ». Drücken Sie CLOCK SET << oder >>, um die Zeit einzustellen und drücken Sie TIMER SET um den Wert zu bestätigen.

BEDIENELEMENTE

HAUPTGERÄT

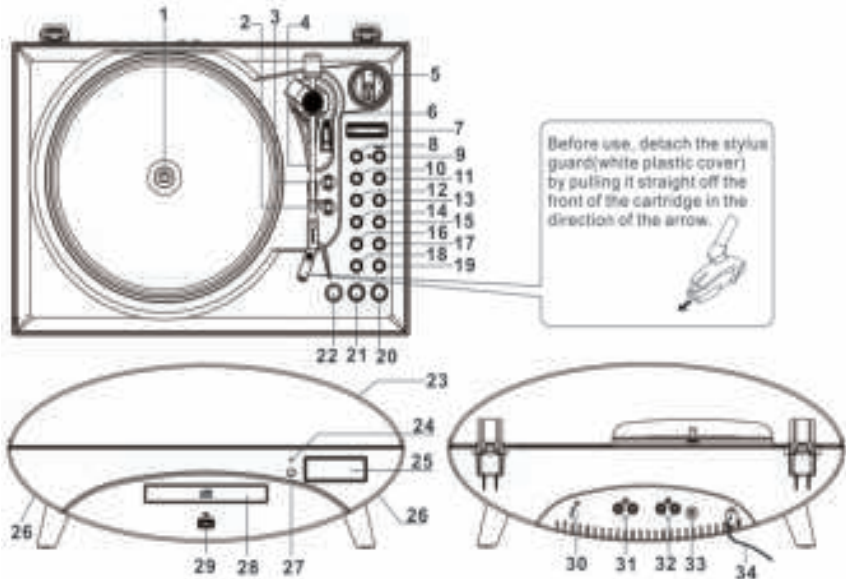

1. Plattenteller	18. Lautstärke -
2. Geschwindigkeitsumschalter – 33, 45, 78 U/Min.	19. Lautstärke +
3. Autostop-Wahlschalter (AN/AUS)	20. Open/Close-Taste (Öffnen/Schließen)
4. Tonarm	21. Function-Taste (Funktionswahl)
5. Single-Adapter	22. On/Standby-Taste (Einschalten/Standby)
6. Tonarmlift	23. Schutzhaube
7. Fernbedienungshalter	24. Standby-Anzeige
8. TS-Funktion (Titel-/Dateitrennung)	25. Display
9. Record-Taste (Aufnahme)	26. Lautsprecher
10. Datei löschen	27. IR-Sensor
11. Mode/Program-Taste (Moduswahl/Programmierung)	28. CD-Fach
12. EQ-Taste (Equalizer für die Klangfarben Pop, Rock, Jazz)	29. USB-Port
13. Ordner nach oben blättern	30. UKW-Antenne
14. Wiedergabe/Pause	31. LINE OUT-Ausgang
15. Stop/Timer Set-Taste (Stop/Zeiteinstellung)	32. Externe Lautsprecheranschlüsse
16. Tuning/Clock Set Skip - Taste (Senderwahl/Uhrzeiteinstellung/Überspringen -)	33. Kopfhöreranschluss
17. Tuning/Clock Set Skip + Taste (Senderwahl/Uhrzeiteinstellung/Überspringen +)	34. Stromkabel

FERNBEDIENUNG

1. ON-/STANDBY-TASTE (Einschalten/Standby)
2. RECORD-TASTE (Aufnahme)
3. SKIP- TASTE (Überspringen-)
4. MODE/ PROGRAM-Taste
(Moduswahl/Programmierung)
5. DELETE FILE-TASTE (Datei löschen)
6. FUNCTION (Funktionswahl)
7. CD OPEN-TASTE
8. STOP/TIMER SET TASTE (Stop/Zeituhreinstellung)
9. PLAY/PAUSE-Taste
10. SKIP+ TASTE (Überspringen+)
11. VOLUME+ (Lautstärke+)
12. FOLDER UP-TASTE (Ordner nach oben blättern)
13. VOLUME- (Lautstärke-)
14. TS-TASTE (Titel-/Dateitrennung)
15. EQ-Taste
(Equalizer für die Klangfarben Pop, Rock, Jazz)
16. BATTERIEFACH

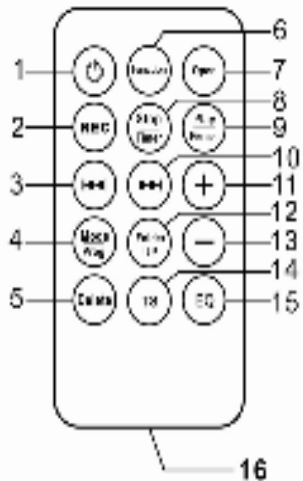

Hinweis: Um Strom zu sparen schaltet sich das Gerät automatisch in Bereitschaft zurück. Durch Drücken der Funktionswahl Taste kann das Gerät wieder eingeschaltet werden.

Bitte beachten Sie, dass nur USB-Sticks im FAT32 Format und mit weniger als 32GB Speicherkapazität gelesen werden können.

INBETRIEBNAHME DER FERNBEDIENUNG

Entfernen Sie die Schutzfolie, die aus dem Batteriefach der Fernbedienung herausragt, indem Sie daran ziehen. Nach Entfernung der Schutzfolie ist die Fernbedienung einsatzbereit.

HINWEIS ZU BATTERIEN

- i. Wird das Gerät längere Zeit nicht verwendet, sollten die Batterien entfernt werden. Alte oder undichte Batterien können die Fernbedienung beschädigen.
- ii. Batterien nicht ins Feuer werfen! Sie können explodieren oder auslaufen.

BATTERIEWECHSEL

Wenn die Batterie schwach wird, reduziert sich die Reichweite der Fernbedienung erheblich. In solchen Fällen muss die Lithium-Batterie gewechselt werden.

1. Entfernen Sie den Batteriedeckel von der Unterseite der Fernbedienung.
2. Legen Sie eine "CR2025"-Lithiumbatterie mit dem Pluspol nach oben ein.
3. Setzen Sie den Batteriedeckel wieder auf.



WICHTIG: Achten Sie darauf, dass die die Batterie korrekt eingelegt ist. Falsche Polarität könnte die Fernbedienung beschädigen und die Garantie hinfällig machen.

UKW-RADIOEMPfang

1. STELLEN SIE DEN SCHALTER DER FUNKTIONSWAHL(21) AUF DIE POSITION "TUNER". "TUNER". Im Tuner-Betrieb ist ausschließlich UKW-Empfang (FM) möglich.
2. Betätigen Sie die TUNING SKIP + bzw. - Taste (16, 17), bis Sie den gewünschten Radiosender empfangen. Die UKW-Frequenz wird im LCD-DISPLAY angezeigt.
3. Die Einstellung der Lautstärke erfolgt über die Lautstärkenregler (VOLUME) (18, 19).
4. Zum Abschalten des Radios betätigen Sie einmalig die  ON-/STANDBY-Taste (22) Taste, mit der das Gerät ausgeschaltet wird. Die LCD-ANZEIGE erlischt.

UKW-Stereo-Empfang

Die UKW-Stereo-Anzeige  wird aufleuchten, wenn ein entsprechend starker Sender, der in Stereo ausstrahlt, empfangen wird.

TIPPS FÜR DEN BESTEN EMPFANG

Während des UKW-Empfangs sollte die Wurfantenne bis zur vollen Länge ausgerollt sein. Wenn der Empfang schwach ist, versuchen Sie, die Antenne entsprechend auszurichten, bis Sie ein stärkeres Signal finden.

EQUALIZER-FUNKTION

Sie können während der Wiedergabe jederzeit die **EQ** -Taste (auf der Fernbedienung) betätigen, um den gewünschten Klangeffekt für die gerade gehörte Musik zu wählen:

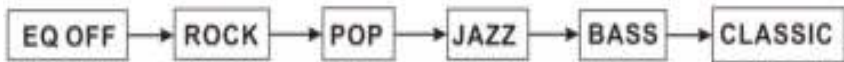

ABSPIELEN VON SCHALLPLATTEN

1. Heben Sie die Schutzhaube des Plattenspielers an.
2. Entfernen Sie den Nadelschutz und lösen Sie die Tonarmklemme (4)
3. Schalten Sie den Funktionswahlschalter (21) auf "PHONO". 
4. Legen Sie eine Schallplatte auf den Plattenteller.
5. Schalten Sie den Geschwindigkeitswahlschalter je nach der aufgelegten Schallplatte auf 33, 45 oder 78 U/Min. Verwenden Sie gegebenenfalls den Single-Adapter (5), wenn Sie eine Single abspielen.
6. Bewegen Sie den Tonarm zum Anfang der Schallplatte oder zum Anfang des gewünschten Titels. Senken Sie den Tonarm sanft auf die Schallplatte herab, um die Wiedergabe zu beginnen. Stellen Sie ggf. die Lautstärke ein. Der Plattenteller stoppt automatisch am Ende der Schallplatte.
7. Um die Schallplattenwiedergabe vorzeitig zu unterbrechen, heben Sie den Tonarm (4) mit Hilfe des Tonarmlifts (6) an und setzen Sie ihn vorsichtig wieder in die Tonarmklemme (4) ein.
8. Setzen Sie den Nadelschutz wieder auf die Nadel auf, wenn der Plattenspieler nicht genutzt wird.

HINWEIS:

- i. **Halten Sie den Plattenteller nicht von Hand an und drehen Sie nicht daran.**
- ii. **Ein Anheben oder Rütteln am Gerät mit ungesichertem Tonarm kann zu Beschädigungen des Tonarms führen.**

AUTOSTOP-SCHALTER

Bei manchen Schallplatten wird der Autostop-Bereich erreicht noch bevor der betreffende Titel zu Ende ist. Das kann dazu führen, dass der Plattenspieler noch vor Ende des letzten Titels die Wiedergabe abbricht. Wenn Sie dies bei der Wiedergabe feststellen, schalten Sie den AUTOSTOP-Wahlschalter (3) auf "OFF". Der Plattenspieler wird die Schallplatte nun bis zum Ende abspielen, wird jedoch nicht mehr automatisch stoppen. Um den Plattenspieler zu stoppen, betätigen Sie entweder die ON/STANDBY-Taste (22) einmalig, um das Gerät auszuschalten oder stellen den AUTOSTOP-Schalter (3) wieder auf "ON". Nachdem die Schallplatte gestoppt wurde, bewegen Sie den Tonarm (4) wieder vorsichtig in Richtung Tonarmklemme (6).

WICHTIG:

Ein Anheben oder Rütteln des Plattenspielers mit ungesicherter Tonarmklemme (6) kann zu Beschädigungen des Tonarms führen (4).

SCHALLPLATTEN ALS MP3-DATEI AUFNEHMEN

Sie können Ihre Lieblingsschallplatten in MP3-Dateien überspielen und auf einem USB-Stick speichern.

1. Setzen Sie einen USB-Stick in den USB-PORT (29) an der Frontseite des Gerätes ein.
2. Betätigen Sie die RECORD-Taste (9). Das Display zeigt zunächst "WAITING" an und wird prüfen, wie viel Speicherkapazität auf dem USB-Stick vorhanden ist. Daraufhin blinken die Schriftzüge "REC" und "USB" im Display auf, wenn ein USB-Stick angeschlossen ist.
3. Wählen Sie den zu überspielenden Titel und beginnen Sie mit der Wiedergabe der Schallplatte.
4. Betätigen Sie die RECORD-Taste, um die Überspielung synchron zu starten. Je nach dem Speichermedium, das Sie zum Speichern des Titels benutzen, wird folgendes angezeigt:



Encoding to USB



Encoding to PHONO

5. Zum Beenden der Aufnahme betätigen Sie die STOP/TIMER-Taste (15).
Hinweis: Um zu gewährleisten, dass die Überspielung erfolgreich ist, sollten Sie den USB-Stick erst einige Sekunden nach der Betätigung der STOP-Taste herausziehen.
6. Um erneut aufzunehmen, betätigen Sie die RECORD-Taste (9) erneut und befolgen Schritt 2 (siehe oben).

BITTE BEACHTEN: Wenn Sie die gesamte Seite einer Schallplatte überspielen möchten und eine gesonderte MP3-Datei für jeden Titel erhalten möchten, müssen Sie jeweils am Ende jedes Titels selbst die STOP/TIMER-Taste (15) und anschließend erneut die RECORD-Taste (9) betätigen, um danach den nächsten Titel aufzunehmen. Wenn Sie nicht selbst nacheinander die Stop- und Start-Taste betätigen, wird die gesamte Schallplattenseite als eine große MP3-Datei aufgenommen, in welcher die Titel der Schallplatte nacheinander wiedergegeben werden.

TS-TASTE (Titeltrennung: betätigen, um den Titelwechsel zu markieren)

Wenn Sie von Vinyl auf USB überspielen, betätigen Sie die TS-Taste einmalig am Ende eines Titels. Auf diese Weise wird eine neue Datei für den nächsten Titel auf der Schallplatte angelegt.

Wenn die Kapazität des USB-Sticks mehr als 4 GB beträgt, kann sich die Aufnahmezeit beim zweiten Titel um ca. 6-10 Sekunden verzögern.

Um zu vermeiden, dass der betreffende Titel unvollständig aufgenommen wird, sollten Sie den Tonarm lift betätigen, während die Speicherkapazität des USB-Sticks gelesen wird. Senken Sie den Tonarm ab, wenn der USB-Stick aufnahmebereit ist.

CD-/MP3-WIEDERGABE

Wählen Sie mithilfe der FUNCTION-Taste (21) auf dem Gerät den CD/MP3-Modus. Öffnen Sie das CD-Fach, indem Sie die CD OPEN-Taste (20) betätigen.

AUDIO-CDs und MP3-CDs HÖREN

Wählen Sie mit Hilfe der FUNCTION-Taste (21) den CD-Modus.

A) Im CD-Modus: Dieses Gerät kann CD, CD-R, CD-RW abspielen.

B) Im MP3-Modus: Dieses Gerät kann Dateien im MP3-Format lesen und mehrere Ordner darstellen.

CD hören

1. Wählen Sie mit Hilfe der FUNCTION-Taste (21) den CD-Modus.
2. Betätigen Sie die PLAY/PAUSE-Taste auf dem Gerät, um die CD-Wiedergabe vom ersten Titel an zu starten.
3. Betätigen Sie die PLAY /PAUSE-Taste erneut, um die CD-Wiedergabe zu unterbrechen. Die "Pause"-Anzeige wird daraufhin im Display erscheinen (die Titelnnummer wird blinken).
4. Zur Beendigung der Wiedergabe betätigen Sie die "Stop"-Taste.

TITEL ÜBERSPRINGEN

1. Betätigen Sie die SKIP- Taste (rückwärts oder vorwärts) auf dem Gerät.
Die entsprechende Titelnnummer erscheint auf dem Display.
2. Betätigen Sie die PLAY / PAUSE-Taste auf dem Gerät. Die Wiedergabe beginnt beim aktuell gewählten Titel.

ÜBERSPRINGEN VON TITELN AUF MP3-CDs

1. Betätigen Sie die FOLDER UP-Taste auf der Fernbedienung. Die Albumnummer wird sich ändern.
2. Betätigen Sie die SKIP+/SKIP- Tasten, um zur gewünschten Titelnnummer zu gelangen.
3. Wenn der gewünschte Titel erreicht ist, betätigen Sie die "PLAY"-Taste, um die Wiedergabe zu starten.

WIEDERHOLUNGSFUNKTION

1. Während der Wiedergabe von CDs betätigen Sie die MODE-Taste (11), um den gerade laufenden Titel zu wiederholen.
2. Zum Wiederholen der gesamten CD betätigen Sie die MODE-Taste zweimal. Im Display wird daraufhin "REP ALL" angezeigt.
3. Zum Abbrechen der Wiederholung betätigen Sie die STOP-Taste oder mehrmals die MODE-Taste, bis die Wiederholungsanzeige aus dem Display verschwindet.

Hinweis: Der "REPEAT ALL"-Modus (Alles wiederholen) funktioniert sowohl bei der normalen Wiedergabe als auch bei der Titelprogrammierung.

CD-ZUFALLSWIEDERGABE

1. Bei Audio- oder MP3-CD-Wiedergabe betätigen Sie die MODE-Taste dreimal. Daraufhin erscheint der Schriftzug "RANDOM" (Zufallswiedergabe) auf dem Display.
2. Betätigen Sie die **SKIP +/-** Taste. Die Titel werden in zufälliger Reihenfolge abgespielt.
3. Zum Abbrechen der Zufallswiedergabe betätigen Sie die STOP-Taste. Die RANDOM-Anzeige verschwindet daraufhin.

PROGRAMMIERTE TITELREIHENFOLGE

Es ist nicht möglich, während der Wiedergabe eine Titelprogrammierung vorzunehmen. Die Wiedergabe muss zuvor gestoppt worden sein.

1. Betätigen Sie die PROGRAM-Taste (11) auf dem Gerät.
2. Betätigen Sie die SKIP-Tasten (16/17) auf dem Gerät, um auszuwählen, welche Titel gespeichert werden sollen.
3. Betätigen Sie die "PROGRAM"-Taste. Die erste Programmwahl wird nun im Programmspeicher gespeichert.

Programmierte Titel hören

Betätigen Sie die PLAY/PAUSE -Taste. Die Wiedergabe der CD beginnt beim ersten programmierten Titel.

Löschen des Programmspeichers

Bei laufender Wiedergabe betätigen Sie die Stop-Taste.

SPEICHERN EINER CD IM MP3-FORMAT

Sie können Ihre Lieblingstitel von einer normalen Audio-CD ins MP3-Format überspielen und diese Titel auf einem über den USB-Port angeschlossenen Datenträger speichern.

1. Stellen Sie mithilfe der FUNCTION-Taste (21) am Gerät den CD-Modus ein.
2. Betätigen Sie die TUNING / SKIP >> Taste (16/17), um einen Titel zu wählen und betätigen Sie anschließend die PLAY/PAUSE - Taste (14), um den Titel zu speichern.
3. Betätigen Sie die RECORD-Taste (9), um den Aufnahmevorgang zu starten. Im Display blinkt der Schriftzug "USB ONE" auf. Wenn Sie nur einen Titel aufnehmen möchten, betätigen Sie die RECORD-Taste erneut. Die Aufnahme beginnt mit dem ausgewählten Titel.
4. Wenn Sie alle Titel überspielen möchten:
Betätigen Sie die TUNING / SKIP >> Taste (16/17), bis "USB-ALL" angezeigt wird. Betätigen Sie anschließend die RECORD-Taste zur Bestätigung. Daraufhin werden ALLE Titel in eine Datei überspielt.
5. Betätigen Sie die STOP-Taste (15) um das Überspielen zu beenden.
6. Anmerkungen: Wiedergabe und Aufnahme müssen synchron gestartet werden.

WARNUNG: Von manchen Original-CDs ist aus Kopierschutzgründen kein Überspielen möglich.

KOPIEREN VON MP3-CDs

Sie können Ihre Lieblings-CD/MP3-CD-Titel als Datei auf einem USB-Stick speichern.

1. Stellen Sie mithilfe der FUNCTION-Taste (21) am Gerät den CD-Modus ein.
2. Betätigen Sie die TUNING / SKIP >> Taste (16/17), um den Titel zu wählen. Betätigen Sie anschließend die PLAY/PAUSE - Taste (14), um den Titel zu speichern.
3. Betätigen Sie die RECORD-Taste (9), um den Kopiervorgang synchron zu starten. Im Display blinkt der Schriftzug "USB ONE" auf. Wenn Sie nur einen Titel aufnehmen möchten, betätigen Sie die RECORD-Taste erneut. Das Überspielen beginnt mit dem ausgewählten Titel.
4. Wenn Sie einen ganzen Ordner kopieren möchten: Betätigen Sie die TUNING / SKIP >> Taste (16/17), bis "USB-FOL." angezeigt wird. Betätigen Sie anschließend die RECORD-Taste zur Bestätigung. Daraufhin werden die Titel im GESAMTEN ORDNER in eine Datei überspielt.
5. Wenn Sie alle Titel überspielen möchten: Betätigen Sie die TUNING / SKIP >> Taste (16/17), bis "USB-ALL" angezeigt wird. Betätigen Sie anschließend die RECORD-Taste zur Bestätigung. Daraufhin werden ALLE Titel in eine Datei überspielt.
6. Betätigen Sie die STOP-Taste (15) um das Überspielen zu beenden.

USB-BETRIEB

Die folgenden Vorgänge können entweder über die Tasten der Fernbedienung oder die entsprechenden Funktionstasten auf dem Gerät gestartet werden.

1. Wählen Sie den USB-Funktionsmodus, indem Sie die FUNCTION-Taste (21) auf "USB" schalten. Das Display zeigt daraufhin "NO FILE" (keine Datei) an, wenn kein USB-Stick an den USB-Port angeschlossen ist.
2. Die Gesamtzahl der Titel auf dem USB-Stick wird angezeigt und die Wiedergabe wird automatisch mit dem ersten Titel beginnen, je nachdem welcher Modus (USB) gewählt wurde.

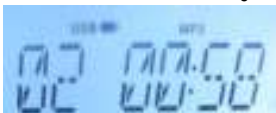

ANMERKUNG: i. Nur MP3-Datei-Formate werden unterstützt.

ii. Nicht alle USB-Stick-Typen werden unterstützt. Unterstützt werden ausschließlich so genannte Pendrives.

iii. Wenn sich keine MP3-Dateien auf dem angeschlossenen USB-Stick befinden, wird "NO FILE" angezeigt.

3. Zur Unterbrechung der Wiedergabe betätigen Sie die **|||**-Taste (14). Der gerade laufende Titel wird aufblinken.

4. Zur Fortsetzung der Wiedergabe betätigen Sie die ►► -Taste (14) erneut.
5. Zur Beendigung der Wiedergabe betätigen Sie kurz die STOP/TIMER SET-Taste (15).

TITEL ÜBERSPRINGEN

Um einen bestimmten Titel (bei gestopptem Gerät oder während der Wiedergabe) zu wählen, betätigen Sie die ►► oder ◀◀ -Tasten (16/17) wiederholt, bis die gewünschte Titelnummer im Display erscheint. Der gewählte Titel wird automatisch gestartet.

DATEIEN LÖSCHEN

1. Bei gewähltem USB-Modus können Sie mit der ►► - bzw. ◀◀ -Taste den Titel wählen, den Sie löschen möchten (z. B. Titel 5).
2. Wenn die Titelnummer im Display erscheint, betätigen Sie die **DELETE**-Taste (10), um den Löschvorgang zu bestätigen. Im Display wird einige Male der Schriftzug 'DEL' aufblinken und wieder verschwinden.
3. Der gewählte Titel '005' erscheint im Display und blinkt auf mit der Bitte um Bestätigung. Wenn Sie den Löschvorgang abbrechen möchten, betätigen Sie einfach kurz die STOP-Taste.



4. Zur Bestätigung betätigen Sie einmalig die **DELETE**-Taste (10). 'DEL' wird einige Sekunden lang auf dem Display angezeigt. Im Anschluss daran wird die USB-Wiedergabe fortgesetzt, wobei ein Titel von der Gesamtanzahl abgezogen wird.

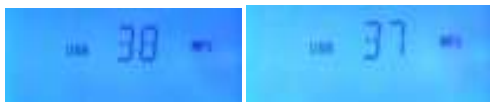

Ursprünglich 38 Dateien

Nach dem Löschen von Titel 5

5. Wiederholen Sie die Schritte 1-3, um je nach Wunsch mehrere Titel zu löschen.
6. Bei der Löschfunktion gibt es die Möglichkeiten "**DEL ONE**", "**DEL DIR**", "**DEL ALL**" (einzelne Titel löschen, Ordner löschen, Alles löschen). Sie können die ►► - oder ◀◀ -Taste betätigen, um den Titel zu wählen.

ANSCHLUSS AN EIN EXTERNES SYSTEM (LINE OUT)

Um einen besseren Klang zu erzielen, kann dieses Gerät an einen externen Verstärker angeschlossen werden. Dies erfolgt mit Cinch-Steckern über die LINE OUT-Buchsen auf der Geräterückseite. Bitte gehen Sie wie folgt vor:

1. Verbinden die LINE OUT-Buchsen für den linken (L) und rechten (R) Kanal mit dem AUX-Eingang am externen Verstärker (Anschlusskabel nicht mitgeliefert).
2. Stellen Sie mit Hilfe der FUNCTION-Taste (21) eine Tonquelle nach Wunsch ein ("PHONO", "USB" oder "FM").
3. Schalten Sie den externen Verstärker ein.
4. Die Wiedergabe erfolgt nun gleichzeitig über die eingebauten Lautsprecher des Gerätes und über die Lautsprecher des externen Verstärkers.
5. Schalten Sie das Gerät und den externen Verstärker nach Benutzung aus.
6. Trennen Sie das Verbindungskabel.

Hinweis: Die eingebauten Lautsprecher werden auch bei Anschluss von externen Lautsprechern in Betrieb bleiben.

Sie können externe Lautsprecher (4 Ohm) an die L/R-Buchsen des Lautsprecheranschlusses ("Speaker Output") anschließen. Externe Lautsprecher werden nicht mitgeliefert.

Hinweis: Die eingebauten Lautsprecher werden auch bei Anschluss von externen Lautsprechern in Betrieb bleiben

VERWENDUNG VON KOPFHÖRERN (NICHT MITGELIEFERT)

An dieses Gerät kann ein Stereo-Kopfhörer mit 3,5-mm-Klinkenstecker und einer Impedanz von mindestens 8 Ohm angeschlossen werden.

Schließen Sie den Kopfhörer an den Kopfhöreranschluss (33) an, wenn Sie Musik hören möchten, ohne andere zu stören. Bei Benutzung von Kopfhörern schaltet sich der Lautsprecher automatisch ab.

HINWEIS:

Wir empfehlen Ihnen, die Lautstärke auf eine niedrigere Stufe einzustellen, bevor Sie Kopfhörer aufsetzen. Nach dem Aufsetzen der Kopfhörer können Sie die Lautstärke schrittweise bis zu einem komfortablen Lautstärkeniveau erhöhen.

WARTUNG UND PFLEGE

1. Reinigen Sie das Gerät mit einem feuchten (aber keinesfalls nassen) Tuch. Lösungsmittel, Alkohol oder Reinigungsmittel dürfen keinesfalls verwendet werden.
2. Setzen Sie das Gerät möglichst keiner direkten Sonneneinstrahlung aus und stellen Sie es nicht an heißen, feuchten und staubigen Orten auf.
3. Halten Sie das Gerät von Heizgeräten und elektrischen Störquellen wie Leuchtstofflampen oder Motoren fern.

HILFE ZUR PROBLEMLÖSUNG

PROBLEM	MÖGLICHE URSACHE	BESEITIGUNG
Gerät funktioniert nicht.	• Das Gerät ist nicht an eine Steckdose angeschlossen.	• Gerät an eine Steckdose anschließen.
	• Steckdose hat keinen Strom.	• Andere Steckdose verwenden.
Schlechter UKW-Empfang	• Schwaches Signal bei weiter entfernten Sendern	• Drehen Sie das Gerät, um einen besseren Empfang zu erzielen oder legen Sie die UKW-Wurfantenne völlig aus.
Gerät ist eingeschaltet, aber kein Ton ist zu hören	• Der Lautstärkeregler ist auf 0 eingestellt.	• Erhöhen Sie die Lautstärke.
	• Kopfhörer am Kopfhöreranschluss angeschlossen	• Ziehen Sie das Kopfhörerkabel heraus.

TECHNISCHE DATEN

Stromversorgung: AC230V~50Hz
 Leistungsaufnahme: 15W
 Frequenzbereich: UKW: 87,5-108 MHz

Bitte entsorgen Sie elektrische und elektronische Geräte nicht in den Hausmüll.

- **Bringen Sie sie zu einer entsprechenden Sammelstelle.**
- **Einige Komponenten in diesen Geräten können gesundheits- und umweltschädlich sein.**



Importiert von BIGBEN INTERACTIVE SA
396, Rue de la Voyette
CRT2 - FRETIN
CS 90414
59814 LESQUIN Cedex - Frankreich
www.bigben.eu

<p>bigben <small>INTERACTIVE</small></p> <p>Importateur : Bigben Interactive FRANCE 396, Rue de la Voyette, C.R.T. 2, 59814 Fretin, Lesquin Cedex, France - CS90414</p> <p>Bigben Interactive DEUTSCHLAND GmbH Walter Groupius Str. 28, 50126 Bergheim, Deutschland</p> <p>Bigben Interactive BELGIUM Avenue Ernest Solvay, 1400 Tubize, Belgique</p> <p>Bigben Interactive NEDERLAND b.v. Francisusweg 249-3B, 1216 SG Hilversum, Nederland</p> <p>Bigben Interactive SPAIN S.L. C/ Musgo 5, 2ª planta, 28023 Madrid, Spain</p> <p>Bigben Interactive ITALIA s.r.l Corso Sempione 221, 20025 Legnano - MI, Italia</p> <p>FABRIQUE EN CHINE / MADE IN CHINA</p>	<p>HOTLINE FRANCE, du lundi au vendredi (sauf jours fériés) : 9h00-19h00 ou support@thomsonaudiovideo.eu</p> <p style="text-align: center;">▶ N°Cristal 09 69 32 59 62 <small>APPEL NON SURTAXÉ</small></p> <p>DEUTSCHLAND, Montag bis Sonntag von 8:00 bis 24:00 Uhr 09001-84 30 44* (0,49€/Min. aus dem deutschen Festnetz, Anrufe aus allen Mobilfunknetzen nicht möglich) oder support@bigben-interactive.de <small>*Minderjährige müssen vorher einen Erziehungsberechtigten um Erlaubnis fragen.</small></p> <p>BELGIQUE / NEDERLAND, klantenservice@bigben-interactive.nl customerservice@bigben-interactive.be</p> <p>ESPAÑA, sat@bigbeninteractive.es</p> <p>ITALIA, support@bigbeninteractive.it</p> <p style="text-align: right;">www.bigben.eu</p>
--	--

THOMSON ist eine unter Lizenz an Bigben Interactive verwendete Marke der Firma TECHNICOLOR SA oder einer ihrer Tochtergesellschaften.

Made in China



THOMSON

NL

DRAAITAFEL, CD/MP3/USB MET MP3-CODERING, PLL FM-STEREORADIO

TT400CD/TT401CD HANDLEIDING



VEILIGHEIDSINSTRUCTIES

LEES DEZE GEBRUIKSAANWIJZING VOLLEDIG DOOR
ALVORENS DEZE EENHEID TE BEDIENEN, EN BEWAAR DIT
BOEKJE VOOR UW ADMINISTRATIE.



WAARSCHUWING KANS OP ELEKTRISCHE SCHOK NIET OPENEN



WAARSCHUWING: OM HET RISICO VAN ELEKTRISCHE SCHOKKEN TE BEPERKEN, MAG U DE AFSCHERMING (OF ACHTERKANT) NIET VERWIJDEREN. IN DE EENHEID BEVINDEN ZICH GEEN ONDERDELEN DIE DOOR DE GEBRUIKER KUNNEN WORDEN GEREpareERD. LAAT REPARATIES UITVOEREN DOOR GEKWALIFICEERD ONDERHOUDSPERSONEEL.



Het symbool van een bliksemschicht met een pijlkop in een gelijkzijdige driehoek waarschuwt de gebruiker voor de aanwezigheid van niet-geïsoleerde gevaarlijke spanning in de productbehuizing, die hoog genoeg kan zijn om elektrische schokken teweeg te brengen.



Het uitroepteken in een gelijkzijdige driehoek waarschuwt de gebruiker voor de aanwezigheid van belangrijke bedienings- en onderhoudsinstructies in de documentatie die bij het apparaat wordt geleverd.

WAARSCHUWING:

1. OM DE KANS OP BRAND OF ELEKTRISCHE SCHOKKEN TE VERKLEINEN, DIENT U DEZE APPARATUUR NIET BLOOT TE STELLEN AAN REGEN OF VOCHT.

2. Om schade te voorkomen, mag u de kap niet te ver doorbuigen.

WAARSCHUWING!



Bij opening van de apparatuur en verwijdering van de vergrendelingen kan sprake zijn van zichtbare en onzichtbare laserstraling. Vermijd blootstelling aan de straal.

Betekenis van de "afvalbak"

Bescherm ons milieu: gooi elektrische apparatuur niet weg met huishoudelijk afval.

Breng alle elektrische apparatuur die u niet meer gebruikt naar de daarvoor bestemde inzamelpunten.

Op deze manier voorkomt u onjuiste verwijdering en de daarmee gepaard gaande gevolgen voor het milieu en de volksgezondheid.

Draag bij aan recycling en andere vormen van hergebruik van elektrische en elektronische apparatuur.

Informatie over inzamelpunten voor apparatuur is verkrijgbaar bij de gemeente.



TIMER SET

1. Druk twee seconden op TIMER SET. Op het LCD-scherm verschijnt 24 of 12 uur, druk daarna op CLOCK SET ►► of ◄◄ om de tijdsindeling in te stellen.
2. Druk daarna weer twee seconden op TIMER SET. Op het LCD-scherm verschijnt "00", druk daarna op CLOCK SET ►► of ◄◄ om de tijd in te stellen en druk op TIMER SET om de instelling te bevestigen.

LOCATIE VAN DE BEDIENINGSELEMENTEN

HOOFDEENHEID

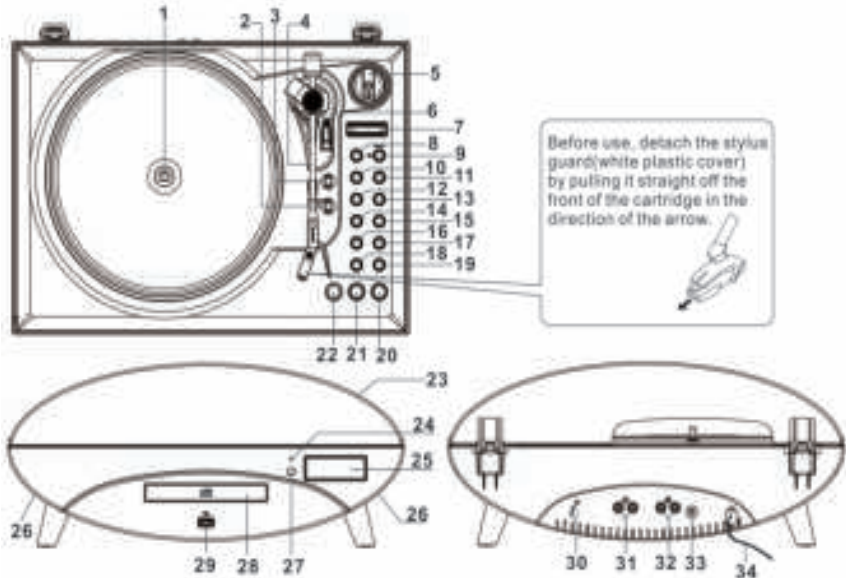

Verwijder de naaldbeschermer (witte plastic beschermer) vóór gebruik door deze in de richting van de pijl van de naaldkop te trekken.

1. Draaitafel	18. - knop volumeregeling
2. Snelheidskiezer - 33, 45, 78 toeren	19. + knop volumeregeling
3. Auto Stop (ON/OFF)-keuze	20. Open/Close-knop
4. Toonarm	21. Functieknop
5. 45-toerenadapter	22. Aan/stand-by
6. Armlifhendel (met deze hendel tilt u de toonarm op)	23. Stofkap
7. Houder afstandsbediening	24. Stand-by-indicator
8. TS-functie (nummer-/bestandsscheiding)	25. Scherm
9. Record-knop	26. Luidspreker
10. Delete file-knop	27. IR-sensor
11. Mode/Program-knop	28. Cd-deur
12. EQ-knop (equalizer - Pop, Rock, Jazz)	29. USB-poort
13. Folder Up-knop	30. FM-antenne
14. Play/Pause-knop	31. Audio LINE OUT-aansluitingen
15. Stop/Timer Set-knop	32. Aansluitingen externe luidsprekers
16. Tuning/Clock Set Skip- knop	33. Hoofdtelefoonaansluiting
17. Tuning/Clock Set Skip+ knop	34. Netsnoer

AFSTANDSBEDIENING

1. ON/STANDBY-KNOP
2. RECORD-KNOP
3. SKIP- KNOP
4. MODE/PROGRAM-KNOP
5. DELETE FILE-KNOP
6. FUNCTIEKNOP
7. CD DOOR OPEN-KNOP
8. STOP/TIMER SET-KNOP
9. PLAY/PAUSE-KNOP
10. SKIP+ KNOP
11. VOLUME+ KNOP
12. FOLDER UP-KNOP
13. VOLUME- KNOP
14. TS-KNOP (nummer-/bestandsscheiding)
15. EQ-KNOP (equalizer - POP, ROCK, JAZZ)
16. BATTERIJCOMPARTIMENT

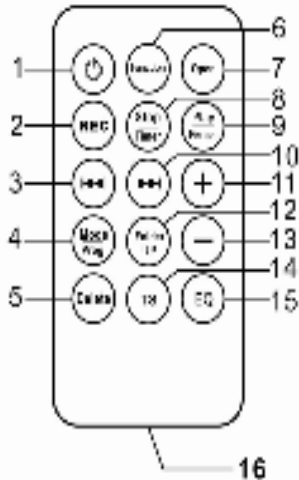

Opmerking: om energie te besparen zal de unit op stand-by modus gaan wanneer er geen geluid wordt afgespeeld. De unit kan opnieuw worden aangezet door op de functietoets te drukken.

Let op: Alleen USB-sticks met FAT32 formaat en een capaciteit van maximaal 32 GB kan worden gelezen door het apparaat.

DE AFSTANDSBEDIENING ACTIVEREN

Verwijder het plastic isolatielipje dat uit het batterijcompartiment van de afstandsbediening steekt door eraan te trekken. Zodra het lipje is verwijderd, is de afstandsbediening klaar voor gebruik.

ONDERHOUD BATTERIJEN

- i. Als u de eenheid lange tijd niet gebruikt, verwijdert u de batterijen. Een oude of lekkende batterij kan de afstandsbediening beschadigen.
- ii. Gooi batterijen niet in vuur. De batterijen kunnen exploderen of lekken.

BATTERIJEN VERVANGEN

Als de batterij bijna op is, wordt het werkbereik van de afstandsbediening een stuk kleiner en moet u de lithiumbatterij vervangen.

1. Verwijder het batterijcompartiment uit de onderkant van de afstandsbediening.
2. Installeer 1 "CR2025" lithiumbatterij met de pluskant naar boven.
3. Plaats het deksel van het batterijcompartiment terug.



BELANGRIJK: Controleer of de batterij juist is geplaatst. Een verkeerde polariteit kan de afstandsbediening beschadigen en de garantie ongeldig maken.

BEDIENING FM-RADIO

1. DRUK OP DE FUNCTIEKNOP (21) VOOR DE "TUNER". DE RADIO ONDERSTEUNT ALLEEN FM-FREQUENTIES.
2. Druk op TUNING SKIP + of - (16, 17) totdat u bij de radiozender komt die u wilt beluisteren. Op het LCD-SCHERM wordt de frequentie van de FM-radiozender weergegeven.
3. Stel het volume in door op de VOLUMEREGELING (18, 19) te drukken.
4. Om de radio uit te schakelen en de eenheid op "OFF" te zetten, drukt u eenmaal op de ON/STANDBY-knop (22). Het LCD-SCHERM gaat "uit".

ONTVANGST FM-STEREO

De FM-stereo-indicator "STEREO" licht op als u een goede ontvangst heeft van een zender die in "stereo" uitzendt.

TIPS VOOR BESTE ONTVANGST

FM – Rol de FM-draadantenne altijd helemaal uit tijdens FM-ontvangst. Als de FM-ontvangst zwak is, probeert u de FM-draadantenne opnieuw in positie te brengen totdat u het sterkste FM-signaal vindt.

BEDIENING MUZIEKEQUALIZER

U kunt tijdens het afspelen altijd herhaaldelijk op de **EQ-toets** (van de afstandsbediening) drukken om het geluidseffect te kiezen dat het beste past bij de beluisterde muziek:

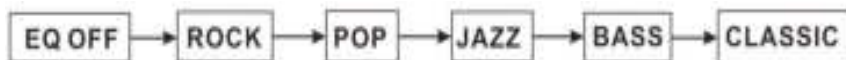

PLATEN AFSPLEN

1. Til de stofkap van de draaitafel op.
2. Verwijder de naaldbeschermmer en maak de toonarmklem (4) los
3. Druk op de functieknop (21) om naar "PHONO" te gaan.
4. Leg een plaat op de draaitafel, over de spindel in het midden.
5. Zet de snelheidsschakelaar op 33, 45 of 78 toeren, afhankelijk van de plaat die u afspelt. Leg de meegeleverde 45-toerenadapter (5) over de spindel in het midden als u 45-toerenplaten afspeelt.
6. Verplaats de toonarm naar het begin van de plaat of het begin van een bepaald nummer. Leg de toonarm zachtjes op de plaat om de weergave te starten. Pas eventueel het volume aan. De draaitafel slaat automatisch af als de plaat is afgelopen.
7. Om de plaat vóór het einde te stoppen, tilt u de toonarm (4) op met de armlifthendel (6) en legt u deze voorzichtig terug op de toonarmklem.
8. Doe de naaldbeschermmer op de naald als deze niet wordt gebruikt.

OPMERKING:

- i. Stop of draai het plateau niet handmatig.
- ii. Als u de draaitafel verplaatst of als zich trillingen voordoen zonder dat de toonarmklem is vastgezet, kan de toonarm worden beschadigd.

BEDIENING AUTOMATISCHE-AFSLAGSCHAKELAAR

De automatische-afslagzone op sommige platen loopt misschien verder dan de standaardinstelling. Hierdoor slaat de draaitafel mogelijk af voordat het laatste nummer is afgelopen. Als dit probleem zich tijdens het afspelen voordoet, zet u de AUTO-STOP-selectie (3) op de positie "OFF". De draaitafel gaat nu tot het einde van de plaat, maar slaat niet langer automatisch af. Om de draaitafel te stoppen, moet u eenmaal op de ON/STANDBY-knop (22) drukken en de eenheid op "OFF" zetten, of de automatische-afslagschakelaar (3) weer op de positie "ON" zetten. Nadat de plaat is afgeslagen, legt u de toonarm (4) weer voorzichtig terug op de toonarmklem (6).

BELANGRIJK:

Als u de draaitafel verplaatst of als zich trillingen voordoen zonder dat de toonarmklem (6) is vastgezet, kan de toonarm (4) worden beschadigd.

PLATEN CODEREN NAAR MP3

U kunt uw favoriete platen naar mp3-bestanden converteren en op een USB-stick bewaren.

1. Stop een USB-stick in de USB-POORT (29) op het voorpaneel.
2. Druk op de RECORD-knop (9). De tekst "WAITING" verschijnt op het scherm. Nadat de

CAPACITEIT VAN DE USB is gecontroleerd, knipperen de meldingen "REC" en "USB" op het scherm als u een USB-stick plaatst.

3. Selecteer het nummer dat moet worden gecodeerd en start de weergave van de plaat.
4. Druk op de Record-knop om de gesynchroniseerde codering te starten. Afhankelijk van de media waarop u de muziek bewaart, worden de volgende meldingen weergegeven.



Coderen naar USB



Coderen naar USB

5. Om het coderen te stoppen, drukt u op de STOP/TIMER-knop (15).
Opmerking: Om te controleren of het coderen succesvol is verlopen, verwijdert u de USB een paar seconden nadat u op de STOP-knop heeft gedrukt.
6. Om weer op te nemen, drukt u nogmaals op de RECORD-knop en volgt u stap 2 hierboven.

OPMERKING: Als u een hele kant van de plaat wilt coderen en voor alle nummers gescheiden mp3-bestanden wilt krijgen, moet u aan het eind van elk nummer handmatig op de STOP/TIMER-knop (15) drukken. Daarna moet u weer op de RECORD-knop (9) drukken om de opname van het volgende nummer te starten. Als u de opnameprocedure na elk nummer niet handmatig stopt en start, krijgt u één groot mp3-bestand waarin alle nummers van de plaat achter elkaar worden afgespeeld.

TS-KNOP (nummerscheiding; druk hierop om een scheiding tussen dit nummer en het volgende nummer aan te brengen)

Als u vinyl op USB registreert, drukt u aan het eind van het nummer eenmaal op de TS-knop. Daarna wordt er een nieuw bestand aangemaakt voor het volgende nummer op de plaat.

Als de USB-capaciteit hoger is dan 4 GB, kan de opnametijd ongeveer 6-10 seconden vertragen voor het 2^e nummer.

Om niet-complete opnames te voorkomen, tilt u de toonarm op terwijl de USB-stick wordt gecontroleerd. Breng de toonarm weer omlaag als de USB klaar is voor de opname.

BEDIENING COMPACT DISCS/MP3

COMPACT DISCS PLAATSEN EN UITNEMEN

Selecteer CD/MP3 met de functieknop (21) op de eenheid om de cd/mp3-modus te kiezen.

Open het schijfcompartiment door op de CD Open-knop (20) te drukken.

COMPACT DISCS EN MP3-SCHIJVEN (CD'S) BELUISTEREN

Selecteer de cd-modus met de functieknop (21):

- A) In de cd-modus
Deze eenheid kan cd's, CD-R's en CD-RW's lezen.
- B) In de mp3-modus
De eenheid kan mp3-indeling en diverse albums lezen.

Cd beluisteren

1. Selecteer de cd-modus met de functieknop (21)
2. Druk eenmaal op de PLAY/PAUSE-knop van de eenheid om de cd vanaf de eerste track af te spelen.
3. Druk nogmaals op de PLAY/PAUSE-knop om de cd af te spelen. De pauze-indicator verschijnt op het scherm (het tracknummer knippert).
4. Om de weergave te stoppen, drukt u op de Stop-knop.

TRACKS OVERSLAAN

Een andere track selecteren tijdens de cd-weergave

1. Druk op de SKIP (REW. of F.F.)-knop van de eenheid.
Het tracknummer verschijnt op het scherm.
2. Druk op de PLAY/PAUSE-knop van de eenheid. De weergave kan worden hervat vanaf de geselecteerde track.

SKIP-MODUS VOOR MP3-SCHIJVEN

1. Druk op FOLDER UP/DOWN op de **AFSTANDSBEDIENING**. Het albumnummer verandert.
2. Druk op de SKIP +/- knoppen. Het tracknummer verandert.
3. Als u de gewenste track heeft geselecteerd, drukt u op de PLAY-knop om de weergave te starten.

HERHALEN

1. Druk tijdens het afspelen van cd's eenmaal op de MODE-knop (11) om dezelfde track of hetzelfde nummer te herhalen.
2. Om de hele schijf te herhalen, drukt u twee keer op MODE. De melding "REP ALL" verschijnt op het scherm.
3. Om de herhaling te annuleren, drukt u op de STOP-knop of herhaaldelijk op de MODE-knop totdat de herhalingsindicator verdwijnt.

Opmerking: De modus "REPEAT ALL" werkt zowel in de normale als de geprogrammeerde weergave.

WILLEKEURIGE CD-WEERGAVE

1. Druk tijdens het afspelen van cd- of mp3-schijven drie keer op de MODE-knop. De melding "RANDOM" wordt weergegeven.
2. Druk op de **SKIP +/-** knop. De tracks worden in willekeurige volgorde afgespeeld.
3. Om willekeurige weergave te annuleren, drukt u eenmaal op de STOP-knop. De indicator voor willekeurige weergave verdwijnt.

GEPROGRAMMEERDE SCHIJFWEERGAVE (CD)

U kunt tijdens de weergave geen programma's invoeren. U moet in STOP-modus zitten.

1. Druk op de PROGRAM-knop (11) van de eenheid.
2. Druk op de Skip Track-knoppen (16/17) van de eenheid om de track te selecteren die u wilt opslaan.
3. Druk op de PROGRAM-knop. De eerste programmaselectie wordt nu opgeslagen in het programmageheugen.

Geprogrammeerde tracks beluisteren

Druk op de Play Pause-knop. De schijf wordt weergegeven vanaf de eerste geprogrammeerde track. Het programmageheugen wissen

Als de schijf wordt afgespeeld, drukt u op de Stop-knop.

CODERING EN OPSLAG VANAF EEN NORMALE CD

U kunt uw favoriete cd-nummers naar mp3-indeling converteren en opslaan in uw geheugenapparaat via de USB-poort.

1. Gebruik de functieknop (21) op de eenheid om de cd-modus te kiezen.
2. Druk op de TUNING/SKIP >>-knop (16/17) om de track te selecteren. Druk daarna op de **PLAY/PAUSE-knop** (14) om te gaan coderen.
3. Druk op de RECORD-knop (9) om de gesynchroniseerde codering te starten. Op het scherm knippert de melding "USB-ONE". Als u maar één nummer wilt opnemen, drukt u nogmaals op de RECORD-knop. Het geselecteerde nummer wordt opgenomen.
4. Alle nummers opnemen: Druk op de TUNING/SKIP >>-knop (16/17). De melding USB-ALL verschijnt. Druk daarna op de RECORD-knop om te bevestigen. ALLE nummers worden als één bestand opgenomen.
5. Druk op de STOP-knop (15) om het coderen te stoppen.
6. Opmerkingen: De opname en weergave van de cd moeten synchroon verlopen.

WAARSCHUWING: Sommige originele cd's kunnen mogelijk niet worden opgenomen, omdat ze zijn beveiligd tegen kopiëren.

KOPIËREN VANAF MP3-SCHIJF

U kunt uw favoriete cd/mp3-bestand kopiëren naar een USB-stick.

1. Gebruik de functieknop (21) op de eenheid om de cd-modus te kiezen.
2. Druk op de TUNING/SKIP >>-knop (16, 17) om de track te selecteren. Druk daarna op de PLAY/PAUSE-knop (14) om te gaan kopiëren.
3. Druk op de RECORD-knop (9) om het gesynchroniseerd kopiëren te starten. Op het scherm knippert de melding "USB-ONE". Als u maar één nummer wilt opnemen, drukt u nogmaals op de RECORD-knop. Het geselecteerde nummer wordt opgenomen.
4. Hele map opnemen: Druk op de TUNING/SKIP >>-knop (16, 17). De melding USB-FOL verschijnt. Druk daarna op de RECORD-knop om te bevestigen. De HELE MAP wordt opgenomen.
5. Alle nummers opnemen: Druk op de TUNING/SKIP >>-knop (16, 17). De melding USB-ALL verschijnt. Druk daarna op de RECORD-knop om te bevestigen. ALLE nummers worden als één bestand opgenomen.
6. Druk op de STOP-knop (15) om het coderen te stoppen.

BEDIENING USB

U kunt de volgende handelingen uitvoeren via de bedieningselementen op de AFSTANDBEDIENING of de bedieningselementen op de hoofdeenheid indien deze een gelijksoortige functie hebben.

1. Selecteer de USB-functiemodus door de functieknop (21) op "USB" in te stellen. Het scherm geeft de melding "NO FILE" weer als de USB-poort leeg is.
2. Het totaal aantal tracks op de USB wordt weergegeven en de weergave start automatisch vanaf de eerste track, afhankelijk van de modus die u heeft gekozen (USB).

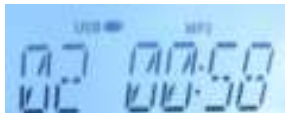

OPMERKING: i. Alleen mp3-bestandsindelingen worden ondersteund.

ii. Niet alle merken USB-stations worden ondersteund; daarnaast worden alleen USB-sticks ondersteund.

iii. Het scherm geeft de melding "NO FILE" weer als er geen mp3-bestanden op de geplaatste USB staan.

3. Om de weergave te onderbreken, drukt u op de ►►-knop (14). De afgespeelde track knippert.
4. Om de weergave te hervatten, drukt u nogmaals op de ►►-knop (14).
5. Om de weergave te stoppen, drukt u kort op de STOP/TIMER SET-knop (15).

TRACKS OVERSLAAN

Om in stopmodus of tijdens de weergave een bepaalde track te selecteren, drukt u herhaaldelijk op de ►►- of ◀◀-knoppen (16/17) totdat het gewenste tracknummer op het scherm verschijnt. De geselecteerde track wordt automatisch afgespeeld.

BESTANDEN VERWIJDEREN

1. Met de USB in de weergavestopmodus drukt u op de ►►- of ◀◀-knoppen om de track te selecteren die u wilt verwijderen (bijvoorbeeld track 5).
2. Als het tracknummer op het scherm verschijnt, drukt u op de **DELETE-knop** (10) om de verwijdering te bevestigen. De melding 'DEL' knippert een paar keer, om daarna te verdwijnen.
3. De gekozen track '005' verschijnt en knippert op het scherm om te vragen om bevestiging. Als u de verwijderingsfunctie wilt annuleren, drukt u kort op de STOP-knop.



4. Om te bevestigen, drukt u eenmaal op de **DELETE-knop** (10). De melding '**DEL**' verschijnt een paar seconden op het scherm. Daarna gaat het scherm verder naar USB-weergavestopmodus en wordt het totaal aantal tracks verminderd met 1.



Oorspronkelijk 38 bestanden

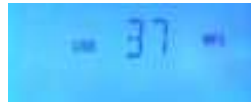

Na verwijdering van track 5

5. Herhaal stap 1-3 hierboven om eventueel meer tracks te verwijderen.
6. Met de trackselectieknoppen **▶▶** of **◀◀** kunt u bij verwijdering kiezen uit "**DEL ONE**", "**DEL DIR**" en "**DEL ALL**".

LINE OUT-AANSLUITING

Voor een beter weergavegeluid kunt u deze eenheid op een externe audioversterker aansluiten via de RCA LINE OUT-AANSLUITINGEN op het achterpaneel. Ga als volgt te werk:

1. Verbind de LINE OUT-aansluitingen "L" & "R" met de AUX IN van de externe audioversterker. (Aansluitkabel wordt niet meegeleverd.)
2. Selecteer de muziekbron door de functieknop (21) op "PHONO", "USB" of "FM" te zetten.
3. Schakel de externe versterker in.
4. Er komt tegelijkertijd geluid uit de ingebouwde luidsprekers van het systeem en de luidsprekers van de externe versterker.
5. Schakel het systeem en de externe versterker uit als u klaar bent met luisteren.
6. Koppel de aansluitkabel los.

Opmerking: Het geluid is ook na aansluiting op de externe luidsprekers nog steeds hoorbaar via de originele ingebouwde luidsprekers.

LUIDSPREKERAANSLUITING VOOR EXTERNE LUIDSPREKERS (RCA)

U kunt de externe luidsprekers (4 ohm) aansluiten via de luidsprekeruitgangen L, R (kabels en externe luidsprekers worden niet meegeleverd).

Opmerking: Het geluid is ook na aansluiting op de externe luidsprekers nog steeds hoorbaar via de originele ingebouwde luidsprekers.

GEBRUIK VAN HOOFDTELEFOON (NIET MEEGELEVERD)

Dit systeem accepteert stereo hoofdtelefoons met een 3,5 mm-stekker en een impedantie van 8 ohm of hoger. Sluit uw hoofdtelefoon aan op de hoofdtelefoonaansluiting (33). Op deze manier kunt u muziek alleen beluisteren. Bij het gebruik van een hoofdtelefoon worden de luidsprekers automatisch uitgeschakeld.

WAARSCHUWING: GEBRUIK VAN EEN HOOFDTELEFOON

Stel het juiste volume in als u een hoofdtelefoon wilt gebruiken. Als uw oren voelbaar gaan trillen bij een buitensporig hoog volume van de hoofdtelefoon, dient u het volume te verlagen of het gebruik te stoppen. U riskeert schade aan uw trommelvliezen en gedeeltelijke of totale doofheid. Raadpleeg een arts indien uw oren pijn doen.

OPMERKING:

Wij raden aan om de volumeregeling op een lager niveau te zetten alvorens de hoofdtelefoon op te doen. Nadat u de hoofdtelefoon heeft opgezet, brengt u het volume langzaam omhoog naar een comfortabel luisterniveau.

VERZORGING EN ONDERHOUD

1. Reinig de eenheid met een vochtig doekje (nooit een nat doekje). Gebruik nooit oplosmiddelen, alcohol of reinigingsmiddelen.
2. Laat de eenheid niet in direct zonlicht of op hete, vochtige of stoffige plekken staan.
3. Houd de eenheid uit de buurt van warme apparaten en bronnen van elektromagnetische interferentie, zoals TL-buizen/spaarlampen of motoren.

PROBLEMEN OPlossen

PROBLEEM	MOGELIJKE OORZAAK	OPLOSSING
De eenheid speelt niets af	• De stekker van de eenheid zit niet in het stopcontact	• Sluit de eenheid aan op een stopcontact.
	• Er staat geen spanning op het stopcontact	• Probeer de eenheid aan te sluiten op een ander stopcontact
Slechte FM-ontvangst	• Zwak signaal van ver afgelegen zenders	• Draai de kast en rol de FM-draadantenne uit voor een betere ontvangst.
Eenheid is ingeschakeld, maar er is geen geluid	• De volumeregeling staat helemaal omlaag	• Zet de volumeregeling hoger
	• De hoofdtelefoon is aangesloten op de hoofdtelefoonaansluiting	• Trek de hoofdtelefoon uit de eenheid

SPECIFICATIES

Voeding

AC 230V~50 Hz

Energieverbruik: 15 W



Radiofrequentiedekking

FM: 87,5 - 108 MHz

- Gooi elektrische en elektronische apparaten niet in een normale vuilnisbak.
- Breng ze naar een verzamelpunt.
- Sommige onderdelen in deze apparatuur kunnen gevaarlijk zijn voor de gezondheid en het milieu.



Geïmporteerd door **BIGBEN INTERACTIVE SA**
396, Rue de la Voyette
CRT2 - FRETIN
CS 90414
59814 LESQUIN Cedex - Frankrijk
www.bigben.eu

	
<p>Importateur : Bigben Interactive FRANCE 396, Rue de la Voyette, C.R.T. 2, 59814 Fretin, Lesquin Cedex, France - CS90414</p> <p>Bigben Interactive DEUTSCHLAND GmbH Walter Gropius Str. 28, 50126 Bergheim, Deutschland</p> <p>Bigben Interactive BELGIUM Avenue Ernest Solvay, 1400 Tubize, Belgique</p> <p>Bigben Interactive NEDERLAND b.v. Franciscusweg 749-30, 1216 SB Hilversum, Nederland</p> <p>Bigben Interactive SPAIN S.L. C/ Musgo 5, 2ª planta, 28023 Madrid, Spain</p> <p>Bigben Interactive ITALIA s.r.l Corso Sempione 221, 20025 Legnano - MI, Italia</p> <p>FABRIQUÉ EN CHINE / MADE IN CHINA</p>	<p>HOTLINE FRANCE, du lundi au vendredi (sauf jours fériés) : 9h00-19h00 ou support@thomsonaudiovideo.eu</p> <p> N°Cristal 09 69 32 59 62</p> <p><small>APPEL NON SURTAXÉ</small></p> <p>DEUTSCHLAND, Montag bis Sonntag von 8:00 bis 24:00 Uhr 09001-84 30 44* (0,49€/Min. aus dem deutschen Festnetz, Anrufe aus allen Mobilfunknetzen nicht möglich) oder support@bigben-interactive.de <small>*Minderjährige müssen vorher einen Erziehungsberechtigten um Erlaubnis fragen.</small></p> <p>BELGIQUE / NEDERLAND, klantenservice@bigben-interactive.nl customerservice@bigben-interactive.be</p> <p>ESPAÑA, sat@bigbeninteractive.es</p> <p>ITALIA, support@bigbeninteractive.it</p> <p>www.bigben.eu</p>

THOMSON is een handelsmerk van TECHNICOLOR SA en haar dochtermaatschappijen, gebruikt onder licentie door Bigben Interactive.

Made in China

