

SONY

4-279-123-33(1)

Clip-on LCD Monitor

Manual de instrucciones ES

Bedienungsanleitung DE

Gebruiksaanwijzing NL

Bruksanvisning SE

Istruzioni d'uso IT

<http://www.sony.net/>

© 2011 Sony Corporation Printed in China



4 2 7 9 1 2 3 3 3 0



HDMITM
HIGH DEFINITION MULTIMEDIA INTERFACE

Auto-lock Accessory Shoe

CLM-V55

Español

Antes de utilizar la unidad, lea detenidamente este manual de instrucciones, y consérvelo para futuras referencias.

Nombre del producto: Monitor LCD con clip de fijación
Modelo: CLM-V55

POR FAVOR LEA DETALLADAMENTE ESTE MANUAL DE INSTRUCCIONES ANTES DE CONECTAR Y OPERAR ESTE EQUIPO. RECUERDE QUE UN MAL USO DE SU APARATO PODRÍA ANULAR LA GARANTÍA.

AVISO

Para reducir el riesgo de incendio o descarga eléctrica, no exponga la unidad a la lluvia ni a la humedad.

PRECAUCIÓN

Sustituya la batería únicamente por otra del tipo especificado. De lo contrario, es posible que se produzcan incendios o lesiones.

No exponga las pilas a fuentes de calor excesivo, como la luz solar directa, el fuego o similares.

Un exceso de presión sonora de los auriculares puede ocasionar la pérdida de la capacidad auditiva.

Atención para los clientes en Europa

Aviso para los clientes de países en los que se aplican las directivas de la UE

El fabricante de este producto es Sony Corporation, 1-7-1 Konan Minato-ku Tokyo, 108-0075, Japón. El representante autorizado en lo referente al cumplimiento de la directiva EMC y a la seguridad de los productos es Sony Deutschland GmbH, Hedelfinger Strasse 61, 70327 Stuttgart, Alemania. Para resolver cualquier asunto relacionado con el soporte técnico o la garantía, consulte las direcciones que se indican en los documentos de soporte técnico y garantía suministrados por separado.

Tratamiento de los equipos eléctricos y electrónicos al final de su vida útil (aplicable en la Unión Europea y en países europeos con sistemas de recogida selectiva de residuos)

 Este símbolo en el equipo o el embalaje indica que el presente producto no puede ser tratado como residuos domésticos normales, sino que debe entregarse en el correspondiente punto de recogida de equipos eléctricos y electrónicos. Al asegurarse de que este producto se desecha correctamente, Ud. ayuda a prevenir las consecuencias negativas para el medio ambiente y la salud humana que podrían derivarse de la incorrecta manipulación en el momento de deshacerse de este producto. El reciclaje de materiales ayuda a conservar los recursos naturales. Para recibir información detallada sobre el reciclaje de este producto, póngase en contacto con el ayuntamiento, el punto de recogida más cercano o el establecimiento donde ha adquirido el producto.

Índice

Precaución.....	4
Antes de la utilización.....	6
Comprobación de los accesorios.....	6
Características.....	7
Identificación de partes.....	8
Suministro de alimentación.....	10
Fijación de la batería.....	10
Conexión a un adaptador de ca.....	12
Fijación a la cámara.....	13
Fijación a la cámara.....	13
Ajuste de la dirección de la pantalla.....	18
Fijación de la caperuza parasol.....	19
Utilización del monitor.....	22
Menú y operación.....	22
Funciones disponibles.....	24
Solución de problemas.....	28
Especificaciones.....	30

Precaución

Acerca de la batería, el adaptador de ca, y el cargador

La batería, el adaptador de ca, y el cargador no se suministran.

Utilice una batería o un adaptador de ca compatibles (página 10, 12).

Si no posee batería ni adaptador de ca, adquiéralos por separado.

Manejo de la pantalla LCD

- No deje la pantalla LCD encarada hacia el sol ya que podría dañarse. Tenga cuidado cuando coloque la unidad junto a una ventana.
- No presione ni raye la pantalla del monitor LCD. No coloque ningún objeto pesado sobre la pantalla del monitor LCD. Esto podría hacer que la pantalla perdiese uniformidad.
- Si utiliza la unidad en un lugar frío, es posible que en ella aparezcan líneas horizontales o una imagen residual. Esto no significa mal funcionamiento. Cuando el monitor se caliente, la pantalla volverá a la normalidad.
- Si una imagen fija como un cuadro de una imagen dividida o código de tiempo, o una imagen fija se visualiza durante mucho tiempo, una imagen puede permanecer en la pantalla y superponerse como imagen fantasma.
- La pantalla y la caja se calientan durante la operación. Esto no significa mal funcionamiento.
- El panel LCD fijado a esta unidad ha sido fabricado con tecnología de alta precisión. A pesar de ello una proporción muy pequeña de píxeles puede “adherirse”, ya sea estando siempre desactivados (negros), siempre activados (rojos, verdes, o azules), o parpadeando. Además, después de mucho tiempo de utilización, debido a las características físicas del visualizador de cristal líquido, tales píxeles “adheridos” pueden aparecer espontáneamente. Estos problemas no significan mal funcionamiento.

Acerca de la limpieza

Antes de la limpieza

Cerciórese de extraer en primer lugar la batería.

Acerca de la limpieza de la pantalla del monitor

La superficie de la pantalla del monitor está especialmente tratada para reducir la reflexión de la luz.

Como el mantenimiento incorrecto puede deteriorar el rendimiento del monitor, tenga cuidado con respecto a lo siguiente:

- Frote suavemente la pantalla con un paño suave, como un paño de limpieza o un paño para limpieza de cristales.
- Las manchas resistentes podrán eliminarse con un paño suave, como un paño de limpieza o un paño para limpieza de cristales ligeramente humedecido en agua.
- No utilice nunca disolventes como alcohol, benceno o diluyente de pintura, con ácido, detergente alcalino o abrasivo, ni un paño de limpieza con productos químicos, ya que dañaría la superficie de la pantalla.

Acerca de la limpieza de la caja

- Limpie suavemente la caja con un paño suave y seco. Las manchas resistentes podrán eliminarse con un paño ligeramente humedecido en una solución poco concentrada de detergente, y después frotando con un paño suave y seco.
- La utilización de alcohol, benceno, diluyente de pintura o insecticidas podría dañar el acabado de la caja o borrar las indicaciones de la misma. No utilice estos productos químicos.
- Si frota la caja con un paño manchado, puede rayarla.
- Si la caja se deja en contacto con un producto de caucho o de resina de vinilo durante mucho tiempo, el acabado de la misma puede deteriorarse o el recubrimiento puede desprenderse.

Acerca del desecho

- No deseche esta unidad con la basura normal. No tire el monitor con la basura que vaya a ir a un vertedero de escombros.

Acerca de esta unidad

- La parte superior, los orificios de ventilación y las partes metálicas de esta unidad pueden estar calientes después de una utilización prolongada. Tenga cuidado cuando sujete esta unidad durante o después de su utilización.

Utilización en un avión

Durante el despegue y el aterrizaje, siga las instrucciones de a bordo relacionadas con esta unidad.

Antes de la utilización

Lea este manual de instrucciones junto con el manual de instrucciones de la cámara.

Esta unidad no es resistente al polvo, las salpicaduras, ni el agua.

No coloque esta unidad en los lugares siguientes

Independientemente de si va a utilizar o guardar esta unidad, no la coloque en ninguno de los lugares siguientes. Si lo hiciese, podría provocar un mal funcionamiento.

- El colocar esta unidad en lugares sometidos a la luz solar directa como sobre paneles de instrumentos o cerca de un aparato de calefacción podría causar su deformación o mal funcionamiento.
- Lugares con vibración excesiva
- Lugares sometidos a electromagnetismo excesivo
- Lugares con excesiva arena

En lugares tales como la costa o donde puedan producirse nubes de polvo, proteja la unidad contra la arena y el polvo. Esto podría provocar un mal funcionamiento.

Comprobación de los accesorios

Compruebe que haya recibido los accesorios siguientes. Si falta alguno, póngase en contacto con su proveedor Sony.

- Patín para accesorios (para zapata de accesorios de bloqueo automático y la zapata para accesorios)

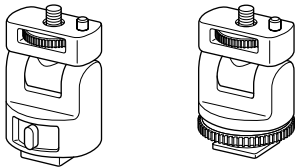

- Caperuza parasol

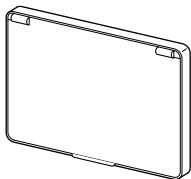

- Cable HDMI (Aprox. 45 cm Type A↔Type C)
- Funda de transporte
- Juego de documentación impresa

Características

Esta unidad es un monitor LCD portátil para utilizarse con una cámara digital de lentes intercambiables o una videocámara digital HD de objetivo intercambiable con terminal HDMI y modo de visión en directo. Puede visualizar la salida de vídeo HDMI de la cámara. Las funciones siguientes le ayudarán a ver la imagen con mayor claridad y a tomar mejores imágenes.

- Pantalla LCD de ángulo de visión amplio
- Funciones útiles tales como agudización y zoom de píxel por píxel
- El patín para accesorios movable permite la extracción fácil cuando se utilice una cámara que posea una zapata de accesorios de bloqueo automático.

Identificación de partes

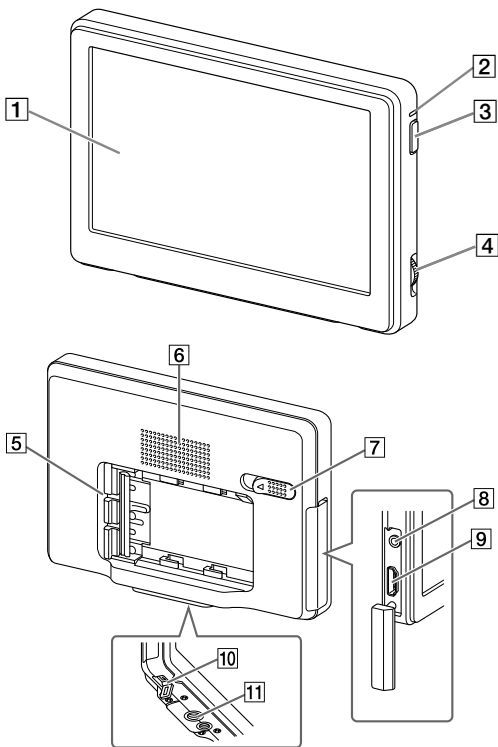

1 Pantalla LCD

2 Lámpara de alimentación

Cuando conecte la alimentación, esta lámpara se encenderá o parpadeará dependiendo del estado de esta unidad. (Página 11)

3 Botón de alimentación

Manténgalo pulsado para encender o apagar esta unidad.

4 Dial de operación

Presenta en pantalla y opera el menú.

Pulse el dial hacia la izquierda*	Presenta en pantalla el menú/Ejecuta la selección.
Gire el dial	Selecciona un elemento del menú/Cambia el valor de ajuste.

* La función varía dependiendo del estado de esta unidad.

5 Terminales para la batería

6 Altavoz

Éste es un altavoz monoaural para comprobar el sonido.

7 Palanca de liberación de la batería

8 Toma para auriculares

Podrá conectar unos auriculares con miniclavija estéreo de 3,5 mm para escuchar el sonido.

- Cuando conecte los auriculares, no habrá sonido a través del altavoz.

9 Toma HDMI (Type A)

10 Toma DC IN (entrada de cc)

11 Rosca para trípode

Suministro de alimentación

Esta unidad puede alimentarse con una batería recargable Sony o un adaptador de ca Sony.

Fijación de la batería

Con esta unidad podrá utilizar las baterías recargables Sony (no suministradas). No podrá utilizar otras baterías porque esta unidad no trabajaría adecuadamente con ellas.

- NP-FM500H
- NP-QM71D
- NP-QM91D

Nota

- Cuando utilice la NP-QM71D o NP-QM91D, fije en primer lugar la cámara a un trípode.

Presione ligeramente la batería en el sentido mostrado, y después deslícela hacia la izquierda mientras la mantenga todavía presionada.

Cuando la batería se fije en su lugar, sonará un clic.

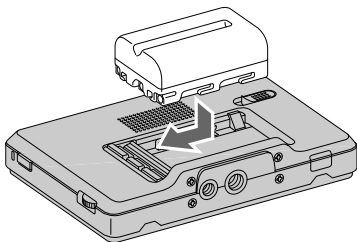

Para extraer la batería

Deslice la batería hacia la derecha mientras deslice la palanca de liberación de la batería hacia la izquierda.

La batería saldrá de esta unidad.

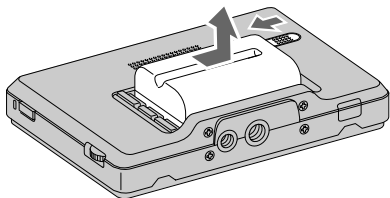

🔌 Nota

- **Tenga cuidado de que la batería no se caiga cuando la extraiga.**

Para comprobar la energía restante de la batería

Podrá comprobar la energía restante de la batería con la lámpara de alimentación. Cuando la lámpara se vuelva roja, reemplace la batería lo antes posible por otra plenamente cargada.

Estado de iluminación de la lámpara de alimentación	Estado de esta unidad
Verde (encendida)	La alimentación está conectada. (Operación con la batería)
Verde (parpadeando lentamente)	Encendiendo o apagando. (Operación con la batería)
Blanca (encendida)	La alimentación está conectada. (Operación con el adaptador de ca)
Blanca (parpadeando lentamente)	Encendiendo o apagando. (Operación con el adaptador de ca)
Roja (encendida)	El nivel de la batería es bajo.
Roja (parpadeando rápidamente)	La batería se ha agotado.
Apagada	La alimentación está desconectada

🔌 Notas

- **Justamente antes de que la batería se agote, la lámpara de alimentación se volverá roja y parpadeará rápidamente. La alimentación de la unidad se desconectará automáticamente después de unos 10 segundos**
- **No desconecte o extraiga la batería ni el adaptador de ca cuando encienda o apague esta unidad (la lámpara de alimentación parpadea lentamente). Esto podría causar un mal funcionamiento.**

Duración de la batería

(Cuando utilice continuamente esta unidad con una batería nueva a 25 °C y la haya conectado a la cámara a través de HDMI)

NP-FM500H: Aprox. 3 horas

NP-QM71D: Aprox. 5 horas

NP-QM91D: Aprox. 8 horas

* La duración de la batería puede diferir del tiempo indicado arriba dependiendo de la operación o las condiciones ambientales.

Conexión a un adaptador de ca

Esta unidad podrá alimentarse de la tensión de la red utilizando un adaptador de ca como el AC-PW10AM (no suministrado).

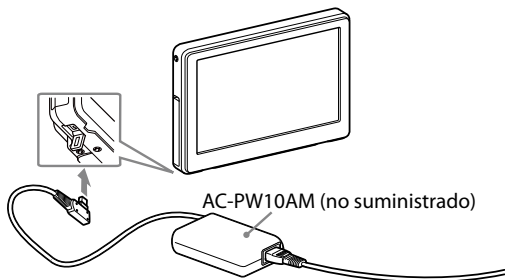

⚡ Notas

- Una batería fijada a esta unidad no se cargará aunque esté conectado un adaptador de ca.
- Si conecta esta unidad a un adaptador de ca mientras tenga fijada una batería, la fuente de alimentación del adaptador de ca tendrá prioridad.

Fijación a la cámara

Fijación a la cámara

- 1** Seleccione uno de los patines para accesorios de acuerdo con la forma de la zapata para accesorios de la cámara.

Zapata de accesorios de bloqueo automático:



Zapata para accesorios:

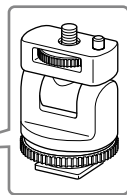

Nota

- Ni fije un patín para accesorios excepto para esta unidad.

- 2** Inserte el tornillo del trípode del patín para accesorios en la rosca para trípode de la parte inferior de esta unidad.

- 3** Gire el dial del patín para accesorios para bloquearlo.

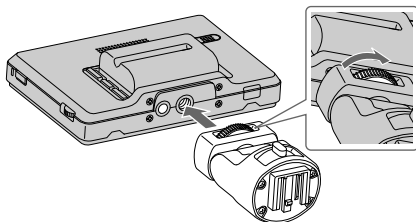

Continúa

4 Fije (sujete) el tipo correcto de patín para accesorios en la zapata de la cámara, como se muestra en la ilustración.

Si utiliza la zapata de accesorios de bloqueo automático:

- ① Inserte la pata del patín para accesorios completamente en la zapata de accesorios de bloqueo automático en el sentido mostrado en la ilustración.
- ② Presione la palanca de bloqueo del patín para accesorios hacia abajo y hacia la derecha para fijarlo firmemente a la cámara.

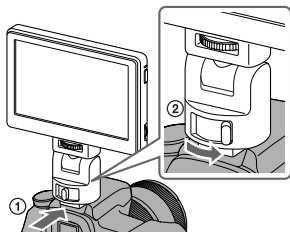

Nota

- Inserte el patín para accesorios completamente hasta que chasquee en su lugar.

Si utiliza zapata para accesorios:

- ① Inserte la pata del patín para accesorios completamente en la zapata para accesorios en el sentido mostrado en la ilustración.
- ② Gire el dial del patín para accesorios completamente hacia la izquierda para fijarlo firmemente a la cámara.

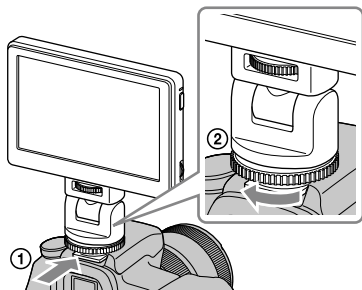

🔊 Nota

- Cuando realice la fijación a una cámara que posea zapata para accesorios, lea también el manual de instrucciones de la cámara.

🔊 Notas

- Antes de utilizar una cámara equipada con flash incorporado emergente, tenga cuidado con lo siguiente:
 - Cierre siempre el flash incorporado de la cámara. Si su cámara posee la función de flash automático incorporado, desactive tal función.
 - Antes de utilizar el flash, extraiga esta unidad de la cámara.
- Cerciérese de que esta unidad esté firmemente fijada a la cámara antes de utilizarla a fin de evitar que esta unidad se caiga durante el fotografiado.

5 Conecte esta unidad a la cámara con el cable HDMI suministrado.

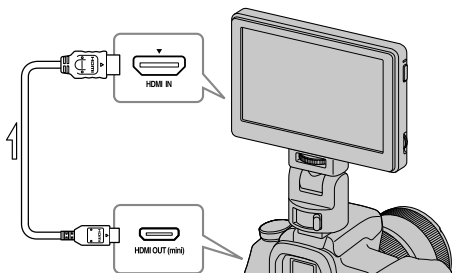

💡 Sugerencia

- Si el cable no es suficientemente largo, utilice un cable Sony HDMI Type A-Type C (no suministrado).

6 Conecte la alimentación de la cámara y de esta unidad.

Mantenga pulsado el botón de alimentación para encender esta unidad.

La imagen del visor de la cámara se visualizará en la pantalla LCD de esta unidad.

Si su cámara posee la función de ajuste de salida de HDMI, ajústela a AUTO o 16:9.

Continúa

Nota

Cuando conecte esta unidad a la cámara mediante el cable HDMI, dependiendo de la cámara puede suceder lo siguiente.

- No aparece imagen en la pantalla LCD de la cámara.
- La cámara cambia al modo de reproducción. (Cerciórese de que la cámara esté en el modo de fotografiado antes de tomar fotografías.)

Sugerencia

- Después de cierto tiempo en cualquiera de las condiciones siguientes, la iluminación de fondo de esta unidad se desactivará.

- No sale señal HDMI de la cámara
- El cable HDMI se desconecta

Al realizar lo siguiente se volverá a activar la iluminación de fondo.

- Pulse el dial de operación de esta unidad.
- Accione la cámara de forma que salga señal HDMI.
- Vuelva a conectar el cable HDMI y encienda la cámara.

Para extraer de la cámara

Desconecte el cable HDMI y extraiga esta unidad como se indica abajo.

Nota

- **Cuando extraiga esta unidad de la cámara, tenga cuidado de que no se caiga. Se recomienda fijar la cámara a un trípode antes de extraer esta unidad.**

Cuando utilice una zapata de accesorios de bloqueo automático:

- ① Presione la palanca de bloqueo del patín para accesorios hacia la izquierda para desbloquearlo.
- ② Manteniendo presionada la palanca de bloqueo hacia la izquierda, deslice el patín para accesorios hacia usted.

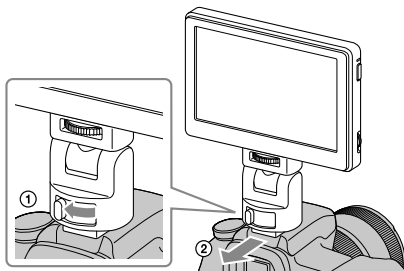

Si utiliza zapata para accesorios:

- ① Gire el dial del patín para accesorios hacia la derecha para desbloquearlo.
- ② Compruebe que el patín para accesorios esté desbloqueado antes de deslizarlo hacia usted.

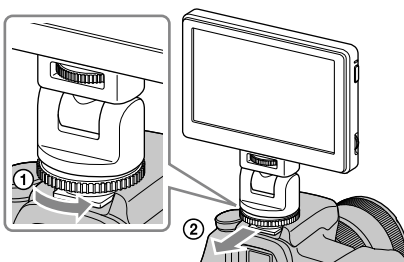

Ajuste de la dirección de la pantalla

La función de panoramización e inclinación del patín para accesorios le permitirá mover la pantalla de esta unidad en cualquier dirección.

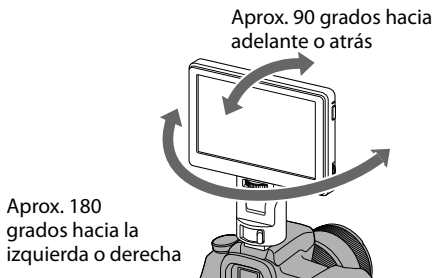

💡 Sugerencia

- El margen de movilidad del patín para accesorios es de unos 90 grados hacia adelante o atrás y unos 180 grados hacia la izquierda o derecha.

🔔 Notas

- **Dependiendo de su batería y cámara, esta unidad puede interferir con el flash incorporado. No panoramice ni incline con fuerza excesiva.**
- **Tenga cuidado cuando tire del cable HDMI para no estirarlo y que no quede pillado en ninguna parte móvil.**

Fijación de la caperuza parasol

Alinee las presillas del marco de la caperuza parasol con los orificios del marco exterior de esta unidad y fíjela, como se muestra en la ilustración.

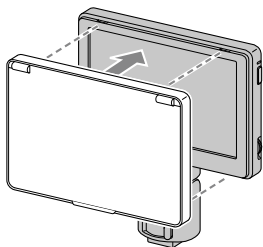

Fije en primer lugar el panel superior y después presione el panel inferior.

Para extraer de la caperuza parasol

Tire de la parte inferior del marco de la caperuza parasol hacia usted para extraerla.

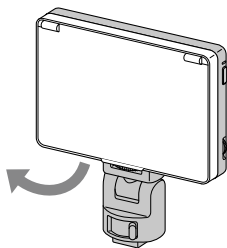

Para abrir y cerrar la caperuza parasol

Abra y cierre la caperuza parasol como se muestra en la ilustración.

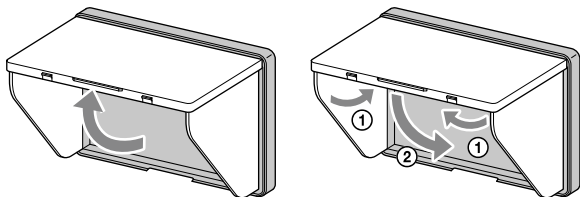

Si los paneles parasol se desprenden del marco

Una fuerza aplicada al panel superior o a los paneles laterales puede desprenderlos del marco para evitar que se rompan. Cuando suceda esto, vuelva a fijar los paneles de la forma siguiente.

Paneles laterales

Empuje el extremo saliente del resorte en la ranura central a lo largo del marco, y fije los salientes del panel lateral en las ranuras superior e inferior a lo largo del lado del marco.

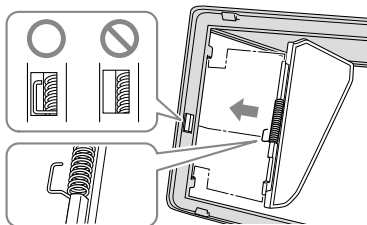

Panel superior

Fije el saliente del panel superior en la ranura a lo largo de la parte superior del marco.

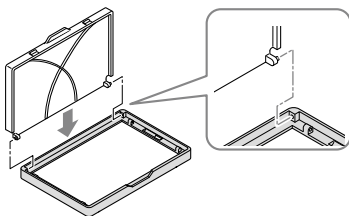

⚠ Nota

- Los paneles laterales solamente se abrirán si el extremo saliente del resorte se coloca correctamente en la ranura. Si los paneles no se abren, vuelva a fijar al resorte de forma que su extremo saliente quede en la ranura.

Utilización del monitor

Menú y operación

Las funciones que podrán establecerse con esta unidad aparecen como iconos en el menú de la derecha de la pantalla.

💡 Sugerencia

- La relación de aspecto del panel LCD de esta unidad es de 15:9, por lo que pueden aparecer franjas negras por encima y debajo o a cada lado de las imágenes de una película que posea una relación de aspecto de 16:9, 4:3 o 3:2.

16:9



3:2



1 Mueva el dial de operación.

El menú aparecerá a la derecha de la pantalla.



2 Gire el dial de operación para alinear el cursor con el icono de la función que desee utilizar.

3 Pulse el dial hacia la izquierda para confirmar.

Aparecerá la pantalla de configuración de la función seleccionada.

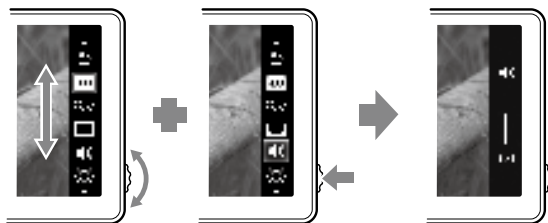

4 Gire el dial de operación para seleccionar los detalles de configuración y pulse el dial hacia la izquierda para confirmar.

El ajuste se guardará y la ventana de configuración desaparecerá.

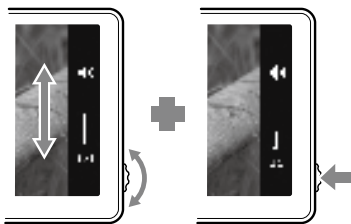



💡 Sugerencias

- Active la función de agudización seleccionando el icono de agudización y confirmando. Cuando la función de agudización esté activada, no se mostrará el menú. Para desactivar la función, pulse el dial de operación hacia la izquierda.
- El menú y la ventana de configuración se cerrarán automáticamente en los casos siguientes.
 - Cuando no se toque el dial durante aproximadamente un minuto.
 - Cuando se complete la operación de configuración.

Funciones disponibles

Con esta unidad podrá ajustar las funciones siguientes.

Icono	Nombre de la función	Detalles de configuración
	Agudización	Visualiza la parte enfocada de la imagen en color. (Página 26)
	Ampliación de píxeles (Zoom de píxel por píxel)	Visualiza la salida de resolución de imagen de la cámara. (Si la resolución de imagen es “800 × 480” o más, realiza el zoom en el centro de la imagen.) (Página 26)
	Área de visualización de TV (Visualización de marcador)	Visualiza una rejilla justo en el interior del ángulo de visión que actúa como guía para el área mostrada en una pantalla LCD. (Página 27)
	Volumen	Ajusta el volumen. Ajustes: 0 (bajo) a 100 (alto) Predeterminado: 30
	Brillo	Ajusta el brillo de las imágenes visualizadas. Ajustes: 0 (oscuro) a 100 (brillante) Predeterminado: 50
	Contraste	Ajusta el contraste de las imágenes visualizadas. Ajustes: 0 (suave) a 100 (nítido) Predeterminado: 50
	Tono de color (Fase)	Ajusta el matiz de las imágenes visualizadas. Ajustes: 0 (verde) a 100 (violeta) Predeterminado: 50
	Iluminación de fondo	Ajusta el brillo de la iluminación de fondo de la pantalla. Ajustes: 0 (oscuro) a 5 (brillante) Predeterminado: 5

Icono	Nombre de la función	Detalles de configuración
	Temperatura de color	Selecciona la temperatura de color y ajusta el equilibrio del blanco de la pantalla. Ajustes: 9300K, 7200K, 6500K Predeterminado: 6500K
	Salir	Cierra el menú.

Nota

- **El menú no se mostrará cuando esté activada la función de agudización. Cuando ajuste otras funciones, hágalo antes de activar la agudización.**

Sugerencia

- Las funciones de ajuste de esta unidad solamente afectarán la imagen visualizada en la pantalla LCD. No afectarán la imagen realmente grabada.

Para restablecer los ajustes predeterminados

- 1 Apague esta unidad.**
- 2 Encienda esta unidad manteniendo pulsado el dial de operación.**
- 3 Mantenga pulsado el dial de operación y el botón de alimentación durante más de 5 segundos.**
- 4 Suelte el dial de operación y el botón de alimentación.**
Se restablecerá la configuración predeterminada de esta unidad.

Agudización

Esta función visualiza toda la imagen en blanco y negro y las partes enfocadas en color. Esto facilita la comprobación de qué partes están actualmente en foco independientemente de las condiciones de fotografiado.

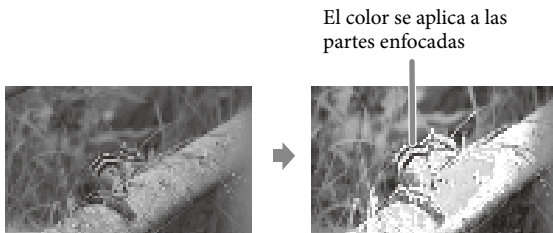

🔊 Nota

- **Es posible que se añada color a la visualización del menú de su cámara, dependiendo de las especificaciones de esta unidad. Esto no significa mal funcionamiento.**

💡 Sugerencia

- Cuando la función de agudización esté activada, la imagen visualizada en la pantalla LCD será solamente para confirmar el enfoque. La función de agudización no afectará la imagen realmente grabada.

Ampliación de píxeles (Zoom de píxel por píxel)

Esta función amplía el centro de la imagen (800 × 480 píxeles) visualizándola píxel por píxel en toda la pantalla LCD de esta unidad. Por lo tanto, cuanto mayor sea la resolución de la imagen de la cámara, menor será el área ampliada.

○1080i/1080p

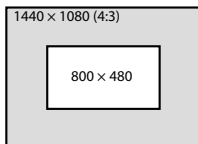
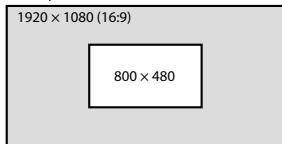

○720p

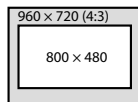
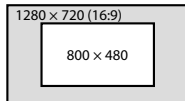

🔊 Nota

- Si la resolución de la imagen es inferior a la resolución de la pantalla LCD (800 × 480 píxeles), no habrá efecto de zoom.

Área de visualización de TV (Visualización de marcador)

Esta función visualiza una rejilla justo en el interior del ángulo de visión que actúa como guía aproximada para el área de fotografiado. Hay dos tipos de rejilla, 80% y 90% del ángulo de visión.

Usted podrá seleccionar cualquiera de ellos de acuerdo con las condiciones de reproducción en el televisor.

(Ajustes: 80% (16:9), 90% (16:9), 80% (4:3), 90% (4:3))

16:9



4:3



(El marcador exterior es 90% y el marcador interior es 80%)

💡 Sugerencia

- El marcador de rejilla de la pantalla LCD de esta unidad no se grabará.

Solución de problemas

Antes de solicitar reparaciones, realice una comprobación más. Después, si la unidad sigue sin trabajar adecuadamente, póngase en contacto con su proveedor Sony.

Problema	Causa/Constramedidas
No se puede extraer la batería	<ul style="list-style-type: none">• La batería no está desbloqueada. → Deslice la palanca de bloqueo de la batería hacia la izquierda para extraer la batería. (Página 11)
No llega alimentación a esta unidad	<ul style="list-style-type: none">• La batería se ha agotado. → Reemplace la batería. (Página 10)• El adaptador de ca (no suministrado) está desconectado. Reconéctelo correctamente. (Página 12)
No es posible fijar esta unidad a la cámara	<ul style="list-style-type: none">• Está utilizando el tipo erróneo de patín para accesorios. → Compruebe el tipo de zapata de la cámara y seleccione el patín para accesorios correcto. (Página 13)
No aparece imagen en la pantalla de esta unidad	<ul style="list-style-type: none">• La cámara está en el modo de ahorro de energía. → Ejecute alguna función de la cámara, como pulsar el disparador hasta la mitad de su recorrido, para salir del modo de ahorro de energía.• El cable HDMI está desconectado. → Reconéctelo adecuadamente. (Página 15)• La imagen tomada puede no visualizarse en esta unidad cuando se utilice una cámara que no posea función de visión en directo. Con respecto a los detalles, consulte el manual de instrucciones de su cámara.

Problema	Causa/Contra medidas
No aparece imagen en la pantalla de la cámara	<ul style="list-style-type: none"> • Dependiendo de su cámara, cuando conecte esta unidad mediante el cable HDMI, la imagen puede aparecer solamente en la pantalla de esta unidad. Con respecto a los detalles, consulte el manual de instrucciones de su cámara.
No es posible oír sonido	<ul style="list-style-type: none"> • Los auriculares están conectados. → Cuando conecte los auriculares, no saldrá sonido a través del altavoz de esta unidad. • Cerciórese de que el volumen de esta unidad no esté ajustado a 0. (Página 24) • Cerciórese de que el ajuste de sonido de su cámara no sea OFF. • Algunas cámaras no dan salida a sonido. • Con respecto a los detalles, compruebe el manual de instrucciones de su cámara.
No es posible grabar	<ul style="list-style-type: none"> • Dependiendo de su cámara, es posible que cambie al modo de reproducción cuando la conecte a esta unidad. Cambie la cámara al modo de fotografiado antes de tomar fotografías.
La pantalla es difícil de ver	<ul style="list-style-type: none"> • Utilice la caperuza parasol para bloquear la luz. (Página 19) • Si la pantalla está oscura, ajuste el brillo de la misma con  (iluminación de fondo) en el menú de esta unidad. (Página 24)
En la pantalla aparecen franjas negras	<ul style="list-style-type: none"> • La relación de aspecto del panel LCD de esta unidad es de 15:9, por lo que, dependiendo de la imagen, pueden franjas negras. (Página 22)

Especificaciones

Rendimiento de imágenes

Panel LCD	TFT Normalmente negro
Tamaño de imágenes	5 tipos
Ángulo de visión	90°/90°
Tamaño eficaz de imagen (an × al)	Aprox. 108 mm × 64,8 mm
Resolución	800 × 480 píxeles
Relación de aspecto	15:9

Entrada/salida

Entrada

Toma de entrada HDMI	HDMI (Type A) (1)
Toma DC IN (entrada de cc)	cc 7,6 V

Salida

Salida de altavoz incorporado	Aprox. 0,5 W Monoaural
Toma de salida para auriculares	Minitoma estéreo de ø 3,5 (1)

General

Alimentación	Batería de la serie M Sony de 7,2 V cc 7,6 V cc AC-PW10AM
Consumo de energía	Aprox. 5 W
Dimensiones (an/al/prf)	Aprox. 129 mm × 88,5 mm × 20 mm (Excluyendo las partes salientes)
Peso	Aprox. 250 g (unidad principal solamente)
Temperatura de funcionamiento	Aprox. 0 °C a 40 °C
Temperatura de almacenamiento	Aprox. -20 °C a +60 °C
Accesorios suministrados	Patín para accesorios (2), Cable HDMI (Type A ↔ Type C) (1), Caperuza parasol (1), Funda de transporte (1), Juego de documentación impresa

Formatos de señal disponibles

Esta unidad puede procesar los siguientes formatos de señal.

Sistema	Total líneas	Líneas activas	Velocidad de fotogramas	Escaneado	Relación de aspecto
575/50I (PAL)	625	575	25	2:1 entrelazado	16:9/4:3
480/60I (NTSC)	525	483	30	2:1 entrelazado	16:9/4:3
576/50P	625	576	50	Progresivo	16:9/4:3
480/60P	525	483	60	Progresivo	16:9/4:3
640 × 480/60P	525	480	60	Progresivo	4:3
1080/50I	1125	1080	25	2:1 entrelazado	16:9
1080/60I	1125	1080	30	2:1 entrelazado	16:9
720/50P	750	720	50	Progresivo	16:9
720/60P	750	720	60	Progresivo	16:9
1080/50P	1125	1080	50	Progresivo	16:9
1080/60P	1125	1080	60	Progresivo	16:9

El diseño y las especificaciones están sujetos a cambio sin previo aviso.

Marcas comerciales

- **α** es marca comercial de Sony Corporation.
- HDMI, el logotipo HDMI y High-Definition Multimedia Interface son marcas comerciales o marcas comerciales registradas de HDMI Licensing LLC.

Este producto se ha probado y cumple con la normativa que establece la Directiva EMC si se utiliza un cable de conexión de menos de 3 metros de longitud.

Deutsch

Lesen Sie diese Anleitung vor der Inbetriebnahme genau durch, und bewahren Sie sie zum späteren Nachschlagen sorgfältig auf.

WARNUNG

Um Feuergefahr und die Gefahr eines elektrischen Schlags zu verringern, setzen Sie das Gerät weder Regen noch Feuchtigkeit aus.

VORSICHT

Ersetzen Sie die Batterie bzw. den Akku ausschließlich durch eine Batterie bzw. einen Akku des angegebenen Typs. Andernfalls besteht Feuer- oder Verletzungsgefahr.

Schützen Sie die Akkus vor übermäßiger Hitze, wie z. B. direktem Sonnenlicht, Feuer o. Ä.

Ein zu großer Schalldruck von Ohrhörern oder Kopfhörern kann zu Hörverlusten führen.

Achtung für Kunden in Europa

Dieses Produkt wurde geprüft und erfüllt die EMV-Richtlinie, sofern Verbindungskabel mit einer Länge von weniger als 3 Metern verwendet werden.

Hinweis für Kunden in Ländern, in denen EU-Richtlinien gelten

Der Hersteller dieses Produkts ist Sony Corporation, 1-7-1 Konan Minato-ku Tokyo, 108-0075, Japan. Autorisierter Vertreter für EMV und Produktsicherheit ist die Sony Deutschland GmbH, Hedelfinger Strasse 61, 70327 Stuttgart, Deutschland. Für Fragen im Zusammenhang mit Kundendienst oder Garantie wenden Sie sich bitte an die in den separaten Kundendienst- oder Garantieunterlagen genannten Adressen.

Entsorgung von gebrauchten elektrischen und elektronischen Geräten (anzuwenden in den Ländern der Europäischen Union und anderen europäischen Ländern mit einem separaten Sammelsystem für diese Geräte)



Das Symbol auf dem Produkt oder seiner Verpackung weist darauf hin, dass dieses Produkt nicht als normaler Haushaltsabfall zu behandeln ist, sondern an einer Annahmestelle für das Recycling von elektrischen und elektronischen Geräten abgegeben werden muss.

Durch Ihren Beitrag zum korrekten Entsorgen dieses Produkts schützen Sie die Umwelt und die Gesundheit Ihrer Mitmenschen.

Umwelt und Gesundheit werden durch falsches Entsorgen gefährdet.

Materialrecycling hilft, den Verbrauch von Rohstoffen zu verringern. Weitere Informationen über das Recycling dieses Produkts erhalten Sie von Ihrer Gemeinde, den kommunalen Entsorgungsbetrieben oder dem Geschäft, in dem Sie das Produkt gekauft haben.

Inhaltsverzeichnis

Vorsichtsmaßregel.....	4
Vor der Verwendung	6
Prüfen der Zubehöerteile	6
Merkmale	7
Identifikation der Teile	8
Stromversorgung.....	10
Anbringen des Akkus.....	10
Anschließen an ein Netzteil	12
Anbringen an der Kamera.....	13
Anbringen an der Kamera.....	13
Einstellen der Richtung des Bildschirms.....	18
Anbringen der Sonnenblendenhaube.....	19
Verwendung des Monitors.....	22
Menü und Bedienung	22
Verfügbare Funktionen.....	24
Fehlersuche	28
Technische Daten	30

Vorsichtsmaßregel

Über Akku, Netzteil und Ladegerät

Ein Akku, Netzteil und Ladegerät sind nicht mitgeliefert.

Verwenden Sie einen kompatiblen Akku bzw. ein Netzteil (Seite 10, 12).

Wenn Sie keinen Akku oder kein Netzteil haben, kaufen Sie diese Teile getrennt.

Handhabung des LCD-Bildschirms

- Lassen Sie den LCD-Bildschirm nicht im direkten Sonnenlicht liegen, da der LCD-Bildschirm dadurch beschädigt werden kann. Seien Sie vorsichtig, wenn Sie das Gerät an einem Fenster ablegen.
- Drücken oder kratzen Sie nicht den Bildschirm des LCD-Monitors. Stellen Sie keine schweren Gegenstände auf den Bildschirm des LCD-Monitors. Dadurch kann der Bildschirm seine Gleichmäßigkeit verlieren.
- Wenn das Gerät an einem kalten Ort verwendet wird, können horizontale Linien oder Restbilder auf dem Bildschirm erscheinen. Dies ist keine Fehlfunktion. Wenn der Monitor warm wird, kehrt der Bildschirm zu seinen normalen Eigenschaften zurück.
- Wenn ein Festbild wie ein Rahmen eines Teilbilds oder eines Zeitcode oder ein Standbild lange Zeit angezeigt wird, kann ein Restbild auf dem Bildschirm verbleiben und als Geisterbild überlagert werden.
- Der Bildschirm und das Gehäuse können beim Betrieb warm werden. Dies ist keine Fehlfunktion.
- Der an diesem Gerät angebrachte LCD-Bildschirmträger ist mit Hochpräzisionstechnologie hergestellt. Trotzdem kann ein sehr kleiner Teil der Pixel „festsitzen“, also entweder immer aus (schwarz) oder immer ein (rot, grün oder blau) sein, oder blinken. Außerdem können bei längerem Betrieb aufgrund der physikalischen Eigenschaften des Flüssigkristalldisplays solche „festsitzenden“ Pixel spontan auftreten. Diese Probleme sind aber keine Fehlfunktion.

Zur Reinigung

Vor der Reinigung

Nehmen Sie immer zuerst den Akku ab.

Zur Reinigung des Monitorbildschirms

Die Monitorbildschirmoberfläche ist speziell behandelt, um Lichtreflexionen zu verringern.

Falsche Pflege kann die Leistung des Monitors beeinträchtigen, achten Sie deshalb auf Folgendes:

- Wischen Sie den Bildschirm sanft mit einem weichen Lappen wie einem Reinigungslappen oder einem Glasreinigungslappen ab.
- Wischen Sie den Bildschirm sanft mit einem weichen Lappen wie einem Reinigungslappen oder einem Glasreinigungslappen ab.
- Verwenden Sie niemals flüchtige organische Lösungsmittel wie Alkohol, Benzol oder Terpentin, oder saure, alkalische oder scheuernde Reinigungsmittel, oder chemische Reinigungslappen, da diese die Bildschirmoberfläche beschädigen können.

Zur Reinigung des Gehäuses

- Reinigen Sie das Gehäuse sanft mit einem weichen, trockenen Tuch. Hartnäckige Verschmutzungen können durch Abwischen mit einem leicht mit milder Spülmittellösung befeuchteten Lappen und anschließendes Trockenwischen mit einem trockenen, weichen Lappen entfernt werden.
- Durch Verwendung von Alkohol, Benzol, Terpentin oder Pestiziden kann die Oberfläche des Gehäuses beschädigt werden, oder die Beschriftungen auf dem Gehäuse können verschwinden. Verwenden Sie keine derartigen Chemikalien.
- Wenn Sie mit einem schmutzigen Lappen auf dem Gehäuse reiben, kann das Gehäuse zerkratzt werden.
- Wenn das Gehäuse längere Zeit mit Gummi- oder Vinylharzprodukten in Berührung kommt, kann die Oberfläche des Gehäuses angegriffen werden oder die Beschichtung kann sich lösen.

Zur Entsorgung

- Entsorgen Sie dieses Gerät nicht im Haushaltsmüll. Werfen Sie den Monitor nicht zusammen mit Abfall weg, der auf einer Deponie abgelagert wird.

Zu diesem Gerät

- Die Oberseite dieses Geräts und die Lüftungsöffnungen und Metallteile können sich nach längerer Verwendung erhitzen. Seien Sie beim Halten dieses Geräts bei oder nach der Verwendung vorsichtig.

Verwendung in einem Flugzeug

Bei Start und Landung folgen Sie den Anweisungen des Flugpersonals betreffend dieses Geräts.

Vor der Verwendung

Lesen Sie diese zusammen mit der Gebrauchsanleitung Ihrer Kamera.

Dieses Gerät ist nicht staubdicht, spritzfest oder wasserfest konstruiert.

Bringen Sie dieses Gerät nicht an Orten mit den folgenden Eigenschaften an

Ungeachtet, ob dieses Gerät benutzt oder gelagert wird, platzieren Sie es nicht an Orten mit den folgenden Eigenschaften. Dies kann zu Fehlfunktionen führen.

- Bei Aufstellen des Geräts an Orten mit direktem Sonnenlichteinfall wie auf dem Armaturenbrett in Autos oder in der Nähe von Heizkörpern können Verformungen oder Fehlfunktionen an diesem Gerät verursacht werden.
- Orte mit sehr starken Vibrationen
- Orte mit starken elektromagnetischen Feldern
- Orte mit sehr viel Sand

An Orten wie am Strand oder anderen sandigen Orten oder Orten wo Staubwolken auftreten, schützen Sie das Gerät vor Sand und Staub. Dies kann zu Fehlfunktionen führen.

Prüfen der Zubehörteile

Prüfen Sie, ob die folgenden Zubehörteile mitgeliefert sind. Wenn etwas fehlt, wenden Sie sich an Ihren Sony-Fachhändler.

- Schuhadapter (für selbstarretierenden Zubehörschuh und Zubehörschuh)

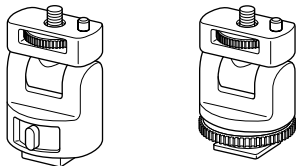

- Sonnenblendenhaube

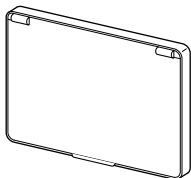

- HDMI-Kabel (Ca. 45 cm, Type A ↔ Type C)
- Etui
- Anleitungen

Merkmale

Dieses Gerät ist ein tragbarer LCD-Monitor zur Verwendung mit einer Digitalkamera mit Wechselobjektiv oder einer digitalen HD-Videokamera mit Wechselobjektiv, die eine HDMI-Buchse und einen Live-Betrachtungsmodus hat. Er kann HDMI-Videoausgabe von der Kamera anzeigen. Die folgenden Funktionen helfen Ihnen, das Bild deutlicher zu sehen und bessere Aufnahmen zu machen.

- LCD-Bildschirm für breiten Betrachtungswinkel
- Nützliche Funktionen wie Peaking und Pixel-für-Pixel-Zoom
- Bewegbarer Schuhadapter erlaubt leichtes Abnehmen bei einer Kamera, die einen selbstarretierenden Zubehörschuh hat.

Identifikation der Teile

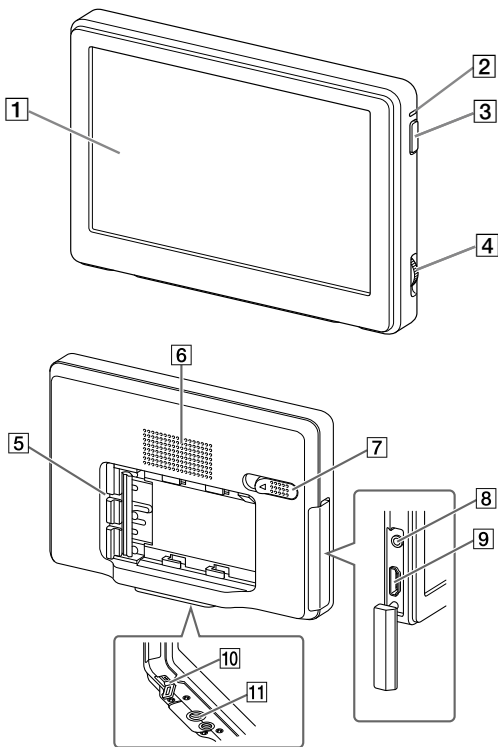

1 LCD-Bildschirm

2 Power-Lämpchen

Wenn die Stromversorgung eingeschaltet ist, leuchtet dieses Lämpchen auf oder blinkt je nach dem Status des Geräts. (Seite 11)

3 Power-Taste

Halten Sie die Taste gedrückt, um dieses Gerät ein- oder auszuschalten.

4 Bedienungsscheibe

Ruft das Menü auf und bedient es.

Drücken Sie die Scheibe nach links*	Ruft das Menü auf/Führt die Auswahl aus.
Drehen Sie die Scheibe	Wählt den Menüpunkt/Ändert den Einstellwert.

* Die Funktion ist je nach dem Status des Geräts unterschiedlich.

5 Akkuanschluss

6 Lautsprecher

Dies ist ein Mono-Lautsprecher zum Prüfen des Klangs.

7 Akku-Entriegelungshebel

8 Kopfhörer-Buchse

Sie können Kopfhörer mit einem 3,5 mm Stereo-Minstecker anschließen, um den Ton zu hören.

- Wenn Kopfhörer angeschlossen sind, kommt kein Ton vom Lautsprecher.

9 HDMI (Type A)-Buchse

10 DC IN-Buchse

11 Stativgewinde

Stromversorgung

Dieses Gerät kann mit einem Akku von Sony oder oder einem Netzteil von Sony mit Strom versorgt werden.

Anbringen des Akkus

Die folgenden Akkus von Sony (nicht mitgeliefert) können mit diesem Gerät verwendet werden. Sie können nicht andere Akkus verwenden, da dieses Gerät mit diesen nicht richtig arbeitet.

- NP-FM500H
- NP-QM71D
- NP-QM91D

Hinweis

- Bei Verwendung des NP-QM71D oder NP-QM91D bringen Sie die Kamera zuerst an einem Stativ an.

Drücken Sie den Akku sanft in der gezeigten Richtung ein und schieben Sie ihn dann unter weiterem Drücken nach links.

Der Akku rastet mit einem Klickgeräusch ein.

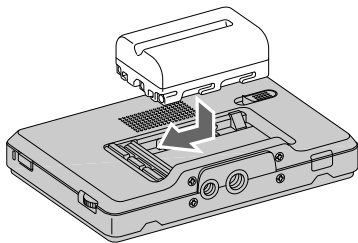

Zum Abnehmen des Akkus

Schieben Sie den Akku nach rechts, während Sie den Akku-Entriegelungshebel nach links schieben.

Der Akku löst sich von diesem Gerät.

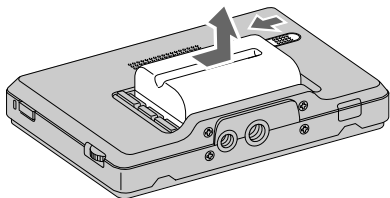

🔊 Hinweis

- **Achten Sie darauf, den Akku beim Abnehmen nicht fallen zu lassen.**

Zum Prüfen der restlichen Akkuladung

Sie können die restliche Akkuladung mit dem Power-Lämpchen prüfen. Wenn das Lämpchen rot wird, ersetzen Sie den Akku bald durch einen voll geladenen Akku.

Leuchtstatus des Power-Lämpchens	Status dieses Geräts
Grün (leuchtet)	Eingeschaltet. (mit Akkustrom betrieben)
Grün (blinkt langsam)	Ein- oder Ausschalten. (mit Akkustrom betrieben)
Weiß (leuchtet)	Eingeschaltet. (mit Netzteil betrieben)
Weiß (blinkt langsam)	Ein- oder Ausschalten. (mit Netzteil betrieben)
Rot (leuchtet)	Batteriepegel ist niedrig.
Rot (blinkt schnell)	Batterien sind verbraucht.
Aus	Ausgeschaltet

🔊 Hinweise

- **Kurz bevor die Batterie verbraucht ist, schaltet das Power-Lämpchen auf rot um und blinkt schnell. Die Stromversorgung für dieses Gerät schaltet automatisch etwa 10 Sekunden später aus.**
- **Trennen Sie nicht den Akku oder das Netzteil ab oder entfernen diese Teile beim Ein- oder Ausschalten des Geräts (das Power-Lämpchen blinkt langsam). Dies kann Fehlfunktionen verursachen.**

Akkulebensdauer

(Bei kontinuierlicher Verwendung dieses Geräts mit einem ganz neuen Akku bei 25 °C und Anschluss der Kamera über HDMI)

NP-FM500H: Ca. 3 Stunden

NP-QM71D: Ca. 5 Stunden

NP-QM91D: Ca. 8 Stunden

* Die Akkulebensdauer kann sich vom obigen je nach Betrieb oder Umgebungsbedingungen unterscheiden.

Anschließen an ein Netzteil

Dieses Gerät kann vom Stromnetz über ein Sony Netzteil wie das AC-PW10AM (nicht mitgeliefert) versorgt werden.

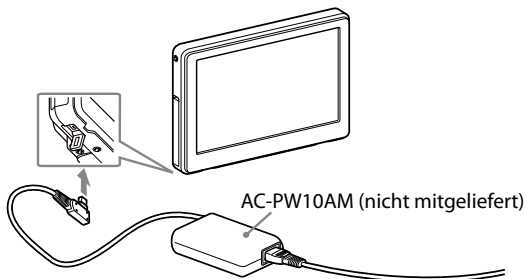

🔊 Hinweise

- Ein an diesem Gerät angebrachter Akku wird nicht geladen, auch wenn ein Netzteil angeschlossen ist.
- Wenn dieses Gerät an ein Netzteil angeschlossen ist, während ein Akku angebracht ist, hat die Stromversorgung über Netzteil Vorrang.

Anbringen an der Kamera

Anbringen an der Kamera

- 1 Wählen Sie einen der mitgelieferten Schuhadapter entsprechend der Form des Zubehörschuhs der Kamera.**

Selbstarretierender
Zubehörschuh

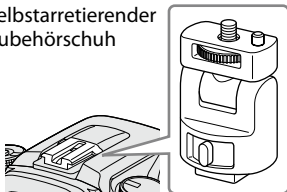

Zubehörschuh:

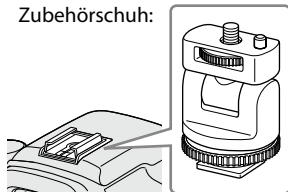

⚡ Hinweis

- Bringen Sie nicht einen anderen Schuhadapter als dieses Teil an.

- 2 Setzen Sie die Stativschraube des Schuhadapters in das Stativgewinde unten an diesem Gerät.**

- 3 Drehen Sie die Schuhadapter-Scheibe zum Verriegeln.**

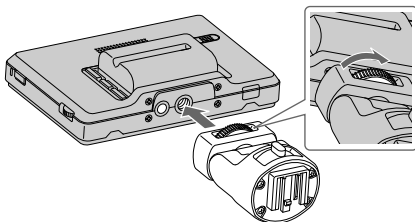

Fortsetzung

4 Bringen (klemmen) Sie den richtigen Typ von Schuhadapter auf dem Kameraschuh an wie in der Abbildung gezeigt.

Bei Verwendung des selbstarretierenden Zubehörschuhs:

- ① Setzen Sie den Fuß des Schuhadapters im selbstarretierenden Zubehörschuh in der gezeigten Richtung ein.
- ② Drücken Sie den Verriegelungshebel des Schuhadapters ein, um ihn fest an der Kamera zu befestigen.

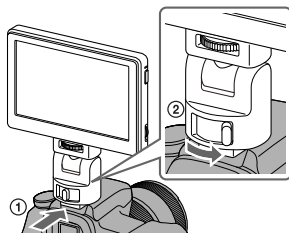

⚡ Hinweis

- Drücken Sie den Schuhadapter ein, bis er hörbar einrastet.

Bei Verwendung des Zubehörschuhs:

- ① Setzen Sie den Fuß des Schuhadapters vollständig in der gezeigten Richtung in den Zubehörschuh ein.
- ② Drehen Sie die Scheibe des Schuhadapters vollständig nach links, um ihn fest an der Kamera zu befestigen.

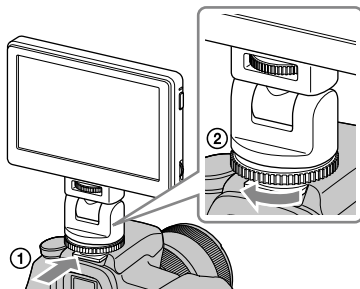

Hinweis

- **Beim Anbringen an einer Kamera mit einem Zubehörschuh lesen Sie auch die Gebrauchsanleitung der Kamera.**

Hinweise

- **Bei Verwendung einer Kamera mit einem integrierten Pop-up-Blitz achten Sie auf Folgendes:**
 - Schließen Sie immer den integrierten Blitz der Kamera. Wenn Ihre Kamera eine Automatikblitzfunktion hat, schalten Sie diese Funktion aus.
 - Vor der Verwendung des Blitzes nehmen Sie dieses Gerät von der Kamera ab.
- **Stellen Sie vor der Verwendung sicher, dass dieses Gerät fest an der Kamera angebracht ist, um zu verhindern, dass dieses Gerät während der Aufnahme herunterfällt.**

5 Schließen Sie dieses Gerät mit dem mitgelieferten HDMI-Kabel an die Kamera an.

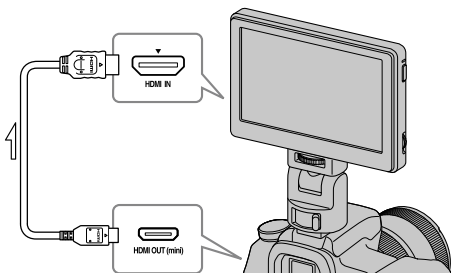

Tipp

- Wenn das Kabel nicht lang genug ist, verwenden Sie ein Sony HDMI-Kabel Type A-Type C (nicht mitgeliefert).

6 Schalten Sie die Kamera und dieses Gerät ein.

Halten Sie die Power-Taste gedrückt, um dieses Gerät einzuschalten. Das Sucherbild der Kamera wird auf dem LCD-Bildschirm dieses Geräts angezeigt. Wenn Ihre Kamera eine HDMI-Ausgangseinstellfunktion hat, stellen Sie diese auf AUTO oder auf 16:9.

Fortsetzung

Hinweis

Wenn dieses Gerät über HDMI-Kabel an die Kamera angeschlossen ist, kann je nach Kamera Folgendes auftreten.

- Auf dem LCD-Bildschirm der Kamera erscheint kein Bild.
- Die Kamera schaltet auf Wiedergabemodus um. (Stellen Sie vor dem Aufnehmen sicher, dass die Kamera im Aufnahmemodus ist.)

Tipp

- Nach Ablauf einer bestimmten Zeit unter einer der folgenden Bedingungen schaltet die Rückbeleuchtung dieses Geräts aus.
 - Es liegt kein HDMI-Signal von der Kamera an.
 - Das HDMI Kabel ist abgetrenntDurch folgende Maßnahmen wird die Rückbeleuchtung wieder eingeschaltet.
 - Drücken Sie die Bedienungsscheibe an diesem Gerät.
 - Bedienen Sie die Kamera so, dass ein HDMI-Signal ausgegeben wird.
 - Schließen Sie das HDMI-Kabel wieder an und schalten die Kamera ein.

Zum Entfernen von der Kamera

Trennen Sie das HDMI-Kabel ab und nehmen Sie dieses Gerät ab wie unten gezeigt.

Hinweis

- **Achten Sie darauf, dieses Gerät oder die Kamera beim Abnehmen nicht fallen zu lassen. Es wird empfohlen, dass Sie Ihre Kamera vor dem Abnehmen dieses Geräts an einem Stativ anbringen.**

Bei Verwendung eines selbstarretierenden Zubehörschuhs:

- ① Drücken Sie den Verriegelungshebel des Schuhadapters nach unten links ein, um die Verriegelung freizugeben.
- ② Halten Sie den Verriegelungshebel nach links gedrückt und schieben den Schuhadapter zu Ihnen hin.

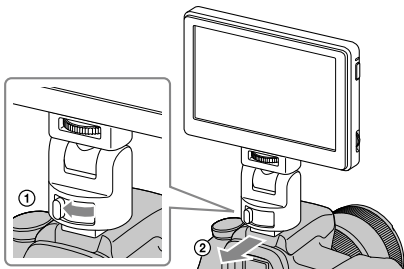

Bei Verwendung des Zubehörschuhs:

- ① Drehen Sie die Scheibe des Schuhadapters nach rechts, um die Verriegelung freizugeben.
- ② Prüfen Sie, ob die Verriegelung freigegeben ist, bevor Sie den Schuhadapter zu Ihnen hin schieben.

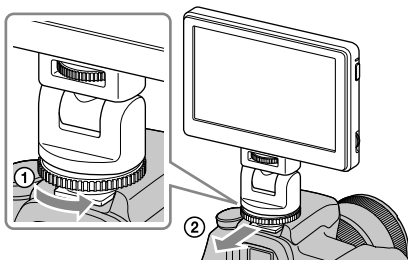

Einstellen der Richtung des Bildschirms

Die Schwenk- und Neigefunktion des Schuhadapters erlaubt es Ihnen, den Bildschirm dieses Geräts in jeder Richtung zu bewegen.

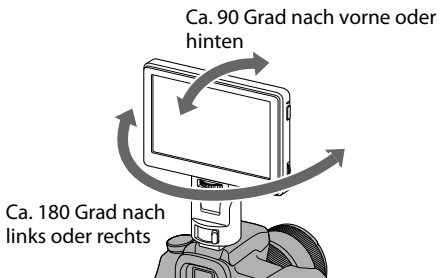

💡 Tipp

- Der Bewegungsbereich des Schuhadapters beträgt etwa 90 Grad nach vorne oder hinten und etwa 180 Grad nach links oder rechts.

🔗 Hinweise

- **Je nach Ihrem Akku und der Kamera können sich dieses Gerät und der integrierte Blitz gegenseitig behindern. Schwenken oder neigen Sie nicht mit übertriebener Gewalt.**
- **Seien Sie beim Ziehen des HDMI-Kabels vorsichtig, es nicht zu belasten oder in beweglichen Teilen zu verfangen.**

Anbringen der Sonnenblendenhaube

Richten Sie die Clips am Rahmen der Sonnenblendenhaube mit den Löchern im Außenrahmen dieses Geräts aus und bringen Sie sie an, wie in der Abbildung gezeigt.

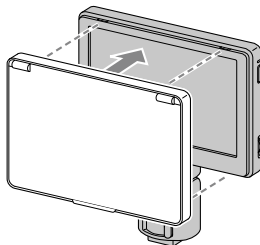

Setzen Sie die Oberseite zuerst auf und drücken Sie dann die Unterseite ein.

Zum Abnehmen der Sonnenblendenhaube

Ziehen Sie den unteren Teil der Sonnenblendenhaube zum Abnehmen zu Ihnen hin.

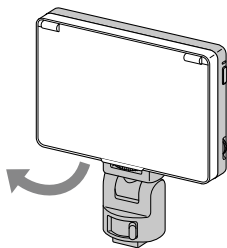

Zum Öffnen und Schließen der Sonnenblendenhaube

Öffnen und Schließen Sie die Sonnenblendenhaube wie in der Abbildung gezeigt.

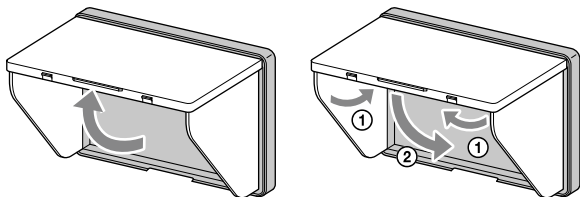

Wenn sich die Haubenplatten vom Rahmen lösen

Bei Anwendung von Kraft auf die oberen oder seitlichen Platten können sich diese vom Rahmen lösen, um Beschädigung zu verhindern. In diesem Fall bringen Sie die Platten folgendermaßen wieder an.

Seitenplatten

Drücken Sie das hervorstehende Ende der Feder in die mittlere Nut entlang der Seite des Rahmens und setzen die Vorsprünge der Seitenplatte in die oberen und unteren Nuten entlang der Seite des Rahmens.

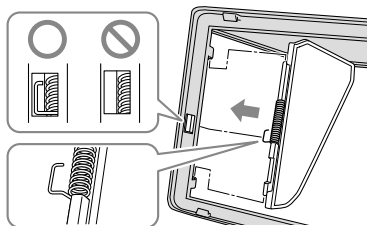

Oberplatte

Setzen Sie den Vorsprung der Oberplatte in die Nut oben am Rahmen.

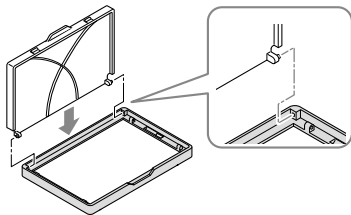

⚡ Hinweis

- **Die Seitenplatten öffnen sich nur, wenn das vorstehende Ende der Feder richtig in die Nut gesetzt ist. Wenn die Platten sich nicht öffnen, bringen Sie die Feder erneut so an, dass ihr hervorstehendes Ende in der Nut ist.**

Verwendung des Monitors

Menü und Bedienung

Die Funktionen, die mit diesem Gerät eingestellt werden können, erscheinen als Symbole rechts im Bildschirm.

💡 Tipp

- Das Seitenverhältnis des LCD-Panels dieses Geräts beträgt 15:9, so dass schwarze Streifen über und unter oder an den beiden Seiten von Bildern mit einem Seitenverhältnis von 16:9, 4:3 oder 3:2 erscheinen können.

16:9



3:2



1 Bewegen Sie die Bedienungsscheibe.

Das Menü erscheint rechts im Bildschirm.



2 Drehen Sie die Bedienungsscheibe, um den Cursor mit dem Symbol der zu verwenden gewünschten Funktion auszurichten.

3 Drücken Sie die Scheibe zum Bestätigen nach links.

Das Setup-Fenster der gewählten Funktion erscheint.

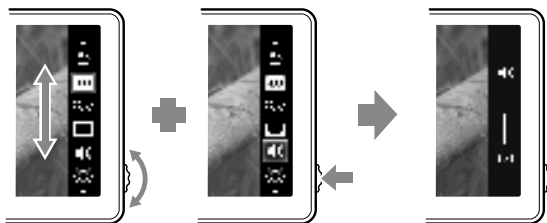

4 Drehen Sie die Bedienungsscheibe zum Wählen der Setup-Details und drücken die Scheibe zum Bestätigen nach links.

Die Einstellung wird gespeichert, und das Setup-Fenster erscheint.

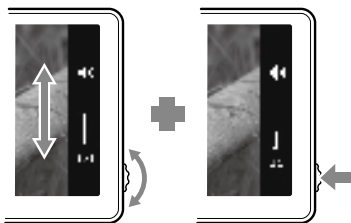



💡 Tipps

- Schalten Sie die Peaking-Funktion ein, indem Sie das Peaking-Symbol wählen und bestätigen. Wenn die Peaking-Funktion eingeschaltet ist, wird das Menü nicht gezeigt. Zum Ausschalten der Funktion drücken Sie die Bedienungsscheibe nach links.
- Das Menü und Setup-Fenster schließen in den folgenden Fällen automatisch.
 - Wenn die Bedienungsscheibe etwa eine Minute lang nicht berührt wird.
 - Wenn der Setup-Vorgang fertig ist.

Verfügbare Funktionen

Sie können die folgenden Funktionen mit diesem Gerät einstellen.

Symbol	Funktionsbezeichnung	Setup-Details
	Peaking	Zeigt den scharfgestellten Teil des Bildes in Farbe an. (Seite 26)
	Pixel-Vergrößerung (Pixel-für-Pixel Zoom)	Zeigt den Bildauflösung-Ausgang von der Kamera an. (Wenn die Bildauflösung „800 × 480“ oder mehr beträgt, wird auf die Mitte des Bildes eingezoomt.) (Seite 26)
	TV-Anzeigebereich (Markierung-Anzeige)	Zeigt ein Gitter gerade innerhalb des Betrachtungswinkels an, das als Richtlinie für den im LCD-Bildschirm gezeigten Bereich dient. (Seite 27)
	Lautstärke	Stellt die Lautstärke ein. Einstellungen: 0 (niedrig) bis 100 (hoch) Vorgabe: 30
	Helligkeit	Stellt die Helligkeit der angezeigten Bilder ein. Einstellungen: 0 (dunkel) bis 100 (hell) Vorgabe: 50
	Kontrast	Stellt den Kontrast der angezeigten Bilder ein. Einstellungen: 0 (weich) bis 100 (hoch) Vorgabe: 50
	Farbton(Phase)	Stellt den Farbton der angezeigten Bilder ein. Einstellungen: 0 (grün) bis 100 (violett) Vorgabe: 50
	Rückbeleuchtung	Stellt die Helligkeit der Bildschirm-Rückbeleuchtung ein. Einstellungen: 0 (dunkel) bis 5 (hell) Vorgabe: 5

Symbol	Funktionsbezeichnung	Setup-Details
	Farbtemperatur	Wählt die Farbtemperatur und stellt den Weißabgleich des Bildschirms ein. Einstellungen: 9300K, 7200K, 6500K Vorgabe: 6500K
	Beenden	Schließt das Menü.

Hinweis

- **Das Menü wird nicht gezeigt, wenn die Peaking-Funktion eingeschaltet ist. Bei Einstellung anderer Funktionen stellen Sie diese ein, bevor Sie Peaking einschalten.**

Tipp

- Die Einstellfunktionen an diesem Gerät beeinflussen nur das auf dem LCD-Bildschirm dieses Geräts angezeigte Bild. Sie haben keinen Einfluss auf das aufgezeichnete Bild.

Zum Wiederherstellen der Vorgabeeinstellungen

- 1 Schalten Sie dieses Gerät aus.**
- 2 Schalten Sie dieses Gerät ein, während Sie die Bedienungsscheibe gedrückt halten.**
- 3 Halten Sie die Bedienungsscheibe und Power-Taste länger als 5 Sekunden lang gedrückt.**
- 4 Lassen Sie die Bedienungsscheibe und Power-Taste los.**
Die Vorgabeeinstellungen dieses Geräts werden wieder hergestellt.

Peaking

Diese Funktion zeigt das ganze Bild in Schwarzweiß an und nur die scharfgestellten Teile in Farbe. Das erleichtert es, zu prüfen, welche Bildbereiche scharfgestellt sind, ungeachtet der Aufnahmebedingungen.

Nur die scharfgestellten
Bereiche erscheinen in Farbe

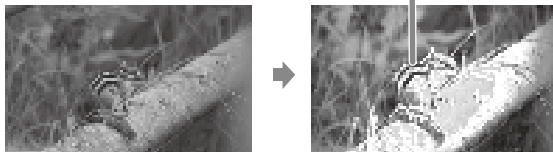

🔊 Hinweis

- **Farbe kann zur Menüanzeige Ihrer Kamera hinzugefügt werden, je nach den Spezifikationen dieses Geräts. Dies ist keine Fehlfunktion.**

💡 Tipp

- Wenn die Peaking-Funktion aktiviert ist, dient das auf dem LCD-Bildschirm angezeigte Bild nur zum Prüfen der Fokussierung. Die Peaking-Funktion hat keinen Einfluss auf das aufgezeichnete Bild.

Pixel-Vergrößerung (Pixel-für-Pixel-Zoom)

Diese Funktion vergrößert die Mitte des Bildes (800 × 480 Pixel), indem Sie sie Pixel für Pixel auf dem ganzen LCD dieses Geräts anzeigt. Je höher die Bildauflösung von der Kamera, desto größer ist deshalb der vergrößerte Bereich.

○1080i/1080p

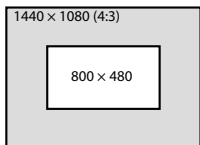
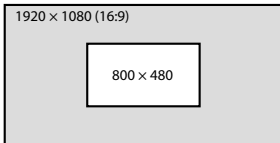

○720p

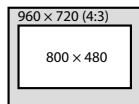
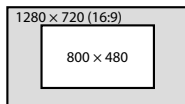

🔔 Hinweis

- **Es gibt keinen Zoom-Effekt, wenn die Bildauflösung geringer als die LCD-Bildschirm-Auflösung ist (800 × 480 Pixel).**

TV-Anzeigebereich (Markierung-Anzeige)

Diese Funktion zeigt ein Gitter gerade innerhalb des Betrachtungswinkels an, das als Richtlinie für den Aufnahmebereich fungiert. Es gibt zwei Typen von Gitter, 80% und 90% des Betrachtungswinkels.

Sie können einen Bereich wählen, der den Wiedergabebedingungen Ihres Fernsehgeräts entspricht.

(Einstellungen: 80% (16:9), 90% (16:9), 80% (4:3), 90% (4:3))

16:9



4:3



(Die äußere Markierung ist 90% und die innere ist 80%)

💡 Tipp

- Die Gittermarkierung auf dem LCD-Bildschirm wird nicht aufgezeichnet.

Fehlersuche

Bevor Sie das Gerät zur Reparatur einreichen, führen Sie eine weitere Prüfung aus. Wenn das Gerät danach immer noch nicht arbeitet, wenden Sie sich an Ihren Sony-Fachhändler.

Problem	Ursache / Abhilfe
Abnehmen des Akkus unmöglich	<ul style="list-style-type: none">• Die Akkuverriegelung ist nicht entriegelt. → Schieben Sie den Akku-Entriegelungshebel nach links, um den Akku abzunehmen. (Seite 10)
Kein Strom an diesem Gerät	<ul style="list-style-type: none">• Der Akku ist leer. → Ersetzen Sie den Akku. (Seite 10)• Das Netzteil (nicht mitgeliefert) ist abgetrennt. Schließen Sie es wieder richtig an. (Seite 12)
Kamera lässt sich nicht an diesem Gerät anbringen.	<ul style="list-style-type: none">• Sie verwenden den falschen Typ von Schuhadapter. → Prüfen Sie den Kameraschuhtyp und wählen Sie den richtigen Schuhadapter. (Seite 13)
Auf dem Bildschirm des Geräts erscheint kein Bild.	<ul style="list-style-type: none">• Die Kamera ist im Energiesparmodus. → Führen Sie einige Kamerafunktionen aus, wie halbes Eindrücken des Auslösers, um den Energiesparmodus zu verlassen.• Das HDMI Kabel ist abgetrennt. → Schließen Sie es richtig an. (Seite 15)• Das Aufnahmebild wird möglicherweise auf diesem Gerät nicht angezeigt, wenn eine Kamera verwendet wird, die nicht die Live-View-Funktion hat. Einzelheiten dazu schlagen Sie bitte in der Gebrauchsanleitung Ihrer Kamera nach.
Auf dem Bildschirm der Kamera erscheint kein Bild.	<ul style="list-style-type: none">• Je nach Ihrer Kamera kann das Bild nur auf dem Bildschirm dieses Geräts erscheinen, es mit dem HDMI-Kabel an dieses Gerät angeschlossen ist. Einzelheiten siehe Gebrauchsanleitung Ihrer Kamera.

Problem	Ursache / Abhilfe
Es kommt kein Ton	<ul style="list-style-type: none"> • Die Kopfhörer sind angeschlossen. → Wenn die Kopfhörer angeschlossen sind, kommt kein Ton vom Lautsprecher dieses Geräts. • Stellen Sie sicher, dass die Lautstärke dieses Geräts auf 0 gestellt ist. (Seite 24) • Stellen Sie sicher, dass die Toneinstellung Ihrer Kamera nicht auf Aus gestellt ist. • Manche Kameras geben keinen Ton aus. • Einzelheiten vgl. Gebrauchsanleitung Ihrer Kamera.
Aufnahme ist unmöglich	<ul style="list-style-type: none"> • Je nach Ihrer Kamera kann bei Anschluss dieses Geräts auf Wiedergabemodus geschaltet werden. Schalten Sie die Kamera auf vor dem Aufnehmen von Bildern auf Aufnahmemodus.
Der Bildschirm ist schwer zu sehen.	<ul style="list-style-type: none"> • Verwenden Sie die Sonnenblendenhaube, um das Sonnenlicht abzuschirmen. (Seite 19) • Wenn der Bildschirm dunkel ist, stellen Sie die Bildschirmhelligkeit mit  (Rückbeleuchtung) im Menü dieses Geräts ein. (Seite 24)
Schwarze Streifen erscheinen auf dem Bisi	<ul style="list-style-type: none"> • Das Seitenverhältnis des LCD-Panels dieses Geräts beträgt 15:9, so dass je nach dem Bild schwarze Streifen erscheinen können. (Seite 22)

Technische Daten

Bildleistung

LCD-Bildschirmträger	TFT Normalerweise Schwarz
Bildgröße	5 Typen
Betrachtungswinkel	90°/90°
Effiziente Bildgröße (B × H)	Ca. 108 mm × 64,8 mm
Auflösung	800 × 480 Pixel
Seitenverhältnis	15:9

Eingang/Ausgang

Eingang

HDMI-Eingangsbuchse	HDMI (Type A) (1)
DC IN-Buchse	DC 7,6 V

Ausgang

Eingebauter Lautsprecherausgang	Ca. 0,5 W Mono
Kopfhörer-Ausgangsbuchse	ø 3,5 Stereo-Minibuchse (1)

Allgemeines

Strom	DC 7,2 V Sony M-Serie Akku DC 7,6 V AC-PW10AM
Leistungsaufnahme	Ca. 5 W
Abmessungen (B/H/T)	Ca. 129 mm × 88,5 mm × 20 mm (ohne vorstehende Teile)
Gewicht	Ca. 250 g (nur Hauptgerät)
Betriebstemperatur	Ca. 0°C bis 40°C
Lagertemperatur	Ca. -20°C bis +60°C
Mitgeliefertes Zubehör	Schuhadapter (2), HDMI-Kabel (Type A ↔ Type C) (1), Sonnenblendenhaube (1), Etui (1), Anleitungen

Verfügbare Signalformate

Das Gerät kann die folgenden Signalformate verarbeiten.

System	Zeilen insgesamt	Zeilen aktiv	Bildfolgefrequenz	Abtastung	Bildformat
575/50I (PAL)	625	575	25	2:1 Interlace	16:9/4:3
480/60I (NTSC)	525	483	30	2:1 Interlace	16:9/4:3
576/50P	625	576	50	Progressiv	16:9/4:3
480/60P	525	483	60	Progressiv	16:9/4:3
640×480 /60P	525	480	60	Progressiv	4:3
1080/50I	1125	1080	25	2:1 Interlace	16:9
1080/60I	1125	1080	30	2:1 Interlace	16:9
720/50P	750	720	50	Progressiv	16:9
720/60P	750	720	60	Progressiv	16:9
1080/50P	1125	1080	50	Progressiv	16:9
1080/60P	1125	1080	60	Progressiv	16:9

Änderungen bei Design und technischen Daten bleiben ohne vorherige Ankündigung vorbehalten.

Markenzeichen

- **α** ist ein Markenzeichen der Sony Corporation.
- HDMI, das HDMI-Logo und High-Definition Multimedia Interface sind Markenzeichen oder eingetragene Markenzeichen von HDMI Licensing LLC.

Nederlands

Lees, alvorens het apparaat in gebruik te nemen, de gebruiksaanwijzing aandachtig door en bewaar deze voor eventuele naslag.

WAARSCHUWING

Om het gevaar van brand of elektrische schokken te verkleinen, mag het apparaat niet worden blootgesteld aan regen of vocht.

VOORZICHTIG

U moet de batterij alleen vervangen door een batterij van het opgegeven type. Als u dit niet doet, kan dit brand of letsel tot gevolg hebben.

Stel de accu's niet bloot aan overmatige hitte zoals zonlicht, vuur en dergelijke.

Zeer hoge geluidsdruk van oortelefoons en hoofdtelefoons kan gehoorbeschadiging veroorzaken.

Informatie voor kopers in Europa

Dit product is getest en voldoet aan de beperkingen die zijn uiteengezet in de EMCrichtlijn voor het gebruik van een verbindingkabel van minder dan 3 meter.

Kennisgeving voor klanten in de landen waar EU-richtlijnen van toepassing zijn

De fabrikant van dit product is Sony Corporation, 1-7-1 Konan Minato-ku Tokyo, 108-0075 Japan. De geautoriseerde vertegenwoordiger voor EMC en productveiligheid is Sony Deutschland GmbH, Hedelfinger Strasse 61, 70327 Stuttgart, Duitsland. Voor kwesties met betrekking tot service of garantie kunt u het adres in de afzonderlijke service- en garantiedocumenten gebruiken.

Verwijdering van oude elektrische en elektronische apparaten (Toepasbaar in de Europese Unie en andere Europese landen met gescheiden ophaalsystemen)



Het symbool op het product of op de verpakking wijst erop dat dit product niet als huishoudelijk afval mag worden behandeld. Het moet echter naar een plaats worden gebracht waar elektrische en elektronische apparatuur wordt gerecycled. Als u ervoor zorgt dat dit product op de correcte manier wordt verwijderd, voorkomt u voor mens en milieu negatieve gevolgen die zich zouden kunnen voordoen in geval van verkeerde afvalbehandeling. De recycling van materialen

draagt bij tot het vrijwaren van natuurlijke bronnen. Voor meer details in verband met het recyclen van dit product, neemt u contact op met de gemeentelijke instanties, het bedrijf of de dienst belast met de verwijdering van huishoudafval of de winkel waar u het product hebt gekocht.

Inhoudsopgave

Voorzorgsmaatregelen	4
Voor gebruik.....	6
De accessoires controleren	6
Kenmerken.....	7
Overzicht van de onderdelen.....	8
Voedingsbron.....	10
De batterij bevestigen.....	10
Een AC-adapter aansluiten	12
De camera bevestigen.....	13
De camera bevestigen	13
De richting van het scherm afstellen	18
De zonnekap bevestigen	19
De monitor gebruiken.....	22
Menu en bediening.....	22
Beschikbare functies	24
Problemen oplossen.....	28
Technische gegevens	30

Voorzorgsmaatregelen

Over het batterijpak, de AC-adapter en lader

Een batterijpak, AC-adapter en lader zijn niet meegeleverd.

Gebruik een compatibel batterijpak of AC-adapter (pagina 10, 12).

Als u geen batterijpak of AC-adapter heeft, dient u deze apart te kopen.

Het LCD-scherm bedienen

- Laat het LCD-scherm niet gericht in de zon omdat dit het LCD-scherm kan beschadigen. Wees voorzichtig als u het apparaat bij een raam legt.
- Duw of kras niet op het LCD-monitorscherm. Plaats geen zwaar voorwerp op het LCD-monitorscherm. Hierdoor kan het scherm uniformiteit verliezen.
- Als het apparaat wordt gebruikt op een koude plaats, kunnen er horizontale lijnen of restbeeld verschijnen op het scherm. Dit duidt niet op onjuiste werking. Als de monitor warm wordt, wordt het scherm weer normaal.
- Als een vast beeld zoals een filmbeeld, een gedeeld beeld of een tijdscode of foto lange tijd wordt afgebeeld, kan er een afbeelding achterblijven op het scherm en gestapeld worden als een ghostingbeeld.
- Het scherm en de behuizing worden warm tijdens de werking. Dit duidt niet op onjuiste werking.
- Het LCD-scherm dat aan dit apparaat is bevestigd is geproduceerd met hoge precisie technologie. Aldus kan een zeer klein deel van de pixels "vast raken", en of altijd uit staan (zwart), altijd aan (rood, groen of blauw), of knipperen. Daarnaast kunnen in de loop van de tijd door de fysieke eigenschappen van de vloeibare kristallen display, dergelijke "vast geraakte" pixels spontaan verschijnen. Deze problemen duiden niet op onjuiste werking.

Bij reinigen

Voor reinigen

Zorg ervoor dat u eerst de batterij verwijderd.

Bij het reinigen van het monitorscherm

Het oppervlak van het monitorscherm is speciaal behandeld om lichtreflectie te verminderen.

Omdat een onjuist onderhoud de werking van de monitor kan verslechteren, dient u het volgende in acht te nemen:

- Veeg het scherm voorzichtig schoon met een zachte doek zoals een reinigingsdoek of een glasreinigingsdoek.
- Hardnekkige vlekken kunnen worden verwijderd met een zachte doek zoals een reinigingsdoek of een glasreinigingsdoek die lichtjes zijn bevochtigd met water.
- Gebruik nooit een oplosmiddel zoals alcohol, benzeen of verdunner of een zuur, alkalische of schurende reiniger, of chemische reinigingsdoek, omdat deze de oppervlakte van het scherm zullen beschadigen.

Bij het reinigen van de behuizing

- Reinig de behuizing met een zachte, droge doek. Hardnekkige vlekken kunnen worden verwijderd met een doek die lichtjes is bevochtigd met een mild reinigingsmiddel, waarna u het met een zachte droge doek naveegt.
- Het gebruik van alcohol, benzeen, verdunner of insecticide kan de afwerkingslaag van de behuizing beschadigen, of de markeringen op de behuizing verwijderen. Gebruik deze chemicaliën niet.
- Als u over de behuizing wrijft met een bevuilde doek, kan de behuizing krassen krijgen.
- Als de behuizing langere tijd in aanraking komt met een rubber of vinylharsproduct, kan de afwerking van de behuizing verslechteren of kan de coatinglaag eraf gaan.

Bij verwijdering

- Gooi dit apparaat niet weg bij het normale afval. Gooi de monitor niet weg bij afval dat wordt geplaatst in een stortplaats.

Op dit apparaat

- De bovenkant van dit apparaat en de metalen delen van de ventilatiegaten kunnen na langdurig gebruik warm worden. Wees voorzichtig als u het apparaat vasthoudt tijdens of na gebruik.

Gebruik in een vliegtuig

Tijdens stijgen en dalen dient u de instructies voor aan boord betreffende dit apparaat te volgen.

Voor gebruik

Lees deze gebruiksaanwijzing samen met de gebruiksaanwijzing van uw camera.

Dit apparaat is niet stofbestendig, spatbestendig of waterbestendig.

Plaats dit apparaat niet op de volgende plaatsen

Plaats dit apparaat niet op een van de volgende locaties, ongeacht of dit apparaat in gebruik is of in opslag. Het nalaten hiervan kan tot storingen leiden.

- Plaatsing van dit apparaat waar het wordt blootgesteld aan direct zonlicht, zoals op dashboards of in de buurt van een verwarming kan het apparaat doen vervormen of leiden tot storing.
- Plaatsen met overmatige trilling
- Plaatsen met sterke elektromagnetische velden
- Plaatsen met overmatige aanwezigheid van zand

Op plaatsen zoals aan de kust of overige zanderige gebieden of waar stofwolken voorkomen moet het apparaat daartegen beschermd worden. Nalaten hiervan kan tot storingen leiden.

De accessoires controleren

Controleer of de volgende accessoires zijn meegeleverd. Neem contact op met uw Sony-dealer als iets ontbreekt.

- Schoenadapter (voor zelfvergrendelende accessoiresschoen en accessoiresschoen)

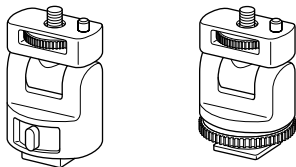

- Zonnekap

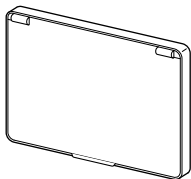

- HDMI-kabel (Ongeveer 45 cm, Type A ↔ Type C)
- Draagtasje
- Handleiding en documentatie

Kenmerken

Dit apparaat is een draagbare LCD-monitor voor gebruik met een digitale camera met verwisselbare lens of een digitale HD-videocamera met verwisselbare lens met een HDMI- aansluiting en live view-modus. Het kan HDMI-videoweergave van de camera tonen. De volgende functies helpen het beeld nog duidelijker te maken en betere foto's te nemen.

- LCD-scherm met groothoekweergave
- Handige functies zoals piekvermogen en pixel-voor-pixel zoomen
- Verplaatsbare schoenadapter voor makkelijke verwijdering bij camera's met een zelfvergrendelende accessoire schoen.

Overzicht van de onderdelen

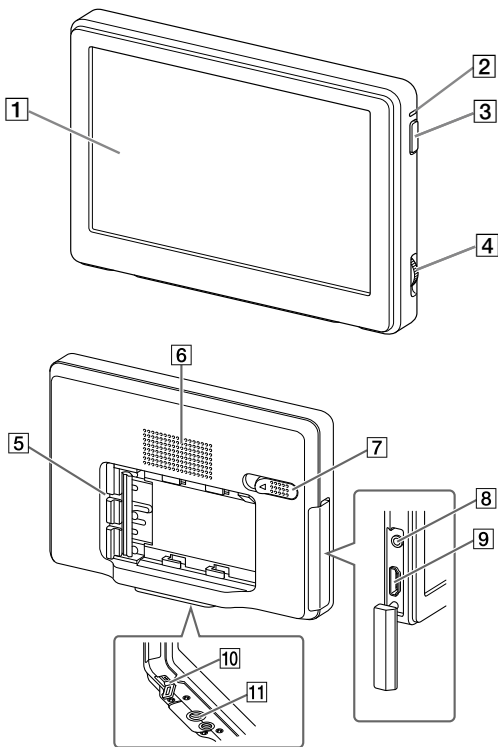

1 LCD-scherm

2 Aan/uit-lampje

Als het apparaat aan staat, brandt of knippert dit lampje afhankelijk van de status van dit apparaat. (Pagina 11)

3 Aan/Uit-knop

Houd de knop ingedrukt om het apparaat aan of uit te zetten.

4 Bedieningsknop

Hiermee kunt u het menu tonen en bedienen.

Duw de knop naar links*	Ton het menu/voert de selectie uit.
Draai de knop	Selecteert het menu-item/wijzigt de instellingswaarde.

* De functie varieert afhankelijk van de status van dit apparaat.

5 Batterijpakaansluiting

6 Luidspreker

Dit is een mono-luidspreker voor het controleren van geluid.

7 Batterij-ontgrendelhendel

8 Hoofdtelefoonaansluiting

U kunt een hoofdtelefoon met een 3,5mm stereo minstekker aansluiten om naar geluid te luisteren.

- Er komt geen geluid uit de luidspreker als de hoofdtelefoon is aangesloten.

9 HDMI (Type A)-aansluiting

10 DC IN-aansluiting

11 Aansluiting voor het statief

Voedingsbron

Dit apparaat kan worden gevoed door een Sony oplaadbaar batterijpak of een Sony-AC-adapter.

De batterij bevestigen

De volgende oplaadbare batterijpakken van Sony (niet meegeleverd) kunnen bij dit apparaat worden gebruikt. U kunt geen andere batterijpakken gebruiken omdat dit apparaat niet goed daarmee werkt.

- NP-FM500H
- NP-QM71D
- NP-QM91D

⚡ Opmerking

- Bij gebruik van de NP-QM71D of NP-QM91D, dient u de camera eerst aan een statief te bevestigen.

Duw de batterij voorzichtig in de aangegeven richting en schuif dan naar links terwijl u de batterij nog steeds duwt.

Er is een klik als de batterij op zijn plaats wordt bevestigd.

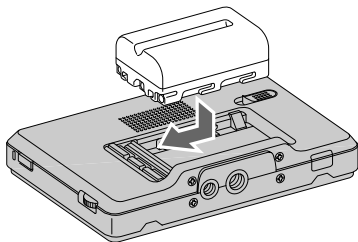

De batterij verwijderen

Schuif de batterij naar rechts terwijl u de batterij-ontgrendelhendel naar links schuift.

Het batterijpak komt los uit het apparaat.

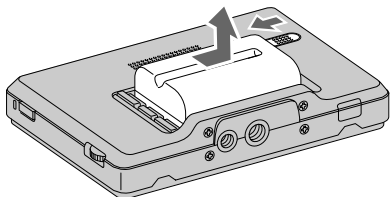

⚠ Opmerking

- Pas op dat de batterij niet valt terwijl u deze verwijdert.

Het resterende batterijvermogen controleren

U kunt het resterende batterijvermogen controleren met het stroomlampje. Als het lampje rood wordt, dient u het batterijpak spoedig te vervangen voor een volledig opgeladen batterijpak.

Lichtstatus van het aan/uit-lampje	Status van dit apparaat
Groen (brandt)	Stroom is aan. (Geleverd door batterij)
Groen (knippert langzaam)	Zet aan of uit. (Geleverd door batterij)
Wit (brandt)	Stroom is aan. (Geleverd door AC-adapter)
Wit (knippert langzaam)	Zet aan of uit. (Geleverd door AC-adapter)
Rood (brandt)	Batterijen bijna leeg.
Rood (knippert snel)	Batterijen zijn leeg.
Uit	Het apparaat staat uit

⚠ Opmerkingen

- Vlak voordat de batterij leeg is, gaat het aan/uit-lampje snel in het rood knipperen. Het apparaat gaat ongeveer 10 seconden later uit.
- Haal de batterij of de AC-adapter er niet uit en sluit niet deze af als u de apparaat aan of uit zet (het stroomlampje knippert langzaam). Dat kan een storing veroorzaken.

Batterijgebruiksduur

(Wanneer u dit apparaat doorlopend gebruik met een geheel nieuwe batterij bij 25 °C en aangesloten op de camera via HDMI)

NP-FM500H: Ongeveer 3 uur

NP-QM71D: Ongeveer 5 uur

NP-QM91D: Ongeveer 8 uur

* De batterijgebruiksduur kan verschillen van bovenstaande afhankelijk van de bewerking of de omgevingsconditie.

Een AC-adapter aansluiten

Dit apparaat kan worden gevoed door een normale stroomvoorziening via een Sony-AC-adapter zoals de AC-PW10AM (niet meegeleverd).

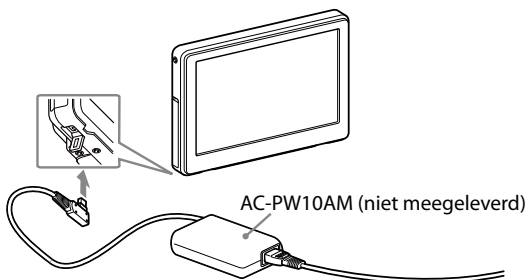

⚠️ Opmerkingen

- Een batterijpak dat aan dit apparaat is bevestigd, wordt niet opnieuw opgeladen zelfs niet wanneer een AC-adapter op dit apparaat is aangesloten.
- Als dit apparaat is aangesloten op een AC-adapter terwijl het batterijpak is aangesloten, dan heeft de AC-adapter prioriteit.

De camera bevestigen

De camera bevestigen

- 1** Selecteer een van de meegeleverde schoenadapters volgens de vorm van de accessoiresschoen op de camera.

Zelfvergrendelende accessoiresschoen:

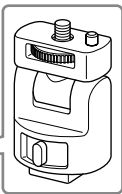

Accessoiresschoen:

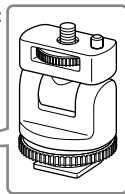

⚠ Opmerking

- Bevestig geen schoenadapter behalve voor dit apparaat.

- 2** Plaats de statiefschroef van de schoenadapter in de statiefaansluiting aan de onderkant van het apparaat.

- 3** Draai de schoenadapterknop om te vergrendelen.

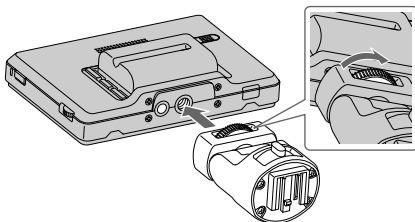

Vervolgd

4 Bevestig (klem) het juiste type schoenadapter op de cameraschoen, zoals afgebeeld.

Bij gebruik van de zelfvergrendelende accessoire schoen:

- ① Plaats de voet van de schoenadapter volledig in de zelfvergrendelende accessoire schoen in de afgebeelde richting.
- ② Duw de vergrendelhendel van de schoenadapter rechts omlaag om deze stevig in de camera te bevestigen.

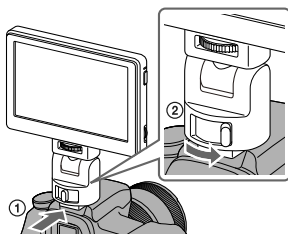

⚠ Opmerking

- Plaats de schoenadapter volledig tot deze op zijn plaats klikt.

Bij gebruik van een accessoire schoen:

- ① Plaats de voet van de schoenadapter volledig in de accessoire schoen in de afgebeelde richting.
- ② Draai de knop van de schoenadapter volledig naar links om deze stevig in de camera te bevestigen.

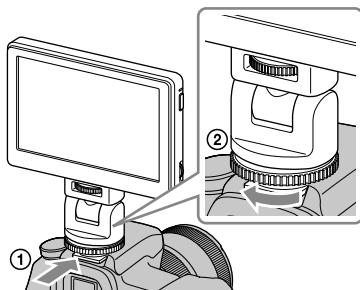

⚡ Opmerking

- **Bij het bevestigen van een camera met een accessoire schoen, dient u tevens de gebruiksaanwijzing van de camera te lezen.**

⚡ Opmerkingen

- **Wees voorzichtig bij het volgende als u een camera gebruikt die is uitgerust met een ingebouwde uitklapflitser:**
 - Sluit altijd de ingebouwde flitser van de camera. Als uw camera een ingebouwde automatische flitsfunctie heeft, zet de functie dan uit.
 - Voordat u de flitser van uw camera gaat gebruiken, dient u altijd dit apparaat van de camera te verwijderen.
- **Zorg dat dit apparaat stevig zit bevestigd op de camera voor gebruik om te voorkomen dat dit apparaat tijdens het maken van opnamen eraf valt.**

5 Sluit dit apparaat op de camera aan met de meegeleverde HDMI-kabel.

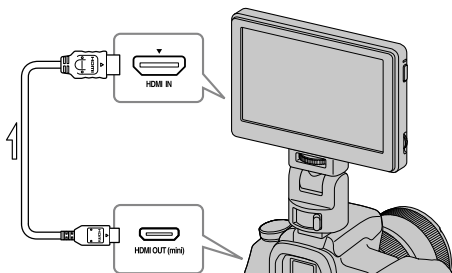

💡 Tip

- Als de kabel niet lang genoeg is, kunt u een Sony HDMI-kabel Type A-TypeC gebruiken (niet meegeleverd).

6 Zet de camera en het apparaat aan.

Houd de aan/uit-knop ingedrukt om het apparaat aan of uit te zetten. Het beeld van de zoeker van de camera wordt weergegeven op het LCD-scherm van dit apparaat. Als uw camera een instelfunctie voor de HDMI-uitgang heeft, dient u deze in te stellen op AUTO of 16:9.

Vervolgd

⚠ Opmerking

Als dit apparaat is aangesloten op de camera door middel van een HDMI-kabel, dan kan het volgende gebeuren, afhankelijk van de camera.

- Er verschijnt geen beeld op het LCD-scherm van de camera.
- De camera schakelt over op weergavemodus. (Zorg dat de camera in opnamemodus staat voordat u foto's maakt.)

💡 Tip

- Na bepaalde tijd in een van de volgende omstandigheden, gaat de achterverlichting van dit apparaat uit.
 - Geen HDMI-signaal wordt verzonden vanaf de camera
 - De HDMI-kabel is losgekoppeld
- Als u het volgende uitvoert, gaat de achterverlichting weer aan.
- Druk op de bedieningsknop van dit apparaat.
 - Bedien de camera zo, dat een HDMI-signaal wordt verzonden.
 - Sluit de HDMI-kabel weer aan en zet de camera aan.

Van de camera verwijderen

Maak de HDMI-kabel los en verwijder dit apparaat zoals onder.

⚠ Opmerking

- **Pas bij het verwijderen op dat u dit apparaat of de camera niet laat vallen. Het wordt aanbevolen om de camera aan een statief te bevestigen voordat u dit apparaat verwijdert.**

Bij gebruik van een zelfvergrendelende accessoire schoen:

- ① Duw de vergrendelhendel van de schoenadapter links omlaag om het slot te ontgrendelen.
- ② Houd de vergrendelhendel van de schoenadapter naar links gedrukt en schuif de schoenadapter naar u toe.

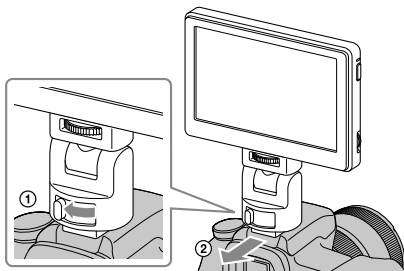

Bij gebruik van een accessoire schoen:

- ① Draai de knop van de schoenadapter naar rechts om het slot te ontgrendelen.
- ② Controleer of het slot is ontgrendeld voordat u de schoenadapter naar u toe schuift.

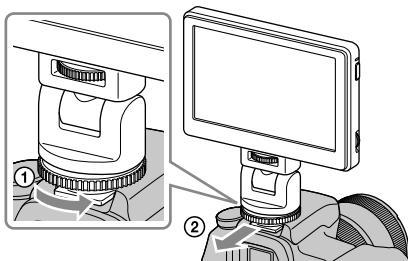

De richting van het scherm afstellen

Met de panorama- en kantelfunctie van de schoenadapter kunt u het scherm van dit apparaat in elke richting bewegen.

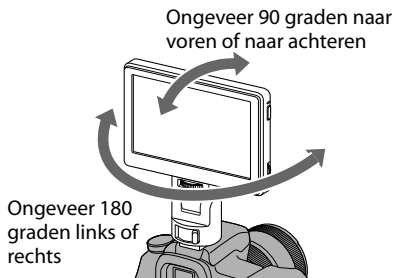

💡 Tip

- Het beweegbare bereik van de schoenadapter is ongeveer 90 graden naar voren of naar achteren en ongeveer 180 graden links of rechts.

🔗 Opmerkingen

- **Afhankelijk van uw batterijpak en camera, kan dit apparaat mogelijk storen met de ingebouwde flitser. Gebruik de panorama- of kantelactie niet met overmatige kracht.**
- **Zorg dat u bij het trekken aan de HDMI-kabel deze niet uitrekt of dat de kabel vast raakt in een van de bewegende delen.**

De zonnekap bevestigen

Lijn de klemmen op het frame van de zonnekap uit met de gaten in het buitenframe van dit apparaat en maak vast, zoals afgebeeld.

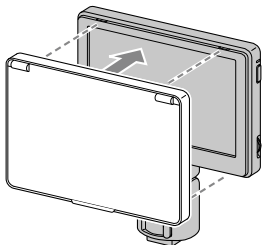

Plaats eerst het bovenpaneel en druk dan het onderpaneel in.

De zonnekap verwijderen

Trek het onderste deel van het frame van de zonnekap naar u toe en verwijder hem.

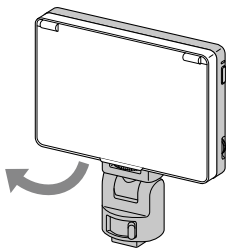

De zonnekap openen en sluiten

Open en sluit de zonnekap zoals afgebeeld.

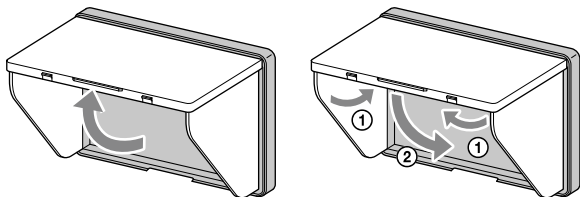

Als de kappanelen losraken van het frame

Als er kracht wordt uitgeoefend op de boven- of zijkappanelen kunnen deze losraken van het frame om te voorkomen dat ze eraf breken. Als dit gebeurt, dient u de kappanelen weer als volgt te bevestigen.

Zijpanelen

Druk het uitstekende deel van de veer in de middengroef langs de zijkant van het frame, en plaats de uitstekende delen van het zijpaneel in de boven- en ondergroeven langs de zijkant van het frame.

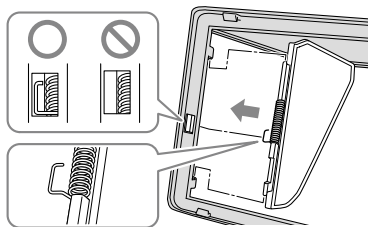

Bovenpaneel

Plaats het uitstekende deel van het bovenpaneel in de groef langs de bovenkant van het frame.

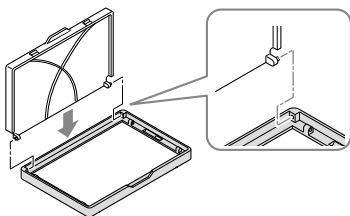

⚠️ Opmerking

- De zijpanelen openen alleen als het uitstekende uiteinde van de veer juist in de groef wordt geplaatst. Als de zijpanelen niet openen, dient u de veer zodanig opnieuw te bevestigen dat het uitstekende uiteinde zich in de groef bevindt.

De monitor gebruiken

Menu en bediening

De functies die kunnen worden ingesteld met dit apparaat verschijnen als pictogrammen op het menu rechts op het scherm.

Tip

- De beeldverhouding van het LCD-paneel van dit apparaat is 15:9, daardoor kunnen er zwarte strepen onder of aan de zijkant van filmbeelden verschijnen die een beeldverhouding hebben van 16:9, 4:3 of 3:2.

16:9



3:2



1 Beweeg de bedieningsknop.

Het menu verschijnt rechts op het scherm.



2 Draai de bedieningsknop om de cursor gelijk te zetten met het pictogram van de functie die u wilt gebruiken.

3 Duw de knop naar links om te bevestigen.

Het instelvenster van de geselecteerde functie verschijnt.

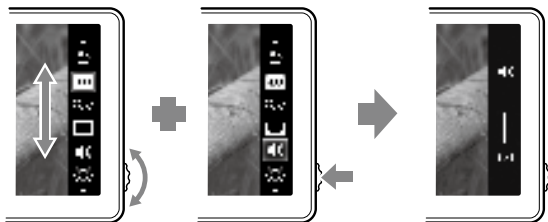

4 Draai de bedieningsknop om de instellingsdetails te selecteren en duw de knop naar links om te bevestigen.

De instelling wordt opgeslagen en het instelvenster verdwijnt.

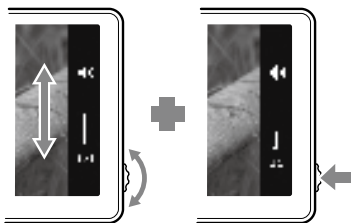

Tips

- Draai op de piekfunctie door het piekpictogram te selecteren en te bevestigen. Als de piekfunctie aan staat, wordt het menu niet weergegeven. Druk de bedieningsknop naar links om de functie uit te zetten.
- Het menu en het instelvenster sluiten automatisch in de volgende gevallen.
 - Als de knop ongeveer een minuut lang niet wordt aangeraakt.
 - Als de insteluitvoering nog niet is voltooid.

Beschikbare functies

U kunt de volgende functies met dit apparaat instellen.

Pictogram	Functienaam	Insteldetails
	Piekfunctie	Geeft het scherpgestelde deel van het beeld weer in kleur. (Pagina 26)
	Pixelvergroting (Pixel-voor-pixel zoomen)	Geeft de beeldresolutieweergave van de camera weer. (Als de beeldresolutie "800 × 480" of hoger is, wordt ingezoomd op het midden van de afbeelding.) (Pagina 26)
	TV-weergavegebied (Markerweergave)	Toont een rooster net binnen de kijkhoek dat optreedt als een gids voor het weergegeven gebied op een LCD-scherm. (Pagina 27)
	Volume	Stelt het volume af. Instellingen: 0 (laag) tot 100 (hoog) Standaard: 30
	Helderheid	Stelt de helderheid van de weergegeven afbeeldingen af. Instellingen: 0 (donker) tot 100 (helder) Standaard: 50
	Contrast	Stelt het contrast van de weergegeven afbeeldingen af. Instellingen: 0 (zacht) tot 100 (scherp) Standaard: 50
	Kleurtint(Fase)	Stelt de tint van de weergegeven afbeeldingen af. Instellingen: 0 (groen) tot 100 (violet) Standaard: 50
	Achterverlichting	Stelt de helderheid van de achterverlichting van het scherm af. Instellingen: 0 (donker) tot 5 (helder) Standaard: 5

Pictogram	Functienaam	Insteldetails
	Kleurtemperatuur	Selecteert de kleurtemperatuur en stelt de witbalans van het scherm af. Instellingen: 9300K, 7200K, 6500K Standaard: 6500K
	Afsluiten	Sluit het menu.

⚠ Opmerking

- **Als de piekfunctie aan staat, wordt het menu niet weergegeven. Wanneer u andere functies instelt, dient u deze in te stellen voordat u de piekfunctie aan zet.**

💡 Tip

- De instelfuncties van dit apparaat hebben alleen effect op de afbeelding die wordt weergegeven op het LCD-scherm. Ze hebben geen effect op het feitelijk opgenomen beeld.

De standaard instellingen herstellen

1 Zet dit apparaat uit.

2 Zet apparaat aan terwijl u de bedieningsknop omlaag houdt.

3 Houd de bedieningsknop en de aan/uit-knop langer dan 5 seconden omlaag.

4 Laat de bedieningsknop en de aan/uit-knop los.

De standaard instellingen voor dit apparaat zijn hersteld.

Piekfunctie

Deze functie toont het gehele beeld in zwart en wit en de scherpgestelde delen in kleur. Dit maakt het makkelijker om te controleren of deze delen echt scherpgesteld zijn ongeacht de opnameomstandigheden.

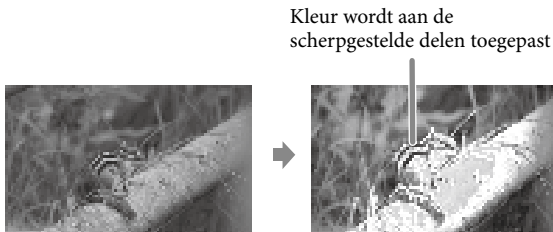

⚠️ Opmerking

- **Kleur kan worden toegevoegd aan de menuweergave van uw camera, afhankelijk van de specificaties van dit apparaat. Dit duidt niet op onjuiste werking.**

💡 Tip

- Wanneer u de piekfunctie heeft aangezet, is de afbeelding op het LCD-scherm slechts bedoeld om het scherpstellen te controleren. De piekfunctie heeft geen effect op het feitelijk opgenomen beeld.

Pixelvergroting (Pixel-voor-pixel zoomen)

Deze functie vergroot het midden van de afbeelding (800 × 480 pixels) door deze pixel voor pixel op de gehele LCD van dit apparaat weer te geven. Derhalve, hoe hoger de beeldresolutie van uw camera, des te kleiner het vergrote gebied.

○1080i/1080p

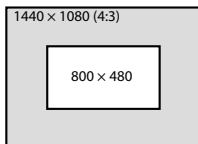
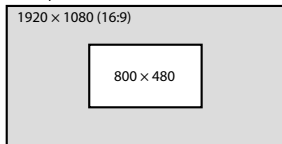

○720p

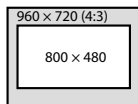
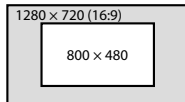

⚠ Opmerking

- Er is geen zoomeffect als de beeldresolutie lager is dan de LCD-schermresolutie (800 × 400 pixels).

TV-weergavegebied (Markerweergave)

Deze functie toont een rooster net binnen de kijkhoek dat optreedt als een ruwe gids voor het opnamegebied. Er zijn twee typen roosters, 80% en 90% van de kijkhoek.

U kunt een van beide selecteren afhankelijk van de weergavecondities van uw tv. (Instellingen: 80% (16:9), 90% (16:9), 80% (4:3), 90% (4:3))

16:9



4:3



(De buitenste markering is 90% en de binnenste markering is 80%)

💡 Tip

- De roostermarkering op het LCD-scherm van dit apparaat wordt niet opgenomen.

Problemen oplossen

Voer één of meer controles uit voordat u om een reparatie verzoekt. Als het apparaat dan nog steeds niet werkt, kunt u contact opnemen met uw Sony-dealer.

Probleem	Oorzaak/Oplossingen
Kan de batterij niet verwijderen	<ul style="list-style-type: none">• Het batterijslot is niet ontgrendeld. → Schuif de batterij-ontgrendelhendel naar links en verwijder de batterij. (Pagina 11)
Het apparaat gaat niet aan	<ul style="list-style-type: none">• De batterij is leeg. → Vervang het batterijpak. (Pagina 10)• De AC-adapter (niet meegeleverd) is losgekoppeld. Sluit deze weer goed aan. (Pagina 12)
Kan dit apparaat niet aan de camera bevestigen	<ul style="list-style-type: none">• U gebruikt het verkeerde type schoenadapter. → Controleer het type camera schoen en selecteer de juiste schoenadapter. (Pagina 13)
Er verschijnt geen beeld op het scherm van dit apparaat	<ul style="list-style-type: none">• De camera staat in energiebespaarmodus. → Voer een camerafunctie uit zoals het half indrukken van de sluiterknop om de energiebespaarmodus op te heffen.• De HDMI-kabel is losgekoppeld. → Sluit deze weer goed aan. (Pagina 15)• Het opnamebeeld wordt mogelijk niet weergegeven op dit apparaat bij gebruik van een camera zonder live view-functie. Nadere bijzonderheden vindt u in de gebruiksaanwijzing van uw camera.
Er verschijnt geen beeld op het scherm van de camera	<ul style="list-style-type: none">• Afhankelijk van uw camera verschijnt het beeld alleen op het scherm van dit apparaat als de camera is aangesloten op het apparaat via de HDMI-kabel. Nadere bijzonderheden vindt u in de gebruiksaanwijzing van uw camera.

Probleem	Oorzaak/Oplossingen
Kan geen geluid horen	<ul style="list-style-type: none"> • De hoofdtelefoon is aangesloten. → Als de hoofdtelefoon is aangesloten wordt er geen geluid weergegeven naar de luidspreker van dit apparaat. • Zorg dat het volume van dit apparaat is ingesteld op 0. (Pagina 24) • Zorg dat de geluidsinstelling van uw camera niet is ingesteld op OFF. • Sommige camera's produceren geen geluid. • Nadere bijzonderheden vindt u in de gebruiksaanwijzing van uw camera.
Kan niet opnemen	<ul style="list-style-type: none"> • Afhankelijk van uw camera, kan deze naar weergavemodus schakelen als de camera wordt aangesloten op dit apparaat. Zet de camera in opnamemodus voordat u foto's maakt.
Het scherm is moeilijk te zien	<ul style="list-style-type: none"> • Gebruik de zonnekap om zonlicht tegen te houden. (Pagina 19) • Als het scherm te donker is kunt u de schermhelderheid aanpassen met  (achterverlichting) in het menu van dit apparaat. (Pagina 24)
Er verschijnen zwarte strepen op het scherm	<ul style="list-style-type: none"> • De beeldverhouding van het LCD-paneel van dit apparaat is 15:9, daardoor kunnen er zwarte strepen verschijnen afhankelijk van de afbeelding. (Pagina 22)

Technische gegevens

Beeldprestatie

LCD-paneel	TFT Normaal Zwart
Beeldformaat	5 type
Kijkhoek	90°/90°
Efficiënt beeldformaat (b × h)	Ongeveer 108 mm × 64,8 mm
Resolutie	800 × 480 pixels
Beeldverhouding	15:9

Ingang/uitgang

Ingang

HDMI-ingangaansluiting	HDMI (Type A) (1)
DC IN-aansluiting	DC 7,6 V

Uitgang

Ingebouwde luidsprekeruitgang	Ongeveer 0,5 W mono
Hoofdtelefoon uitgangsaansluiting	Ø 3,5 Stereo mini-aansluiting (1)

Algemeen

Voeding	DC 7,2 V Sony M-serie batterij DC 7,6 V AC-PW10AM
Stroomverbruik	Ongeveer 5 W
Afmetingen (b/h/d)	Ongeveer 129 mm × 88,5 mm × 20 mm (Exclusief uitstekende delen)
Gewicht	Ongeveer 250 g (uitsluitend hoofdunit)
Bedrijfstemperatuur	Ongeveer 0°C tot 40°C
Opslagtemperatuur	Ongeveer -20°C tot 60°C
Meegeleverde accessoires	Schoenadapter (2), HDMI-kabel (Type A ↔ Type C) (1), Zonnekap (1), Draagtasje (1), Handleiding en documentatie

Beschikbare signaalformaten

Het toestel is geschikt voor de volgende signaalformaten.

Systeem	Totale lijnen	Actieve lijnen	Beeldsnelheid	Scanning	Beeldverhouding
575/50I (PAL)	625	575	25	2:1 interlace	16:9/4:3
480/60I (NTSC)	525	483	30	2:1 interlace	16:9/4:3
576/50P	625	576	50	Progressief	16:9/4:3
480/60P	525	483	60	Progressief	16:9/4:3
640×480 /60P	525	480	60	Progressief	4:3
1080/50I	1125	1080	25	2:1 interlace	16:9
1080/60I	1125	1080	30	2:1 interlace	16:9
720/50P	750	720	50	Progressief	16:9
720/60P	750	720	60	Progressief	16:9
1080/50P	1125	1080	50	Progressief	16:9
1080/60P	1125	1080	60	Progressief	16:9

Wijzigingen in ontwerp en technische gegevens voorbehouden, zonder kennisgeving.

Handelsmerk

- **α** is een handelsmerk van Sony Corporation.
- HDMI, het HDMI-logo en High-Definition Multimedia Interface zijn handelsmerken of geregistreerde handelsmerken van HDMI Licensing LLC.

Svenska

Innan denna enhet tas i bruk, läs igenom bruksanvisningen noggrant och spara den för senare användning.

VARNING

Utsätt inte enheten för regn eller fukt eftersom det kan medföra risk för brand eller elstötar.

OBSERVERA

Byt bara ut batteriet mot ett batteri av den angivna typen. Annars finns det risk för brand eller personsador.

Utsätt inte batterierna för hög värme som t ex direkt solljus, eld eller liknande.

Allt för högt ljudtryck från öronsnäckor och hörlurar kan orsaka hörselsador.

Att observera för kunder i Europa

Den här produkten har testats och befunnits motsvara kraven enligt EMC Directive för anslutningskablar som är kortare än 3 meter.

Anmärkning för kunder i de länder som följer EU-direktiv

Tillverkaren av den här produkten är Sony Corporation, 1-7-1 Konan Minato-ku Tokyo, 108- 0075 Japan. Auktoriserad representant för EMC och produktsäkerhet är Sony Deutschland GmbH, Hedelfinger Strasse 61, 70327 Stuttgart, Tyskland. För eventuella ärenden gällande service och garanti, se adresserna i de separata service- respektive garantidokumentet.

Omhändertagande av gamla elektriska och elektroniska produkter (Användbar i den Europeiska Unionen och andra Europeiska länder med separata insamlingssystem)



Symbolen på produkten eller emballaget anger att produkten inte får hanteras som hushållsavfall. Den skall i stället lämnas in på uppsamlingsplats för återvinning av el- och elektronikkomponenter. Genom att säkerställa att produkten hanteras på rätt sätt bidrar du till att förebygga eventuella negativa miljö- och hälsoeffekter som kan uppstå om produkten kasseras som vanligt avfall. Återvinning av material hjälper till att bibehålla naturens resurser. För ytterligare

upplysningar om återvinning bör du kontakta lokala myndigheter eller sophämtningstjänst eller affären där du köpte varan.

Innehåll

Försiktighetsåtgärder.....	4
Före användning.....	6
Kontrollera tillbehören.....	6
Egenskaper.....	7
Delarnas namn.....	8
Strömförsörjning.....	10
Isättning av batteriet.....	10
Anslutning till en nätadapter.....	12
Montering på kameran.....	13
Montering på kameran.....	13
Justera skärmens riktning.....	18
Montering av solskyddskåpan.....	19
Använda monitorn.....	22
Meny och manövrering.....	22
Tillgängliga funktioner.....	24
Felsökning.....	28
Specifikationer.....	30

Försiktighetsåtgärder

Om batteripaketet, nätadaptern och laddaren

Batteripaket, nätadapter och laddare medföljer inte.

Använd ett kompatibelt batteripaket eller nätadapter (sidan 10, 12).

Om du inte har något batteripaket eller någon nätadapter, köp dem separat.

Hantering av LCD-skärmen

- Låt inte LCD-skärmen stå vänd mot solen eftersom det kan skada LCD-skärmen. Var försiktig om du placerar enheten vid ett fönster.
- Tryck inte på LCD-monitorskärmen och repa den inte. Placera inte tunga föremål på LCD-monitorskärmen. Det kan orsaka att skärmen blir ojämn.
- Om enheten används på ett kallt plats, kan det förekomma horisontella linjer eller en kvardröjande bild på skärmen. Detta är inte ett tekniskt fel. När monitorn blir varm, återgår skärmen till normal funktion igen.
- Om en fast bild såsom en ram för en delad bild eller tidskod, eller en stillbild visas under en längre tid, kan bilden dröja kvar på skärmen och läggas ovanpå som en spökbild.
- Skärmen och höljet blir varma under användning. Detta är inte ett tekniskt fel.
- LCD-panelen som sitter i denna enhet är tillverkad med högprecisionsteknik. Därför kan en mycket liten andel bildpunkter "sitta fast", antingen alltid av (svart), alltid på (röd, grön eller blå) eller blinkande. Dessutom, vid längre tids användning, och på grund av de fysiska egenskaperna hos skärmar med flytande kristaller, kan sådana "fastnade" bildpunkter framträda av sig självt. Dessa problem är inte ett tekniskt fel.

Om rengöring

Före rengöring

Se till att först ta ur batteriet.

Om rengöring av monitorskärmen

Monitorskärmens yta är specialbehandlad för att minska reflektion av ljus.

Då felaktigt underhåll kan försämra monitorns prestanda, se till att iaktta följande:

- Torka skärmen försiktigt med en mjuk trasa såsom en rengöringsduk eller rengöringsduk för glas.
- Svåra fläckar kan tas bort med en mjuk trasa såsom en rengöringsduk eller rengöringsduk för glas fuktad med vatten.
- Använd aldrig lösningsmedel såsom sprit, rengöringsbensin eller thinner, eller sura, alkaliska eller slipande rengöringsmedel, eller en kemisk rengöringsduk, eftersom de skadar ytan på skärmen.

Om rengöring av höljet

- Rengör höljet försiktigt med en mjuk, torr trasa. Svåra fläckar kan tas bort med en trasa lätt fuktad med en mild rengöringslösning, följt av torr torkning med en mjuk, torr trasa.
- Användning av sprit, rengöringsbensin, thinner eller insektsmedel kan skada ytan på höljet eller avlägsna indikeringar på höljet. Använd inte sådana kemikalier.
- Om du gnider på höljet med en smutsig trasa, kan höljet repas.
- Om höljet ligger i kontakt med en gummi- eller vinylprodukt under en längre tidsperiod, kan höljets ytbehandling försämrats eller så kan ytbeläggningen lossna.

Kassering

- Kassera inte denna enhet med de vanliga soporna. Kasta inte monitorn bland sopor som ska läggas på en soptipp.

Om denna enhet

- Ovansidan av enheten och ventilationshålen och metalldelar kan bli mycket varma efter en längre stunds användning. Var mycket försiktig om du håller i denna enhet under eller efter användning.

Användning i flygplan

Vid start och landning, följ de anvisningar som gäller ombord angående denna enhet.

Före användning

Läs denna handledning tillsammans med kamerans handledning.

Enheten är inte dammskyddad, stänkskyddad eller vattentät.

Placera inte enheten på någon av följande platser

Oavsett om denna enhet används eller ligger i fodralet, ska den inte placeras på någon av följande platser. Det kan leda till funktionsfel.

- Om denna enhet läggs på platser utsatta för direkt solljus, som t.ex. på instrumentbrädan, eller nära ett värmeelement, kan det orsaka att enheten deformeras eller får funktionsfel.
- Platser med kraftiga vibrationer
- Platser med stark elektromagnetism
- Platser med mycket sand

Skydda enheten från sand och damm, t.ex. på en sandstrand eller på platser där dammoln bildas. Det kan leda till funktionsfel.

Kontrollera tillbehören

Kontrollera att följande tillbehör medföljer. Om något saknas, kontakta en Sony-återförsäljare nära dig.

- Skoadapter (för självlåsande tillbehörssko och tillbehörssko)

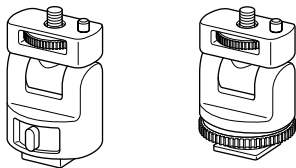

- Solskyddskåpa

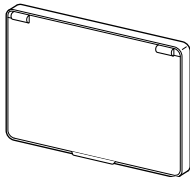

- HDMI-kabel (Ca. 45 cm, Type A ↔ Type C)
- Bärväska
- Uppsättning tryckt dokumentation

Egenskaper

Denna enhet är en bärbar LCD-monitor för användning med en Digitalkamera med utbytbart objektiv eller en Digital HD-videokamera med utbytbart objektiv med HDMI-kontakt och live view-läge. Den kan visa HDMI-videoutmatning från kameran. Följande funktioner hjälper dig att se bilden tydligare och ta bättre bilder.

- LCD-skärm med bred betraktningvinkel
- Användbara funktioner såsom peaking och pixel-för-pixel zoom
- Flyttbar skoadapter möjliggör enkel borttagning när en kamera med självlåsand tillbehörssko används.

Delarnas namn

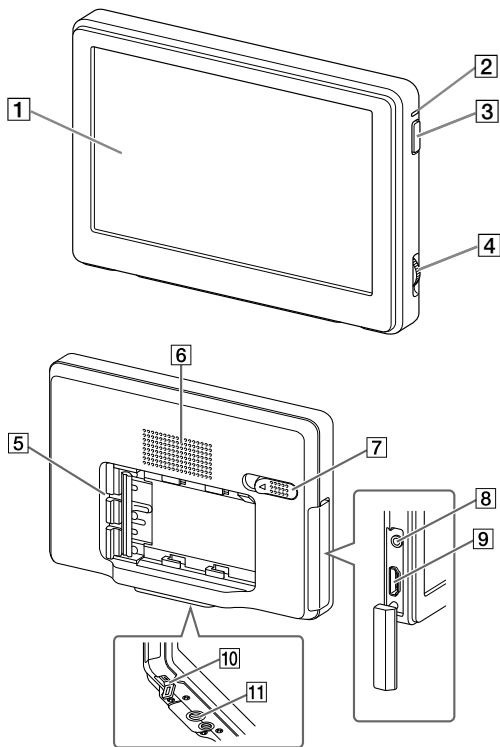

1 LCD-skärm

2 Strömindikator

När strömmen är på lyser eller blinkar denna lampa beroende på statusen för denna enhet. (Sidan 11)

3 Strömbrytare

Tryck och håll ner för att slå på eller av denna enhet.

4 Manöverratt

Tar fram och manövrerar meny.

Trycka knappen åt vänster*	Tar fram meny/Exekverar valet.
Vrida på ratten	Väljer menyalternativet/Ändrar inställningsvärdet.

* Funktionen varierar beroende på statusen för denna enhet.

5 Batteriterminal

6 Högtalare

Detta är en monohögtalare för att kontrollera ljudet.

7 Frigöringsknapp för batteri

8 Hörlursuttag

Du kan ansluta hörlurar med 3,5 mm stereo miniteleplugg för att lyssna på ljudet.

- Inget ljud återges från högtalaren när hörlurar är anslutna.

9 HDMI (Type A)-jack

10 DC IN-jack

11 Stativgänga

Strömförsörjning

Denna enhet kan drivas med ett Sony uppladdningsbart batteripaket eller en Sony nätadapter.

Isättning av batteriet

Följande Sony uppladdningsbara batteripaket (medföljer inte) kan användas med denna enhet. Det går inte att använda andra batteripaket eftersom denna enhet inte fungerar korrekt med dem.

- NP-FM500H
- NP-QM71D
- NP-QM91D

⚠ Observera

- När NP-QM71D eller NP-QM91D används, montera kameran på ett stativ först.

Tryck in batteriet försiktigt i riktningen som visas, skjut det sedan åt vänster medan du fortfarande trycker.

Det klickar till när batteriet kommer på plats.

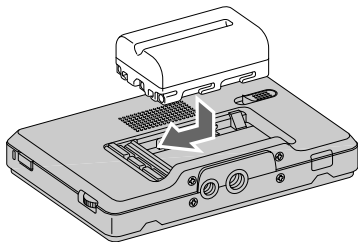

Hur batteriet tas ur

Skjut batteriet åt höger samtidigt som du skjuter batteriets frigöringsknapp åt vänster.

Batteripaketet lossnar från denna enhet.

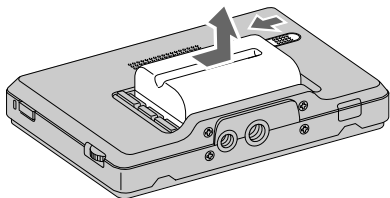

⚠ Observera

- **Var försiktig så att du inte tappar batteriet då det tas ur.**

Hur den återstående batterikraften kontrolleras

Den återstående batterikraften kan kontrolleras med strömindikatorn. När indikatorn blir röd, byt ut batteripaketet snarast mot ett fulladdat batteripaket.

Strömindikatorns lysstatus	Status för denna enhet
Grön (tänd)	Strömmen är på. (Drivs med batteri)
Grön (blinkar långsamt)	Slås på eller av. (Drivs med batteri)
Vit (tänd)	Strömmen är på. (Drivs med nätadapter)
Vit (blinkar långsamt)	Slås på eller av. (Drivs med nätadapter)
Röd (tänd)	Batterinivån är låg.
Röd (blinkar snabbt)	Batterierna är slut.
Av	Strömmen är avslagen.

⚠ Observera

- **Batteriet eller nätadaptern får inte kopplas ur eller tas bort när denna enhet slås på eller av (strömindikatorn blinkar långsamt). Det kan orsaka tekniskt fel.**
- **Strax innan batteriet tar slut, blir strömindikatorn röd och blinkar snabbt. Strömmen till denna enhet stängs av automatiskt cirka 10 sekunder senare.**

Batteriets livslängd

(När denna enhet används kontinuerligt i 25 °C med ett helt nytt batteri isatt och kameran ansluten via HDMI)

NP-FM500H: Cirka 3 timmar

NP-QM71D: Cirka 5 timmar

NP-QM91D: Cirka 8 timmar

* Batteriets livslängd kan variera beroende på användningen eller omgivningsförhållandena.

Anslutning till en nätadapter

Denna enhet kan drivas via elnätet med hjälp av en Sony nätadapter såsom AC-PW10AM (medföljer inte).

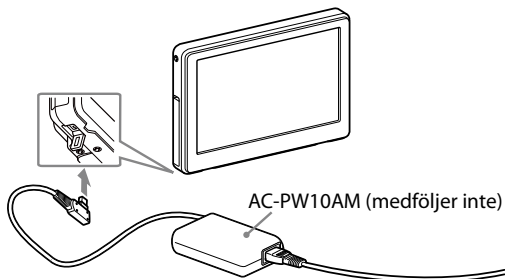

⚠ Observera

- Ett batteripaket isatt i denna enhet laddas inte upp även när en nätadapter är ansluten.
- Om denna enhet är ansluten till en nätadapter medan ett batteripaket är isatt, prioriteras nätadaptern som strömkälla.

Montering på kameran

Montering på kameran

- 1 Välj en av de medföljande skoadaptrarna i enlighet med formen på kamerans tillbehörssko.**

Självlåsande tillbehörssko:



Tillbehörssko:



⚠ Observera

- Montera inte en skoadapter som inte är avsedd för denna enhet.

- 2 För in stativskruven på skoadaptern i stativgången på undersidan av denna enhet.**

- 3 Vrid på skoadapterns ratt för att låsa.**

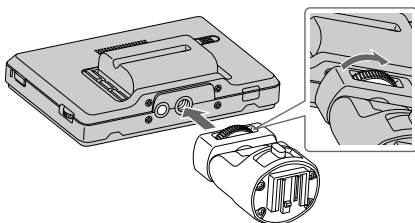

Forts.

4 Sätt på (kläm in) rätt typ av skoadapter på kameraskon, såsom visas.

Om självlåsandande tillbehörssko används:

- ① För in foten på skoadaptern helt i den självlåsandande tillbehörsskon i riktningen som visas.
- ② Tryck skoadapterns låsspak nedåt åt höger så att den låses fast ordentligt på kameran.

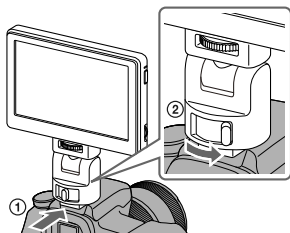

⚠ Observera

- För in skoadaptern helt tills den klickar på plats.

Om tillbehörssko används:

- ① För in foten på skoadaptern helt i tillbehörsskon i riktningen som visas.
- ② Roterar skoadapterns ratt helt åt vänster så att den låses fast ordentligt på kameran.

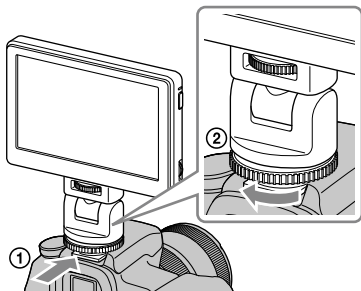

⚡ Observera

- Vid montering på en kamera som har en tillbehörssko, läs även kamerans handledning.

⚡ Observera

- Om du använder en kamera med inbyggd blixtpop, var uppmärksam på följande:
 - Stäng alltid kamerans inbyggda blixtpop. Om kameran har en inbyggd autoblixtpop, stäng av den funktionen.
 - Innan du använder blixtpopen, ta bort denna enhet från kameran.
- Kontrollera att denna enhet sitter stadigt på kameran före användning för att förhindra att denna enhet ramlar av under fotografering.

5 Anslut denna enhet till kameran med den medföljande HDMI-kabeln.

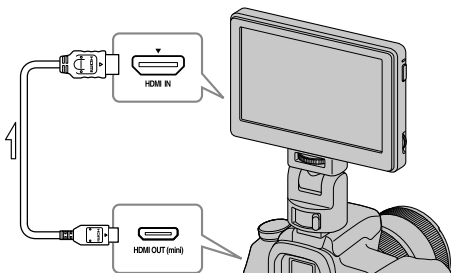

💡 Tips

- Om kabeln inte är tillräckligt lång, använd en Sony HDMI-kabel TypeA-TypeC (medföljer inte).

6 Slå på strömmen till kameran och denna enhet.

Tryck och håll ner strömbrytaren för att slå på denna enhet.

Kamerans sökare bild visas på denna enhets LCD-skärm. Om kameran har en inställningsfunktion för HDMI-utgången, ställ den på AUTO eller 16:9.

Forts.

🔍 Observera

När denna enhet är ansluten till kameran med HDMI-kabeln, kan följande inträffa beroende på kameran.

- Ingen bild visas på kamerans LCD-skärm.
- Kameran ställs i uppspelningsläge. (Kontrollera att kameran står i tagningsläge innan du tar bilder.)

💡 Tips

- Efter en viss tid i ettdera av följande tillstånd, stängs bakgrundsljuset på denna enhet av.
 - Ingen HDMI-signal matas ut från kameran
 - HDMI-kabeln är urkopplad
- Om något av följande görs, slås bakgrundsljuset på igen.
- Tryck på manöverknappen på denna enhet.
 - Manövrera kameran så att en HDMI-signal matas ut.
 - Återanslut HDMI-kabeln och slå på kameran.

Hur monitorn tas av

Koppla ur HDMI-kabeln och ta av denna enhet enligt nedan.

🔍 Observera

- **Vid avtagning, var försiktigt så att du inte tappar denna enhet eller kameran. Det rekommenderas att du monterar kameran på ett stativ innan du tar av denna enhet.**

När en självlåsand tillbehörssko används:

- ① Tryck skoadapterns låsspak nedåt åt vänster så att låset öppnas.
- ② Håll låsspaken intryckt åt vänster och skjut skoadaptern mot dig.

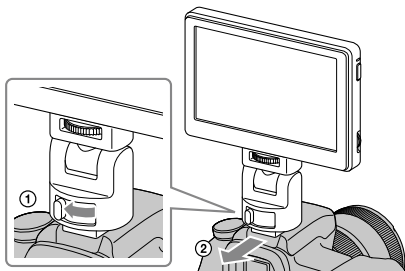

Om tillbehörsko används:

- ① Roterar skoadapterns ratt åt höger så att låset öppnas.
- ② Kontrollera att låset är öppnat innan du skjuter skoadaptern mot dig.

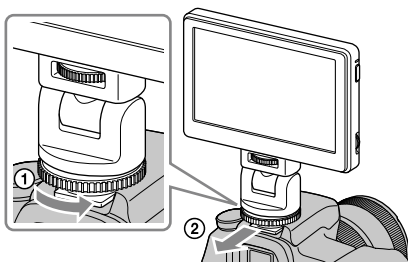

Justera skärmens riktning

Skoadaptorn kan vridas i sidled och lutas framåt och bakåt, så skärmen på denna enhet kan flyttas i vilken riktning som helst.

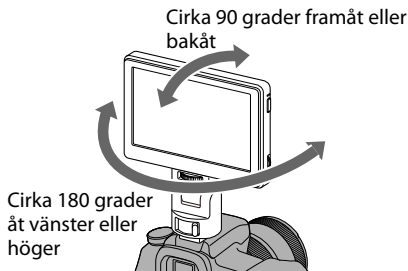

💡 Tips

- Det område som skoadaptorn kan flyttas är cirka 90 grader framåt eller bakåt och cirka 180 grader åt vänster eller höger.

🔍 Observera

- **Beroende på batteripaketet och kameran, kan denna enhet störa den inbyggda blixten. Enheten ska inte vridas eller lutas med för mycket kraft.**
- **Var försiktig när du drar i HDMI-kabeln så att den inte rycks av eller fastnar i någon rörlig del.**

Montering av solskyddskåpan

Rikta in klämmorna på solskyddskåpens ram mot hålen i ytterramen på denna enhet och sätt fast, såsom visas.

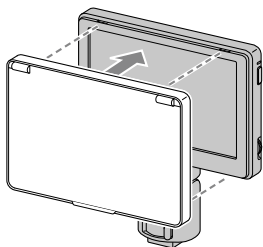

Passa först in topppanelen och tryck sedan in bottenpanelen.

Hur solskyddskåpan tas av

Dra nederdelen av solskyddskåpens ram mot dig för att ta av den.

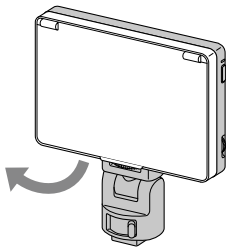

Hur solskyddskåpan öppnas och stängs

Öppna och stäng solskyddskåpan såsom visas.

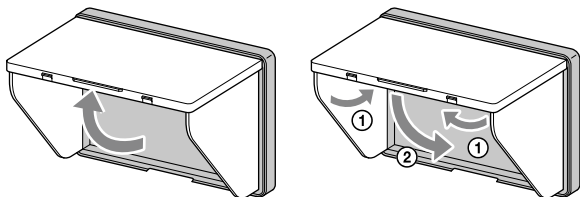

Om kåpens paneler hoppar av från ramen

Om kåpens topppanel eller sidopaneler utsätts för hårt tryck kan de lossna från ramen för att de inte ska gå sönder. Om det skulle hända, sätt tillbaka kåpens paneler enligt följande.

Sidopaneler

Tryck in den utskjutande delen av fjädern i det mittersta hålet längs ramens sida och passa in tapparna på sidopanelen i de övre och nedre hålen längs ramens sida.

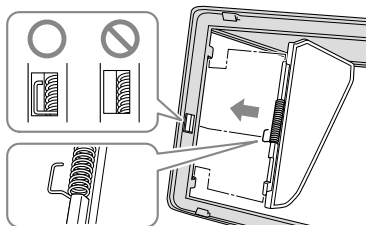

Toppanel

Passa in tappen på toppanelen i hålet på överdelen av ramen.

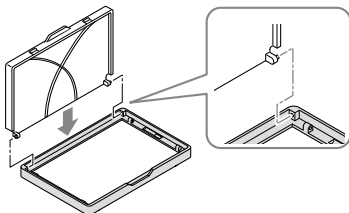

⚠ Observera

- Sidopanelerna kan endast öppnas om den utskjutande änden på fjädern är isatt på rätt sätt i hålet. Om det inte går att öppna panelerna, sätt i fjädern igen så att den utskjutande änden sitter i hålet.

Använda monitorn

Meny och manövrering

De funktioner som kan ställas in med denna enhet visas som ikoner i menyn till höger på skärmen.

💡 Tips

- Bildförhållandet för denna enhets LCD-panel är 15:9, så svarta fält kan visas upp till och ned till eller på sidorna av filmbilder med ett bildförhållande på 16:9, 4:3 eller 3:2.

16:9



3:2



1 Rör på manövrerratten.

Menyn visas på höger sida av skärmen.



2 Vrid manövrerratten så att markören ställs på den ikon vars funktion du vill använda.

3 Tryck ratten till vänster för att bekräfta.

Inställningsfönstret för den valda funktionen visas.

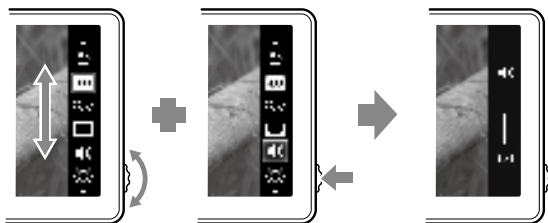

4 Vrid manövrerratten för att välja önskade inställningsdetaljer och tryck ratten åt vänster för att bekräfta.

Inställningen sparas och inställningsfönstret tas bort.

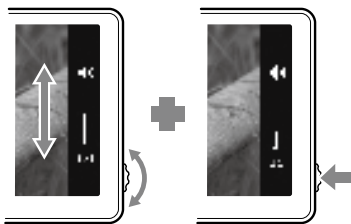

💡 Tips

- Slå på peakingfunktionen genom att välja peakingikonen och bekräfta. När peakingfunktionen är aktiverad, visas inte menyn. För att stänga av funktionen, tryck manövrerratten åt vänster.
- Menyn och inställningsfönstret stängs automatiskt i följande fall.
 - När ratten inte vidrörs på ungefär en minut.
 - När inställningsarbetet är slutfört.

Tillgängliga funktioner

Du kan ställa in följande funktioner med denna enhet.

Ikön	Funktionsnamn	Inställningsdetaljer
	Peaking	Visar den fokuserade delen av bilden i färg. (Sidan 26)
	Pixelförstoring (pixel-för-pixel)	Visar bildupplösningen utmatad från kameran. (Om bildupplösningen är ”800 × 480” eller högre, zoomar den in på bildens mitt.) (Sidan 26)
	TV-visningsområde (markörvisning)	Visar ett rutsystem precis innanför visningsfältet som fungerar en guide för området som visas på LCD-skärmen. (Sidan 27)
	Volym	Justerar volymen. Inställningar: 0 (låg) till 100 (hög) Grundinställning: 30
	Ljusstyrka	Justerar ljusstyrkan för visade bilder. Inställningar: 0 (mörk) till 100 (ljus) Grundinställning: 50
	Kontrast	Justerar kontrasten för visade bilder. Inställningar: 0 (mjuk) till 100 (hård) Grundinställning: 50
	Färgton (Fas)	Justerar färgtonen för visade bilder. Inställningar: 0 (grön) till 100 (violett) Grundinställning: 50
	Bakgrundsljus	Justerar ljusstyrkan för skärmens bakgrundsljus. Inställningar: 0 (mörk) till 5 (ljus) Grundinställning: 5
	Färgtemperatur	Väljer färgtemperaturen och justerar vitbalansen för skärmen. Inställningar: 9300K, 7200K, 6500K Grundinställning: 6500K

Ikon	Funktionsnamn	Inställningsdetaljer
	Avsluta	Stänger menyn.

Observera

- **Menyn visas inte när peakingfunktionen är aktiverad. Gör inställningar för andra funktioner innan peaking slås på.**

Tips

- Inställningsfunktionerna för denna enhet påverkar endast bilden som visas på LCD-skärmen. De påverkar inte den bild som faktiskt spelas in.

Hur grundinställningarna återställs

- 1 Stäng av denna enhet.**
- 2 Slå på denna enhet medan du håller ner manöverratten.**
- 3 Håll ner manöverratten och strömbrytaren i mer än 5 sekunder.**
- 4 Släpp manöverratten och strömbrytaren.**
Enhetens grundinställningar återställs.

Peaking

Denna funktion visar hela bilden i svart och vitt och fokuserade delar i färg. Det gör det lättare att kontrollera vilka delar som faktiskt är i fokus oavsett tagningsförhållandena.

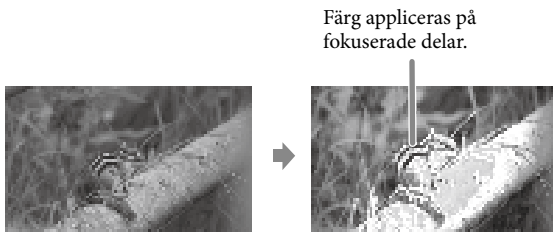

🔍 Observera

- Färg kan läggas till på kamerans menyvisning, beroende på specifikationerna för denna enhet. Detta är inte ett tekniskt fel.

💡 Tips

- När peakingfunktionen är aktiverad, är bilden som visas på LCD-skärmen endast för kontroll av skärpan. Peakingfunktionen påverkar inte den bild som faktiskt spelas in.

Pixeförstoring (Pixel-för-pixel)

Denna funktion förstorar mitten på bilden (800×480 bildpunkter) genom att visa den pixel för pixel på denna enhets hela LCD. Så ju högre bildupplösning från kameran, desto mindre område som förstoras.

○1080i/1080p

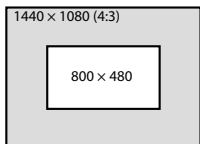
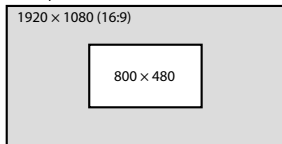

○720p

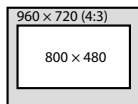
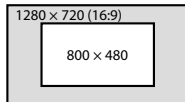

🔍 Observera

- Det finns ingen zoomeffekt om bildupplösningen är mindre än LCD-skärmens upplösning (800 × 480 bildpunkter).

TV-visningsområde (markörvisning)

Denna funktion visar ett rutsystem precis innanför synfältet som fungerar som en ungefärlig guide för tagningsområdet. Det finns två typer av rutsystem, 80% och 90% av synfältet.

Den kan välja en av dessa som passar för uppspelning på din TV.

(Inställningar: 80% (16:9), 90% (16:9), 80% (4:3), 90% (4:3))

16:9



4:3



(Den yttre markören är 90% och den inre markören är 80%)

💡 Tips

- Rutsystemet som är markerat på denna enhets LCD-skärm inspelas inte.

Felsökning

Innan du lämnar in för reparation, kontrollera en gång till. När detta gjorts och om denna enhet fortfarande inte fungerar som den ska, kontakta din Sony-återförsäljare.

Problem	Orsak / Åtgärd
Det går inte att ta ur batteriet	<ul style="list-style-type: none">• Batterispärren har inte låsts upp. → Skjut batteriets frigöringsknapp åt vänster för att ta ur batteriet. (Sidan 10)
Ingen ström till denna enhet	<ul style="list-style-type: none">• Batteriet är slut. → Byt ut batteripaketet. (Sidan 10)• Nätadaptern (medföljer inte) är urkopplad. Återanslut den korrekt. (Sidan 12)
Det går inte att montera denna enhet på kameran	<ul style="list-style-type: none">• Du använder fel typ av skoadapter. → Kontrollera kameraskotytan och välj korrekt skoadapter. (Sidan 13)
Ingen bild visas på denna enhets skärm	<ul style="list-style-type: none">• Kameran står i batterisparläge. → Gör något med något kameran som till exempel att trycka ned avtryckaren halvvägs för att gå ur batterisparläget.• HDMI-kabeln är urkopplad. → Återanslut den korrekt. (Sidan 15)• Bilden som tagits kanske inte visas på denna enhet vid användning av en kamera som inte har live view-funktion. Vi hänvisar till handledningen för kameran för närmare information.
Ingen bild visas på kamerans skärm	<ul style="list-style-type: none">• Beroende på vilken kamera som används, när den är ansluten till denna enhet med HDMI-kabeln, kan det hända att bilden bara visas på denna enhets skärm. Se handledningen för kameran för närmare information.

Problem	Orsak / Åtgärd
Det hörs inget ljud	<ul style="list-style-type: none"> • Hörlurarna är anslutna. → När hörlurarna är anslutna, hörs inget ljud från denna enhets högtalare. • Kontrollera att volymen på denna enhet inte är ställd på 0. (Sidan 24) • Kontrollera att ljudinställningen på kameran inte är inställd på OFF. • Vissa kameror matar inte ut ljud. • Läs i handledningen för kameran för närmare information.
Det går inte att spela in	<ul style="list-style-type: none"> • Beroende på vilken kamera som används, kan det hända att den ställs i uppspelningsläge när den är ansluten till denna enhet. Ställ kameran i tagningsläge innan du tar bilder.
Det är svårt att se skärmen	<ul style="list-style-type: none"> • Använd solskyddskåpan för att stänga ute solljus. (Sidan 19) • Om skärmen är mörk, justera skärmens ljusstyrka med  (bakgrundsljus) i menyn på denna enhet. (Sidan 24)
Svarta fält visas på skärmen	<ul style="list-style-type: none"> • LCD-panelens bildförhållande för denna enhet är 15:9, så svarta fält kan visas beroende på bilden. (Sidan 22)

Specifikationer

Bildprestanda

LCD-panel	TFT Normalt svart
Bildstorlek	5 tum
Betraktningvinkel	90°/90°
Effektiv bildstorlek (b × h)	Ca. 108 mm × 64,8 mm
Upplösning	800 × 480 bildpunkter
Bildförhållande	15:9

In/utgångar

Ingångar

HDMI-ingång	HDMI (Type A) (1)
DC IN-jack	7,6 V likström

Utgångart

Utmatning inbyggd högtalare	Ca. 0,5 W mono
Hörlursutgång	ø 3,5 stereo minijack (1)

Allmänt

Ström	7,2 V likström Sony-batteri M-serien 7,6 V likström AC-PW10AM
Energiförbrukning	Ca. 5 W
Mått (b/h/d)	Ca. 129 mm × 88,5 mm × 20 mm (Exklusive utskjutande delar)
Vikt	Ca. 250 g (endast huvudenheten)
Arbets temperatur	Ca. 0 °C till 40 °C
Förvaringstemperatur	Ca. -20 °C till +60 °C
Medföljande tillbehör	Skoadapter (2), HDMI-kabel (Type A ↔ Type C) (1), Solskyddskåpa (1), Bärväska (1), Uppsättning tryckt dokumentation

Tillgängliga signalformat

Enheten kan visa följande signalformat.

System	Totalt linjer	Aktiva linjer	Bildfrekvens	Skanning	Bildförhållande
575/50I (PAL)	625	575	25	2:1 sammanflätad	16:9/4:3
480/60I (NTSC)	525	483	30	2:1 sammanflätad	16:9/4:3
576/50P	625	576	50	Progressiv	16:9/4:3
480/60P	525	483	60	Progressiv	16:9/4:3
640 × 480/60P	525	480	60	Progressiv	4:3
1080/50I	1125	1080	25	2:1 sammanflätad	16:9
1080/60I	1125	1080	30	2:1 sammanflätad	16:9
720/50P	750	720	50	Progressiv	16:9
720/60P	750	720	60	Progressiv	16:9
1080/50P	1125	1080	50	Progressiv	16:9
1080/60P	1125	1080	60	Progressiv	16:9

Utförande och specifikationer kan ändras utan föregående meddelande.

Varumärke

- **α** är ett varumärke som tillhör Sony Corporation.
- HDMI, HDMI-logotypen och High-Definition Multimedia Interface är varumärken eller registrerade varumärken som tillhör HDMI Licensing LLC.

Italiano

Prima di usare l'unità leggere attentamente queste istruzioni e conservarle per riferimenti futuri.

AVVERTENZA

Per ridurre il pericolo di incendi o scosse elettriche, non esporre l'apparecchio alla pioggia o all'umidità.

ATTENZIONE

Sostituire la batteria esclusivamente con una del tipo specificato. Diversamente, si potrebbero causare incendi o incidenti.

Non esporre le batterie a fonti di calore eccessivo, quali la luce del sole, il fuoco o simili.

È possibile che un'eccessiva pressione audio emessa dagli auricolari e dalle cuffie causi la perdita dell'udito.

Attenzione per i clienti in Europa

Il presente prodotto è stato testato ed è risultato conforme ai limiti stabiliti dalla Direttiva EMC relativa all'uso dei cavi di collegamento di lunghezza inferiore a 3 metri.

Avviso per i clienti residenti nei paesi che applicano le direttive UE

Questo prodotto è realizzato da Sony Corporation, 1-7-1 Konan Minato-ku Tokyo, 108-0075 Giappone. Il Rappresentante autorizzato per la conformità alle direttive EMC e per la sicurezza dei prodotti è Sony Deutschland GmbH, Hedelfinger Strasse 61, 70327 Stuttgart, Germania. Per qualsiasi questione relativa all'assistenza o alla garanzia, consultare gli indirizzi forniti a parte nei relativi documenti.

Trattamento del dispositivo elettrico od elettronico a fine vita (applicabile in tutti i paesi dell'Unione Europea e in altri paesi europei con sistema di raccolta differenziata)



Questo simbolo sul prodotto o sulla confezione indica che il prodotto non deve essere considerato come un normale rifiuto domestico, ma deve invece essere consegnato ad un punto di raccolta appropriato per il riciclo di apparecchi elettrici ed elettronici. Assicurandovi che questo prodotto sia smaltito correttamente, voi contribuirete a prevenire potenziali conseguenze negative per l'ambiente e per la salute che potrebbero altrimenti essere causate dal suo smaltimento inadeguato.

Il riciclaggio dei materiali aiuta a conservare le risorse naturali. Per informazioni più dettagliate circa il riciclaggio di questo prodotto, potete contattare l'ufficio comunale, il servizio locale di smaltimento rifiuti oppure il negozio dove l'avete acquistato.

Sommario

Precauzioni.....	4
Prima dell'uso	6
Verifica degli accessori in dotazione.....	6
Caratteristiche.....	7
Identificazione delle parti.....	8
Alimentazione.....	10
Inserimento della batteria.....	10
Collegamento a un adattatore CA.....	12
Applicazione alla fotocamera.....	13
Applicazione alla fotocamera.....	13
Regolazione della direzione dello schermo.....	18
Applicazione della palpebra paraluce	19
Uso del monitor	22
Menu e funzionamento.....	22
Funzioni disponibili	24
Guida alla risoluzione dei problemi	28
Caratteristiche tecniche.....	30

Precauzioni

Informazioni sul blocco batteria, l'adattatore CA e il caricabatterie

Blocco batteria, adattatore CA e caricabatterie non sono forniti.

Utilizzare un blocco batteria o un adattatore CA compatibili (pagina 10, 12).

Se non si dispone di un blocco batteria o di un adattatore CA, acquistarli a parte.

Uso dello schermo LCD

- Non lasciare lo schermo LCD rivolto verso il sole per evitare che si rovini. Fare attenzione quando si colloca l'unità vicino a una finestra.
- Non premere o graffiare lo schermo del monitor LCD. Non collocare oggetti pesanti sullo schermo del monitor LCD. Lo schermo potrebbe deformarsi.
- Se l'unità viene utilizzata in luoghi freddi, sullo schermo potrebbero apparire righe orizzontali o un'immagine residua. Non si tratta di un malfunzionamento. Quando il monitor si riscalda lo schermo torna alla normalità.
- Se un'immagine fissa, quale ad esempio il fotogramma di una immagine divisa, o un codice di tempo, oppure una foto, rimangono visualizzati a lungo, sullo schermo può rimanere un'immagine e sovrapporsi come immagine fantasma.
- Durante il funzionamento lo schermo e il telaio si riscaldano. Non si tratta di un malfunzionamento.
- Il pannello LCD montato sull'unità è fabbricato con tecnologia di alta precisione. Pertanto è possibile che una percentuale minima di pixel rimanga bloccata, sempre spenti (nero), sempre accesi (rosso, verde o blu) o lampeggianti. Inoltre, dopo un lungo periodo di utilizzo, a causa delle caratteristiche fisiche proprie del display a cristalli liquidi, tali pixel bloccati possono comparire spontaneamente. Questi problemi non sono indice di malfunzionamento.

Pulizia

Prima di procedere

Assicurarsi di rimuovere prima la batteria.

Pulizia dello schermo del monitor

La superficie dello schermo del monitor è stata trattata per ridurre i riflessi della luce.

Una manutenzione errata può ridurre le prestazioni del monitor. Prestare particolare attenzione a quanto segue:

- Passare delicatamente un panno morbido sullo schermo, quali un panno per la pulizia o un panno per la pulizia dei vetri.
- Le macchie ostinate si possono rimuovere con un panno morbido quali un panno per la pulizia o un panno per la pulizia dei vetri leggermente inumidito con acqua.
- Non utilizzare mai solventi quali alcol, benzina o diluente, né detergenti acidi, alcalini o abrasivi; non usare panni di pulizia trattati con additivi chimici per evitare di danneggiare la superficie dello schermo.

Pulizia del telaio

- Pulire il telaio delicatamente con un panno morbido e asciutto. Rimuovere le macchie ostinate con un panno leggermente inumidito con una soluzione detergente blanda, quindi asciugare con un panno morbido e asciutto.
- L'uso di alcol, benzina, diluente o insetticidi può danneggiare la finitura del telaio o cancellare le indicazioni impresse su di esso. Non utilizzare agenti chimici.
- Se si strofina il telaio con un panno macchiato, lo si potrebbe graffiare.
- Se il telaio rimane a contatto a lungo con oggetti in gomma o resina vinilica, la finitura potrebbe rovinarsi oppure il rivestimento potrebbe staccarsi.

Smaltimento

- Non smaltire questa unità insieme ai rifiuti indifferenziati. Non gettare il monitor nei rifiuti destinati alle discariche.

Unità

- La parte superiore dell'unità, le prese d'aria e le parti metalliche possono riscaldarsi dopo un uso prolungato. Fare attenzione quando si maneggia l'unità durante o dopo l'uso.

Uso in aereo

Durante il decollo e l'atterraggio attenersi alle istruzioni del personale di bordo relativamente a questa unità.

Prima dell'uso

Leggere il presente manuale di istruzioni e quello della fotocamera.

Questa unità non è resistente alla polvere e agli spruzzi d'acqua e non è impermeabile.

Non si deve usare né conservare l'unità nelle condizioni qui oltre riportate.

Che la si usi o no, l'unità non deve essere esposta alle seguenti situazioni potenzialmente dannose. In caso contrario potrebbe cessare di funzionare regolarmente:

- In luoghi esposti alla luce solare diretta, ad esempio sul cruscotto di un veicolo, oppure nelle immediate vicinanze di sorgenti di calore, come un termosifone, ove potrebbe deformarsi o guastarsi.
- In presenza di forti vibrazioni.
- In presenza di forti campi elettromagnetici.
- Vicino alla sabbia.

L'unità deve essere protetta dalla sabbia e dalla polvere, in particolare nelle zone marine o in altre zone sabbiose, oppure ove si potrebbero formare accumuli di polvere. Queste condizioni potrebbero infatti divenire causa di malfunzionamenti.

Verifica degli accessori in dotazione

Verificare che la confezione contenga i seguenti accessori. In caso contrario, rivolgersi al proprio rivenditore Sony.

- Adattatore per slitta di contatto (per slitta portaccessori con blocco automatico e slitta portaccessori)

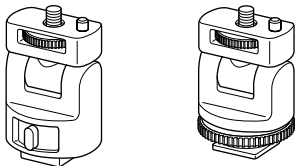

- Palpebra paraluce

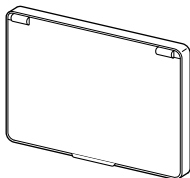

- Cavo HDMI (Circa 45 cm, Type A ↔ Type C)
- Custodia di trasporto
- Corredo di documentazione stampata

Caratteristiche

Questa unità è un monitor LCD portatile da utilizzarsi con una Fotocamera digitale con obiettivo intercambiabile o con una Videocamera digitale HD con obiettivo intercambiabile dotata di terminale HDMI e modalità di visualizzazione dal vivo. Consente di visualizzare l'uscita video HDMI della fotocamera. Le funzioni indicate di seguito aiutano a visualizzare l'immagine in maniera più nitida e a riprendere immagini migliori.

- Schermo LCD con ampio angolo di visione
- Funzionalità utili quali il peaking e lo zoom pixel per pixel
- L'adattatore mobile per slitta può essere rimosso facilmente quando si utilizza una fotocamera dotata di slitta portaccessori con blocco automatico.

Identificazione delle parti

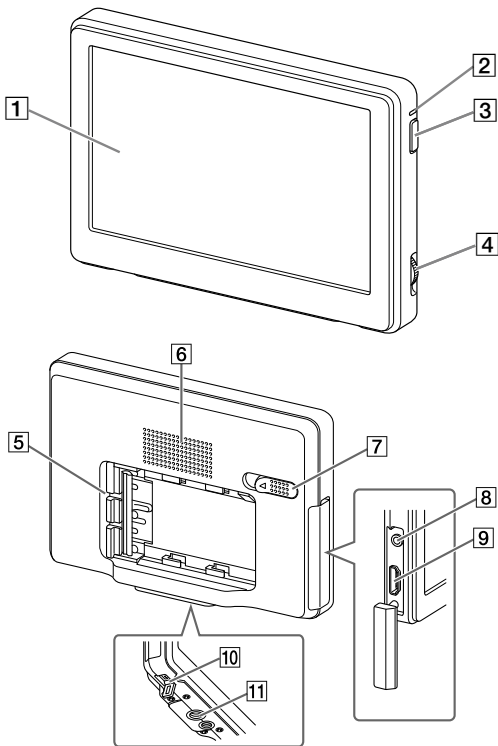

1 Schermo LCD

2 Spia di alimentazione

Quando l'unità è alimentata la spia si accende o lampeggia in base allo stato dell'unità. (Pagina 11)

3 Tasto alimentazione

Tenere premuto per accendere o spegnere l'unità.

4 Selettore di funzione

Consente di visualizzare e usare il menu.

Premere il selettore verso sinistra*	Visualizza il menu/esegue la selezione.
Ruotare il selettore	Seleziona la voce di menu/modifica il valore dell'impostazione.

* La funzione varia in base allo stato dell'unità.

5 Terminale blocco batteria

6 Altoparlante

Altoparlante monofonico per il controllo dell'audio.

7 Leva di rilascio della batteria

8 Presa cuffie

È possibile collegare le cuffie con una spina mini stereo da 3,5 mm per ascoltare l'audio.

- Quando si collegano le cuffie l'audio non è udibile dall'altoparlante.

9 Presa HDMI (Type A)

10 Presa DC IN

11 Presa d'attacco del treppiede

Alimentazione

L'unità può essere alimentata tramite un blocco batteria ricaricabile o un adattatore CA Sony.

Inserimento della batteria

È possibile utilizzare l'unità con i seguenti blocchi batteria ricaricabili, non forniti in dotazione. Non utilizzare altri blocchi batteria. L'unità non funzionerebbe correttamente.

- NP-FM500H
- NP-QM71D
- NP-QM91D

Nota

- **Quando si utilizza il blocco batteria NP-QM71D o NP-QM91D, applicare prima la fotocamera a un treppiede.**

Spingere delicatamente la batteria nella direzione indicata, quindi farla scorrere verso sinistra continuando a spingerla.

Uno scatto confermerà che la batteria è scattata in posizione.

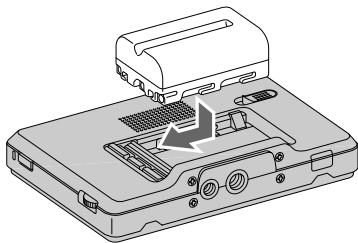

Per rimuovere la batteria

Far scorrere la batteria verso destra facendo slittare la leva di rilascio della batteria verso sinistra.

Il blocco batteria si separa dall'unità.

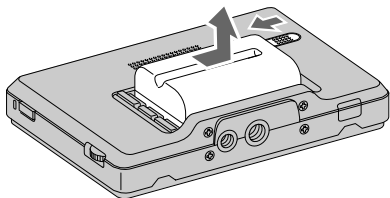

⚡ Nota

- **Fare attenzione a non lasciar cadere la batteria durante la rimozione.**

Verifica dell'autonomia rimanente della batteria

È possibile verificare l'autonomia rimanente della batteria mediante la spia di alimentazione. Quando la spia diventa rossa, sostituire il blocco batteria il prima possibile con uno completamente carico.

Stato di illuminazione della spia di alimentazione	Stato dell'unità
Verde (acceso)	L'alimentazione è attiva. (Funzionamento a batteria)
Verde (lampeggia lentamente)	Accensione o spegnimento. (Funzionamento a batteria)
Bianco (acceso)	L'alimentazione è attiva. (Funzionamento da adattatore CA)
Bianco (lampeggia lentamente)	Accensione o spegnimento. (Funzionamento da adattatore CA)
Rosso (acceso)	La batteria è scarica
Rosso (lampeggia rapidamente)	La batteria è esausta
Spento	L'alimentazione è spenta

⚡ Note

- **Prima che la batteria si scarichi completamente, la spia lampeggia rapidamente in rosso. L'alimentazione all'unità si spegne dopo circa dieci secondi.**
- **Non scollegare o rimuovere la batteria o l'adattatore CA quando si accende o si spegne l'unità (la spia di alimentazione lampeggia lentamente). Si potrebbero verificare malfunzionamenti.**

Durata della batteria

(Quando si utilizza l'unità in modo continuativo applicando una batteria nuova a 25°C e si connette la telecamera tramite HDMI)

NP-FM500H: circa 3 ore

NP-QM71D: circa 5 ore

NP-QM91D: circa 8 ore

* La durata della batteria potrebbe essere diversa da quella sopra indicata a seconda dell'uso e delle condizioni ambientali.

Collegamento a un adattatore CA

L'unità può essere alimentata dalla presa di rete tramite un adattatore CA Sony, quale ad esempio il modello AC-PW10AM (non fornito in dotazione).

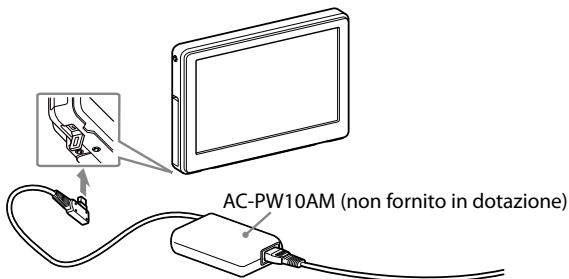

Note

- L'eventuale blocco batteria inserito nell'unità non viene ricaricato quando l'unità è collegata all'adattatore CA.
- Se l'unità è collegata all'adattatore CA quando è inserito il blocco batteria, l'alimentazione da adattatore CA ha la priorità.

Applicazione alla fotocamera

Applicazione alla fotocamera

- 1 Scegliere uno degli adattatori per slitta di contatto in dotazione in base alla forma della slitta portaccessori della fotocamera.**

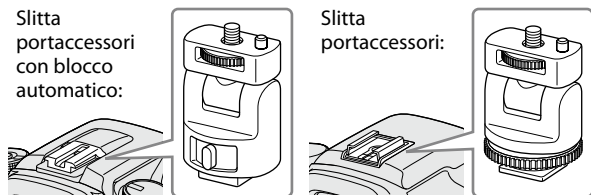

Nota

- Applicare l'adattatore per slitta di contatto soltanto per utilizzarlo con questa unità.

- 2 Inserire la vite per treppiede dell'adattatore per slitta da contatto nella presa d'attacco del treppiede sulla base dell'unità.**
- 3 Girare la rotella dell'adattatore per slitta di contatto per bloccarlo.**

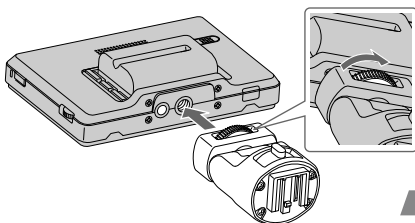

Segue

4 Applicare (agganciare) il tipo di adattatore per slitta di contatto appropriato sulla fotocamera, come illustrato.

Se si utilizza la slitta portaccessori con blocco automatico:

- ① Inserire il piedino dell'adattatore per slitta di contatto completamente nella slitta portaccessori con blocco automatico, nella direzione illustrata.
- ② Spingere la levetta di blocco dell'adattatore per slitta di contatto in basso verso destra per fissarlo saldamente alla fotocamera.

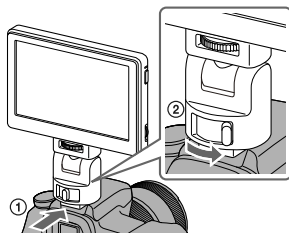

Nota

- **Inserire l'adattatore per slitta di contatto a fondo fino a quando scatta in posizione.**

Se si utilizza una slitta portaccessori:

- ① Inserire il piedino dell'adattatore per slitta di contatto a fondo nella slitta portaccessori, nella direzione illustrata.
- ② Girare la rotella dell'adattatore per slitta di contatto completamente a sinistra per fissarlo saldamente alla fotocamera.

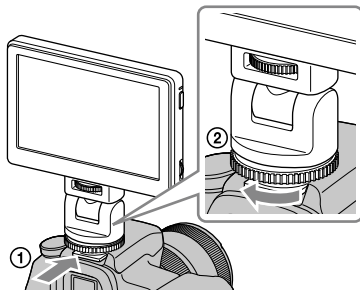

⚡ Nota

- Quando si applica l'unità a una fotocamera con slitta portaccessori, leggere anche il manuale di istruzioni della fotocamera.

📌 Note

- Se si utilizza una fotocamera dotata di flash a comparsa incorporato, fare attenzione a quanto segue:
 - Chiudere sempre il flash incorporato nella fotocamera. Se la fotocamera è dotata di funzione di flash automatico, disattivare la funzione.
 - Prima di utilizzare il flash, rimuovere l'unità dalla fotocamera.
- Assicurarsi che l'unità sia fissata saldamente alla fotocamera prima di utilizzarla, per evitare che cada durante le riprese.

5 Collegare l'unità alla fotocamera utilizzando il cavo HDMI in dotazione.

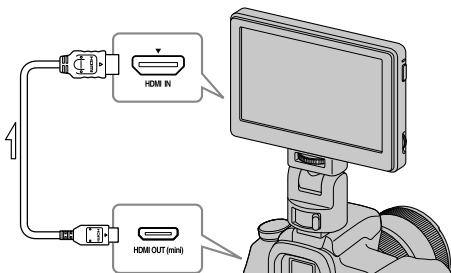

💡 Suggerimento

- Se il cavo non è sufficientemente lungo, utilizzare un cavo Sony HDMI Type A-TypeC (non fornito in dotazione).

6 Accendere la fotocamera e l'unità.

Tenere premuto il tasto di alimentazione per accendere l'unità.

L'immagine del mirino della fotocamera viene visualizzata sullo schermo LCD dell'unità. Se la fotocamera è dotata della funzionalità di impostazione dell'uscita HDMI, impostarla su AUTO o 16:9.

Segue

🔊 Nota

Quando l'unità è collegata alla fotocamera con il cavo HDMI, potrebbero verificarsi le condizioni seguenti, in base alla fotocamera.

- Sullo schermo LCD della fotocamera non viene visualizzata alcuna immagine.
- La fotocamera passa alla modalità di riproduzione. (Accertarsi che la fotocamera sia in modalità di ripresa prima di scattare foto).

💡 Suggerimento

- Dopo un certo periodo in una qualsiasi delle seguenti condizioni, la retroilluminazione dell'unità si spegne.
 - Nessun segnale HDMI in uscita dalla fotocamera
 - Il cavo HDMI è scollegatoEeguire le operazioni seguenti per riattivare la retroilluminazione.
 - Premere il selettore di funzione dell'unità.
 - Usare la fotocamera in modo che venga inviato un segnale HDMI.
 - Ricollegare il cavo HDMI e accendere la fotocamera.

Rimozione dell'unità dalla fotocamera

Scollegare il cavo HDMI e rimuovere l'unità come indicato di seguito.

🔊 Nota

- **Durante la rimozione fare attenzione a non lasciar cadere l'unità o la fotocamera. Si consiglia di applicare la fotocamera a un treppiede prima di rimuovere l'unità.**

Se si utilizza una slitta portaccessori con blocco automatico:

- ① Spingere la levetta di blocco dell'adattatore per slitta di contatto in basso verso sinistra per sganciare il fermo.
- ② Tenere premuta la levetta di blocco verso sinistra e, contemporaneamente, far scivolare l'adattatore per slitta di contatto verso di sé.

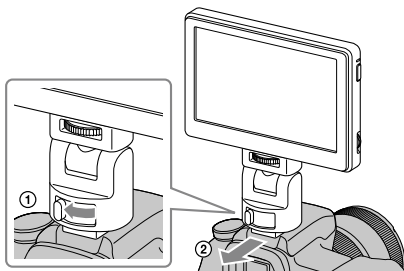

Se si utilizza una slitta portaccessori:

- ① Girare la rotella dell'adattatore per slitta di contatto verso destra per sganciare il fermo.
- ② Verificare che il fermo sia sganciato prima di far scivolare l'adattatore per slitta di contatto verso di sé.

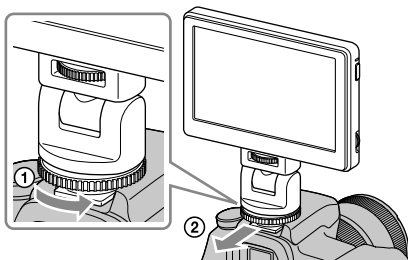

Regolazione della direzione dello schermo

La funzione di rotazione e inclinazione dell'adattatore per slitta di contatto consente di spostare lo schermo dell'unità in tutte le direzioni.

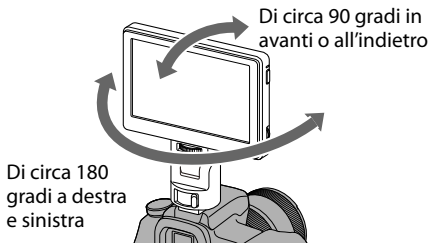

💡 Suggerimento

- Il raggio di spostamento dell'adattatore per slitta di contatto è di circa 90 gradi in avanti o all'indietro e di circa 180 gradi a destra o sinistra.

🔗 Note

- **In base al blocco batteria e alla fotocamera, l'unità potrebbe urtare il flash incorporato. Non eseguire i movimenti di rotazione e inclinazione con troppa forza.**
- **Fare attenzione quando si tira il cavo HDMI affinché non venga teso o resti impigliato nelle parti mobili.**

Applicazione della palpebra paraluce

Allineare i fermagli della cornice della palpebra paraluce con i fori sulla cornice esterna dell'unità e applicare la palpebra, come illustrato.

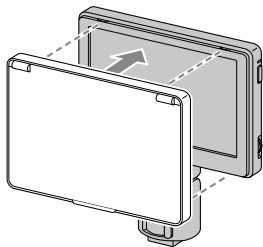

Montare prima la parte superiore del pannello, quindi spingere in sede la parte inferiore.

Rimozione della palpebra paraluce

Tirare la parte inferiore della palpebra paraluce verso di sé per rimuoverla.

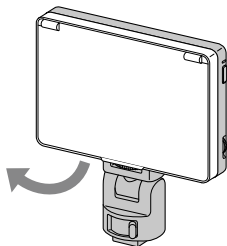

Apertura e chiusura della palpebra paraluce

Aprire e chiudere la palpebra paraluce come illustrato.

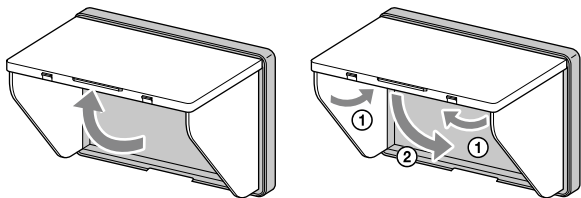

Se i pannelli della palpebra paraluce si staccano dalla cornice

Una forza applicata sulla parte superiore o laterale dei pannelli della palpebra paraluce, ne può causare il distacco per evitare che si rompano. In questo caso, riapplicare i pannelli della palpebra paraluce come indicato di seguito.

Panelli laterali

Spingere la parte sporgente della molla nella scanalatura centrale lungo il lato della cornice, inserire quindi le prolunghe del pannello laterale nelle scanalature superiori e inferiori lungo il lato della cornice.

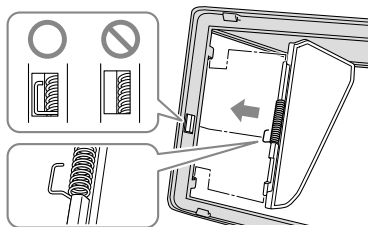

Pannello superiore

Inserire la prolunga del pannello superiore nella scanalatura lungo la parte superiore della cornice.

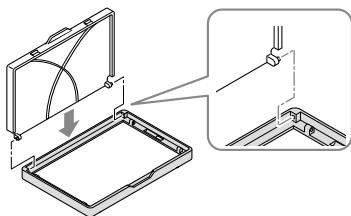

Nota

- **I pannelli laterali si aprono esclusivamente se l'estremità sporgente della molla è inserita correttamente nella scanalatura. Se i pannelli non si aprono riapplicare la molla, in modo tale che l'estremità sporgente si trovi nella scanalatura.**

Uso del monitor

Menu e funzionamento

Le funzioni che si possono impostare tramite l'unità sono rappresentate da icone, visualizzate sul lato destro dello schermo.

💡 Suggerimento

- Il formato del pannello LCD di questa unità è 15:9, pertanto potrebbero apparire fasce nere sopra e sotto oppure ai lati delle immagini di filmati in formato 16:9, 4:3 o 3:2.

16:9



3:2



1 Spostare il selettore di funzione.

Il menu viene visualizzato sulla destra dello schermo.



2 Ruotare il selettore di funzione per allineare il cursore con l'icona corrispondente alla funzione che si desidera utilizzare.

3 Premere il selettore verso sinistra per confermare.

Viene visualizzata la finestra di configurazione della funzione selezionata.

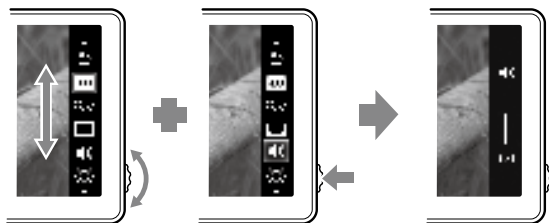

4 Ruotare il selettore di funzione per selezionare le impostazioni desiderate, quindi premerlo verso sinistra per confermare.

Le impostazioni vengono salvate e la finestra di configurazione si chiude.

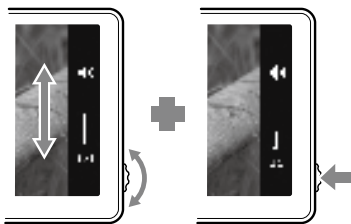









Suggerimenti

- Per attivare la funzione di peaking selezionare l'icona di peaking e confermare. Quando la funzione di peaking è attiva, il menu non viene visualizzato. Per disattivare la funzione, premere il selettore di funzione verso sinistra.
- Il menu e la finestra di configurazione si chiudono automaticamente nei casi seguenti.
 - Se il selettore non viene toccato per circa un minuto.
 - Quando la procedura di configurazione è stata completata.

Funzioni disponibili

L'unità consente di impostare le funzioni descritte di seguito.

Icona	Nome funzione	Informazioni di configurazione
	Peaking	Visualizza a colori la parte a fuoco dell'immagine. (Pagina 26)
	Ingrandimenti per pixel (Zoom pixel per pixel)	Visualizza l'uscita di risoluzione dell'immagine della fotocamera. (Se la risoluzione dell'immagine è 800 × 480 o superiore, esegue lo zoom sul centro dell'immagine). (Pagina 26)
	Area visualizzazione TV (Visualizzazione con indicatori)	Visualizza una griglia all'interno dell'angolo di visione che funge da guida per l'area visualizzata su uno schermo LCD. (Pagina 27)
	Volume	Regola il volume. Impostazioni: da 0 (basso) a 100 (alto) Predefinito: 30
	Luminosità	Regola la luminosità delle immagini visualizzate. Impostazioni: da 0 (scuro) a 100 (luminoso) Predefinito: 50
	Contrasto	Regola il contrasto delle immagini visualizzate. Impostazioni: da 0 (sfocato) a 100 (nitido) Predefinito: 50
	Tono colore (Fase)	Regola la tonalità del colore delle immagini visualizzate. Impostazioni: da 0 (verde) a 100 (viola) Predefinito: 50
	Retroilluminazione	Regola la luminosità della retroilluminazione dello schermo. Impostazioni: da 0 (scuro) a 5 (luminoso) Predefinito: 5

Icona	Nome funzione	Informazioni di configurazione
	Temperatura colore	Seleziona la temperatura del colore e regola il bilanciamento del bianco dello schermo. Impostazioni: 9300K, 7200K, 6500K Predefinito: 6500K
	Esci	Chiude il menu.

Nota

- **Il menu non viene visualizzato quando è attiva la funzione di peaking. Impostare le altre funzioni prima di attivare la funzione di peaking.**

Suggerimento

- Le funzionalità di impostazione di questa unità, hanno effetto solo sull'immagine visualizzata sullo schermo LCD. Non hanno effetto sull'immagine registrata vera e propria.

Ripristino dei valori predefiniti

- 1 Spegnere l'unità.**
- 2 Accendere l'unità tenendo premuto il selettore di funzione.**
- 3 Tenere premuto il selettore di funzione e il tasto di alimentazione per più di 5 secondi.**
- 4 Rilasciare il selettore di funzione e il tasto di alimentazione.**
Le impostazioni predefinite dell'unità sono ripristinate.

Peaking

Questa funzione consente di visualizzare l'intera immagine in bianco e nero e la parte messa a fuoco a colori. In questo modo è più semplice verificare quali parti sono effettivamente a fuoco indipendentemente dalle condizioni di ripresa.

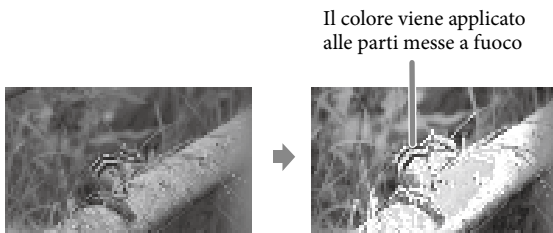

🔊 Nota

- **È possibile che venga aggiunto il colore alla visualizzazione dei menu della fotocamera, a seconda delle caratteristiche tecniche dell'unità. Non si tratta di un malfunzionamento.**

💡 Suggerimento

- Quando è attiva la funzione di peaking, l'immagine visualizzata sullo schermo LCD ha la sola funzione di controllare la messa a fuoco. La funzione di peaking non ha effetto sull'immagine registrata vera e propria.

Ingrandimento per pixel (Zoom pixel per pixel)

Questa funzione consente di ingrandire il centro dell'immagine (800 × 480 pixel) visualizzandola pixel per pixel su tutto lo schermo LCD dell'unità. Di conseguenza, maggiore è la risoluzione dell'immagine della fotocamera, minore sarà l'area ingrandita.

○1080i/1080p

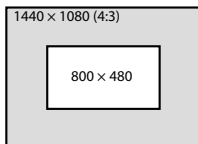
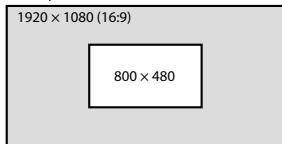

○720p

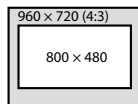
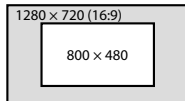

🔊 Nota

- Se la risoluzione dell'immagine è inferiore a quella dello schermo LCD (800 × 480 pixel), l'effetto zoom non è disponibile.

Area visualizzazione TV (Visualizzazione con indicatori)

Questa funzione consente di visualizzare una griglia all'interno dell'angolo di visione, che funge da guida approssimativa per l'area di ripresa. Sono disponibili due tipi di griglie, corrispondenti all'80% e al 90% dell'angolo di visione.

È possibile selezionare l'opzione più appropriata in base alle condizioni di riproduzione del televisore.

(Impostazioni: 80% (16:9), 90% (16:9), 80% (4:3), 90% (4:3))

16:9



4:3



(L'indicatore esterno corrisponde al 90%, l'indicatore interno all'80%).

💡 Suggerimento

- L'indicazione della griglia sullo schermo LCD dell'unità non viene registrata.

Guida alla risoluzione dei problemi

Prima di richiedere un intervento di riparazione, eseguire un ulteriore controllo. Se, nonostante questo, l'unità continua a non funzionare correttamente, rivolgersi al proprio rivenditore Sony.

Problema	Causa / Possibile soluzione
Impossibile rimuovere la batteria	<ul style="list-style-type: none">• Il fermo della batteria non si è sganciato. → Far scorrere la levetta di sblocco verso sinistra per rimuovere la batteria. (Pagina 10)
L'unità non riceve alimentazione	<ul style="list-style-type: none">• La batteria è esausta. → Sostituire il blocco batteria. (Pagina 10)• L'adattatore CA (non fornito in dotazione) è scollegato. Ricollegarlo correttamente. (Pagina 12)
Impossibile applicare l'unità alla fotocamera	<ul style="list-style-type: none">• Si sta utilizzando il tipo errato di adattatore per slitta di contatto. → Verificare il tipo di slitta della fotocamera e scegliere l'adattatore per slitta di contatto appropriato. (Pagina 13)
Sullo schermo dell'unità non viene visualizzata alcuna immagine	<ul style="list-style-type: none">• La fotocamera è in modalità di risparmio energia. → Eseguire alcune operazioni sulla fotocamera, ad esempio premere il tasto dell'otturatore fino a metà corsa, per uscire dalla modalità di risparmio energia.• Il cavo HDMI è scollegato. → Ricollegarlo correttamente. (Pagina 15)• L'immagine ripresa potrebbe non essere visualizzata sull'unità se si utilizza una fotocamera che non dispone della funzione di visualizzazione dal vivo. Per informazioni particolareggiate, consultare il manuale di istruzioni della fotocamera.

Problema	Causa / Possibile soluzione
Sullo schermo della fotocamera non viene visualizzata alcuna immagine	<ul style="list-style-type: none"> • In base alla fotocamera, quando è collegata all'unità tramite il cavo HDMI, l'immagine potrebbe essere visualizzata solo sullo schermo dell'unità. Per informazioni particolareggiate, consultare il manuale di istruzioni della fotocamera.
L'audio non si sente	<ul style="list-style-type: none"> • Sono collegate le cuffie. → Quando le cuffie sono collegate, l'audio non è udibile dall'altoparlante dell'unità. • Verificare che il volume dell'unità non sia impostato su 0. (Pagina 24) • Verificare che l'audio non sia disattivato nelle impostazioni audio della fotocamera. • Alcune fotocamere non hanno la funzione di uscita audio. • Per informazioni particolareggiate, consultare il manuale di istruzioni della fotocamera.
Impossibile registrare	<ul style="list-style-type: none"> • In base alla fotocamera, questa potrebbe passare alla modalità di riproduzione quando viene collegata all'unità. Impostare la fotocamera sulla modalità di ripresa prima di registrare immagini.
Lo schermo si vede male	<ul style="list-style-type: none"> • Utilizzare la palpebra paraluce per bloccare la luce solare. (Pagina 19) • Se lo schermo è scuro, regolare la luminosità con la funzione  (retroilluminazione) del menu dell'unità. (Pagina 24)
Sullo schermo appaiono fasce nere	<ul style="list-style-type: none"> • Il formato del pannello LCD di questa unità è 15:9, pertanto possono apparire fasce nere a seconda dell'immagine. (Pagina 22)

Caratteristiche tecniche

Prestazioni immagine

Pannello LCD	TFT Normalmente nero
Dimensioni immagine	5 tipi
Angolo di visione	90°/90°
Dimensione immagine effettiva (l × a)	Circa 108 mm × 64,8 mm
Risoluzione	800 × 480 pixel
Formato	15:9

Ingresso/uscita

Ingresso

Presa di ingresso HDMI	HDMI (Type A) (1)
Presa DC IN	c.c. 7,6 V

Uscita

Uscita altoparlante incorporato	Circa 0,5 W Monofonico
Presa di uscita cuffie	Presa mini stereo ø 3,5 (1)

Caratteristiche generali

Alimentazione	Batteria serie M Sony c.c. 7,2 V AC-PW10AM c.c. 7,6 V
Consumo elettrico	Circa 5 W
Dimensioni (l/a/p)	Circa 129 mm × 88,5 mm × 20 mm (escluse le parti sporgenti)
Peso	Circa 250 g (solo unità principale)
Temperatura d'impiego	Da 0 °C a 40 °C circa
Temperatura di conservazione	Da -20 °C a +60 °C circa
Accessori in dotazione	Adattatore per slitta di contatto (2), cavo HDMI (Type A ↔ Type C) (1), palpebra paralucente (1), custodia di trasporto (1), corredo di documentazione stampata

Formati di segnale disponibili

L'unità supporta i seguenti formati di segnale.

Sistema	Linee totali	Linee attive	Velocità di trasmissione	Scansione	Rapporto di formato
575/50I (PAL)	625	575	25	2:1 interlacciato	16:9/4:3
480/60I (NTSC)	525	483	30	2:1 interlacciato	16:9/4:3
576/50P	625	576	50	Progressivo	16:9/4:3
480/60P	525	483	60	Progressivo	16:9/4:3
640 × 480/60P	525	480	60	Progressivo	4:3
1080/50I	1125	1080	25	2:1 interlacciato	16:9
1080/60I	1125	1080	30	2:1 interlacciato	16:9
720/50P	750	720	50	Progressivo	16:9
720/60P	750	720	60	Progressivo	16:9
1080/50P	1125	1080	50	Progressivo	16:9
1080/60P	1125	1080	60	Progressivo	16:9

Disegno e caratteristiche tecniche sono soggetti a modifiche senza preavviso.

Marchi di fabbrica

- **α** è un marchio di fabbrica di Sony Corporation.
- HDMI, il logo HDMI e High-Definition Multimedia Interface sono marchi o marchi registrati di HDMI Licensing LLC.