

# CUSTOM STREET

—— DYNAMIC HEADPHONE  
DYNAMISCHER KOPFHÖRER  
ÉCOUTEURS DYNAMIQUE  
AURICULARES DINÁMICOS

User Manual

——

Bedienungsanleitung

——

Mode d'emploi

——

Instrucciones de uso



## CUSTOM STREET

English . . . . .	4
Deutsch . . . . .	12
Français . . . . .	20
Español . . . . .	28

## **CUSTOM STREET – User Manual**

Congratulations on your purchase of a set of beyerdynamic CUSTOM series headphones. We would like to thank you for demonstrating your confidence in our brand. Before using your headphones for the first time, please take a moment to carefully read the following information.

### **Safety Instructions**

#### **Warning:**



When connecting the headphones, make sure that you have turned the volume down to the minimum. Adjust the volume only after the headphones are in place.

We would like to point out that listening at high volumes over a long period of time may damage your hearing irreversibly.

Make sure that the set volume is not too high. Rule of thumb: The higher the volume, the shorter the time of listening. According to employer's regulations for safety and health the noise exposure should not exceed 85 dB (low volume) when working with an allowed time of listening of 8 hours at maximum. If the volume is increased by 3 dB, the allowed time of listening is halved, i.e. with 88 dB the time of listening is 4 hours, with 91 dB 2 hours and so on.

#### **Danger!**

Headphones dramatically reduce your ability to hear ambient noise. Using the headphones while in road traffic is potentially very dangerous and is therefore prohibited by law. Also, please make sure that you do not use your headphones when in the vicinity of possibly dangerous machines and tools.

## Risk of injury!

When wearing wired headphones, avoid any sudden movements. You could seriously injure yourself, especially if you have any piercings or wear earrings or glasses, etc. that can get caught in the wire.

## Characteristics and Use

The CUSTOM series represents an entirely new concept which transforms the experience of listening to music via headphones into an interactive event. Thanks to CUSTOM sound, CUSTOM style and the CUSTOM cable, the headphones can be adapted at any given time to any given requirements – providing an all-in-one solution for almost any scenario.

## CUSTOM Sound Slider

The CUSTOM sound sliders ensure that your listening experience couldn't be more individual. Variable bass reflex vents on the side of the housing shells incrementally alter the audio characteristics of the headphones in three stages.

The following settings are possible using the CUSTOM sound slider on the right and left housing shell:

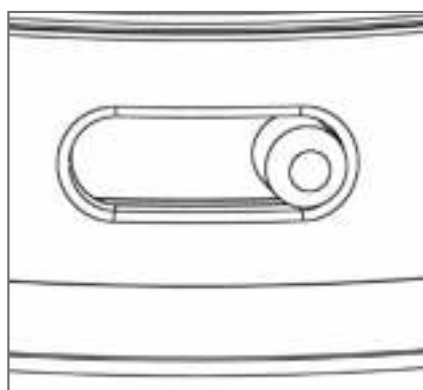

Pos. 1: "Linear"

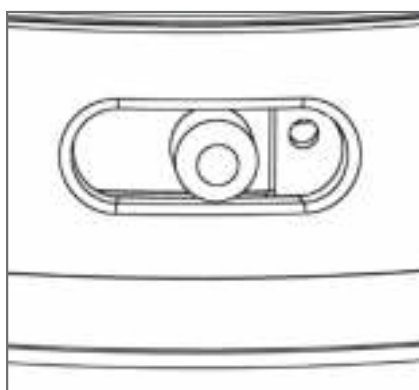

Pos. 2: "Standard"

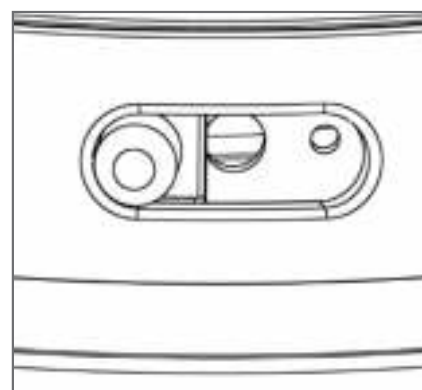

Pos. 3: "Heavy Bass"

## CUSTOM STREET – Sound Patterns

### Custom Sound:

Pos. 3 "Heavy Bass"

Pos. 2 "Standard"

Pos. 1 "Linear"

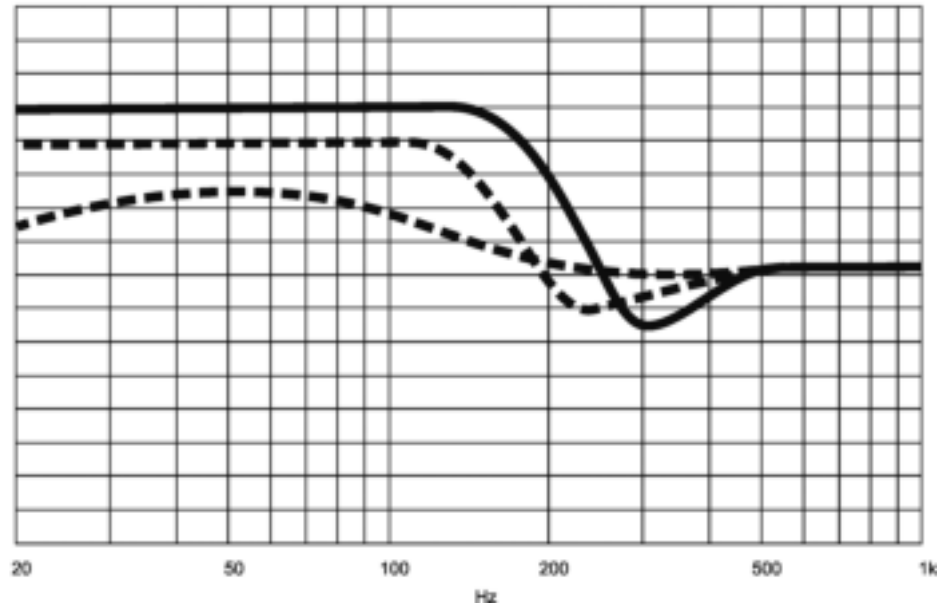

## CUSTOM Noise Isolation

A further feature of the innovative CUSTOM sound slider: closing the headphones gradually increases sound isolation. Ambient noise such as the humming of aeroplane engines or street noise is attenuated considerably.

### Passive damping CUSTOM STREET

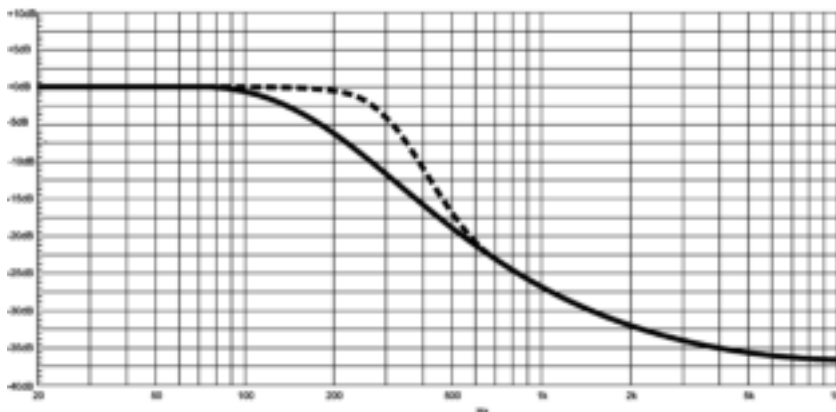

— CUSTOM STREET "closed" (Pos. 1)

- - - CUSTOM STREET "open" (Pos. 3)

## CUSTOM Style

The headphones are not only interactive in terms of sound but also design. Due to the supplied various covers you can change the design of the headphone according to your personal taste.

### Changing covers

1. Unscrew the four screws on the ring using the Allen key included with the headphones and remove the ring, the cover and the inlay.
2. Place the new cover and inlay in position and screw the ring back in place.

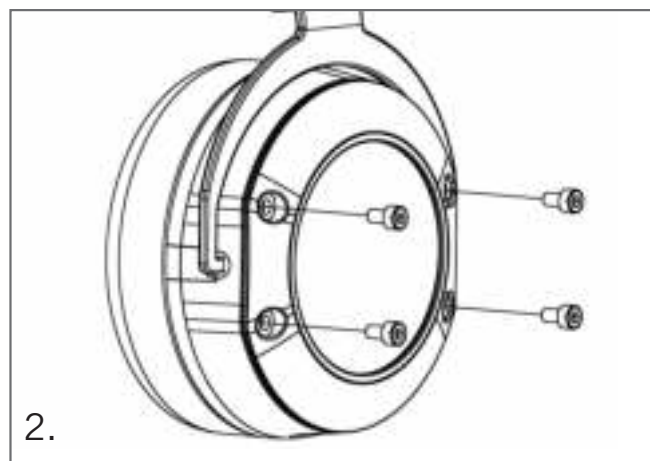
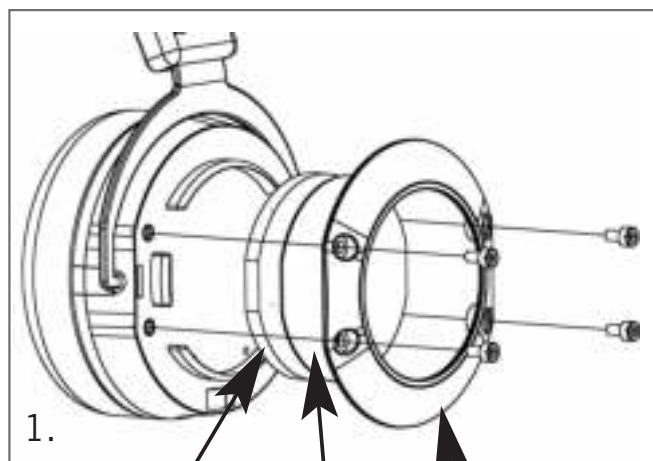

Inlay

Cover

Ring

## Changing the Headband Pad

1. Pull the headband pad carefully upwards near to the rim of the headband and unclasp the middle clip.
2. Pull the headband pad from the left and right holders. While doing so, bend the headband pad slightly.
3. Slide one end of the new headband pad into one of the holders.
4. Clasp the clip in the middle of the pad to the headband with an audible “click”.
5. Bend the headband pad slightly and slide the other end of the headband pad into the other holder.

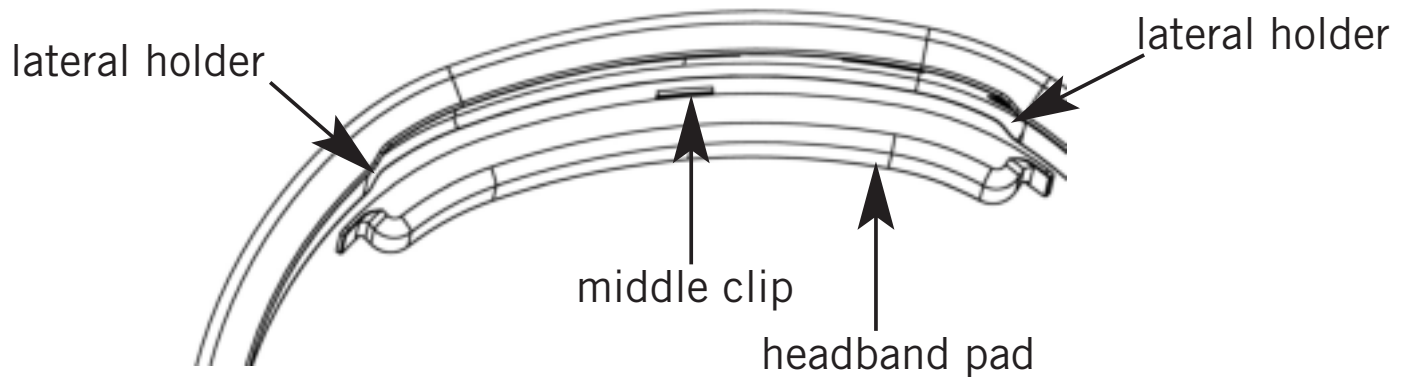

## Changing the Ear Pads

1. Grasp the ear pad inwards and outwards and pull it carefully off.
2. Press the new ear pad onto the housing shell.

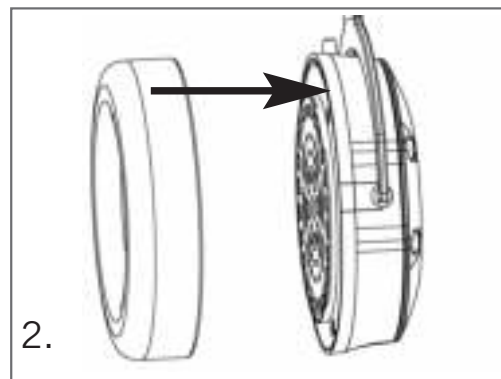
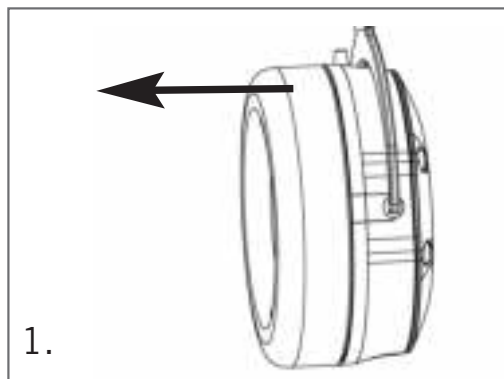



## CUSTOM Cable

The cable couldn't be more flexible – and just like the covers, can be modified with ease. At [www.beyerdynamic.com](http://www.beyerdynamic.com) you will find a gooseneck microphone, which can be used for gaming sessions and internet phone calls, as well as a coiled cable.

## Changing the Cable

1. Pull the cable, which is connected at one side, out of the headphones.
2. When inserting the new cable, make sure that the slot in the connector housing is turned towards the detent in the housing shell.

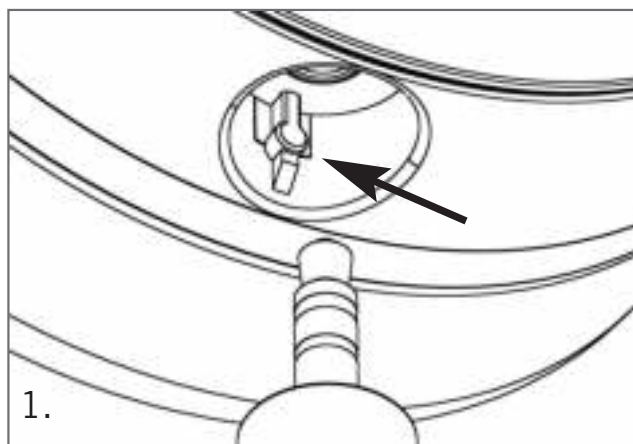

## How to Use the Remote Control/Microphone

When you receive a call, also via internet (e.g. online phone calls or in-game chats), you can operate the integrated microphone as follows:

Press button:           Answers the phone call

Press button again:   Ends the phone call

With some mobile phones you have to press the button a little bit longer to end the phone call.

Depending on the software of the mobile phone or player (e.g. MP3 player) you can use the microphone button for controlling other functions such as playing music.

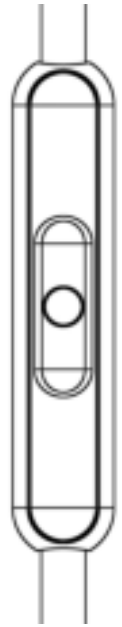

## Maintenance

For reasons of hygiene, the ear pads and headband should be cleaned occasionally with a soft damp cloth. Take care that water does not come into contact with the transducers. You may need to change the ear and headband pads from time to time as a result of normal wear and tear. This is easy to do yourself. In the event that other components need to be replaced, please contact your local beyerdynamic representative.

## Service

If you require service, please contact qualified service personnel or directly:

beyerdynamic Service- und Logistik Center

E-mail: [service@beyerdynamic.de](mailto:service@beyerdynamic.de)

Dismantling the headphone yourself will invalidate the guarantee.

## Supplied Accessories

1 x detachable cable with remote control/microphone

16 x covers

1 x hard case

You will find more optional accessories and spare parts at:

[www.beyerdynamic.com](http://www.beyerdynamic.com)

## Technical Specifications

You will find the technical specifications for this product on the packaging or internet at [www.beyerdynamic.com](http://www.beyerdynamic.com)

## Disposal

At the end of its operating life this product may not be disposed of along with normal household waste. Please take it to a designated recycling point for electric and electronic appliances. This is indicated by the symbol on the product, the operating instructions or the packaging.



## **CUSTOM STREET – Bedienungsanleitung**

Herzlichen Glückwunsch zum Erwerb eines Kopfhörers der beyerdynamic CUSTOM Series. Wir danken für Ihr Vertrauen in unsere Marke. Nehmen Sie sich bitte einige Minuten Zeit und lesen Sie diese Information vor Inbetriebnahme aufmerksam durch.

### **Sicherheitshinweise**

#### **Vorsicht:**



Wenn Sie den Kopfhörer anschließen, achten Sie darauf, dass die Lautstärke auf Minimum eingestellt ist. Regeln Sie die Lautstärke erst nach Einsetzen des Hörers.

Wir möchten Sie darauf hinweisen, dass zu hohe Lautstärken und zu lange Hörzeiten das Gehörschädigen können. Hörschäden stellen immer eine irreversible Beeinträchtigung des Hörvermögens dar.

Achten Sie stets auf eine angemessene Lautstärke. Als Faustformel gilt: je höher die Lautstärke, desto kürzer die Hörzeit. Gemäß der Berufsgenossenschaftlichen Vorschrift für Sicherheit und Gesundheit bei der Arbeit BGV B3 darf die Lärmbelastung z.B. am Arbeitsplatz 85 dB (Zimmerlautstärke) nicht überschreiten bei einer maximal zulässigen Hörzeit von 8 Stunden. Wird die Lautstärke jeweils um 3 dB erhöht, halbiert sich die zulässige Hörzeit, d.h. bei 88 dB beträgt die Hörzeit 4 Stunden, bei 91 dB 2 Stunden usw.

#### **Lebensgefahr!**

Kopfhörer reduzieren die akustische Außenwahrnehmung drastisch. Die Verwendung von Kopfhörern im Straßenverkehr birgt großes Gefährdungspotenzial und ist daher gesetzlich untersagt. Bitte achten Sie zudem darauf, dass Sie die Kopfhörer nicht im Aktionsbereich von möglicherweise gefährlichen Maschinen und Arbeitsgeräten verwenden.

## Verletzungsgefahr!

Bei kabelgebundenen Kopfhörern sollten Sie heftige Bewegungen vermeiden. Sie könnten sich ernsthaft verletzen, insbesondere, wenn Sie Piercings, Ohringe, Brille usw. tragen, an denen das Kabel sich verfangen kann.

## Charakteristik und Anwendung

Die CUSTOM Serie ist ein völlig neues Konzept und macht das Musikhören mit Kopfhörern interaktiv. Durch CUSTOM Sound, CUSTOM Style und das CUSTOM Cable kann sich der Kopfhörer jederzeit an die gewünschten Anforderungen anpassen und bietet für nahezu jeden Einsatzzweck eine All-In-One-Lösung:

### CUSTOM Sound Slider

Für maximale Individualität beim Hören sorgen die CUSTOM Sound Slider: Variable Bassreflexöffnungen an den Gehäuseschalen ändern die Klangcharakteristik des Kopfhörers in drei Stufen.

Folgende Einstellungen sind mit dem CUSTOM Sound Slider an der rechten und linken Gehäuseschale möglich:

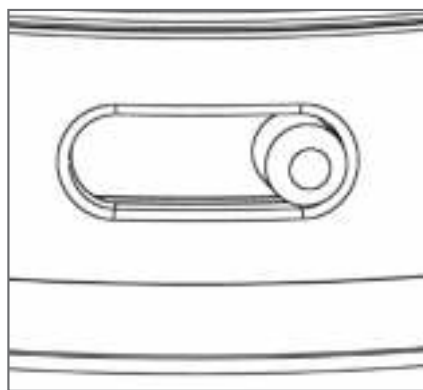

Pos. 1: „Linear“

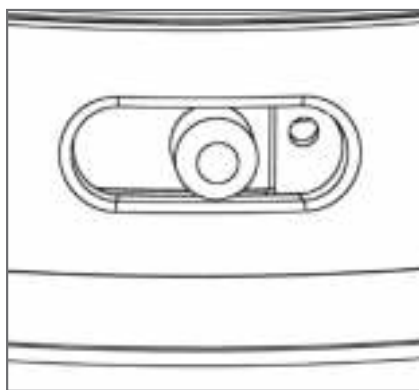

Pos. 2: „Standard“

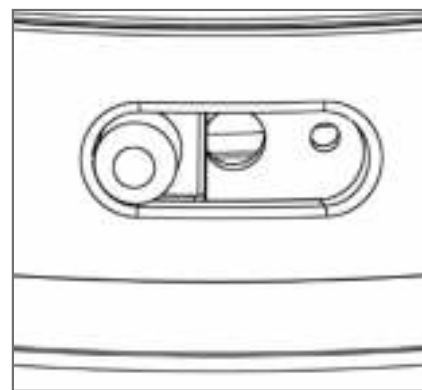

Pos. 3: „Heavy Bass“

## CUSTOM STREET – Sound Patterns

### Custom Sound:

Pos. 3 "Heavy Bass"

Pos. 2 "Standard"

Pos. 1 "Linear"

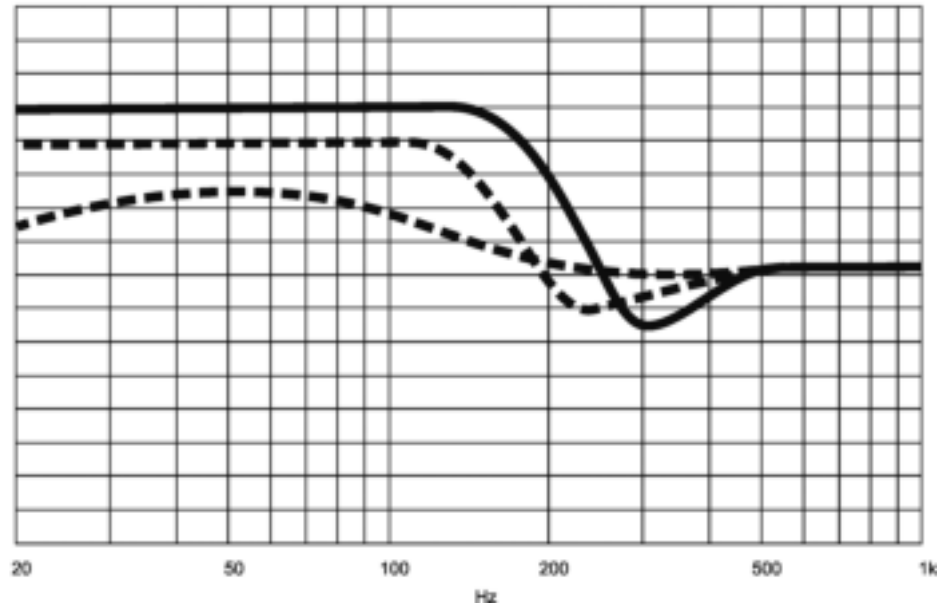

### CUSTOM Noise Isolation

Ein weiteres Feature der innovativen CUSTOM Sound Slider: Sie dichten beim Schließen den Kopfhörer schrittweise immer stärker ab. Umweltgeräusche wie Triebwerkgeräusche im Flugzeug oder Straßenlärm werden erheblich gedämpft.

Passive damping CUSTOM STREET

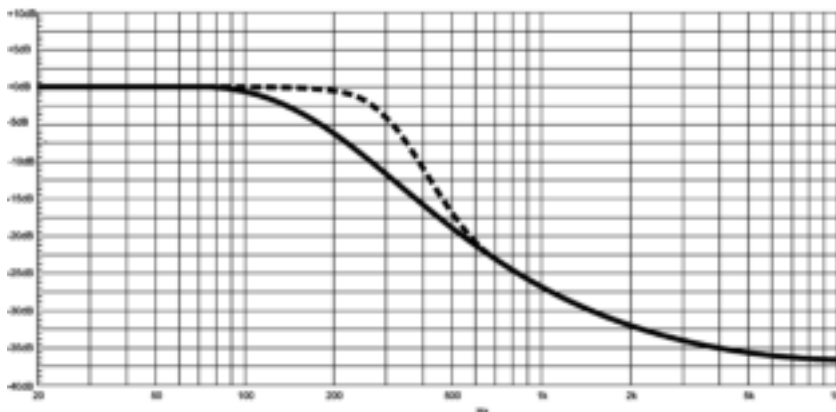

— CUSTOM STREET "closed" (Pos. 1)

- - - CUSTOM STREET "open" (Pos. 3)

## CUSTOM Style

Interaktiv ist nicht nur der Sound des Kopfhörers, sondern auch sein Design. Durch die diversen, im Lieferumfang enthaltenen Covers können Sie das Design Ihres Kopfhörers Ihrem persönlichen Geschmack anpassen.

### Covers wechseln

1. Lösen Sie mit dem mitgelieferten Sechskantschlüssel die vier Schrauben am Ring und nehmen Sie den Ring, das Cover und die Unterlegscheibe ab.
2. Legen Sie das neue Cover mit der Unterlegscheibe auf und schrauben Sie den Ring wieder an.

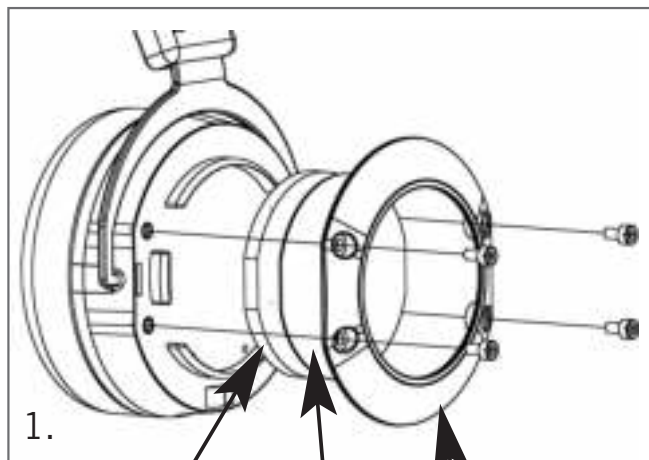

Inlay

Cover

Ring

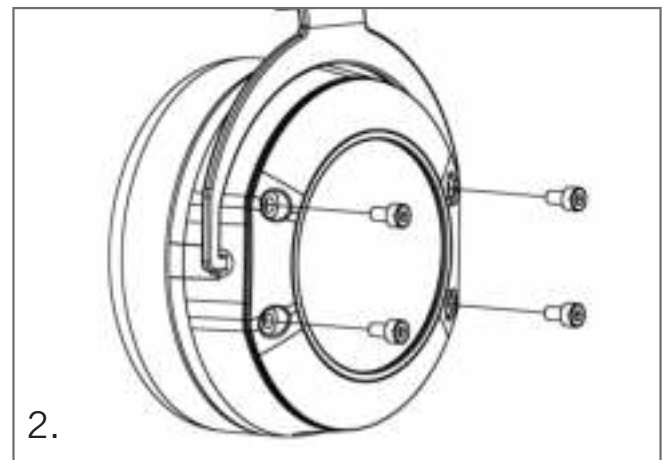

## Kopfpolster wechseln

1. Ziehen Sie das Kopfpolster am Bügelrand vorsichtig nach oben und lösen Sie den mittleren Clip.
2. Ziehen Sie das Kopfpolster rechts und links aus den seitlichen Halterungen. Biegen Sie das Kopfpolster dabei leicht.
3. Schieben Sie das eine Ende des neuen Kopfpolsters in eine der seitlichen Halterungen.
4. Rasten Sie den Clip in der Mitte des Kopfpolsters am Kopfbügel mit einem hörbaren „Klick“ ein.
5. Biegen Sie das Kopfpolster leicht und schieben Sie das andere Ende des Kopfpolsters in die andere seitliche Halterung.

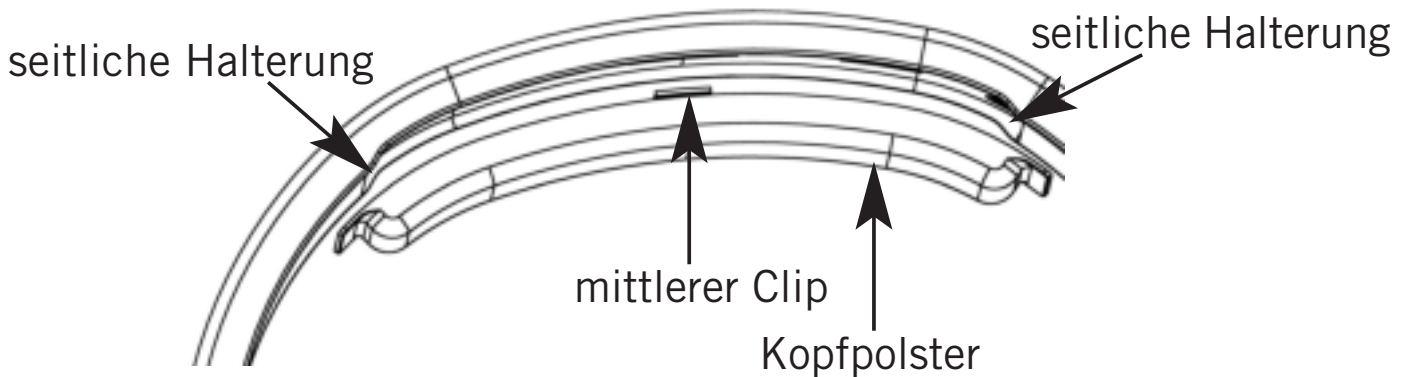

## Ohrpolster wechseln

1. Greifen Sie das Ohrpolster von innen und außen und ziehen Sie es vorsichtig ab.
2. Drücken Sie das neue Ohrpolster auf die Hörschale.

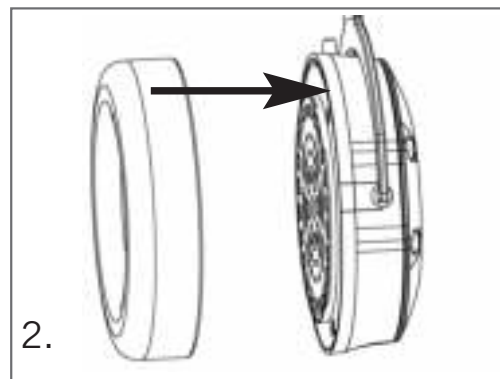
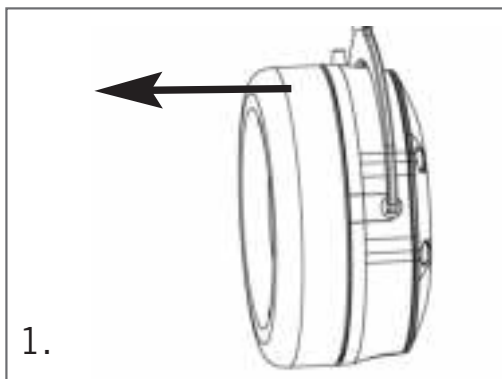



## CUSTOM Cable

Maximale Flexibilität auch beim Kabel, das ebenso einfach modifiziert werden kann wie die Covers. Ein Schwanenhalsmikrofon, welches sich für Gaming Sessions und Internet-Telefonie eignet, sowie ein Wendelkabel finden Sie unter: [www.beyerdynamic.com](http://www.beyerdynamic.com)

## Kabel wechseln

1. Ziehen Sie das einseitig geführte Kabel vom Hörer ab.
2. Achten Sie beim Anschluss des neuen Kabels darauf, dass der Schlitz im Steckergehäuse zur Rastnase in der Gehäuseschale des Hörers gedreht ist.

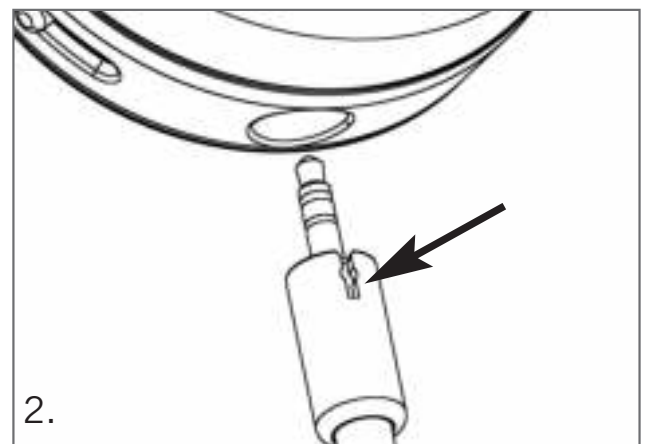
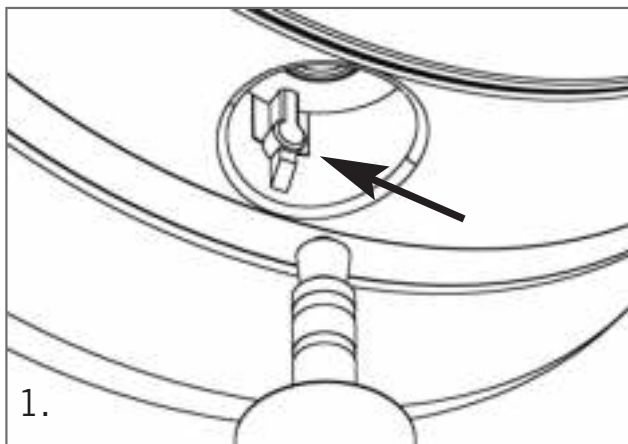

## Bedienhinweise Fernbedienung/Mikrofon

Bei einem eingehenden Anruf, auch bei Gesprächen über das Internet (z.B. Online-Telefonie oder Kommunikation bei Online-Spielen), wird das integrierte Mikrofon wie nachfolgend beschrieben bedient:

Taste drücken:	Gespräch annehmen
Taste erneut drücken:	Gespräch beenden

Bei manchen Mobiltelefonen ist ein längerer Tastendruck zum Beenden des Gespräches erforderlich.

Je nach Software des Mobiltelefons oder Abspielgerätes (z.B. MP3 Player) kann die Mikrofontaste auch zum Steuern anderer Funktionen, z.B. bei der Musikwiedergabe, verwendet werden.

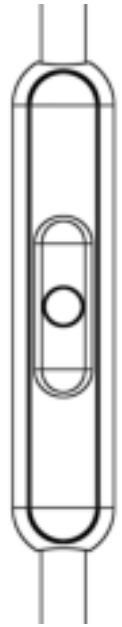

## Pflege

Aus hygienischen Gründen sollten Sie die Ohrpolster und den Kopfbügel gelegentlich mit einem weichen feuchten Tuch reinigen. Achten Sie darauf, dass kein Wasser in die Wandler läuft. Da Ohr- und Kopfpolster einem natürlichen Verschleiß unterliegen, wird es von Zeit zu Zeit notwendig, sie auszutauschen. Dies können Sie leicht selbst machen. Müssen weitere Komponenten ersetzt werden, wenden Sie sich bitte an Ihre zuständige beyerdynamic-Vertretung.

## Service

Im Servicefall wenden Sie sich bitte an autorisiertes Fachpersonal oder direkt an:

beyerdynamic Service- und Logistik Center

E-Mail: [service@beyerdynamic.de](mailto:service@beyerdynamic.de)

Öffnen Sie den Kopfhörer auf keinen Fall selbst, Sie könnten sonst alle Gewährleistungsansprüche verlieren.

## Lieferumfang

1 x abnehmbares Kabel mit Fernbedienung/Mikrofon

16 x Covers

1 x Hardcase

Weiteres, optionales Zubehör sowie Ersatzteile finden Sie unter:  
[www.beyerdynamic.com](http://www.beyerdynamic.com)

## Technische Daten

Die technischen Daten finden Sie auf der Verpackung oder im Internet unter [www.beyerdynamic.com](http://www.beyerdynamic.com)

## Entsorgung

Dieses Produkt darf am Ende seiner Lebensdauer nicht über den normalen Haushaltsabfall entsorgt werden, sondern muss an einem Sammelpunkt für das Recycling von elektrischen und elektronischen Geräten abgegeben werden. Das Symbol auf dem Produkt, der Gebrauchsanweisung oder der Verpackung weist darauf hin.



## **CUSTOM STREET – Manuel d'utilisation**

Toutes nos félicitations pour l'achat d'un casque de la serie beyerdynamic CUSTOM. Nous vous remercions pour la confiance que vous accordez à notre marque. Veuillez prendre le temps de lire attentivement ces informations avant la mise en service de l'appareil.

### **Instructions de sécurité**



Lorsque vous branchez le casque, assurez-vous que le volume d'écoute est réglé au minimum. N'ajustez le volume qu'après avoir revêtu le casque.

Nous souhaitons vous avertir qu'une écoute à volume sonore trop élevé pendant trop longtemps peut endommager l'ouïe. Des lésions auditives représentent toujours une diminution irréversible de la capacité auditive.

Veillez à régler systématiquement un niveau sonore approprié. En règle générale, plus le volume sonore est élevé, plus la durée d'écoute est courte. Selon les règles professionnelles en matière de sécurité et de santé sur le lieu de travail BGV B3, les nuisances sonores par ex. sur le lieu de travail ne doivent pas dépasser 85 dB (volume réduit) à une durée d'écoute maximale admissible de 8 heures. Si le volume sonore est augmenté respectivement de 3 dB, la durée d'écoute est réduite de moitié, c'est-à-dire la durée d'écoute est de 4 heures à un volume sonore de 88 dB et de 2 heures à un volume sonore de 91 dB, etc..

### **Danger de mort !**

Les écouteurs diminuent énormément la perception acoustique des bruits ambiants. Le port d'écouteurs lors des déplacements sur la voie publique présente un gros risque potentiel et est donc interdit par la loi. Veuillez, en outre, veiller à ne pas utiliser les écouteurs dans le rayon d'action de machines et d'outils potentiellement dangereux.

## Risque de blessures !

Lors de l'utilisation d'un casque avec fil, évitez les mouvements brusques pouvant entraîner une chute du casque. Vous pourriez gravement vous blesser, notamment si vous portez des boucles d'oreille, piercings, lunettes etc.

## Caractéristiques et Applications

La série CUSTOM est un concept nouveau qui permet une écoute musicale au casque interactive. Grâce au CUSTOM Sound, au CUSTOM Style et au CUSTOM Cable, le casque peut s'adapter aux réquisitions souhaitées et offre une solution All-In-One pour presque tous les modes d'utilisation.

### CUSTOM Sound Slider

Les CUSTOM Sound Sliders offrent un maximum d'individualité. L'ouverture variable du système bass reflex sur la coque de l'écouteur permet de varier la sonorité du casque en trois degrés différents.

Les réglages suivants sont possibles grâce aux CUSTOM Sound Slider sur les coques droite et gauche :

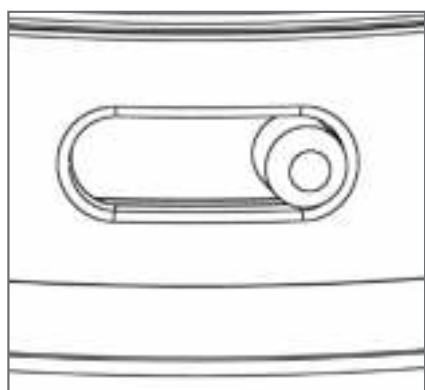

Pos. 1: "Linear"

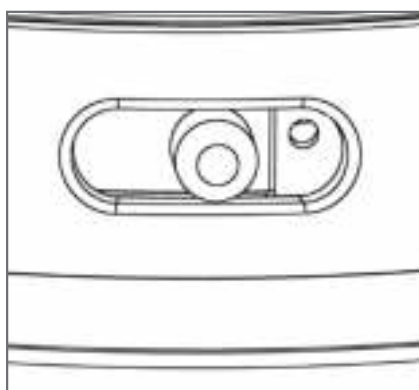

Pos. 2: "Standard"

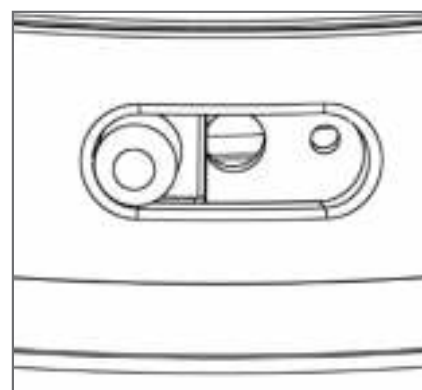

Pos. 3: "Heavy Bass"

## CUSTOM STREET – Sound Patterns

### Custom Sound:

Pos. 3 "Heavy Bass"

Pos. 2 "Standard"

Pos. 1 "Linear"

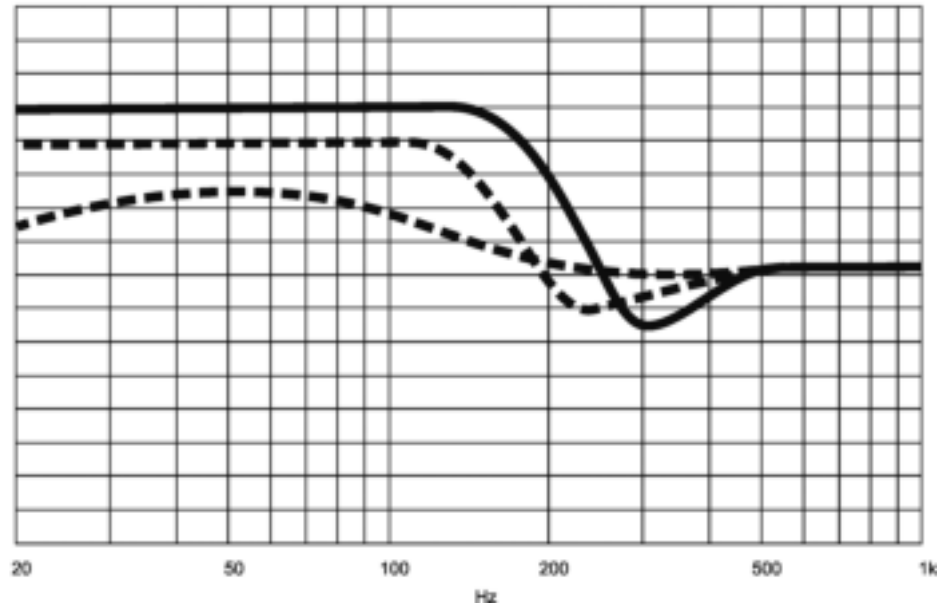

## CUSTOM Noise Isolation

Une fonctionnalité supplémentaire des CUSTOM Sound Slider innovants : Ils se densifient de plus en plus à la fermeture du casque. Les bruits environnants comme la turbine d'un avion ou les bruits de la rue sont considérablement étouffés.

Passive damping CUSTOM STREET

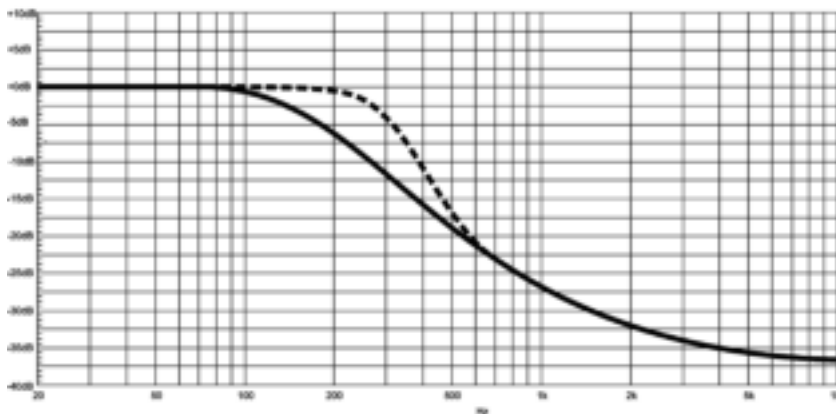

— CUSTOM STREET "closed" (Pos. 1)

- - - CUSTOM STREET "open" (Pos. 3)

## CUSTOM Style

Non seulement le son du casque mais aussi son design est interactif. Les diverses couvertures comprises dans la livraison permettent de personnaliser le design de votre casque en fonction de vos goûts.

### Changer les couvertures

1. A l'aide de l'outil à six pans inclus, dévissez les quatre vis de l'anneau et enlevez l'anneau, la couverture et la rondelle.
2. Appliquez la nouvelle couverture avec la rondelle et revissez l'anneau.

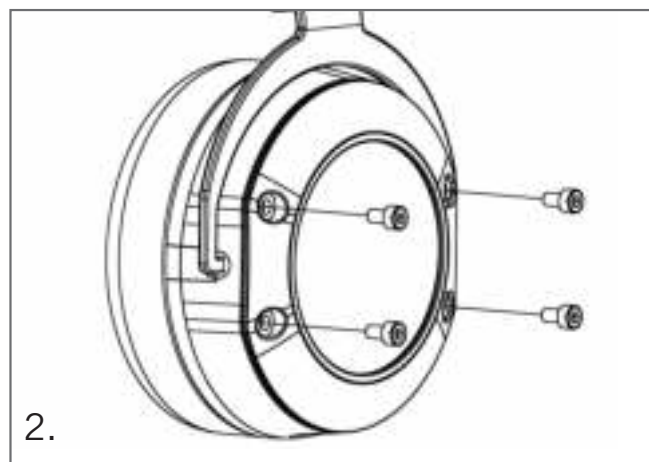
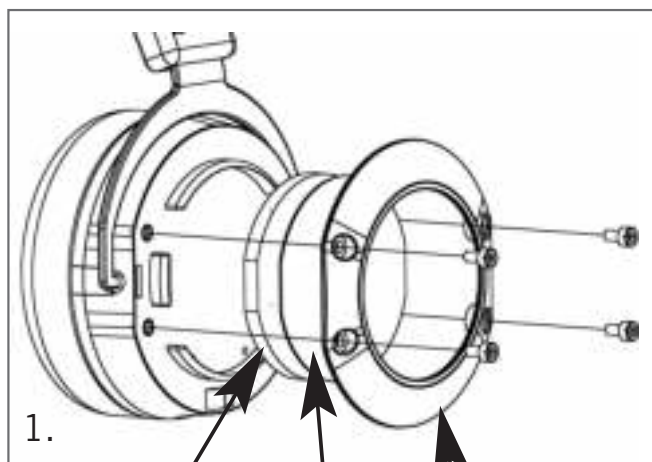

Rondelle

Couvert

Anneau

## Changer le rembourrage du serre-tête

1. Tirez délicatement le rembourrage vers le haut sur le bord du serre-tête et détachez le clip central.
2. Sortez le rembourrage des fixations latérales à droite et à gauche en courbant légèrement le rembourrage.
3. Glissez l'une des extrémités du nouveau rembourrage dans l'une des fixations latérales.
4. Fixez le clip central du rembourrage sur le serre-tête et assurez-vous d'entendre le « clic ».
5. Courbez légèrement le rembourrage et glissez son autre extrémité dans l'autre fixation latérale.

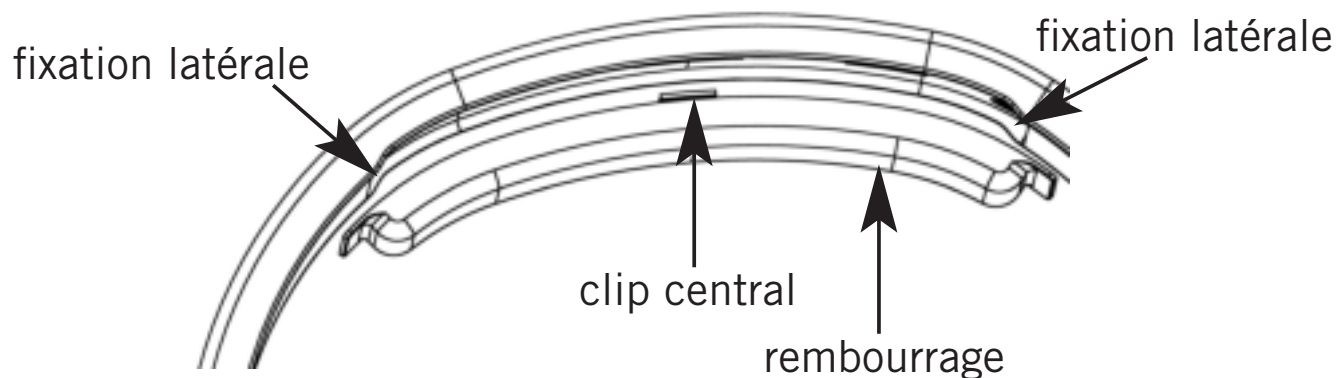

## Changer les coussinets

1. Saisissez le coussinet par l'intérieur et l'extérieur et retirez-le doucement de la coque.
2. Tendez le nouveau coussinet sur la coque.

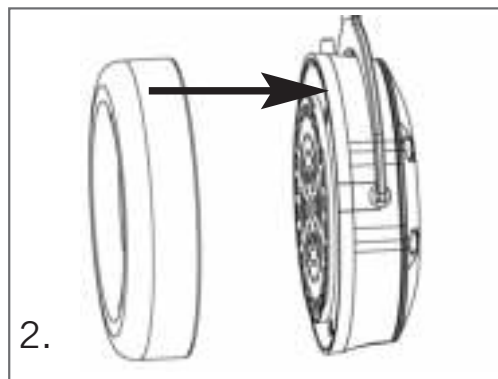
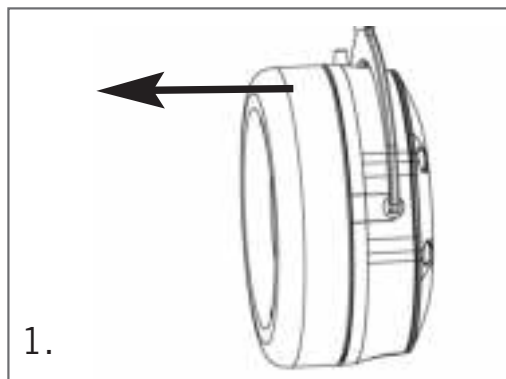



## CUSTOM Cable

Une flexibilité maximale également avec le câble qui se laisse aussi facilement modifier que les couvertures. Vous trouverez un microphone à col de cygne adapté pour les jeux vidéo et la téléphonie internet ainsi qu'un câble torsadé sur : [www.beyerdynamic.com](http://www.beyerdynamic.com)

## Changer le câble

1. Enlevez le câble à amenée unilatéral des écouteurs.
2. En branchant le nouveau câble, assurez vous de bien visser la fiche dans le boitier de la prise située dans la coque.

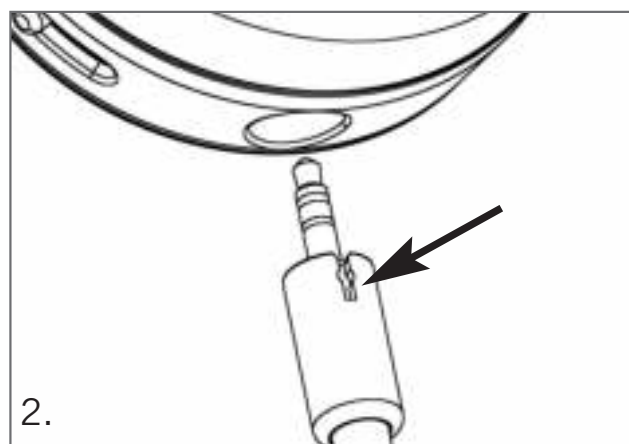
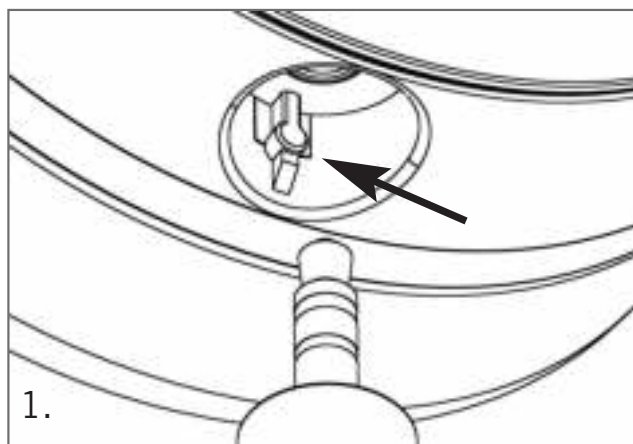

## Instructions d'utilisation télécommande/microphone

Pour prendre un appel entrant ou discuter via internet (ex : téléphonie en ligne, communications au cours de jeux vidéo en ligne), utilisez le microphone intégré comme suit :

Pressez la touche : Prendre l'appel

Pressez de nouveau la touche : Terminer l'appel

Certains téléphones portables requièrent une pression plus longue pour terminer l'appel.

En fonction du logiciel installé sur le téléphone portable ou de l'appareil de lecture (ex : lecteur MP3), la touche du microphone peut également servir à contrôler d'autres fonctions comme la lecture de musique.



## Entretien

Pour des raisons d'hygiène, nous vous recommandons de nettoyer de temps en temps le serre-tête et les coussinets à l'aide d'un chiffon doux humidifié. Veillez à ce que de l'eau ne pénètre pas dans le transducteur. Etant donné l'usure naturelle des coussinets et du rembourrage du serre-tête, il sera nécessaire de les changer de temps à autres. Vous pouvez faire ceci vous-même facilement. En cas de remplacement nécessaires d'autres composants, veuillez vous adresser à votre revendeur spécialisé beyerdynamic.

## Service après-vente

Si besoin est, veuillez contacter un technicien spécialisé agréé ou directement le :

centre de service après-vente et de logistique beyerdynamic

Adresse e-mail : [service@beyerdynamic.de](mailto:service@beyerdynamic.de)

N'ouvrez en aucun cas vous-même les écouteurs, vous risqueriez sinon de perdre vos droits de garantie.

## Accessoires fournis

1 x câble amovible avec télécommande/microphone

16 x couvertures

1 x étui de rangement

Vous trouverez d'autres équipements optionnels et pièces de rechange sur : [www.beyerdynamic.com](http://www.beyerdynamic.com)

## Spécifications techniques

Vous trouverez les caractéristiques techniques du produit sur l'emballage ou sur notre site Internet [www.beyerdynamic.com](http://www.beyerdynamic.com).

## Mise au rebut

A la fin de sa durée de vie, cet appareil ne doit pas être jeté avec les ordures ménagères. Veuillez le déposer à un point de collecte pour le recyclage des appareils électriques et électroniques. Le symbole figurant sur le produit, la notice d'utilisation ou l'emballage y fait référence.



## **CUSTOM STREET – Manual del usuario**

Enhorabuena por haber adquirido estos auriculares de la serie CUSTOM de beyerdynamic. Le damos las gracias por la confianza depositada en nuestra marca. Tómese unos minutos para leer detenidamente toda la información aquí contenida antes de utilizar el producto.

### **Instrucciones de seguridad**



Al conectar los auriculares, preste atención a que el volumen (Volume) esté puesto al mínimo. Regule el volumen una vez que se haya puesto los auriculares. No suba demasiado el volumen. Podría provocar daños permanentes en el oído.

Le recordamos que escuchar la música a volumen demasiado alto durante largo espacio de tiempo puede dañar los oídos de manera irreversible.

Procure que el volumen sea el adecuado siempre. Regla de oro: a mayor volumen, audición más breve. Según la norma de prevención de riesgos laborales alemana BGV B3, la exposición a ruido durante el trabajo no debería exceder los 85 dB (volumen medio) en un tiempo de escucha máximo de 8 horas. Por cada aumento de 3 dB, el tiempo de audición permitido se reduce a la mitad; es decir, a 88 dB el tiempo de audición máxima son 4 horas, a 91 dB 2 horas, y así sucesivamente.

### **Peligro de muerte**

Los auriculares reducen drásticamente la percepción acústica exterior. Utilizar auriculares en un entorno de tráfico conlleva un gran potencial de riesgo y por ello está prohibida. Tenga en cuenta que los auriculares no deben ponerse en un entorno de máquinas potencialmente peligrosas o maquinaria de trabajo.

## Peligro de lesiones

Para los auriculares con cable se deberán evitar los movimientos bruscos que puedan hacer caer los auriculares de la cabeza. Podría provocar lesiones graves, sobre todo si lleva piercings, pendientes, gafas, etc.

## Descripción y aplicación

La serie CUSTOM es un concepto totalmente novedoso que imprime carácter interactivo a la reproducción musical con auriculares. CUSTOM Sound, CUSTOM Style y CUSTOM Cable permiten en todo momento adaptar los auriculares a las necesidades individuales, ofreciendo una solución «todo en uno» para prácticamente cualquier finalidad:

## CUSTOM Sound Slider

Los CUSTOM Sound Sliders constituyen la herramienta que brinda un máximo de individualidad a la reproducción del sonido: Las aperturas variables del bass reflex (reflejo de bajos) en las carcasas permiten modificar en tres niveles las características de sonido de los auriculares. Mediante el botón deslizante CUSTOM Sound Slider situado en la carcasa derecha e izquierda es posible efectuar los ajustes siguientes:

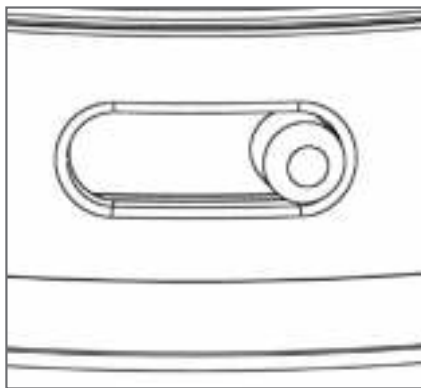

Pos. 1: “Linear”

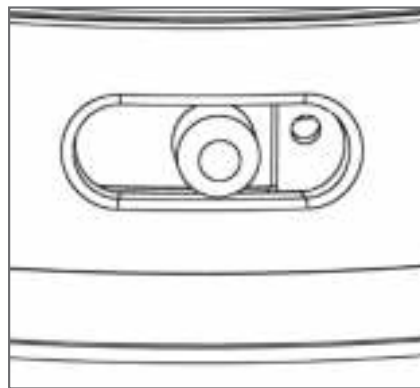

Pos. 2: “Standard”

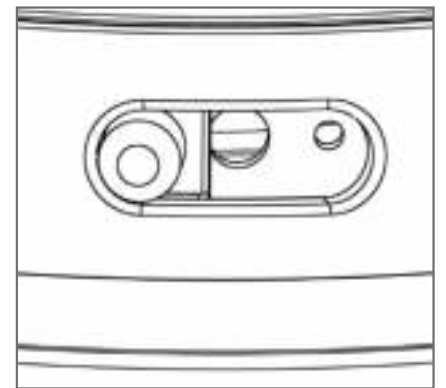

Pos. 3: “Heavy Bass”

## CUSTOM STREET – Patrones de sonido

### Custom Sound:

Pos. 3 "Heavy Bass"

Pos. 2 "Standard"

Pos. 1 "Linear"

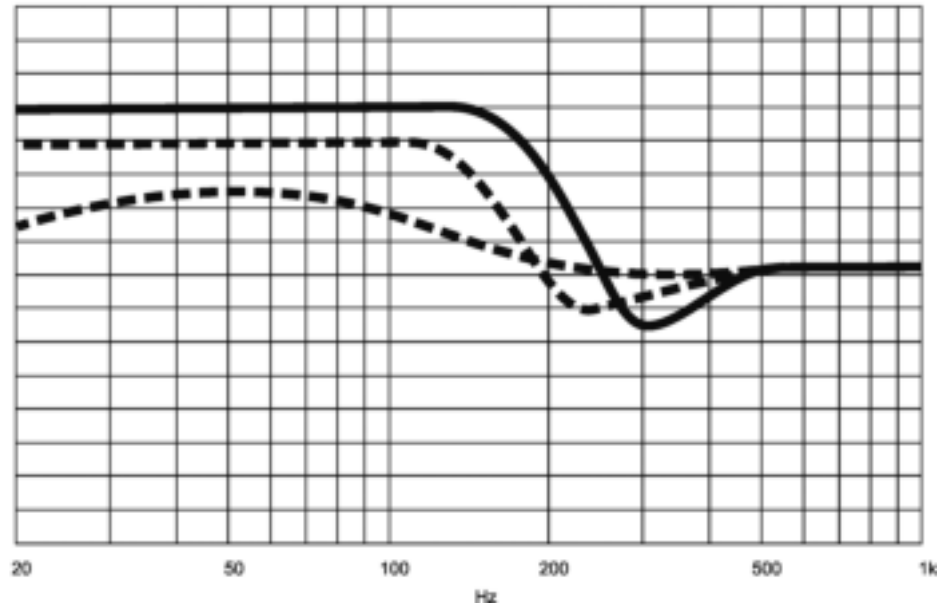

## CUSTOM Noise Isolation

Otra característica de los innovadores CUSTOM Sound Sliders: Al cerrar los auriculares, ofrecen un aislamiento que va en aumento gradual. El ruido ambiental, como el zumbido de las turbinas de los aviones o el ruido de la calle, se ve atenuado de forma considerable.

### Passive damping CUSTOM STREET

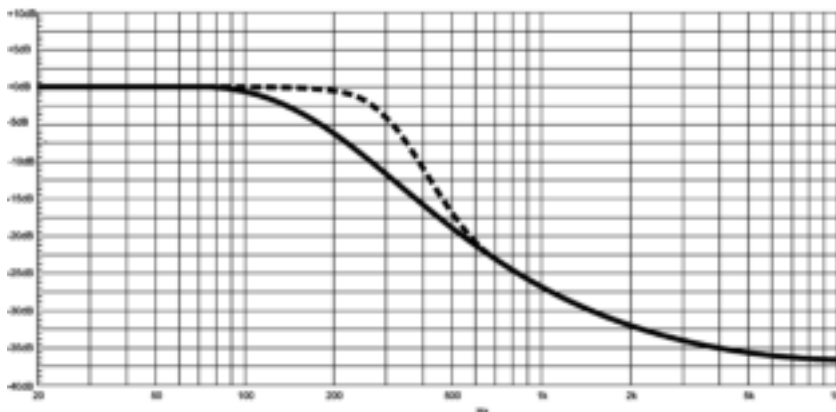

— CUSTOM STREET "closed" (Pos. 1)

- - - CUSTOM STREET "open" (Pos. 3)

## CUSTOM Style

Además del sonido, el diseño de los auriculares también es interactivo. Gracias a las diversas cubiertas incluidas en el volumen de entrega, podrá cambiar el diseño de sus auriculares en función a su gusto personal.

### Cambiar cubiertas

1. Sirviéndose de la herramienta hexagonal suministrada, retire los cuatro tornillos del aro y quite el aro, la cubierta y la arandela de seguridad.
2. Coloque la nueva cubierta con la arandela de seguridad y vuelva a atornillar el aro.

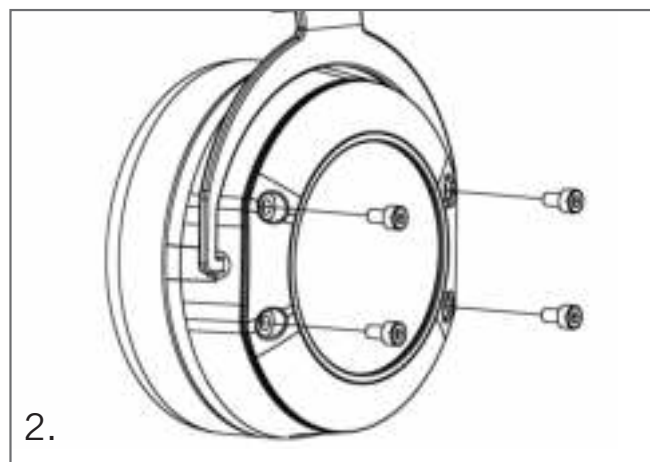
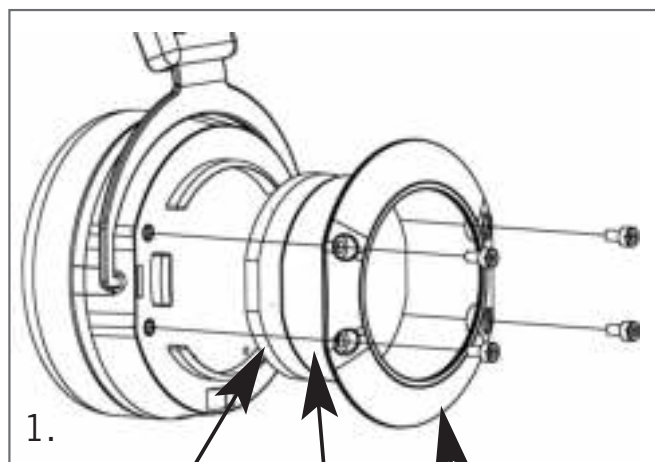

Arandela de  
seguridad

Cubierta

Aro

## Cómo cambiar la almohadilla de la diadema

1. Tire con cuidado hacia arriba de la almohadilla de la diadema y suelte el clip central.
2. Extraiga la almohadilla de la diadema a la derecha e izquierda de los soportes laterales. Para ello, doble ligeramente la almohadilla.
3. Introduzca un extremo de la nueva almohadilla de la diadema en uno de los soportes laterales.
4. Encaje el clip en el centro de la almohadilla de la diadema de manera que pueda percibir un «clic».
5. Doble ligeramente la almohadilla e introduzca el otro extremo en el otro soporte lateral.

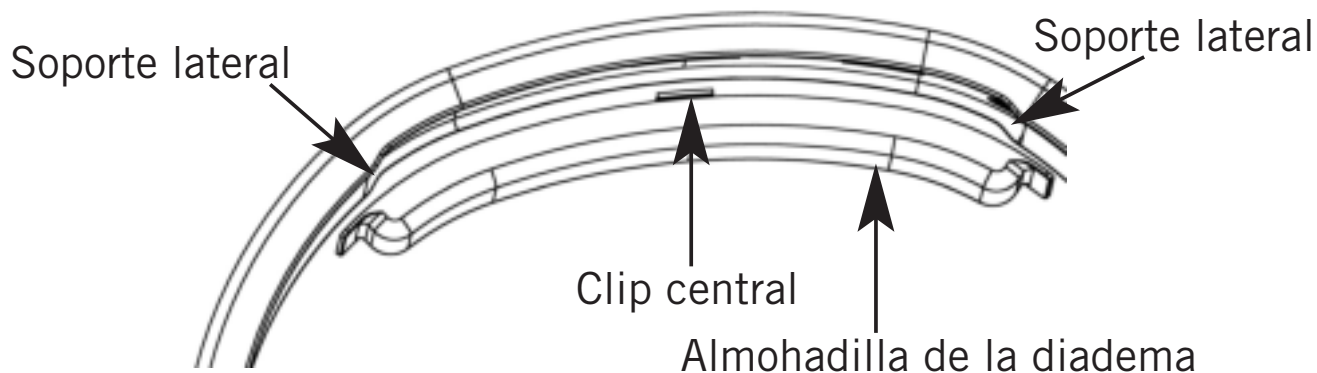

## Cómo cambiar la almohadilla de los auriculares

1. Agarre la almohadilla de los auriculares por dentro y fuera y sáquela con cuidado.
2. Presione la nueva almohadilla de los auriculares en la carcasa de los mismos.

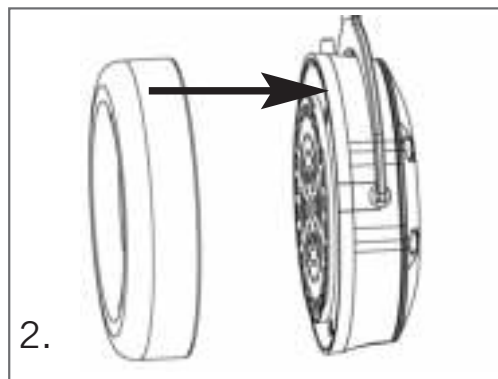
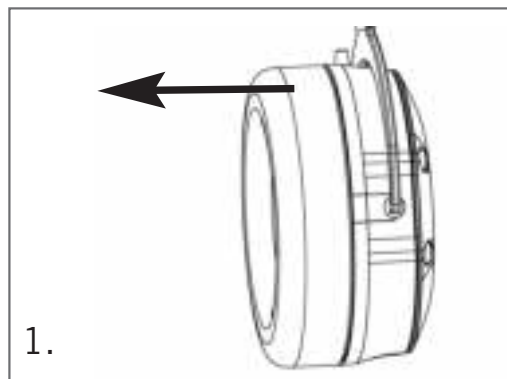



## CUSTOM Cable

Flexibilidad máxima también en el cable, que puede modificarse fácilmente al igual que las cubiertas. Encontrará un micrófono de flexo, adecuado para sesiones de juego y llamadas por Internet, así como un cable en espiral en: [www.beyerdynamic.com](http://www.beyerdynamic.com)

## Cambiar cable

1. Retire el cable unilateral de los auriculares.
2. Al conectar el cable nuevo preste atención a que la ranura de la carcasa del conector jack esté girada hacia la lengüeta de retención de la carcasa del auricular.

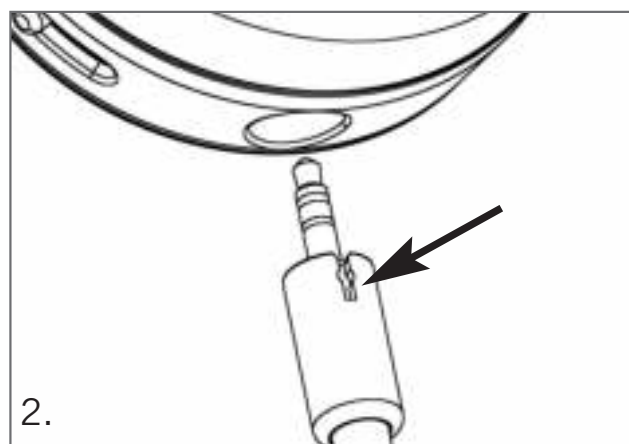
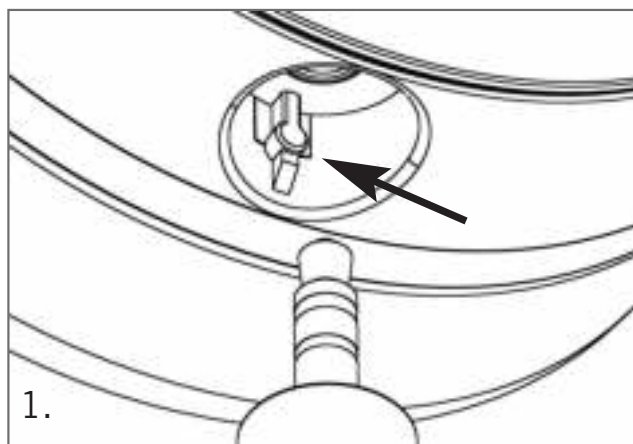

## **Instrucciones de uso mando a distancia/micrófono**

En caso de recibir una llamada y en las conversaciones por Internet (p. ej., telefonía online o comunicación en juegos online), el micrófono integrado se utiliza como se describe a continuación:

Pulsar la tecla: contestar la llamada  
Volver a pulsar la tecla: finalizar la llamada

En algunos teléfonos móviles, es preciso mantener pulsada la tecla de manera prolongada para finalizar la llamada.

En función del software del teléfono móvil o aparato reproductor (p. ej., reproductor de MP3), la tecla del micrófono también se podrá utilizar para controlar otras funciones, como p. ej. la reproducción de música.



## **Mantenimiento**

Por motivos de higiene deberá limpiar de vez en cuando la diadema y las almohadillas de los auriculares con un paño suave y húmedo. Tenga cuidado de que no penetre agua en el mecanismo de los transductores. Ya que las almohadillas de los auriculares y de la diadema están sujetas a un desgaste natural, es necesario sustituirlas de vez en cuando. Usted mismo puede hacerlo fácilmente. Si han de sustituirse otros componentes, le rogamos que se ponga en contacto con su agente beyerdynamic.

## Servicio técnico

En caso de avería, acuda al servicio técnico autorizado o contacte directamente con el

Centro de servicio técnico y logística de beyerdynamic

E-Mail: [service@beyerdynamic.de](mailto:service@beyerdynamic.de)

No desmonte los intra-auriculares. En ese caso, perdería el derecho a la garantía.

## Volumen de entrega

1 cable extraíble con mando a distancia/micrófono

16 cubiertas

1 estuche duro

Encontrará más accesorios y piezas de repuesto en:

[www.beyerdynamic.com](http://www.beyerdynamic.com)

## Datos técnicos

En el embalaje o en internet encontrará los datos técnicos:

[www.beyerdynamic.com](http://www.beyerdynamic.com).

## Eliminación de residuos

Al término de su vida útil, este producto no deberá ser eliminado a través de los residuos domésticos habituales, sino que se deberá entregar en un punto de recogida para el reciclado de aparatos eléctricos y electrónicos. Esto viene indicado por el símbolo que aparece en el producto, en las instrucciones de uso o en el embalaje.



beyerdynamic GmbH & Co. KG  
Theresienstr. 8 | 74072 Heilbronn – Germany  
Tel. +49 (0) 7131 / 617 - 0 | Fax +49 (0) 7131 / 617 - 204  
info@beyerdynamic.de | www.beyerdynamic.com

For further distributors worldwide, please go to [www.beyerdynamic.com](http://www.beyerdynamic.com)



A1/BA Custom Street (12.14) • Änderungen vorbehalten • Subject to change without notice