

Owner's Manual

Full Motion Flat Screen Desk Mount

MODEL: DDR1327S

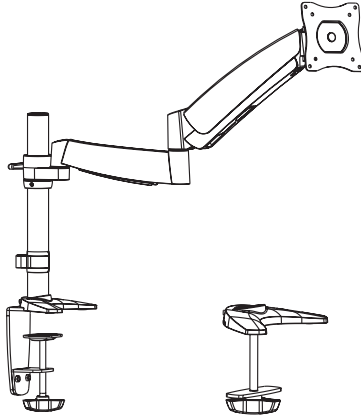

Español 11 • Français 21 • Русский 31 • Deutsch 41



CAUTION: DO NOT EXCEED MAXIMUM LISTED WEIGHT CAPACITY. SERIOUS INJURY OR PROPERTY DAMAGE MAY OCCUR!



75x75
100x100



PROTECT YOUR INVESTMENT!

Register your product for quicker service
and ultimate peace of mind.

You could also win an ISOBAR6ULTRA
surge protector—a \$50 value!

www.tripplite.com/warranty

TRIPP-LITE



1111 W. 35th Street, Chicago, IL 60609 USA • www.tripplite.com/support

Copyright © 2014 Tripp Lite. All rights reserved.

NOTE: Read the entire instruction manual before you start installation and assembly.



WARNING

- Do not begin the installation until you have read and understood the instructions and warnings contained in this manual. If you have any questions regarding any of the instructions or warnings, please visit www.triplite.com/support.
- This mounting bracket was designed to be installed and utilized ONLY as specified in this manual. Improper installation of this product may cause damage or serious injury.
- Make sure that the mounting surface can safely support the combined load of the equipment and all attached hardware and components.
- Always use an assistant or mechanical lifting equipment to safely lift and position equipment.
- Tighten screws firmly, but do not over-tighten. Over-tightening can damage the items, greatly reducing their holding power.
- This product is intended for indoor use only. Using this product outdoors could lead to product failure and personal injury.

Warranty & Warranty Registration

5-Year Limited Warranty

Seller warrants this product, if used in accordance with all applicable instructions, to be free from original defects in material and workmanship for a period of 5 years from the date of initial purchase. If the product should prove defective in material or workmanship within that period, Seller will repair or replace the product, in its sole discretion.

THIS WARRANTY DOES NOT APPLY TO NORMAL WEAR OR TO DAMAGE RESULTING FROM ACCIDENT, MISUSE, ABUSE OR NEGLIGENCE. SELLER MAKES NO EXPRESS WARRANTIES OTHER THAN THE WARRANTY EXPRESSLY SET FORTH HEREIN. EXCEPT TO THE EXTENT PROHIBITED BY APPLICABLE LAW, ALL IMPLIED WARRANTIES, INCLUDING ALL WARRANTIES OF MERCHANTABILITY OR FITNESS, ARE LIMITED IN DURATION TO THE WARRANTY PERIOD SET FORTH ABOVE; AND THIS WARRANTY EXPRESSLY EXCLUDES ALL INCIDENTAL AND CONSEQUENTIAL DAMAGES. (Some states do not allow limitations on how long an implied warranty lasts, and some states do not allow the exclusion or limitation of incidental or consequential damages, so the above limitations or exclusions may not apply to you. This warranty gives you specific legal rights, and you may have other rights which vary from jurisdiction to jurisdiction).

WARNING: The individual user should take care to determine prior to use whether this device is suitable, adequate or safe for the use intended. Since individual applications are subject to great variation, the manufacturer makes no representation or warranty as to the suitability or fitness of these devices for any specific application.

WARRANTY REGISTRATION

Visit www.triplite.com/warranty today to register the warranty for your new Tripp Lite product. You'll be automatically entered into a drawing for a chance to win a FREE Tripp Lite product!*

* No purchase necessary. Void where prohibited. Some restrictions apply. See website for details.

Tripp Lite has a policy of continuous improvement. Specifications are subject to change without notice.

Component Checklist

IMPORTANT: Ensure that you have received all parts according to the component checklist prior to installing. If any parts are missing or faulty, visit www.tripplite.com/support for service.

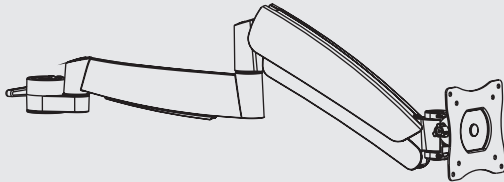

Adapter Bracket Assembly (x1)

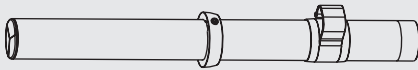

Pole (x1)

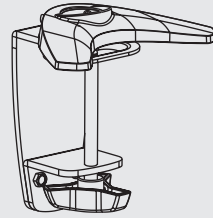

Desk Clamp Assembly (x1)

Package M



M4X14 (x4)

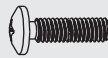

M5X14 (x4)



D5 Washer (x4)

Package P



3mm Hex Key (x1)

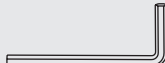

4mm Hex Key (x1)

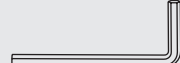

5mm Hex Key (x1)



6mm Hex Key (x1)



Base Plate (x1)



Pad (x1)

1. Install the Pole and Desk Clamp Assembly

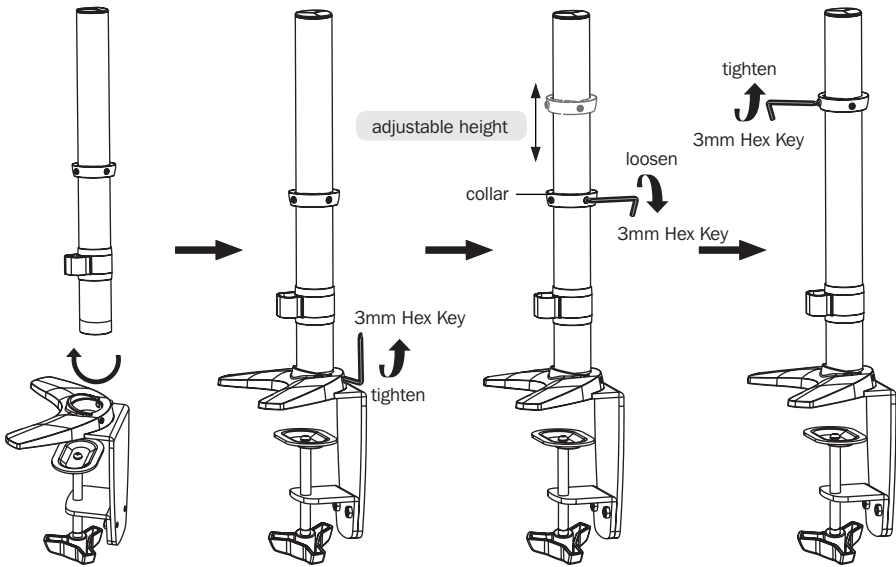

2. Desk Installation

2a. Edge Installation

Note: min. desktop thickness=10mm (.4")
max. desktop thickness=90mm (3.5")

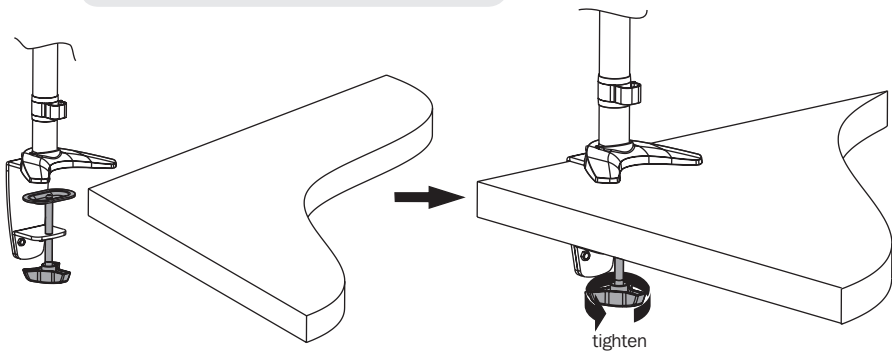

- Determine approximate location for mount, keeping in mind display size, height adjustment and pitch/roll requirements.
- Slip the desk mount assembly over the edge of desk so that clamp fully contacts desk edge.
- Turn the knob to adjust the clamp to edge of desk and secure it tightly.

2. Desk Installation

2b. Hole Installation

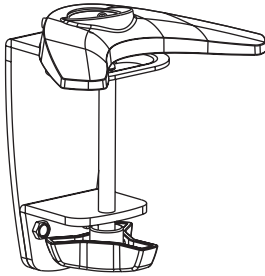

Disassemble the desk clamp assembly by removing the clamp adjustment screw and the three attachment screws from the base plate.

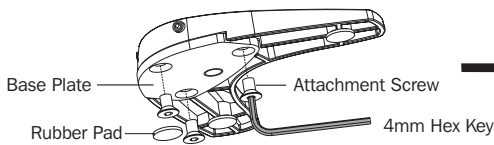
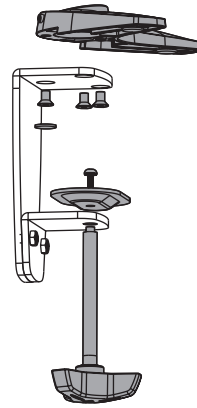

Re-install the base plate with three retained attachment screws. Tighten securely.

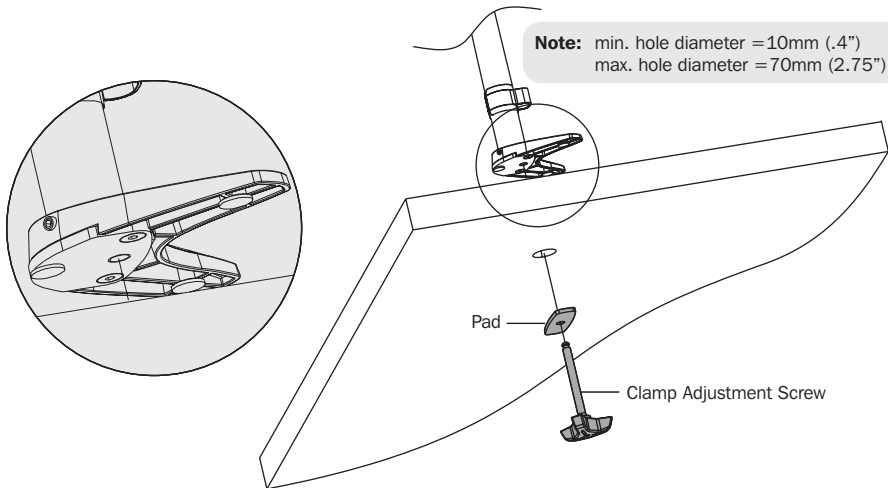

From below the desk, insert retained clamp adjustment screw through Pad and up through the hole in the desk. Thread screw by turning the knob into base plate but do not tighten completely at this time. Center the desk mount assembly over the hole and then securely tighten screw.

3. Install Adapter Bracket

Lift the display and align the rear mounting holes with the mount's VESA plate.

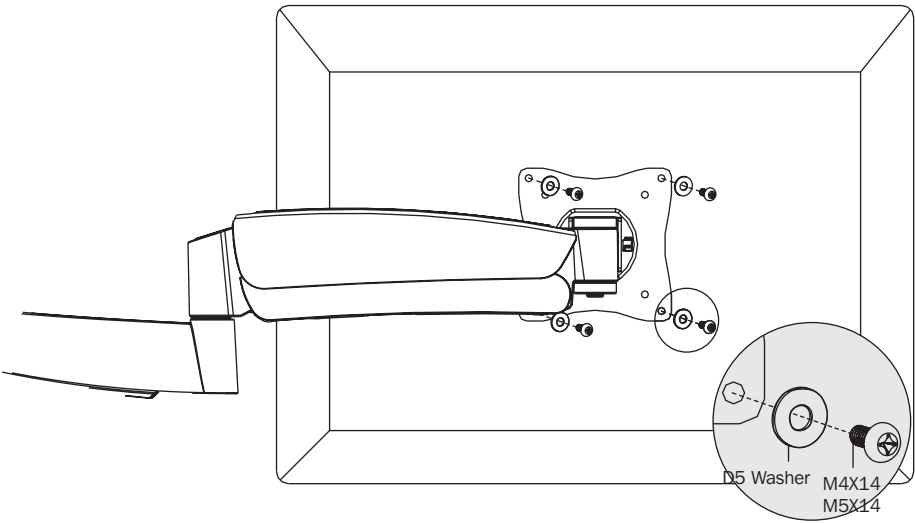
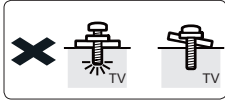
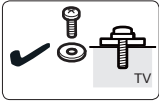
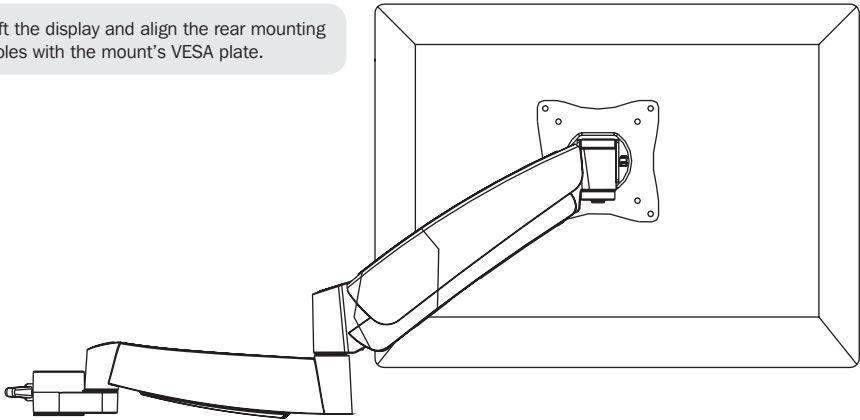

Attach the display to the VESA plate with the appropriate included screws.



Do not over-tighten screws

4. Install Adapter Bracket Assembly (attached display)

Using an assistant or mechanical lifting equipment, lift the display with attached VESA plate. Then slide the adapter bracket assembly (with the display attached) down the pole until it touches the collar.

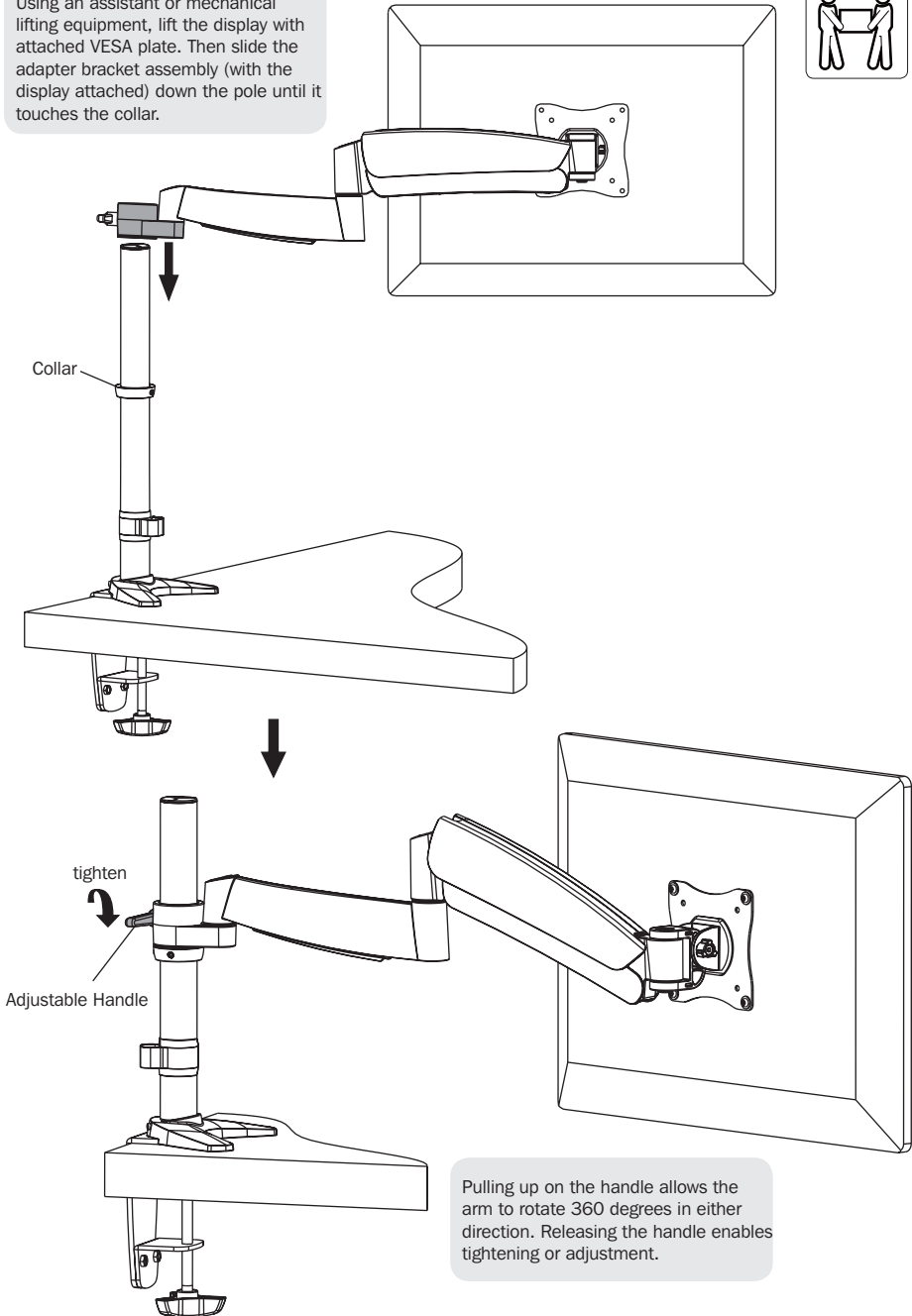

5. Height Adjustment

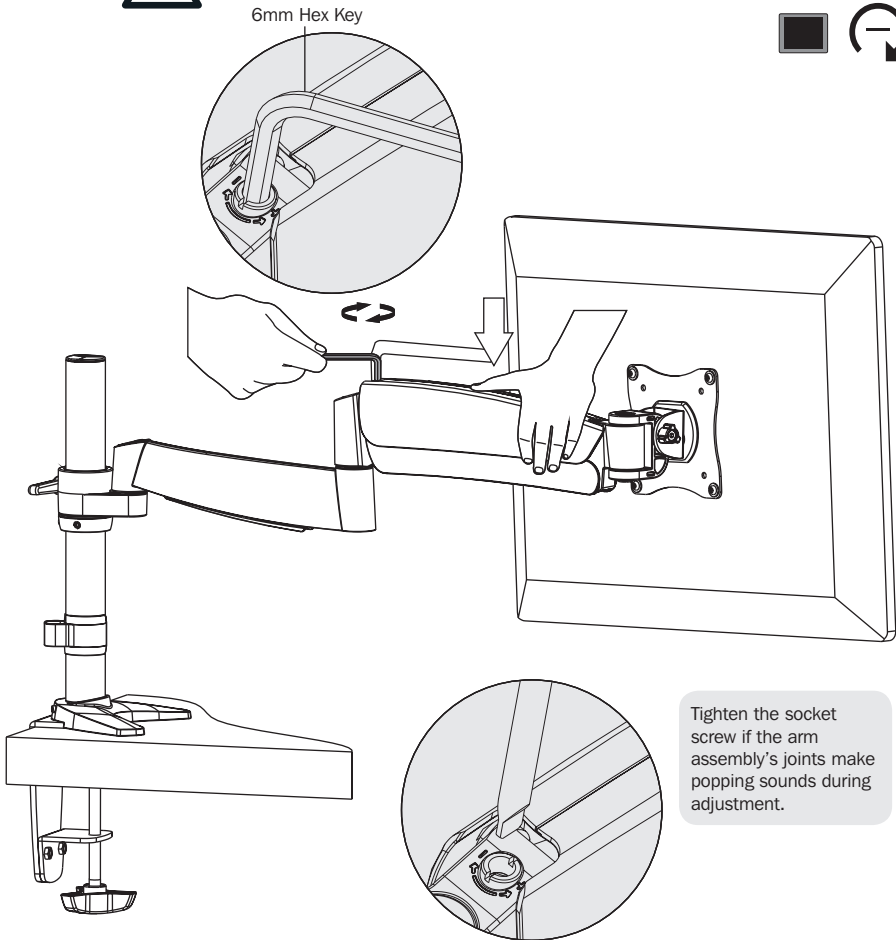
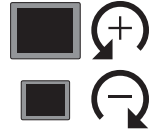
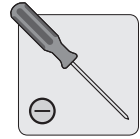
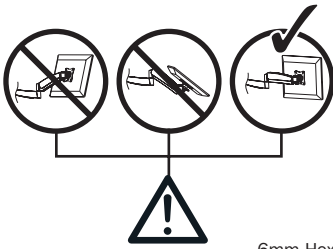

Keep the wall mount arm level during tension adjustment. You may need to slightly loosen or tighten the adjustment screw using the provided Hex Keys depending on the weight of display installed.

If display settles on its own, rotate adjustment screw towards the "+" symbol.

If display rises on its own, rotate adjustment screw towards the "-" symbol.

6. Cable Management

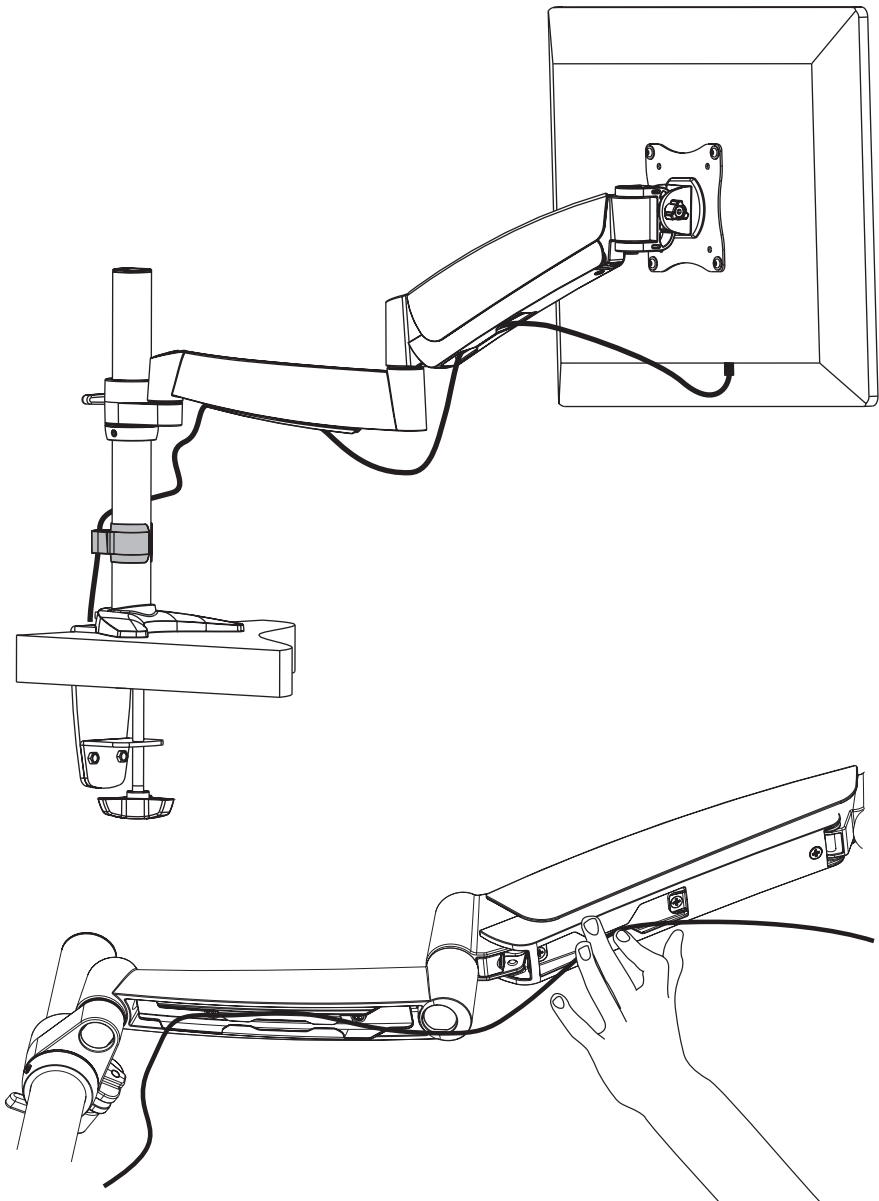

Connect the cables to the display. Press cable cover inward to route the cables through the space.
Note: Leave slack in cable for arm movement.

7. Adjustment

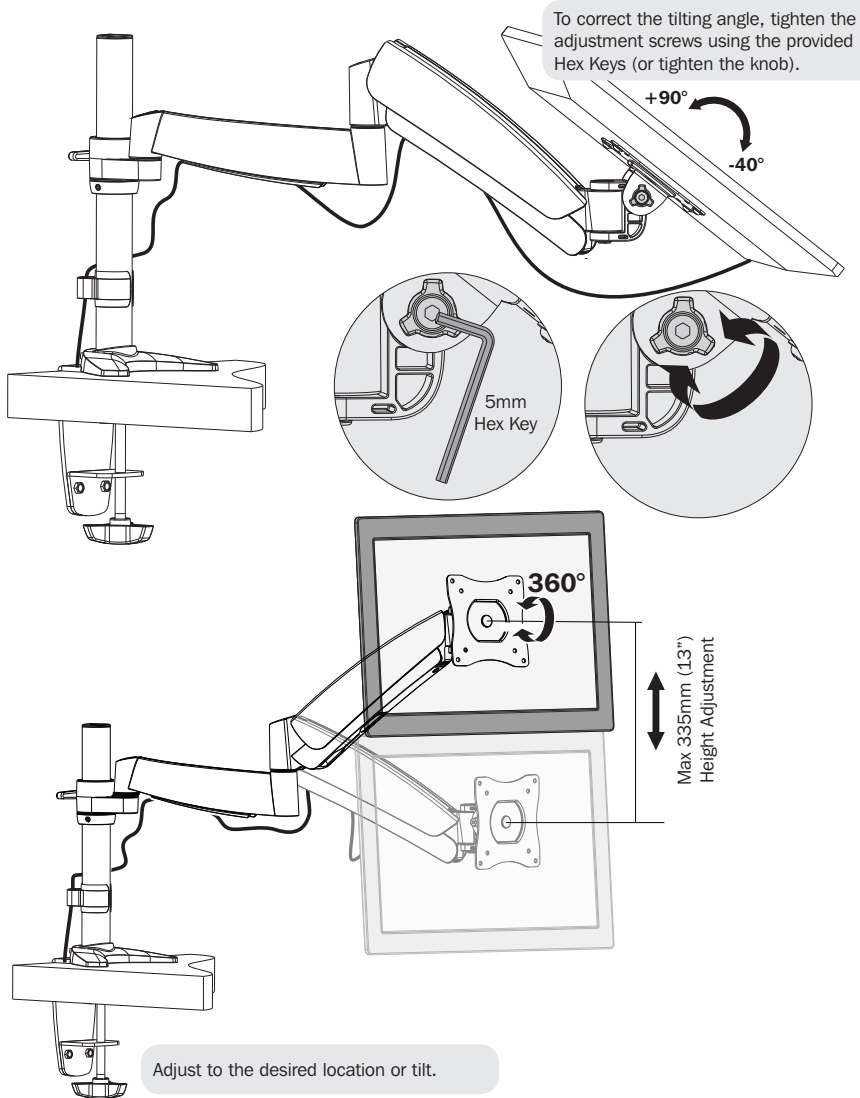

Maintenance

- Check that the bracket is secure and safe to use at regular intervals (at least every three months).
- Please visit www.tripplite.com/support if you have any questions.

TRIPP·LITE



1111 W. 35th Street, Chicago, IL 60609 USA • www.tripplite.com/support

Manual del Propietario

Instalación en Escritorio de Soporte para Pantalla Plana con Movimiento Completo

MODELO: DDR1327S

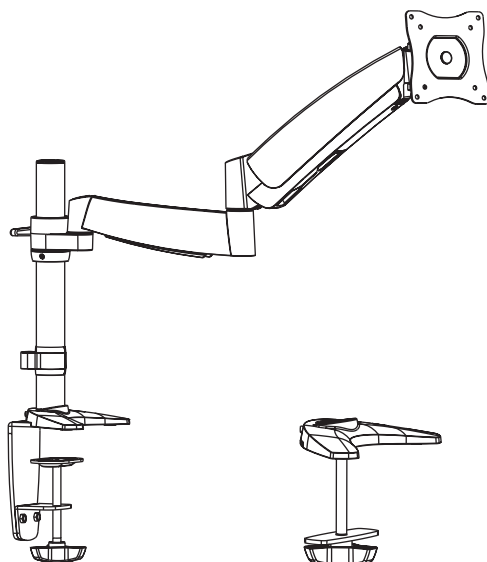

English 1 • Français 21 • Русский 31 • Deutsch 41



PRECAUCIÓN: NO EXCEDA LA CAPACIDAD MÁXIMA DE CARGA INDICADA.
¡PUEDE OCURRIR UNA LESIÓN SEVERA O DAÑO A LA PROPIEDAD!



75 x 75
100 x 100



13 - 27
pulg.



9 kg
(19.8 lbs)
MÁX

TRIPP-LITE



Excelencia en
Manufactura.

1111 W. 35th Street, Chicago, IL 60609 USA • www.tripplite.com/support

Copyright © 2014 Tripp Lite. Todos los derechos reservados.

NOTA: Lea completo el manual de instrucciones antes de iniciar la instalación y ensamble.

ADVERTENCIA

- No inicie la instalación hasta que haya leído y entendido las instrucciones y advertencias contenidas en este manual. Si tiene algunas preguntas con respecto a alguna de las instrucciones o advertencias, visite por favor www.tripplite.com/support.
- El soporte de instalación fue diseñado para instalarse y usarse SOLAMENTE como se especifica en este manual. La instalación incorrecta de este producto puede causar daños o lesiones severas.
- Este producto debe ser instalado únicamente por alguien con una buena habilidad mecánica, experiencia básica de construcción y un entendimiento completo de este manual de instrucciones.
- Cerciórese que la superficie de instalación pueda soportar con seguridad la carga combinada de todo el hardware y componentes instalados.
- Si se instala en paredes con entramados de madera, cerciórese que los tornillos de instalación estén anclados en el centro de los montantes. Es muy recomendable el uso de un detector de montantes.
- Utilice siempre un ayudante o equipo de elevación mecánico para levantar y colocar el equipo con seguridad.
- Apriete los tornillos firmemente pero no en exceso. Apretar excesivamente los tornillos puede dañar los componentes, reduciendo grandemente su capacidad de soporte.
- Este producto está diseñado para usarse sólo en interiores. El utilizar este producto en exteriores podría conducir a fallas del producto y lesiones personales.

Garantía

Garantía Limitada por 5 Años

El vendedor garantiza este producto, si se usa de acuerdo con todas las instrucciones aplicables, de que está libre de defectos en material y mano de obra por un período de 5 años a partir de la fecha de compra inicial. Si el producto prueba ser defectuoso en material o mano de obra dentro de ese período, el vendedor reparará o reemplazará el producto a su entera discreción.

ESTA GARANTÍA NO APLICA AL DESGASTE NORMAL O A DAÑOS RESULTANTES DE ACCIDENTES, MAL USO, ABUSO O NEGLIGENCIA. EL VENDEDOR NO OTORGA GARANTÍAS EXPRESAS DISTINTAS DE LA ESTIPULADA AQUÍ. EXCEPTO A LA EXTENSIÓN PROHIBIDA POR LA LEY APLICABLE, TODAS LAS GARANTÍAS IMPLÍCITAS, INCLUYENDO TODAS LAS GARANTÍAS DE COMERCIALIZACIÓN O IDONEIDAD, ESTÁN LIMITADAS EN DURACIÓN AL PERÍODO DE GARANTÍA ESTABLECIDO; Y ESTA GARANTÍA EXCLUYE EXPRESAMENTE TODOS LOS DAÑOS INCIDENTALES Y CONSECUENCIALES. (Algunos estados no permiten limitaciones en cuanto dura una garantía y algunos estados no permiten la exclusión de limitación de daños incidentales o consecuenciales, de modo que las limitaciones anteriores pueden no aplicar para usted. Esta garantía le otorga derechos legales específicos y usted puede tener otros derechos que pueden variar de una jurisdicción a otra).

ADVERTENCIA: Antes de usarlo, cada usuario debe tener cuidado al determinar si este dispositivo es adecuado o seguro para el uso previsto. Ya que las aplicaciones individuales están sujetas a gran variación, el fabricante no garantiza la adecuación de estos dispositivos para alguna aplicación específica.

Tripp Lite tiene una política de mejora continua. Las especificaciones están sujetas a cambio sin previo aviso.

Lista de Comprobación de Componentes

IMPORTANTE: Asegúrese antes de instalar, de haber recibido todas las partes de acuerdo a la lista de comprobación de componentes. Si faltase cualquier parte o estuviese dañada, visite www.tripplite.com/support para solicitar servicio.

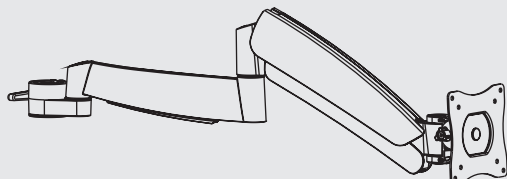

Soporte de Adaptador (x1)



Poste (x1)

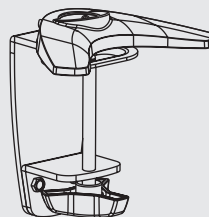

Abrazadera de Escritorio (x1)

Paquete M



M4X14 (x4)

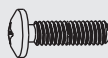

M5X14 (x4)



Arandela D5 (x4)

Paquete P



Llave Hexagonal de 3 mm (x1)

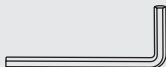

Llave Hexagonal de 4 mm (x1)

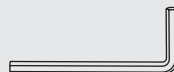

Llave Hexagonal de 5 mm (x1)

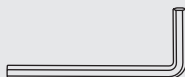

Llave Hexagonal de 6 mm (x1)



Placa de Base (x1)

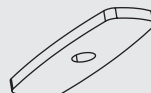

Almohadilla (x1)

1. Instale el Poste y la Abrazadera de Escritorio

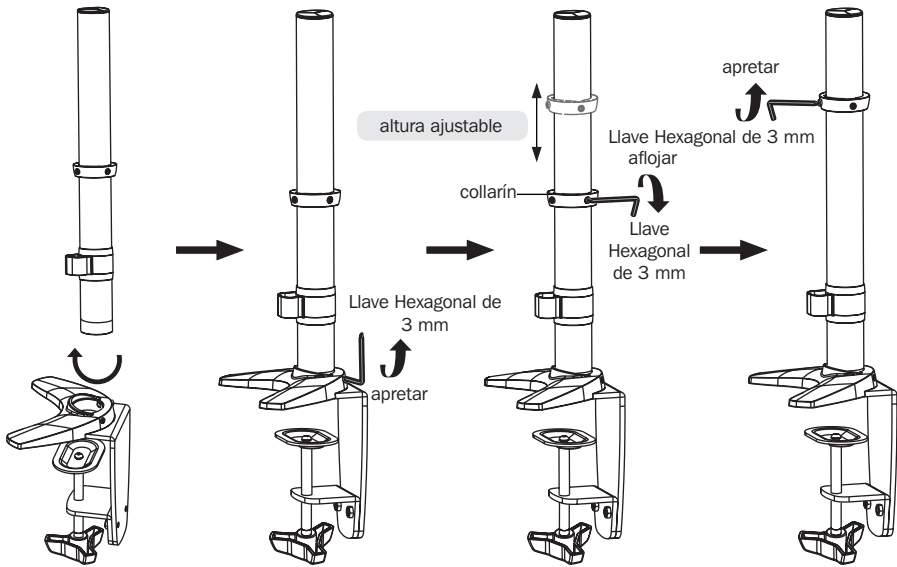

2. Instalación en el Escritorio

Instalación del 2o. Borde

Nota: Espesor mínimo de escritorio=10 mm (0.4")
Espesor máximo de escritorio=90 mm (3.5")

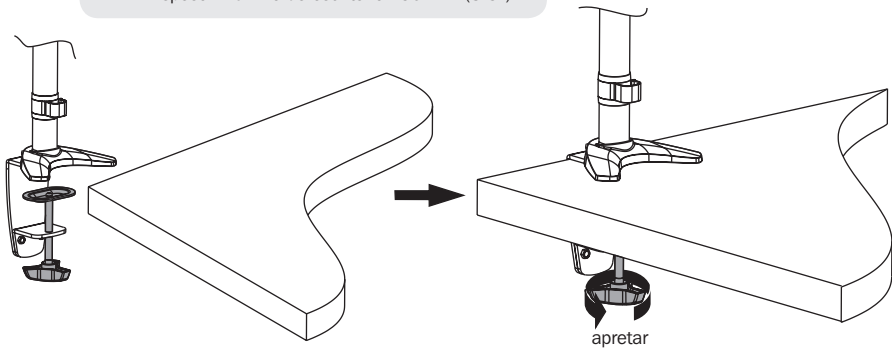

- Determine la ubicación aproximada para instalación, teniendo en cuenta los requerimientos de tamaño de pantalla, ajuste de altura e inclinación/giro.
- Deslice el conjunto de instalación de escritorio sobre el borde del escritorio de modo que la abrazadera haga contacto completo con el borde del escritorio.
- Gire la perilla para ajustar la abrazadera al borde del escritorio y asegúrela firmemente.

2. Instalación en el Escritorio

2b. Instalación a Través de un Orificio en el Escritorio

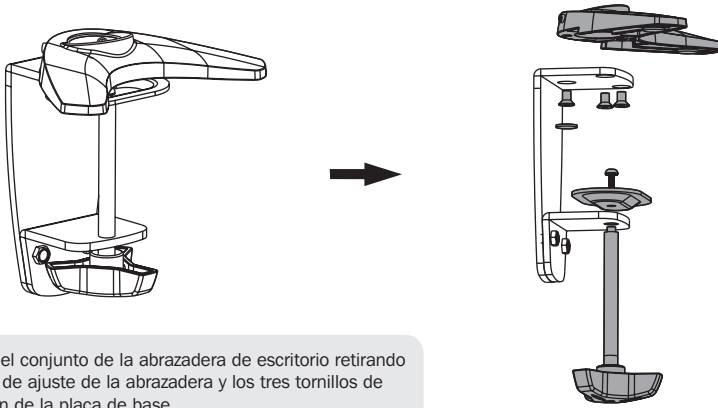

Desarme el conjunto de la abrazadera de escritorio retirando el tornillo de ajuste de la abrazadera y los tres tornillos de instalación de la placa de base.

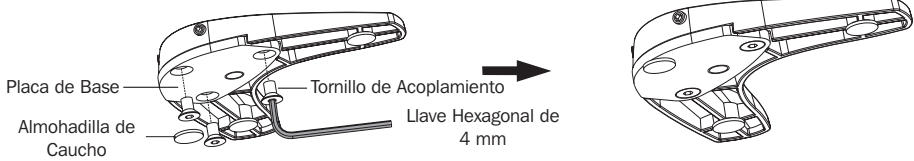

Reinstale la placa de base con tres tornillos de sujeción. Apriete con firmeza.

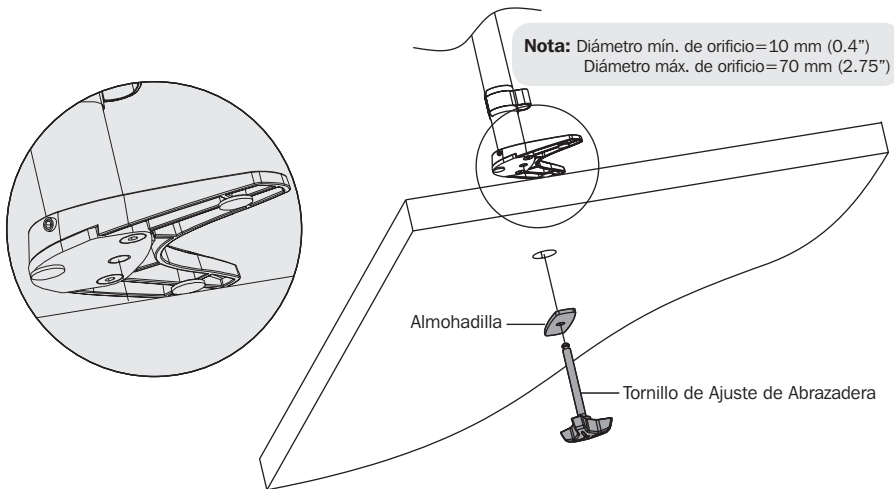

Desde abajo del escritorio, inserte el tornillo de sujeción de la abrazadera a través de la almohadilla y hacia arriba a través del orificio en el escritorio. Enrosque el tornillo girando la perilla en la placa de base pero no apriete completamente en este momento. Centre el conjunto de instalación en escritorio sobre el orificio y entonces apriete firmemente el tornillo.

3. Instale el Soporte del Adaptador

Levante la pantalla y alinee los orificios de instalación posteriores con la placa de instalación VESA.

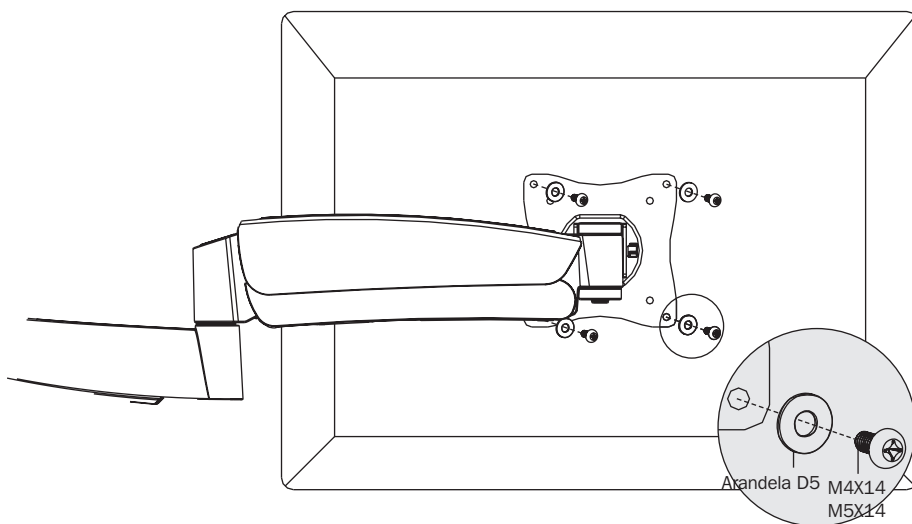
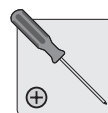
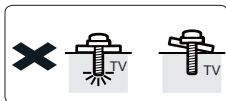
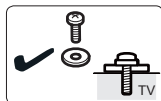
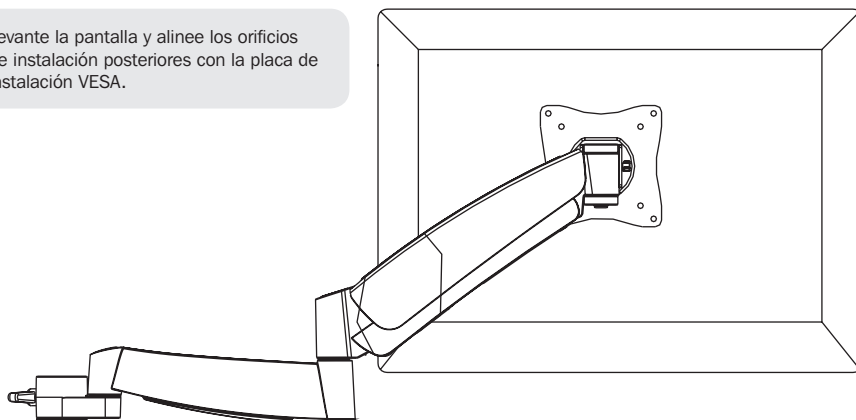

Acople la pantalla a la placa VESA con los tornillos adecuados incluidos.



Asegure firmemente todos los tornillos. **No apriete excesivamente.**

4. Instale el Soporte del Adaptador (pantalla instalada)

Usando un ayudante o equipo de elevación mecánico, levante la pantalla con la placa VESA acoplada. Deslice el soporte del adaptador (con la pantalla instalada) hacia abajo del poste hasta que toque el collarín.

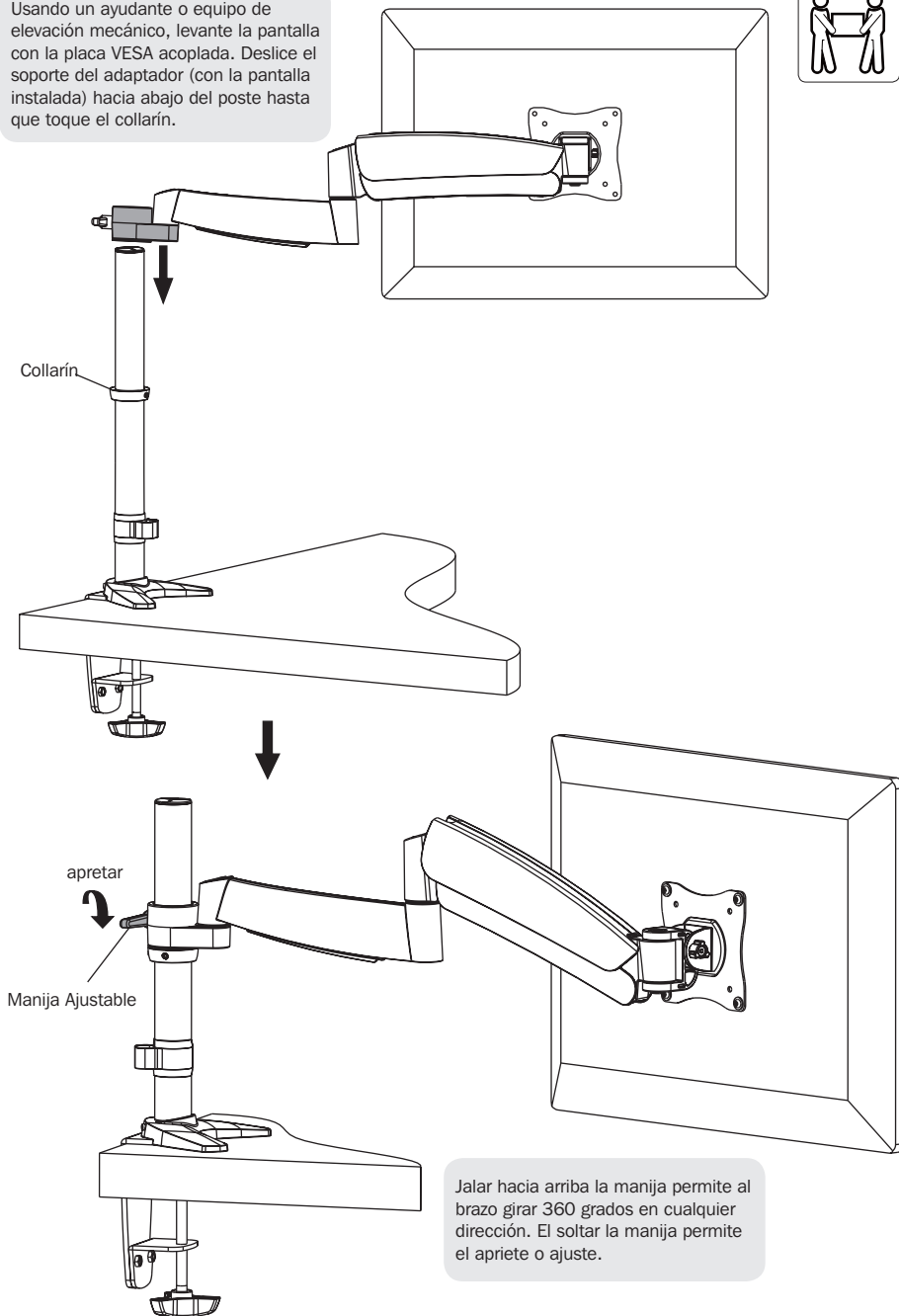

5. Ajuste la Altura

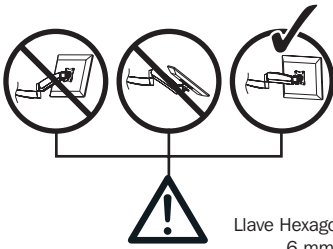

Llave Hexagonal de
6 mm

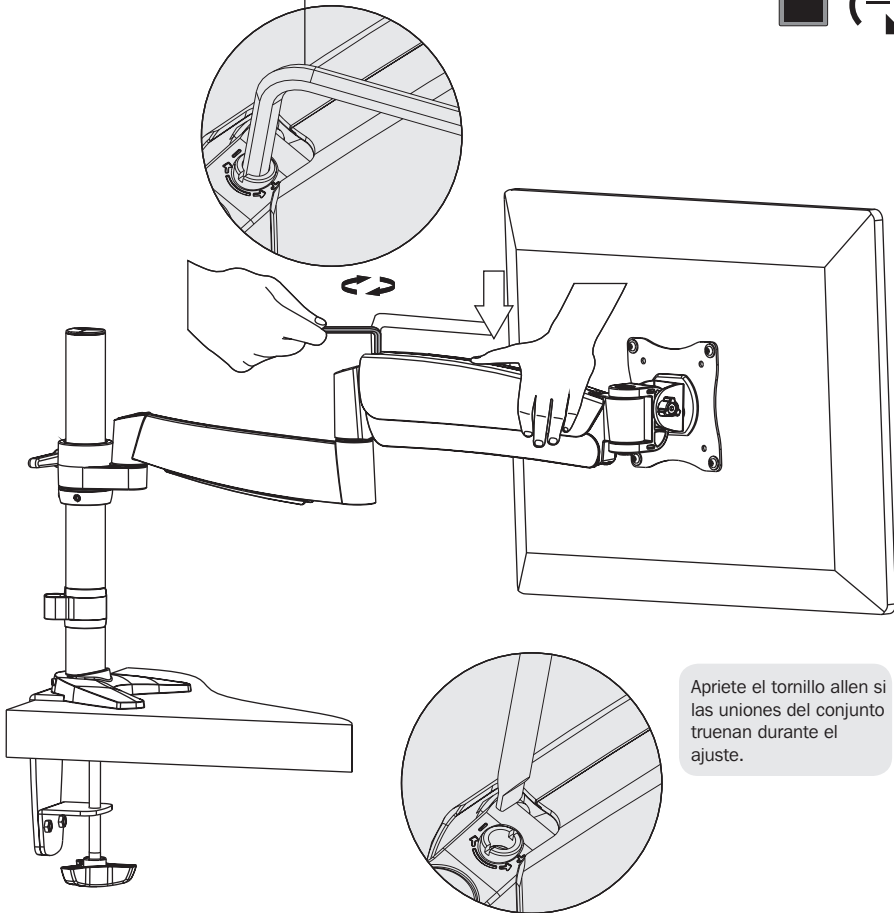
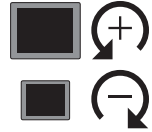

Apriete el tornillo allen si las uniones del conjunto truenan durante el ajuste.

Mantenga nivelado el brazo del soporte de pared durante el ajuste de la tensión. Puede necesitar apretar o aflojar ligeramente el tornillo de ajuste con la llaves hexagonales suministradas, dependiendo del peso de la pantalla instalada.

Si la pantalla se baja por sí misma, gire el tornillo de ajuste hacia el símbolo "+".

Si la pantalla se levanta por sí misma, gire el tornillo de ajuste hacia el símbolo "-".

6. Manejo del Cableado

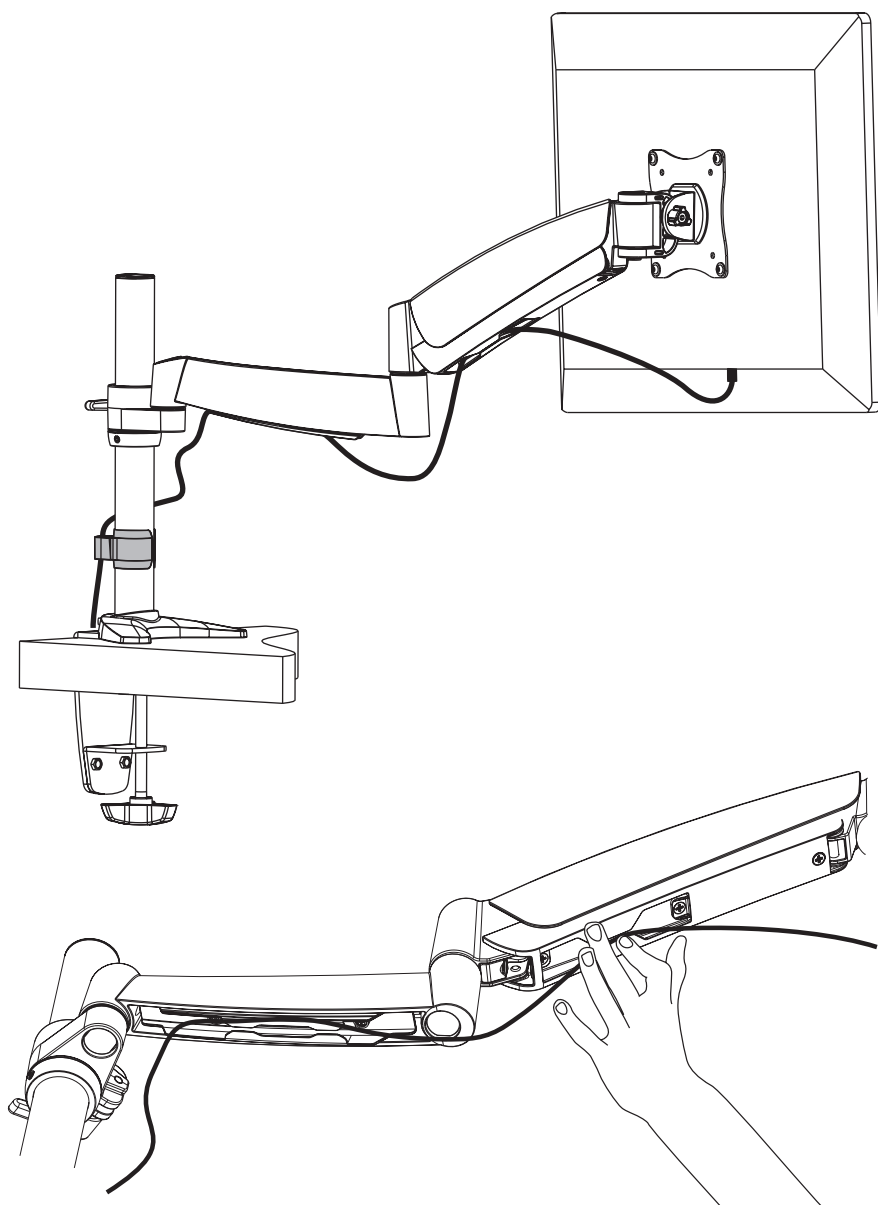

Conecte los cables a la pantalla. Oprima la cubierta de los cables hacia adentro para conducir los cables a través del espacio.

Nota: Deje una holgura en el cable para el movimiento del brazo.

7. Ajuste

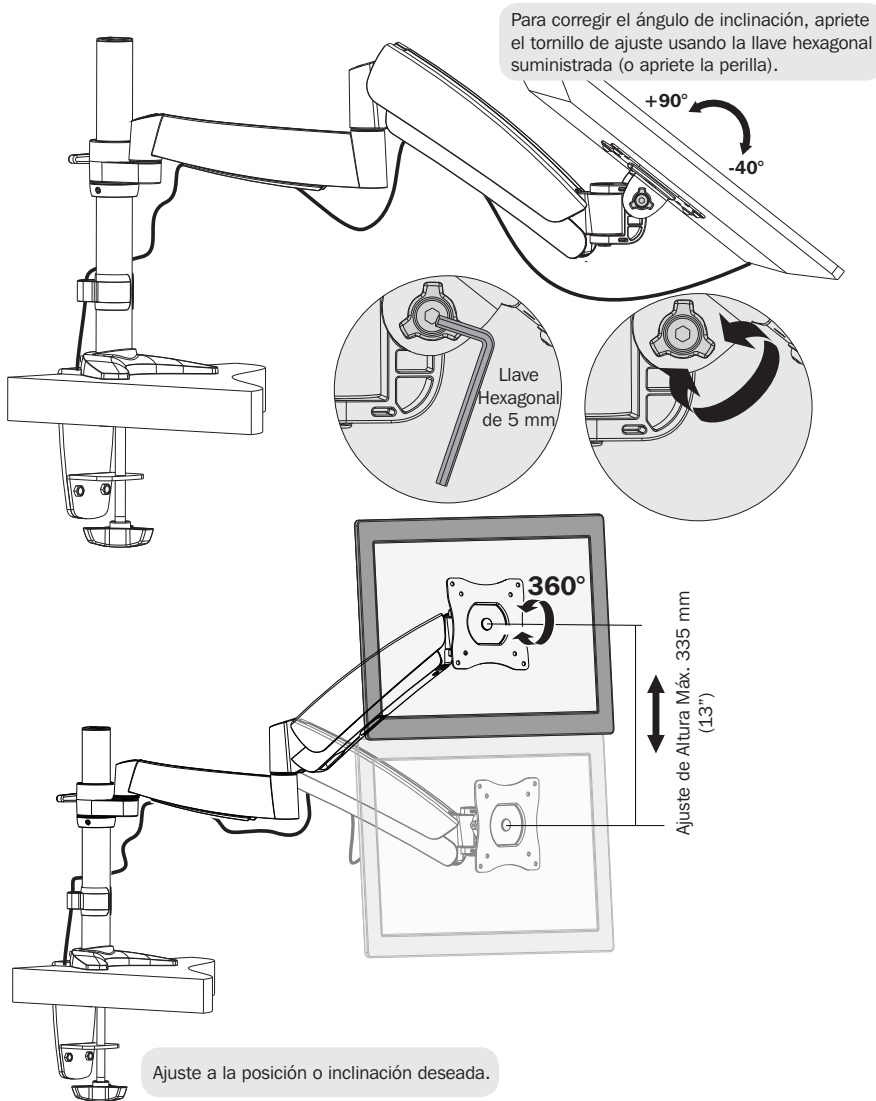

Mantenimiento

- Compruebe a intervalos regulares (al menos cada tres meses) que el soporte esté seguro para usarse.
- Si tiene alguna pregunta, visite por favor a www.tripplite.com/support.

TRIPP·LITE



Excelencia en
Manufactura.

1111 W. 35th Street, Chicago, IL 60609 USA • www.tripplite.com/support

Manuel de l'utilisateur

Support de bureau de mouvement complet pour écran plat MODÈLE : DDR1327S

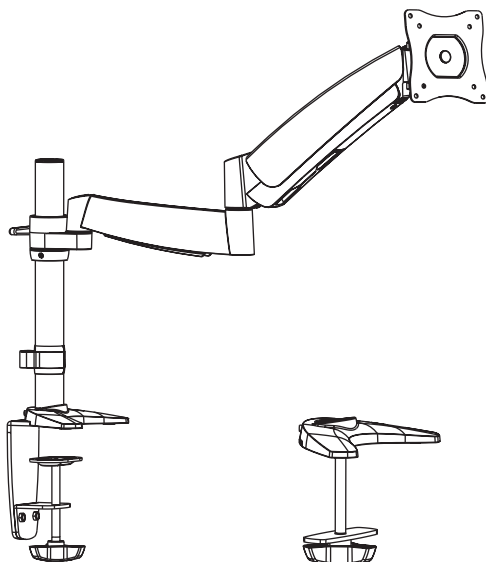

English 1 • Español 11 • Русский 31 • Deutsch 41



MISE EN GARDE : NE PAS EXCÉDER LA CAPACITÉ PONDÉRALE MAXIMUM INDIQUÉE.
DES BLESSURES GRAVES OU DES DOMMAGES MATÉRIELS RISQUENT DE SE PRODUIRE!



75x75
100x100

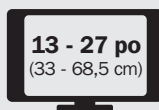

13 - 27 po
(33 - 68,5 cm)



9 kg
(19,8 lbs)
MAX

TRIPP-LITE



Manufacturing
Excellence.

1111 W. 35th Street, Chicago, IL USA 60609 • www.tripplite.com/support

Droits d'auteur © 2014 Tripp Lite. Tous droits réservés.

REMARQUE : Lire le manuel d'instructions en entier avant de commencer l'installation et l'assemblage.

AVERTISSEMENT

- Ne pas commencer l'installation avant d'avoir lu et compris les instructions et les avertissements contenus dans le présent manuel. Si vous avez des questions concernant les instructions ou les avertissements, veuillez visiter www.tripplite.com/support.
- Ce support de montage a été conçu pour être installé et utilisé **UNIQUEMENT** tel que spécifié dans le présent manuel. Une mauvaise installation de ce produit pourrait causer des dommages ou des blessures graves.
- Ce produit ne devrait être installé que par une personne ayant de bonnes aptitudes en mécanique et une expérience de base en construction de même qu'une pleine connaissance du présent manuel d'instructions.
- S'assurer que la surface d'appui peut supporter sans risque la charge combinée de l'équipement et de tout le matériel et composants attachés.
- Si le produit est monté sur des montants muraux en bois, s'assurer que les vis de montage sont ancrées au centre des montants. Il est fortement recommandé d'utiliser un localisateur de montants.
- Toujours faire appel à un assistant ou utiliser de l'équipement de levage mécanique pour soulever et positionner l'équipement sans risque.
- Serrer fermement les vis, mais sans trop serrer. Trop serrer les vis risquerait de les endommager, réduisant considérablement leur résistance à l'arrachement.
- Ce produit est prévu pour être utilisé à l'intérieur uniquement. L'utilisation de ce produit à l'extérieur pourrait entraîner une défaillance du produit et des lésions corporelles.

Garantie

Garantie limitée de 5 ans

Le vendeur garantit que ce produit, s'il est utilisé conformément à toutes les instructions applicables, est exempt de tous défauts de matériaux et de fabrication pour une période de 5 ans à partir de la date d'achat initiale. Si le produit s'avère défectueux en raison d'un vice de matière ou de fabrication au cours de cette période, le vendeur s'engage à réparer ou remplacer le produit, à sa seule discrétion.

CETTE GARANTIE NE S'APPLIQUE PAS À L'USURE NORMALE OU AUX DOMMAGES RÉSULTANT D'UN ACCIDENT, D'UNE MAUVAISE UTILISATION, D'UN ABUS OU D'UNE NÉGLIGENCE. LE VENDEUR NE DONNE AUCUNE GARANTIE EXPRESSE AUTRE QUE LA GARANTIE EXPRESSÉMENT DÉCRITE DANS LE PRÉSENT DOCUMENT. SAUF DANS LA MESURE INTERDITE PAR LA LOI APPLICABLE, TOUTE GARANTIE IMPLICITE, Y COMPRIS TOUTES LES GARANTIES DE QUALITÉ MARCHANDE OU D'ADAPTATION, SONT LIMITÉES À LA PÉRIODE DE GARANTIE CI-DESSUS ET CETTE GARANTIE EXCLUT EXPRESSÉMENT TOUS DOMMAGES DIRECTS ET INDIRECTS. (Certains États ne permettent pas de limitations sur la durée d'une garantie implicite, et certains États ne permettent pas l'exclusion ou la limitation des dommages fortuits ou consécutifs, de sorte que les limitations ou exclusions susmentionnées peuvent ne pas s'appliquer à vous. Cette garantie vous donne des droits légaux spécifiques, et vous pouvez avoir d'autres droits qui varient selon la juridiction).

AVERTISSEMENT : L'utilisateur individuel doit prendre soin de déterminer avant l'utilisation si cet appareil est approprié, adéquat et sûr pour l'usage prévu. Puisque les utilisations individuelles sont sujettes à des variations importantes, le fabricant ne fait aucune déclaration ou garantie quant à l'aptitude ou l'adaptation de ces dispositifs pour une application spécifique.

La politique de Tripp Lite en est une d'amélioration continue. Les spécifications sont sujettes à changement sans préavis.

Liste de vérification des composants

IMPORTANT : Veuillez vous assurer d'avoir reçu toutes les pièces conformément à la liste de vérification des composants avant de procéder à l'installation. Si des pièces sont manquantes ou défectueuses, visitez www.tripplite.com/support pour obtenir de l'aide.

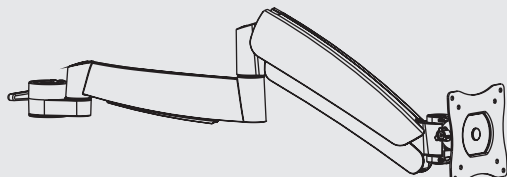

Ensemble du support d'adaptateur (x1)



Pôle (x1)

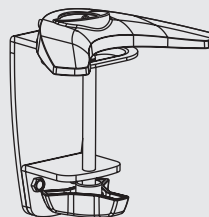

Ensemble de la bride pour bureau (x1)

Emballage M



M4X14 (x4)

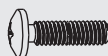

M5X14 (x4)



Rondelle D5 (x4)

Emballage P



Clé hexagonale de 3 mm (x1)

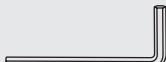

Clé hexagonale de 4 mm (x1)

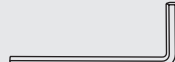

Clé hexagonale de 5 mm (x1)



Clé hexagonale de 6 mm (x1)



Socle (x1)



Coussinet (x1)

1. Installer le pôle et l'ensemble de la bride pour bureau.

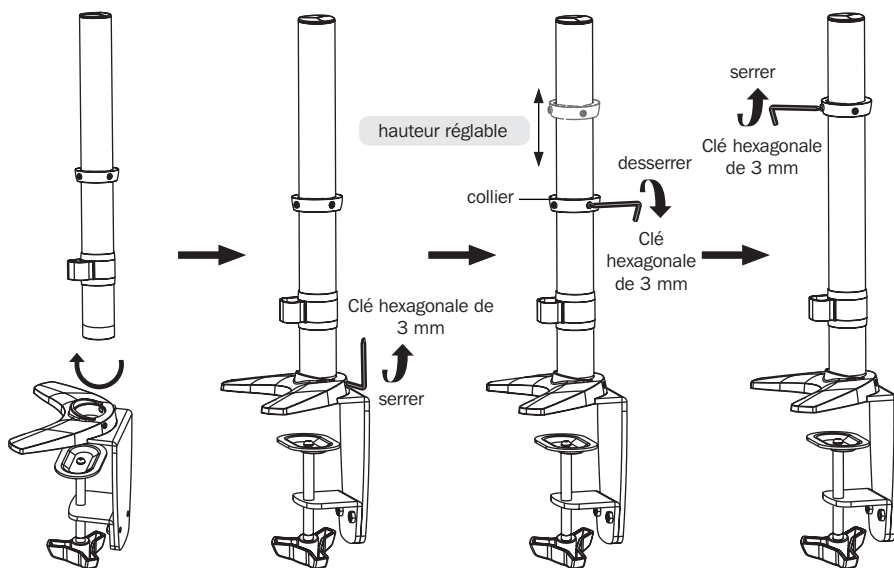

2. Installation sur un bureau

2a. Installation sur le rebord

Remarque :

épaisseur min. du dessus du bureau=10 mm (0,4 po)
épaisseur max. du dessus du bureau=90 mm (3,5 po)

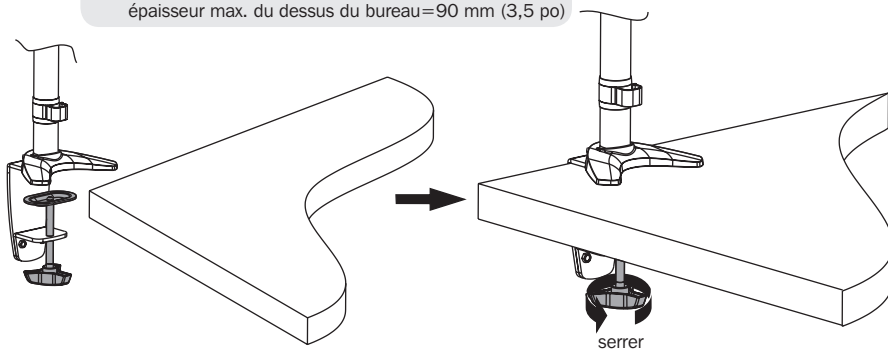

- Déterminer l'emplacement approximatif du support en gardant à l'esprit les exigences quant à la taille de l'écran, au réglage de la hauteur et l'angle/pivotement.
- Faire glisser l'ensemble du support pour bureau sur le rebord du bureau de façon à ce que la bride entre entièrement en contact avec le rebord du bureau.
- Tourner le bouton pour ajuster la bride au rebord du bureau et la maintenir solidement en place.

2. Installation sur un bureau

2b. Installation avec un trou

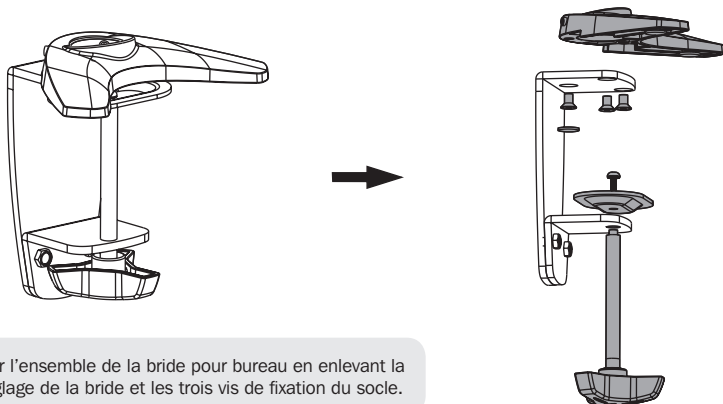

Démonter l'ensemble de la bride pour bureau en enlevant la vis de réglage de la bride et les trois vis de fixation du socle.

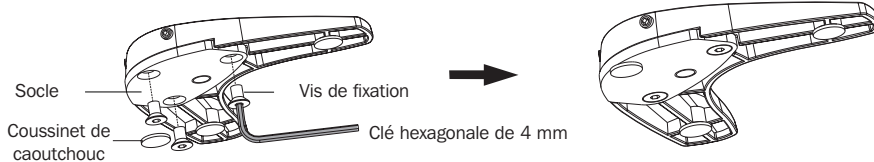

réinstaller le socle avec trois vis de fixation retenues. Bien serrer en place.

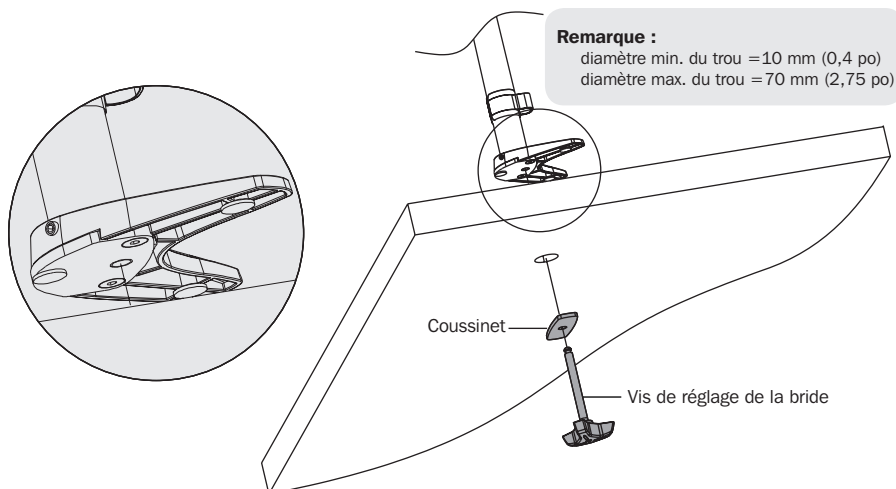

En travaillant sous le bureau, insérer la vis de réglage de la bride de retenue à travers le coussinet et à travers le trou dans le bureau. Visser la vis en tournant le bouton dans le socle, mais ne pas serrer complètement à ce stade. Centrer l'ensemble du support de bureau au-dessus du trou, puis bien serrer la vis.

3. Installer le support d'adaptateur.

Soulever l'écran et aligner les trous de montage arrière avec avec la plaque VESA du montage.

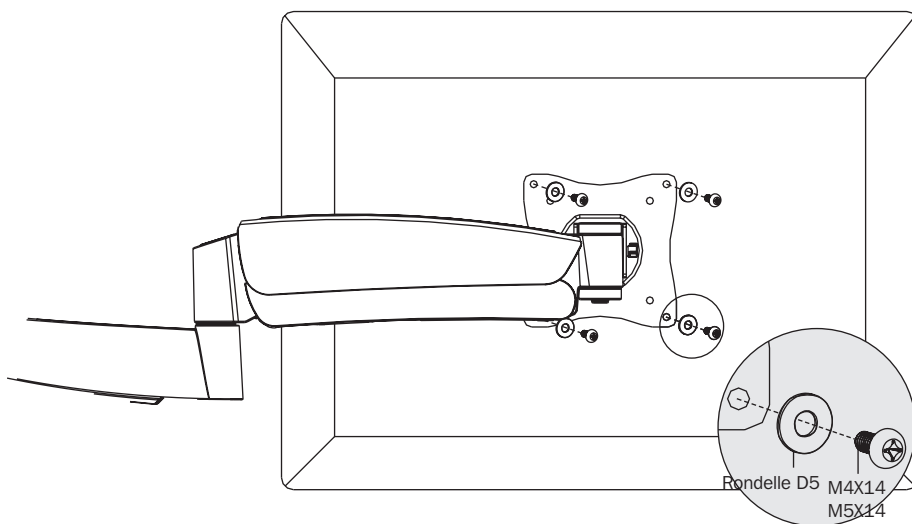
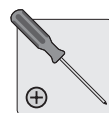
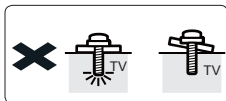
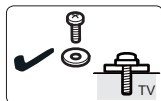
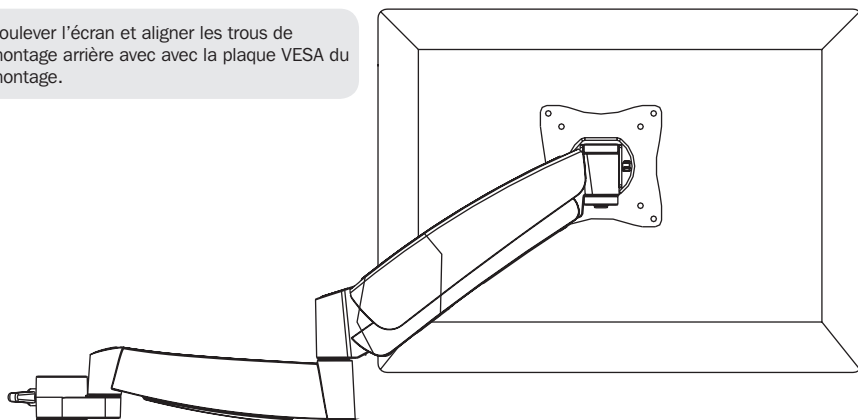

Attacher l'écran à la plaque VESA en utilisant les vis appropriées incluses.



Serrer fermement toutes les vis. **Ne pas trop serrer.**

4. Installer l'ensemble du support d'adaptateur (écran attaché).

Faire appel à un assistant ou utiliser de l'équipement de levage mécanique pour soulever l'écran avec la plaque VESA déjà en place. Faire glisser l'ensemble du support d'adaptateur (avec l'écran attaché) vers le bas le long du pôle jusqu'à ce qu'il touche le collier.

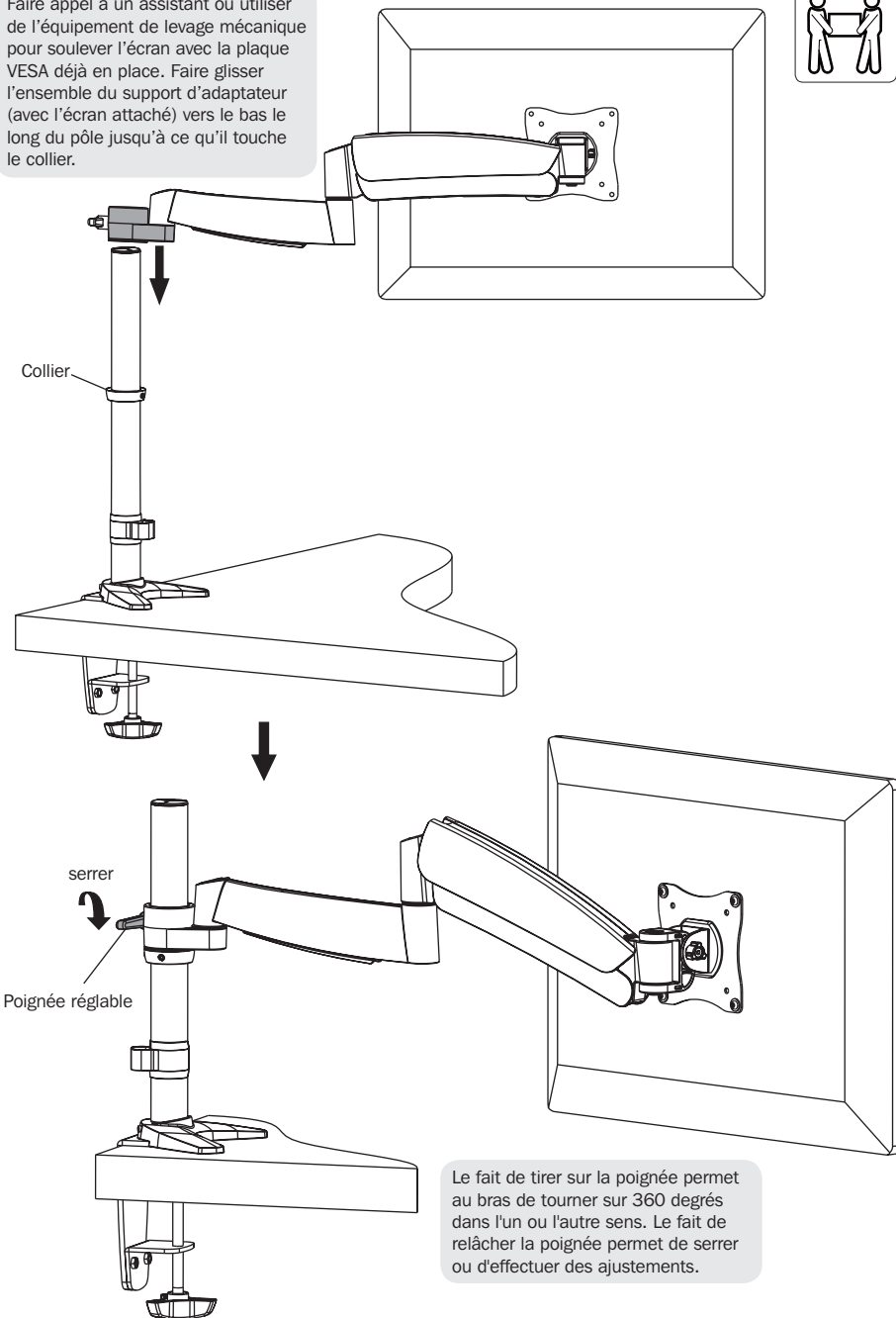

5. Réglage de la hauteur

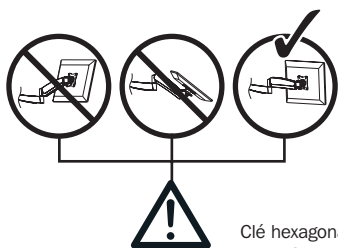

Clé hexagonale de
6 mm

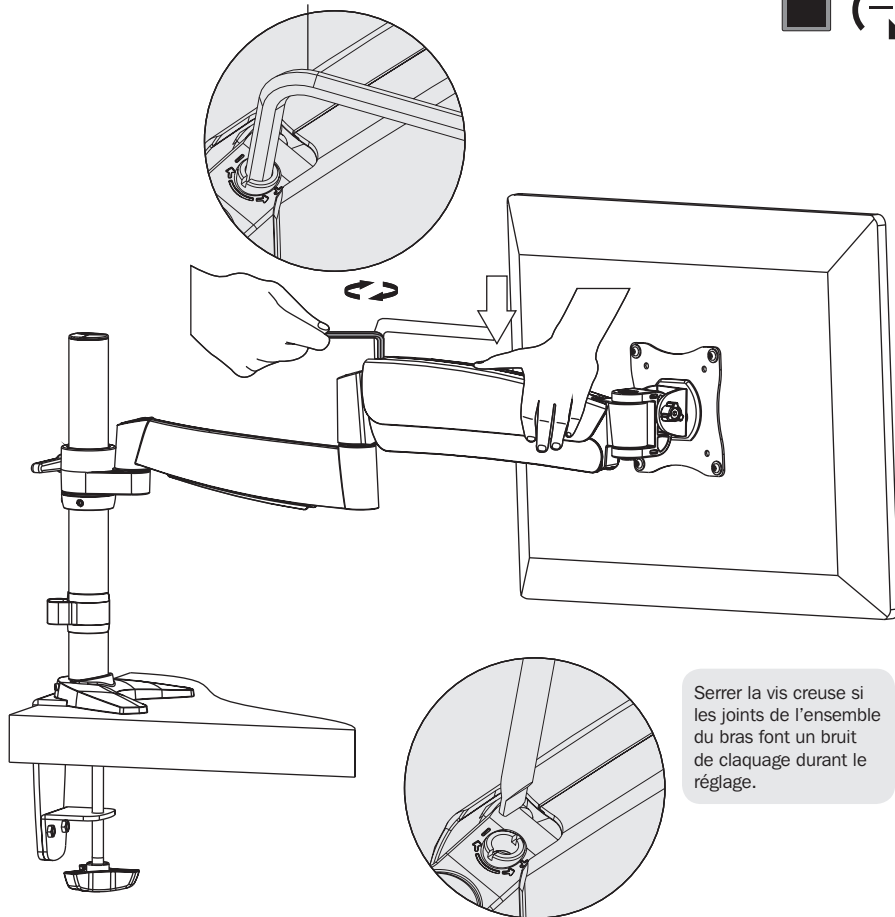
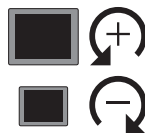
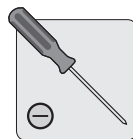

Serrer la vis creuse si les joints de l'ensemble du bras font un bruit de claquage durant le réglage.

Garder le bras de montage mural au niveau durant le réglage de la tension. Il peut s'avérer nécessaire de desserrer ou de serrer légèrement la vis de réglage en utilisant la clé hexagonale fournie en fonction du poids de l'écran installé.

Si l'écran s'abaisse de lui-même, tourner la vis de réglage vers le symbole « + ».
Si l'écran s'élève de lui-même, tourner la vis de réglage vers le symbole « - ».

6. Gestion des câbles

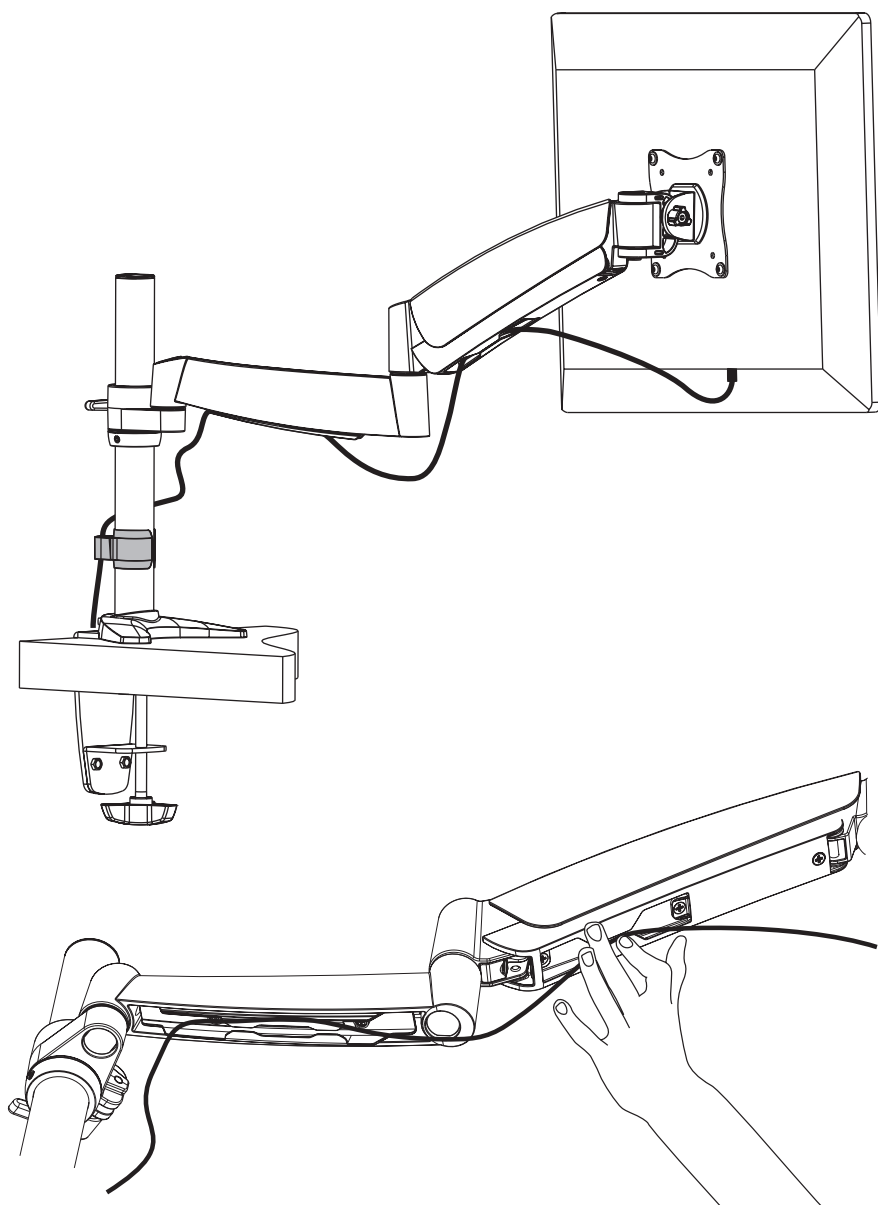

Brancher les câbles à l'écran. Pousser le couvre-câble vers l'intérieur pour acheminer les câbles à travers l'espace.

Remarque : Laisser suffisamment de mou dans le câble pour permettre le mouvement du bras.

7. Réglage

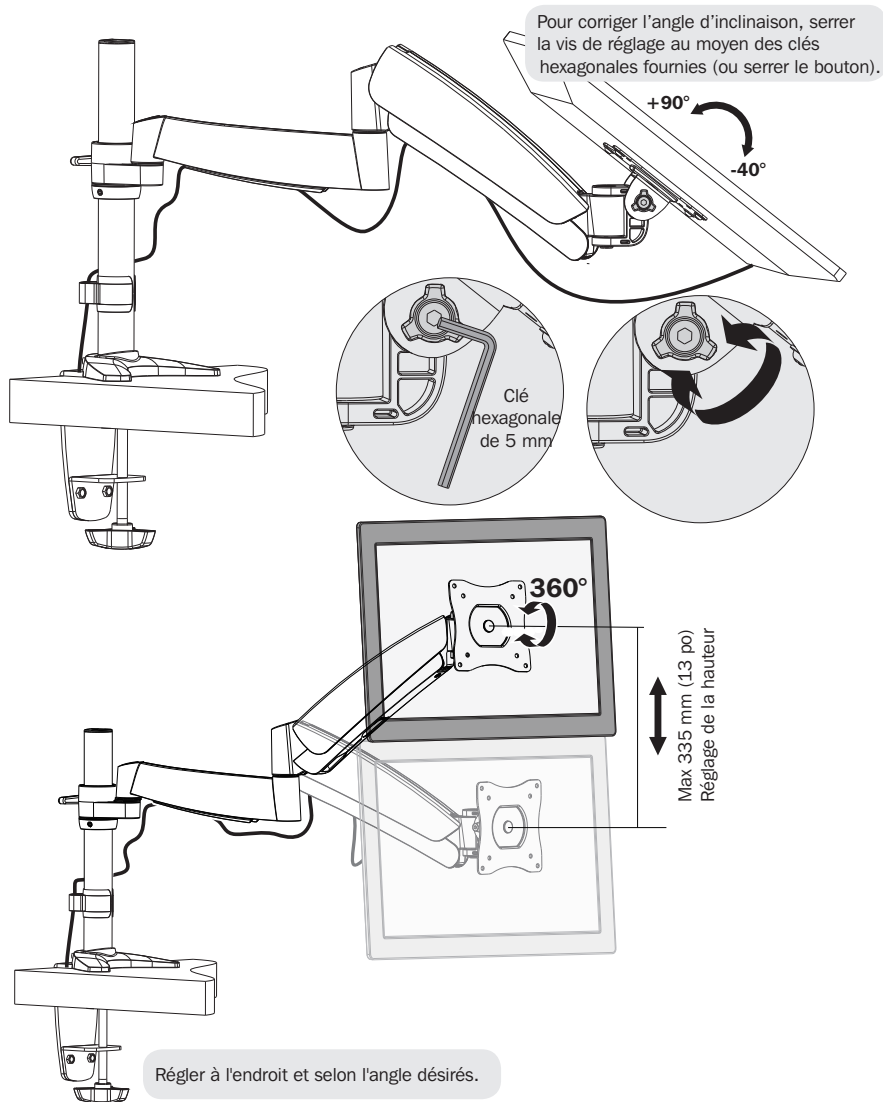

Entretien

- Vérifier à intervalles réguliers que le support peut être utilisé de façon sûre et sécuritaire (au moins tous les trois mois).
- Veuillez visiter www.tripplite.com/support si vous avez des questions.

TRIPP·LITE



90
Manufacturing
Excellence.

1111 W. 35th Street, Chicago, IL USA 60609 • www.tripplite.com/support

Руководство пользователя

Настольный плоский экран с полномасштабным видеоизображением МОДЕЛЬ: DDR1327S

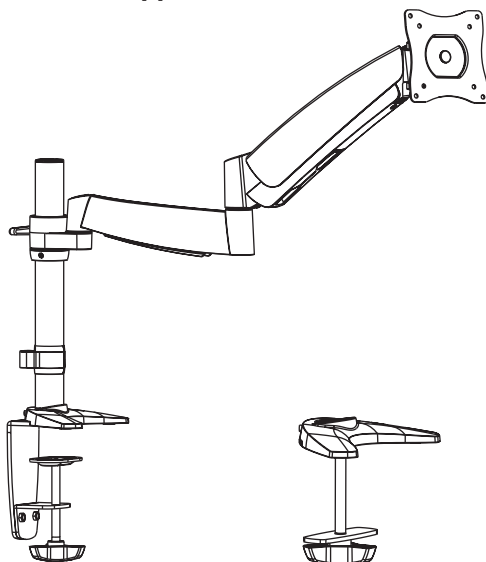

English 1 • Español 11 • Français 21 • Deutsch 41



ВНИМАНИЕ! НЕ ПРЕВЫШАЙТЕ МАКСИМАЛЬНО ДОПУСТИМЫЙ ВЕС.
ЭТО МОЖЕТ ПРИЧИНИТЬ СУЩЕСТВЕННЫЙ ВРЕД ЗДОРОВЬЮ ЛЮДЕЙ ИЛИ МАТЕРИАЛЬНЫЙ УЩЕРБ!

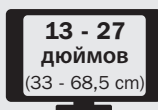

TRIPP-LITE



1111 W. 35th Street, Chicago, IL 60609 USA • www.tripplite.com/support

Охраняется авторским правом © 2014 Tripp Lite. Перепечатка запрещается.

ПРИМЕЧАНИЕ. Перед началом установки и сборки модуля внимательно изучите все разделы руководства.



ВНИМАНИЕ

- Не начинайте установку до тех пор, пока не ознакомитесь со всеми указаниями и предупреждениями, изложенными в настоящем руководстве, и не поймете их смысл. В случае возникновения у вас каких-либо вопросов относительно любых указаний или предупреждений приглашаем вас посетить страницу www.tripplite.com/support.
- Этот монтажный кронштейн предназначен для установки и использования ТОЛЬКО в соответствии с указаниями, изложенными в настоящем руководстве. Неправильная установка данного модуля может привести к причинению материального ущерба или существенного вреда здоровью людей.
- Установка данного изделия должна производиться только специалистом с достаточной технической квалификацией и базовыми навыками строительства, в полной мере понимающим смысл информации, изложенной в настоящем руководстве.
- Убедитесь в том, что монтажная поверхность может с запасом выдерживать суммарную нагрузку, создаваемую оборудованием и всеми входящими в комплект деталями оснастки и другими компонентами.
- В случае монтажа с креплением к деревянным элементам стенового каркаса следует обеспечить ввертывание крепежных винтов по центру таких элементов. В этом случае рекомендуется использование детектора неоднородностей.
- Для безопасного подъема и надлежащего размещения оборудования обязательно обращайтесь за помощью или пользуйтесь механическими грузоподъемными средствами.
- Винты следует затягивать плотно, но не перетягивая их. Перетягивание может привести к повреждению крепежных деталей, что значительно ухудшит прочность крепления.
- Данное изделие предназначено для использования только в закрытых помещениях. Использование данного изделия на открытом воздухе может привести к его выходу из строя и причинению вреда здоровью людей.

Гарантийные обязательства

Условия 5-летней ограниченной гарантии

Продавец гарантирует отсутствие изначальных дефектов материала или изготовления в течение 5 лет с момента первой покупки данного изделия при условии его использования в соответствии со всеми применимыми к нему указаниями. В случае проявления каких-либо дефектов материала или изготовления в течение указанного периода Продавец осуществляет ремонт или замену данного изделия исключительно по своему усмотрению.

ДЕЙСТВИЕ НАСТОЯЩЕЙ ГАРАНТИИ НЕ РАСПРОСТРАНЯЕТСЯ НА СЛУЧАИ ЕСТЕСТВЕННОГО ИЗНОСА ИЛИ ПОВРЕЖДЕНИЯ В РЕЗУЛЬТАТЕ АВАРИИ, НЕНАДЛЕЖАЩЕГО ИСПОЛЬЗОВАНИЯ, НАРУШЕНИЯ ПРАВИЛ ЭКСПЛУАТАЦИИ ИЛИ ХАЛАТНОСТИ. ПРОДАВЕЦ НЕ ПРЕДОСТАВЛЯЕТ НИКАКИХ ЯВНО ВЫРАЖЕННЫХ ГАРАНТИЙ ЗА ИСКЛЮЧЕНИЕМ ПРЯМО ИЗЛОЖЕННОЙ В НАСТОЯЩЕМ ДОКУМЕНТЕ. ЗА ИСКЛЮЧЕНИЕМ СЛУЧАЕВ, ЗАПРЕЩЕННЫХ ДЕЙСТВУЮЩИМ ЗАКОНОДАТЕЛЬСТВОМ, ВСЕ ПОДРАЗУМЕВАЕМЫЕ ГАРАНТИИ, ВКЛЮЧАЯ ВСЕ ГАРАНТИИ ПРИГОДНОСТИ ДЛЯ ПРОДАЖИ ИЛИ ИСПОЛЬЗОВАНИЯ ПО НАЗНАЧЕНИЮ, ОГРАНИЧЕНЫ ПО ПРОДОЛЖИТЕЛЬНОСТИ ДЕЙСТВИЯ ВЫШЕУКАЗАННЫМ ГАРАНТИЙНЫМ СРОКОМ; КРОМЕ ТОГО, ИЗ НАСТОЯЩЕЙ ГАРАНТИИ ЯВНЫМ ОБРАЗОМ ИСКЛЮЧАЮТСЯ ВСЕ ПОБОЧНЫЕ, СЛУЧАЙНЫЕ И КОСВЕННЫЕ УБЫТКИ. (В некоторых штатах не допускается введение ограничений на продолжительность действия тех или иных подразумеваемых гарантий, а в некоторых - исключение или ограничение размера побочных или косвенных убытков. В этих случаях вышеизложенные ограничения или исключения могут на вас не распространяться. Настоящая гарантия предоставляет вам конкретные юридические права, а набор других ваших прав может быть различным в зависимости от юрисдикции).

ВНИМАНИЕ! До начала использования данного устройства пользователь должен убедиться в том, что оно является пригодным, соответствующим или безопасным для предполагаемого применения. В связи с большим разнообразием конкретных применений производитель не дает каких-либо заверений или гарантий относительно пригодности данных изделий для какого-либо конкретного применения или их соответствия каким-либо конкретным требованиям.

Компания Tripp Lite постоянно совершенствует свою продукцию. В связи с этим возможно изменение технических характеристик без предварительного уведомления.

Перечень комплектации

ВНИМАНИЕ! Перед началом установки убедитесь в том, что вами получены все детали согласно перечню комплектации. В случае отсутствия или повреждения каких-либо деталей обратитесь за помощью на страницу www.triplite.com/support.

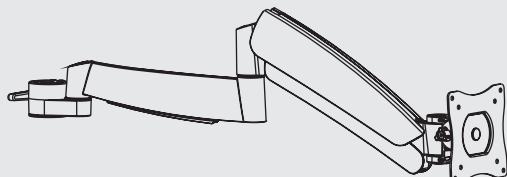

Переходный кронштейн в сборе (1 шт.)



Опора (1 шт.)

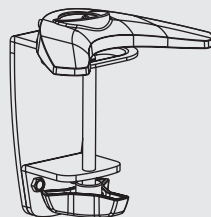

Зажим для крепления к столу в сборе (1 шт.)

Упаковочный комплект М



M4X14 (4 шт.)

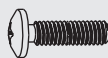

MSX14 (4 шт.)



Шайба D5 (4 шт.)

Упаковочный комплект Р



Шестигранный ключ 3 мм
(1 шт.)

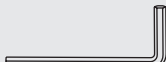

Шестигранный ключ 4 мм
(1 шт.)

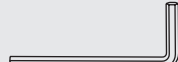

Шестигранный ключ 5 мм
(1 шт.)



Шестигранный ключ 6 мм
(1 шт.)



Основание (1 шт.)



Прокладка (1 шт.)

1. Установите опоры и зажим для крепления к столу в сборе

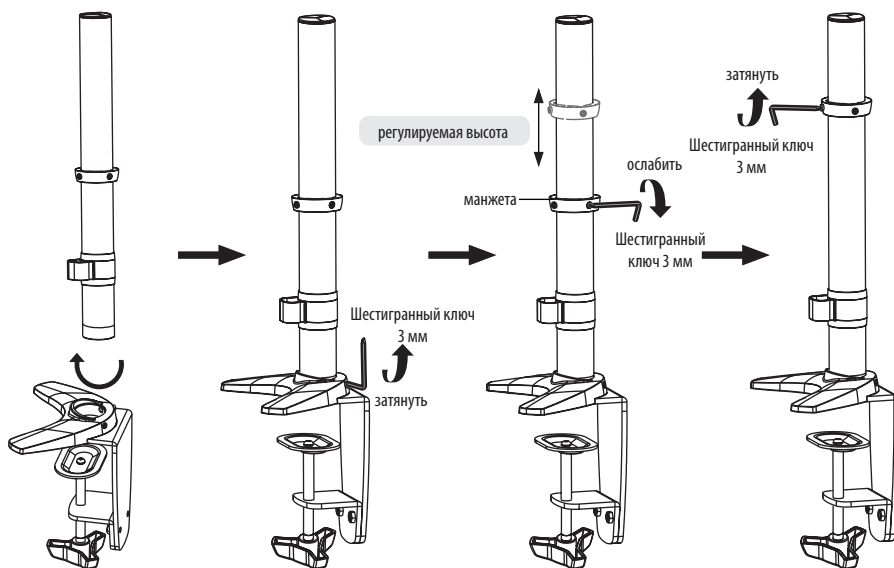

2. Настольная установка

2а. Установка с креплением к краю стола

Примечание: мин. толщина столешницы = 10 мм
макс. толщина столешницы = 90 мм

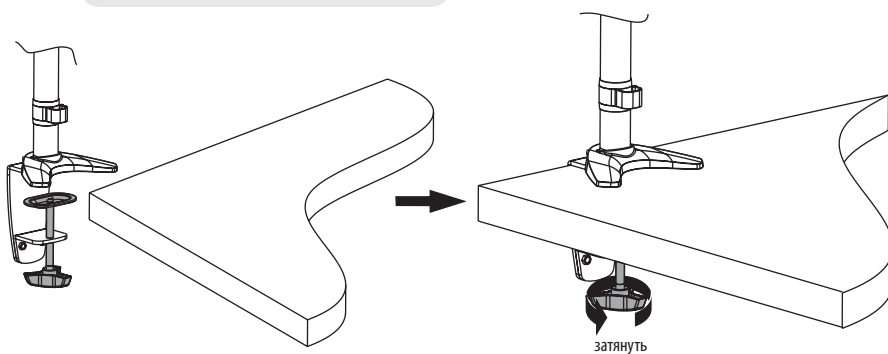

- Определите примерное место монтажа с учетом размера дисплея, обеспечения возможности регулировки высоты и требований, связанных с шагом резьбы / вращением регулировочного винта.
- Зацепите монтажный кронштейн за край стола таким образом, чтобы зажим соприкасался с краем стола.
- Поверните регулировочную головку таким образом, чтобы зажим совпал по ширине с краем стола и плотно охватывал его.

2. Настольная установка

2b. Установка в отверстие

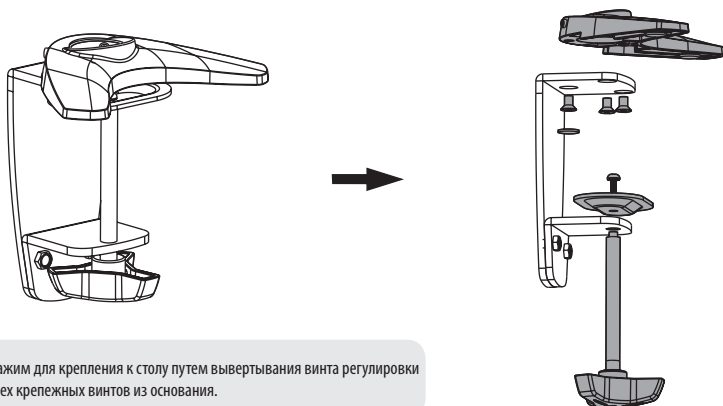

Разберите зажим для крепления к столу путем вывертывания винта регулировки зажима и трех крепежных винтов из основания.



Установите основание на место с помощью трех оставшихся крепежных винтов. Плотно затяните винты.

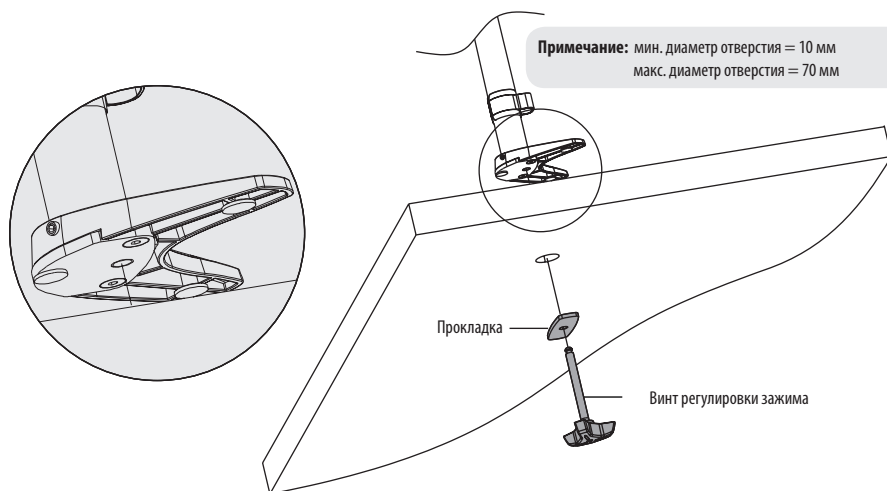

Вставьте оставшийся винт регулировки зажима по направлению из-под стола вверх через прокладку и отверстие в столе. Поворотом головки верните винт в основание, пока не затягивая его полностью. Вставьте кронштейн для настольного монтажа в сборе по центру отверстия, а затем плотно затяните винт.

3. Установка переходного кронштейна

Поднимите дисплей и совместите нижние монтажные отверстия с пластиной VESA, являющейся элементом кронштейна.

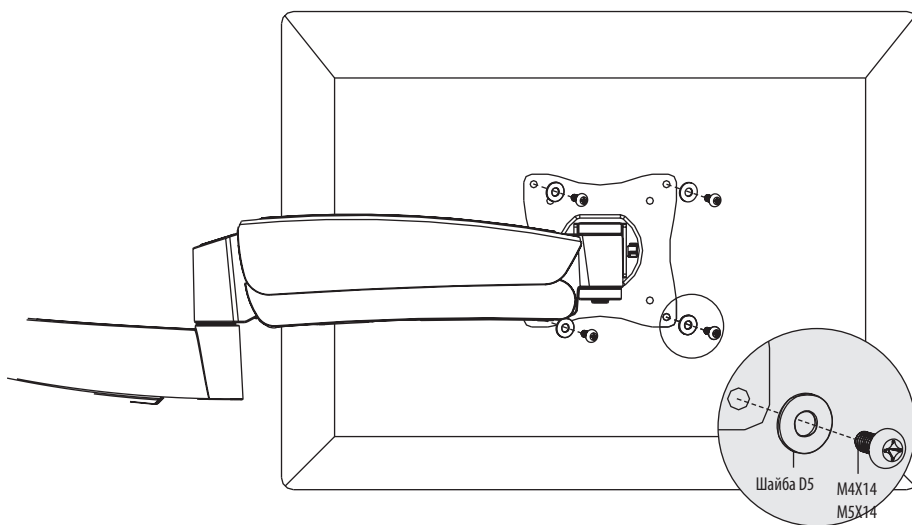
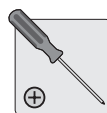
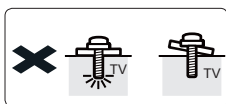
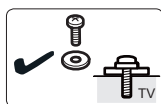
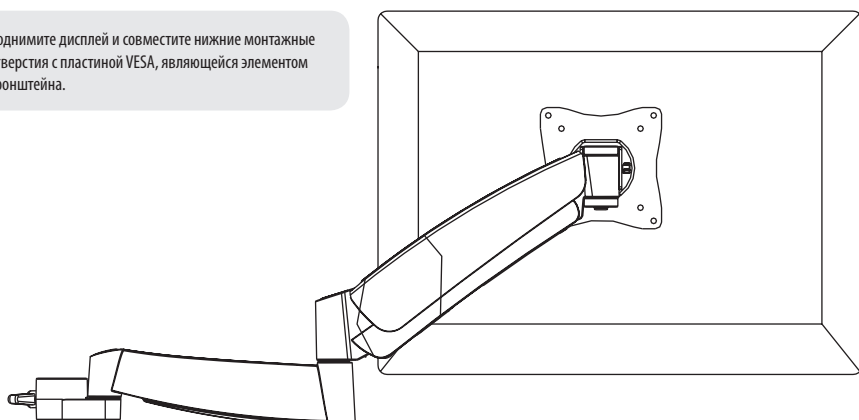

Прикрепите дисплей к пластине VESA с использованием соответствующих винтов, поставляемых в комплекте.



Плотно затяните все винты. **Не перетягивайте.**

4. Установите переходный кронштейн в сборе (с прикрепленным к нему дисплеем)

Обратившись за помощью или воспользовавшись механическим подъемным оборудованием, поднимите дисплей с прикрепленной к нему пластиной VESA. Спустите переходный кронштейн (с прикрепленным к нему дисплеем) вниз вдоль опоры до соприкосновения с манжетой.

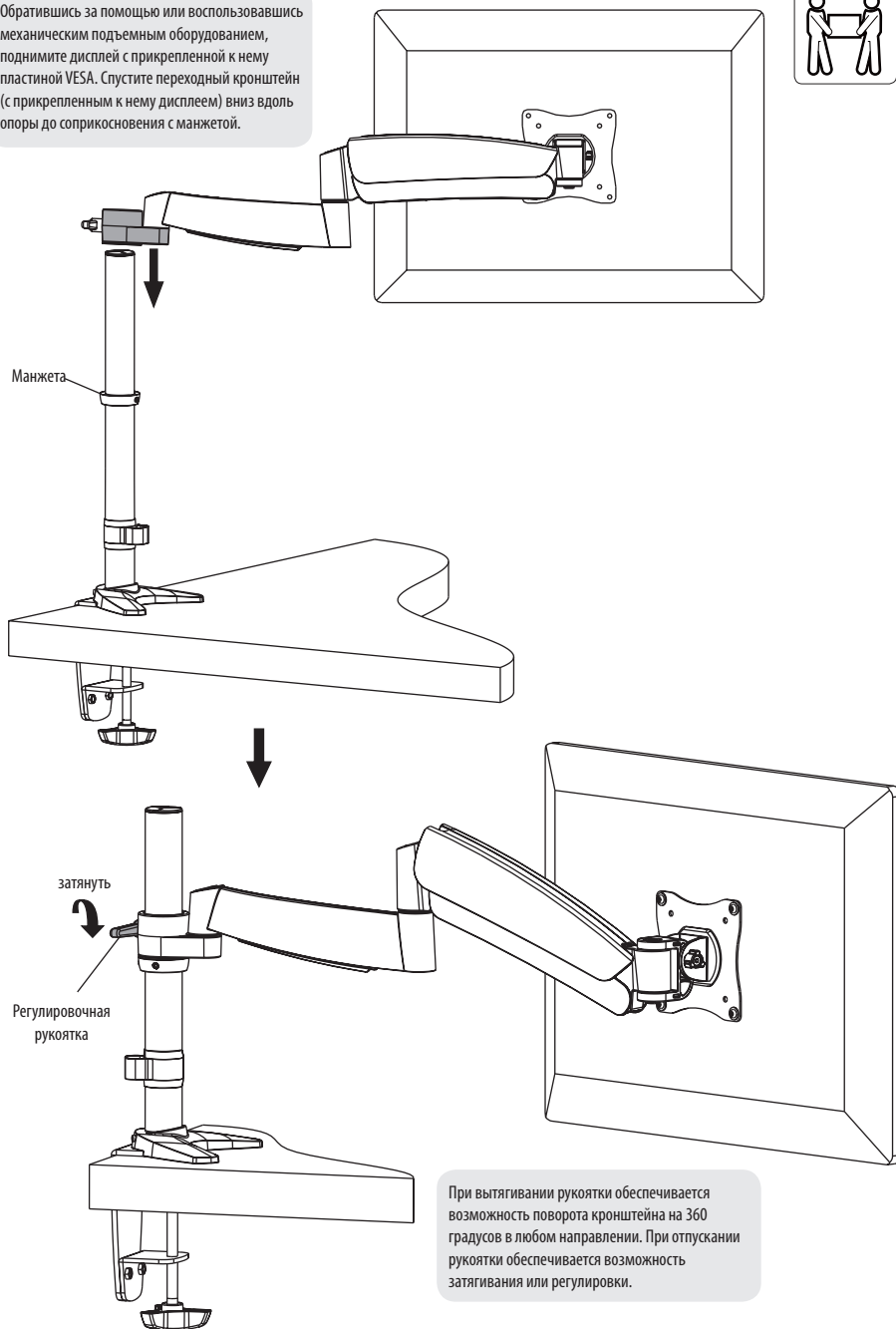

5. Регулировка высоты

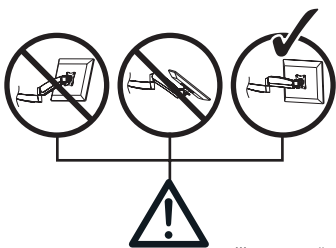

Шестигранный ключ 6 мм

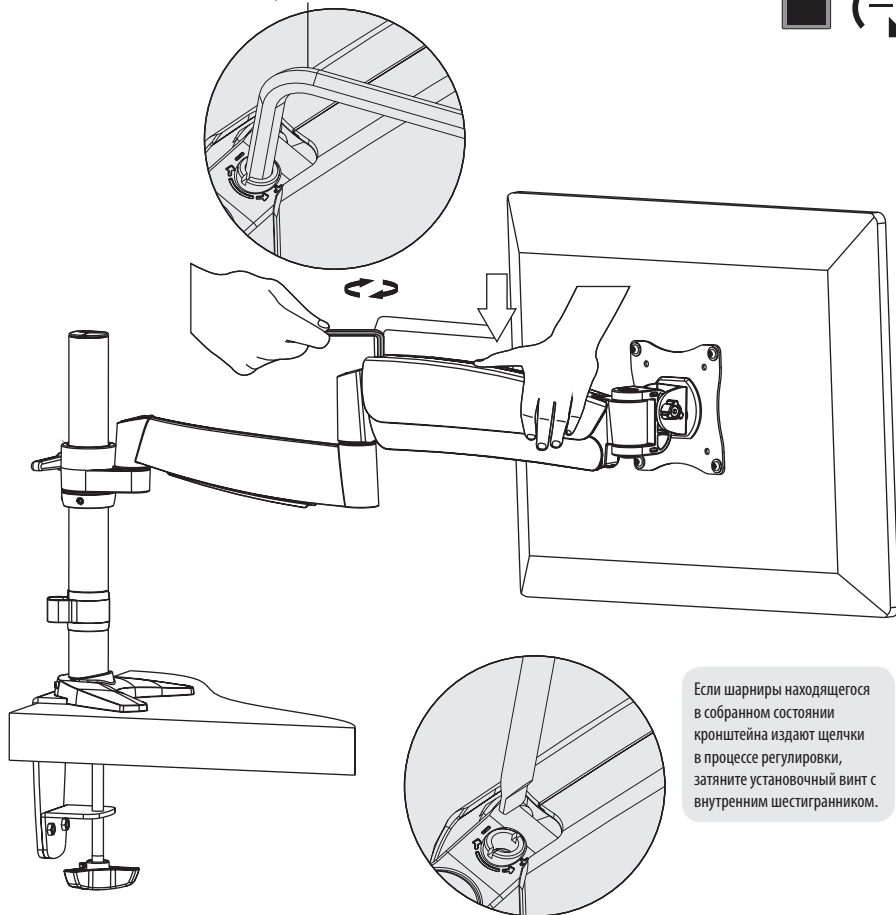
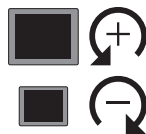
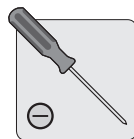

Если шарниры находящегося в собранном состоянии кронштейна издают щелчки в процессе регулировки, затяните установочный винт с внутренним шестигранником.

В процессе регулировки затяжки сохраняйте уровень расположения кронштейна. При помощи торцевого ключа соответствующего размера слегка ослабьте или затяните регулировочный винт в зависимости от веса дисплея.

В случае самопроизвольного опускания дисплея поверните регулировочный винт в направлении значка "+".
В случае самопроизвольного подъема дисплея поверните регулировочный винт в направлении значка "-".

6. Оптимизация кабельных соединений

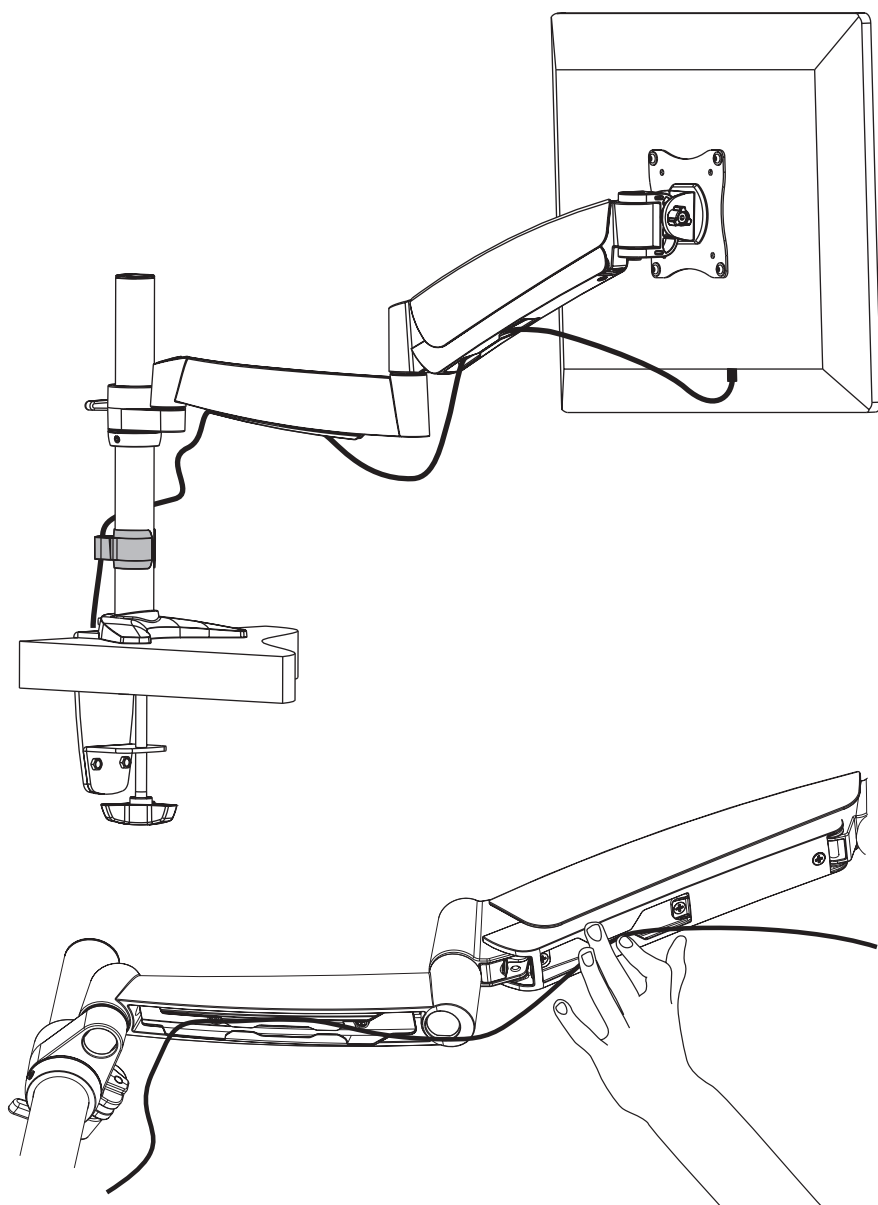

Подсоедините кабели к дисплею. Нажмите на крышку кабельного отсека по направлению внутрь для прокладки кабелей через пространство отсека.

Примечание. Для обеспечения возможности вращения кронштейна кабель должен иметь некоторое провисание.

7. Регулировка

Для корректировки угла наклона затяните регулировочные винты с помощью шестигранных ключей, поставляемых в комплекте (или затяните регулировочную головку).

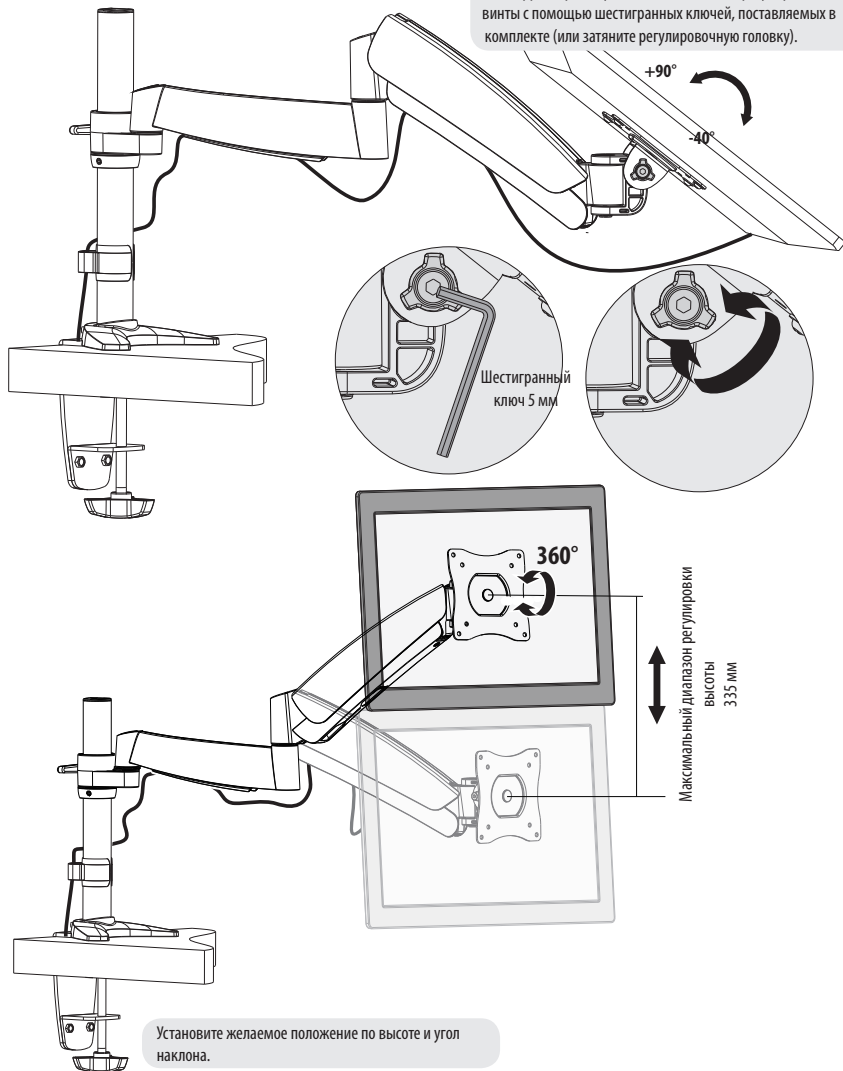

Техническое обслуживание

- Регулярно (не реже, чем раз в три месяца) проверяйте надежность крепления кронштейна и безопасность его использования.
- В случае возникновения каких-либо вопросов приглашаем вас посетить страницу www.tripplite.com/support.

TRIPP-LITE



Manufacturing
Excellence.

1111 W. 35th Street, Chicago, IL 60609 USA • www.tripplite.com/support

Benutzerhandbuch

Vollbewegliche Flachbildschirm- Tischbefestigung MODELL: DDR1327S

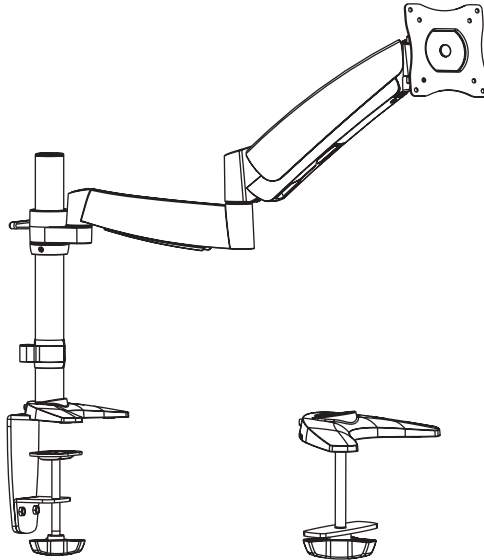

English 1 • Español 11 • Français 21 • Русский 31



ACHTUNG: DAS ANGEGBENE MAXIMALGEWICHT DARF NICHT ÜBERSCHRITTEN WERDEN.
ES KÖNNEN SCHWERE KÖRPERVERLETZUNGEN ODER ERHEBLICHE SACHSCHÄDEN EINTRETEN!



75 x 75
100 x 100

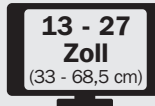

13 - 27
Zoll
(33 - 68,5 cm)



9 kg
MAX

TRIPP·LITE



Manufacturing
Excellence.

1111 W. 35th Street, Chicago, IL 60609 USA • www.triplite.com/support

Copyright © 2014 Tripp Lite. Alle Rechte vorbehalten.

HINWEIS: Lesen Sie das gesamte Handbuch, bevor Sie mit der Installation und Montage beginnen.

WARNUNG

- Beginnen Sie mit der Installation erst, nachdem Sie die Anweisungen und Warnungen in diesem Handbuch gelesen und verstanden haben. Falls Sie Fragen bezüglich der Anweisungen oder Warnungen haben, besuchen Sie www.tripplite.com/support.
- Die Halterung sollte nur wie in diesem Handbuch angegeben installiert und verwendet werden. Die unsachgemäße Installation dieses Produkts kann zu Sachschäden oder schweren Verletzungen führen.
- Dieses Produkt darf nur von einer Person mit guten Montagefähigkeiten und Grunderfahrung im Bauwesen montiert werden, die alle Anweisungen in der vorliegenden Montageanleitung vollständig verstanden hat.
- Stellen Sie sicher, dass die verwendete Montagefläche das Gewicht des Geräts sowie des zugehörigen Materials und sämtlicher zugehöriger Komponenten sicher tragen kann.
- Stellen Sie bei der Montage an einer Holzwand sicher, dass die Befestigungsschrauben in der Mitte eines Balkens verankert sind. Wir empfehlen die Verwendung eines Balkensuchers.
- Verwenden Sie eine mechanische Hebevorrichtung, um das Gerät sicher anzuheben und zu positionieren.
- Die Schrauben fest anziehen, ohne sie zu überdrehen. Durch zu festes Anziehen können die Schrauben beschädigt werden, wodurch die Haltekraft stark reduziert wird.
- Dieses Produkt ist nur zur Verwendung in geschlossenen Räumen bestimmt. Die Verwendung im Freien kann zu Fehlfunktionen und Verletzungen führen.

Garantie

5-Jahres-Garantie

Der Verkäufer garantiert für einen Zeitraum von fünf Jahren ab Kaufdatum, dass das Produkt weder Material- noch Herstellungsfehler aufweist, wenn es gemäß aller zutreffenden Anweisungen verwendet wird. Wenn das Produkt in diesem Zeitraum Material- oder Herstellungsfehler aufweist, kann der Verkäufer diese Fehler nach eigenem Ermessen beheben oder das Produkt ersetzen.

DIE NORMALE ABNUTZUNG ODER BESCHÄDIGUNGEN AUFGRUND VON UNFÄLLEN, MISSBRAUCH ODER UNTERLASSUNG WERDEN VON DIESER GARANTIE NICHT GEDECKT. AUSSER DEN NACHSTEHEND AUSDRÜCKLICH DARGELEGTEN GARANTIEBEDINGUNGEN ÜBERNIMMT DER VERKÄUFER KEINERLEI GARANTIE. AUSSER WENN VON DEN GÜLTIGEN GESETZEN UNTERSAGT, SIND ALLE IMPLIZIERTEN GARANTIEEN, EINSCHLIESSLICH ALLE GARANTIEEN FÜR DIE GEBRAUCHSTAUGLICHKEIT ODER EIGNUNG AUF DIE OBEN FESTGELEGTE GARANTIEDAUER BESCHRÄNKT. DIESE GARANTIE SCHLIESST AUSDRÜCKLICH ALLE FOLGESCHÄDEN UND BEILÄUFIG ENTSTANDENEN SCHÄDEN AUS. (Da einige Länder den Ausschluss oder die Beschränkung von Folgeschäden oder beiläufig entstandenen Schäden sowie den Ausschluss von implizierten Garantien oder die zeitliche Beschränkung einer implizierten Garantie untersagen, sind die oben genannten Beschränkungen für Sie möglicherweise nicht zutreffend. Diese Garantie gibt Ihnen bestimmte Rechte. Sie haben jedoch möglicherweise andere Rechte, die abhängig von der Gerichtsbarkeit variieren können.)

WARNUNG: Der Benutzer muss vor der Verwendung überprüfen, ob das Gerät für den beabsichtigten Zweck geeignet und angemessen ist und ob der Einsatz sicher ist. Da die Anwendungen variieren können, übernimmt der Hersteller keine Garantie bezüglich der Eignung dieser Geräte für einen bestimmten Verwendungszweck.

Tripp Lite hat den Grundsatz, sich kontinuierlich zu verbessern. Spezifikationen können ohne Ankündigung geändert werden.

Komponentenliste

WICHTIG: Überprüfen Sie, ob Sie alle in der Komponentenliste aufgeführten Teile erhalten haben, bevor Sie mit der Installation beginnen. Wenn Teile beschädigt oder nicht vorhanden sind, besuchen Sie www.tripplite.com/support.

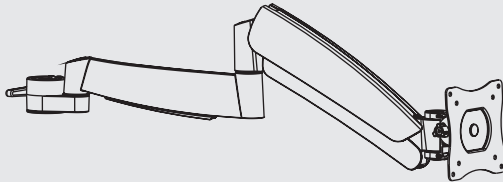

Adapterhalterungssatz (x1)

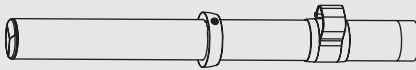

Stange (x1)

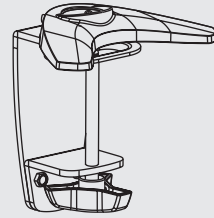

Tischhalterungssatz (x1)

Paket M



M4X14 (x4)

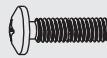

M5X14 (x4)



D5 Beilagscheibe (x4)

Paket P

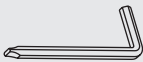

3 mm Inbusschlüssel (x1)



4 mm Inbusschlüssel (x1)



5 mm Inbusschlüssel (x1)

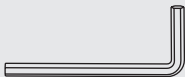

6 mm Inbusschlüssel (x1)



Basisplatte (x1)

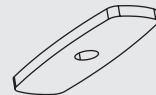

Unterlage (x1)

1. Installieren der Stange und Tischhalterung

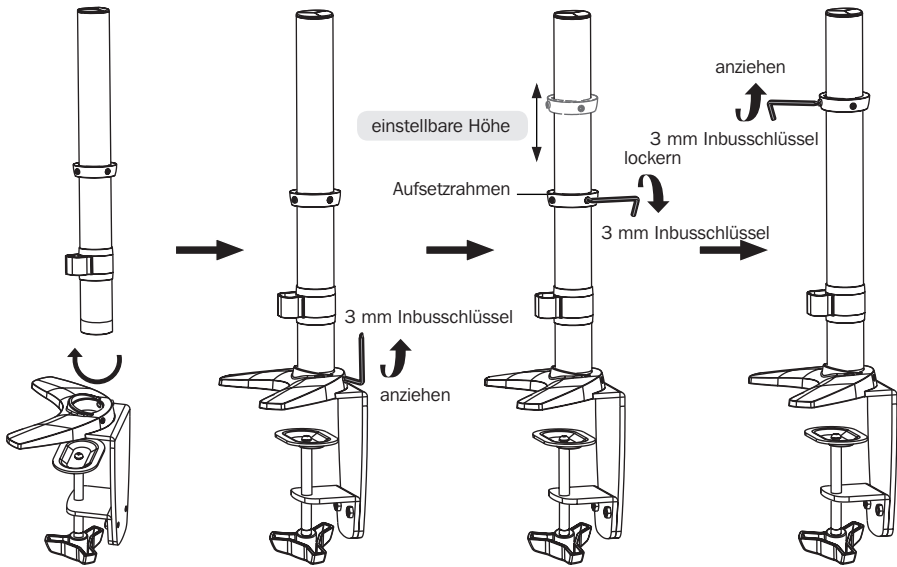

2. Tischinstallation

2a. Kanteninstallation

Hinweis: Mindestdicke des Tisches = 10 mm
max. Dicke = 90 mm

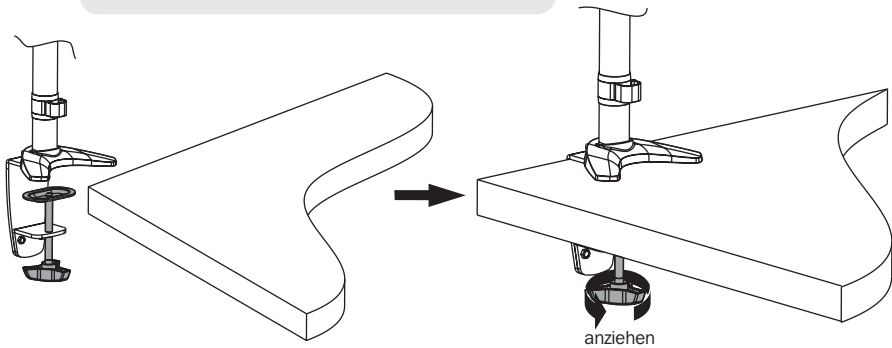

- Legen Sie die Position für die Befestigung unter Berücksichtigung der Bildschirmgröße, Höhe und Neigung/Rollen fest.
- Schieben Sie die Tischhalterung über die Kante hinaus, bis die Halterung die Tischkante berührt.
- Drehen Sie den Knopf, um die Halterung an der Tischkante auszurichten, und befestigen Sie die Halterung.

2. Tischinstallation

2b. Lochmontage

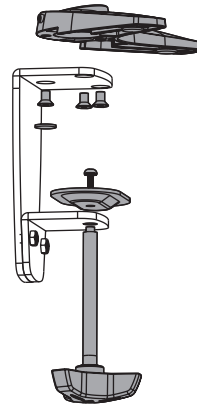
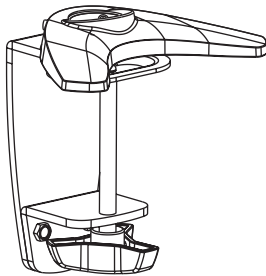

Die Tischhalterungsbaugruppe durch Entfernen der Einstellschraube und der drei Befestigungsschrauben von der Grundplatte demontieren.

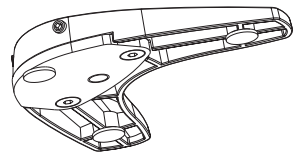
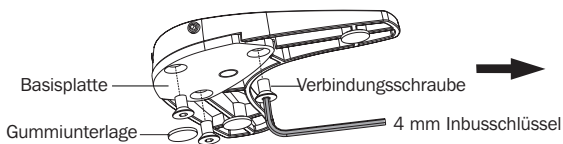

Montieren Sie die Basisplatte mit den drei aufbewahrten Verbindungsschrauben. Ziehen Sie die Schrauben fest.

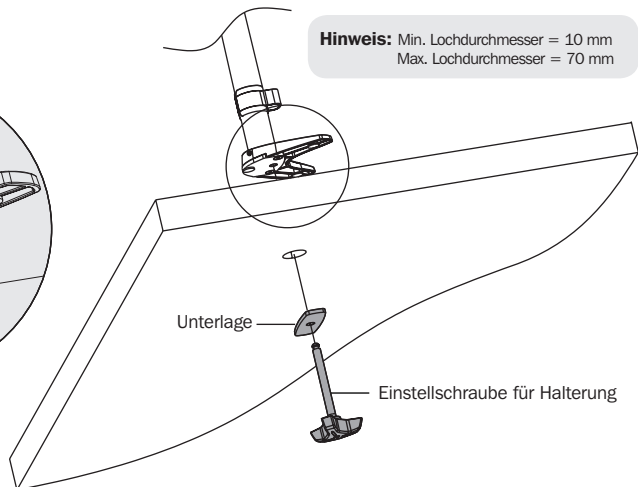
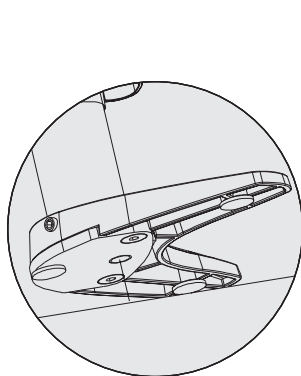

Hinweis: Min. Lochdurchmesser = 10 mm
Max. Lochdurchmesser = 70 mm

Stecken Sie die aufbewahrte Einstellschraube für die Halterung von unten durch die Unterlage und das Loch im Tisch. Drehen Sie die Schraube, indem Sie den Knopf an der Basisplatte drehen, aber ziehen Sie die Schraube nicht vollständig fest. Zentrieren Sie die Tischhalterung über dem Loch und ziehen Sie die Schraube fest.

3. Installieren der Adapterhalterung

Bildschirm anheben und die hinteren Montageöffnungen zur VESA-Platte der Wandbefestigung hin ausrichten.

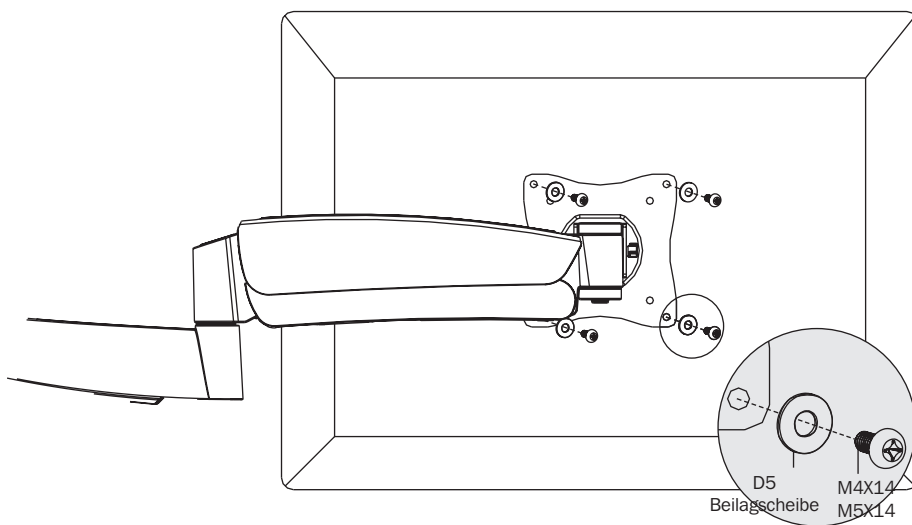
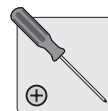
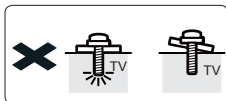
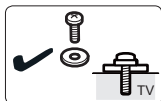
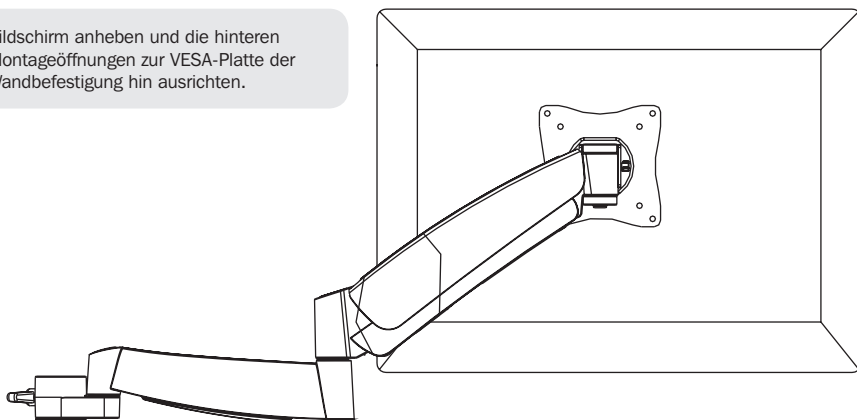

Den Bildschirm mit den passenden mitgelieferten Schrauben an der VESA-Platte befestigen.



Alle Schrauben fest anziehen. **Die Schrauben nicht überdrehen.**

4. Installieren der Adapterhalterung (angebrachter Bildschirm)

Mit Hilfe eines Assistenten oder einer mechanischen Hebevorrichtung den Bildschirm mit der daran befestigten VESA-Platte anheben. Ziehen Sie die Adapterhalterung (Bildschirm angebracht) an der Stange nach unten, bis sie den Aufsetzrahmen berührt.

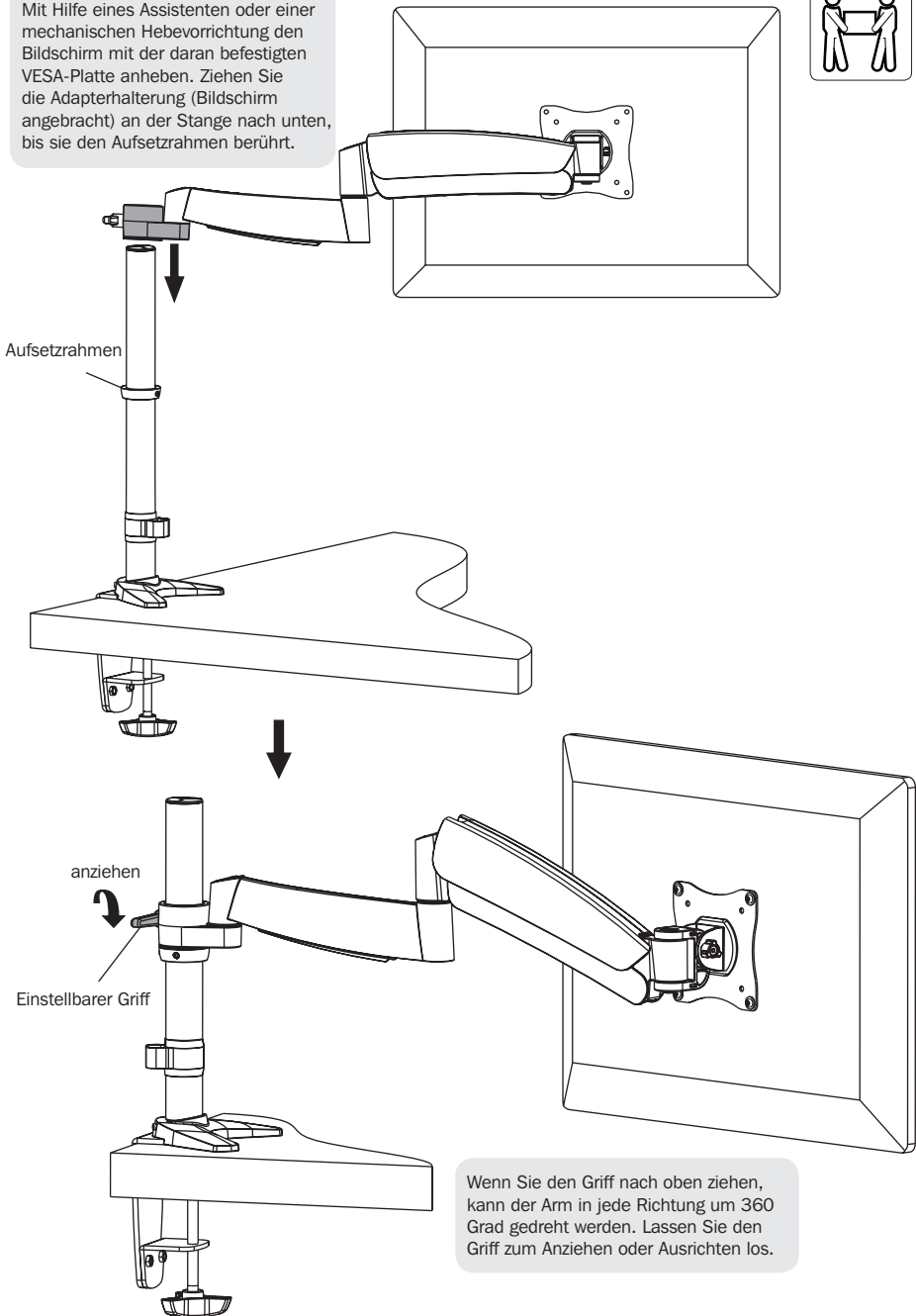

5. Höheneinstellung

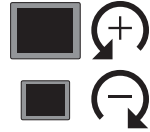
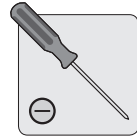
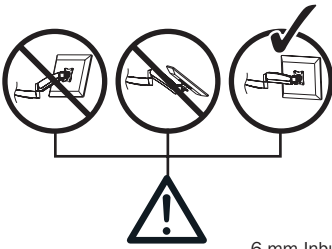

6 mm Inbusschlüssel

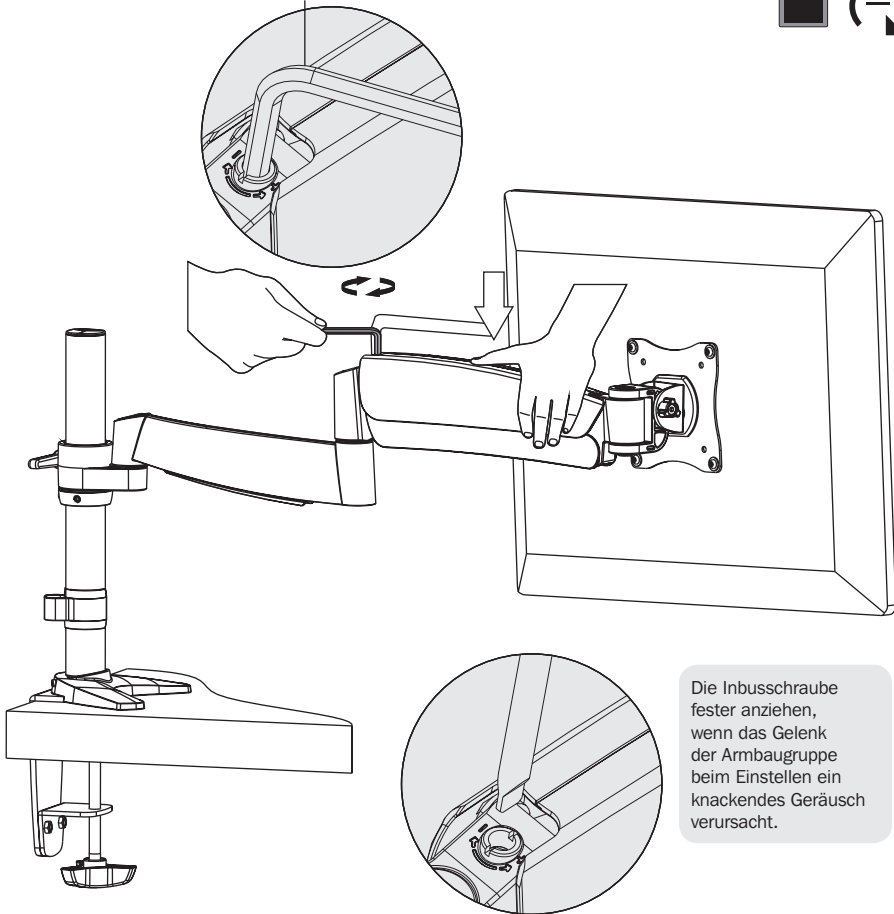

Die Inbusschraube fester anziehen, wenn das Gelenk der Armbaugruppe beim Einstellen ein knackendes Geräusch verursacht.

Bei allen Nachzieharbeiten die richtige Stellung des Wandbefestigungsarms beibehalten. Je nach Gewicht des montierten Bildschirms kann ein leichtes Lockern oder Nachziehen der Einstellschrauben mit dem mitgelieferten Inbusschlüssel erforderlich sein.

Wenn sich der Bildschirm selbst ausgleicht, drehen Sie die Einstellschraube in Richtung des „+“-Symbols. Wenn sich der Bildschirm anhebt, drehen Sie die Einstellschraube in Richtung des „-“-Symbols.

6. Kabelführung

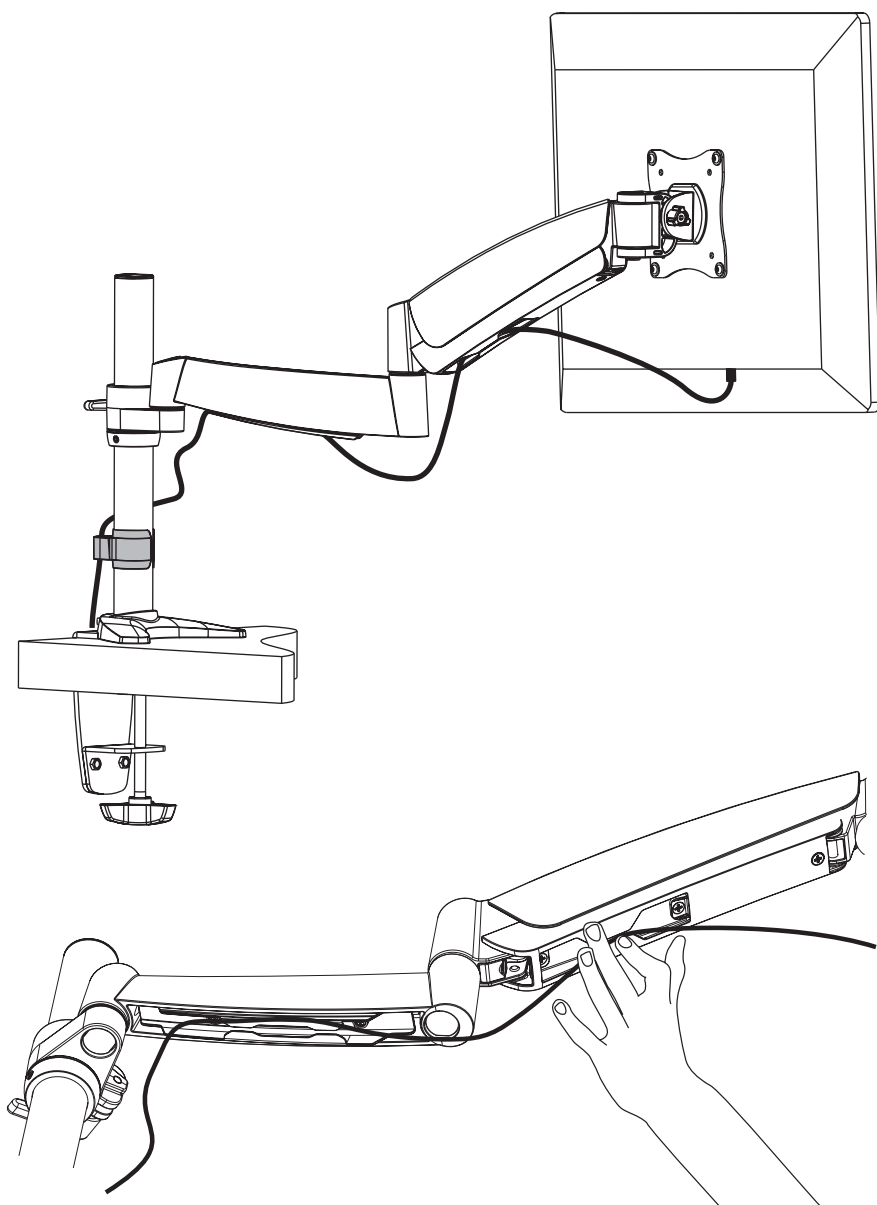

Schließen Sie die Kabel am Bildschirm an. Drücken Sie die Kabelabdeckung nach innen, um die Kabel durch die Öffnung zu führen.
Hinweis: Geben Sie dem Kabel etwas Bewegungsspielraum.

7. Ausrichtung

Zur Korrektur des Neigungswinkels die Einstellschrauben mit dem mitgelieferten Inbusschlüssel fest ziehen (bzw. den Knopf festdrehen).

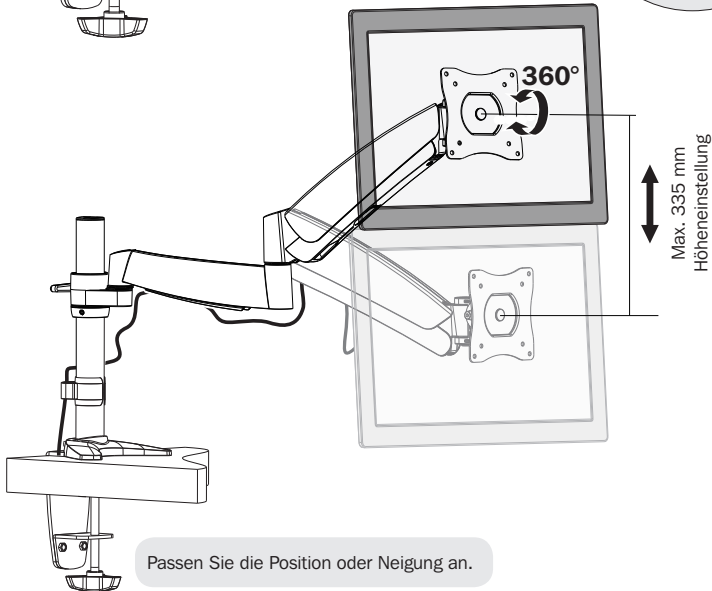
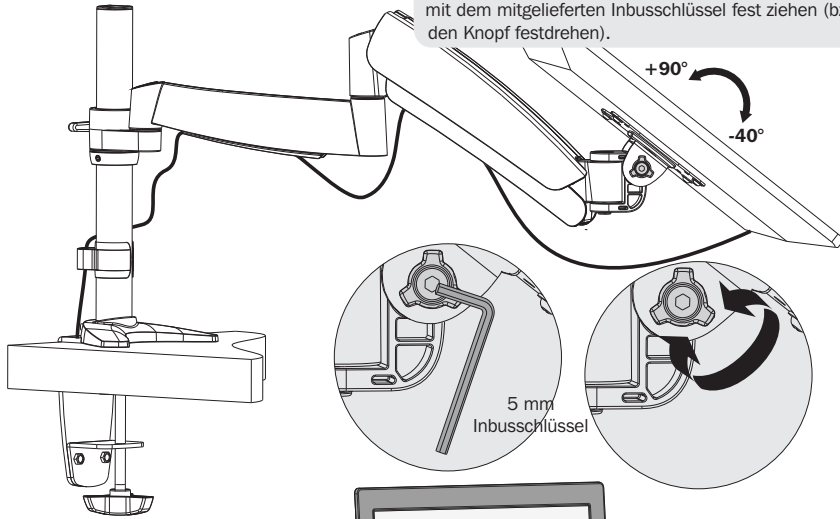

Wartung

- Überprüfen Sie in regelmäßigen Abständen (mindestens alle drei Monate), ob die Halterung sicher angebracht ist.
- Falls Sie Fragen haben, besuchen Sie www.tripplite.com/support.

TRIPP·LITE



Manufacturing
Excellence.

1111 W. 35th Street, Chicago, IL 60609 USA • www.tripplite.com/support

14-04-247 93-3321_RevA