

THOMSON

FR

Enceinte Bluetooth
WS02



INSTRUCTIONS D'UTILISATION

VEUILLEZ LIRE ATTENTIVEMENT CES INSTRUCTIONS
D'UTILISATION AVANT D'UTILISER L'APPAREIL, ET LES
CONSERVER POUR VOUS Y RÉFÉRER ULTÉRIEUREMENT.

Avertissements et précautions



L'éclair fléché dans un triangle indique la présence d'une tension dangereuse non isolée à l'intérieur de l'appareil qui peut être d'une valeur suffisante pour représenter un risque d'électrocution.



Le point d'exclamation dans un triangle indique la présence d'instructions importantes concernant le fonctionnement et l'entretien (réparation) dans le manuel accompagnant l'appareil.



Ce symbole indique que ce produit possède une double isolation entre les tensions secteur dangereuses et les composants accessibles par l'utilisateur.

Instructions de sécurité importantes

- Lisez ces instructions.
- Conservez ces instructions.
- Respectez tous les avertissements.
- Suivez toutes les instructions.
- Confiez toute réparation à du personnel qualifié.
- N'exposez pas l'unité aux ruissellements et aux éclaboussures, et assurez-vous qu'aucun objet rempli de liquide, comme des vases, ne soit posé dessus.
- Les appareils de classe I doivent être connectés à une sortie d'alimentation secteur dotée d'une prise de terre.
- La prise électrique alimente le dispositif et doit rester accessible pendant l'utilisation.
- Pour débrancher l'unité du secteur, la prise doit être complètement retirée de la sortie d'alimentation secteur. La prise électrique ne doit pas être obstruée et doit être facilement accessible pendant l'utilisation.
- Quand un voyant d'alimentation est allumé, cela indique que l'unité est connectée au réseau électrique. Quand le voyant est éteint, cela indique que l'unité est complètement déconnectée du réseau électrique.

INFORMATIONS CONCERNANT LES PILES (applicables uniquement si des piles sont incluses)

- La polarité doit être respectée lorsque vous insérez des piles.
- Les piles doivent être insérées de manière à éviter tout court-circuit.
- Ne mélangez les piles usagées et les piles neuves.
- Ne mélangez pas les piles alcalines standard (carbone-zinc) et les piles rechargeables (nickel-cadmium).
- N'exposez pas les piles à une chaleur excessive comme les rayons du soleil ou des flammes.
- Retirez les piles quand elles n'ont pas été utilisées depuis longtemps.
- Si le liquide contenu dans les piles entre en contact avec les yeux ou la peau, lavez immédiatement et soigneusement les zones affectées avec de l'eau claire et consultez un médecin.
- Le produit/la télécommande peut contenir une pile de type bouton :

AVERTISSEMENT

N'avez pas la pile. Risque de brûlure chimique. Ce produit contient une pile bouton. Si la pile bouton est avalée, elle peut provoquer de graves brûlures internes en 2 heures à peine et causer la mort. Conservez les piles neuves et usagées hors de portée des enfants. Si le compartiment à pile ne se ferme pas bien, arrêtez d'utiliser le produit et éloignez-le des enfants. Si vous pensez que des piles ont peut-être été avalées ou placées dans un endroit du corps, consultez immédiatement un médecin.

ATTENTION

Risque d'explosion si la pile n'est pas correctement remplacée.
Remplacez la pile uniquement avec un type identique ou équivalent.

Contenu de l'emballage

- 1 x Haut-parleur Bluetooth
- 1 x Mini câble de charge USB
- 1 x Manuel d'instructions
- 1 x Câble AUX

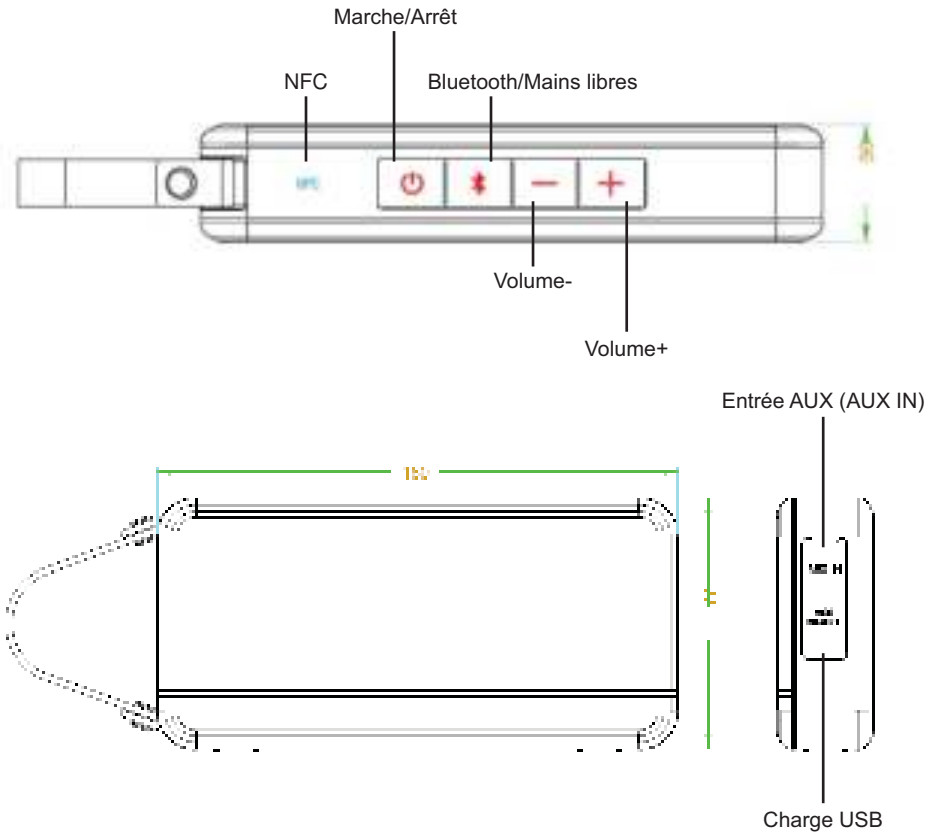

Charger le haut-parleur (batterie rechargeable intégrée 3,7V)

1. Connectez le WS02 au PC/Laptop/Mac ou à tout adaptateur USB 5V (non inclus) par le câble USB inclus.
2. L'indicateur LED ROUGE s'allume durant la charge et s'éteint une fois que la charge est complète.
3. Débranchez le câble USB une fois que la charge est terminée.
4. L'indicateur LED BLEU clignote lorsque la puissance est inférieure à 21%, et un message vocal s'active annonçant « Battery Level Low » (niveau de batterie faible).
5. Le haut-parleur s'éteint automatiquement dans les 5 minutes si aucun appariement n'est effectué.

Apparier le haut-parleur avec des appareils compatibles Bluetooth (téléphones portables / tablettes etc.)

1. Gardez le haut-parleur et l'appareil à une distance d'environ 1 mètre l'un de l'autre.
2. Maintenez le bouton d'alimentation enfoncé pendant 2 secondes pour mettre le haut-parleur en marche, l'indicateur LED des boutons du volume s'allumera en bleu pendant 10 secondes.
3. L'indicateur LED du mode Bluetooth / Mains-libres clignotera rapidement en bleu et un message vocal s'activera annonçant « Bluetooth Mode » (mode Bluetooth), tandis que le haut-parleur se mettra en mode de recherche.
4. Lancez la fonction Bluetooth sur votre appareil portable et cherchez « WS02 » dans la liste des périphériques Bluetooth (en fonction de la version Bluetooth de votre appareil, vous devrez entrer le code d'accès « 0000 »).
5. Après avoir apparié l'appareil avec succès, l'indicateur LED bleu restera fixe, et un message vocal s'activera annonçant « Bluetooth paired » (Bluetooth apparié).

Remarques :

- Si l'appariement échoue, éteignez le haut-parleur et appariez-le à nouveau.
- Une fois l'appariement réussi, les appareils appariés se souviendront de la connexion il ne sera pas nécessaire de les appairer de nouveau sauf si les informations d'appariement sont supprimées.
- Pour appairer un nouvel appareil, il suffit de suivre les étapes ci-dessus de 1 à 5 après avoir déconnecté l'appareil existant.

Reconnecter un appareil apparié

Si le haut-parleur ne se connecte pas automatiquement au dernier appareil utilisé, vous devrez alors sélectionner manuellement l'appareil concerné à partir de la liste des périphériques sur votre appareil portable.

Annuler une connexion Bluetooth existante

1. Lorsque le haut-parleur est déjà apparié avec un appareil, maintenez le bouton Bluetooth pendant 3 secondes pour annuler la connexion existante et un message vocal s'activera annonçant « Bluetooth Disconnected » (Bluetooth déconnecté), vous pourrez alors connecter le haut-parleur à un autre appareil.
2. Si l'appareil apparié est déconnecté par le fait qu'il est hors de portée, il se reconnectera lorsqu'il sera de nouveau à portée du haut-parleur. Il s'éteindra automatiquement s'il reste hors de portée pendant plus de 5 minutes.

Apparier le WS02 par NFC à des appareils compatibles NFC

1. Mettez le WS02 en marche.
2. Activez les modes NFC et Bluetooth sur votre téléphone (les paramètres NFC peuvent être trouvés dans la rubrique « Réglages supplémentaires » de votre téléphone).
3. Faites glisser légèrement votre téléphone sur le logo NFC situé en haut du haut-parleur en effectuant un contact minimal. L'indicateur s'allumera de façon fixe signifiant que l'appariement a réussi.
4. Compatibilité : La plupart des smartphones fonctionnant sous Android avec NFC 4.1 « Jellybean » et versions supérieures.

Répondre aux appels téléphoniques par le bouton Bluetooth / Mains-libres quand il y a un appel entrant

1. Appuyez sur le bouton Bluetooth / Mains-libres pour répondre.
2. Appuyez longuement sur ce bouton pour refuser l'appel.
3. Appuyez de nouveau pour terminer l'appel.

Comment mettre en marche/en pause lorsqu'il n'y a PAS d'appel entrant

1. Appuyez sur le bouton Bluetooth / Mains-libres pour démarrer la musique.
2. Appuyez de nouveau pour arrêter momentanément (pause) la lecture.
3. Appuyez longuement sur ce bouton pour accéder au mode d'appariement.

Volume-/Volume+

1. Appuyez longuement sur le bouton volume+/- pour augmenter/diminuer le niveau du volume.
2. Appuyez brièvement sur le bouton volume+/- pour accéder à la plage suivante ou pour retourner à la plage précédente.
3. Contrôlez également le niveau du volume par l'appareil Bluetooth.

Connecter des appareils externes (Port AUX)

1. Vous pouvez connecter n'importe quel appareil audio au haut-parleur WS02 par le port AUX en utilisant le câble fourni.
2. L'indicateur LED Bluetooth clignotera lentement et un message vocal s'activera annonçant « Aux in Mode » (mode Aux in).
3. Lors de la déconnexion Aux-in, le haut-parleur se remettra en mode Bluetooth et un message vocal s'activera annonçant « Bluetooth Mode » (mode Bluetooth).
4. Le haut-parleur n'utilisera pas la fonction Bluetooth lorsqu'il sera connecté par ce câble.

Remarques :



Ne jetez pas les appareils électriques et électroniques avec les déchets ménagers.

- Amenez-les à un point de collecte.
- Certains composants de ces appareils peuvent être dangereux pour la santé et l'environnement.

- S'il y a un appel entrant alors que le système WS02 est connecté à votre téléphone portable pour une lecture musicale, la musique est immédiatement mise en pause lorsque vous répondez à l'appel et la lecture reprendra une fois l'appel terminé (selon le type de téléphone portable, la lecture pourra parfois rester en pause après la fin de l'appel).
- Le mot Bluetooth®, la marque et le logo sont des marques déposées appartenant à Bluetooth SIG, Inc. et toute utilisation de ces marques par Bigben Interactive est sous licence. Les autres marques et noms commerciaux appartiennent à leurs propriétaires respectifs.
- THOMSON est une marque déposée de TECHNICOLOR SA ou de ses filiales utilisée sous licence par Bigben Interactive.
- Bigben Interactive SA déclare par la présente que l'appareil WS02 est conforme aux exigences essentielles de la directive 1995/5/EC du Parlement européen et du Conseil du 9 Mars 1999 sur les équipements hertziens, les équipements terminaux de télécommunications et la reconnaissance mutuelle de leur conformité.

Pour télécharger la version complète de cette déclaration, veuillez vous rendre sur notre site internet, <http://www.bigben.fr/support>, dans la section Déclaration de conformité.

Importé par BIGBEN INTERACTIVE SA

396, Rue de la Voyette

CRT2 - FRETIN

CS 90414

59814 LESQUIN Cedex – France

www.bigben.eu

Fabriqué en Chine



Importateur : Bigben Interactive FRANCE

396, Rue de la Voyette, C.R.T. 2, 59814 Fretin,
Lesquin Cedex, France - CS90414

Bigben Interactive DEUTSCHLAND GmbH

Walter Gropius Str. 28, 50126 Bergheim, Deutschland

Bigben Interactive BELGIUM

Avenue Ernest Solvay, 1480 Tubize, Belgique

Bigben Interactive NEDERLAND b.v.

Franciscusweg 249-3B, 1216 SG Hilversum, Nederland

Bigben Interactive SPAIN S.L.

C/ Musgo 5, 2ª planta, 28023 Madrid, Spain

Bigben Interactive ITALIA s.r.l.

Corso Sempione 221, 20025 Legnano - MI, Italia

FABRIQUÉ EN CHINE / MADE IN CHINA

HOTLINE

FRANCE, du lundi au vendredi (sauf jours fériés) :
9h00-19h00 ou support@thomsonaudiovideo.eu

▶ **N°Cristal** 09 69 32 59 62

APPEL NON SURTAXE

DEUTSCHLAND, Montag bis Sonntag von 8:00 bis 24:00 Uhr

09001-84 30 44* [0,49€/Min. aus dem deutschen Festnetz, Anrufe aus allen
Mobilfunknetzen nicht möglich] oder support@bigben-interactive.de

*Minderjährige müssen vorher einen Erziehungsberechtigten um Erlaubnis fragen.

BELGIQUE / NEDERLAND, klantenservice@bigben-interactive.nl
customerservice@bigben-interactive.be

ESPAÑA, sat@bigbeninteractive.es

ITALIA, support@bigbeninteractive.it

www.bigben.eu

THOMSON

EN

Bluetooth Speaker
WS02



OPERATING INSTRUCTIONS

PLEASE READ OPERATING INSTRUCTIONS CAREFULLY BEFORE
USE AND KEEP FOR FUTURE REFERENCE.

Warnings and precautions



The lightning bolt with an arrowhead within a triangle indicates the presence of uninsulated dangerous voltage within the product enclosure that may be of sufficient magnitude to constitute a risk of electric shock to persons.



The exclamation point within a triangle indicates the presence of important operating and maintenance (servicing) instructions in the literature accompanying the unit.



This symbol indicates that this product incorporates double insulation between hazardous mains voltage and user accessible parts.

Important safety instructions

- Read these instructions.
- Keep these instructions.
- Heed all warnings.
- Follow all instructions.
- Refer all servicing to qualified service personnel.
- Do not expose the unit to dripping or splashing and make sure that no objects filled with liquids, such as vases, are placed on it.
- Class I appliances must be connected to the mains socket outlet with a protective-earth connection.
- The mains plug connects the device and should remain operable during use.
- To disconnect the unit from the mains, the plug should be fully disconnected from the mains socket outlet. The mains plug should not be obstructed and should be easily accessible during use.
- When a power indicator light is on, it indicates the unit is connected to the mains supply. When the light is off, it indicates the unit is fully disconnected from the mains supply.

INFORMATION ABOUT BATTERIES (applicable only if batteries included)

- Polarity must be respected when inserting batteries.
- The batteries should be inserted in such a way as to avoid any short circuit.
- Do not mix used and new batteries.
- Do not mix alkaline, standard (carbon-zinc) and rechargeable (nickel-cadmium) batteries.
- Do not expose the battery to excessive heat such as sunshine or fire.
- Remove the batteries when they have not been used for a long time.
- If the liquid contained in the batteries comes in contact with eyes or skin, immediately and carefully wash the affected area with clear water and consult a doctor.
- The product/remote control may contain a coin/button type battery:

WARNING

Do not ingest the battery. Chemical burn hazard. This product contains a coin/button cell battery. If the coin/button cell battery is swallowed, it can cause severe internal burns in just 2 hours and can lead to death. Keep new and used batteries away from children. If the battery compartment does not close securely, stop using the product and keep it away from children. If you think batteries might have been swallowed or placed inside any part of the body, seek immediate medical attention.

CAUTION

Danger of explosion if battery is incorrectly replaced.
Replace battery only with the same or equivalent type.

In the box

- 1 x Bluetooth speaker
- 1 x Micro USB charge cable
- 1 x User manual
- 1 x AUX cable

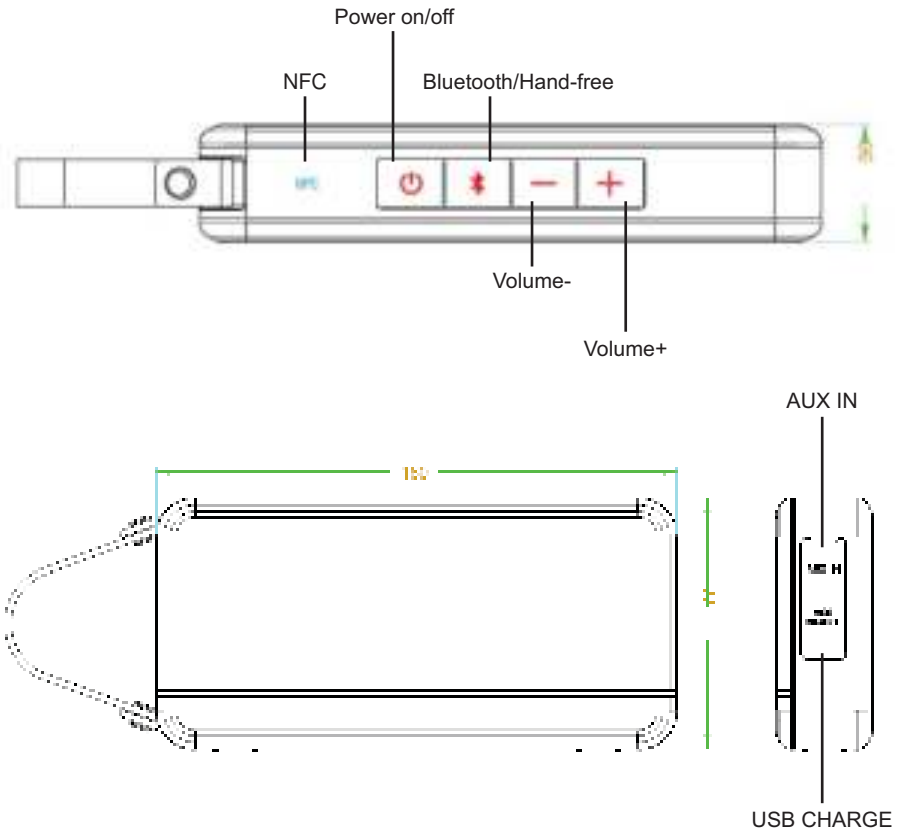

Charging the speaker (3.7V rechargeable battery built-in)

1. Connect WS02 to PC/Laptop/Mac or any 5V USB adaptor (not included) via the USB cable included.
2. RED LED turns ON during charging, turns OFF after fully charged.
3. Unplug USB cable after fully charged.
4. BLUE LED twinkles when power is lower than 21%, with voice talk "Battery Level Low".
5. Speaker turns off automatically in 5 minutes if no pairing action.

Pairing with Bluetooth enabled devices (Mobile phones/Tablets etc.)

1. Keep the speaker and device within 1 meter of each other.
2. Hold the power button for 2 seconds to turn the speaker on, LED of volume buttons turn on in blue color for 10 seconds.
3. LED of Bluetooth/Hand-free LED blinks quickly in blue with voice talk "Bluetooth Mode", while the speaker enters search mode.
4. Start the Bluetooth function on your mobile device and look for "WS02" in the Bluetooth device list (depending on the Bluetooth version of your device you may need to enter pass code '0000').
5. After successfully paired, the LED will change to solid blue, with voice talk "Bluetooth paired".

Note:

- If pairing is not successful, turn off the speaker and re-pair again.
- After successful pairing, paired devices will remember each other so there is no need to pair again unless pairing information is deleted.
- To pair with a new device, just follow steps 1-5 above after disconnect with existing device.

Re-connecting to a paired device

If the speaker does not connect to the last used device automatically, then you will need to select it manually from the list of devices on your mobile device.

Break existing Bluetooth connection

1. When speaker is paired with any device already, hold the Bluetooth button for 3 seconds to break existing connection with voice talk "Bluetooth Disconnected", then you can connect to other devices.
2. If paired device is disconnected by out of range, then it will reconnect when back to the range. It will turn off automatically if out of range more for than 5 minutes.

Pairing WS02 via NFC with NFC enabled devices

1. Turn on WS02.
2. Enable NFC and Bluetooth on your phone (NFC settings may be found under your devices' "More/Additional Settings").
3. Lightly swipe your phone down the NFC logo on top of device, while making minimal contact. The indicator shall turn solid ON that means successfully paired.
4. Compatibility: Most smartphones with NFC running Android 4.1 "Jellybean" and later.

Answer phone calls by Bluetooth/Hand-free button when there is a coming call

1. Press Bluetooth/Hand-free button to answer.
2. Long press to reject.
3. Press again to end the call.

How to Play/Pause when there is NOT a coming call

1. Press Bluetooth/Hand-free button to start the music.
2. Press again to pause.
3. Long press to enter the pairing mode.

Volume-/Volume+

1. Long Press volume+/- button to turn up/down volume.
2. Short Press volume+/- button to skip to next track or go back to previous one.
3. Either control volume by Bluetooth device.

Connecting external devices (AUX port)

1. You can connect any music device to the WS02 speaker via the AUX port using the cable included.
2. Bluetooth LED indicator blink slowly with voice talk "Aux in Mode".
3. When disconnect Aux-in, it will go back to Bluetooth mode with voice talk "Bluetooth Mode".
4. The speaker will not use the Bluetooth function while connected via this cable.

Remarks:



Don't discard the electrical and electronic appliances in the regular waste disposal.

- a) Take them to a collection point.
- b) Some components in these appliances may be hazardous to health and the environment.

- If there is an incoming call while WS02 is connected to your cell phone for music playback, it will pause at once when you answer the call and resume after the call ended. (Sometimes it will pause after end the call, it depends on your cell phone.)
- The Bluetooth® word, mark and logo are registered trademarks owned by Bluetooth SIG, Inc. and any use of such marks by Bigben Interactive is under license. Other trademarks and trade names are those of their respective owners.
- THOMSON is a trademark of TECHNICOLOR SA or its affiliates used under license to Bigben Interactive.
- Hereby, Bigben Interactive SA, declares that the WS02 device complies with the essential requirements of the directive 1995/5/EC of the European Parliament and of the Council of 9 March 1999 on radio equipment and telecommunications terminal equipment and the mutual recognition of their conformity.

To download the full statement, please visit our website: <http://www.bigben-interactive.co.uk/support> and the section "declaration of conformity".

Imported by BIGBEN INTERACTIVE SA

396, Rue de la Voyette

CRT2 - FRETIN

CS 90414

59814 LESQUIN Cedex - France

www.bigben.eu

Made in China



Importateur : Bigben Interactive FRANCE

396, Rue de la Voyette, C.R.T. 2, 59814 Fretin,
Lesquin Cedex, France - CS90414

Bigben Interactive DEUTSCHLAND GmbH

Walter Gropius Str. 28, 50126 Bergheim, Deutschland

Bigben Interactive BELGIUM

Avenue Ernest Solvay, 1480 Tubize, Belgique

Bigben Interactive NEDERLAND b.v.

Franciscusweg 249-3B, 1216 SG Hilversum, Nederland

Bigben Interactive SPAIN S.L.

C/ Musgo 5, 2ª planta, 28023 Madrid, Spain

Bigben Interactive ITALIA s.r.l

Corso Sempione 221, 20025 Legnano - MI, Italia

FABRIQUÉ EN CHINE / MADE IN CHINA

HOTLINE

FRANCE, du lundi au vendredi (sauf jours fériés) :
9h00-19h00 ou support@thomsonaudiovideo.eu

N°Cristal 09 69 32 59 62

APPEL NON SURTAXE

DEUTSCHLAND, Montag bis Sonntag von 8:00 bis 24:00 Uhr

09001-84 30 44* (0,49€/Min. aus dem deutschen Festnetz, Anrufe aus allen
Mobilfunknetzen nicht möglich) oder support@bigben-interactive.de

*Minderjährige müssen vorher einen Erziehungsberechtigten um Erlaubnis fragen.

BELGIQUE / NEDERLAND, klantenservice@bigben-interactive.nl
customerservice@bigben-interactive.be

ESPAÑA, sat@bigbeninteractive.es

ITALIA, support@bigbeninteractive.it

www.bigben.eu

THOMSON

ES

Bluetooth Speaker
WS02



MANUAL DE INSTRUCCIONES

LEA ATENTAMENTE LAS INSTRUCCIONES ANTES DE USAR EL APARATO Y GUÁRDELAS PARA FUTURAS CONSULTAS.

Avisos y precauciones



El rayo con punta de flecha dentro de un triángulo indica la presencia de un voltaje peligroso no aislado dentro de la carcasa del producto que podría tener la magnitud suficiente para constituir un riesgo de descarga eléctrica para las personas.



El signo de exclamación dentro de un triángulo indica la presencia de instrucciones importantes de uso y mantenimiento (reparación) en la documentación que acompaña al aparato.



Este símbolo indica que este producto incorpora doble aislamiento entre el voltaje eléctrico peligroso y las partes accesibles para el usuario.

Instrucciones de seguridad importantes

- Lea estas instrucciones.
- Conserve estas instrucciones.
- Preste atención a todas las advertencias.
- Siga todas las instrucciones.
- En caso de requerir asistencia técnica, acuda a personal cualificado.
- Evite que la unidad se moje o sufra salpicaduras, y asegúrese de no colocar objetos con líquidos encima, como floreros o jarrones.
- Los aparatos de clase I deben conectarse a los enchufes principales con toma de tierra de protección.
- El cable de alimentación de red se conecta al dispositivo y debe permanecer operativo durante el uso.
- Para desconectar la unidad de la red, desconecte totalmente el cable del enchufe de alimentación. El cable de alimentación no debe obstruirse y tiene que permanecer fácilmente accesible durante el uso.
- Cuando el indicador de alimentación está encendido, indica que la unidad está conectada al suministro de red. Si el indicador está apagado, indica que la unidad está totalmente desconectada de la red.

INFORMACIÓN SOBRE PILAS (solo aplicable si el producto incluye pilas)

- Respete la polaridad a la hora de insertar las pilas.
- Inserte las pilas del modo adecuado para evitar cortocircuitos.
- No mezcle pilas nuevas y usadas.
- No mezcle pilas alcalinas, normales (zinc carbono) y recargables (níquel cadmio).
- No exponga las pilas a fuentes de calor excesivo, como la luz del sol directa o el fuego.
- Quite las pilas si no va a utilizar el producto durante un periodo largo.
- Si el líquido que contienen las pilas entra en contacto con los ojos o la piel, enjuague cuidadosa e inmediatamente la zona afectada con agua limpia y consulte con un médico.
- El mando a distancia del producto puede contener una pila de tipo botón:

¡ATENCIÓN!

No ingiera la pila. Peligro de quemadura química. Este producto contiene una pila de botón. En caso de ingestión, la pila de botón puede causar graves quemaduras internas en solo dos horas que podrían ser letales. Mantengas las pilas tanto nuevas como usadas fuera del alcance de los niños. Si el compartimento de las pilas no se cierra de forma segura, deje de usar el producto y manténgalo fuera del alcance de los niños. Si sospecha que se haya producido la ingesta de la pila o que haya acabado alojada en alguna parte del cuerpo, acuda inmediatamente a un médico.

PRECAUCIÓN

Si la pila se coloca incorrectamente, puede existir riesgo de explosión. Sustituya la pila solo por otra del mismo tipo o equivalente.

La caja contiene lo siguiente:

- 1 altavoz Bluetooth
- 1 cable micro USB de carga
- 1 manual de usuario
- 1 cable para dispositivos auxiliares

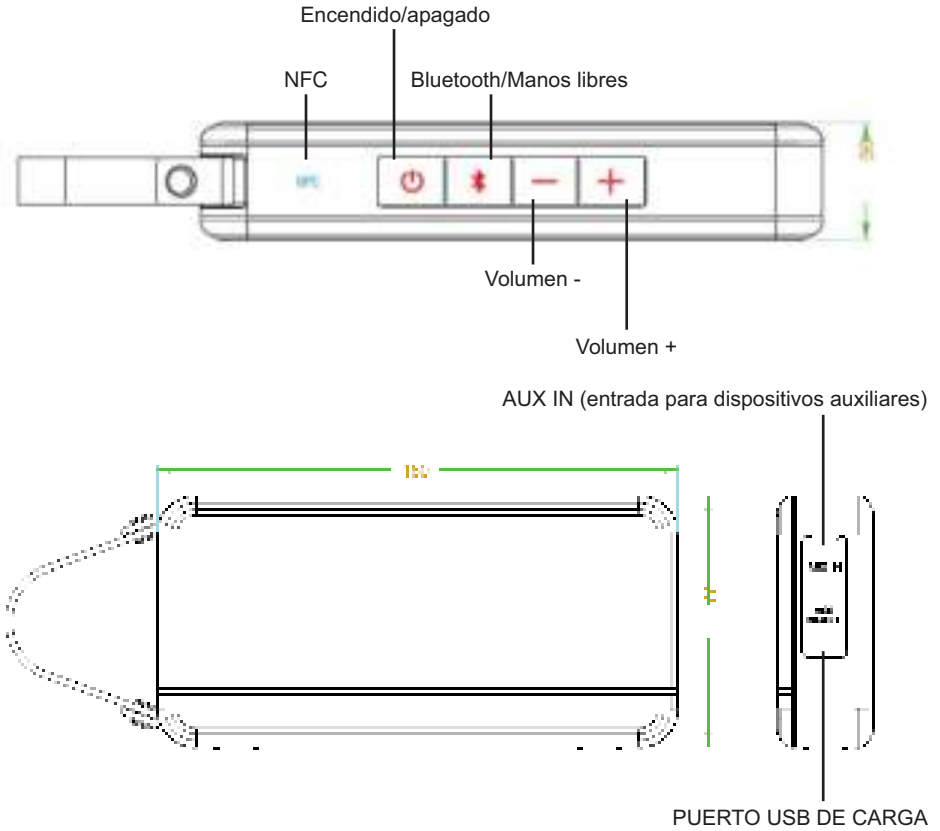

Cómo recargar el altavoz (acumulador integrado de 3,7 V)

1. Utilizando el cable USB suministrado, conecte su equipo WS02 al puerto USB de su ordenador de sobremesa, portátil o Mac, o bien al puerto de salida USB de 5 V de cualquier adaptador de corriente (no incluido).
2. El testigo LED ROJO se iluminará durante el proceso de carga y se apagará una vez que el acumulador esté totalmente cargado.
3. Desenchufe el cable USB una vez finalizada la carga.
4. El testigo LED AZUL parpadeará cuando la carga del acumulador sea inferior al 21% de su capacidad total. El aparato le notificará de ello mediante el mensaje verbal "Battery Level Low" (acumulador bajo de carga).
5. El altavoz se apagará automáticamente al cabo de 5 minutos si no se lleva a cabo el proceso de sincronización.

Sincronización con otros dispositivos Bluetooth (teléfonos móviles, tabletas informáticas, etc.)

1. Posicione el altavoz y el dispositivo Bluetooth separados a una distancia de 1 m.
2. Mantenga pulsado el botón de encendido durante 2 segundos para encender el altavoz; el testigo LED de los botones de volumen se iluminará en azul durante 10 segundos.
3. El testigo LED de la función Bluetooth/Manos libres parpadeará rápidamente en azul y se emitirá el mensaje "Bluetooth Mode" (modo Bluetooth) mientras el altavoz pasa al modo de búsqueda de dispositivos.
4. Active la función Bluetooth de su teléfono móvil y, en la lista de dispositivos Bluetooth detectados, seleccione "WS02" (en función de la versión de Bluetooth instalar en su dispositivo, es posible que necesite introducir el código de acceso "0000").
5. Una vez completada la sincronización con éxito, el testigo LED pasará a iluminarse permanentemente en azul y se emitirá el mensaje "Bluetooth paired" (Bluetooth sincronizado).

Nota:

- Si por cualquier motivo el proceso de sincronización no se completa con éxito, apague el altavoz y vuelva a repetir el proceso.
- Tras haber completado con éxito el proceso de sincronización, los dispositivos sincronizados se reconocerán mutuamente en el futuro y no será necesario volver a sincronizarlos a menos que se eliminen los datos de sincronización.
- Si desea sincronizar un nuevo dispositivo, siga los pasos 1 a 5 indicados anteriormente tras haberse desconectado del dispositivo en uso.

Cómo volverse a conectar a un dispositivo previamente sincronizado

En caso de que el altavoz no consiga establecer automáticamente la conexión con el último dispositivo utilizado, deberá seleccionarlos manualmente de la lista de dispositivos de su teléfono o dispositivo móvil.

Cómo interrumpir una conexión Bluetooth existente

1. Cuando el altavoz ya esté sincronizado con algún dispositivo, mantenga pulsado el botón Bluetooth durante 3 segundos para interrumpir la conexión existente; se emitirá el mensaje "Bluetooth Disconnected" (Bluetooth desconectado) y le será posible proceder a conectarse a otros dispositivos.
2. Si la comunicación con el dispositivo sincronizado se interrumpe debido a estar fuera del radio de alcance del altavoz, volverá a conectarse automáticamente a este una vez que vuelva a estar dentro del radio de alcance. El altavoz se apagará automáticamente si no detecta ningún dispositivo sincronizado dentro de su radio de alcance durante un intervalo superior a 5 minutos.

Sincronización de su equipo WS02 mediante NFC con dispositivos compatibles con la función NFC

1. Encienda su equipo WS02.
2. Active las funciones NFC y Bluetooth en su teléfono móvil (podrá encontrar los parámetros de NFC en el menú “Más/Ajustes adicionales” de su dispositivo móvil).
3. Pase suavemente su teléfono móvil por el logotipo de NFC situado en la parte superior del equipo, asegurándose de que el contacto sea mínimo. El testigo se iluminará de forma permanente para indicar que la sincronización se ha llevado a cabo con éxito.
4. “Compatibilidad: este equipo es compatible con la mayoría de los teléfonos inteligentes equipados con función NFC y sistema operativo Android 4.1 Jellybean o versión posterior.”

Cómo utilizar el botón de Bluetooth/Manos libres del equipo para contestar llamadas telefónicas recibidas en su móvil

1. Pulse brevemente el botón Bluetooth/Manos libres para contestar cualquier llamada recibida.
2. Pulse prolongadamente dicho botón para rechazar la llamada.
3. Vuelva a pulsar el botón para finalizar la llamada.

Cómo utilizar la función de Reproducción/Pausa cuando NO se está atendiendo ninguna llamada

1. Pulse el botón Bluetooth/Manos libres para iniciar la reproducción musical.
2. Vuelva a pulsarlo para ponerla en pausa.
3. Púlselo de manera prolongada para acceder al modo de sincronización de dispositivos.

Volumen - / Volumen +

1. Pulse de manera prolongada los botones de volumen + o volumen - para aumentar o disminuir el nivel de volumen.
2. Pulse brevemente los botones de volumen + o volumen - para saltar a la pista siguiente o regresar a la pista anterior.
3. Asimismo, podrá control de volumen desde el dispositivo Bluetooth conectado.

Cómo conectar a su equipo dispositivos externos (Entrada AUX)

1. Si lo desea, podrá utilizar el cable de audio incluido para conectar cualquier dispositivo de audio a su altavoz WS02 a través de la entrada AUX IN.
2. El testigo LED de Bluetooth parpadeará lentamente y se emitirá el mensaje “Aux in Mode” (modo de dispositivo externo).
3. Una vez que se desconecte el dispositivo externo de la entrada “Aux-In”, el altavoz pasará de nuevo al modo Bluetooth y se emitirá el mensaje “Bluetooth Mode” (modo Bluetooth).
4. El altavoz no utilizará la función Bluetooth mientras esté conectado mediante dicho cable.

Observaciones:



No deseche los equipos eléctricos y electrónicos junto con la basura doméstica.

- Llévelos a un punto de recolección clasificada.
- Algunos de los componentes de estos aparatos pueden ser nocivos para el medioambiente.

- Si hubiera una llamada entrante mientras el teléfono móvil está conectado al WS02 para reproducir música, la reproducción se pausará inmediatamente cuando responda a la llamada y se reanudará una vez finalizada la misma. (A veces quedará pausado después de finalizar la llamada. Esto dependerá de su tipo de teléfono).
- La palabra Bluetooth®, la marca y el logotipo son marcas comerciales registradas propiedad de Bluetooth SIG, Inc. y cualquier uso de tales marcas por Bigben Interactive se hace bajo licencia. Otras marcas y nombres comerciales pertenecen a sus respectivos propietarios.
- THOMSON es una marca comercial de TECHNICOLOR SA o sus afiliados usada por Bigben Interactive bajo licencia.
- Por la presente, Bigben Interactive SA declara que el dispositivo del WS02 cumple con los requisitos de la directriz 1995/5/EC del Parlamento Europeo y del Consejo del 9 de marzo de 1999 de equipos de radio y equipos de terminales de telecomunicación así como el reconocimiento mutuo de su conformidad.

Para descargar la declaración al completo, por favor, visita nuestra página web: <http://www.bigben.eu> dentro de la sección declaración de conformidad.

Importado por BIGBEN INTERACTIVE SA

396, Rue de la Voyette

CRT2 - FRETIN

CS 90414

59814 LESQUIN Cedex – Francia

www.bigben.eu

Fabricado en China



Importateur : Bigben Interactive FRANCE

396, Rue de la Voyette, C.R.T. 2, 59814 Fretin,
Lesquin Cedex, France - CS90414

Bigben Interactive DEUTSCHLAND GmbH

Walter Gropius Str. 28, 50126 Bergheim, Deutschland

Bigben Interactive BELGIUM

Avenue Ernest Solvay, 1480 Tubize, Belgique

Bigben Interactive NEDERLAND b.v.

Franciscusweg 249-3B, 1216 SG Hilversum, Nederland

Bigben Interactive SPAIN S.L.

C/ Musgo 5, 2ª planta, 28023 Madrid, Spain

Bigben Interactive ITALIA s.r.l.

Corso Sempione 221, 20025 Legnano - MI, Italia

FABRIQUÉ EN CHINE / MADE IN CHINA

HOTLINE

FRANCE, du lundi au vendredi (sauf jours fériés) :
9h00-19h00 ou support@thomsonaudiovideo.eu

▶ **N°Cristal 09 69 32 59 62**

APPEL NON SURTAXE

DEUTSCHLAND, Montag bis Sonntag von 8:00 bis 24:00 Uhr

09001-84 30 44* (0,49€/Min. aus dem deutschen Festnetz, Anrufe aus allen
Mobilfunknetzen nicht möglich) oder support@bigben-interactive.de

*Minderjährige müssen vorher einen Erziehungsberechtigten um Erlaubnis fragen.

BELGIQUE / NEDERLAND, klantenservice@bigben-interactive.nl
customerservice@bigben-interactive.be

ESPAÑA, sat@bigbeninteractive.es

ITALIA, support@bigbeninteractive.it

www.bigben.eu

THOMSON

IT

Bluetooth Speaker
WS02



ISTRUZIONI PER L'USO

PRIMA DI UTILIZZARE IL PRODOTTO, LEGGERE ATTENTAMENTE
LE ISTRUZIONI PER L'USO E CONSERVARLE PER
CONSULTAZIONI FUTURE.

Avvertenze e precauzioni

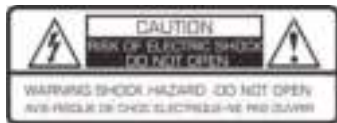

Il simbolo della saetta con punta a freccia all'interno di un triangolo indica che dentro l'involucro dell'apparecchio sono presenti parti non isolate sotto tensione che possono provocare scosse elettriche.



Il punto esclamativo all'interno di un triangolo indica la presenza, nella documentazione allegata, di importanti istruzioni per il funzionamento e la manutenzione dell'apparecchio.



Questo simbolo indica che il prodotto dispone di un doppio isolamento che separa tensioni di rete potenzialmente pericolose dai componenti accessibili da parte dell'utente.

Importanti istruzioni per la sicurezza

- Leggere attentamente le istruzioni.
- Conservare le istruzioni.
- Prestare attenzione a tutte le avvertenze.
- Seguire tutte le istruzioni.
- Per le riparazioni, rivolgersi a personale qualificato.
- Non esporre l'unità a gocciolamenti o schizzi d'acqua e accertarsi di non collocare oggetti pieni di liquido, come ad esempio vasi, sopra l'unità.
- Gli apparecchi appartenenti alla classe di isolamento I devono essere collegati alla presa della corrente con un conduttore di messa a terra.
- La spina dell'alimentazione collega il dispositivo e deve essere sempre facilmente accessibile durante l'uso.
- Per scollegare l'unità dall'alimentazione elettrica, la spina deve essere scollegata completamente dalla presa della corrente. La spina dell'alimentazione non deve essere bloccata e deve essere facilmente accessibile durante l'uso.
- Quando la spia dell'alimentazione è accesa, significa che l'unità è collegata all'alimentazione elettrica. Quando la spia è spenta, significa che l'unità è completamente scollegata dall'alimentazione elettrica.

INFORMAZIONI SULLE BATTERIE (si applicano solo se le batterie sono incluse)

- Rispettare la polarità quando si inseriscono le batterie.
- Inserire le batterie in modo da evitare corto circuiti.
- Non utilizzare contemporaneamente batterie usate e nuove.
- Non utilizzare contemporaneamente batterie alcaline, standard (zinco-carbone) o ricaricabili (nichel-cadmio).
- Non esporre le batterie a calore eccessivo, come ad esempio alla luce del sole o al fuoco.
- Rimuovere le batterie se non vengono utilizzate per lungo tempo.
- Se il liquido contenuto nelle batterie viene a contatto con gli occhi o la pelle, sciacquare immediatamente l'area affetta con acqua e consultare un medico.
- Il prodotto/telecomando può contenere una batteria a moneta/botone:

AVVERTENZE

Non ingerire la batteria. Pericolo di ustione da sostanze chimiche. Il prodotto contiene una batteria a moneta/botone. Se la batteria a moneta/botone viene ingerita, può causare gravi ustioni interne in sole 2 ore e provocare la morte. Tenere le batterie nuove e usate lontane dalla portata dei bambini. Se il vano batteria non si chiude in modo corretto, non utilizzare più il prodotto e tenerlo lontano dalla portata dei bambini. Se si ritiene che le batterie siano state ingerite o inserite in qualsiasi parte del corpo, consultare immediatamente un medico.

ATTENZIONE

Pericolo di esplosione se la batteria non viene sostituita nel modo corretto.
Sostituire la batteria solo con una batteria dello stesso tipo o di tipo equivalente.

Contenuto della confezione

- 1 cassa acustica Bluetooth
- 1 cavo di ricarica Micro-USB
- 1 manuale per l'utente
- 1 cavo AUX

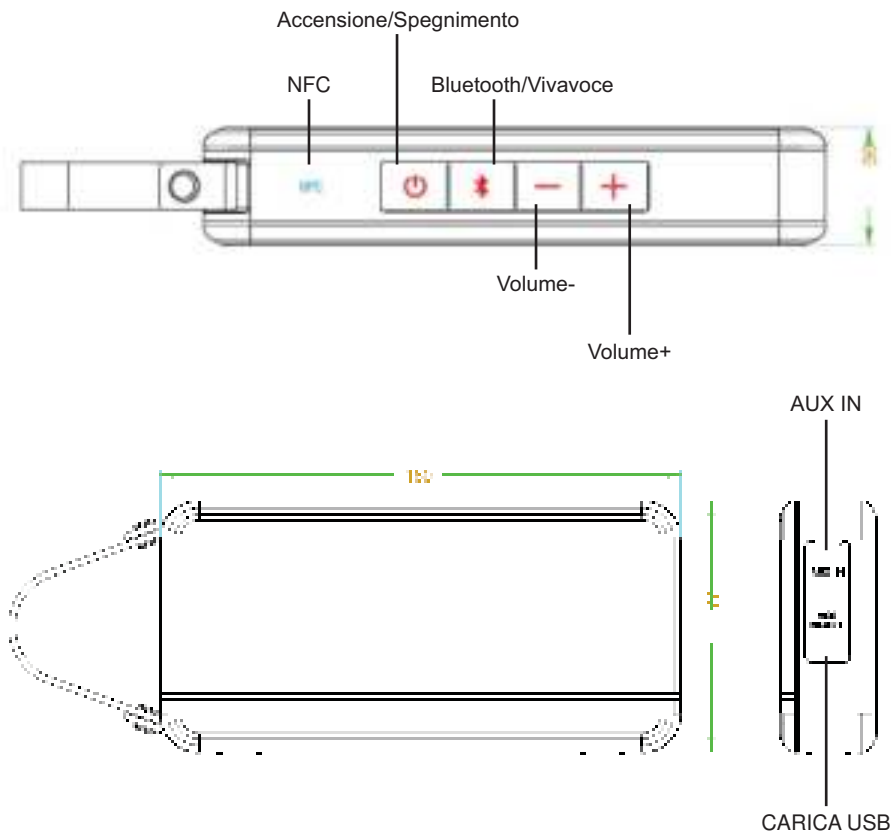

Caricare la cassa acustica (batteria ricaricabile da 3,7 V integrata)

1. Connettere WS02 al PC/laptop/Mac o a qualsiasi adattatore USB da 5 V (non fornito) attraverso il cavo USB incluso.
2. Durante la carica si accenderà il LED ROSSO, che si spegnerà al termine della stessa.
3. Scollegare il cavo USB al termine del processo di carica.
4. Quando il livello di carica è al di sotto del 21%, lampeggerà il LED BLU e si udirà "Battery Level Low" ("Batteria quasi scarica").
5. La cassa acustica si spegnerà automaticamente dopo 5 minuti, se non viene effettuata nessuna azione di collegamento.

Collegamento con dispositivi con opzione Bluetooth abilitata (telefoni cellulari/tablet ecc.)

1. Tenere la cassa acustica e il dispositivo a una distanza di 1 metro l'una dall'altro.
2. Tenere premuto il pulsante di accensione per 2 secondi per accendere la cassa acustica, i LED dei pulsanti del volume si accenderanno con una luce blu per 10 secondi.
3. Il LED del Bluetooth/Vivavoce lampeggerà rapidamente con una luce blu e si udirà "Bluetooth Mode" ("Modalità Bluetooth"), mentre la cassa acustica entrerà in modalità Ricerca.
4. Avviare la funzione Bluetooth sul dispositivo mobile e cercare "WS02" nell'elenco di dispositivi Bluetooth (a seconda della versione di Bluetooth del dispositivo, potrebbe essere necessario inserire il codice "0000").
5. Dopo il corretto collegamento, il LED diventerà blu fisso e si udirà "Bluetooth paired" ("Collegamento Bluetooth effettuato").

Nota:

- Se il collegamento non viene effettuato, spegnere la cassa acustica e riprovare.
- Dopo aver effettuato correttamente il collegamento, i dispositivi connessi si ricorderanno l'uno dell'altro e non sarà necessario rieffettuare il collegamento, a meno che tali informazioni non vengano eliminate.
- Per effettuare un collegamento con un nuovo dispositivo, seguire i punti 1-5 della procedura descritta, dopo aver scollegato il dispositivo già collegato.

Ricollegare un dispositivo collegato

Se la cassa acustica non si collega automaticamente all'ultimo dispositivo utilizzato, sarà necessario selezionarla manualmente dall'elenco di dispositivi sul dispositivo mobile.

Interrompere il collegamento Bluetooth esistente

1. Quando la cassa acustica è già collegata a un dispositivo, tenere premuto il pulsante Bluetooth per 3 secondi per interrompere il collegamento esistente, si udirà "Bluetooth Disconnected" ("Bluetooth disconnesso"), a questo punto sarà possibile effettuare il collegamento con altri dispositivi.
2. Se il dispositivo collegato viene scollegato a causa dell'eccessiva distanza, il collegamento verrà ripristinato quando i dispositivi si troveranno nuovamente alla giusta distanza. Il collegamento si interromperà automaticamente se il dispositivo si trova a una distanza eccessiva per oltre 5 minuti.

Collegare WS02 tramite NFC con dispositivi con opzione NFC abilitata

1. Accendere WS02.
2. Abilitare le opzioni NFC e Bluetooth sul telefono (le impostazioni NFC del telefono si possono trovare in "Altre/Ulteriori impostazioni").
3. Passare leggermente il telefono lungo il logo NFC nella parte superiore del dispositivo, mantenendo il minimo contatto. La spia luminosa si accenderà con una luce fissa, ciò indica che il collegamento è stato effettuato correttamente.
4. Compatibilità: la maggior parte degli smartphone con NFC ha Android 4.1 "Jelly Bean" o successivi.

Rispondere tramite il pulsante Bluetooth/Vivavoce quando vi è una chiamata in arrivo

1. Premere il pulsante Bluetooth/Vivavoce per rispondere.
2. Mantenere premuto per rifiutare la chiamata.
3. Premere di nuovo per terminare la chiamata.

Come riprodurre/mettere in pausa quando NON vi è una chiamata in arrivo

1. Premere il pulsante Bluetooth/Vivavoce per riprodurre la musica.
2. Premere di nuovo per mettere in pausa.
3. Mantenere premuto per avviare la modalità Collegamento.

Volume-/Volume+

1. Mantenere premuto il pulsante Volume+/- per alzare/abbassare il volume.
2. Premere semplicemente il pulsante Volume+/- per passare al brano successivo o per riascoltare quello precedente.
3. Il volume può essere controllato anche dal dispositivo collegato tramite Bluetooth.

Collegamento con dispositivi esterni (uscita AUX)

1. È possibile collegare qualsiasi dispositivo per ascoltare musica alla cassa acustica WS02 attraverso l'uscita AUX usando il cavo incluso.
2. La spia luminosa a LED Bluetooth lampeggerà lentamente e si udirà "AUX IN Mode" ("Modalità AUX IN").
3. Quando viene scollegato il dispositivo collegato tramite l'uscita AUX IN, si ritornerà alla modalità Bluetooth e si udirà "Bluetooth Mode" ("Modalità Bluetooth").
4. La cassa acustica non utilizzerà la funzione Bluetooth mentre il dispositivo è connesso tramite questo cavo.

Note:



Non smaltire le apparecchiature elettriche ed elettroniche assieme ai rifiuti normali.

- Portarli negli appositi punti di raccolta.
- Alcuni componenti di questa apparecchiatura possono essere pericolosi per la salute e per l'ambiente.

- Se c'è una chiamata in arrivo mentre WS02 è collegato al proprio telefono cellulare per la riproduzione musicale, questa andrà in pausa e verrà ripresa alla fine della telefonata. (A volte rimarrà in pausa dopo il termine della chiamata, dipende dal telefono cellulare.)
- Il marchio, il logo e la parola Bluetooth® sono marchi registrati di proprietà di Bluetooth SIG, Inc. e l'uso di tali marchi da parte di Bigben Interactive è sotto licenza. Altri marchi e nomi commerciali sono di proprietà dei rispettivi proprietari.
- THOMSON è un marchio registrato di TECHNICOLOR SA o dei suoi affiliati, utilizzato su licenza da Bigben Interactive.
- Con la presente, Bigben Interactive SA dichiara che il dispositivo di WS02 è conforme ai requisiti fondamentali della direttiva 1995/5/CE del Parlamento Europeo e del Consiglio avente data 9 marzo 1999 sulle apparecchiature radio e sui terminali di telecomunicazione, nonché sul reciproco riconoscimento della loro conformità.

Per scaricare la dichiarazione completa, visitare il nostro sito Web all'indirizzo:

<http://www.bigbeninteractive.it/support>, nella sezione relativa alla dichiarazione di conformità.

Importato da BIGBEN INTERACTIVE SA

396, Rue de la Voyette

CRT2 - FRETIN

CS 90414

59814 LESQUIN Cedex - Francia

www.bigben.eu

Prodotto in Cina



Importateur : Bigben Interactive FRANCE

396, Rue de la Voyette, C.R.T. 2, 59814 Fretin,
Lesquin Cedex, France - CS90414

Bigben Interactive DEUTSCHLAND GmbH

Walter Gropius Str. 28, 50126 Bergheim, Deutschland

Bigben Interactive BELGIUM

Avenue Ernest Solvay, 1480 Tubize, Belgique

Bigben Interactive NEDERLAND b.v.

Franciscusweg 249-3B, 1216 SG Hilversum, Nederland

Bigben Interactive SPAIN S.L.

C/ Musgo 5, 2ª planta, 28023 Madrid, Spain

Bigben Interactive ITALIA s.r.l.

Corso Sempione 221, 20025 Legnano - MI, Italia

FABRIQUÉ EN CHINE / MADE IN CHINA

HOTLINE

FRANCE, du lundi au vendredi (sauf jours fériés) :
9h00-19h00 ou support@thomsonaudiovideo.eu

N°Cristal 09 69 32 59 62

APPEL NON SURTAXE

DEUTSCHLAND, Montag bis Sonntag von 8:00 bis 24:00 Uhr

09001-84 30 44* (0,49€/Min. aus dem deutschen Festnetz, Anrufe aus allen
Mobilfunknetzen nicht möglich) oder support@bigben-interactive.de

*Minderjährige müssen vorher einen Erziehungsberechtigten um Erlaubnis fragen.

BELGIQUE / NEDERLAND, klientenservice@bigben-interactive.nl
customerservice@bigben-interactive.be

ESPAÑA, sat@bigbeninteractive.es

ITALIA, support@bigbeninteractive.it

www.bigben.eu

THOMSON

PT

Bluetooth Speaker
WS02



INSTRUÇÕES DE FUNCIONAMENTO

LEIA AS INSTRUÇÕES DE FUNCIONAMENTO COM ATENÇÃO
ANTES DE UTILIZAR O APARELHO E GUARDE-AS PARA
REFERÊNCIA FUTURA.

Avisos e precauções



O relâmpago pontiagudo no interior de um triângulo indica a presença de voltagem perigosa não isolada no interior do produto que poderá ser de magnitude suficiente para constituir um risco de choque elétrico para pessoas.



O ponto de exclamação no interior de um triângulo indica a presença de instruções de funcionamento e manutenção (reparação) importantes no manual que acompanha a unidade.



Este símbolo indica que este produto incorpora isolamento duplo entre as peças com voltagem elétrica e as peças acessíveis pelo utilizador.

Instruções de segurança importantes

- Leia estas instruções.
- Guarde estas instruções.
- Preste atenção a todos os avisos.
- Siga todas as instruções.
- Recorra a técnicos qualificados para todas as operações de reparação.
- Não exponha o aparelho a gotejamentos ou salpicos e certifique-se de que não são colocados sobre o mesmo objetos com líquidos, tal como vasos ou jarras.
- Os aparelhos de classe 1 devem ser conectados a uma tomada elétrica com ligação de terra.
- A ficha elétrica que liga o aparelho à tomada deve ficar acessível durante a utilização.
- Para desconectar o aparelho da tomada elétrica, retire a ficha por completo da tomada. A tomada não deve ficar obstruída e deve ser facilmente acessível durante a utilização.
- Quando a luz indicadora da alimentação estiver ligada, isso indica que o aparelho está ligado à tomada elétrica. Quando a luz desligar, isso indica que o aparelho está completamente desligado da tomada elétrica.

INFORMAÇÃO RELATIVA ÀS PILHAS (aplicável apenas no caso das pilhas serem incluídas)

- A polaridade deve ser respeitada ao inserir as pilhas.
- As pilhas devem ser inseridas de forma a evitar um curto-circuito.
- Não misture pilhas novas com usadas.
- Não misture pilhas alcalinas, regulares (zinco-carbono) e recarregáveis (níquel-cádmio).
- Não exponha as pilhas a calor excessivo, como fogo ou a luz direta do sol.
- Remova as pilhas se estas não forem utilizadas durante um período de tempo prolongado.
- Se o líquido contido nas pilhas entrar em contacto com os seus olhos ou pele, lave a área afetada de forma imediata e cautelosa com água simples e consulte um médico.
- O produto/controlo remoto poderá conter uma pilha de forma semelhante a uma moeda ou botão:

AVISO

Não ingira a pilha. Perigo de queimadura química. Este produto contém uma pilha de forma semelhante a uma moeda ou botão. Se a pilha em forma de moeda/botão for engolida, poderá provocar queimaduras internas graves no espaço de 2 horas e levar à morte. Mantenha as pilhas novas e usadas longe do alcance de crianças. Se o compartimento das pilhas não fechar de forma segura, termine a utilização do produto e mantenha-o longe do alcance das crianças. Se julgar que as pilhas foram engolidas ou colocadas em qualquer local do corpo, procure assistência médica imediata.

CUIDADO

Perigo de explosão no caso de substituição incorreta das pilhas.
Substitua as pilhas apenas por outras do mesmo género ou equivalente.

Na caixa

- 1 altifalante Bluetooth
- 1 cabo de carregamento micro USB
- 1 manual de instruções
- 1 cabo AUX

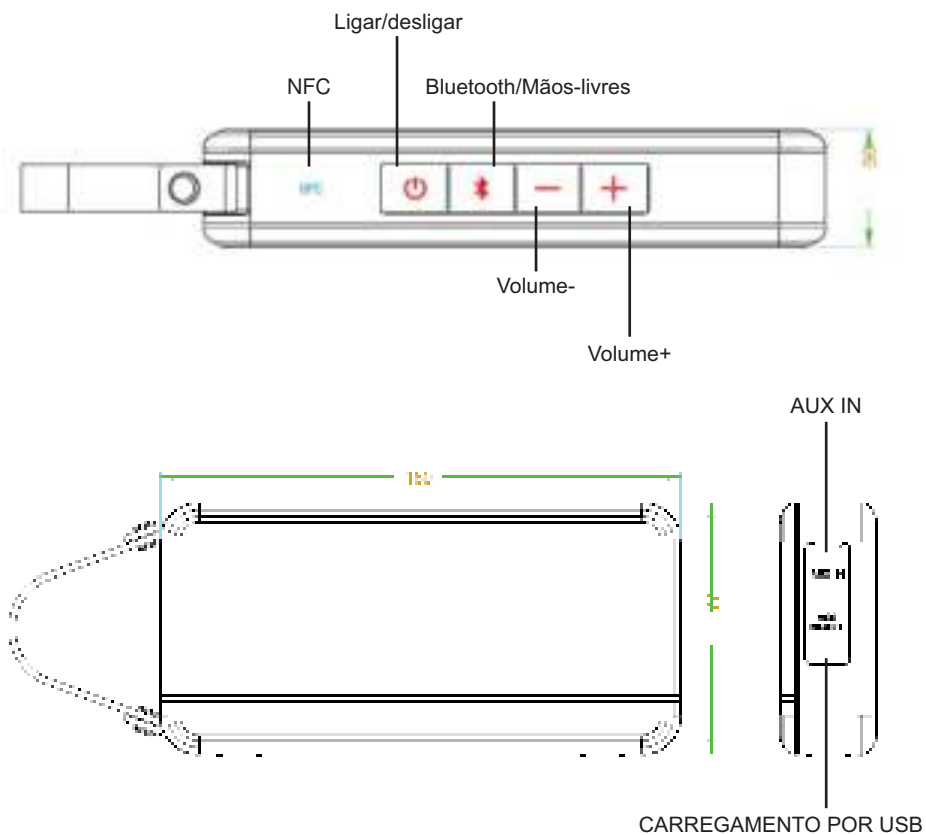

Carregar o altifalante (bateria recarregável de 3,7V incorporada)

1. Ligue o WS02 ao PC/computador portátil/Mac ou a qualquer adaptador USB de 5V (não incluído) através do cabo USB incluído.
2. O LED vermelho acende durante o carregamento e desliga-se quando o carregamento terminar.
3. Retire o cabo USB quando o carregamento terminar.
4. O LED azul pisca quando a energia for inferior a 21%, com uma voz a indicar “Battery Level Low” (bateria fraca).
5. O altifalante desliga-se automaticamente passados 5 minutos sem qualquer ação de emparelhamento.

Emparelhamento com dispositivos com Bluetooth (telemóveis/Tablets, etc.)

1. Mantenha o altifalante e o dispositivo a menos de 1 metro um do outro.
2. Mantenha premido o botão da energia durante 2 segundos para ligar o altifalante. O LED dos botões do volume acende a azul durante 10 segundos.
3. O LED do Bluetooth/mãos-livres pisca rapidamente a azul com uma voz a indicar “Bluetooth Mode” (modo Bluetooth), enquanto o altifalante entra no modo de busca.
4. Inicie a função Bluetooth no seu dispositivo móvel e procure por “WS02” na lista de dispositivos Bluetooth (dependendo da versão Bluetooth do seu dispositivo, poderá ter de inserir a palavra-passe ‘0000’).
5. Após um emparelhamento com sucesso, o LED permanece ligado a azul, com uma voz a indicar “Bluetooth paired” (Bluetooth emparelhado).

Nota:

- Se o emparelhamento não for efetuado com sucesso, desligue o altifalante e volte a efetuar o emparelhamento.
- Após efetuar o emparelhamento com sucesso, os dispositivos emparelhados lembram um ao outro que não é necessário voltar a efetuar o emparelhamento, exceto se a informação do emparelhamento for apagada.
- Para emparelhar com um novo dispositivo, basta seguir os passos 1 a 5 apresentados anteriormente após desconetar o dispositivo existente.

Voltar a conetar um dispositivo emparelhado

Se o altifalante não se conetar automaticamente com o último dispositivo usado, terá de selecioná-lo manualmente na lista de dispositivos no seu dispositivo móvel.

Eliminar a conexão Bluetooth existente

1. Quando o altifalante estiver emparelhado com algum dispositivo, mantenha premido o botão Bluetooth durante 3 segundos para eliminar a conexão existente. Ouvirá uma voz a indicar “Bluetooth Disconnected” (Bluetooth desconetado). A partir daí, poderá conetar outros dispositivos.
2. Se o dispositivo emparelhado for desconetado por estar fora de alcance, volte a efetuar a conexão quando voltar a estar dentro do alcance. Este desliga-se automaticamente se estiver fora de alcance durante mais de 5 minutos.

Emparelhar o WS02 através da função NFC com dispositivos com NFC

1. Ligue o WS02.
2. Ative o NFC e o Bluetooth no seu telemóvel (pode encontrar as definições NFC em “Mais/Definições adicionais” no seu dispositivo).
3. Passe suavemente o seu telemóvel por baixo do logótipo NFC na parte superior do dispositivo, enquanto faz o mínimo de contacto. O indicador deverá permanecer ligado, o que significa que o emparelhamento foi efetuado com sucesso.
4. Compatibilidade: Grande parte dos Smartphones com NFC, sistema operativo Android 4.1 “Jellybean” e mais atuais.

Atender chamadas telefónicas com o botão Bluetooth/Mãos-livres

1. Prima o botão Bluetooth/Mãos-livres para atender.
2. Mantenha premido para rejeitar uma chamada.
3. Volte a premir para terminar uma chamada.

Como reproduzir/fazer uma pausa quando NÃO receber uma chamada

1. Prima o botão Bluetooth/Mãos-livres para iniciar a música.
2. Prima de novo para fazer uma pausa.
3. Mantenha premido para entrar no modo de emparelhamento.

Volume-/Volume+

1. Mantenha premido o botão volume+/- para aumentar/diminuir o volume.
2. Prima o botão volume+/- para avançar para a faixa seguinte ou retroceder para a faixa anterior.
3. Também pode controlar o volume com o dispositivo Bluetooth.

Conetar a dispositivos externos (porta AUX)

1. Pode conetar qualquer dispositivo de música ao altifalante WS02 através da porta AUX, usando o cabo incluído.
2. O indicador LED Bluetooth pisca lentamente com uma voz a indicar “Aux in Mode” (modo auxiliar).
3. Quando desconetar o modo auxiliar, volta ao modo Bluetooth, com a voz a indicar “Bluetooth Mode” (modo Bluetooth).
4. O altifalante não usa a função Bluetooth enquanto estiver conetado com este cabo.

Notas:



Não elimine aparelhos elétricos e eletrônicos juntamente com o lixo doméstico comum.

- Entregue-os num ponto de recolha.
- Alguns componentes nestes aparelhos podem ser nocivos para a saúde e para o ambiente.

- Se receber uma chamada enquanto o WS02 estiver conetado ao seu telemóvel para reproduzir música, a música para quando atender a chamada e volta a tocar quando a chamada terminar. (Por vezes, faz uma pausa após o final da chamada, dependendo do seu telemóvel.)
- A palavra Bluetooth® e logótipos são marcas registadas da Bluetooth SIG, Inc. Qualquer uso de tais marcas é efetuado sob licença da Bigben Interactive. Outras marcas registadas e nomes comerciais pertencem aos respetivos proprietários.
- THOMSON é uma marca comercial da TECHNICOLOR SA ou dos seus afiliados, usada sob licença pela Bigben Interactive.
- Por este meio, a Bigben Interactive SA declara que o aparelho WS02 cumpre com os requisitos essenciais da diretiva 1995/5/EC do Parlamento Europeu e do Conselho de 9 de Março de 1999 sobre equipamento rádio e terminais de telecomunicações e o reconhecimento mútuo da sua conformidade.

Para descarregar a declaração completa, por favor consulte o nosso website: <http://www.bigben.eu> na secção declaração de conformidade.

Importado por BIGBEN INTERACTIVE SA

396, Rue de la Voyette

CRT2 - FRETIN

CS 90414

59814 LESQUIN Cedex – França

www.bigben.eu

Fabricado na China



Importateur : Bigben Interactive FRANCE

396, Rue de la Voyette, C.R.T. 2, 59814 Fretin,
Lesquin Cedex, France - CS90414

Bigben Interactive DEUTSCHLAND GmbH

Walter Gropius Str. 28, 50126 Bergheim, Deutschland

Bigben Interactive BELGIUM

Avenue Ernest Solvay, 1480 Tubize, Belgique

Bigben Interactive NEDERLAND b.v.

Franciscusweg 249-3B, 1216 SG Hilversum, Nederland

Bigben Interactive SPAIN S.L.

C/ Musgo 5, 2ª planta, 28023 Madrid, Spain

Bigben Interactive ITALIA s.r.l

Corso Sempione 221, 20025 Legnano - MI, Italia

FABRIQUÉ EN CHINE / MADE IN CHINA

HOTLINE

FRANCE, du lundi au vendredi (sauf jours fériés) :
9h00-19h00 ou support@thomsonaudiovideo.eu

▶ **N°Cristal 09 69 32 59 62**

APPEL NON SURTAXE

DEUTSCHLAND, Montag bis Sonntag von 8:00 bis 24:00 Uhr

09001-84 30 44* [0,49€/Min. aus dem deutschen Festnetz, Anrufe aus allen
Mobilfunknetzen nicht möglich] oder support@bigben-interactive.de

*Minderjährige müssen vorher einen Erziehungsberechtigten um Erlaubnis fragen.

BELGIQUE / NEDERLAND, klantenservice@bigben-interactive.nl
customerservice@bigben-interactive.be

ESPAÑA, sat@bigbeninteractive.es

ITALIA, support@bigbeninteractive.it

www.bigben.eu

Bluetooth-Lautsprecher
WS02



BEDIENUNGSANLEITUNG

BITTE LESEN SIE DIE BEDIENUNGSANLEITUNG VOR
INBETRIEBNAHME SORGFÄLTIG UND BEWAHREN SIE SIE ZUM
SPÄTEREN NACHSCHLAGEN AUF

Warnhinweise und Vorsichtsmaßnahmen



Das Blitzsymbol mit Pfeilspitze in einem Dreieck weist auf das Vorhandensein einer nicht isolierten und gefährlichen Spannung im Gerätegehäuse hin, die so stark sein kann, dass die Gefahr eines Stromschlags besteht.



Das Ausrufezeichen in einem Dreieck macht auf wichtige Bedienungs- und Wartungshinweise in den Begleitunterlagen aufmerksam.



Dieses Symbol weist auf eine doppelte Isolierung zwischen gefährlicher Spannung und dem Nutzer zugänglichen Komponenten hin.

Wichtige Sicherheitshinweise

- Lesen Sie sich diese Anleitung durch.
- Bewahren Sie diese Anleitung auf.
- Beachten Sie alle Warnhinweise.
- Befolgen Sie alle Anweisungen.
- Lassen Sie alle Reparatur- und Wartungsarbeiten von qualifiziertem Fachpersonal durchführen.
- Schützen Sie das Gerät vor tropfenden oder spritzenden Flüssigkeiten und stellen Sie keine mit Flüssigkeiten gefüllten Gefäße (wie z. B. Vasen) auf das Gerät.
- Geräte mit Schutzklasse I müssen mit einem Schutzleiteranschluss über die Netzsteckdose geerdet werden.
- Der Netzstecker verbindet das Gerät und muss während der Benutzung des Geräts einsatzfähig bleiben.
- Zum Trennen der Einheit vom Stromnetz muss der Stecker komplett aus der Netzsteckdose entfernt werden. Der Netzstecker sollte nicht durch Gegenstände verdeckt werden und während der Benutzung des Geräts einfach zu erreichen sein.
- Wenn eine Betriebsanzeige leuchtet, bedeutet dies, dass das Gerät mit einem Stromnetz verbunden ist. Wenn das Licht der Anzeige erlischt, bedeutet dies, dass das Gerät vollständig vom Stromnetz entfernt ist.

INFORMATIONEN ÜBER BATTERIEN (nur zutreffend, wenn Batterien mit enthalten sind)

- Legen Sie die Batterien/Akkus mit korrekt ausgerichteten Polen (+ und -) ein.
- Legen Sie die Batterien/Akkus so ein, dass kein Kurzschluss entsteht.
- Verwenden Sie nicht gleichzeitig gebrauchte und neue Batterien.
- Verwenden Sie keinen Mix aus Alkalibatterien, Standardbatterien (Zink-Kohle) und wiederaufladbaren Batterien/Akkus (Nickel-Cadmium).
- Setzen Sie die Batterie keiner übermäßigen Wärme wie Sonneneinstrahlung oder Feuer aus.
- Entfernen Sie die Batterien, wenn sie über einen langen Zeitraum hinweg nicht benutzt wurden.
- Falls die in den Batterien enthaltene Flüssigkeit mit Augen oder Haut in Berührung kommt, sollten Sie die betroffene Stelle unverzüglich mit klarem Wasser abwaschen und sich mit einem Arzt in Verbindung setzen.
- Das Produkt bzw. die Fernbedienung enthält möglicherweise eine Knopfzelle:

WARNUNG

Die Batterie darf nicht verschluckt werden. Es besteht Verätzungsgefahr. Dieses Produkt enthält eine Knopfzelle. Falls die Knopfzelle verschluckt wird, kann dies innerhalb von nur zwei Stunden zu schweren inneren Verätzungen und zum Tod führen. Bewahren Sie neue und gebrauchte Batterien außerhalb der Reichweite von Kindern auf. Falls sich das Batteriefach nicht fest verschließen lässt, sollten Sie das Produkt nicht mehr benutzen und es für Kinder unerreichbar aufbewahren. Wenn Sie glauben, dass Batterien verschluckt oder in eine Körperöffnung gesteckt wurden, müssen Sie unverzüglich einen Arzt aufsuchen.

ACHTUNG

Falls eine Batterie nicht vorschriftsmäßig ersetzt wurde, besteht Explosionsgefahr.
Ersetzen Sie Batterien nur durch Batterien desselben Typs.

Verpackungsinhalt

- 1 x Bluetooth-Lautsprecher
- 1 x Micro-USB-Ladekabel
- 1 x Benutzerhandbuch
- 1 x AUX-Kabel

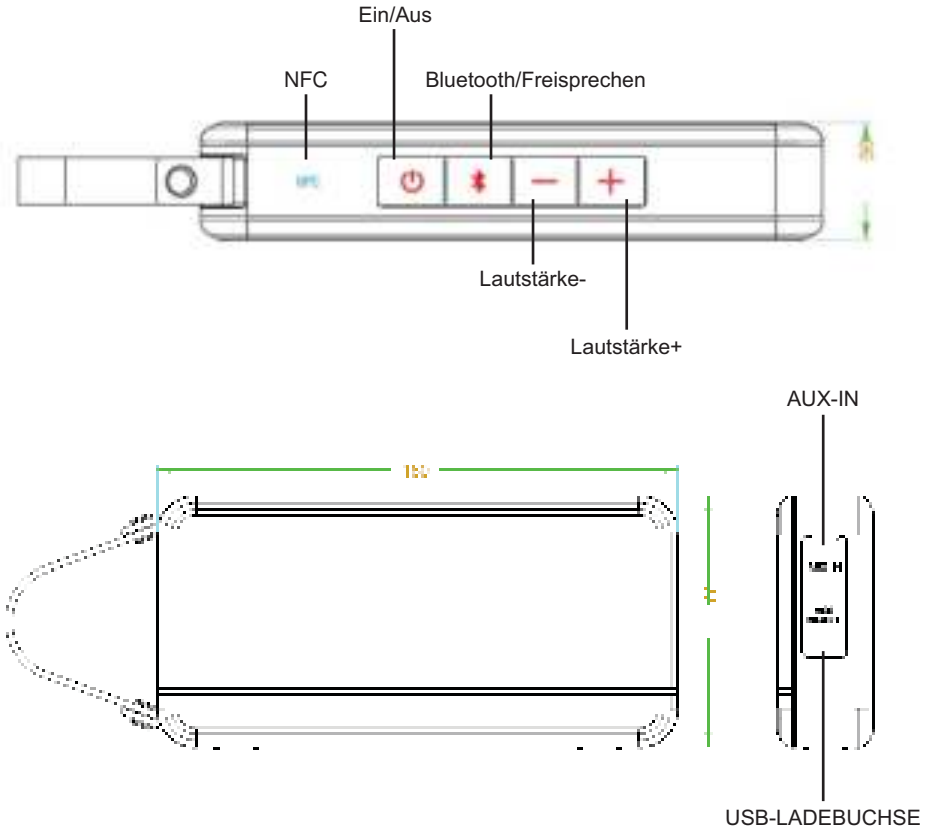

Lautsprecher aufladen (3,7-V-Akku integriert)

1. WS02 via USB-Kabel (im Lieferumfang enthalten) mit PC/Laptop/Mac oder einem 5-V-USB-Adapter (nicht im Lieferumfang enthalten) verbinden.
2. Die ROTE LED leuchtet während des Ladevorgangs und schaltet ab, wenn der Akku vollständig geladen ist.
3. USB-Kabel nach vollständiger Aufladung trennen.
4. Die BLAUE LED blinkt, wenn der Akkustand unter 21 % fällt. Es erfolgt die Sprachausgabe „Battery Level Low“ („Niedriger Akkustand“).
5. Der Lautsprecher schaltet sich nach 5 Minuten automatisch aus, wenn kein Kopplungsvorgang erfolgt.

Kopplung mit Bluetooth-fähigem Gerät (Mobiltelefon/Tablet usw.)

1. Lautsprecher und Gerät in einem Umkreis von 1 Meter voneinander halten.
2. Zum Anschalten des Lautsprechers die An-/Aus-Taste 2 Sekunden lang gedrückt halten. Die LED der Lautstärke-Tasten leuchten 10 Sekunden lang blau auf.
3. Wenn der Lautsprecher in den Suchmodus wechselt, blinkt die LED für Bluetooth/Freisprechen schnell blau auf und es erfolgt die Sprachausgabe „Bluetooth Mode“ („Bluetooth-Modus“).
4. Bluetooth-Funktion am Mobilgerät anschalten und nach „WS02“ in der Bluetooth-Geräteleiste suchen (je nach Bluetooth-Version des Geräts kann die Angabe des Zugriffs-codes ‚0000‘ erforderlich sein).
5. Nach erfolgreicher Verbindung leuchtet die LED durchgängig blau. Es erfolgt die Sprachausgabe „Bluetooth paired“ („Bluetooth-Kopplung erfolgreich“).

Hinweis:

- Wenn die Kopplung nicht erfolgt, den Lautsprecher ausschalten und den Kopplungsvorgang wiederholen.
- Nach einer erfolgreichen Kopplung erkennen die Geräte einander, sodass kein neuer Kopplungsvorgang gestartet werden muss, vorausgesetzt, die Kopplungsdetails werden nicht gelöscht.
- Zur Kopplung mit einem neuen Gerät einfach Schritt 1 – 5 oben folgen, nachdem das vorhandene Gerät getrennt wurde.

Mit einem gekoppelten Gerät erneut verbinden

Sollte der Lautsprecher sich nicht automatisch mit dem zuletzt verwendeten Gerät verbinden, muss er manuell in der Geräteleiste des Mobilgeräts ausgewählt werden.

Vorhandene Bluetooth-Verbindung unterbrechen

1. Wenn der Lautsprecher bereits mit einem Gerät verbunden ist, zum Trennen der Verbindung die Bluetooth-Taste 3 Sekunden lang gedrückt halten, bis die Sprachausgabe „Bluetooth Disconnected“ („Bluetooth-Verbindung getrennt“) erfolgt. Dann können andere Geräte gekoppelt werden.
2. Wenn die Verbindung zu einem verbundenen Gerät beendet wird, weil es sich außerhalb der Reichweite befindet, wird es wieder erkannt, wenn es sich im Verbindungsbereich befindet. Das Gerät schaltet sich automatisch aus, wenn es länger als 5 Minuten außerhalb der Reichweite ist.

WS02 via NFC mit NFC-fähigem Gerät koppeln

1. WS02 anschalten.
2. NFC und Bluetooth am Handy aktivieren (die NFC-Einstellungen befinden sich beim Gerät unter „Weitere/Erweiterte Einstellungen“).
3. Leicht mit dem Handy über das NFC-Logo an der Oberseite des Geräts wischen und dabei kurzzeitig die beiden Geräte miteinander in Kontakt bringen. Die Anzeige leuchtet durchgängig. Das bedeutet, dass die Kopplung erfolgreich abgeschlossen wurde.
4. Kompatibilität: Fast alle Smartphones mit NFC und Android 4.1 „Jellybean“ oder neueren Versionen.

Eingehende Telefonanrufe mithilfe der Bluetooth-/Freisprechen-Taste annehmen

1. Zum Annehmen die Taste Bluetooth/Freisprechen drücken.
2. Zum Ablehnen lange drücken.
3. Zum Beenden des Anrufs erneut drücken.

Wiedergabe starten/anhalten OHNE eingehenden Anruf

1. Zum Start der Musik die Taste Bluetooth/Freisprechen drücken.
2. Zum Anhalten erneut drücken.
3. Zum Wechsel in den Kopplungsmodus lange drücken.

Lautstärke-/Lautstärke+

1. Zum Verändern der Lautstärke die Taste Lautstärke+/- lang drücken.
2. Um zum nächsten oder vorherigen Titel zu springen, kurz die Taste Lautstärke+/- drücken.
3. Die Lautstärke kann ebenfalls über das Bluetooth-Gerät gesteuert werden.

Externes Gerät verbinden (AUX-Anschluss)

1. Über den AUX-Anschluss kann mit dem im Lieferumfang enthaltenen Kabel ein beliebiges Musikgerät mit dem WS02-Lautsprecher verbunden werden.
2. Die Bluetooth-LED-Anzeige blinkt langsam und es erfolgt die Sprachausgabe „AUX-IN-Mode“ („AUX-IN-MODUS“).
3. Wenn das Gerät vom Aux-in-Eingang getrennt wird, schaltet der Lautsprecher zurück in den Bluetooth-Modus und es erfolgt die Sprachausgabe „Bluetooth Mode“ („Bluetooth-Modus“).
4. Wenn dieses Kabel angeschlossen ist, kann der Lautsprecher die Bluetooth-Funktion nicht verwenden.

Anmerkungen:

Bestimmung für elektrische und elektronische Geräte



Dieses Zeichen auf Ihrem Gerät oder dessen Verpackung bedeutet, dass es nicht wie Hausmüll behandelt werden darf. Es muss bei den vorgeschriebenen Stellen entsorgt werden. Wenn Sie dieses Produkt an den vorgeschriebenen Stellen entsorgen, tragen Sie zum Umweltschutz und zur Sicherheit der Gesundheit bei. Recycling von Materialien trägt zur Erhaltung von natürlichen Ressourcen bei. Für weitere Auskünfte wenden Sie sich bitte an die entsprechenden, lokalen Stellen (Abfallwirtschafts-, Recycling-Unternehmen).

- Bei einem eingehenden Anruf während der Verbindung von WS02 mit einem Handy zur Musikwiedergabe unterbricht der Lautsprecher die Wiedergabe, wenn der Anruf angenommen wird, und setzt die Wiedergabe fort, wenn das Gespräch beendet wurde. (Gelegentlich bleibt das Programm nach Beenden des Anrufs angehalten, je nach Handy.)
- Das Wort Bluetooth®, Marke und Logo sind eingetragene Handelsmarken von Bluetooth SIG, Inc. und jegliche Verwendung dieser Zeichen durch Bigben Interactive geschieht unter Lizenz. Andere Handelsmarken und Handelsnamen sind Eigentum der jeweiligen Besitzer.
- THOMSON ist eine Handelsmarke von TECHNICOLOR SA und seinen Tochtergesellschaften und wird von Bigben Interactive unter Lizenz verwendet.
- Hiermit erklärt Bigben Interactive SA, dass das WS02 den wesentlichen Anforderungen der Richtlinie 1995/5/EC des Europäischen Parlaments und des Rates vom 9. März 1999 über Funk- und Telekommunikationsausrüstung entspricht und mit dieser konform ist.

Die vollständige Erklärung findet sich auf unserer Website <http://www.bigben-interactive.de/support> im Abschnitt zur Konformitätserklärung.

Importiert durch BIGBEN INTERACTIVE SA

396, Rue de la Voyette

CRT2 – FRETIN

CS 90414

59814 LESQUIN Cedex – France

www.bigben.eu

Hergestellt in China



Importateur : Bigben Interactive FRANCE

396, Rue de la Voyette, C.R.T. 2, 59814 Fretin,
Lesquin Cedex, France - CS90414

Bigben Interactive DEUTSCHLAND GmbH

Walter Gropius Str. 28, 50126 Bergheim, Deutschland

Bigben Interactive BELGIUM

Avenue Ernest Solvay, 1480 Tubize, Belgique

Bigben Interactive NEDERLAND b.v.

Franciscusweg 249-3B, 1216 SG Hilversum, Nederland

Bigben Interactive SPAIN S.L.

C/ Musgo 5, 2ª planta, 28023 Madrid, Spain

Bigben Interactive ITALIA s.r.l

Corso Sempione 221, 20025 Legnano - MI, Italia

FABRIQUÉ EN CHINE / MADE IN CHINA

HOTLINE

FRANCE, du lundi au vendredi (sauf jours fériés) :
9h00-19h00 ou support@thomsonaudiovideo.eu

▶ **N°Cristal** 09 69 32 59 62

APPEL NON SURTAXE

DEUTSCHLAND, Montag bis Sonntag von 8:00 bis 24:00 Uhr

09001-84 30 44* (0,49€/Min. aus dem deutschen Festnetz, Anrufe aus allen
Mobilfunknetzen nicht möglich) oder support@bigben-interactive.de

*Minderjährige müssen vorher einen Erziehungsberechtigten um Erlaubnis fragen.

BELGIQUE / NEDERLAND, klientenservice@bigben-interactive.nl
customerservice@bigben-interactive.be

ESPAÑA, sat@bigbeninteractive.es

ITALIA, support@bigbeninteractive.it

www.bigben.eu

THOMSON

NL

Bluetooth Speaker
WS02



BEDIENINGSINSTRUCTIES

LEES ALVORENS EEN GEBRUIK DE HANDLEIDING AANDACHTIG
DOOR EN BEWAAR HET VOOR TOEKOMSTIGE NASLAG.

Waarschuwingen en voorzorgsmaatregelen

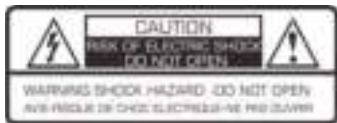

Een bliksemflits met een pijl in een driehoek is bedoeld om de gebruiker te waarschuwen voor de aanwezigheid van gevaarlijke en niet-geïsoleerde spanning in het apparaat hetgeen risico voor elektrische schokken oplevert.



Het uitroepteken in een driehoek is bedoeld om de gebruiker te wijzen op de aanwezigheid van belangrijke bedienings- en onderhoudsinstructies in de literatuur bij het apparaat.



Met dit symbool wordt aangegeven dat dit product gebruikmaakt van dubbele isolatie tussen de netspanning en onderdelen die gevaarlijk kunnen zijn voor de gebruiker.

Belangrijke veiligheidsinstructies

- Lees deze instructies.
- Bewaar deze instructies.
- Respecteer alle waarschuwingen.
- Volg de instructies.
- Laat onderhoud en reparatie over aan erkend onderhoudspersoneel.
- Dit apparaat mag niet worden blootgesteld aan druipende of spattende vloeistoffen en objecten die gevuld zijn met water (zoals vazen) mogen niet op de apparatuur worden geplaatst.
- Klasse I-apparaten moeten op het stopcontact aan worden gesloten met een gearde stekker.
- De stekker is de enige manier om het apparaat aan te sluiten en moet daarom goed bereikbaar zijn en onbelemmerd gebruikt kunnen worden.
- Om het apparaat van het lichtnet los te koppelen moet de stekker uit het stopcontact worden getrokken. Het stopcontact mag niet worden geblokkeerd en moet tijdens gebruik toegankelijk blijven.
- Als het stroomlampje brandt, is het apparaat aangesloten op het stopcontact. Als het lampje uit is, dan is het apparaat volledig losgekoppeld van de voeding.

INFORMATIE OVER BATTERIJEN (indien deze met het product zijn geleverd)

- Plaats de batterijen met de juiste polariteit.
- Als de batterijen in een verkeerde positie worden geplaatst (met de polen in omgekeerde positie) kan dit tot kortsluiting leiden.
- Combineer oude en nieuwe batterijen niet met elkaar.
- Combineer alkalinebatterijen, standaard batterijen (carbon-zink) en oplaadbare batterijen (nikkel-cadmium) niet met elkaar.
- De batterij mag niet aan bovenmatige hitte worden blootgesteld, zoals zon of vuur.
- Verwijder de batterijen als ze langere tijd niet worden gebruikt.
- Als de batterijvloeistof in contact komt met de ogen of huid, spoel het getroffen gebied dan onmiddellijk met helder water en raadpleeg een arts.
- Het product of de afstandsbediening kan een batterij van het knoopceltype bevatten.

WAARSCHUWING

Slik de batterij niet in. Kans op chemische brandwonden. Dit product bevat een batterij van het knoopceltype. Als deze batterij wordt ingeslikt, kan dit binnen slechts 2 uur tot ernstige brandwonden en de dood leiden. Houd nieuwe en gebruikte batterijen uit de buurt van kinderen. Als het batterijdeksel niet goed sluit, staak dan het gebruik van het product en houdt het uit de buurt van kinderen. Als u vermoedt dat de batterijen zijn ingeslikt of in het lichaam zijn geplaatst, raadpleeg dan onmiddellijk een arts.

LET OP

Ontploffingsgevaar bij onjuiste plaatsing van de batterij.
Vervang de batterij alleen met hetzelfde of een soortgelijk type.

Inhoud van de verpakking

- 1 x Bluetooth-luidspreker
- 1 x Micro USB-laadkabel
- 1 x Gebruiksaanwijzing
- 1 x AUX-kabel

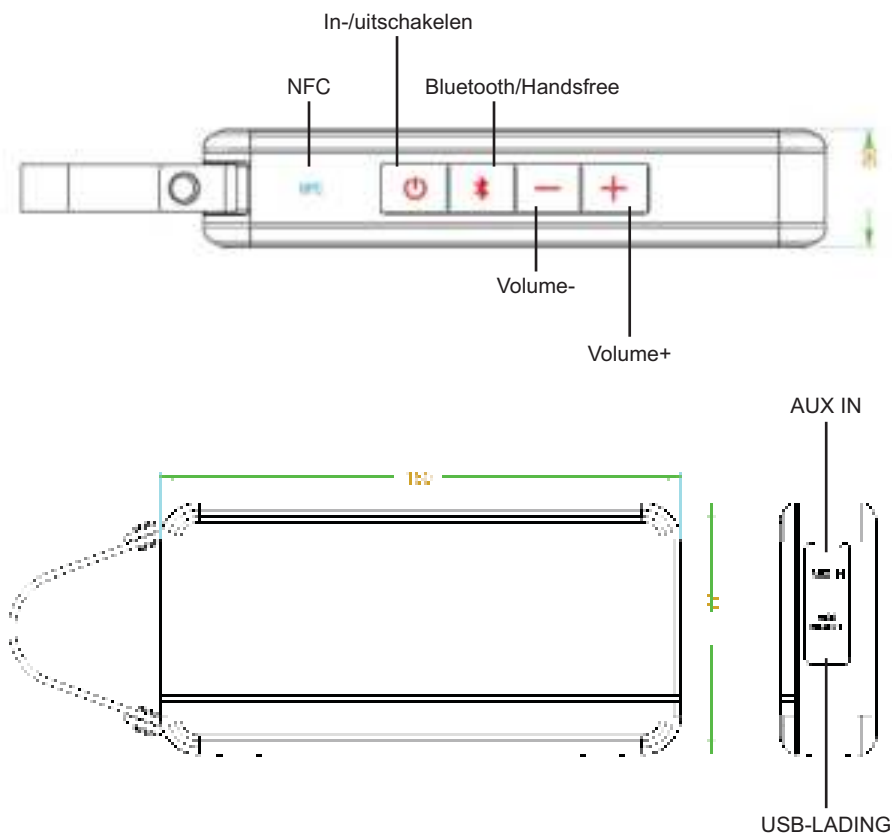

De luidspreker opladen (geïntegreerde 3,7V oplaadbare batterij)

1. Verbind de WS02 met een PC/Laptop/Mac of 5V USB-adapter (niet meegeleverd) met behulp van de meegeleverde USB-kabel.
2. De RODE LED brandt tijdens het opladen en dooft eenmaal de batterij volledig is opgeladen.
3. Ontkoppel de USB-kabel eenmaal de batterij volledig is opgeladen.
4. De BLAUWE LED knippert wanneer het vermogen lager dan 21% is en u hoort de melding "Battery level low" (laag batterijvermogen).
5. De luidspreker wordt automatisch na 5 minuten uitgeschakeld wanneer deze niet wordt verbonden.

Een koppeling met een Bluetooth-geactiveerd apparaat (mobiele telefoon, tablet, etc.) maken

1. Houd de luidspreker en het apparaat binnen 1 meter van elkaar.
2. Houd de aan/uit-knop 2 seconden ingedrukt om de luidspreker in te schakelen. De LED van de volumeknoppen branden gedurende 10 seconden blauw.
3. De Bluetooth/handsfree LED knippert snel blauw en u hoort de melding "Bluetooth mode" (Bluetoothmodus) terwijl de luidspreker de zoekmodus opent.
4. Open de Bluetoothfunctie op uw mobiel apparaat en zoek naar "WS02" in de lijst met Bluetooth-apparaten (afhankelijk van de Bluetooth-versie van uw apparaat kan het nodig zijn om het wachtwoord '0000' in te voeren).
5. De LED brandt na een succesvolle koppeling continu blauw en u hoort de melding "Bluetooth paired" (Bluetooth gekoppeld).

Opmerking:

- Als het koppelen mislukt, schakel de luidspreker uit en maak een nieuwe koppeling.
- Eenmaal een koppeling tot stand is gebracht, zullen de gekoppelde apparaten elkaar onthouden zodat een nieuwe koppeling niet meer nodig is, tenzij de koppelingsinformatie verwijderd wordt.
- Om een nieuw apparaat te koppelen, volg bovenstaande stappen 1-5 na het ontkoppelen van het huidige gekoppelde apparaat.

Een nieuwe verbinding met een gekoppeld apparaat maken

Als de luidspreker niet automatisch met het laatst gebruikte apparaat wordt gekoppeld, selecteer het handmatig uit de lijst met apparaten op uw mobiel apparaat.

De bestaande Bluetoothverbinding verbreken

1. Als de luidspreker reeds aan een apparaat is gekoppeld, houd de Bluetoothknop 3 seconden ingedrukt om de bestaande verbinding te verbreken. U hoort de melding "Bluetooth disconnected" (Bluetooth ontkoppeld) waarna u vervolgens een koppeling met een ander apparaat kunt maken.
2. Als het gekoppelde apparaat wordt ontkoppeld omdat het zich buiten bereik bevindt, wordt het apparaat opnieuw gekoppeld zodra het opnieuw binnen bereik is. De luidspreker wordt automatisch uitgeschakeld als het apparaat zich langer dan 5 minuten buiten bereik bevindt.

Een koppeling via NFC met een NFC-geactiveerd apparaat maken

1. Schakel de WS02 in.
2. Schakel NFC en Bluetooth op uw telefoon in (De NFC-instellingen kunnen worden gevonden onder "More/Additional Settings" (Meer/extra instellingen) op uw apparaat).
3. Veeg met de telefoon voorzichtig over het NFC-logo aan de bovenkant van het apparaat. Zorg voor slechts een minimaal contact. De koppeling is tot stand gebracht eenmaal het controlelampje continu brandt.
4. Compatibiliteit: De meeste smartphones met NFC werken met Android 4.1 "Jellybean" en later.

Inkomende telefoonoproepen via de Bluetooth/handsfree knop beantwoorden

1. Druk op de Bluetooth/Handsfree knop om de inkomende oproep te beantwoorden.
2. Druk lang om de oproep af te wijzen.
3. Druk nogmaals om de oproep te beëindigen.

Hoe afspelen/onderbreken wanneer er GEEN inkomende oproep is

1. Druk op de Bluetooth/Handsfree knop om muziek af te spelen.
2. Druk nogmaals om de muziek te onderbreken.
3. Druk lang om de koppelingsmodus te openen.

Volume-/Volume+

1. Druk lang op de volume+/- knop om het volume te verhogen/verlagen.
2. Druk kort op de volume+/- knop om naar de volgende of vorige track te gaan.
3. U kunt het volume tevens via het Bluetooth-apparaat regelen.

Een extern apparaat aansluiten (AUX-aansluiting)

1. U kunt een audio-apparaat met de WS02 luidspreker verbinden door de meegeleverde kabel op de AUX-aansluiting aan te sluiten.
2. Het Bluetooth LED-lampje knippert langzaam en u hoort de melding "Aux in mode" (Aux in-modus).
3. Als u de stekker uit de Aux-aansluiting haalt, keert de luidspreker terug naar de Bluetoothmodus en hoort u de melding "Bluetooth mode" (Bluetoothmodus).
4. De luidspreker gebruikt de Bluetoothfunctie niet zolang deze kabel is aangesloten.

Opmerkingen:



Gooi geen elektrische of elektronische apparaten met het gewone huisafval weg.

- Breng ze naar een gepast inzamelpunt.
- onderdelen in deze apparaten kunnen gevaar voor de gezondheid en het milieu opleveren.

- Als er een inkomend telefoongesprek is terwijl de WS02 met uw mobiele telefoon voor het afspelen van muziek is verbonden, wordt het afspelen automatisch onderbroken wanneer u het telefoongesprek beantwoordt en wordt het hervat zodra u het telefoongesprek beëindigt. (Afhankelijk van het type van uw mobiele telefoon is het mogelijk dat het afspelen na het beëindigen van de oproep nog onderbroken is.)
- Het Bluetooth® woord, merk en logo zijn geregistreerde handelsmerken die eigendom zijn van Bluetooth SIG, Inc. en elk gebruik van deze merken door Bigben Interactive is onder licentie. Andere handelsmerken en handelsnamen zijn eigendom van hun respectievelijke eigenaars.
- THOMSON is een handelsmerk van TECHNICOLOR SA of zijn partnerbedrijven en wordt gebruikt onder licentie van Bigben Interactive.
- Bij deze verklaart Bigben Interactive SA dat de WS02 in overeenstemming is met de essentiële vereisten van richtlijn 1995/5/EC van het Europees Parlement en van de Raad van 9 maart 1999 betreffende radio- en terminalmateriaal voor telecommunicatie, en de wederzijdse erkenning van hun conformiteit.

Bezoek onze website om de volledige verklaring te lezen: <http://www.bigbeninteractive.nl/support> in het gedeelte Verklaring van conformiteit.

Geïmporteerd door BIGBEN INTERACTIVE SAS

396, Rue de la Voyette

CRT2 - FRETIN

CS 90414

59814 LESQUIN Cedex – Frankrijk

www.bigben.eu

Gemaakt in China



Importateur : Bigben Interactive FRANCE

396, Rue de la Voyette, C.R.T. 2, 59814 Fretin,
Lesquin Cedex, France - CS90414

Bigben Interactive DEUTSCHLAND GmbH

Walter Gropius Str. 28, 50126 Bergheim, Deutschland

Bigben Interactive BELGIUM

Avenue Ernest Solvay, 1480 Tubize, Belgique

Bigben Interactive NEDERLAND b.v.

Franciscusweg 249-3B, 1216 SG Hilversum, Nederland

Bigben Interactive SPAIN S.L.

C/ Musgo 5, 2ª planta, 28023 Madrid, Spain

Bigben Interactive ITALIA s.r.l.

Corso Sempione 221, 20025 Legnano - MI, Italia

FABRIQUÉ EN CHINE / MADE IN CHINA

HOTLINE

FRANCE, du lundi au vendredi (sauf jours fériés) :
9h00-19h00 ou support@thomsonaudiovideo.eu

▶ **N°Cristal 09 69 32 59 62**

APPEL NON SURTAXE

DEUTSCHLAND, Montag bis Sonntag von 8:00 bis 24:00 Uhr

09001-84 30 44* (0,49€/Min. aus dem deutschen Festnetz, Anrufe aus allen
Mobilfunknetzen nicht möglich) oder support@bigben-interactive.de

*Minderjährige müssen vorher einen Erziehungsberechtigten um Erlaubnis fragen.

BELGIQUE / NEDERLAND, klantenservice@bigben-interactive.nl
customerservice@bigben-interactive.be

ESPAÑA, sat@bigbeninteractive.es

ITALIA, support@bigbeninteractive.it

www.bigben.eu

THOMSON

SV

Bluetooth-högtalare
WS02



ANVÄNDARMANUAL

LÄS IGENOM ANVÄNDARMANUALEN INNAN DU ANVÄNDER
PRODUKTEN, OCH SPARA MANUALEN FÖR FRAMTIDA BRUK.

Varningar och säkerhetsföreskrifter

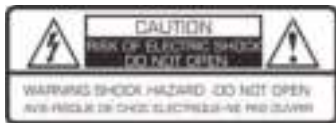

Blixten med en pil inuti en triangel visar att det finns oisolerad strömkälla inuti produktens hölje som kan vara stark nog att orsaka elektriska stötar.



Utropstecknet inuti en triangel visar att det finns viktiga instruktioner gällande användning och underhåll i den medföljande bruksanvisningen.



Denna symbol visar att det finns dubbel isolering mellan farliga huvudströmkällor och delar som är tillgängliga för användaren.

Viktiga säkerhetsinstruktioner

- Läs igenom dessa instruktioner.
- Spara dessa instruktioner.
- Ta alla varningar på allvar.
- Följ alla instruktioner
- All service ska utföras av auktoriserad personal.
- Utsätt inte enheten för dropp eller stänk, och placera inga föremål fyllda med vätska, t ex vasar ovanpå.
- Klass 1-apparater måste vara anslutna till elnätet med en jordad kontakt.
- Huvudkontakten ansluter enheten till elnätet och bör alltid vara tillgänglig.
- Kontakten ska kopplas ur helt från vägguttaget när enheten ska kopplas bort från elnätet. Huvudkontakten får inte vara dold och ska vara lättillgänglig under användning.
- En tänd strömlampa betyder att enheten är ansluten till elnätet. När lampan är släkt betyder detta att enheten är helt bortkopplad från elnätet.

INFORMATION OM BATTERIER (gäller endast enheter med medföljande batterier)

- Var noga med att sätta batterierna på rätt håll.
- Batterierna får inte sättas i på ett sätt så att det kan skapas kortslutning.
- Blanda inte nya och gamla batterier.
- Blanda inte alkaliska, standard (kol-zink) och laddningsbara (nickel-kadmium) batterier.
- Utsätt inte batterierna för extrem värme, som till exempel direkt solljus eller öppen eld.
- Plocka ut batterierna när de inte har använts under en lång period.
- Om batterivätska skulle komma i kontakt med ögon eller hud, skölj genast med rikligt med vatten och kontakta läkare.
- Produkten/fjärrkontrollen kan innehålla ett knappcells batteri:

VARNING

Batterier får inte förtäras. Risk för brännskador. Denna produkt innehåller ett knappcells batteri. Om ett knappcells batteri sväljs kan det orsaka allvarliga interna brännskador på bara två timmar, och även leda till döden. Förvara nya och använda batterier oåtkomligt för barn. Om batteriluckan inte stängs ordentligt, sluta använda produkten och förvara den oåtkomligt för barn. Om du misstänker att du eller någon annan har svält eller placerat batterier i någon annan del av kroppen, kontakta genast läkare.

OBS

Risk för explosion vid felmontering.

Byt alltid ut batterier med samma eller motsvarande typ.

I förpackningen

- 1 x Bluetooth-högtalare
- 1 x Micro USB-laddningskabel
- 1 x Bruksanvisning
- 1 x AUX-kabel

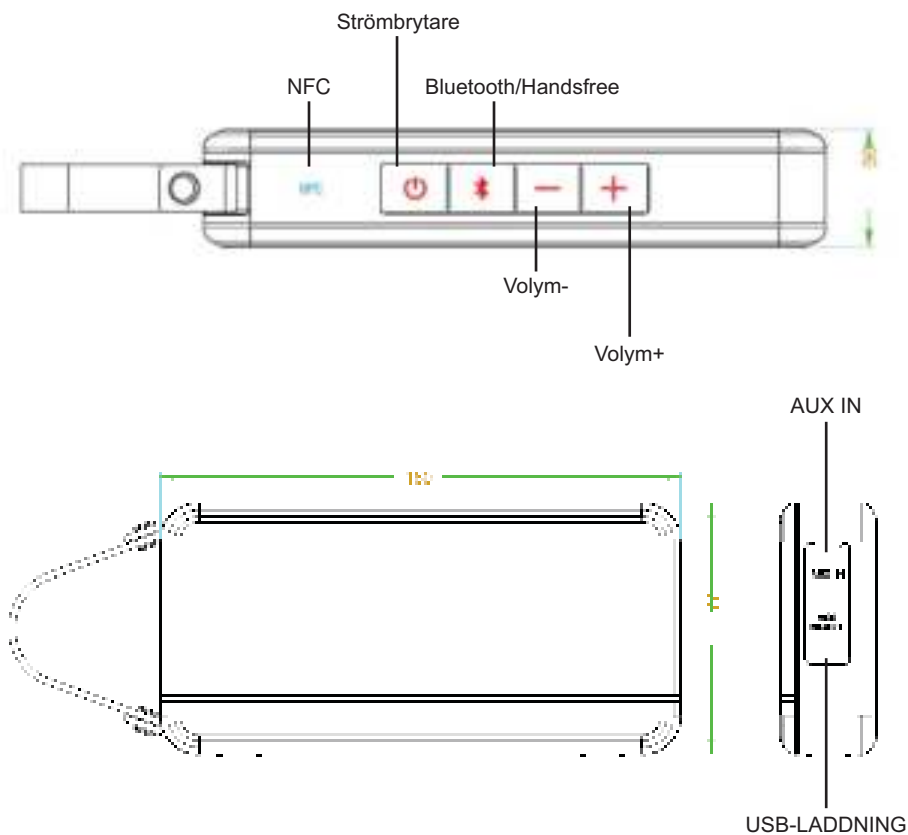

Ladda högtalaren (3,7V inbyggt uppladdningsbart batteri)

1. Anslut WS02 till PC/Mac eller en 5V USB-adapter (medföljer ej) via medföljande USB-kabel.
2. Den RÖDA LED-lampan slås PÅ vid laddning. Stängs AV när fulladdad.
3. Koppla ur USB-kabeln när fulladdad.
4. Den BLÅ LED-lampan blinkar när batteriet är lägre än 21 %, "Battery Level Low" (Låg batterinivå) hörs.
5. Högtalaren stängs automatiskt av efter 5 minuter utan parkoppling.

Parkoppla med Bluetooth-aktiverade enheter (mobiltelefoner/surfplattor osv.)

1. Håll högtalaren och enheten inom 1 meter från varandra.
2. Håll ner strömbrytaren i 2 sekunder för att slå på högtalaren. Volymknapparnas LED-lampa lyser blått i 10 sekunder.
3. LED-lampan för Bluetooth/handsfree blinkar snabbt i blått, "Bluetooth Mode" (Bluetooth-läge) hörs när högtalaren startar sökläget.
4. Starta Bluetooth-funktionen på din mobilenhet och sök efter "WS02" i Bluetooth-enhetslistan (beroende på enhetens Bluetooth-version måste du kanske ange lösenordet "0000").
5. När parkopplingen är slutförd lyser LED-lampan blått, "Bluetooth paired" (Bluetooth parkopplad) hörs.

Obs!

- Om parkopplingen misslyckas, slå av högtalaren och starta parkopplingen igen.
- När parkopplingen är slutförd kommer enheterna ihåg varandra så ingen ytterligare parkoppling behövs, såvida parkopplingens information inte tas bort.
- För att parkoppla med en ny enhet, följ ovanstående steg 1-5 efter att den befintliga enheten kopplats från.

Återansluta till en parkopplad enhet

Om högtalaren inte ansluter automatiskt till senast använda enhet, välj den manuellt i enhetslistan på din mobilenhet.

Bryta länk för befintlig Bluetooth-anslutning

1. När högtalaren redan är parkopplad med en enhet, håll ner Bluetooth-knappen i 3 sekunder för att bryta länken för den befintliga anslutningen och "Bluetooth Disconnected" (Bluetooth frånkopplad) hörs. Sedan kan du ansluta andra enheter.
2. Om den parkopplade enheten kopplas från för att den är utanför räckvidden så ansluts den igen när den är inom räckvidden. Den stängs automatiskt av om den är utanför räckvidden i mer än 5 minuter.

Parkoppla WS02 via NFC med NFC-aktiverade enheter

1. Slå på WS02.
2. Aktivera NFC och Bluetooth på din telefon (NFC-inställningarna hittas på enheternas "Fler/ Ytterligare inställningar").
3. Svep försiktigt ner telefon över NFC-logotypen högst upp på enheten, med minimal kontakt. Indikatorn visar ON, vilket innebär att parkopplingen är slutförd.
4. Kompatibilitet: De flesta smartphones med NFC som kör Android 4.1 "Jellybean" och senare.

Besvara telefonsamtal via Bluetooth/Handsfree-knappen vid inkommande samtal

1. Tryck på Bluetooth/Handsfree-knappen för att svara.
2. Håll in den länge för att avvisa samtalet.
3. Tryck en gång till för att avsluta samtalet.

Spela upp/Pausa när det INTE finns ett inkommande samtal

1. Tryck på Bluetooth/Handsfree-knappen för att starta musiken.
2. Tryck en gång till för att pausa.
3. Håll in länge för att öppna parkopplingsläget.

Volym-/Volym+

1. Håll inne volym+/- länge för att höja/sänka volymen.
2. Tryck in volym+/- en kort stund för att hoppa till nästa eller föregående spår.
3. Eller kontrollera volymen via Bluetooth-enheten.

Ansluta externa enheter (AUX-port)

1. Du kan ansluta musikenheter till WS02-högtalaren via AUX-porten och den medföljande kabeln.
2. LED-indikatorn för Bluetooth blinkar långsamt och "Aux in Mode" (Aux in-läge) hörs.
3. När Aux in kopplas från återgår den till Bluetooth-läget och "Bluetooth Mode" (Bluetooth-läge) hörs.
4. Högtalaren använder inte Bluetooth-funktionen när den är ansluten via denna kabel.

Anmärkningar:



Kasta inte elektriska apparater i hushållssoporna.

- a) Ta med dem till en återvinningscentral.
- b) En del komponenter i denna typ av apparater kan vara farliga för hälsa och miljö.

- Om du fått ett samtal medan du lyssnar på musik på din mobiltelefon med WS02 ansluten kommer musiken att pausas när du svarar och fortsätta när du lägger på. (Ibland är musiken fortfarande pausad när du lagt på, det beror på vilken mobiltelefon du har.)
- Ordet, märket och logotypen Bluetooth® är registrerade varumärken som ägs av Bluetooth SIG, Inc. och används under licens av Bigben Interactive. Andra varumärken och handelsnamn tillhör respektive ägare.
- THOMSON är ett varumärke som ägs av TECHNICOLOR SA eller dess dotterbolag och används under licens av Bigben Interactive.
- Härmed intygar Bigben Interactive SA, att enheten WS02 uppfyller de grundläggande kraven i Europaparlamentets och europeiska rådets standard 1995/5/EG från den 9 mars 1999 gällande radioutrustning och teleterminalutrustning samt om ömsesidigt erkännande av utrustningens överensstämmelse.

För att ladda ner det fullständiga intyget, besök vår hemsida: <http://www.bigben.eu> och gå till avsnittet "Declaration of conformity" (intyg om överensstämmelse).

Importerad av BIGBEN INTERACTIVE SA

396, Rue de la Voyette

CRT2 - FRETIN

CS 90414

59814 LESQUIN Cedex - Frankrike

www.bigben.eu

Tillverkad i Kina



Importateur : Bigben Interactive FRANCE

396, Rue de la Voyette, C.R.T. 2, 59814 Fretin,
Lesquin Cedex, France - CS90414

Bigben Interactive DEUTSCHLAND GmbH

Walter Gropius Str. 28, 50126 Bergheim, Deutschland

Bigben Interactive BELGIUM

Avenue Ernest Solvay, 1480 Tubize, Belgique

Bigben Interactive NEDERLAND b.v.

Franciscusweg 249-3B, 1216 SG Hilversum, Nederland

Bigben Interactive SPAIN S.L.

C/ Musgo 5, 2ª planta, 28023 Madrid, Spain

Bigben Interactive ITALIA s.r.l.

Corso Sempione 221, 20025 Legnano - MI, Italia

FABRIQUÉ EN CHINE / MADE IN CHINA

HOTLINE

FRANCE, du lundi au vendredi (sauf jours fériés) :
9h00-19h00 ou support@thomsonaudiovideo.eu

▶ **N°Cristal** 09 69 32 59 62

APPEL NON SURTAXE

DEUTSCHLAND, Montag bis Sonntag von 8:00 bis 24:00 Uhr

09001-84 30 44* [0,49€/Min. aus dem deutschen Festnetz, Anrufe aus allen
Mobilfunknetzen nicht möglich] oder support@bigben-interactive.de

*Minderjährige müssen vorher einen Erziehungsberechtigten um Erlaubnis fragen.

BELGIQUE / NEDERLAND, klientenservice@bigben-interactive.nl
customerservice@bigben-interactive.be

ESPAÑA, sat@bigbeninteractive.es

ITALIA, support@bigbeninteractive.it

www.bigben.eu

