

**Instructions for use
freestanding ladder
for slide 'reX' or 'tsuri'**

**Gebruiksaanwijzing
vrijstaande ladder voor
'reX' of 'tsuri' glijbaan**

**Mode d'emploi
échelle pour
toboggan 'reX' ou 'tsuri'**

**Gebrauchsanweisung
Freistehende Strickleiter
für Rutsche 'reX' oder 'tsuri'**

**Modo de empleo
escalera para
tobogán 'reX' o 'tsuri'**

**Istruzioni per l'uso
scaletta per
scivolo 'reX' o 'tsuri'**

**Instrukcja użytkowania
wolnostojąca drabina
do ślizgu 'reX' lub 'tsuri'**

461.

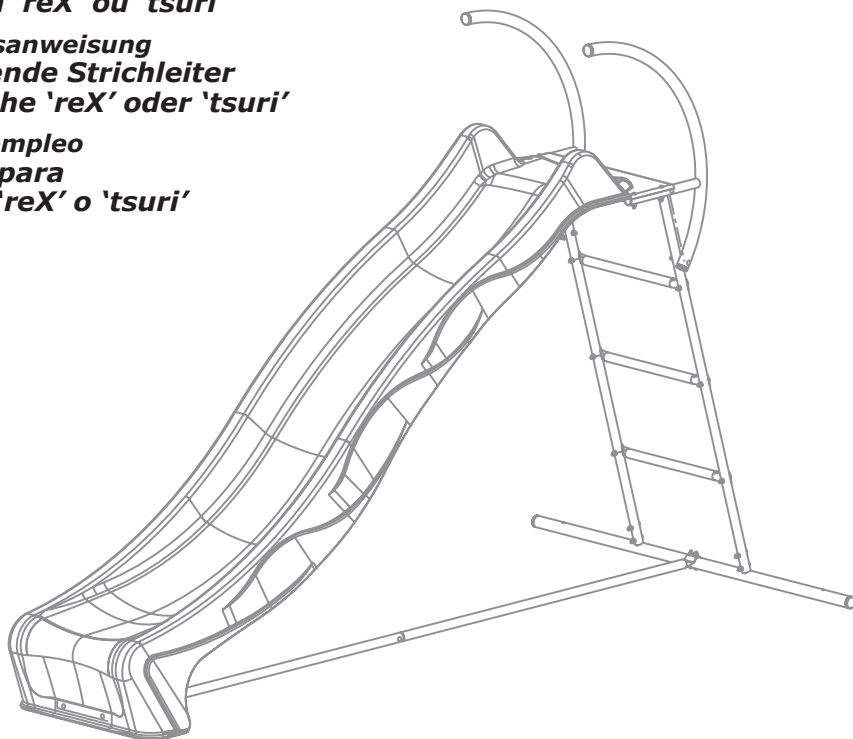

KBT nv
Hemelrijken 8
2890 Sint-Amands
BELGIUM

KBT Polska sp. z o.o.
ul. M. Konopnickiej 6
00-491 Warszawa
POLAND

WARNING! For family domestic use only. To be used under the direct supervision of an adult. Not suitable for children under 3 years - no specific precautions for toddlers.

WAARSCHUWING! Alleen voor privé gebruik. Alleen gebruiken onder toezicht van een volwassene. Niet geschikt voor kinderen jonger dan 3 jaar - geen speciale voorzieningen naar peuters toe.

ATTENTION! Exclusivement à usage familial. A utiliser sous la surveillance rapprochée d'un adulte. Ne convient pas aux enfants de moins de 3 ans - Sans équipement spéciale pour les petits enfants.

ACHTUNG! Nur für den häuslichen Gebrauch. Nur unter der direkten Aufsicht eines Erwachsenen benutzen. Für Kinder unter 3 Jahren nicht geeignet - keine spezielle Maßnahme für Kleinkinder vorgesehen.

¡ADVERTENCIA! Exclusivamente para uso doméstico. Se utilizará exclusivamente bajo la vigilancia directa de una persona adulta. No conveniente para menores de 3 años- ningunas precauciones específicas para los niños pequeños.

ATTENZIONE! Solo per uso domestico. Utilizzare sotto la sorveglianza diretta di un adulto. Non adatto ai bambini di età inferiore a 3 anni - senza attrezzatura speciale per i bimbi.

OSTRZEŻENIE! Wyłącznie do użytku domowego. Do użytku pod bezpośrednim nadzorem osoby dorosłej. Nieodpowiednie dla dzieci w wieku poniżej 3 lat z uwagi na brak dodatkowych zabezpieczeń.



INSTRUCTIONS FOR USE

SAFETY INSTRUCTIONS

1. Please keep this instruction sheet safely for future reference.
2. Please do not modify the product or the assembly details in any way. Modifications will affect the structural integrity and replacement parts will be at the buyer's expense. Inappropriate use or faulty application of the product are explicitly forbidden and absolve the manufacturer of all liability. This product needs to be mounted by an adult before use.
3. The use of the item is allowed only under continuous supervision by an adult. The product is suitable for individuals weighing up to 70 kg. The product is not suitable for children under 36 months, due to a lack of extra safety precautions and taking into account the limited mental capacities of toddlers.
4. This product meets all security aspects of the European standard EN71-1, EN71-2, EN71-3 and EN 71-8. It is only suitable for family domestic use, both indoors and outdoors.
5. When mounting or assembling the product attention should be given to the minimum required distance between the product and eventual obstacles: walls, fencing,... An impact area like specified in FIG I around the slide must be guaranteed. Obstacles must be at least 2 m away from the equipment. The ground must be level in this area.
6. In this safety area no hard, angular or pointed objects should be present. The surface underneath the product should be flat and shockabsorbing. The product must not be placed on asphalt, concrete or any other hard surface. We advise the removal and storage of all accessories during the winter because the characteristics of the soil (when frozen) are not suitable for safe play.
7. To avoid slides heating up, do not place them facing the sun. In warm weather, check that the slide is not too hot.
8. All pieces should be checked regularly. For replacement material and expansion of the playground equipment, please contact the supplier. Consequently safety will be guaranteed.

INSPECTION AND MAINTENANCE

The frequency of inspection and maintenance will vary with the type of equipment or materials used or other factors (e.g. heavy use, levels of vandalism, coastal location, air pollution, age of equipment, ...).

Routine visual inspection (weekly to monthly)

- Always check that the bolts and nuts are securely fastened.
- Check the shock absorbing surface for objects that don't belong there.
- Check for missing parts.
- Check the equipment ground clearances.

Operational inspection (1 to 3 months)

- Check the stability of the construction.
- Check every part for excessive wear and replace when necessary.

Annual inspection (1 to 2 times per year)

- Check for rust and corrosion.
- Check every part for excessive wear and replace when necessary.

TOOLS

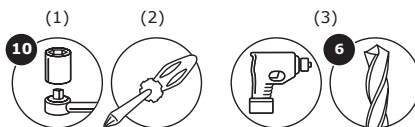

- (1) ratchet spanner with cap 10
- (2) cross head screwdriver
- (3) drill 6 mm

VEILIGHEIDSINSTRUCTIES

1. Gelieve deze gebruiksaanwijzing zorgvuldig te bewaren.
2. Gelieve geen wijzigingen aan het product aan te brengen, deze kunnen de structurele integriteit beïnvloeden en vervangstukken zullen ten koste van de koper zijn. Onaangepast gebruik of foutieve montage van het product zijn uitdrukkelijk verboden en ontslaan de fabrikant van elke aansprakelijkheid. Dit product moet voor gebruik worden gemonteerd door een volwassene.
3. Het gebruik van het product is enkel toegelaten onder voortdurend toezicht van een volwassene. Het product is geschikt voor personen met een gewicht tot 70 kg. Het product is ongeschikt voor kinderen jonger dan 36 maanden, bij gebrek aan extra veiligheidsvoorzieningen en gezien de beperkte mentale mogelijkheden van peuters.
4. Dit product voldoet aan alle veiligheidsvoorschriften voorgeschreven in de Europese Normen EN71-1, EN71-2, EN71-3 en EN71-8. Het is enkel geschikt voor huishoudelijk gebruik, dit zowel binnenshuis als buitenshuis.
5. Bij de montage dient men erop te letten dat er voldoende afstand is tussen het speeltuig en eventuele hindernissen: muren, afsluitingen,... Een impactzone zoals aangegeven in FIG I moet gegarandeerd worden. Obstakels moeten minstens 2 m van de speelconstructie verwijderd zijn.
6. In deze veiligheidszones (impactgebied en valruimte) mogen zich geen harde of hoekige voorwerpen bevinden. De ondergrond moet vlak en waterpas zijn, en over een aangepaste bodem beschikken (vb: rubberen valtegels, boomschors, houtsnippers). Het product mag dus niet geplaatst worden boven asfalt, beton of een ander hard oppervlak. Er mag geen overlapping zijn met andere vrije ruimtes.
7. Plaats om verhitte van een glijbaan te vermijden het glijvlak niet naar de zon gericht. Controleer bij warm weer of de glijbaan niet te heet is.
8. Alle onderdelen moeten regelmatig gecontroleerd worden. Voor vervangmateriaal en bij uitbreiding van het speeltoestel, dient men zich tot de fabrikant te wenden. Hierdoor wordt de veiligheid het meeste gevrijwaard.

INSPECTIE EN ONDERHOUD

De frequentie van controle en onderhoud hangt af van het type artikel of het materiaal of andere factoren (vb. intensiteit van gebruik, vandalisme, ouderdom van het materiaal, omgeving, ...).

Routinekeuring (wekelijks tot maandelijks)

- Kijk na of alle bouten en moeren nog voldoende vastzitten.
- Controleer de bodemafwerking op vreemde voorwerpen.
- Controleer op ontbrekende onderdelen.
- Controleer dat de veiligheidszone ontruimd is.

Werkingskeuring (1 tot 3 maandelijks)

- Controleer de stabiliteit van de constructie.
- Controleer elk onderdeel op extreme slijtage en vervang indien nodig.

Periodieke controle (1 tot 2 keer per jaar)

- Controleer op roest en corrosie.
- Controleer elk onderdeel op extreme slijtage en vervang indien nodig.

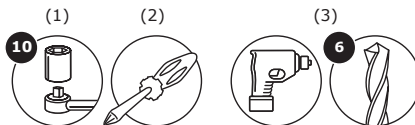
GEREEDSCHAP

- (1) ratelsleutel met dop 10
- (2) kruisschroevendraaier
- (3) boor 6 mm

INSTRUCTIONS DE SÉCURITÉ

1. Veuillez soigneusement conserver ce mode d'emploi.
2. Ne veuillez apporter aucune modification au produit, celle-ci pourrait influencer l'intégrité structurelle et les pièces de rechange seraient à charge de l'acheteur. L'utilisation inadaptée ou le montage fautif du produit sont explicitement défendus et dégagent le producteur de toute responsabilité. Le montage de ce produit doit impérativement être effectué par un adulte avant l'usage.
3. L'utilisation du produit est uniquement autorisée sous contrôle d'un adulte. Le produit convient pour des personnes avec un poids jusqu'à 70 kg. Le produit ne convient pas à un enfant de moins de 36 mois par manque de mesures de sécurité supplémentaires et à cause des capacités mentales limitées des petits enfants.
4. Ce produit est conforme aux normes de sécurité selon la Norme Européenne EN71-1, EN71-2, EN71-3 et EN71-8 et est exclusivement à usage familial et le jouet est destiné à un usage extérieur et intérieur.
5. Au moment du montage il faut respecter une distance suffisante entre les agrès de jeux et les éventuels obstacles: murs, clôtures,... On doit garantir une zone d'impact comme spécifier en FIG I. Les obstacles doivent être à au moins 2 m du jeu à construire. Le sol doit être égalisé dans cette zone.
6. Dans ces zones de sécurité la présence d'objets durs, anguleux ou pointus est défendue. Le terrain en dessous des agrès de jeux doit être plat et composé d'une matière qui a des caractéristiques pour absorber les chocs. Par conséquent le montage du produit est interdit au-dessus d'une surface asphaltée, bétonnée ou durcie d'une autre façon.
7. Pour éviter toute surchauffe du toboggan, veillez à ce que la surface de glisse ne soit pas orientée face au soleil. Par temps chaud, vérifiez si le toboggan n'est pas trop chaud.
8. Tous les pièces doivent être contrôlées régulièrement. Pour le remplacement et aussi pour l'expansion de l'aire de jeu on peut seulement utiliser des pièces du fabricant. Conséquemment on peut garantir la validité fonctionnelle.

CONTRÔLE ET ENTRETIEN

La fréquence des inspections et entretiens dépend du matériel utilisé ou d'autres éléments (utilisation intensive, niveau de vandalisme, situation littorale, pollution d'air, âge de l'équipement...).

Inspection visuelle de routine (hebdomadaire ou mensuelle)

- Toujours s'assurer que les boulons et les écrous soient bien serrés.
- Vérifier que la surface amortissante soit libre.
- Vérifier qu'ils n'y aient des pièces manquantes.
- Contrôler que la piste soit dégagée.

Inspection opérationnelle (1 à 3 mois)

- Contrôler la stabilité de la construction.
- Contrôler chaque pièce sur usure excessive et remplacer si nécessaire.

Inspection annuelle (1 à 2 fois par an)

- Inspecter sur présence de rouille et corrosion.
- Contrôler chaque pièce sur usure excessive et remplacer si nécessaire.

OUTILS

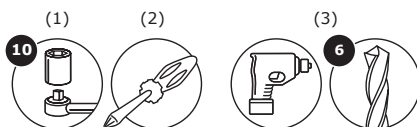

- (1) clé à cliquet avec douille 10
- (2) tournevis cruciforme
- (3) foreuse 6 mm

SICHERHEITSHINWEISE

1. Bitte bewahren Sie diese Gebrauchsanweisung sorgfältig auf.
2. Bitte keine Änderungen an dem Produkt vornehmen, dies könnte die Struktur beeinflussen und Austauschstücke werden dann zu Kosten des Käufers sein. Unangepasstes Benutzen oder falsche Montage sind ausdrücklich verboten und entlasten den Hersteller von seiner Verantwortung. Dieser Artikel muss, vor Gebrauch, durch einen Erwachsenen montiert werden.
3. Das Benutzen von diesem Produkt ist nur zugelassen unter der ständigen Aufsicht eines Erwachsenen. Der Artikel ist brauchbar für Personen mit einem Gewicht bis 70 Kg. Das Produkt ist nicht geeignet für Kinder unter 36 Monaten, wenn extra Sicherheitsmassnahmen fehlen und eingedenk die beschränkte mentale Möglichkeiten von Kindern.
4. Dieses Produkt entspricht allen Anforderungen der Europäischen Norm EN71-1, EN71-2, EN71-3 und EN71-8. Dieser Artikel ist nur für den häuslichen Gebrauch bestimmt, dies gilt für den Innen- sowie Außenbereich.
5. Bei der Montage soll man darauf achten zwischen dem Produkt und eventuellen Hindernissen : Mauer, Zäune,... Wir empfehlen ein Impact Raum wie angegeben im FIG I. Die Hindernisse müssen mindestens 2 m von der Spielkonstruktion entfernt sein.
6. Innerhalb dieses freien Raumes dürfen sich keine harten, eckigen oder spitzige Objekte befinden. Der Untergrund muss flach sein und über einen angepassten Boden verfügen (z.B.. Fallschuttmatten, Holzschnipsel, Mulche). Der Artikel soll nicht auf/über Asphalt, Beton oder anderem harten Untergrund gestellt werden.
7. Platzieren Sie die Rutschfläche einer Rutsche niemals zur Sonne gerichtet, um Überhitzung zu vermeiden. Kontrollieren Sie bei warmem Wetter, ob die Rutsche nicht zu heiß ist.
8. Alle Teile müssen regelmäßig überprüft werden. Für den Austausch und auch bei Nachrüstungen sind nur Original-Serienersatzteile vom Hersteller zu verwenden. Dadurch werden die Sicherheit und Funktionstüchtigkeit der Geräte am besten gewährleistet.

INSPEKTION UND WARTUNG

Die Frequenz der Kontrolle und Unterhalt hängt ab von dem Typ Artikel oder das Material oder andere Faktoren (z.B. Intensität des Gebrauchs, Vandalismus, Alter des Materials, Umwelt).

Routinekontrolle (wöchentlich bis monatlich)

- Kontrollieren Sie ob alle Bolzen und Muttern noch fest genug sitzen.
- Kontrollieren Sie die Bodenausführung auf fremde Sachen.
- Kontrollieren Sie auf fehlende Unterteile.
- Kontrollieren Sie, dass die Sicherheitszone evakuiert ist.

Wirkungskontrolle (1 bis 3 Monaten)

- Kontrollieren Sie die Stabilität der Konstruktion.
- Kontrollieren Sie auf außergewöhnlichen Verschleiß und ersetzen Sie wenn nötig.

Periodische Kontrolle (1 bis 2 Mal pro Jahr)

- Kontrollieren Sie auf Rost und Erosion.
- Kontrollieren Sie auf außergewöhnlichen Verschleiß und ersetzen Sie wenn nötig.

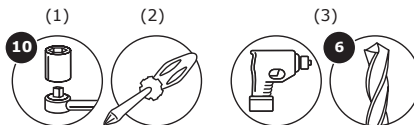
WERKZEUGE

- (1) Universalschraubenschlüssel mit Aufsatz 10
- (2) Kreuzschraubenzieher
- (3) Bohren 6 mm

SEGURIDAD LAS INSTRUCCIONES

1. Por favor guarde este manual para futuras referencias de forma segura.
2. Por favor, de ningún modo modifique el producto ni ninguna de sus partes. Las modificaciones afectarán a la integridad estructural y las piezas de recambio correrán a cargo del consumidor. El uso inexacto o el montaje incorrecto de este producto está expresamente prohibido y libera al fabricante de toda responsabilidad. Este producto necesita ser montado por un adulto antes de ser usado.
3. El uso de este producto sólo está permitido bajo la vigilancia de un adulto. El producto es conveniente para las personas con un peso hasta 70 kilogramos. El producto es inadecuado para los niños menores de 36 meses, por carencia de medidas adicionales de seguridad y por las capacidades mentales limitadas de los niños pequeños.
4. Este producto cumple con todos los aspectos de seguridad según las Normas Europeas EN71-1, EN71-2, EN71-3 y EN71-8, y está únicamente indicado para uso doméstico familiar, en interior y en exterior.
5. Con el montaje deben de haber bastante distancia entre el juego infantil y obstáculos: paredes, empalizadas,... Un área de impacto, libre de obstáculos, como se muestra en FIG 1. No debe haber ningún obstáculo a menos de 2 m del elemento.
6. En esta área de seguridad no pueden haber objetos duros o angulosos. El suelo tiene que ser plano y amortiguar choques. El producto no se puede colocar por lo tanto sobre el asfalto, el concreto o otro superficie duro.
7. Para evitar que los toboganes se recalienten, no los coloque mirando al sol. Cuando el tiempo sea caluroso, compruebe que el tobogán no esté demasiado caliente.
8. Todas las piezas deben ser comprobadas regularmente. Para materiales de recambio o de ampliación del equipamiento de juego, por favor contacte con el proveedor. La seguridad estará asegurada en consecuencia.

INSPECCIÓN Y MANTENIMIENTO

La frecuencia de inspecciones y mantenimiento dependerá del tipo de equipo o materiales utilizados y de otros factores (por ejemplo, uso muy frecuente, grado de vandalismo, ubicación en la costa, contaminación del aire, antigüedad del equipo, ...).

Inspección visual rutinaria (semanalmente o mensualmente)

- Asegúrese siempre de que los pernos y las tuercas están bien fijados.
- Verifique que no existen obstáculos en el área de seguridad del producto.
- Compruebe que no faltan piezas.
- Verifique que el espacio alrededor del equipamiento esté libre de objetos.

Inspección operacional (1 a 3 meses)

- Verifique la estabilidad de la construcción.
- Verifique todos los componentes por si hubiera un desgaste excesivo y sustitúyalos cuando sea necesario.

Inspección anual (de 1 a 2 veces al año)

- Compruebe que no hay partes oxidadas o con herrumbre.
- Verifique todos los componentes por si hubiera un desgaste excesivo y sustitúyalos cuando sea necesario.

HERRAMIENTAS

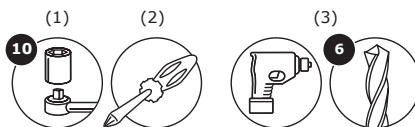

- (1) llave de trinquete con boca del 10
- (2) destornillador de cruz
- (3) taladro 6 mm

ISTRUZIONI PER L'USO

INDIRIZZAMENTI PER L'USO

1. Conservare le istruzioni con cura.
2. Non apportare al prodotto delle modifiche che possono intaccare l'integrità strutturale; i costi eventuali di ricambio sono a carico dell'acquirente. L'uso improprio oppure il montaggio sbagliato è vietato e solleva il fabbricante di ogni responsabilità. Questo prodotto deve essere montato da un adulto prima dell'uso.
3. Il prodotto deve essere utilizzato esclusivamente sotto la costante supervisione di un adulto. Il prodotto è adatto a persone con un peso fino a 70 kg. Il prodotto non è adatto ai bimbi di età inferiore a 36 mesi per mancanza di misure di sicurezza supplementari ed a causa delle capacità limitate dei bimbi.
4. Questo prodotto è conforme a tutti i requisiti descritti nelle Norme Europee EN71-1, EN71-2, EN71-3 e EN71-8 relative alla sicurezza, conviene soltanto per uso residenziale sia in casa, sia all'aperto.
5. Effettuare il montaggio in modo che si eviti il rischio di intrappolamento.
6. Durante l'assemblaggio assicurarsi che ci sia spazio sufficiente tra le attrezzature ed eventuali ostacoli (muri, steccati, ecc.). Tale spazio (area di caduta) come mostrato nella FIG I. Tali oggetti devono trovarsi a una distanza minima di 2 m dall'attrezzatura.
7. All'interno dello spazio di sicurezza non devono trovarsi oggetti solidi o con angoli non smussati. Il terreno deve essere livellato e fungere da ammortizzatore. Quindi il prodotto non deve essere montato sopra un terreno asfaltato, cementato o indurito in qualsiasi altro modo.
8. Per evitare il surriscaldamento degli scivoli, non posizionarli rivolti verso il sole. Con temperature ambientali elevate, verificare che lo scivolo non sia troppo caldo.
9. Tutti i pezzi devono essere controllati regolarmente. Per il materiale di sostituzione e l'ampliamento delle attrezzature parco giochi, si prega di contattare il fornitore. Di conseguenza, la sicurezza sarà garantita.

ISPEZIONE E MANUTENZIONE

La frequenza delle ispezioni e della manutenzione dipende del materiale utilizzato per l'attrezzatura o di altri fattori (p.e. uso intensivo, livello di vandalismo, ubicazione litorale, inquinamento atmosferico, età dell'attrezzatura,...).

Ispezione visuale di routine (settimanale o mensile)

- Sempre assicurarsi che i bulloni e dadi siano bene serrati.
- Assicurarsi che la superficie antitrauma sia sgombra da oggetti che non dovrebbero starci.
- Assicurarsi che non ci manchino delle parti.
- Controllare che la pista sia sgombra da oggetti.

Ispezione operativa (1 a 3 mesi)

- Controllare la stabilità della costruzione.
- Controllare ogni parte su logoramento eccessivo e sostituire se necessario.

Ispezione annuale (1 a 2 volte ogni anno)

- Controllare la ruggine e la corrosione.
- Controllare ogni parte su logoramento eccessivo e sostituire se necessario.

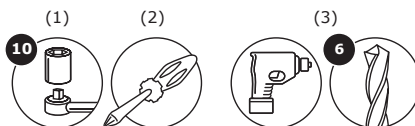
STRUMENTI DA LAVORO

- (1) chiave a cricchetto con attacco da 10
- (2) cacciavite a croce śrubokręt
- (3) trapano 6 mm

INSTRUKCJA BEZPIECZEŃSTWA

1. Prosimy zachować niniejszą instrukcję użytkowania w celu wykorzystania jej w przyszłości.
2. Prosimy nie modyfikować urządzenia ani sposobu montażu w jakikolwiek sposób. Zmiany będą miały wpływ na integralność struktury i wymiana części zamiennych nastąpi na koszt nabywcy. Niewłaściwe użytkowanie lub zastosowanie produktu niezgodne z przeznaczeniem jest zabronione i zwalnia producenta z jakiegokolwiek odpowiedzialności. Przed użyciem produkt musi być zmontowany i sprawdzony przez osobę dorosłą.
3. Do użytku pod bezpośrednim nadzorem osoby dorosłej. Produkt przeznaczony dla osób o wadze do 70 kg. Nieodpowiednie dla dzieci w wieku poniżej 36 miesięcy, ze względu na brak dodatkowych zabezpieczeń i typowy dla małych dzieci brak umiejętności przewidywania.
4. Produkt spełnia europejskie normy bezpieczeństwa EN71-1, EN71-2, EN71-3 i EN 71-8. Przeznaczony jest wyłącznie do użytku domowego, zarówno w pomieszczeniach, jak i na zewnątrz.
5. Podczas montowania lub składania urządzenia, należy przestrzegać minimalnej wymaganej odległości między urządzeniem a ewentualnymi przeszkodami: ścianami, ogrodzeniem itp. Odległość ta powinna wynosić co najmniej 2 metry. Należy zapewnić strefę bezpieczeństwa przedstawiona na FIG I. Podłoże w tej strefie musi być równe.
6. W bezpiecznej strefie nie mogą znajdować się żadne twarde przedmioty o ostrych krawędziach lub spiczastych zakończeniach. Powierzchnia pod urządzeniem powinna być płaska i mieć właściwości amortyzujące. Produktu nie wolno instalować nad asfaltem, betonem lub innym twardym podłożem. Zalecane rozmontowanie i przechowywanie wszystkich elementów wyposażenia przez okres zimowy. Stan podłoża w warunkach zimowych nie pozwala na bezpieczną zabawę.
7. Aby zapobiec nagrzanemu się produktu, nie należy ustawić ślizgu frontem do słońca. W ciepłe dni należy sprawdzać czy ślizg nie jest zbyt rozgrzany.
8. Regularna kontrola produktu, jest gwarancją bezpieczeństwa. W przypadku wymiany lub zapotrzebowania na więcej produktów należy skontaktować się z dostawcą.

KONTROLA I KONSERWACJA

Częstotliwość kontroli i konserwacji zależy od rodzaju artykułu, użytych materiałów bądź innych czynników (np. dużego obciążenia, umyślnego zniszczenia, wilgotności powietrza, zanieczyszczenia powietrza, wieku wyposażenia itp.).

Rutynowa kontrola (raz na tydzień lub raz na miesiąc)

- Zawsze należy sprawdzać, czy śruby i nakrętki są mocno dokręcone.
- Na podłożu amortyzującym pod produktem nie powinny znajdować się żadne przedmioty.
- Należy sprawdzać, czy nie brakuje żadnych elementów.
- Należy sprawdzić czy na podłożu nie znajdują się niebezpieczne przedmioty.

Kontrola robocza (raz na 1 do 3 miesięcy)

- Należy sprawdzać stabilność konstrukcji.
- Należy sprawdzić zużycie każdej części i w razie potrzeby wymienić na nową.

Kontrola roczna (1 lub 2 razy do roku)

- Należy sprawdzać elementy konstrukcji pod kątem obecności rdzy i korozji.
- Należy sprawdzić zużycie każdej części i w razie potrzeby wymienić na nową.

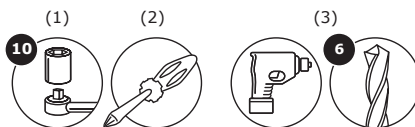
NARZĘDZIA

- (1) klucz z grzechotką i nakładką
- (2) krzyżakowy
- (3) wiertło 6 mm



ASSEMBLY - MONTAGE - MONTAJE MONTAGGIO - MONTAŻ

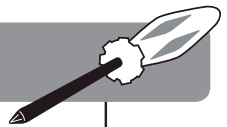

PART LIST - ONDERDELEN - LISTE DES PIÈCES - UNTERTEILE LISTA DE PARTES - ELENCO DEGLI ELEMENTI - LISTA CZĘŚCI

- Take all parts out of the packaging and check if anything is damaged, and if all parts are present.
- Verwijder alle onderdelen uit de verpakking en kijk of er beschadigde of ontbrekende delen zijn.
- Sortez toutes les pièces de l'emballage et vérifiez s'il y a des pièces abîmées ou manquantes.
- Holen Sie alle Unterteile aus der Verpackung und kontrollieren Sie, ob es beschädigte oder fehlende Teile gibt.
- Saque todas las piezas del embalaje y compruebe si algo está dañado, y si todas las piezas están presentes.
- Rimuovere tutte le parte dalla confezione, controllare che niente sia danneggiato e che tutti i pezzi siano presenti.
- Wyjąć wszystkie części z opakowania, sprawdzić, czy jakiejś nie brakuje lub czy nie uległa zniszczeniu.

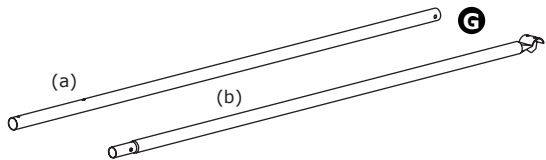
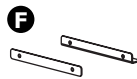
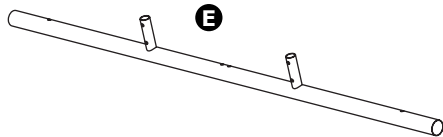
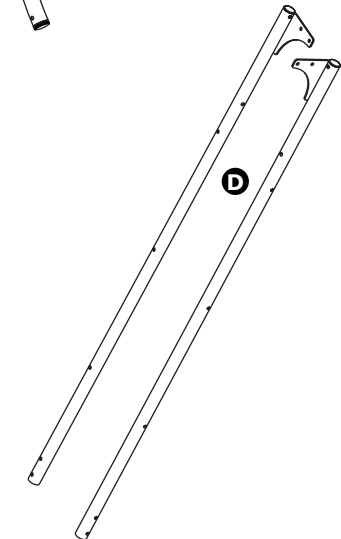
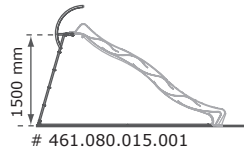
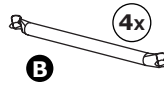
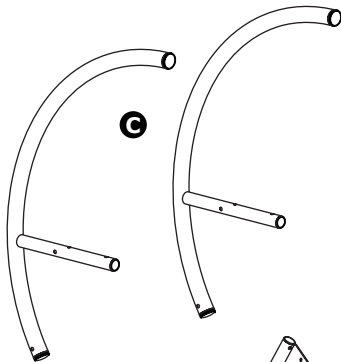
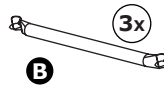
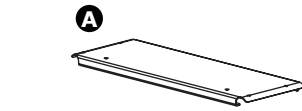

6x H p. 10-11



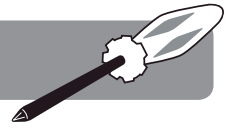

H

nr. 1

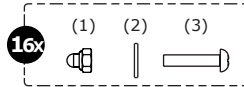

nr. 2

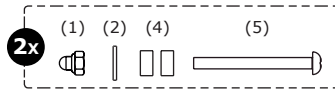

nr. 3

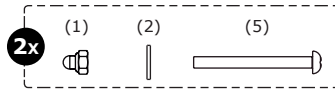

nr. 4

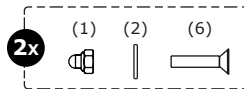

nr. 5

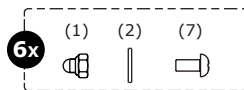

nr. 6

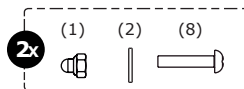



ASSEMBLY - MONTAGE - MONTAJE MONTAGGIO - MONTAŽ

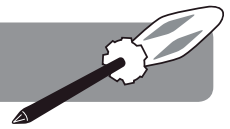

- A** platform
- B** rungs
- C** handrails (left/right)
- D** siderails (left/right)
- E** foot
- F** connection part (inside and outside)
- G** crossbeam (part a and b)
- H** hardware set
 - (1) cap nut
 - (2) plain washer M6
 - (3) cross recessed pan head screw M6x35
 - (4) 2x distance ring
 - (5) cross recessed pan head screw M6x65
 - (6) cross recessed countersunk head screw M6x30
 - (7) cross recessed pan head screw M6x15
 - (8) cross recessed pan head screw M6x40

- A** platform
- B** sporten
- C** handgrepen (links/rechts)
- D** stijlen (links/rechts)
- E** voet
- F** connectiestuk (binnen en buiten)
- G** verbindingsbuis (deel a en b)
- H** ijzerwarenset
 - (1) dopmoer
 - (2) vlakke sluitring M6
 - (3) bolkopschroef met kruisgleuf M6x35
 - (4) 2x afstandsring
 - (5) bolkopschroef met kruisgleuf M6x65
 - (6) schroef met verzonken kop M6x30
 - (7) bolkopschroef met kruisgleuf M6x15
 - (8) bolkopschroef met kruisgleuf M6x40

- A** plate-forme
- B** échelons
- C** rail de main (gauche/droite)
- D** rail latéral (gauche/droite)
- E** pied
- F** pièce de connexion (intérieure et extérieure)
- G** longrine (part a et b)
- H** quincaillerie
 - (1) écrou à chapeau
 - (2) rondelle platte M6
 - (3) croisée vis noyée bouchon tête ronde M6x35
 - (4) 2x anneau de distance
 - (5) croisée vis à tête fraisée M6x65
 - (6) cross recessed countersunk head screw M6x30
 - (7) croisée vis noyée bouchon tête ronde M6x15
 - (8) croisée vis noyée bouchon tête ronde M6x40

- A** Plattform
- B** Sprossen
- C** Handläufe (links/rechts)
- D** Seitenläufe (links/rechts)
- E** Fußstütz
- F** Verbindungsteil (inside and outside)
- G** Querträger (Teil a und b)
- H** Schraubensatz
 - (1) Hutmutter
 - (2) Unterlegscheibe M6
 - (3) Rundkopf Kreuzschlitz M6x35
 - (4) 2x Abstandsring
 - (5) Rundkopf Kreuzschlitz M6x65
 - (6) Senkschraube M6x30
 - (7) Rundkopf Kreuzschlitz M6x15
 - (8) Rundkopf Kreuzschlitz M6x40

- A** plataforma
- B** peldaños
- C** pasamanos (izquierda y derecho)
- D** railes laterales (izquierda y derecho)
- E** pie
- F** pieza de conexión (dentro y fuera)
- G** umbral (pieza a y b)
- H** ferretería
 - (1) tuerca ciega
 - (2) arandela M6
 - (3) pernos cuadrados cuello M6x35
 - (4) 2x distanciador
 - (5) pernos cuadrados cuello M6x65
 - (6) tornillo avellanado M6x30
 - (7) pernos cuadrados cuello M6x15
 - (8) pernos cuadrados cuello M6x40

- A** piattaforma
- B** pioli
- C** corrimano (sinistra e giusto)
- D** guide laterali (sinistra e giusto)
- E** piede
- F** parte del collegamento (dentro e fuori)
- G** davanzale (parte a e b)
- H** ferramenta
 - (1) copri dado
 - (2) rondella piatta M6
 - (3) bullone collo quadrato M6x35
 - (4) 2x distanziatore
 - (5) bullone collo quadrato M6x65
 - (6) vite a testa svasata M6x30
 - (7) bullone collo quadrato M6x15
 - (8) bullone collo quadrato M6x40

- A** platforma
- B** szczeble
- C** uchwyty (lewy/prawy)
- D** poręcze boczne (lewa/prawa)
- E** stopa drabinki
- F** łączenia (wewnątrz i na zewnątrz)
- G** rura stabilizująca (część b i b)
- H** zestaw montażowy
 - (1) maskownica
 - (2) podkładka M6
 - (3) śruba z łbem walcowym wypukłym z gniazdem krzyżowym M6x35
 - (4) 2x pierścień dystansowy
 - (5) śruba z łbem walcowym wypukłym z gniazdem krzyżowym M6x65
 - (6) śruba z łbem stożkowym z gniazdem krzyżowym M6x30
 - (7) śruba z łbem walcowym wypukłym z gniazdem krzyżowym M6x15
 - (8) śruba z łbem walcowym wypukłym z gniazdem krzyżowym M6x40



ASSEMBLY - MONTAGE - MONTAJE
MONTAGGIO - MONTAŽ

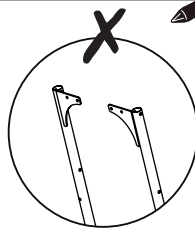
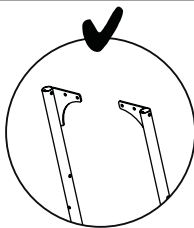
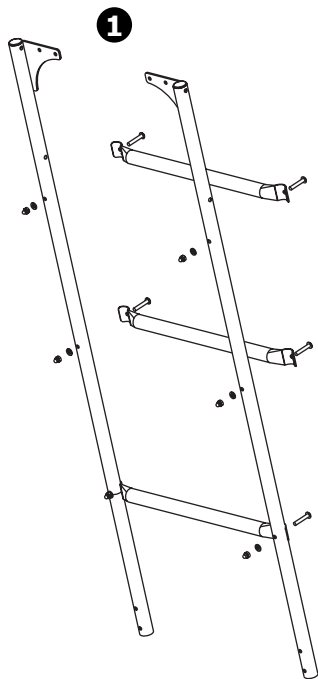
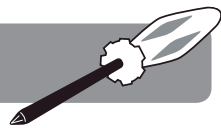

nr. 1

6x



nr. 2

2x

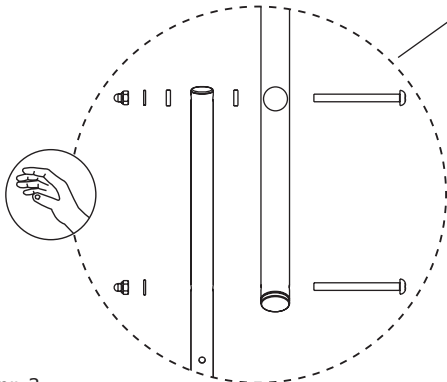

nr. 3

2x

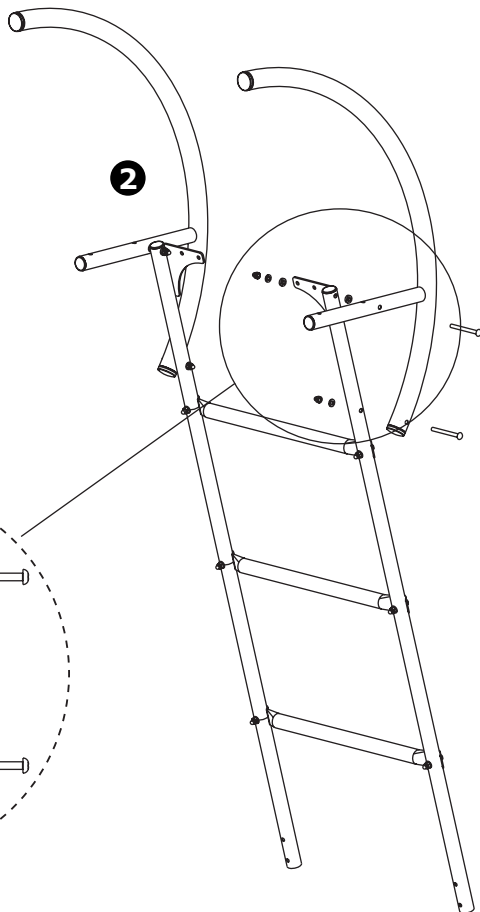



ASSEMBLY - MONTAGE - MONTAJE MONTAGGIO - MONTAŽ

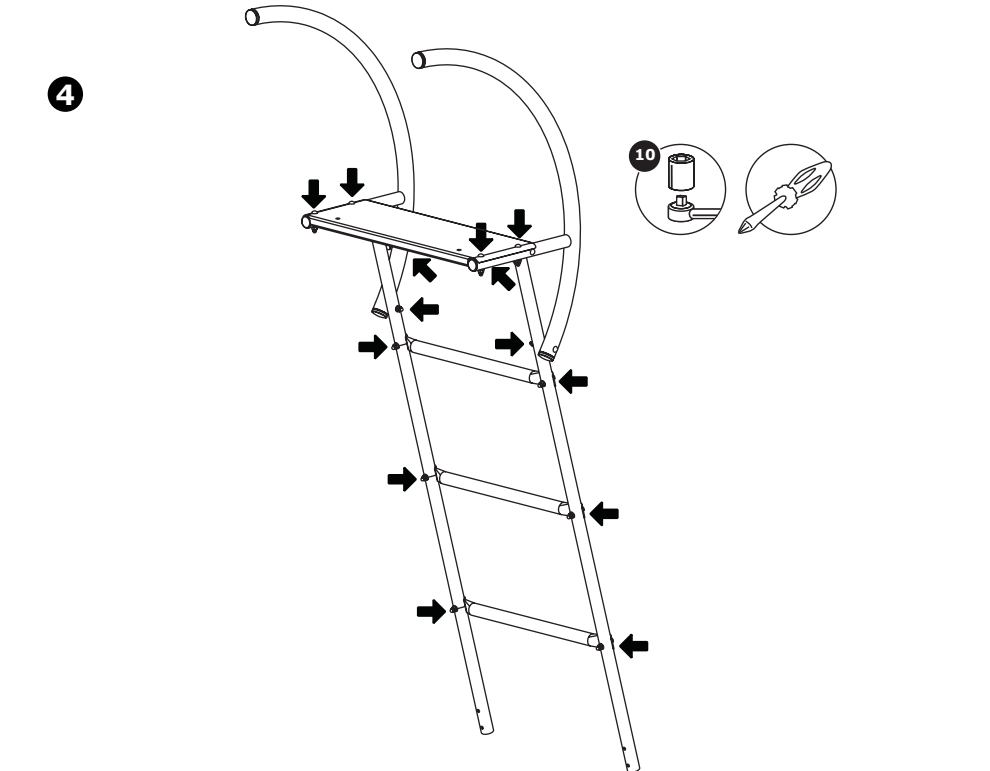
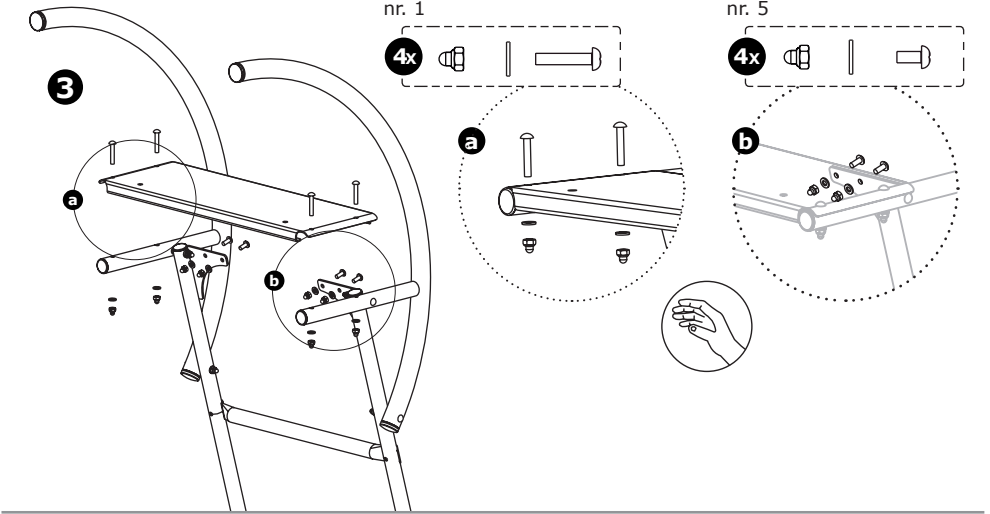
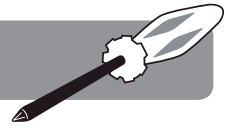



ASSEMBLY - MONTAGE - MONTAJE
MONTAGGIO - MONTAŻ

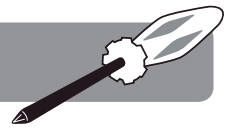

5



nr. 6



nr. 1

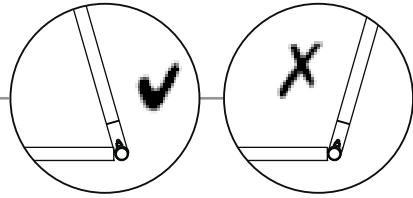
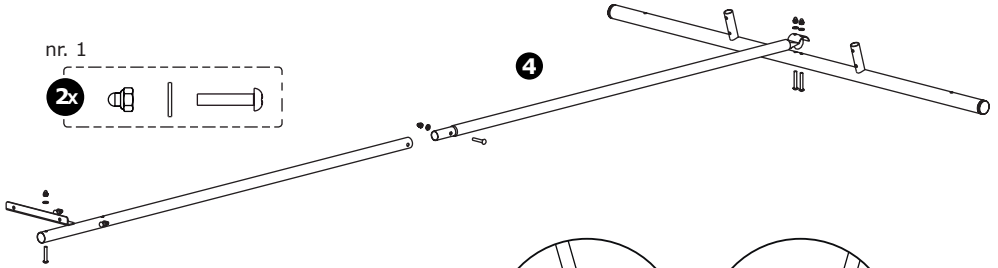

6



nr. 1

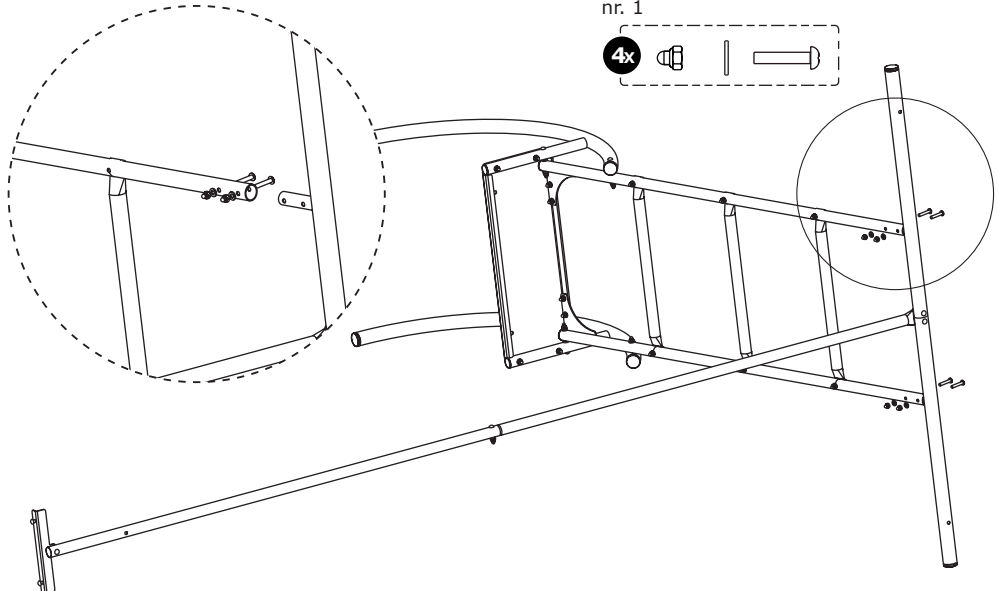



ASSEMBLY - MONTAGE - MONTAJE MONTAGGIO - MONTAŻ

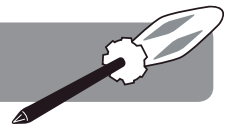

7

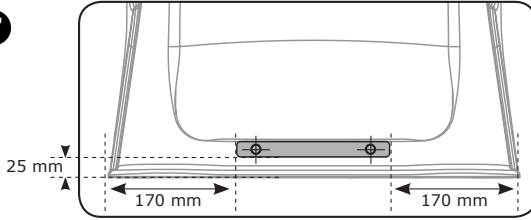

F p. 9

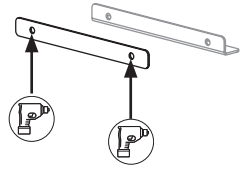

8

nr. 5



nr. 4

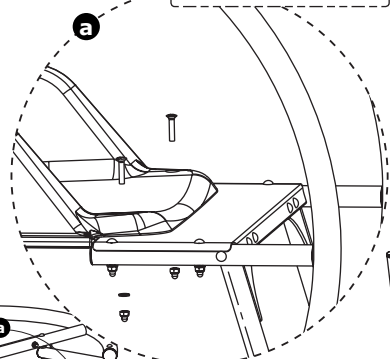

b

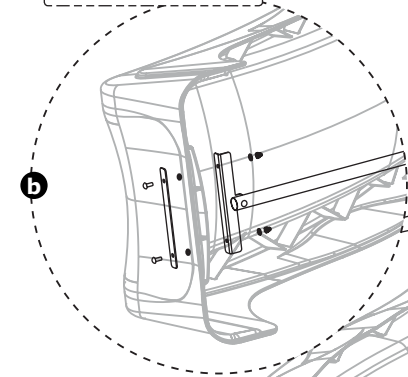

a

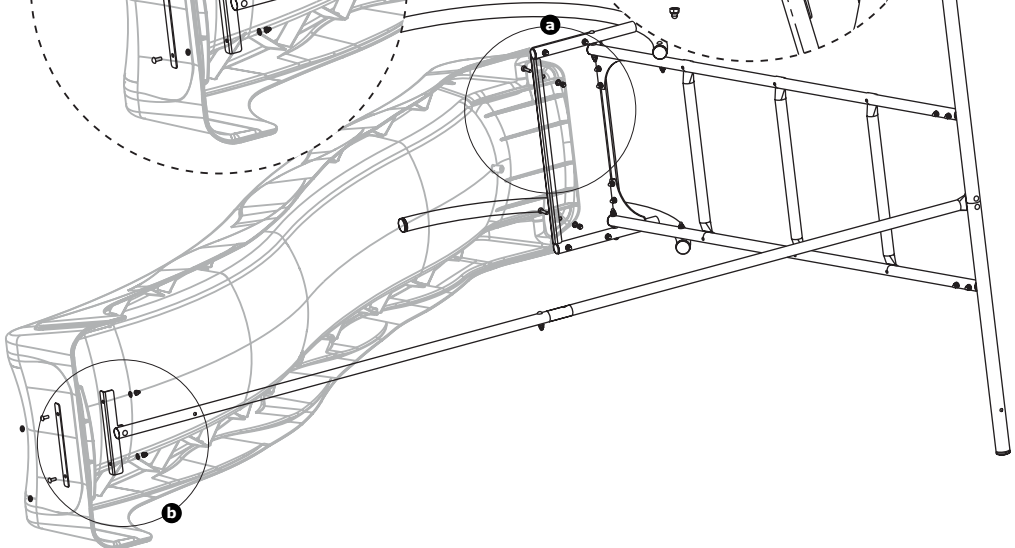



ASSEMBLY - MONTAGE - MONTAJE
MONTAGGIO - MONTAŽ

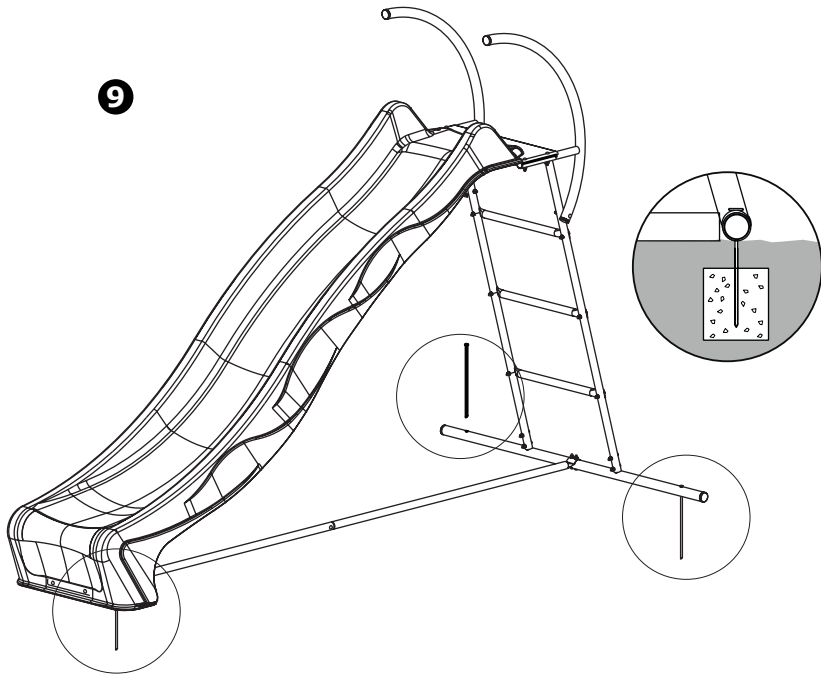
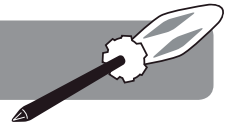

FIG 1

