

# SWISS PRO+

Model No.: SP-AF8L.2



Instruction Manual



Manuel D'instructions



Bedienungsanleitung



Manuale Di Istruzioni



Gebruikershandleiding



Manual De Instrucciones



# DUAL AIR FRYER

---

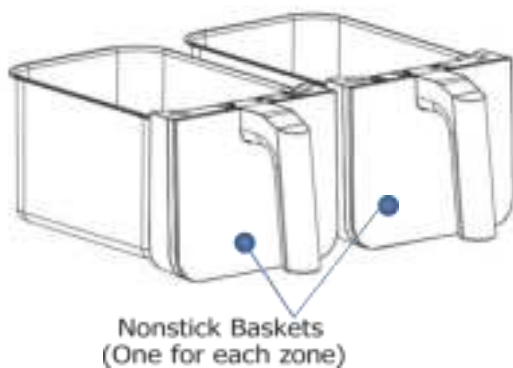
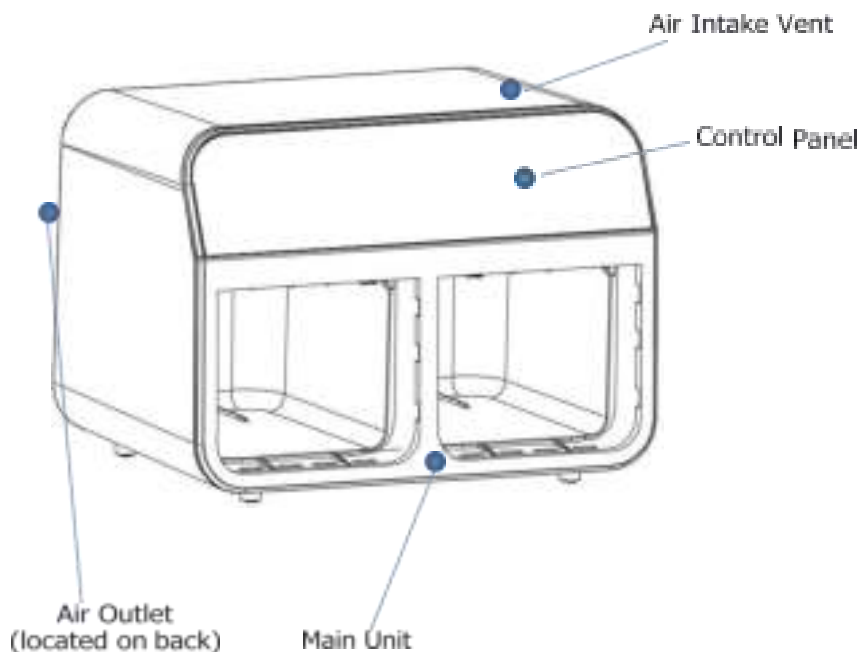



**POWER** - Press to turn on/off your air fryer.



**MATCH** - Matches BASKET 2 to BASKET 1, all same settings.



**BASKET 1** - Control the output for the basket on the left.



**SYNC** - Syncs both BASKET 1 & 2 to have same cooking time.



**BASKET 2** - Control the output for the basket on the right.



**START/PAUSE** - Press this button to initiate or pause the cooking process



**TEMPERATURE** - Use the up and down arrows to adjust the temperature before or during the cooking process.



**TIMER** - Use the up and down arrows to adjust the cook time in any function before or during the cooking process.

**AUTO POWER OFF** - After 10 mins of no interaction the air fryer will turn off. **HOLD MODE** - HOLD will appear on the unit while in SYNC mode, if BASKET 1 and 2 do not have the same time remaining, One BASKET will continue to cook while the other will STOP cooking (holding until the times for both BASKETS are the same) then they will both continue to cook.



**AIR FRY** - Use this function to give your food crispiness and crunch with little to no oil needed.



**ROAST** - Use the unit as a roaster oven for tender meats and more.



**BAKE** - Create decadent baked treats and desserts.









**DEHYDRATE** - Dehydrate meats, fruits and vegetables for healthy snacks.



**DEFROST** - Add the crispy finishing touch to meals or melt toppings to create the perfect finish



**REHEAT** - Warm your leftovers with a crispy result.

MENU	FUNCTION	TEMP (°C)	TIME (mins)	TEMP (°C) ADJUST	TIME (mins) ADJUST
	AIR FRY	240	20	/	1-60
	ROAST	190	15	120-210	1-240
	BAKE	160	15	120-210	1-240
	DEHYDRATE	60	6 Hours	40-90	1-12 Hours
	DEFROST	60	5	40-90	1-15
	REHEAT	170	15	130-210	1-60

## IMPORTANT INFORMATION

Read this manual thoroughly before you start using the Air Fryer. The safety precautions instructions reduces the risk of fire, electric shock and injury when correctly complied to. Please follow all instructions and take notice of all warnings.



The cover (or back) of the unit should not be removed to prevent risk of electric shock. This unit must be serviced by a qualified service personnel only.



The lightning flash with symbol within the triangle is intended to warn you of a non-insulated dangerous voltage in the product's enclosure that could be of sufficient magnitude to generate a risk of electric shock to persons.



The exclamation point within the triangle is intended to warn you to the presence of important operating and maintenance instructions in the documents included with the product.

## IMPORTANT INFORMATION

The lightning flash symbol within the triangle is intended to warn you of non-insulated dangerous voltage the product's enclosure that could be of sufficient magnitude to generate a risk of electric shock to persons.

- Only using furniture that can safely support the products.
- Ensure the Product is not overhanging the edge of the supporting furniture.
- Do not place the product on a high furniture without securing both the furniture and the product to a stable support.
- Do not place the product on cloth or other conductive materials.
- Warn children of the dangers of climbing on furniture to reach the air fryer or its controls and to call for an adult to assist.

- When handling Air fryer, make sure to use handle to remove basket after using the air fryer. Other surfaces may be hot.
- The outside of the air fryer, including the lid, is hot during and after use.
- Always use heat-resistant gloves, pads, or oven mitts when handling hot materials, and when placing items in or removing items from the air fryer, including trays, racks, accessories, or containers.
- When the air fryer is not in use, and before cleaning, turn off the appliance, then unplug from outlet. Allow to cool completely before putting on or taking off parts.
- Do not immerse the housing, cord, or plug in water or liquid.
- Closely supervise children near the air fryer.
- Do not use your air fryer if it is damaged, not working, or if the cord or plug is damaged.
- Do not use third-party replacement parts or accessories, as this may cause injuries.
- Do not use outdoors.
- Be extremely cautious when removing the basket if it contains hot oil, grease, or other hot liquids.
- Do not clean with metal scouring pads. Metal fragments can break off the pad and touch electrical parts, creating a risk of electric shock.
- Clean the basket after using and after allowing it to cool. Accumulated grease and crumbs can overheat and catch fire.
- Do not store anything on top of your air fryer when in operation. Do not store anything inside your air fryer other than recommended accessories.
- Do not operate with a separate remote control system.
- Only use as directed in this manual.
- Not for commercial use. Household use only.

### **RECOMMENDED:**

Air Fryers should be placed and used on a “stable, horizontal, flat and heat-resistant” surface. Must be placed on an insulated heat pad.

We recommend you purchase a heat insulation pad to be placed under the air fryer, as the heat generated from the air fryer may cause damage to the surface overtime.

## **WHILE COOKING**

- Do not place oversized foods or metal utensils (except for accessories) into your air fryer.
- Do not place paper, cardboard, or non-heat-resistant plastic into your air fryer, or any materials which may catch fire or melt.
- To avoid overheating, do not use metal foil in the air fryer unless directed. Use extreme caution when using foil, and always fit foil as securely as possible.  
If the foil contacts the oven's heating elements, this can cause overheating and risk of fire.
- Never put baking or parchment paper into the air fryer. Air circulation can cause paper to move and touch heating elements.
- Always use heat-safe containers. Be extremely cautious if using containers that aren't metal or glass.
- Keep your air fryer away from flammable materials (curtains, tablecloths, walls, etc). Use on a flat, stable, heat-resistant surface away from heat sources or liquids.
- Immediately turn off and unplug your air fryer if you see dark smoke coming out.  
Food is burning. Wait for smoke to clear before opening the air fryer lid.

## ELECTRICAL SAFETY AND POWER CORD HANDLING

- **Voltage:** Make sure that your outlet voltage and circuit frequency correspond to the voltage stated on the appliance rating plate.
- **Power outlet:** Connect the appliance to a properly earthed power outlet, which must be easily accessible so that you can unplug it if necessary.
- **Power cord:** Do not kink or damage the power cord. Do not let it hang over the edge of a table or benchtop, and do not let it touch hot or sharp surfaces. Make sure the cord does not run under the Air Fryer.
- **Electrical safety:** Do not insert any objects into the appliance.

## WARNING!

- **Protect from moisture:** To reduce the risk of electrocution and other electrical hazards, do not immerse the cord or plug in water, do not spill liquids into the oven, and do not operate it with wet hands.
- **Damage:** Do not use this appliance if it has a damaged cord or plug, if it is not working properly, or if it has been damaged or dropped.
- **Damaged cord:** If the appliance and/or its cord are damaged, it must be replaced by the manufacturer, its service agent or a similarly qualified person in order to avoid a hazard. Do not attempt to repair, disassemble, or modify the appliance. There are no user-serviceable parts inside this unit.
- **Disconnection:** Switch the appliance off and unplug it from the power supply after you have finished using it and before cleaning, servicing, maintenance, or moving the appliance. DO NOT pull the cord when disconnecting, grip the plug and pull it gently out of the outlet.

## USAGE RESTRICTIONS AND CONDITIONS

- This appliance is intended for indoor domestic use only. It is not suitable for commercial, industrial or laboratory use.
- Do not use the appliance outdoors.
- The appliance is not intended to be operated by means of an external timer.



- Do not use the appliance for anything other than its intended purpose. Drying of food or clothing and heating of warming pads and similar items may lead to risk of injury, ignition or fire.
- The appliance is not intended for use by persons (including children) with reduced physical, sensory or mental capabilities, or lack of experience and knowledge, unless they have been given supervision or instruction on the use of the appliance by a person responsible for their safety.
- Supervise children to ensure they do not play with the appliance. Do not allow children to clean the Air Fryer or perform user maintenance.
- Maintain the air fryer in a clean condition to avoid deterioration, which could affect its working life and result in a hazard risk.
- We accept no liability for any eventual damages due to improper use, incorrect handling or noncompliance with these instructions.

**This appliance is intended to be used in household and similar applications such as:**

- staff kitchen areas in shops, offices and other working environments;
- farm houses;
- by clients in hotels, motels and other residential environments;
- bed and breakfast type environments.

Before installing your appliance, read all safety instructions in this manual, especially the sections on electrical safety and installation.

## **UNPACKING**

- When unpacking the appliance, be sure to keep all the packaging materials until you have made sure your new appliance is undamaged and in good working order. This product has been packaged to protect itself against transportation.
- Be sure to remove all packaging materials around the appliance and that the plastic film used is also removed.
- **CAUTION:** Plastic wrapping can be a suffocation hazard for babies and young children. Make sure all packaging materials are out of reach for children and that they are disposed of correctly.

## **INSTALLATION**

- Place the Air Fryer on a flat, stable surface that can support the weight of the air fryer. Do not place the Air Fryer where heat, moisture or high humidity are generated, or near combustible materials.
- The Air Fryer is intended to be used freestanding and must not to be placed in a cabinet.
- The Air Fryer must have plenty of airflow. Allow 30cm of space above the product, 10cm at the back and 5cm on both sides. Do not cover/block any openings on the appliance. Do not remove the feet.
- The power cord must not run under the air fryer or over any hot or sharp surface.
- Make sure that the power socket is easily accessible so it can be unplugged in an emergency.

## **IMPORTANT ADVICE**

The plug must be connected to an appropriate outlet that is installed and earthed in accordance with local standards and requirements. If unsure, consult an electrician or a service representative. Do not, under any circumstances, cut or remove the third (grounding) prong from the power plug.

## **BEFORE FIRST USE**

Wash the baskets and crisper plates in hot, soapy water, then rinse and dry thoroughly. The crisper plates and baskets are the **ONLY** dishwasher-safe parts. **NEVER CLEAN THE MAIN UNIT IN DISHWASHER.**

## **HOW TO USE**

1. Plug in the Air fryer into the wall power socket.
2. Using the big grey front handle, Pull out the basket by the grey handle.
3. Insert the grill plate inside the baskets you wish to use for cooking.
4. Then place the food you desire to cook inside the basket (on the grill)
5. Press the **POWER** button to turn on the air fryer.
6. Depending which **BASKET** you wish to use to cook. Please follow the below:

### **SINGLE ZONE COOKING:** Press **BASKET ( 1 ) /OR BASKET ( 2 )**

A Set the **TEMPERATURE** using the TEMP arrows B Set the **TIME** using the TIME arrows

C Press the **PLAY/PAUSE** button to start the process.

### **DUAL ZONE COOKING:** Start by press **BASKET ( 1 )**

A Set the **TEMPERATURE** using the TEMP arrows B Set the **TIME** using the TIME arrows

C Press **BASKET ( 2 )** > then follow the same process as A to B. D Press the **PLAY/PAUSE** button to start the process.

**NOTE:** All food cooked within Air Fryer requires being turned over in order to cook evenly on all sides.

Pull out the tray by the grey front handle, turn the food and be sure to insert basket/tray back into the air fryer.

7. Once Air fryer has completed the cooking process, it will turn off and **END** will display on screen. Take the basket out by holding the handle.
8. Use tongs to remove the food inside the **BASKET** (keep upright) as you do not want oil or food to spill onto the floor or potentially on yourself and cause burns.

**CAUTION - DO NOT TURN BASKET ON AN ANGLE OR UPSIDE DOWN, REMAINING OIL COLLECTED IN THE BASKET CAN LEAK ONTO THE FOODS COOKED OR ON YOU WHICH WILL CAUSE BURNS.**

**NOTE:**

- Do not use abrasive cleaners, metal scouring pads, or metal utensils on any part of the air fryer, including accessories. These will scratch or damage their surfaces.
  - This air fryer contains no user-serviceable parts. Any repairs should be performed by an authorized service representative.
1. Before cleaning, turn off and unplug the air fryer, and allow it to cool completely. Open the lid for faster cooling.
  2. Apply non-abrasive liquid cleanser or a mild spray solution to a soft, damp cloth or sponge (not the product surface) and wipe all parts of the product. Do not use a dry cloth on the display screen, or it may be scratched.
  4. Let all surfaces dry completely before plugging in or turning on the product.

**NOTE:** After each use, wait for product to completely cool down, once cooled remove the grill plates and wash. Then empty the inside of baskets.

# FAQS

If experiencing issues with your air fryer and isn't operating correctly please check the following pages for solutions to the problems.

**DO NOT ATTEMPT TO REPAIR THE APPLIANCE YOURSELF.**

PROBLEM	POSSIBLE SOLUTION
THE AIR FRYER WILL NOT TURN ON.	Make sure the air fryer is plugged in.
FOODS ARE NOT COMPLETELY COOKED.	Increase cooking temperature or time, Make sure to turn over so all sides cook evenly.
FOODS ARE COOKED UNEVENLY.	Make sure to turn over during cooking process so all sides are cooked evenly.
	Make sure food items are not too closely packed into a tray, rack, or other container.
WHITE SMOKE IS COMING OUT OF THE OVEN.	Excess oil or fatty foods may produce white smoke. Make sure the inside of the oven is cleaned properly and not greasy.
DARK SMOKE IS COMING OUT OF THE AIR FRYER.	Immediately press <b>ON/OFF</b> and unplug your air fryer. Food is burning. Wait for smoke to clear before opening the lid.

## SPECIFICATIONS

Power Supply	220-240V ~ 50/60Hz
Rated Power	2400W
Dimensions	380 (w) x 372 (d) x 282 (h) mm
Weight	Net: 6.4 kg / Gross: 6.86 kg

## UNE INFORMATION IMPORTANT

Lisez attentivement ce manuel avant de commencer à utiliser la friteuse à air. Les consignes de sécurité réduisent le risque d'incendie, de choc électrique et de blessure lorsqu'elles sont correctement respectées. Veuillez suivre toutes les instructions et prendre connaissance de tous les avertissements.



Le couvercle (ou l'arrière) de l'appareil ne doit pas être retiré pour éviter tout risque de choc électrique. Cet appareil doit être entretenu uniquement par un personnel de service qualifié.



L'éclair avec le symbole dans le triangle est destiné à vous avertir d'une tension dangereuse non isolée dans le boîtier du produit qui pourrait être d'une amplitude suffisante pour générer un risque de choc électrique pour les personnes..



Le point d'exclamation à l'intérieur du triangle est destiné à vous avertir de la présence d'importants problèmes d'exploitation et de maintenance. instructions dans les documents inclus avec le produit.

## UNE INFORMATION IMPORTANT

- Le symbole d'éclair dans le triangle est destiné à vous avertir d'une tension dangereuse non isolée du boîtier du produit qui pourrait être d'une amplitude suffisante pour générer un risque de choc électrique pour les personnes.
- N'utiliser que des meubles pouvant supporter les produits en toute sécurité.
- Assurez-vous que le produit ne dépasse pas du bord du meuble de support.
- Ne placez pas le produit sur un meuble haut sans fixer à la fois le meuble et le produit sur un support stable.
- Ne placez pas le produit sur un tissu ou d'autres matériaux conducteurs.
- Avertissez les enfants des dangers de grimper sur les meubles pour atteindre la friteuse à air ou ses commandes et d'appeler un adulte pour l'aider.

- Lors de la manipulation de la friteuse à air, assurez-vous d'utiliser la poignée pour retirer le panier après avoir utilisé la friteuse à air. D'autres surfaces peuvent être chaudes.
- L'extérieur de la friteuse à air, y compris le couvercle, est chaud pendant et après l'utilisation.
- Utilisez toujours des gants, des tampons ou des gants de cuisine résistants à la chaleur lorsque vous manipulez des matériaux chauds et lorsque vous placez ou retirez des articles de la friteuse à air, y compris des plateaux, des grilles, des accessoires ou des conteneurs.
- Lorsque la friteuse à air n'est pas utilisée et avant de la nettoyer, éteignez l'appareil, puis débranchez-le de la prise. Laisser refroidir complètement avant de mettre ou de retirer des pièces.
- N'immergez pas le boîtier, le cordon ou la fiche dans l'eau ou un liquide.
- Surveillez étroitement les enfants à proximité de la friteuse à air.
- N'utilisez pas votre friteuse à air si elle est endommagée, ne fonctionne pas ou si le cordon ou la prise est endommagé.
- N'utilisez pas de pièces de rechange ou d'accessoires tiers, car cela pourrait causer des blessures.
- Ne pas utiliser à l'extérieur.
- Soyez extrêmement prudent lorsque vous retirez le panier s'il contient de l'huile chaude, de la graisse ou d'autres liquides chauds.
- Ne pas nettoyer avec des tampons à récurer en métal. Des fragments de métal peuvent casser le tampon et toucher les pièces électriques, créant un risque de choc électrique.
- Nettoyez le panier après utilisation et après l'avoir laissé refroidir. La graisse et les miettes accumulées peuvent surchauffer et prendre feu.
- Ne rangez rien sur le dessus de votre friteuse à air lorsqu'elle fonctionne. Ne stockez rien à l'intérieur de votre friteuse à air autre que les accessoires recommandés.
- Ne pas utiliser avec un système de télécommande séparé.
- Utilisez uniquement comme indiqué dans ce manuel.
- Pas pour un usage commercial. Usage domestique uniquement.

### **CONSEILLÉ:**

**Les friteuses à air doivent être placées et utilisées sur une surface « stable, horizontale, plane et résistante à la chaleur ». Doit être placé sur un coussin chauffant isolé.**

**Nous vous recommandons d'acheter un coussin d'isolation thermique à placer sous la friteuse à air, car la chaleur générée par la friteuse peut endommager la surface au fil du temps.**

## PENDANT LA CUISSON

- Ne placez pas d'aliments surdimensionnés ou d'ustensiles en métal (à l'exception des accessoires) dans votre friteuse à air.
- Ne placez pas de papier, de carton ou de plastique non résistant à la chaleur dans votre friteuse à air, ou tout autre matériau susceptible de prendre feu ou de fondre.
- Pour éviter la surchauffe, n'utilisez pas de papier d'aluminium dans la friteuse à air sauf indication contraire. Soyez extrêmement prudent lorsque vous utilisez du papier d'aluminium et ajustez-le toujours aussi solidement que possible.
- Si la feuille entre en contact avec les éléments chauffants du four, cela peut provoquer une surchauffe et un risque d'incendie.
- Ne mettez jamais de papier sulfurisé ou de papier sulfurisé dans la friteuse à air. La circulation d'air peut faire bouger le papier et toucher les éléments chauffants.
- Utilisez toujours des contenants résistants à la chaleur. Soyez extrêmement prudent si vous utilisez des récipients qui ne sont ni en métal ni en verre.
- Gardez votre friteuse à air éloignée des matériaux inflammables (rideaux, nappes, murs, etc.). Utilisez sur une surface plane, stable et résistante à la chaleur, loin des sources de chaleur ou des liquides.
- Éteignez et débranchez immédiatement votre friteuse à air si vous voyez de la fumée noire sortir.
- La nourriture brûle. Attendez que la fumée se dissipe avant d'ouvrir le couvercle de la friteuse à air.



## SÉCURITÉ ÉLECTRIQUE ET MANIPULATION DU CORDON D'ALIMENTATION

- Tension : assurez-vous que la tension de sortie et la fréquence du circuit correspondent à la tension indiquée sur la plaque signalétique de l'appareil.
- Prise de courant : Branchez l'appareil à une prise de courant correctement mise à la terre, qui doit être facilement accessible afin que vous puissiez le débrancher si nécessaire.
- Cordon d'alimentation : ne pas plier ni endommager le cordon d'alimentation. Ne le laissez pas pendre au bord d'une table ou d'un plan de travail et ne le laissez pas toucher des surfaces chaudes ou coupantes. Assurez-vous que le cordon ne passe pas sous la friteuse à air.
- Sécurité électrique : N'insérez aucun objet dans l'appareil.

# ATTENTION!

- Protéger de l'humidité : pour réduire le risque d'électrocution et d'autres dangers électriques, ne plongez pas le cordon ou la fiche dans l'eau, ne renversez pas
- liquides dans le four et ne l'utilisez pas avec les mains mouillées.
- Dommages : n'utilisez pas cet appareil s'il a un cordon ou une fiche endommagé, s'il ne fonctionne pas correctement, ou s'il a été endommagé ou s'il est tombé.
- Cordon endommagé : si l'appareil et/ou son câble sont endommagés, ils doivent être remplacés par le fabricant, son agent de service ou une personne de qualification similaire afin d'éviter tout danger. N'essayez pas de réparer, démonter ou
- modifier l'appareil. Il n'y a aucune pièce réparable par l'utilisateur à l'intérieur de cet appareil.
- Déconnexion : éteignez l'appareil et débranchez-le de l'alimentation électrique après avoir fini de l'utiliser et avant le nettoyage, l'entretien, l'entretien ou le déplacement de l'appareil. NE tirez PAS sur le cordon lors du débranchement, saisissez la fiche et retirez-la doucement de la prise.
- RESTRICTIONS ET CONDITIONS D'UTILISATION
- Cet appareil est destiné à un usage domestique à l'intérieur uniquement. Il ne convient pas à un usage commercial, industriel ou en laboratoire.
- N'utilisez pas l'appareil à l'extérieur.
- L'appareil n'est pas destiné à être utilisé au moyen d'une minuterie externe.

- N'utilisez pas l'appareil à d'autres fins que l'usage auquel il est destiné. Le séchage d'aliments ou de vêtements et le chauffage de coussins chauffants et d'articles similaires peuvent entraîner un risque de blessure, d'inflammation ou d'incendie.
- L'appareil n'est pas destiné à être utilisé par des personnes (y compris des enfants) ayant des capacités physiques, sensorielles ou mentales réduites, ou un manque d'expérience et de connaissances, à moins qu'elles n'aient reçu une supervision ou des instructions sur l'utilisation de l'appareil par une personne responsable de leur sécurité.
- Surveillez les enfants pour vous assurer qu'ils ne jouent pas avec l'appareil. Ne laissez pas les enfants nettoyer la friteuse à air ou effectuer l'entretien par l'utilisateur.
- Maintenez la friteuse à air propre pour éviter la détérioration, ce qui pourrait affecter sa durée de vie et entraîner un risque de danger.
- Nous déclinons toute responsabilité pour les éventuels dommages dus à une mauvaise utilisation, une mauvaise manipulation ou le non-respect de ces instructions.

**Cet appareil est destiné à être utilisé dans des applications domestiques et similaires telles que :**

- coins de cuisine du personnel dans les magasins, bureaux et autres environnements de travail ;
- maisons de ferme;
- par les clients des hôtels, motels et autres environnements résidentiels ;
- environnements de type chambres d'hôtes.

**Avant d'installer votre appareil, lisez toutes les consignes de sécurité de ce manuel, en particulier les sections sur la sécurité et l'installation électriques.**

## **DÉBALLAGE**

- Lors du déballage de l'appareil, assurez-vous de conserver tous les matériaux d'emballage jusqu'à ce que vous soyez assuré que votre nouvel appareil n'est pas endommagé et en bon état de fonctionnement. Ce produit a été emballé pour se protéger contre le transport.
- Assurez-vous de retirer tous les matériaux d'emballage autour de l'appareil et que le film plastique utilisé est également retiré.
- **ATTENTION** : les emballages en plastique peuvent présenter un risque d'étouffement pour les bébés et les jeunes enfants. Assurez-vous que tous les matériaux d'emballage sont hors de portée des enfants et qu'ils sont éliminés correctement.

## **INSTALLATION**

- Placez la friteuse à air sur une surface plane et stable pouvant supporter le poids de la friteuse à air. Ne placez pas la friteuse à air à un endroit où de la chaleur, de l'humidité ou une humidité élevée sont générées, ou à proximité de matériaux combustibles.
- La friteuse à air est conçue pour être utilisée de manière autonome et ne doit pas être placée dans une armoire.
- La friteuse à air doit avoir une bonne circulation d'air. Prévoyez 30 cm d'espace au-dessus de le produit, 10cm à l'arrière et 5cm des deux côtés. Ne couvrez/obstruez pas les ouvertures de l'appareil. Ne retirez pas les pieds.
- Le cordon d'alimentation ne doit pas passer sous la friteuse à air ou sur une surface chaude ou coupante.
- Assurez-vous que la prise de courant est facilement accessible afin qu'elle puisse être débranchée en cas d'urgence.

## **CONSEIL IMPORTANT**

La fiche doit être connectée à une prise appropriée qui est installée et mise à la terre conformément aux normes et exigences locales. En cas de doute, consultez un électricien ou un représentant de service. Ne coupez ni ne retirez en aucun cas la troisième broche (mise à la terre) de la prise d'alimentation.

## **AVANT LA PREMIÈRE UTILISATION**

- Lavez les paniers et les bacs à légumes à l'eau chaude savonneuse, puis rincez et séchez soigneusement. Les bacs à légumes et les paniers sont les SEULE pièces lavables au lave-vaisselle. NE JAMAIS NETTOYER L'UNITÉ PRINCIPALE AU LAVE-VAISSELLE.

## **COMMENT UTILISER**

- Branchez la friteuse Air dans la prise de courant murale.
- À l'aide de la grande poignée avant grise, retirez le panier par la poignée grise.
- Insérez la plaque du gril à l'intérieur des paniers que vous souhaitez utiliser pour la cuisson.
- Ensuite, placez les aliments que vous désirez cuire à l'intérieur du panier (sur le gril)
- Appuyez sur le bouton POWER pour allumer la friteuse à air.
- Selon le PANIER que vous souhaitez utiliser pour cuisiner. Veuillez suivre les instructions ci-dessous :
- CUISSON MONO ZONE : Appuyez sur PANIER ( 1 ) /OU PANIER ( 2 )
- A Réglez la TEMPÉRATURE à l'aide des flèches TEMP B Réglez l'HEURE à l'aide des flèches TIME
- C Appuyez sur le bouton PLAY/PAUSE pour lancer le processus.

## **CUISSON DOUBLE ZONE : Commencez par appuyer sur PANIER ( 1 )**

- A Réglez la TEMPÉRATURE à l'aide des flèches TEMP B Réglez l'HEURE à l'aide des flèches TIME
- C Appuyez sur PANIER ( 2 ) > puis suivez le même processus que A à B. D Appuyez sur le bouton PLAY/PAUSE pour démarrer le processus.
- REMARQUE : Tous les aliments cuits dans la friteuse à air doivent être retournés afin de cuire uniformément de tous les côtés.
- Retirez le plateau par la poignée avant grise, retournez les aliments et assurez-vous de réinsérer le panier/plateau dans la friteuse à air.
- Une fois que la friteuse à air a terminé le processus de cuisson, elle s'éteint et END s'affiche à l'écran. Sortez le panier en tenant la poignée.
- Utilisez des pinces pour retirer les aliments à l'intérieur du PANIER (gardez-les à la verticale) car vous ne voulez pas que de l'huile ou des aliments se renversent sur le sol ou potentiellement sur vous-même et provoquent des brûlures.

**ATTENTION - NE PAS TOURNER LE PANIER SUR UN ANGLE OU À L'ENVERS, L'HUILE RESTANT RÉCUPÉRÉE DANS LE PANIER PEUT FUIR SUR LES ALIMENTS CUITS OU SUR VOUS, CE QUI CAUSERA DES BRÛLURES.**

**REMARQUE:**

- N'utilisez pas de nettoyants abrasifs, de tampons à récurer en métal ou d'ustensiles en métal sur aucune partie de la friteuse à air, y compris les accessoires. Ceux-ci rayeront ou endommageront leurs surfaces.
- Cette friteuse à air ne contient aucune pièce réparable par l'utilisateur. Toute réparation doit être effectuée par un représentant de service agréé.
- Avant de nettoyer, éteignez et débranchez la friteuse à air et laissez-la refroidir complètement. Ouvrez le couvercle pour un refroidissement plus rapide.
- Appliquez un nettoyant liquide non abrasif ou une solution de pulvérisation douce sur un chiffon ou une éponge doux et humide (pas sur la surface du produit) et essuyez toutes les parties du produit. N'utilisez pas de chiffon sec sur l'écran d'affichage, car il pourrait être rayé.
- Laissez toutes les surfaces sécher complètement avant de brancher ou d'allumer le produit.

**REMARQUE :** Après chaque utilisation, attendez que le produit refroidisse complètement, une fois refroidi, retirez les plaques du gril et lavez-les. Videz ensuite l'intérieur des paniers.

# FAQ

Si vous rencontrez des problèmes avec votre friteuse à air et ne fonctionne pas correctement, veuillez consulter les pages suivantes pour trouver des solutions aux problèmes.

## N'ESSAYEZ PAS DE RÉPARER L'APPAREIL VOUS-MÊME.

PROBLÈME	SOLUTION POSSIBLE
LA FRITEUSE À AIR NE S'ALLUME PAS.	Assurez-vous que la friteuse à air est branchée.
LES ALIMENTS NE SONT PAS COMPLÈTEMENT CUITS.	Augmentez la température ou le temps de cuisson, assurez-vous de retourner pour que tous les côtés cuisent uniformément.
LES ALIMENTS SONT CUITS DE MANIÈRE INÉGALE.	Assurez-vous de retourner pendant la cuisson pour que tous les côtés soient cuits uniformément.
	Assurez-vous que les aliments ne sont pas trop serrés dans un plateau, une grille ou un autre récipient.
DE LA FUMÉE BLANCHE SORT DU FOUR.	Un excès d'huile ou d'aliments gras peut produire de la fumée blanche. Assurez-vous que l'intérieur du four est bien nettoyé et non gras.
DE LA FUMÉE FONCÉE SORT DE LA FRITEUSE À AIR.	Appuyez immédiatement sur ON/OFF et débranchez votre friteuse à air. La nourriture brûle. Attendez que la fumée se dissipe avant d'ouvrir le couvercle.

## CARACTÉRISTIQUES

Source de courant	220-240V ~ 50/60Hz
Puissance nominale	2400W
Dimensions	380 (w) x 372 (d) x 282 (h) mm
Poids	Net : 6,4 kg / Brut : 6,86 kg

DE

## WICHTIGE INFORMATIONEN

Lesen Sie dieses Handbuch sorgfältig durch, bevor Sie die Heißluftfritteuse verwenden. Die Sicherheitshinweise reduzieren bei richtiger Befolgung die Gefahr von Feuer, Stromschlag und Verletzungen. Bitte befolgen Sie alle Anweisungen und beachten Sie alle Warnhinweise.



Die Abdeckung (oder Rückseite) des Geräts sollte nicht entfernt werden, um die Gefahr eines Stromschlags zu vermeiden. Dieses Gerät darf nur von qualifiziertem Servicepersonal gewartet werden.



Der Blitz mit Symbol innerhalb des Dreiecks soll Sie warnen vor a nicht isolierte gefährliche Spannung im Gehäuse des Produkts, die groß genug sein könnte, um eine Gefahr eines Stromschlags für Personen zu erzeugen.



Das Ausrufezeichen innerhalb des Dreiecks soll Sie vor wichtigen Betriebs- und Wartungsarbeiten warnen Anweisungen in den dem Produkt beiliegenden Dokumenten.

## WICHTIGE INFORMATIONEN

- Das Blitzsymbol innerhalb des Dreiecks soll Sie vor nicht isolierten gefährlichen Spannungen im Gehäuse des Produkts warnen, die eine ausreichende Stärke aufweisen können, um eine Gefahr eines Stromschlags für Personen zu erzeugen.
- Nur Möbel verwenden, die die Produkte sicher tragen können.
- Stellen Sie sicher, dass das Produkt nicht über die Kante der tragenden Möbel hinausragt.
- Stellen Sie das Produkt nicht auf ein hohes Möbelstück, ohne das Möbelstück und das Produkt an einer stabilen Unterlage zu befestigen.
- Stellen Sie das Produkt nicht auf Stoff oder andere leitfähige Materialien.
- Warnen Sie Kinder vor den Gefahren beim Klettern auf Möbel, um die Heißluftfritteuse oder deren Bedienelemente zu erreichen, und rufen Sie einen Erwachsenen zur Hilfe.

- Achten Sie beim Umgang mit der Heißluftfritteuse darauf, den Korb nach der Verwendung der Heißluftfritteuse mit dem Griff zu entfernen. Andere Oberflächen können heiß sein.
- Die Außenseite der Heißluftfritteuse, einschließlich des Deckels, ist während und nach dem Gebrauch heiß.
- Verwenden Sie immer hitzebeständige Handschuhe, Pads oder Ofenhandschuhe, wenn Sie heiße Materialien handhaben und wenn Sie Gegenstände in die Heißluftfritteuse einlegen oder aus ihr herausnehmen, einschließlich Tablett, Gestelle, Zubehör oder Behälter.
- Wenn die Heißluftfritteuse nicht verwendet wird und vor der Reinigung das Gerät ausschalten und dann den Stecker aus der Steckdose ziehen. Vor dem Aufsetzen oder Abnehmen von Teilen vollständig abkühlen lassen.
- Tauchen Sie das Gehäuse, das Kabel oder den Stecker nicht in Wasser oder Flüssigkeiten.
- Beaufsichtigen Sie Kinder in der Nähe der Heißluftfritteuse genau.
- Verwenden Sie Ihre Heißluftfritteuse nicht, wenn sie beschädigt ist, nicht funktioniert oder das Kabel oder der Stecker beschädigt ist.
- Verwenden Sie keine Ersatzteile oder Zubehör von Drittanbietern, da dies zu Verletzungen führen kann.
- Nicht im Freien verwenden.
- Seien Sie beim Entfernen des Korbs äußerst vorsichtig, wenn er heißes Öl, Fett oder andere heiße Flüssigkeiten enthält.
- Nicht mit metallischen Scheuerschwämmen reinigen. Metallsplinter können das Pad abbrechen und elektrische Teile berühren, wodurch die Gefahr eines Stromschlags besteht.
- Reinigen Sie den Korb nach Gebrauch und nach dem Abkühlen. Angesammeltes Fett und Krümel können überhitzen und Feuer fangen.
- Lagern Sie während des Betriebs nichts auf der Heißluftfritteuse. Bewahren Sie in Ihrer Heißluftfritteuse nichts anderes als empfohlenes Zubehör auf.
- Nicht mit einem separaten Fernbedienungssystem betreiben.
- Nur wie in dieser Anleitung beschrieben verwenden.
- Nicht für den kommerziellen Gebrauch. Nur für den Hausgebrauch.

## **EMPFOHLEN:**

**Heißluftfritteusen sollten auf einer „stabilen, horizontalen, flachen und hitzebeständigen“ Oberfläche aufgestellt und verwendet werden. Muss auf einem isolierten Wärmekissen platziert werden. Wir empfehlen Ihnen, ein wärmeisolierendes Pad zu kaufen, das unter die Heißluftfritteuse gelegt wird, da die von der Heißluftfritteuse erzeugte Hitze im Laufe der Zeit zu Schäden an der Oberfläche führen kann.**



## WÄHREND DES KOCHENS

- Legen Sie keine übergroßen Lebensmittel oder Metallutensilien (außer Zubehör) in Ihre Heißluftfritteuse.
- Legen Sie kein Papier, keinen Karton oder nicht hitzebeständigen Kunststoff in Ihre Heißluftfritteuse oder andere Materialien, die Feuer fangen oder schmelzen könnten.
- Um eine Überhitzung zu vermeiden, verwenden Sie keine Metallfolie in der Heißluftfritteuse, es sei denn, Sie werden angewiesen. Seien Sie bei der Verwendung von Folie äußerst vorsichtig und befestigen Sie die Folie immer so sicher wie möglich.
- Wenn die Folie die Heizelemente des Ofens berührt, kann dies zu Überhitzung und Brandgefahr führen.
- Legen Sie niemals Back- oder Pergamentpapier in die Heißluftfritteuse. Durch Luftzirkulation kann sich das Papier bewegen und Heizelemente berühren.
- Verwenden Sie immer hitzebeständige Behälter. Seien Sie äußerst vorsichtig, wenn Sie Behälter verwenden, die nicht aus Metall oder Glas sind.
- Halten Sie Ihre Heißluftfritteuse von brennbaren Materialien (Vorhänge, Tischdecken, Wände usw.) fern. Auf einer ebenen, stabilen, hitzebeständigen Oberfläche, fern von Wärmequellen oder Flüssigkeiten verwenden.
- Schalten Sie Ihre Heißluftfritteuse sofort aus und ziehen Sie den Netzstecker, wenn dunkler Rauch austritt.
- Essen brennt. Warten Sie, bis sich der Rauch verflüchtigt hat, bevor Sie den Deckel der Heißluftfritteuse öffnen.

## **ELEKTRISCHE SICHERHEIT UND HANDHABUNG DES STROMKABELS**

- Spannung: Stellen Sie sicher, dass Ihre Steckdosenspannung und Stromkreisfrequenz der auf dem Typenschild des Geräts angegebenen Spannung entsprechen.
- Steckdose: Schließen Sie das Gerät an eine ordnungsgemäß geerdete Steckdose an, die leicht zugänglich sein muss, damit Sie es bei Bedarf aus der Steckdose ziehen können.
- Netzkabel: Das Netzkabel nicht knicken oder beschädigen. Lassen Sie es nicht über die Kante eines Tisches oder einer Arbeitsplatte hängen und berühren Sie keine heißen oder scharfen Oberflächen. Stellen Sie sicher, dass das Kabel nicht unter der Heißluftfritteuse verläuft.
- Elektrische Sicherheit: Stecken Sie keine Gegenstände in das Gerät.

# **WARNUNG!**

- Vor Feuchtigkeit schützen: Um das Risiko eines Stromschlags und anderer elektrischer Gefahren zu verringern, tauchen Sie das Kabel oder den Stecker nicht in Wasser, verschütten Sie es nicht
- Flüssigkeiten in den Backofen und bedienen Sie ihn nicht mit nassen Händen.
- Schäden: Verwenden Sie dieses Gerät nicht, wenn es ein beschädigtes Kabel oder einen beschädigten Stecker hat, wenn es nicht richtig funktioniert oder wenn es beschädigt wurde oder fallen gelassen wurde.
- Beschädigtes Kabel: Wenn das Gerät und/oder sein Kabel beschädigt sind, muss es vom Hersteller, seinem Kundendienst oder einer ähnlich qualifizierten Person ersetzt werden, um Gefahren zu vermeiden. Versuchen Sie nicht, zu reparieren, zu zerlegen oder
- das Gerät ändern. Dieses Gerät enthält keine vom Benutzer zu wartenden Teile.
- Trennung: Schalten Sie das Gerät aus und trennen Sie es vom Stromnetz, wenn Sie es beendet haben und bevor Sie das Gerät reinigen, warten, warten oder bewegen. Ziehen Sie beim Trennen NICHT am Kabel, greifen Sie den Stecker und ziehen Sie ihn vorsichtig aus der Steckdose.

## **NUTZUNGSBESCHRÄNKUNGEN UND -BEDINGUNGEN**

- Dieses Gerät ist nur für den häuslichen Gebrauch in Innenräumen bestimmt. Es ist nicht für den gewerblichen, industriellen oder Laborgebrauch geeignet.
- Verwenden Sie das Gerät nicht im Freien.
- Das Gerät ist nicht für den Betrieb mit einer externen Zeitschaltuhr bestimmt.

- Verwenden Sie das Gerät nur für den vorgesehenen Zweck. Das Trocknen von Lebensmitteln oder Kleidung und das Erhitzen von Wärmekissen oder ähnlichen Gegenständen kann zu Verletzungs-, Entzündungs- oder Brandgefahr führen.
- Das Gerät ist nicht für den Gebrauch durch Personen (einschließlich Kinder) mit eingeschränkten physischen, sensorischen oder geistigen Fähigkeiten oder Mangel an Erfahrung und Wissen bestimmt, es sei denn, sie werden von einer für ihre Sicherheit.
- Beaufsichtigen Sie Kinder, um sicherzustellen, dass sie nicht mit dem Gerät spielen. Erlauben Sie Kindern nicht, die Heißluftfritteuse zu reinigen oder Wartungsarbeiten durch den Benutzer durchzuführen.
- Halten Sie die Heißluftfritteuse in einem sauberen Zustand, um eine Beschädigung zu vermeiden, die ihre Lebensdauer beeinträchtigen und zu Gefahren führen könnte.
- Für eventuelle Schäden, die durch unsachgemäßen Gebrauch, unsachgemäße Behandlung oder Nichtbeachtung dieser Anleitung entstehen, übernehmen wir keine Haftung.

**Dieses Gerät ist für die Verwendung im Haushalt und ähnlichen Anwendungen bestimmt, wie:**

- Küchenbereiche des Personals in Geschäften, Büros und anderen Arbeitsumgebungen;
- Bauernhäuser;
- von Kunden in Hotels, Motels und anderen Wohnumgebungen;
- Umgebungen vom Typ Bed & Breakfast.

Lesen Sie vor der Installation Ihres Geräts alle Sicherheitshinweise in diesem Handbuch, insbesondere die Abschnitte zur elektrischen Sicherheit und Installation.

## **AUSPACKEN**

- Bewahren Sie beim Auspacken des Geräts alle Verpackungsmaterialien auf, bis Sie sich vergewissert haben, dass Ihr neues Gerät unbeschädigt und funktionstüchtig ist. Dieses Produkt wurde verpackt, um sich selbst zu schützen gegen den Transport.

- Entfernen Sie alle Verpackungsmaterialien rund um das Gerät und entfernen Sie auch die verwendete Plastikfolie.

**VORSICHT:** Plastikverpackungen können für Babys und Kleinkinder eine Erstickungsgefahr darstellen. Stellen Sie sicher, dass alle Verpackungsmaterialien für Kinder unzugänglich sind und dass sie ordnungsgemäß entsorgt werden.

## **INSTALLATION**

- Stellen Sie die Heißluftfritteuse auf eine ebene, stabile Oberfläche, die das Gewicht der Heißluftfritteuse tragen kann. Stellen Sie die Heißluftfritteuse nicht an Orten auf, an denen Hitze, Feuchtigkeit oder hohe Luftfeuchtigkeit erzeugt wird, oder in der Nähe von brennbaren Materialien.

- Die Heißluftfritteuse ist für den freistehenden Gebrauch vorgesehen und darf nicht in einem Schrank aufgestellt werden.

- Die Heißluftfritteuse muss einen ausreichenden Luftstrom haben. Lassen Sie 30 cm Platz oben das Produkt, 10 cm auf der Rückseite und 5 cm auf beiden Seiten. Keine Öffnungen am Gerät abdecken/blockieren. Entfernen Sie die Füße nicht.

- Das Netzkabel darf nicht unter der Heißluftfritteuse oder über heiße oder scharfe Oberflächen verlaufen.

- Stellen Sie sicher, dass die Steckdose leicht zugänglich ist, damit sie im Notfall aus der Steckdose gezogen werden kann.

## **WICHTIGER HINWEIS**

Der Stecker muss an eine geeignete Steckdose angeschlossen werden, die gemäß den örtlichen Normen und Anforderungen installiert und geerdet ist. Wenn Sie sich nicht sicher sind, wenden Sie sich an einen Elektriker oder einen Kundendienstmitarbeiter. Schneiden oder entfernen Sie auf keinen Fall den dritten (Erdungs-)Stift vom Netzstecker.

## **VOR DER ERSTEN VERWENDUNG**

Waschen Sie die Körbe und Crisper-Platten in heißem Seifenwasser, spülen Sie sie anschließend aus und trocknen Sie sie gründlich ab. Die Crisper-Teller und Körbe sind die EINZIGEN spülmaschinenfesten Teile. REINIGEN SIE DAS HAUPTGERÄT NIEMALS IN DER SPÜLMASCHINE.

## **WIE BENUTZT MAN**

9. Stecken Sie die Heißluftfritteuse in die Steckdose.

10. Mit dem großen grauen vorderen Griff ziehen Sie den Korb am grauen Griff heraus.

11. Setzen Sie die Grillplatte in die Körbe ein, die Sie zum Garen verwenden möchten.

12. Dann legen Sie das gewünschte Gargut in den Korb (auf den Grill)

13. Drücken Sie die POWER-Taste, um die Heißluftfritteuse einzuschalten.

14. Je nachdem, welchen KORB Sie zum Kochen verwenden möchten. Bitte folgen Sie den untenstehenden Anweisungen:

**KOCHEN IN EINZELNEN ZONE:** Drücken Sie KORB ( 1 ) / ODER KORB ( 2 )

A Stellen Sie die TEMPERATUR mit den TEMP-Pfeilen ein B Stellen Sie die ZEIT mit den TIME-Pfeilen ein

C Drücken Sie die Taste PLAY/PAUSE, um den Vorgang zu starten.

**DUAL-ZONEN-GAREN:** Beginnen Sie mit dem Drücken von BASKET ( 1 )

A Stellen Sie die TEMPERATUR mit den TEMP-Pfeilen ein B Stellen Sie die ZEIT mit den TIME-Pfeilen ein

C Drücken Sie BASKET ( 2 ) > und folgen Sie dann dem gleichen Vorgang wie bei A bis B. D Drücken Sie die PLAY/PAUSE-Taste, um den Vorgang zu starten.

**HINWEIS:** Alle in der Heißluftfritteuse zubereiteten Speisen müssen umgedreht werden, damit sie von allen Seiten gleichmäßig gegart werden.

Ziehen Sie das Tablett am grauen vorderen Griff heraus, wenden Sie die Lebensmittel und stellen Sie sicher, dass der Korb/das Tablett wieder in die Heißluftfritteuse eingesetzt wird.

15. Sobald die Heißluftfritteuse den Garvorgang abgeschlossen hat, schaltet sie sich aus und END wird auf dem Bildschirm angezeigt. Nehmen Sie den Korb heraus, indem Sie den Griff festhalten.

16. Verwenden Sie eine Zange, um die Lebensmittel aus dem KORB zu entfernen (aufrecht halten), da Sie nicht möchten, dass Öl oder Lebensmittel auf den Boden oder möglicherweise auf Sie selbst verschüttet werden und Verbrennungen verursachen.

**VORSICHT - DREHEN SIE DEN KORB NICHT WINKEL ODER AUF DEM KOPF, da im KORB GESAMMELTE VERBLEIBENDE ÖL AUF DIE GEKOCHTEN LEBENSMITTEL ODER AUF SIE AUSLAUFEN KÖNNEN UND VERBRENNUNGEN VERURSACHEN.**

**HINWEIS:**

- Verwenden Sie keine Scheuermittel, Scheuerschwämme oder Metallutensilien für Teile der Heißluftfritteuse, einschließlich Zubehör. Diese zerkratzen oder beschädigen ihre Oberflächen.
- Diese Heißluftfritteuse enthält keine vom Benutzer zu wartenden Teile. Alle Reparaturen sollten von einem autorisierten Servicevertreter durchgeführt werden.

Vor der Reinigung schalten Sie die Heißluftfritteuse aus, ziehen Sie den Netzstecker und lassen Sie sie vollständig abkühlen. Öffnen Sie den Deckel zum schnelleren Abkühlen.

Tragen Sie einen nicht scheuernden Flüssigreiniger oder eine milde Sprühlösung auf ein weiches, feuchtes Tuch oder einen Schwamm (nicht auf die Produktoberfläche) auf und wischen Sie alle Teile des Produkts ab. Verwenden Sie kein trockenes Tuch auf dem Bildschirm, da er sonst zerkratzt werden kann.

Lassen Sie alle Oberflächen vollständig trocknen, bevor Sie das Produkt anschließen oder einschalten.

**HINWEIS:** Warten Sie nach jedem Gebrauch, bis das Produkt vollständig abgekühlt ist, nehmen Sie nach dem Abkühlen die Grillplatten heraus und waschen Sie sie. Leeren Sie dann das Innere der Körbe.

# FAQS

Wenn Sie Probleme mit Ihrer Heißluftfritteuse haben und nicht richtig funktionieren, überprüfen Sie bitte die folgenden Seiten, um Lösungen für die Probleme zu finden.

VERSUCHEN SIE NICHT, DAS GERÄT SELBST ZU REPARIEREN.

<b>PROBLEM</b>	<b>MÖGLICHE LÖSUNG</b>
DIE FRITTIERMASCHINE LÄSST SICH NICHT EINSCHALTEN.	Stellen Sie sicher, dass die Heißluftfritteuse angeschlossen ist.
LEBENSMITTEL SIND NICHT VOLLSTÄNDIG GEKOCHT.	Erhöhen Sie die Gartemperatur oder -zeit. Stellen Sie sicher, dass Sie umdrehen, damit alle Seiten gleichmäßig garen.
LEBENSMITTEL WERDEN UNGLEICHIG GEKOCHT.	Während des Garvorgangs unbedingt umdrehen, damit alle Seiten gleichmäßig gegart werden.
	Stellen Sie sicher, dass die Lebensmittel nicht zu eng in ein Tablett, ein Gestell oder einen anderen Behälter gepackt sind.
AUS DEM OFEN KOMMT WEISSER RAUCH.	Überschüssiges Öl oder fetthaltige Lebensmittel können weißen Rauch erzeugen. Stellen Sie sicher, dass das Innere des Ofens richtig gereinigt und nicht fettig ist.
DUNKLER RAUCH KOMMT AUS DER FRITTIERMASCHINE.	Drücken Sie sofort ON/OFF und ziehen Sie den Stecker ab Luftfritteuse. Essen brennt. Warten Sie, bis sich der Rauch verflüchtigt hat, bevor Sie den Deckel öffnen.

## SPEZIFIKATIONEN

Energieversorgung	220-240V ~ 50/60Hz
Nennleistung	2400W
Maße	380 (w) x 372 (d) x 282 (h) mm
Gewicht	Netto: 6,4 kg / Brutto: 6,86 kg

## INFORMAZIONI IMPORTANTI

Leggere attentamente questo manuale prima di utilizzare la friggitrice ad aria. Se seguite correttamente, le istruzioni di sicurezza riducono il rischio di incendi, scosse elettriche e lesioni. Si prega di seguire tutte le istruzioni e prestare attenzione a tutti gli avvisi.



Il coperchio (o il retro) del dispositivo non deve essere rimosso per evitare il rischio di scosse elettriche. Questo dispositivo può essere riparato solo da personale di assistenza qualificato.



Il fulmine con un simbolo all'interno del triangolo ha lo scopo di avvisarti di un tensione pericolosa non isolata all'interno del prodotto che potrebbe essere abbastanza grande da creare un rischio di scosse elettriche alle persone.



Il punto esclamativo all'interno del triangolo ha lo scopo di avvertirti di importanti operazioni di funzionamento e manutenzione. Istruzioni nei documenti che accompagnano il prodotto.

## INFORMAZIONI IMPORTANTI

Il fulmine all'interno del triangolo ha lo scopo di avvertire l'utente di tensioni pericolose non isolate all'interno del prodotto che potrebbero essere di forza sufficiente per creare un rischio di scosse elettriche per le persone.

- Utilizzare solo mobili che possono trasportare in sicurezza i prodotti.
- Assicurarsi che il prodotto non sporga oltre il bordo del mobile di supporto.
- Non posizionare il prodotto su un mobile alto senza aver fissato il mobile e il prodotto su una superficie stabile.
- Non posizionare il prodotto su tessuto o altri materiali conduttivi.
- Avvertire i bambini dei pericoli di arrampicarsi sui mobili per raggiungere la friggitrice o i suoi comandi e chiamare un adulto per chiedere aiuto.



- Quando si maneggia la friggitrice ad aria, assicurarsi di rimuovere il cestello con la maniglia dopo aver utilizzato la friggitrice ad aria. Altre superfici possono essere calde.
- L'esterno della friggitrice, compreso il coperchio, sarà caldo durante e dopo l'uso.
- Utilizzare sempre guanti, imbottiture o guanti da forno resistenti al calore quando si maneggiano materiali caldi e quando si posizionano o si rimuovono oggetti dalla friggitrice ad aria, inclusi un vassoio, una griglia, un accessorio o un contenitore.
- Quando la friggitrice ad aria non è in uso, spegnere l'apparecchio e poi staccare la spina dalla presa prima di pulirla. Lasciare raffreddare completamente prima di attaccare o rimuovere le parti.
- Non immergere l'alloggiamento, il cavo o la spina in acqua o liquidi.
- Prestare molta attenzione ai bambini intorno alla friggitrice ad aria.
- Non utilizzare la friggitrice ad aria se è danneggiata, non funziona o se il cavo o la spina sono danneggiati.
- Non utilizzare pezzi di ricambio o accessori di terze parti, poiché ciò potrebbe causare lesioni personali.
- Non utilizzare all'aperto.
- Prestare estrema attenzione quando si rimuove il cestello se contiene olio caldo, grasso o altri liquidi caldi.
- Non pulire con pagliette metalliche. I frammenti di metallo possono rompere il pad e toccare le parti elettriche, creando il rischio di scosse elettriche.
- Pulire il cestello dopo l'uso e dopo che si è raffreddato. Il grasso e le briciole accumulati possono surriscaldarsi e prendere fuoco.
- Non conservare nulla sulla friggitrice ad aria durante il funzionamento. Non conservare altro che gli accessori consigliati nella friggitrice ad aria.
- Non operare con un sistema di controllo remoto separato.
- Utilizzare solo come descritto in queste istruzioni.
- Non per uso commerciale. Solo per uso domestico.

### **CONSIGLIATO:**

**Le friggitrici ad aria devono essere installate e utilizzate su una superficie "stabile, orizzontale, piana e resistente al calore".**

**Deve essere posizionato su un termoforo isolante.**

**Si consiglia di acquistare un tampone termoisolante che verrà posizionato sotto la friggitrice ad aria poiché il calore generato dalla friggitrice ad aria può danneggiare la superficie nel tempo.**

## DURANTE LA COTTURA

- Non inserire alimenti di grandi dimensioni o utensili in metallo (eccetto gli accessori) nella friggitrice ad aria.
- Non mettere carta, cartone o plastica non resistente al calore nella friggitrice ad aria o qualsiasi altro materiale che potrebbe prendere fuoco o fondersi.
- Per evitare il surriscaldamento, non utilizzare fogli di metallo nella friggitrice ad aria, a meno che non venga richiesto di farlo. Prestare la massima attenzione quando si utilizza la pellicola e fissare sempre la pellicola nel modo più sicuro possibile.

Se la pellicola tocca gli elementi riscaldanti del forno, può causare surriscaldamento e pericolo di incendio.

- Non mettere mai carta da forno o carta da forno nella friggitrice ad aria. La circolazione dell'aria può causare il movimento della carta e il contatto con gli elementi riscaldanti.
- Utilizzare sempre contenitori resistenti al calore. Prestare la massima attenzione quando si utilizzano contenitori che non sono in metallo o vetro.
- Tenere la friggitrice lontana da materiali infiammabili (tende, tovaglie, pareti, ecc.). Utilizzare su una superficie piana, stabile, resistente al calore, lontano da fonti di calore o liquidi.
- Spegnerne immediatamente la friggitrice ad aria e staccare la spina di alimentazione se viene emesso fumo scuro. Il cibo è in fiamme. Attendi che il fumo si diradi prima di aprire il coperchio della friggitrice ad aria.

## SICUREZZA ELETTRICA E GESTIONE DEL CAVO DI ALIMENTAZIONE

- Tensione: assicurarsi che la tensione di uscita e la frequenza del circuito corrispondano alla tensione indicata sulla targhetta dell'apparecchio.
- Presa di corrente: collegare l'apparecchio a una presa di corrente adeguatamente messa a terra, che deve essere facilmente accessibile in modo da poterlo scollegare se necessario.
- Cavo di alimentazione: non piegare o danneggiare il cavo di alimentazione. Non lasciarlo pendere dal bordo di un tavolo o da un bancone e non lasciarlo toccare superfici calde o taglienti. Assicurarsi che il cavo non passi sotto la friggitrice ad aria.
- Sicurezza elettrica: Non inserire alcun oggetto nell'apparecchio.

# AVVERTIMENTO!

- Proteggere dall'umidità: per ridurre il rischio di folgorazione e altri pericoli elettrici, non immergere il cavo o la spina in acqua, non versare
- liquidi nel forno e non azionarlo con le mani bagnate.
- Danni: non utilizzare questo apparecchio se il cavo o la spina sono danneggiati, se non funziona correttamente o se è stato danneggiato o è caduto.
- Cavo danneggiato: se l'apparecchio e/o il suo cavo sono danneggiati, devono essere sostituiti dal produttore, dal suo agente di servizio o da una persona similmente qualificata per evitare pericoli. Non tentare di riparare, smontare o modificare l'apparecchio. All'interno di questa unità non sono presenti parti riparabili dall'utente.
- Scollegamento: spegnere l'apparecchio e scollegarlo dall'alimentazione dopo aver terminato l'utilizzo e prima di pulire, riparare, mantenere o spostare l'apparecchio. NON tirare il cavo durante lo scollegamento, afferrare la spina ed estrarla delicatamente dalla presa.

## LIMITAZIONI E CONDIZIONI DI UTILIZZO

- Questo apparecchio è destinato esclusivamente all'uso domestico in interni. Non è adatto per uso commerciale, industriale o di laboratorio.
- Non utilizzare l'apparecchio all'aperto.
- L'apparecchio non è concepito per essere azionato tramite un timer esterno.

- Non utilizzare l'apparecchio per scopi diversi dallo scopo previsto. L'asciugatura di alimenti o indumenti e il riscaldamento di imbottiture riscaldanti e oggetti simili possono comportare il rischio di lesioni, incendi o incendi.
- L'apparecchio non è destinato all'uso da parte di persone (bambini compresi) con capacità fisiche, sensoriali o mentali ridotte o prive di esperienza e conoscenza, a meno che non siano state supervisionate o istruite sull'uso dell'apparecchio da una persona responsabile del loro sicurezza.
- Controllare i bambini per assicurarsi che non giochino con l'apparecchio. Non consentire ai bambini di pulire la friggitrice ad aria o di eseguire la manutenzione dell'utente.
- Mantenere la friggitrice ad aria pulita per evitare il deterioramento, che potrebbe influire sulla sua vita lavorativa e comportare un rischio di pericolo.
- Non ci assumiamo alcuna responsabilità per eventuali danni dovuti a uso improprio, manipolazione errata o mancata osservanza di queste istruzioni.

Questo apparecchio è destinato all'uso in applicazioni domestiche e simili come:

- cucine per il personale in negozi, uffici e altri ambienti di lavoro;
- case coloniche;
- da clienti di hotel, motel e altri ambienti residenziali;
- ambienti tipo bed and breakfast.

Prima di installare l'apparecchio, leggere tutte le istruzioni di sicurezza contenute in questo manuale, in particolare le sezioni relative alla sicurezza elettrica e all'installazione.

## DISIMBALLAGGIO

- Quando si disimballa l'apparecchio, assicurarsi di conservare tutti i materiali di imballaggio finché non si è accertato che il nuovo apparecchio non sia danneggiato e in buone condizioni. Questo prodotto è stato imballato per proteggersi contro il trasporto.
- Assicurarsi di rimuovere tutti i materiali di imballaggio intorno all'apparecchio e di rimuovere anche la pellicola di plastica utilizzata.
- **ATTENZIONE:** l'involucro di plastica può rappresentare un rischio di soffocamento per neonati e bambini piccoli. Assicurarsi che tutti i materiali di imballaggio siano fuori dalla portata dei bambini e che vengano smaltiti correttamente.

## INSTALLAZIONE

- Posizionare la friggitrice ad aria su una superficie piana e stabile che possa sostenere il peso della friggitrice ad aria. Non posizionare la friggitrice ad aria dove si generano calore, umidità o umidità elevata o vicino a materiali combustibili.
- La friggitrice ad aria è destinata all'uso indipendente e non deve essere collocata in un armadio.
- La friggitrice ad aria deve avere un flusso d'aria abbondante. Lascia 30 cm di spazio sopra il prodotto, 10 cm sul retro e 5 cm su entrambi i lati. Non coprire/bloccare le aperture dell'apparecchio. Non rimuovere i piedi.
- Il cavo di alimentazione non deve passare sotto la friggitrice ad aria o su una superficie calda o tagliente.
- Assicurarsi che la presa di corrente sia facilmente accessibile in modo che possa essere scollegata in caso di emergenza.

## CONSIGLI IMPORTANTI

La spina deve essere collegata a una presa appropriata installata e messa a terra in conformità con gli standard e i requisiti locali. In caso di dubbi, consultare un elettricista o un rappresentante dell'assistenza. Non tagliare o rimuovere in nessun caso il terzo polo (di messa a terra) dalla spina di alimentazione.

## PRIMA DEL PRIMO UTILIZZO

Lavare i cestelli e i piatti crisper in acqua calda e sapone, quindi risciacquare e asciugare accuratamente. I piatti crisper e i cestelli sono le uniche parti lavabili in lavastoviglie. **NON PULIRE MAI L'UNITÀ PRINCIPALE IN LAVASTOVIGLIE.COME USARE**

Collegare la friggitrice ad aria alla presa di corrente a muro.

Utilizzando la grande maniglia anteriore grigia, estrarre il cesto tramite la maniglia grigia.

Inserire la piastra grill all'interno dei cestelli che si desidera utilizzare per la cottura.

Poi posiziona il cibo che desideri cuocere all'interno del cestello (sulla griglia)

Premere il pulsante POWER per accendere la friggitrice ad aria.

A seconda del CESTELLO che si desidera utilizzare per cucinare. Si prega di seguire quanto segue:

**COTTURA MONOZONA:** Premere CESTELLO ( 1 ) /O CESTELLO ( 2 )

A Impostare la TEMPERATURA utilizzando le frecce TEMP B Impostare l'ORA utilizzando le frecce TIME

C Premere il pulsante PLAY/PAUSE per avviare il processo.

**COTTURA DOPPIA ZONA:** Iniziare premendo CESTELLO ( 1 )

A Impostare la TEMPERATURA utilizzando le frecce TEMP B Impostare l'ORA utilizzando le frecce TIME

C Premere BASKET ( 2 ) > quindi seguire la stessa procedura da A a B. D Premere il pulsante PLAY/PAUSE per avviare il processo.

NOTA: tutti i cibi cotti all'interno della friggitrice ad aria devono essere girati per poter cuocere uniformemente su tutti i lati.

Estrarre il vassoio dalla maniglia anteriore grigia, girare il cibo e assicurarsi di reinserire il cestello/vassoio nella friggitrice ad aria.

Una volta completato il processo di cottura, la friggitrice ad aria si spegne e sullo schermo viene visualizzato END. Estrarre il cestino tenendo la maniglia.

Utilizzare le pinze per rimuovere il cibo all'interno del CESTELLO (mantenere in posizione verticale) poiché non si desidera che olio o cibo si rovesci sul pavimento o potenzialmente su di sé e provochino ustioni.

**ATTENZIONE - NON GIRARE IL CESTELLO IN ANGOLO O CAPOVOLTO, L'OLIO RESIDUO RACCOLTO NEL CESTELLO POTREBBE COLARE SUGLI ALIMENTI COTTI O SU DI VOI PROVOCANDO USTIONI.**

NOTA:

Non utilizzare detergenti abrasivi, pagliette metalliche o utensili metallici su nessuna parte della friggitrice ad aria, compresi gli accessori. Questi graffieranno o danneggeranno le loro superfici.

Questa friggitrice ad aria non contiene parti riparabili dall'utente. Eventuali riparazioni devono essere eseguite da un rappresentante dell'assistenza autorizzato.

Prima della pulizia, spegnere e scollegare la friggitrice ad aria e lasciarla raffreddare completamente. Aprire il coperchio per un raffreddamento più rapido.

Applicare un detergente liquido non abrasivo o una soluzione spray delicata su un panno o una spugna morbidi e umidi (non sulla superficie del prodotto) e pulire tutte le parti del prodotto. Non utilizzare un panno asciutto sullo schermo del display, altrimenti potrebbe graffiarsi.

Lasciare asciugare completamente tutte le superfici prima di collegare o accendere il prodotto.

NOTA: Dopo ogni utilizzo attendere che il prodotto si raffreddi completamente, una volta raffreddato rimuovere le piastre grill e lavare. Quindi svuotare l'interno dei cestini.

# FAQS

Se si verificano problemi con la friggitrice ad aria e non funziona correttamente, controllare le pagine seguenti per le soluzioni ai problemi.

NON TENTARE DI RIPARARE L'APPARECCHIO DA SOLI.

<b>PROBLEMA</b>	<b>POSSIBLE SOLUTION</b>
LA FRIGGITRICE AD ARIA NON SI ACCENDE.	Assicurati che la friggitrice ad aria sia collegata.
I CIBI NON SONO COMPLETAMENTE COTTI.	Aumentare la temperatura o il tempo di cottura, assicurarsi di girare in modo che tutti i lati cuociano in modo uniforme.
GLI ALIMENTI SONO COTTI IN MODO IRREGOLARE.	Assicurati di girare durante il processo di cottura in modo che tutti i lati siano cotti in modo uniforme.
	Assicurati che gli alimenti non siano troppo ravvicinati in un vassoio, una griglia o un altro contenitore.
DAL FORNO ESCE FUMO BIANCO.	Olio in eccesso o cibi grassi possono produrre fumo bianco. Assicurati che l'interno del forno sia ben pulito e non unto.
DALLA FRIGGITRICE AD ARIA ESCE FUMO SCURO.	Premi immediatamente ON/OFF e scollega il tuo friggitrice ad aria. Il cibo sta bruciando. Attendi che il fumo si diradi prima di aprire il coperchio.

## SPECIFICHE

Alimentazione elettrica	220-240V ~ 50/60Hz
Potenza nominale	2400W
Dimensioni	380 (w) x 372 (d) x 282 (h) mm
Il peso	Netto: 6,4 kg / Lordo: 6,86 kg



## BELANGRIJKE GEGEVENS

Lees deze handleiding goed door voordat je de Airfryer gaat gebruiken. De instructies voor veiligheidsmaatregelen verminderen het risico op brand, elektrische schokken en letsel als ze correct worden opgevolgd. Volg alle instructies en neem kennis van alle waarschuwingen.



Het deksel (of de achterkant) van het apparaat mag niet worden verwijderd om het risico op elektrische schokken te voorkomen. Dit apparaat mag alleen worden onderhouden door gekwalificeerd onderhoudspersoneel.



De bliksemflits met symbool in de driehoek is bedoeld om u te waarschuwen voor een niet-geïsoleerde gevaarlijke spanning in de behuizing van het product die sterk genoeg kan zijn om een risico op elektrische schokken voor personen te veroorzaken.



Het uitroepteken binnen de driehoek is bedoeld om u te waarschuwen voor de aanwezigheid van belangrijke bediening en onderhoud instructies in de documenten die bij het product zijn geleverd.

## BELANGRIJKE GEGEVENS

Het symbool van de bliksemschicht in de driehoek is bedoeld om u te waarschuwen voor niet-geïsoleerde gevaarlijke spanning in de behuizing van het product die groot genoeg kan zijn om een risico op elektrische schokken voor personen te veroorzaken.

- Gebruik alleen meubels die de producten veilig kunnen ondersteunen.
- Zorg ervoor dat het product niet over de rand van het ondersteunende meubilair hangt.
- Plaats het product niet op een hoog meubel zonder zowel het meubel als het product op een stabiele steun te bevestigen.
- Plaats het product niet op een doek of ander geleidend materiaal.
- Waarschuw kinderen voor de gevaren van het klimmen op meubels om bij de heteluchtfriteuse of de bedieningselementen te kunnen komen en om hulp van een volwassene te roepen.

- Als u de Airfryer hanteert, zorg er dan voor dat u het handvat gebruikt om de mand te verwijderen na gebruik van de Airfryer. Andere oppervlakken kunnen heet zijn.
- De buitenkant van de airfryer, inclusief deksel, is heet tijdens en na gebruik.
- Gebruik altijd hittebestendige handschoenen, kussentjes of ovenwanten bij het hanteren van hete materialen en bij het plaatsen of verwijderen van items in de airfryer, inclusief dienbladen, rekken, accessoires of containers.
- Als de airfryer niet in gebruik is en voordat u deze schoonmaakt, schakelt u het apparaat uit en haalt u de stekker uit het stopcontact. Laat volledig afkoelen voordat u onderdelen aan- of uittrekt.
- Dompel de behuizing, het snoer of de stekker niet onder in water of vloeistof.
- Let goed op kinderen in de buurt van de airfryer.
- Gebruik uw airfryer niet als deze beschadigd is, niet werkt of als het snoer of de stekker beschadigd is.
- Gebruik geen vervangende onderdelen of accessoires van derden, aangezien dit letsel kan veroorzaken.
- Niet buitenshuis gebruiken.
- Wees uiterst voorzichtig bij het verwijderen van de mand als deze hete olie, vet of andere hete vloeistoffen bevat.
- Niet reinigen met metalen schuursponsjes. Metalen fragmenten kunnen van de pad afbreken en elektrische onderdelen raken, waardoor het risico op een elektrische schok ontstaat.
- Maak de mand na gebruik schoon en laat hem afkoelen. Opgehoopt vet en kruimels kunnen oververhit raken en vlam vatten.
- Bewaar niets bovenop uw airfryer wanneer deze in werking is. Bewaar niets anders in uw airfryer dan de aanbevolen accessoires.
- Niet bedienen met een afzonderlijk afstandsbedieningssysteem.
- Alleen gebruiken zoals aangegeven in deze handleiding.
- Niet voor commercieel gebruik. Alleen huishoudelijk gebruik.

## **AANBEVOLEN:**

**Airfryers moeten op een "stabiele, horizontale, vlakke en hittebestendige" ondergrond worden geplaatst en gebruikt. Moet op een geïsoleerd warmtekussen worden geplaatst.**

**We raden u aan een warmte-isolatiekussen aan te schaffen dat u onder de heteluchtfriteuse plaatst, omdat de warmte die door de heteluchtfriteuse wordt gegenereerd, na verloop van tijd het oppervlak kan beschadigen.**

## TIJDENS HET KOKEN

- Plaats geen te groot voedsel of metalen keukengerei (behalve accessoires) in uw airfryer.
- Plaats geen papier, karton of niet-hittebestendig plastic in uw airfryer of andere materialen die vlam kunnen vatten of smelten.
- Gebruik geen metaalfolie in de airfryer om oververhitting te voorkomen, tenzij dit wordt aangegeven. Wees uiterst voorzichtig bij het gebruik van folie en plaats folie altijd zo stevig mogelijk.

Als de folie in contact komt met de verwarmingselementen van de oven, kan dit oververhitting en brandgevaar veroorzaken.

- Plaats nooit bakpapier of bakpapier in de airfryer. Door luchtcirculatie kan papier bewegen en verwarmingselementen raken.
- Gebruik altijd hittebestendige containers. Wees uiterst voorzichtig bij het gebruik van containers die niet van metaal of glas zijn.
- Houd uw airfryer uit de buurt van brandbare materialen (gordijnen, tafelkleden, muren, enz.). Gebruik op een vlak, stabiel, hittebestendig oppervlak uit de buurt van warmtebronnen of vloeistoffen.
- Schakel uw airfryer onmiddellijk uit en haal de stekker uit het stopcontact als u donkere rook ziet komen.

Voedsel brandt. Wacht tot de rook is verdwenen voordat u het deksel van de airfryer opent.

## ELEKTRISCHE VEILIGHEID EN HANTERING VAN HET VOEDINGSSNOER

- Spanning: zorg ervoor dat uw stopcontactspanning en circuitfrequentie overeenkomen met de spanning die op het typeplaatje van het apparaat staat vermeld.
- Stopcontact: Sluit het apparaat aan op een goed geaard stopcontact, dat gemakkelijk toegankelijk moet zijn, zodat u het indien nodig kunt loskoppelen.
- Netsnoer: Knik of beschadig het netsnoer niet. Laat het niet over de rand van een tafel of werkblad hangen en laat het niet in aanraking komen met hete of scherpe oppervlakken. Zorg ervoor dat het snoer niet onder de airfryer door loopt.
- Elektrische veiligheid: Steek geen voorwerpen in het apparaat.

# WAARSCHUWING!

- Beschermen tegen vocht: om het risico op elektrocutie en andere elektrische gevaren te verminderen, het snoer of de stekker niet onderdompelen in water, niet morsen vloeistoffen in de oven en gebruik hem niet met natte handen.
- Beschadiging: Gebruik dit apparaat niet als het een beschadigd snoer of stekker heeft, als het niet goed werkt, of als het is beschadigd of gevallen.
- Beschadigd snoer: Als het apparaat en/of het snoer beschadigd zijn, moet het worden vervangen door de fabrikant, zijn servicevertegenwoordiger of een gelijkaardig gekwalificeerd persoon om gevaar te voorkomen. Probeer niet om reparaties, demontage of het apparaat aanpassen. Dit apparaat bevat geen onderdelen die door de gebruiker kunnen worden onderhouden.
- Ontkoppelen: Schakel het apparaat uit en trek de stekker uit het stopcontact nadat u het apparaat niet meer gebruikt en voordat u het apparaat schoonmaakt, onderhoudt of verplaatst. Trek NIET aan het snoer bij het loskoppelen, pak de stekker vast en trek hem voorzichtig uit het stopcontact.

## GEBRUIKSBEPERKINGEN EN VOORWAARDEN

- Dit apparaat is uitsluitend bedoeld voor huishoudelijk gebruik binnenshuis. Het is niet geschikt voor commercieel, industrieel of laboratoriumgebruik.
- Gebruik het apparaat niet buitenshuis.
- Het apparaat is niet bedoeld om te worden bediend met een externe timer.

- Gebruik het apparaat niet voor iets anders dan waarvoor het bedoeld is. Het drogen van voedsel of kleding en het opwarmen van verwarmingskussens en soortgelijke artikelen kan leiden tot risico op letsel, ontbranding of brand.
- Het apparaat is niet bedoeld voor gebruik door personen (inclusief kinderen) met verminderde fysieke, zintuiglijke of mentale vermogens, of gebrek aan ervaring en kennis, tenzij ze onder toezicht staan of instructies hebben gekregen over het gebruik van het apparaat door een persoon die verantwoordelijk is voor hun veiligheid.
- Let op kinderen om ervoor te zorgen dat ze niet met het apparaat spelen. Laat kinderen de airfryer niet schoonmaken of gebruikersonderhoud uitvoeren.
- Houd de airfryer in een schone staat om bederf te voorkomen, wat de levensduur kan beïnvloeden en gevaar kan opleveren.
- Wij aanvaarden geen aansprakelijkheid voor eventuele schade als gevolg van oneigenlijk gebruik, onjuiste behandeling of het niet naleven van deze instructies.

Dit apparaat is bedoeld voor gebruik in huishoudelijke en soortgelijke toepassingen zoals:

- personeelskeukens in winkels, kantoren en andere werkomgevingen;
- boerderijen;
- door klanten in hotels, motels en andere woonomgevingen;
- omgevingen van het type bed en breakfast.

Lees voordat u uw apparaat installeert alle veiligheidsinstructies in deze handleiding, met name de secties over elektrische veiligheid en installatie.

#### UITPAKKEN

• Bewaar bij het uitpakken van het apparaat al het verpakkingsmateriaal totdat u zeker weet dat uw nieuwe apparaat onbeschadigd is en in goede staat verkeert. Dit product is verpakt om zichzelf te beschermen

tegen vervoer.

• Verwijder al het verpakkingsmateriaal rond het apparaat en verwijder ook de gebruikte plastic folie.

• **LET OP:** Plastic verpakkingen kunnen verstikkingsgevaar opleveren voor baby's en jonge kinderen. Zorg ervoor dat alle verpakkingsmaterialen buiten het bereik van kinderen zijn en dat ze op de juiste manier worden weggegooid.

#### INSTALLATIE

• Plaats de Airfryer op een vlakke, stabiele ondergrond die het gewicht van de airfryer kan dragen. Plaats de airfryer niet op een plaats waar warmte, vocht of hoge vochtigheid wordt gegenereerd, of in de buurt van brandbare materialen.

• De airfryer is bedoeld om vrijstaand te worden gebruikt en mag niet in een kast worden geplaatst.

• De airfryer moet voldoende luchtstroom hebben. Laat 30 cm ruimte boven; het product, 10 cm aan de achterkant en 5 cm aan beide zijden. Bedek/blokkeer geen openingen op het apparaat. Verwijder de voeten niet.

• Het netsnoer mag niet onder de airfryer of over een heet of scherp oppervlak lopen.

• Zorg ervoor dat het stopcontact gemakkelijk toegankelijk is, zodat het in geval van nood kan worden losgekoppeld.

#### BELANGRIJK ADVIES

De stekker moet worden aangesloten op een geschikt stopcontact dat is geïnstalleerd en geaard in overeenstemming met de lokale normen en vereisten. Raadpleeg bij twijfel een elektricien of een servicevertegenwoordiger. Knip of verwijder in geen geval het derde tandje van de stekker.

Was de manden en groenteplaten in heet zeepsop, spoel ze daarna goed af en droog ze af. De groenteplaten en -manden zijn de ENIGE vaatwasmachinebestendige onderdelen. **MAAK HET HOOFDEENHEID NOOIT IN DE VAATWASSER SCHOON.**

#### HOE TE GEBRUIKEN

9. Steek de stekker van de Airfryer in het stopcontact.

10. Gebruik de grote grijze handgreep aan de voorkant en trek de mand aan de grijze handgreep naar buiten.

11. Plaats de grillplaat in de manden die u wilt gebruiken om te koken.

12. Plaats vervolgens het voedsel dat u wilt koken in de mand (op de grill)

13. Druk op de POWER-knop om de airfryer in te schakelen.

14. Afhankelijk van welke MAND je wilt gebruiken om te koken. Volg alstublieft het onderstaande:

**KOKEN IN EEN ZONE:** Druk op MAND ( 1 ) /OF MAND ( 2 )

A Stel de TEMPERATUUR in met de TEMP-pijlen B Stel de TIJD in met de TIME-pijlen

C Druk op de PLAY/PAUSE-knop om het proces te starten.

**KOKEN MET DUBBELE ZONE:** Begin door op MAND ( 1 ) te drukken

A Stel de TEMPERATUUR in met de TEMP-pijlen B Stel de TIJD in met de TIME-pijlen

C Druk op BASKET ( 2 ) > en volg dan hetzelfde proces als A tot B. D Druk op de PLAY/PAUSE-knop om het proces te starten.

**OPMERKING:** Al het voedsel dat in de airfryer wordt gekookt, moet worden omgedraaid om aan alle kanten gelijkmatig te garen.

Trek de lade aan de grijze handgreep aan de voorkant naar buiten, draai het voedsel om en plaats de mand/lade terug in de airfryer.

15. Zodra de Airfryer het kookproces heeft voltooid, wordt hij uitgeschakeld en verschijnt END op het scherm. Haal de mand eruit door het handvat vast te houden.

16. Gebruik een tang om het voedsel in de MAND te verwijderen (rechttop houden), omdat u niet wilt dat olie of voedsel op de vloer of mogelijk op uzelf morst en brandwonden veroorzaakt.

**LET OP - DRAAI DE MAND NIET ONDER EEN HOEK OF ONDERSTEKENDE OMLAAG, DE OVERIGE OLIE DIE IN DE MAND WORDT VERZAMELD KAN LEKKEREN OP HET GEKOOKTE VOEDSEL OF OP U, DAT BRANDWONDEN VEROORZAAKT.**

**OPMERKING:**

- Gebruik geen schurende reinigingsmiddelen, metalen schuursponsjes of metalen keukengerei op enig onderdeel van de airfryer, inclusief accessoires. Deze zullen hun oppervlak krassen of beschadigen.

- Deze airfryer bevat geen onderdelen die door de gebruiker kunnen worden onderhouden. Eventuele reparaties moeten worden uitgevoerd door een geautoriseerde servicevertegenwoordiger.

3. Voordat u de airfryer schoonmaakt, moet u de airfryer uitschakelen, de stekker uit het stopcontact halen en volledig laten afkoelen. Open het deksel voor snellere afkoeling.

4. Breng een niet-schurend vloeibaar reinigingsmiddel of een milde spuitoplossing aan op een zachte, vochtige doek of spons (niet op het productoppervlak) en veeg alle delen van het product schoon. Gebruik geen droge doek op het scherm, anders kunnen er krassen op komen.

4. Laat alle oppervlakken volledig drogen voordat u het product aansluit of inschakelt.

OPMERKING: Wacht na elk gebruik tot het product volledig is afgekoeld, verwijder de grillplaten en was ze nadat ze zijn afgekoeld. Leeg vervolgens de binnenkant van de manden.



# Veel gestelde vragen

Als u problemen ondervindt met uw airfryer en niet correct werkt, raadpleeg dan de volgende pagina's voor oplossingen voor de problemen.

PROBEER HET APPARAAT NIET ZELF TE REPAREREN.

<b>PROBLEEM</b>	<b>MOGELIJKE OPLOSSING</b>
DE AIR FRYER WORDT NIET INGESCHAKELD.	Zorg ervoor dat de airfryer is aangesloten.
VOEDSEL IS NIET VOLLEDIG GEKOOKT.	Verhoog de kooktemperatuur of -tijd, zorg ervoor dat je ze omdraait zodat alle kanten gelijkmatig garen.
VOEDSEL WORDT ONGELIJK GEKOOKT.	Zorg ervoor dat u tijdens het kookproces omdraait, zodat alle kanten gelijkmatig gaar zijn.
	Zorg ervoor dat etenswaren niet te dicht in een bak, rek of ander bakje zijn verpakt.
WITTE ROOK KOMT UIT DE OVEN.	Overtollige olie of vet voedsel kan witte rook produceren. Zorg ervoor dat de binnenkant van de oven goed is schoongemaakt en niet vettig is.
DONKER ROOK KOMT UIT DE AIR FRYER.	Druk onmiddellijk op AAN/UIT en koppel uw lucht frituur. Voedsel brandt. Wacht tot de rook is verdwenen voordat u het deksel opent.

## SPECIFICATIES:

Stroomvoorziening	220-240V ~ 50/60Hz
Nominaal vermogen:	2400W
Dimensies	380 (w) x 372 (d) x 282 (h) mm
Gewicht	Netto: 6,4 kg / Bruto: 6,86 kg

## INFORMACIÓN IMPORTANTE

Lea este manual detenidamente antes de comenzar a usar la freidora de aire. Las instrucciones de precauciones de seguridad reducen el riesgo de incendio, descarga eléctrica y lesiones cuando se cumplen correctamente. Siga todas las instrucciones y tenga en cuenta todas las advertencias.



No se debe quitar la cubierta (o la parte posterior) de la unidad para evitar el riesgo de descarga eléctrica. Esta unidad debe ser reparada únicamente por personal de servicio calificado.



El relámpago con el símbolo dentro del triángulo está destinado a advertirle de un Voltaje peligroso no aislado en la carcasa del producto que podría ser de magnitud suficiente para generar un riesgo de descarga eléctrica para las personas.



El signo de exclamación dentro del triángulo tiene la intención de advertirle de la presencia de importantes operaciones y mantenimiento. instrucciones en los documentos incluidos con el producto.

## INFORMACIÓN IMPORTANTE

El símbolo del relámpago dentro del triángulo tiene la intención de advertirle del voltaje peligroso no aislado en el gabinete del producto que podría ser de magnitud suficiente para generar un riesgo de descarga eléctrica para las personas.

- Utilice únicamente muebles que puedan soportar los productos de forma segura.
- Asegúrese de que el Producto no sobresalga del borde de los muebles de soporte.
- No coloque el producto sobre un mueble alto sin asegurar tanto el mueble como el producto a un soporte estable.
- No coloque el producto sobre telas u otros materiales conductores.
- Advierta a los niños sobre los peligros de subirse a los muebles para alcanzar la freidora o sus controles y pedir ayuda a un adulto.

- Al manipular la freidora de aire, asegúrese de usar el asa para quitar la canasta después de usar la freidora de aire. Otras superficies pueden estar calientes.
- El exterior de la freidora, incluida la tapa, está caliente durante y después de su uso.
- Utilice siempre guantes, almohadillas o manoplas resistentes al calor cuando manipule materiales calientes y cuando coloque o retire artículos de la freidora, incluidas bandejas, parrillas, accesorios o recipientes.
- Cuando la freidora no esté en uso, y antes de limpiarla, apague el aparato y luego desconéctelo del tomacorriente. Deje enfriar completamente antes de poner o quitar piezas.
- No sumerja la carcasa, el cable o el enchufe en agua o líquido.
- Supervise de cerca a los niños cerca de la freidora.
- No use su freidora si está dañada, si no funciona o si el cable o el enchufe están dañados.
- No utilice piezas de repuesto o accesorios de terceros, ya que pueden provocar lesiones.
- No lo use al aire libre.
- Tenga mucho cuidado al retirar la canasta si contiene aceite, grasa u otros líquidos calientes.
- No limpie con estropajos metálicos. Los fragmentos de metal pueden desprenderse de la almohadilla y tocar las partes eléctricas, creando un riesgo de descarga eléctrica.
- Limpiar la canasta después de usarla y después de dejarla enfriar. La grasa y las migas acumuladas pueden sobrecalentarse e incendiarse.
- No guarde nada encima de su freidora cuando esté en funcionamiento. No guarde nada dentro de su freidora que no sean los accesorios recomendados.
- No opere con un sistema de control remoto separado.
- Utilice únicamente como se indica en este manual.
- No apto para uso comercial. Solo para uso doméstico.

#### **RECOMENDADO:**

**Las freidoras de aire deben colocarse y utilizarse sobre una superficie "estable, horizontal, plana y resistente al calor". Debe colocarse sobre una almohadilla térmica aislada.**

**Le recomendamos que compre una almohadilla de aislamiento térmico para colocar debajo de la freidora de aire, ya que el calor generado por la freidora de aire puede dañar la superficie con el tiempo.**

## MIENTRAS COCINA

- No coloque alimentos o utensilios de metal de gran tamaño (excepto los accesorios) en su freidora.
- No coloque papel, cartón o plástico no resistente al calor en la freidora ni en ningún material que pueda incendiarse o derretirse.
- Para evitar el sobrecalentamiento, no use papel de aluminio en la freidora a menos que se le indique. Tenga mucho cuidado al utilizar papel de aluminio y colóquelo siempre de la forma más segura posible.
- Si la lámina entra en contacto con los elementos calefactores del horno, esto puede causar sobrecalentamiento y riesgo de incendio.
- Nunca coloque papel para hornear o pergamino en la freidora. La circulación de aire puede hacer que el papel se mueva y toque los elementos calefactores.
- Utilice siempre recipientes a prueba de calor. Tenga mucho cuidado si usa recipientes que no sean de metal o vidrio.
- Mantenga su freidora alejada de materiales inflamables (cortinas, manteles, paredes, etc.). Úselo en una superficie plana, estable y resistente al calor, lejos de fuentes de calor o líquidos.
- Apague y desenchufe inmediatamente su freidora si ve que sale humo oscuro.

La comida se quema. Espere a que desaparezca el humo antes de abrir la tapa de la freidora.

## SEGURIDAD ELÉCTRICA Y MANEJO DEL CABLE DE ALIMENTACIÓN

- Voltaje: asegúrese de que el voltaje de salida y la frecuencia del circuito correspondan con el voltaje indicado en la placa de clasificación del aparato.
- Toma de corriente: conecte el aparato a una toma de corriente debidamente conectada a tierra, que debe ser de fácil acceso para que pueda desenchufarlo si es necesario.
- Cable de alimentación: no doble ni dañe el cable de alimentación. No deje que cuelgue del borde de una mesa o de un banco, y no deje que toque superficies calientes o afiladas. Asegúrese de que el cable no pase por debajo de la air fryer.

# ¡ADVERTENCIA!

- Seguridad eléctrica: No inserte ningún objeto en el aparato.
- Protéjase de la humedad: para reducir el riesgo de electrocución y otros peligros eléctricos, no sumerja el cable o el enchufe en agua, no derrame líquidos en el horno y no lo utilice con las manos mojadas.
- Daños: No utilice este aparato si tiene un cable o enchufe dañado, si no funciona correctamente o si se ha dañado o se ha caído.
- Cable dañado: si el aparato y / o su cable están dañados, debe ser reemplazado por el fabricante, su agente de servicio o una persona calificada similar para evitar un peligro. No intente reparar, desmontar ni
- modificar el aparato. Dentro de esta unidad no hay piezas que pueda reparar el usuario.
- Desconexión: Apague el electrodoméstico y desenchúfelo de la fuente de alimentación después de que haya terminado de usarlo y antes de limpiar, reparar, dar mantenimiento o mover el electrodoméstico. NO tire del cable cuando lo desconecte, agarre el enchufe y sáquelo suavemente del tomacorriente.

## RESTRICCIONES Y CONDICIONES DE USO

- Este aparato está diseñado para uso doméstico en interiores únicamente. No es adecuado para uso comercial, industrial o de laboratorio.
- No utilice el aparato al aire libre.
- El aparato no está diseñado para funcionar mediante un temporizador externo.



- No utilice el aparato para ningún otro fin que no sea el previsto. El secado de alimentos o ropa y el calentamiento de almohadillas térmicas y artículos similares pueden provocar riesgo de lesiones, ignición o incendio.
- El aparato no está diseñado para ser utilizado por personas (incluidos niños) con capacidades físicas, sensoriales o mentales reducidas, o con falta de experiencia y conocimiento, a menos que hayan recibido supervisión o instrucción sobre el uso del aparato por una persona responsable de su la seguridad.
- Supervise a los niños para asegurarse de que no jueguen con el aparato. No permita que los niños limpien la air fryer o realicen el mantenimiento por parte del usuario.
- Mantenga la freidora limpia para evitar el deterioro, que podría afectar su vida útil y resultar en un riesgo de peligro.
- No aceptamos ninguna responsabilidad por eventuales daños debidos a un uso inadecuado, manipulación incorrecta o incumplimiento de estas instrucciones.

Este aparato está diseñado para ser utilizado en aplicaciones domésticas y similares, tales como:

- áreas de cocina para el personal en tiendas, oficinas y otros entornos de trabajo;
- casas de campo;
- por clientes en hoteles, moteles y otros entornos residenciales;
- Ambientes tipo alojamiento y desayuno.

Antes de instalar su electrodoméstico, lea todas las instrucciones de seguridad de este manual, especialmente las secciones sobre seguridad e instalación eléctricas.

## DESEMBALAJE

- Al desembalar el electrodoméstico, asegúrese de conservar todos los materiales de embalaje hasta que se haya asegurado de que su nuevo electrodoméstico no esté dañado y en buen estado de funcionamiento. Este producto ha sido empaquetado para protegerse

contra el transporte.

- Asegúrese de quitar todos los materiales de embalaje alrededor del aparato y de quitar también la película plástica utilizada.

- **PRECAUCIÓN:** El envoltorio de plástico puede representar un peligro de asfixia para bebés y niños pequeños. Asegúrese de que todos los materiales de embalaje estén fuera del alcance de los niños y de que se eliminen correctamente.

## INSTALACIÓN

- Coloque la freidora sobre una superficie plana y estable que pueda soportar el peso de la freidora. No coloque la air fryer donde se genere calor, humedad o mucha humedad, o cerca de materiales combustibles.

- La air fryer está diseñada para usarse de forma independiente y no debe colocarse en un armario.

- La freidora de aire debe tener suficiente flujo de aire. Deje 30 cm de espacio arriba el producto, 10cm en la parte trasera y 5cm en ambos lados. No cubra / bloquee las aberturas del aparato. No quite los pies.

- El cable de alimentación no debe pasar por debajo de la freidora ni sobre ninguna superficie caliente o afilada.

- Asegúrese de que la toma de corriente sea de fácil acceso para que pueda desenchufarla en caso de emergencia.

## CONSEJOS IMPORTANTES

El enchufe debe estar conectado a un tomacorriente apropiado que esté instalado y conectado a tierra de acuerdo con los estándares y requisitos locales. Si no está seguro, consulte a un electricista o un representante de servicio. No corte ni retire, bajo ninguna circunstancia, la tercera clavija (de conexión a tierra) del enchufe de alimentación.



## ANTES DEL PRIMER USO

Lave las cestas y los platos para verduras con agua caliente y jabón, luego enjuague y seque bien. Los platos y cestas para verduras son las ÚNICAS piezas aptas para lavavajillas. NUNCA LIMPIE LA UNIDAD PRINCIPAL EN EL LAVAVAJILLAS.

## CÓMO UTILIZAR

Enchufe la freidora de aire a la toma de corriente de la pared.

Usando la manija frontal gris grande, saque la canasta por la manija gris.

Inserte la placa de la parrilla dentro de las cestas que desea utilizar para cocinar.

A continuación, coloque la comida que desea cocinar dentro de la canasta (en la parrilla).

Presione el botón de ENCENDIDO para encender la freidora.

Dependiendo de la CESTA que desee utilizar para cocinar. Siga lo siguiente:

COCCIÓN DE ZONA ÚNICA: Presione CESTA (1) / O CESTA (2)

A Configure la TEMPERATURA usando las flechas TEMP B Configure la HORA usando las flechas TIME C Presione el botón REPRODUCIR / PAUSA para iniciar el proceso.

COCCIÓN DE DOBLE ZONA: Comience presionando CESTA (1)

A Configure la TEMPERATURA usando las flechas TEMP B Configure la HORA usando las flechas TIME

C Presione BASKET (2)> luego siga el mismo proceso que A a B. D Presione el botón PLAY / PAUSE para iniciar el proceso.

NOTA: Es necesario dar la vuelta a todos los alimentos cocinados en air fryer para que se cocinen uniformemente por todos lados.

Extraiga la bandeja por el asa frontal gris, dé la vuelta a la comida y asegúrese de volver a insertar la cesta / bandeja en la freidora.

Una vez que la freidora de aire haya completado el proceso de cocción, se apagará y aparecerá END en la pantalla. Saque la canasta sujetando el asa.

Utilice pinzas para sacar la comida dentro de la CESTA (manténgala en posición vertical) ya que no quiere que el aceite o la comida se derrame al piso o potencialmente a usted mismo y le cause quemaduras.

PRECAUCIÓN - NO GIRE LA CESTA EN ÁNGULO O AL VUELO, EL RESTANTE DE ACEITE RECOLECTADO EN LA CESTA PUEDE FUGAR

## SOBRE LOS ALIMENTOS COCINADOS O SOBRE USTED, LO QUE PROVOCARÁ QUEMADURAS.

### NOTA:

- No use limpiadores abrasivos, estropajos de metal ni utensilios de metal en ninguna parte de la freidora, incluidos los accesorios. Éstos rayarán o dañarán sus superficies.
- Esta freidora no contiene piezas que pueda reparar el usuario. Cualquier reparación debe ser realizada por un representante de servicio autorizado.

Antes de limpiar, apague y desenchufe la freidora y deje que se enfríe por completo. Abra la tapa para enfriar más rápido.

Aplique un limpiador líquido no abrasivo o una solución en aerosol suave en un paño o esponja suave y húmedo (no en la superficie del producto) y limpie todas las partes del producto. No utilice un paño seco en la pantalla de visualización, ya que podría rayarse.

4. Deje que todas las superficies se sequen completamente antes de enchufar o encender el producto.

NOTA: Después de cada uso, espere a que el producto se enfríe por completo, una vez enfriado retire las placas de la parrilla y lave. Luego vacíe el interior de las cestas.

# Preguntas frecuentes

Si tiene problemas con su freidora y no funciona correctamente, consulte las siguientes páginas para encontrar soluciones a los problemas.

NO INTENTE REPARAR EL APARATO USTED MISMO.

<b>PROBLEMA</b>	<b>SOLUCIÓN POSIBLE</b>
LA FREIDORA DE AIRE NO SE ENCIENDE.	Asegúrese de que la freidora esté enchufada.
LOS ALIMENTOS NO ESTÁN COMPLETAMENTE COCINADOS.	Aumente la temperatura o el tiempo de cocción. Asegúrese de dar la vuelta para que todos los lados se cocinen de manera uniforme.
LOS ALIMENTOS SE COCINAN DE MANERA DESIGUAL.	Asegúrese de darle la vuelta durante el proceso de cocción para que todos los lados se cocinen de manera uniforme.
	Asegúrese de que los alimentos no estén demasiado empaquetados en una bandeja, rejilla u otro recipiente.
ESTÁ SALIENDO HUMO BLANCO DEL HORNO.	El exceso de aceite o alimentos grasos puede producir humo blanco. Asegúrese de que el interior del horno esté limpio y no grasoso
ESTÁ SALIENDO HUMO OSCURO DE LA FREIDORA.	Presione inmediatamente ENCENDIDO / APAGADO y desenchufe su freidora. La comida se quema. Espere a que desaparezca el humo antes de abrir la tapa.

## ESPECIFICACIONES

Fuente de alimentación	220-240V ~ 50/60Hz
Potencia nominal	2400W
Dimensiones	380 (w) x 372 (d) x 282 (h) mm
Peso	Neto: 6,4 kg / Bruto: 6,86 kg