

Gebruiksaanwijzing

Mode d'emploi

Bedienungsanleitung

Instruction manual

Manuale di istruzioni

Manual de instrucciones



Alecto[®]

BW600

NL	GEBRUIKSAANWIJZING.....	4
FR	MANUEL D'UTILISATION	11
DE	BEDIENUNGSANLEITUNG	18
EN	USERS MANUAL.....	25
IT	MANUALE D'USO.....	32
ES	MANUAL DE INSTRUCCIONES	39

BELANGRIJKE VEILIGHEIDSMATREGELEN

De flessenwarmer is bedoeld voor gebruik in huishoudelijke en soortgelijke toepassingen en mag niet worden gebruikt voor directe commerciële doeleinden of worden gebruikt in rijdende voertuigen. Bij het gebruik van elektrische apparaten moeten altijd elementaire veiligheidsmaatregelen worden gevolgd, waaronder de volgende:

- Lees deze veiligheidsinformatie aandachtig door voordat u het apparaat gebruikt en bewaar het op een veilige plaats.
- Dit apparaat kan worden gebruikt door kinderen van 3 jaar en ouder en door personen met verminderde fysieke, zintuiglijke of mentale capaciteit of gebrek aan ervaring mits ze onder toezicht staan of zijn geïnstrueerd in het veilige gebruik van het apparaat en de daaruit voortvloeiende gevaren hebben begrepen.
- Kinderen mogen niet met het apparaat spelen.
- Kinderen mogen geen schoonmaak- en gebruikersonderhoudstaken uitvoeren, tenzij ze ouder zijn dan 8 jaar en onder toezicht staan.
- Houd kinderen onder de 3 jaar uit de buurt van het apparaat en de voedingskabel.
- Gebruik de flessenwarmer niet bij duidelijke defecten aan het apparaat, de kabel of de connector.
- Als het netsnoer beschadigd is, moet het worden vervangen door de fabrikant, zijn klantenservice, afdeling of een gelijkaardig gekwalificeerd persoon om gevaren te voorkomen.
- De netspanning moet overeenkomen met de spanning die op de onderkant van het apparaat staat vermeld.
- Gebruik de flessenwarmer nooit zonder water er in.
- Verplaats geen apparaat waarin hete vloeistof zit.
- Neem regelmatig het flesje/potje uit de flessenwarmer en schud de melk of roer het voedsel om de temperatuur gelijkmatig te verdelen.
- Gooi telkens na het opwarmen van een flesje of potje het water uit de flessenwarmer weg en gebruik vers water bij een volgende voedselbereiding.
- Warm babyvoeding niet te lang op. Om redenen van voedselhygiëne niet langer dan een uur gebruiken.
- Flessen of potjes mogen tijdens het opwarmen in de flessenwarmer niet goed afgesloten zijn, anders kan er een te hoge druk ontstaan (explosiegevaar/materiaalschade).
- Dompel het apparaat niet onder in water of andere vloeistoffen.
- Gebruik het niet buitenshuis.
- Het apparaat mag niet worden bediend met een externe timer of een apart afstandsbedieningssysteem zoals bijvoorbeeld een afstandsbedieningsstopcontact, omdat het apparaat tijdens het gebruik nooit zonder toezicht mag worden achtergelaten, zodat u bij storingen tijdig kunt ingrijpen.
- Gebruik het apparaat alleen voor het opwarmen van babyvoeding in een huiselijke omgeving. Onjuist gebruik brengt potentiële gevaren voor de gebruiker met zich mee.
- Zet de flessenwarmer zo neer dat deze stabiel en waterpas staat en zodat uw kind deze niet kan omkiepen of aan de kabel van de tafel of het aanrecht kan trekken.
- Het apparaat mag nooit in de buurt van hete oppervlakken, in verwarmde ovens of in de buurt van gas- of elektrische apparaten worden geplaatst, omdat dit schade aan het apparaat kan veroorzaken.
- Om u te beschermen tegen een elektrische schok, mag de kabel niet in contact komen met water of kookplaten.

- Roer na het opwarmen de inhoud van de voeding om. Controleer, voordat u uw kind voedt aan de binnenkant van uw pols of de temperatuur van de voeding veilig is voor uw baby. Een voelbare temperatuur ligt rond de 37°C, wat gelijk is aan je eigen lichaamstemperatuur.
- Trek na gebruik de stekker uit het stopcontact om te voorkomen dat het apparaat per ongeluk wordt ingeschakeld.

BEWAAR DE INSTRUCTIES

ONDERDELEN FLESSENWARMER

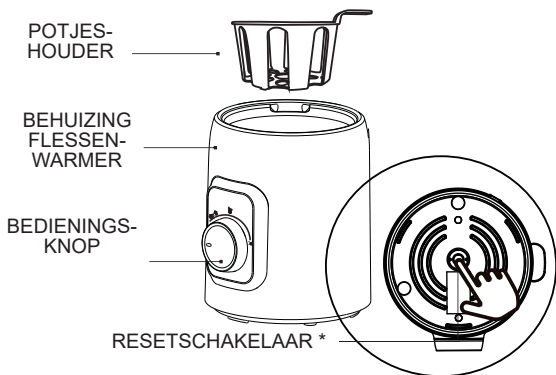

* De resetschakelaar wordt gebruikt om de stroom uit te schakelen om oververhitting te voorkomen wanneer het water opdroogt.

Wacht 10 minuten of giet koud water in de flessenwarmer om deze af te laten koelen en druk dan op de resetschakelaar (totdat u een klinkgeluid hoort) om de stroom weer aan te zetten.

Selecteer vervolgens de functie die nodig is voor het opwarmen van de babyvoeding.

Opmerking:

Vergeet niet te wachten tot de flessenwarmer is afgekoeld voordat u op de resetschakelaar drukt, anders kan de stroom niet worden ingeschakeld.

Opmerking:

Wanneer u de flessenwarmer met water vult, mag het water het MAX niveau, aangegeven in de binnenrand, niet overschrijden!

MAX niveau



FUNCTIES FLESSENWARMER

OFF

UIT

De flessenwarmer staat uit en het licht is uit. Op elke andere stand is het apparaat ingeschakeld en brandt het lampje.



Melk ontdooien/opwarmen (warmhoudfunctie)

Vul de flessenwarmer met water tot het niveau van de melk in de fles. Ongeacht de hoeveelheid melk of voeding, het water mag het MAX niveau, aangegeven in de binnenrand, niet overschrijden. Deze functie wordt gebruikt om voeding te ontdooien en/of melk warm te houden.



Voeding opwarmen

Vul de flessenwarmer met water tot het niveau van de voeding in het potje. Ongeacht de hoeveelheid voeding, het water mag het MAX niveau, aangegeven in de binnenrand, niet overschrijden. Deze functie wordt gebruikt om voeding op te warmen.



Snel opwarmen

Vul de flessenwarmer met water tot het niveau van de melk in de fles. Ongeacht de hoeveelheid melk, het water mag het MAX niveau, aangegeven in de binnenrand, niet overschrijden. De snelle opwarmfunctie verwarmt de melk in ongeveer 3 minuten

Opmerking:



De uiteindelijke temperatuur van de melk of voeding wordt mede bepaald door de hoeveelheid water in de flessenwarmer. Als de temperatuur te hoog is, wordt aangeraden minder water in de flessenwarmer te gebruiken. Is de temperatuur te laag, gebruik dan meer water. Neem regelmatig het flesje/potje uit de flessenwarmer en schud de melk of roer in het voedsel om de temperatuur gelijkmatig te verdelen.

Opmerking:

Er is geen automatische uitschakelfunctie op deze flessenwarmer wanneer u de snelle opwarmfunctie gebruikt. Let erop dat u zelf de tijd telt en het flesje/potje er op tijd uithaalt om oververhitting te voorkomen.



Melk ontdooien/opwarmen:

1. Plaats altijd eerst de potjeshouder in de flessenwarmer voordat u een fles of potje toevoegt. Plaats de fles of het potje nooit direct op het verwarmingselement.
2. Vul de flessenwarmer met water tot het niveau van de melk in de fles of de voeding in het potje. Ongeacht de hoeveelheid melk of voeding, het water mag het MAX niveau, aangeduid in de binnenrand, niet overschrijden. Aangeraden wordt gedestilleerd water te gebruiken in verband met mogelijke kalkvorming.
3. Draai aan de knop om de functie   te selecteren. Het aan/uit-lampje brandt afwisselend. De bevroren melk of voeding is **na ongeveer een half uur/uur** klaar, afhankelijk van de soort voeding, hoeveelheid en materiaal waarin het wordt verwarmt. Ook de uiteindelijke temperatuur kan iets verschillen als gevolg van verschillende melk- of voedingvolumes en het materiaal van de fles of het potje.

Opmerking: Het is normaal dat het lampje afwisselend "aan en uit" gaat. De flessenwarmer zelf zal de temperatuur automatisch aanpassen om ervoor te zorgen dat de melk/voeding gelijkmatig wordt verwarmd.

Opmerking: Om de melk volledig te ontdooien, schudt u de fles van tijd tot tijd. Om de voeding volledig te ontdooien, roert u van tijd tot tijd in het voedsel.

Opmerking: De melk/voeding mag na het ontdooien niet onmiddellijk worden gegeven.

4. Er zit geen timer op de BW600. Tel dus zelf de tijd en haal het flesje/potje uit de flessenwarmer als de aangegeven tijd verstreken is.
5. Schud de fles of de potjeshouder zachtjes en controleer de temperatuur voordat je de baby gaat voeden. Controleer de temperatuur door een paar druppels op de binnenkant van uw pols te sprengelen. Indien u vast voeding heeft ontdooit, controleert u deze door eraan te voelen of te proeven.

Tip: Wanneer u vindt dat de melk/voeding niet warm genoeg is, plaats de fles of het potje dan terug in de potjeshouder voor maximaal 0,5 min/1 min voor extra opwarming. (Vul een kleine hoeveelheid water in de flessenwarmer wanneer het water is opgedroogd en start dan opnieuw). Dit zorgt voor een iets warmer resultaat maar zonder oververhitting.

Let op: Als u de fles of het potje langer in de flessenwarmer laat dan een uur kan de voeding oververhit raken. Koel de melk of het voedsel af voordat u gaat voeden.

Opmerking: Als u oververhitte moedermelk/voeding gebruikt, kunnen waardevolle voedingsstoffen en vitamines verloren gaan.

6. Wanneer het ontdooien voltooid is, draait u de knop op OFF.
Let op: Het water in de flessenwarmer kan heet zijn. Wees voorzichtig want het water kan ernstige brandwonden veroorzaken. Als u de knop niet op OFF zet, blijft het water opwarmen en zal het een zeer hoge temperatuur bereiken.
7. Als het water is opgedroogd, wordt de reset-schakelaar geactiveerd om de stroom uit te schakelen. Wacht 10 minuten om af te koelen en druk dan op de reset-schakelaar (totdat u een klikkend geluid hoort) om het opwarmen opnieuw te starten.
8. Alvorens een tweede flesje of potje te ontdooien, wacht u best 10 minuten tot dat de flessenwarmer is afgekoeld om oververhitting te voorkomen of giet u koud water in de flessenwarmer.

Voeding opwarmen:

1. Plaats altijd eerst de potjeshouder in de flessenwarmer voordat u een potje toevoegt. Plaats het potje nooit direct op het verwarmingselement.
2. Vul de flessenwarmer met water tot het niveau van de voeding in het potje. Ongeacht de hoeveelheid voeding, het water mag het MAX niveau, aangeduid in de binnenrand, niet overschrijden. Aangeraden wordt gedestilleerd water te gebruiken in verband met mogelijke kalkvorming.
3. Draai aan de knop om de functie  te selecteren. Het aan/uit-lampje brandt afwisselend. De voeding is **na ongeveer een half uur** klaar. Dit kan langer of korter duren, afhankelijk van de soort voeding, hoeveelheid en materiaal waarin het wordt verwarmt. Ook de uiteindelijke temperatuur kan iets verschillen als gevolg van verschillende soorten voeding, volumes en het materiaal van het potje.

Opmerking: Het is normaal dat het lampje afwisselend "aan en uit" gaat. De flessenwarmer zelf zal de temperatuur automatisch aanpassen om ervoor te zorgen dat de voeding gelijkmatig wordt verwarmd.

Opmerking: Om de voeding volledig op te warmen, roert u in de voeding van tijd tot tijd.

Opmerking: De voeding mag na het opwarmen niet onmiddellijk worden gegeven.

4. Er zit geen timer op de BW600. Tel dus zelf de tijd en haal het potje uit de flessenwarmer als de aangegeven tijd verstreken is.
5. Roer in het potje en controleer de temperatuur voordat je de baby gaat voeden. Controleer de temperatuur door aan de voeding te voelen of te proeven.
Tip: Wanneer u vindt dat de voeding niet warm genoeg is, plaats het potje dan terug in de potjeshouder voor maximaal 0,5 min/1 min voor extra opwarming. (Vul een kleine hoeveelheid water in de flessenwarmer wanneer het water is opgedroogd en start dan opnieuw). Dit zorgt voor een iets warmer resultaat maar zonder oververhitting.
Let op: Als u het potje langer in de flessenwarmer laat dan een uur kan de voeding oververhit raken. Koel de voeding af voordat u gaat voeden.
Opmerking: Als u oververhitte voeding gebruikt, kunnen waardevolle voedingsstoffen en vitamines verloren gaan.
6. Wanneer het opwarmen voltooid is, draait u de knop op OFF.
Let op: Het water in de flessenwarmer kan heet zijn. Wees voorzichtig want het water kan ernstige brandwonden veroorzaken. Als u de knop niet op OFF zet, blijft het water opwarmen en zal het een zeer hoge temperatuur bereiken.
7. Als het water is opgedroogd, wordt de reset-schakelaar geactiveerd om de stroom uit te schakelen. Wacht 10 minuten om af te koelen en druk dan op de reset-schakelaar (totdat u een klikkend geluid hoort) om het opwarmen opnieuw te starten.
8. Alvorens een tweede potje op te warmen, wacht u best 10 minuten tot dat de flessenwarmer is afgekoeld om oververhitting te voorkomen of giet u koud water in de flessenwarmer.

Snel opwarmen:

1. Plaats altijd eerst de potjeshouder in de flessenwarmer voordat u een fles toevoegt. Plaats de fles nooit direct op het verwarmingselement.
2. Vul de flessenwarmer met water tot het niveau van de melk in de fles. Ongeacht de hoeveelheid melk, het water mag het MAX niveau, aangeduid in de binnenrand, niet overschrijden. Aangeraden wordt gedestilleerd water te gebruiken in verband met mogelijke kalkvorming.
3. Draai aan de knop om de functie  te selecteren. Het aan/uit-lampje brandt. Raadpleeg de "snel opwarmen tabel" om te controleren hoe lang de melk moet worden opgewarmd.
Opmerking: De snelheid waarmee de melk wordt opgewarmd, hangt af van de hoeveelheid opgewarmde melk en van de begintemperatuur, d.w.z. kamertemperatuur (20°C) of koelkasttemperatuur (4°C).
4. Er zit geen timer op de BW600. Tel dus zelf de tijd en haal de fles uit de flessenwarmer als de aangegeven tijd verstreken is.
5. Schud de fles of de potjeshouder zachtjes en controleer de temperatuur voordat je de baby gaat voeden. Controleer de temperatuur door een paar druppels op de binnenkant van uw pols te sprengelen.

Tip: Wanneer u vindt dat de melk niet warm genoeg is, plaats de fles dan terug in de potjeshouder voor maximaal 0,5 min/1 min voor extra opwarming. (Vul een kleine hoeveelheid water in de flessenwarmer wanneer het water is opgedroogd en start dan opnieuw). Dit zorgt voor een iets warmer resultaat maar zonder oververhitting.

Let op: Als u de fles langer in de flessenwarmer laat dan de aangegeven tijd in de tabel, kan de melk oververhit raken. Koel de melk af voordat u de voeding geeft.

Opmerking: Als u oververhitte moedermelk gebruikt, kunnen waardevolle voedingsstoffen en vitamines verloren gaan.

6. Wanneer het opwarmen voltooid is, draait u de knop op OFF.
Let op: Het water in de flessenwarmer kan heet zijn. Wees voorzichtig want het water kan ernstige brandwonden veroorzaken. Als u de knop niet op OFF zet, blijft het water opwarmen en zal het een zeer hoge temperatuur bereiken.
7. Als het water is opgedroogd, wordt de reset-schakelaar geactiveerd om de stroom uit te schakelen. Wacht 10 minuten om af te koelen en druk dan op de reset-schakelaar (totdat u een klikkend geluid hoort) om het opwarmen opnieuw te starten.
8. Alvorens een tweede flesje op te warmen, wacht u best 10 minuten tot dat de flessenwarmer is afgekoeld om oververhitting te voorkomen of giet u koud water in de flessenwarmer.

Aanbevolen snelle opwarmtijd (minuten)					
		Melk hoeveelheid			
Fles	Temp.	60 ml	120 ml	180 ml	240 ml
Glas	4°C	3 min	4 min	5 min	6 min
	20°C	2 min	3 min	3,5 min	4 min
Plastic	4°C	4 min	5,5 min	6 min	6,5 min
	20°C	3 min	4 min	4,5 min	5 min

LET OP: deze tijden zijn bij benadering en afhankelijk van het materiaal van het flesje, de exacte begintemperatuur van de melk, de hoeveelheid melk en de hoeveelheid water. Gebruik deze tijden alleen als richtlijn.

ONDERHOUD

Reinigen:



Haal de stekker van de flessenwarmer uit het stopcontact en laat deze afkoelen. Reinig de flessenwarmer van binnen en van buiten met een vochtige doek. Dompel de flessenwarmer nooit onder in water. Gebruik geen reinigings- of schuurmiddelen.

Ontkalken:



Het wordt aanbevolen de flessenwarmer éénmaal per maand te ontkalken om ervoor te zorgen dat deze efficiënt blijft werken. Hard wateraanslag moet worden verwijderd. Gebruik hiervoor 50 ml witte azijn met 100 ml gedestilleerd water om de flessenwarmer te ontkalken. Selecteer de melkverwarmingsfunctie en wacht 10 minuten. Laat de oplossing in de flessenwarmer staan tot alle kalk is opgelost. Spoel goed na en veeg af met een vochtige doek.

Waarschuwing:



Raadpleeg bij storingen het servicecentrum van Alecto op www.alecto.com. Probeer in geen geval de flessenwarmer zelf te repareren; demonteer deze niet. Het onderhoud mag alleen door gekwalificeerd onderhoudspersoneel worden uitgevoerd.

SPECIFICATIES

Voeding: 220-240V AC ~ 50-60 HZ

Vermogen: 210 W

Gebruiksomgevingstemperatuur: tussen +7 °C en +37 °C

24 maanden garantie

MILIEU



Op het einde van de levenscyclus van het product mag u dit product niet bij het normale huishoudelijke afval gooien, maar moet u het naar een inzamelpunt brengen voor de recycling van elektrische en elektronische apparatuur.

CONSEILS ET AVERTISSEMENTS IMPORTANTS

Cet appareil est destiné à un usage domestique et pour des applications similaires. Cet appareil ne doit pas être utilisé à des fins commerciales directes ni être utilisé dans des véhicules en mouvement. Lorsque vous utilisez des appareils électriques, vous devez toujours respecter des précautions de base en matière de sécurité, y compris (mais sans s'y limiter) les suivantes :

- Lisez attentivement les consignes de sécurité avant d'utiliser l'appareil et placez-le dans un endroit sûr.
- Cet appareil peut être utilisé par des enfants de 3 ans et plus et par des personnes dont les capacités physiques, sensorielles ou mentales sont réduites ou qui manquent d'expérience, à condition qu'elles bénéficient d'une surveillance ou qu'elles aient reçu des instructions préalables concernant l'utilisation de l'appareil en toute sécurité et qu'elles aient compris les dangers encourus.
- Les enfants ne doivent pas jouer avec l'appareil.
- Les enfants ne doivent pas effectuer des tâches de nettoyage et d'entretien que s'ils ont plus de 8 ans et sont sous surveillance.
- Les enfants de moins de 3 ans doivent être tenus à l'écart de l'appareil et du câble d'alimentation.
- N'utilisez pas le chauffe-biberon en cas de dégâts évidents sur l'appareil, le câble ou le connecteur.
- Afin d'éviter tout danger, vous devez faire remplacer un cordon d'alimentation endommagé par le fabricant, le service après-vente ou une personne qualifiée.
- La tension du réseau doit correspondre à la tension indiquée sur le dessous de l'appareil.
- N'utilisez jamais un chauffe-biberon sans y verser de l'eau.
- Ne déplacez pas l'appareil s'il contient des liquides bouillants.
- Retirez à intervalle régulier le biberon ou le pot du chauffe-biberon et secouez le lait ou remuez les aliments pour répartir uniformément la température.
- Videz le chauffe-biberon chaque fois que vous avez chauffé un biberon ou un pot et utilisez de l'eau fraîche à la prochaine utilisation de l'appareil.
- Ne réchauffez pas les aliments pour bébé pendant trop longtemps. Pour des raisons d'hygiène alimentaire, ne pas dépasser une heure.
- Les biberons ou les pots ne doivent pas être fermés hermétiquement pendant le chauffage dans le chauffe-biberon, sinon une pression excessive peut se produire (risque d'explosion/dommages matériels).
- Ne plongez pas l'appareil dans l'eau ou tout autre liquide.
- Ne l'utilisez pas à l'extérieur.
- Vous ne devez pas faire fonctionner l'appareil à l'aide d'une minuterie externe ou d'un système de télécommande séparé, comme une prise électrique commandée à distance par exemple, car l'appareil ne doit jamais être laissé sans surveillance pendant son fonctionnement, afin que vous puissiez intervenir à temps en cas de mauvais fonctionnement.
- N'utilisez l'appareil que pour réchauffer des aliments pour bébés dans un environnement domestique. Une mauvaise utilisation entraîne des risques pour l'utilisateur.
- Installez le chauffe-biberon pour qu'il soit stable et à niveau et que votre enfant ne puisse pas le renverser ou le tirer de la table ou du plan de travail par son câble.

- Ne placez jamais l'appareil à proximité de surfaces chaudes, dans des fours chauffés ou à proximité d'appareils électriques ou à gaz, car vous risqueriez d'endommager l'appareil.
- Pour vous protéger contre une électrocution, ne mettez pas le câble en contact avec de l'eau ou des plaques de cuisson.
- Une fois le pot réchauffé, remuez son contenu. Avant de nourrir votre bébé, vérifiez sur le poignet si la température des aliments est sans danger pour votre bébé. Une température raisonnable se situe autour de 37 °C, soit la température de votre propre corps.
- Après utilisation, débranchez l'appareil du réseau pour prévenir toute remise en marche accidentelle.

CONSERVEZ CES INSTRUCTIONS

DESCRIPTION DES PIÈCES DU CHAUFFE-BIBERON

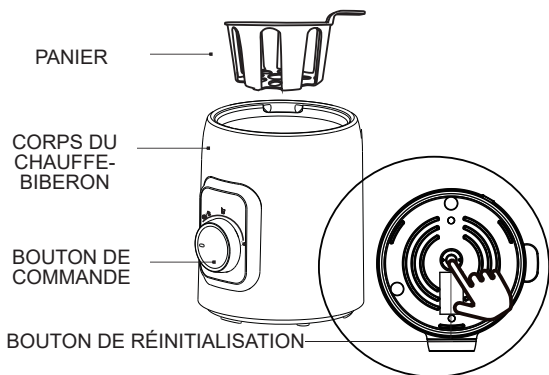

Le **bouton de réinitialisation** permet d'éteindre l'appareil pour prévenir la surchauffe de l'appareil en cas de manque d'eau. Attendez 10 minutes ou versez de l'eau froide dans le chauffe-biberon pour le refroidir, puis appuyez sur le bouton de réinitialisation (jusqu'à ce que vous entendiez un clic) pour remettre l'appareil en marche. Sélectionnez ensuite la fonction nécessaire pour réchauffer les aliments pour bébé.

Remarque:

N'oubliez pas d'attendre que le chauffe-biberon refroidisse avant d'appuyer sur le bouton de réinitialisation, sinon vous ne pourrez pas allumer l'appareil.

Remarque:

Lorsque vous remplissez le chauffe-biberon avec de l'eau, son niveau ne doit pas dépasser le niveau MAX indiqué sur le rebord intérieur.

Niveau MAX

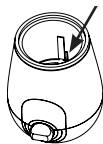

FONCTIONS CHAUFFE-BIBERON

OFF

Éteindre

Si le voyant est éteint, le chauffe-biberon est éteint. Sur tous les autres réglages, l'appareil est allumé et le voyant est allumé.



Décongélation/réchauffement du lait (fonction de maintien au chaud):

Remplissez le chauffe-biberon d'eau jusqu'au niveau du lait dans le biberon. Quelle que soit la quantité de lait ou d'aliments, l'eau ne doit pas dépasser le niveau MAX, indiqué sur le rebord intérieur. Cette fonction permet de décongeler le lait ou les aliments, ou de maintenir le lait au chaud.

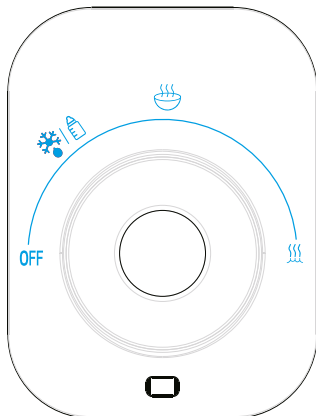

Réchauffement des aliments:

Remplissez le chauffe-biberon d'eau jusqu'au niveau des aliments dans le pot. Quelle que soit la quantité d'aliments, l'eau ne doit pas dépasser le niveau MAX indiqué sur le rebord intérieur. Cette fonction permet de réchauffer les aliments.



Fonction de réchauffement rapide:

Remplissez le chauffe-biberon d'eau jusqu'au niveau du lait dans le biberon. Quelle que soit la quantité de lait, l'eau ne doit pas dépasser le niveau MAX, indiqué sur le rebord intérieur. La fonction de réchauffement rapide permet de réchauffer le lait en 3 minutes environ.



Remarque:

La température finale du lait ou de l'aliment dépend de la quantité d'eau versée dans le chauffe-biberon. Si la température est trop élevée, nous vous recommandons d'utiliser moins d'eau dans le chauffe-biberon. Si la température n'est pas suffisante, versez plus d'eau. Nous vous conseillons de sortir régulièrement le biberon ou le pot et de bien le secouer ou le remuer pour que le contenu soit chauffé de manière uniforme.

Remarque:

L'appareil ne dispose pas de fonction d'arrêt automatique lorsque vous utilisez la fonction de réchauffement rapide. Veuillez noter que vous devez faire preuve de vigilance en comptant vous-même la durée de chauffage et en retirant le biberon ou le pot à temps pour éviter la surchauffe.

Décongélation/réchauffement du lait:

1. Placez toujours le panier en premier dans le chauffe-biberon avant d'y mettre le biberon/pot. Ne placez jamais le biberon/pot directement sur l'élément chauffant.
2. Remplissez le chauffe-biberon d'eau jusqu'au niveau du lait dans le biberon ou les aliments dans le pot. Quelle que soit la quantité de lait ou d'aliments, l'eau ne doit pas dépasser le niveau MAX, indiqué sur le rebord intérieur. Nous vous recommandons d'utiliser de l'eau distillée, en raison de l'éventuelle formation de tartre.
3. Tournez le bouton pour sélectionner la fonction  . Le voyant se met à clignoter. Le lait ou l'aliment congelé est prêt après environ une demi-heure/heure, selon le type d'aliment, la quantité et le matériau dans lequel il est chauffé. La température finale peut également varier légèrement en raison des différents volumes de lait ou de formule et du matériau du biberon ou du pot.

Remarque: Le voyant se met à clignoter, ce qui est normal. Le chauffe-biberon ajuste automatiquement la température pour assurer un chauffage uniforme du lait ou des aliments.

Remarque: Pour une décongélation complète, secouez la bouteille ou remuez les aliments de temps en temps.

Remarque: Le lait/les aliments après décongélation ne doivent pas être donnés immédiatement.

4. Le chauffe-biberon BW600 n'est pas équipé d'un minuteur. Faites attention au temps vous-même et retirez le biberon/le pot du chauffe-biberon une fois le temps indiqué écoulé.
5. Secouez doucement le biberon ou le panier et vérifiez la température avant de nourrir le bébé. Vérifiez la température en déposant quelques gouttes sur votre poignet. Vous pouvez également goûter l'aliment et vérifier qu'il n'est pas trop chaud.

Conseil : Si vous trouvez que le lait/l'aliment n'est pas suffisamment chaud, remettez le biberon/le pot dans le panier pendant 0,5 à 1 min maximum pour le réchauffer davantage. (Versez à nouveau une petite quantité d'eau dans le chauffe-biberon lorsque l'eau manque, puis redémarrez.) Cette solution permet d'obtenir un résultat légèrement plus chaud, mais sans surchauffe.

Attention: Si vous laissez le biberon ou le pot dans le chauffe-biberon plus d'une heure, le lait ou les aliments risquent de surchauffer. Laissez refroidir avant de donner à manger.

Remarque: Si vous utilisez du lait maternel ou des aliments surchauffés, vous risquez de perdre de précieux nutriments et vitamines.

6. Lorsque la décongélation est terminée, tournez le bouton sur la position d'arrêt (OFF).
Attention: L'eau du chauffe-biberon peut être brûlante à la fin de la décongélation. Prenez garde, l'eau peut causer de graves brûlures. Si vous ne mettez pas le bouton sur la position d'arrêt (OFF), l'eau continue de chauffer et atteint une température très élevée.
7. Si l'eau manque, la protection du bouton de réinitialisation se déclenche pour couper l'alimentation. Attendez 10 minutes pour que l'appareil refroidisse, puis appuyez sur le bouton de réinitialisation (jusqu'à ce que vous entendiez un clic) et recommencez le réchauffement.
8. Avant de décongeler un deuxième biberon ou pot, nous vous conseillons d'attendre 10 minutes que le chauffe-biberon refroidisse pour éviter toute surchauffe ou de verser de l'eau froide dans le chauffe-biberon.

Réchauffement des aliments:

1. Placez toujours le panier en premier dans le chauffe-biberon avant d'y mettre un pot. Ne placez jamais le pot directement sur l'élément chauffant.
2. Remplissez le chauffe-biberon d'eau jusqu'au niveau des aliments dans le pot. Quelle que soit la quantité d'aliments, l'eau ne doit pas dépasser le niveau MAX, indiqué sur le rebord intérieur. Nous vous recommandons d'utiliser de l'eau distillée, en raison de l'éventuelle formation de tartre.
3. Tournez le bouton pour sélectionner la fonction . Le voyant se met à clignoter. L'aliment est prêt après environ une demi-heure. La durée peut être plus ou moins longue, en fonction du type d'aliment, du volume et du matériau dans lequel il est chauffé. La température finale peut également varier légèrement en raison des différents types d'aliments et du matériau du pot.

Remarque: Le voyant se met à clignoter, ce qui est normal. Le chauffe-biberon ajuste automatiquement la température pour assurer un chauffage uniforme des aliments.

Remarque: Pour un réchauffement parfait, veillez à remuer les aliments de temps en temps.

Remarque: Les aliments après réchauffement ne doivent pas être donnés immédiatement.

4. Le chauffe-biberon BW600 n'est pas équipé d'un minuteur. Faites attention au temps vous-même et retirez le pot du chauffe-biberon une fois le temps indiqué écoulé.
5. Remuez délicatement les aliments et vérifiez la température avant de nourrir le bébé. Vérifiez la température en tâtant ou en goûtant les aliments.

Conseil : Si vous trouvez que l'aliment n'est pas suffisamment chaud, remettez le pot dans le panier pendant 0,5 à 1 min maximum pour le réchauffer davantage. (Versez à nouveau une petite quantité d'eau dans le chauffe-biberon lorsque l'eau manque, puis redémarrez.) Cette solution permet d'obtenir un résultat légèrement plus chaud, mais sans surchauffe.

Attention: Si vous laissez le pot dans le chauffe-biberon plus d'une heure, le lait ou les aliments risquent de surchauffer. Laissez refroidir l'aliment avant de donner.

Remarque: Si vous utilisez des aliments surchauffés, vous risquez de perdre de précieux nutriments et vitamines.

6. Lorsque le réchauffement est terminé, tournez le bouton sur la position d'arrêt (OFF).
Attention: L'eau du chauffe-biberon peut être brûlante à la fin du réchauffement. Prenez garde, l'eau peut causer de graves brûlures. Si vous ne mettez pas le bouton sur la position d'arrêt (OFF), l'eau continue de chauffer et atteint une température très élevée.
7. Si l'eau manque, la protection du bouton de réinitialisation se déclenche pour couper l'alimentation. Attendez 10 minutes pour que l'appareil refroidisse, puis appuyez sur le bouton de réinitialisation (jusqu'à ce que vous entendiez un clic) et recommencez le réchauffement.
8. Avant de réchauffer un deuxième pot, nous vous conseillons d'attendre 10 minutes que le chauffe-biberon refroidisse pour éviter toute surchauffe ou de verser de l'eau froide dans le chauffe-biberon.

Réchauffement rapide:

1. Placez toujours le panier en premier dans le chauffe-biberon avant d'y mettre un biberon. Ne placez jamais le biberon directement sur l'élément chauffant.
2. Remplissez le chauffe-biberon d'eau jusqu'au niveau du lait dans le biberon. Quelle que soit la quantité de lait, l'eau ne doit pas dépasser le niveau MAX, indiqué sur le rebord intérieur. Nous vous recommandons d'utiliser de l'eau distillée, en raison de l'éventuelle formation de tartre.
3. Tournez le bouton pour sélectionner la fonction . Le voyant d'alimentation est allumé. Consultez le tableau de réchauffement rapide pour déterminer le temps de réchauffement du lait.

Remarque: La vitesse de réchauffement du lait dépend de la quantité de lait réchauffé et de sa température initiale, comme la température ambiante (20 °C) ou la température du réfrigérateur (4 °C).

4. Le chauffe-biberon BW600 n'est pas équipé d'un minuteur. Faites attention au temps vous-même et retirez le pot du chauffe-biberon une fois le temps indiqué écoulé.
5. Secouez doucement le biberon ou le panier de conservation du lait et vérifiez la température avant de nourrir le bébé. Vérifiez la température en déposant quelques gouttes sur votre poignet.

Conseil : Si vous trouvez que le lait n'est pas suffisamment chaud, remettez le biberon dans le panier pendant 0,5 à 1 min maximum pour le réchauffer davantage. (Versez à nouveau une petite quantité d'eau dans le chauffe-biberon lorsque l'eau manque, puis redémarrez.) Cette solution permet d'obtenir un résultat légèrement plus chaud, mais sans surchauffe.

Attention: Si vous laissez le biberon dans le chauffe-biberon plus longtemps que le temps indiqué sur le tableau, le lait risque de surchauffer. Laissez refroidir le lait avant de le donner.

Remarque: Si vous utilisez du lait maternel surchauffé, vous risquez de perdre de précieux nutriments et vitamines.

6. Lorsque le réchauffement est terminé, tournez le bouton sur la position d'arrêt (OFF).
Attention: L'eau du chauffe-biberon peut être brûlante à la fin du réchauffement rapide. Prenez garde, l'eau peut causer de graves brûlures. Si vous ne mettez pas le bouton sur la position d'arrêt (OFF), l'eau continue de chauffer et atteint une température très élevée.
7. Si l'eau manque, la protection du bouton de réinitialisation se déclenche pour couper l'alimentation. Attendez 10 minutes pour que l'appareil refroidisse, puis appuyez sur le bouton de réinitialisation (jusqu'à ce que vous entendiez un clic) et recommencez le réchauffement.
8. Avant de réchauffer un deuxième biberon, nous vous conseillons d'attendre 10 minutes que le chauffe-biberon refroidisse pour éviter toute surchauffe ou de verser de l'eau froide dans le chauffe-biberon.

Temps de réchauffement rapide recommandés (minutes)					
Biberon	Température	Volume de lait			
		60 ml	120 ml	180 ml	240 ml
Récipient en verre	4 °C	3 min	4 min	5 min	6 min
	20 °C	2 min	3 min	3,5 min	4 min
Récipient en plastique	4 °C	4 min	5,5 min	6 min	6,5 min
	20 °C	3 min	4 min	4,5 min	5 min

REMARQUE: Ces temps sont approximatifs et dépendent du matériau du biberon, de la température initiale réelle du lait, de la quantité de lait et de la quantité d'eau. Utilisez ces temps uniquement à titre de référence.

ENTRETIEN

Nettoyage:



Débranchez le chauffe-biberon de la prise électrique et laissez-le refroidir. Nettoyez l'intérieur et l'extérieur du chauffe-biberon avec un chiffon humide. Ne plongez jamais le chauffe-biberon dans l'eau. N'utilisez pas de produits de nettoyage ou de détartrage.

Détartrage:



Nous vous recommandons de détartrer le biberon une fois par mois pour garantir un bon fonctionnement. Les résidus d'eau dure doivent être éliminés. Pour ce faire, utilisez 50 ml de vinaigre blanc avec 100 ml d'eau distillée pour détartrer le chauffe-biberon. Sélectionnez la fonction de réchauffement du lait et attendez 10 minutes. Laissez la solution dans le chauffe-biberon jusqu'à ce que tout le tartre soit dissous. Rincez bien et essuyez l'appareil avec un chiffon humide.

Avertissement:



En cas de panne, contactez le centre de réparation Alecto en vous rendant sur www.alecto.com.

Vous ne devez en aucun cas essayer de réparer vous-même le chauffe-biberon ni le démonter. Les réparations doivent être effectuées par du personnel qualifié uniquement.

SPÉCIFICATIONS TECHNIQUES

Alimentation électrique: 220 à 240 V CA, 50 à 60 Hz

Consommation: 210 W

Température ambiante de fonctionnement: comprise entre 7 et 37 °C

Garantie de 24 mois

RECYCLAGE



À la fin du cycle de vie du produit, vous ne devez pas jeter ce produit dans les ordures ménagères normales, mais l'apporter à un point de collecte pour le recyclage des équipements électriques et électroniques.

WICHTIGE NUTZERTIPPS UND GARANTIE

Dieses Gerät ist für die Verwendung in Haushalten und ähnlichen Anwendungen vorgesehen. Dieses Gerät sollte nicht für direkte kommerzielle Zwecke oder in fahrenden Fahrzeugen verwendet werden. Beachten Sie bei der Verwendung von Elektrogeräten jederzeit grundlegende Sicherheitsvorkehrungen, darunter auch die folgenden:

- Lesen Sie diese Sicherheitshinweise sorgfältig durch, bevor Sie das Gerät benutzen, und bewahren Sie diese an einem sicheren Ort auf.
- Dieses Gerät kann von Kindern ab 3 Jahren und von Personen mit eingeschränkten physischen, sensorischen oder geistigen Fähigkeiten oder mangelnder Erfahrung benutzt werden, sofern sie beaufsichtigt oder in die sichere Benutzung des Gerätes eingewiesen wurden und sich der daraus resultierenden Gefahren bewusst sind.
- Kinder dürfen nicht mit dem Gerät spielen.
- Unbeaufsichtigte Kinder und Kinder unter 8 Jahren dürfen keine Reinigungs- und Wartungsarbeiten durchführen.
- Halten Sie das Gerät und das Netzkabel außer Reichweite der Kinder unter 3.
- Verwenden Sie den Babyflaschenwärmer nicht, wenn das Gerät, das Kabel oder der Stecker offensichtliche Mängel aufweisen.
- Wenn das Netzkabel beschädigt wurde, muss dieses entweder vom Hersteller, seinem Kundendienst oder ähnlich qualifiziertem Personal ausgetauscht werden, um Unfällen vorzubeugen.
- Die Netzspannung muss mit dem auf der Unterseite des Geräts angegebenen Wert übereinstimmen.
- Benutzen Sie den Flaschenwärmer niemals, ohne Wasser darin einzufüllen.
- Bewegen Sie das Gerät nicht, wenn es heiße Flüssigkeit enthält.
- Nehmen Sie die Flasche/das Glas regelmäßig aus dem Flaschenwärmer heraus und schütteln Sie die Milch oder rühren Sie die Speisen um, damit sich der Inhalt gleichmäßig erwärmt.
- Entsorgen Sie das Wasser aus dem Flaschenwärmer jedes Mal nach dem Erwärmen einer Flasche oder eines Glases. Verwenden Sie frisches Wasser für die nächste Nahrungszubereitung.
- Erwärmen Sie Babynahrung nicht zu lange. Aus Gründen der Lebensmittelhygiene sollten das Erwärmen nicht länger als eine Stunde dauern.
- Flaschen oder Gläser dürfen während des Erwärmens im Babyflaschenwärmer nicht dicht verschlossen werden, da sich sonst ein zu hoher Druck aufbauen kann (Gefahr von Explosion/Sachschaden).
- Tauchen Sie das Gerät nicht in Wasser oder andere Flüssigkeiten ein.
- Verwenden Sie es nicht im Freien.
- Das Gerät darf nicht mit einer externen Zeitschaltuhr oder einem separaten Fernbedienungssystem wie z. B. einer Steckdosen-Fernbedienung betrieben werden, da das Gerät während des Betriebs nie unbeaufsichtigt bleiben darf und Sie in der Lage sein müssen, bei Störungen rechtzeitig eingreifen zu können.
- Nutzen Sie das Gerät nur zum Erwärmen von Babynahrung in Haushalt. Eine unsachgemäße Verwendung kann zu Gefahren für den Benutzer führen.
- Achten Sie beim Aufstellen des Babyflaschenwärmers darauf, dass er stabil und waagrecht steht und Ihr Kind ihn nicht umkippen oder am Kabel ziehen und vom Tisch oder von der Küchenzeile fallen lassen kann.
- Stellen Sie das Gerät niemals in der Nähe von heißen Oberflächen, in beheizten Öfen oder in der Nähe von Gas- oder Elektrogeräten auf, da dies zu einer Beschädigung des Geräts führen kann.

- Um das Risiko eines elektrischen Schlags zu vermeiden, darf das Kabel nicht mit Wasser oder Herdplatten in Berührung kommen.
- Rühren Sie den Glaseinhalt nach dem Aufwärmen um. Bevor Sie Ihr Baby füttern, prüfen Sie die Temperatur der Babynahrung, indem Sie ein paar Tropfen auf die Innenseite Ihres Handgelenks träufeln. Die geeignete Temperatur liegt bei etwa 37°C und entspricht Ihrer eigenen Körpertemperatur.
- Ziehen Sie nach dem Gebrauch den Netzstecker aus der Steckdose, um ein versehentliches Einschalten des Gerätes zu vermeiden.

BEWAHREN SIE DIE ANLEITUNG AUF

INFORMATION ZU TEILEN DES FLASCHENWÄRMERS

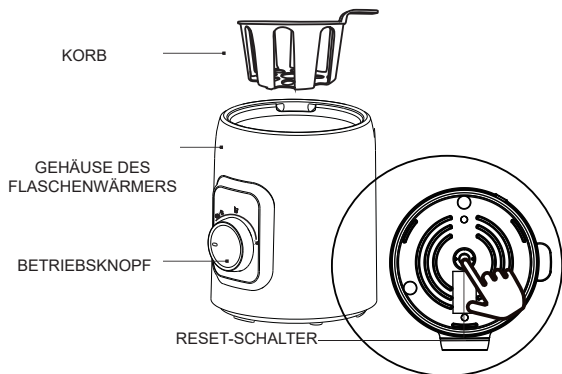

Der **Reset-Schalter** dient zum Abschalten des Geräts nach dem Verdunsten des Wassers, um eine Überhitzung zu vermeiden. Warten Sie 10 Minuten, bis der Flaschenwärmer abkühlt oder gießen Sie kaltes Wasser hinein und drücken Sie dann den Reset-Schalter (bis Sie ein Klickgeräusch hören), um das Gerät wieder einzuschalten. Wählen Sie dann die gewünschte Funktion zum Aufwärmen der Babynahrung.

Hinweis:

Denken Sie daran, dass Sie auf die vollständige Abkühlung des Flaschenwärmers warten müssen, bevor Sie den Reset-Schalter drücken, da sich das Gerät sonst nicht einschalten lässt.

Hinweis:

Achten Sie beim Befüllen des Flaschenwärmers mit Wasser, darf der Wasserstand die am Innenrand angegebene **MAX**-Markierung nicht übersteigen!

MAX. Füllstand



FUNKTIONEN DES FLASCHENWÄRMERS

OFF

Aus

Der Flaschenwärmer ist ausgeschaltet und das Licht ist aus. Bei jeder anderen Einstellung ist das Gerät eingeschaltet und das Licht leuchtet.



Auftauen/Milchaufwärmen (Warmhaltefunktion):

Füllen Sie den Flaschenwärmer mit Wasser bis zur Höhe der Milch in der Flasche auf. Unabhängig von der Menge der Milch/Speisen sollte der Wasserstand die am Innenrand angegebene MAX-Markierung nicht übersteigen. Diese Funktion dient zum Auftauen von Milch/Speisen und/oder zum Warmhalten von Milch.



Erwärmen von Speisen:

Füllen Sie den Flaschenwärmer mit Wasser bis zur Höhe der Lebensmittel im Glas auf. Unabhängig von der Menge der Speisen sollte der Wasserstand die am Innenrand angegebene MAX-Markierung nicht übersteigen. Diese Funktion dient zum Aufwärmen von Lebensmitteln.



Schnellwärmfunktion:

Füllen Sie den Flaschenwärmer mit Wasser bis zur Höhe der Milch in der Flasche auf. Unabhängig von der Milchmenge sollte das Wasser die am Innenrand angegebene MAX-Markierung nicht übersteigen. Mit der Schnellwärmfunktion wird die Milch in etwa 3 Minuten warm.

Hinweis:



Die Endtemperatur der Milch oder der Lebensmittel hängt von der Wassermenge im Flaschenwärmer ab. Wenn die Temperatur zu hoch ist, sollten Sie weniger Wasser in den Flaschenwärmer füllen. Falls die Temperatur zu niedrig ist, füllen Sie mehr Wasser hinein. Es wird empfohlen, die Flasche oder den Topf regelmäßig herauszunehmen und gut zu schütteln oder umzurühren, damit sich der Inhalt gleichmäßig erwärmt.

Hinweis:

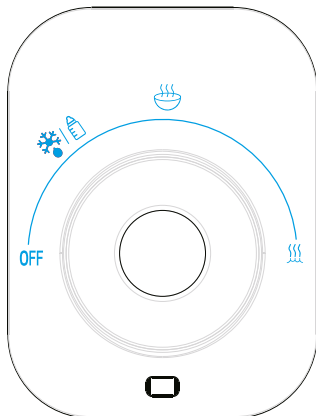
Dieser Flaschenwärmer verfügt über kein automatisches Abschalten bei Verwendung der Schnellwärmfunktion. Bitte achten Sie selbstständig auf die verstrichene Zeit und nehmen Sie die Flasche/das Glas rechtzeitig heraus, um eine Überhitzung zu vermeiden.



Auftauen/Milchaufwärmen:

1. Stellen Sie den Korb immer zuerst in den Flaschenwärmer, bevor Sie eine Flasche/ein Glas hineinstellen. Stellen Sie die Flasche/das Glas niemals direkt auf das Heizelement.
2. Füllen Sie den Flaschenwärmer mit Wasser bis zur Höhe der Milch in der Flasche oder der Nahrung im Glas auf. Unabhängig von der Menge der Milch/Speisen sollte der Wasserstand die am Innenrand angegebene MAX-Markierung nicht übersteigen. Verwenden Sie am besten destilliertes Wasser, um eventuelle Kalkablagerungen zu vermeiden.
3. Drehen Sie den Drehknopf, um die Funktion   zu wählen. Die Betriebsanzeige leuchtet abwechselnd auf und erlischt. Die gefrorene Milch oder Nahrung ist nach etwa einer halben Stunde/Stunde verzehrfertig. Die Zeit hängt von der Art der Nahrung, der Menge und dem Material, in dem sie erhitzt wird, ab. Die Endtemperatur kann auch aufgrund unterschiedlicher Milch- oder Nahrungsmittelmengen und des Materials der Flasche oder des Glases leicht abweichen.
Hinweis: Das abwechselnde „Ein- und Ausschalten“ der Anzeige ist normal. Der Flaschenwärmer passt die Temperatur selbstständig automatisch an, um die Milch/Speisen gleichmäßig zu erwärmen.
Hinweis: Um den Inhalt vollständig aufzutauen, schütteln Sie die Flasche oder rühren Sie die Lebensmittel gelegentlich um.
Hinweis: Die Milch/Nahrung sollte nach dem Auftauen nicht sofort verzehrt werden.
4. Beachten Sie, dass der BW600 über keine Zeitschaltuhr verfügt. Bitte achten Sie daher selbstständig auf die verstrichene Zeit und nehmen Sie die Flasche/das Glas nach Ablauf der angegebenen Zeit aus dem Flaschenwärmer heraus.
5. Schütteln Sie die Flasche oder das Körbchen leicht und überprüfen Sie die Temperatur, bevor Sie das Baby füttern. Prüfen Sie die Temperatur, indem Sie ein paar Tropfen auf die Innenseite Ihres Handgelenks träufeln. Sie können auch das Essen probieren oder berühren, wenn es nicht zu heiß ist.
Tipp: Wenn Sie feststellen, dass die Milch/Nahrung nicht warm genug ist, stellen Sie die Flasche/das Glas für maximal 0,5 Minuten/1 Minute zum weiteren Erwärmen zurück in den Korb. (Wenn das Wasser ausgetrocknet ist, füllen Sie eine kleine Menge Wasser in den Flaschenwärmer und starten Sie dann erneut). So machen Sie die Milch/Nahrung leicht wärmer, ohne sie zu überhitzen.
Vorsicht: Wenn Sie die Flasche/das Glas länger als eine Stunde im Flaschenwärmer lassen, kann die Milch/Nahrung zu heiß werden. Kühlen Sie den Inhalt vor dem Füttern ab.
Hinweis: Beim Überhitzen von Muttermilch oder Nahrung können wertvolle Nährstoffe und Vitamine verloren gehen.
6. Stellen Sie den Drehknopf nach dem Auftauen auf OFF.
Vorsicht: Das Wasser im Flaschenwärmer kann nach Beendigung des Auftauvorgangs heiß sein. Achten Sie auf die Wassertemperatur, um schwere Verbrennungen zu vermeiden. Wenn Sie den Drehknopf nicht auf OFF stellen, erhitzt sich das Wasser weiter und kann eine sehr hohe Temperatur erreichen.
7. Wenn das Wasser ausgetrocknet ist, wird der Reset-Schalter ausgelöst und der Strom abgeschaltet. Warten Sie 10 Minuten, bis das Wasser abgekühlt ist, und drücken Sie dann den Reset-Schalter (bis Sie ein Klickgeräusch hören), um den Erwärmevorgang erneut zu starten.
8. Bevor Sie eine zweite Flasche oder ein zweites Glas auftauen, warten Sie am besten 10 Minuten, bis der Flaschenwärmer abgekühlt ist, um eine zu hohe Temperatur zu vermeiden, oder füllen Sie kaltes Wasser in den Flaschenwärmer ein.

Erwärmen von Speisen:

1. Stellen Sie den Korb immer zuerst in den Flaschenwärmer, bevor Sie ein Glas hineinstellen. Stellen Sie das Glas niemals direkt auf das Heizelement.
2. Füllen Sie den Flaschenwärmer mit Wasser bis zur Höhe der Nahrung im Glas auf. Unabhängig von der Menge der Lebensmittel sollte der Wasserstand die am Innenrand angegebene MAX-Markierung nicht übersteigen. Verwenden Sie am besten destilliertes Wasser, um eventuelle Kalkablagerungen zu vermeiden.
3. Drehen Sie den Drehknopf, um die Funktion  auszuwählen. Die Betriebsanzeige leuchtet abwechselnd auf und erlischt. Die Lebensmittel sind nach etwa einer halben Stunde verzehrfertig. Je nach Art der Lebensmittel, der Menge und des Materials, in dem sie erhitzt werden, kann es länger oder kürzer dauern. Die Endtemperatur kann auch aufgrund unterschiedlicher Lebensmittelarten, -mengen und des Materials des Glases leicht abweichen.

Hinweis: Das abwechselnde „Ein- und Ausschalten“ der Anzeige ist normal. Der Flaschenwärmer passt die Temperatur selbstständig automatisch an, um die Lebensmittel gleichmäßig zu erwärmen.

Hinweis: Um den Inhalt vollständig zu erwärmen, rühren Sie die Lebensmittel gelegentlich um.

Hinweis: Die Nahrung sollte nach dem Erwärmen nicht sofort verzehrt werden.

4. Beachten Sie, dass der BW600 über keine Zeitschaltuhr verfügt. Bitte achten Sie daher selbstständig auf die verstrichene Zeit und nehmen Sie das Glas nach Ablauf der angegebenen Zeit aus dem Flaschenwärmer heraus.
5. Rühren Sie die Nahrung leicht um und überprüfen Sie die Temperatur, bevor Sie das Baby füttern. Überprüfen Sie die Temperatur, indem Sie die Nahrung berühren oder probieren. Tipp: Wenn Sie feststellen, dass die Nahrung nicht warm genug ist, stellen Sie diese für maximal 0,5 Minuten/1 Minute zum weiteren Erwärmen zurück in den Korb. (Wenn das Wasser ausgetrocknet ist, füllen Sie eine kleine Menge Wasser in den Flaschenwärmer und starten Sie dann erneut). So machen Sie die Milch/Nahrung leicht wärmer, ohne sie zu überhitzen.

Vorsicht: Wenn Sie das Glas länger als eine Stunde im Flaschenwärmer lassen, kann die Nahrung zu heiß werden. Kühlen Sie die Nahrung vor dem Füttern ab.

Hinweis: Beim Überhitzen der Nahrung können wertvolle Nährstoffe und Vitamine verloren gehen.

6. Stellen Sie den Drehknopf nach dem Aufwärmen auf OFF.
Vorsicht: Das Wasser im Flaschenwärmer kann nach Beendigung des Aufwärmvorgangs heiß sein. Achten Sie auf die Wassertemperatur, um schwere Verbrennungen zu vermeiden. Wenn Sie den Drehknopf nicht auf OFF stellen, erhitzt sich das Wasser weiter und kann eine sehr hohe Temperatur erreichen.
7. Wenn das Wasser ausgetrocknet ist, wird der Reset-Schalter ausgelöst und der Strom abgeschaltet. Warten Sie 10 Minuten, bis das Wasser abgekühlt ist, und drücken Sie dann den Reset-Schalter (bis Sie ein Klickgeräusch hören), um den Erwärmvorgang erneut zu starten.
8. Bevor Sie ein zweites Glas erwärmen, warten Sie am besten 10 Minuten, bis der Flaschenwärmer abgekühlt ist, um eine zu hohe Temperatur zu vermeiden, oder füllen Sie kaltes Wasser in den Flaschenwärmer ein.

Schnellwärmen:

1. Stellen Sie den Korb immer zuerst in den Flaschenwärmer, bevor Sie eine Flasche hineinstellen. Stellen Sie die Flasche niemals direkt auf das Heizelement.
2. Füllen Sie den Flaschenwärmer mit Wasser bis zur Höhe der Milch in der Flasche auf. Unabhängig von der Milchmenge sollte der Wasserstand die am Innenrand angegebene MAX-Markierung nicht übersteigen. Verwenden Sie am besten destilliertes Wasser, um eventuelle Kalkablagerungen zu vermeiden.
3. Drehen Sie den Drehknopf, um die Funktion  zu wählen. Die Betriebsanzeige leuchtet. Die Dauer des Erwärmevorgangs können Sie der Schnellwärmtablette entnehmen.

Hinweis: Die Dauer des Erwärmevorgangs hängt von der Menge der erwärmten Milch und ihrer Ausgangstemperatur ab, z. B. Zimmer- (20 °C) oder Kühlschrantemperatur (4 °C).

4. Beachten Sie, dass der BW600 über keine Zeitschaltuhr verfügt. Bitte achten Sie daher selbstständig auf die verstrichene Zeit und nehmen Sie das Glas nach Ablauf der angegebenen Zeit aus dem Flaschenwärmer heraus.
5. Schütteln Sie die Flasche oder den Milchaufbewahrungskorb leicht und überprüfen Sie die Temperatur, bevor Sie das Baby füttern. Prüfen Sie die Temperatur, indem Sie ein paar Tropfen auf die Innenseite Ihres Handgelenks träufeln.

Tipp: Wenn Sie feststellen, dass die Milch nicht warm genug ist, stellen Sie die Flasche für maximal 0,5 Minuten/1 Minute zum weiteren Erwärmen zurück in den Korb. (Wenn das Wasser ausgetrocknet ist, füllen Sie eine kleine Menge Wasser in den Flaschenwärmer und starten Sie dann erneut). So machen Sie die Milch/Nahrung leicht wärmer, ohne sie zu überhitzen.

Vorsicht: Wenn Sie die Flasche länger als in der Tabelle angegeben im Flaschenwärmer lassen, kann die Milch zu heiß werden. Kühlen Sie die Milch vor dem Füttern ab.

Hinweis: Beim Überhitzen der Muttermilch können wertvolle Nährstoffe und Vitamine verloren gehen.

6. Stellen Sie den Drehknopf nach dem Aufwärmen auf OFF.
Vorsicht: Das Wasser im Flaschenwärmer kann nach Beendigung des Schnellwärmvorgangs heiß sein. Achten Sie auf die Wassertemperatur, um schwere Verbrennungen zu vermeiden. Wenn Sie den Drehknopf nicht auf OFF stellen, erhitzt sich das Wasser weiter und kann eine sehr hohe Temperatur erreichen.
7. Wenn das Wasser ausgetrocknet ist, wird der Reset-Schalter ausgelöst und der Strom abgeschaltet. Warten Sie 10 Minuten, bis das Wasser abgekühlt ist, und drücken Sie dann den Reset-Schalter (bis Sie ein Klickgeräusch hören), um den Erwärmevorgang erneut zu starten.
8. Bevor Sie eine zweite Flasche aufwärmen, warten Sie am besten 10 Minuten, bis der Flaschenwärmer abgekühlt ist, um eine zu hohe Temperatur zu vermeiden, oder füllen Sie kaltes Wasser in den Flaschenwärmer ein.

Empfohlene Schnellaufwärmzeit (Minuten)					
		Milchmenge			
Flasche	Temp.	60 ml	120 ml	180 ml	240 ml
Glas	4 °C	3 min	4 min	5 min	6 min
	20 °C	2 min	3 min	3,5 min	4 min
Kunststoff	4 °C	4 min	5,5 min	6 min	6,5 min
	20 °C	3 min	4 min	4,5 min	5 min

HINWEIS: Diese Zeiten sind Richtwerte und hängen vom Material der Flasche, der genauen Ausgangstemperatur der Milch, der Milch- und der Wassermenge ab. Verwenden Sie diese Zeiten nur als Richtwerte.

WARTUNG

Reinigung:



Trennen Sie den Flaschenwärmer von der Steckdose und lassen Sie ihn abkühlen. Reinigen Sie den Flaschenwärmer innen und außen mit einem feuchten Tuch. Tauchen Sie den Flaschenwärmer niemals in Wasser ein. Verwenden Sie keine Reinigungs- oder Scheuermittel.

Entkalken:



Es wird empfohlen, den Flaschenwärmer für einen effizienten Betrieb einmal im Monat zu entkalken. Entfernen Sie Ablagerungen, die durch hartes Wasser verursacht werden. Verwenden Sie zum Entkalken des Flaschenwärmers 50 ml weißen Essig mit 100 ml destilliertem Wasser. Aktivieren Sie die Milchaufwärmefunktion und warten Sie 10 Minuten. Lassen Sie die Lösung so lange im Flaschenwärmer, bis sich alle Kalkablagerungen gelöst haben. Spülen Sie den Flaschenwärmer gut aus und wischen Sie ihn mit einem feuchten Tuch ab.

Warnung:



Wenden Sie sich im Falle einer Störung an das Alecto-Servicezentrum unter www.alecto.com

Versuchen Sie unter keinen Umständen, den Flaschenwärmer selbst zu reparieren, und zerlegen Sie ihn nicht. Die Wartung sollte nur von qualifiziertem Servicepersonal durchgeführt werden.

TECHNISCHE DATEN

Stromversorgung: 220 - 240 V AC ~ 50 - 60 Hz

Leistungsaufnahme: 210 Watt

Umgebungstemperatur im Betrieb: zwischen +7 °C und +37 °C

24 Monate Garantie

UMWELT



Entsorgen Sie dieses Produkt am Ende des Produktlebenszyklus nicht in den normalen Hausmüll, sondern bringen Sie es zu einer Sammelstelle für das Recycling von elektrischen und elektronischen Geräten.

IMPORTANT USER TIPS AND SAFEGUARDS

This appliance is intended to be used in household and similar applications. This appliance should not be used for direct commercial purposes or operated in moving vehicles. When using electrical appliances, basic safety precautions should always be followed including the following:

- Read this safety information through carefully before using the appliance and keep it in a safe place.
- This device may be used by children 3 years of age and older and by persons with reduced physical, sensory or mental capacity or lack of experience provided they are supervised or instructed in the safe use of the device and have understood the resulting hazards.
- Children may not play with the device.
- Children may not carry out cleaning and user maintenance tasks unless they are aged over 8 and are under supervision.
- Children under the age of 3 should be kept away from the appliance and the power supply cable.
- Do not use the baby bottle warmer in the event of obvious defects on the appliance, cable or connector.
- If the mains cable is damaged, it should be replaced by the manufacturer, its customer service department or a similarly qualified person in order to prevent hazards.
- Mains voltage must match the voltage quoted on the underside of the appliance.
- Never use the bottle warmer without water in it.
- Do not move an appliance containing hot liquid.
- Periodically take the bottle/jar out of the bottle warmer and shake the milk or stir the food to distribute the temperature evenly.
- Discard the water from the bottle warmer each time after heating a bottle or jar and use fresh water in the next food preparation.
- Do not warm baby food for too long. For food hygiene reasons, do not exceed one hour.
- Bottles or jars may not be tightly sealed during heating in the baby bottle warmer otherwise excessive pressure may build up (risk of explosion/material damage).
- Do not immerse the appliance in water or any other liquids.
- Do not use it outdoors.
- The appliance may not be operated with an external timer or a separate remote control system like a remote control socket, for example, because the appliance should never leave unsupervised during operation, so that you can intervene in good time if it malfunctions.
- Only use the appliance for warming baby food in a domestic environment. Incorrect use involves potential hazards to the user.
- Set up the baby bottle warmer so that it is steady and level and so that your child cannot tip it over or pull it off the table or kitchen counter by its cable.
- The appliance should never be placed in the vicinity of hot surfaces, in heated ovens or in the vicinity of gas or electrical appliances, as this may cause damage to the appliance.
- To protect you against an electric shock, the cable should not come into contact with water or cooker hotplates.

- After warming, stir the contents of the jar. Before feeding your baby, check on the inside of your wrist whether the temperature of the food is safe for your baby. A sensible temperature is around 37°C, which is the same as your own body temperature.
- After use unplug the appliance from the mains to prevent it from being inadvertently switched on.

SAVE THE INSTRUCTIONS

PARTS INFORMATION BOTTLE WARMER

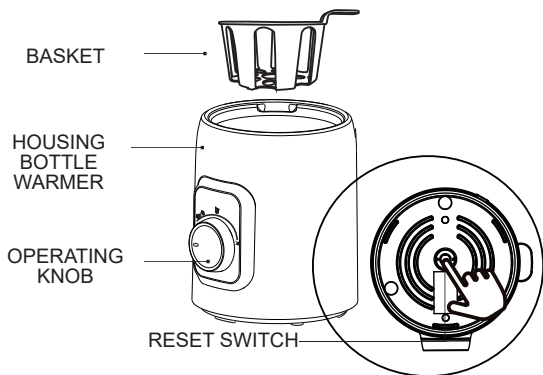

The **reset switch** is used to shut off the power to prevent overheating when the water dries up. Wait 10 minutes or pour cold water into the bottle warmer to cool it down and then press the reset switch (until you hear a clicking sound) to turn the power back on. Then select the function as needed for warming up the baby food.

Note:

Remember to wait for the bottle warmer to cool down before pressing the reset switch, otherwise the power cannot be turned on.

Note:

When filling the bottle warmer with water, the water must not exceed the **MAX level** indicated in the inner rim!

MAX level



FUNCTIONS BOTTLE WARMER

OFF

OFF

The bottle warmer is switched off and the light is off. On every other setting, the appliance is switched on and the light is on.



Defrost/milk warming (stay-warm function):

Fill the bottle warmer with water until the level of the milk in the bottle. Regardless of the amount of milk/food, the water should not exceed the MAX level, indicated in the inner rim. This function is used to defrost milk/food and/or to keep milk warm.

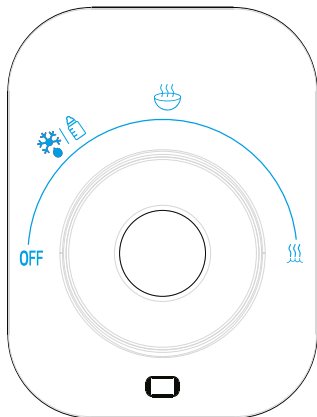

Food warming:

Fill the bottle warmer with water to the level of the food in the jar. Regardless of the amount of food, the water should not exceed the MAX level indicated in the inner rim. This function is used to warm up food.



Fast warming function:

Fill the bottle warmer with water until the level of the milk in the bottle. Regardless of the amount of milk, the water should not exceed the MAX level, indicated in the inner rim. The fast warming function will warm the milk in around 3 minutes.

Remark:

The final temperature of the milk or food is determined by the amount of water in the bottle warmer. If the temperature is too high, it is recommended to use less water in the bottle warmer. In case the temperature is too low, use more water. It is advised to regularly take out the bottle or pot and shake or stir well for an even heating of the content.

Remark:

There is no auto-shut off function on this bottle warmer when you are using the fast warming function. Please note to count the time on your own and take the bottle/jar out in time to prevent overheating.

Defrost/milk warming:

1. Always place the basket into the bottle warmer first before adding a bottle/jar. Do never place the bottle/jar directly onto the heating element.
2. Fill the bottle warmer with water until the level of the milk in the bottle or the nutrition in the jar. Regardless of the amount of milk/food, the water should not exceed the MAX level, indicated in the inner rim. It is recommended to use distilled water, in connection with possible scale formation.
3. Turn the knob to select the ❄️ 📄 function. The power light is alternately on and off. The frozen milk or food is ready after about half an hour/hour, depending on the type of food, quantity and material in which it is heated. The final temperature may also vary slightly due to different milk or formula volumes and the material of the bottle or jar.

Note: It is normal that the indicator will alternately turn "on and off". The bottle warmer itself will automatically adjust the temperature to ensure the heating milk/food evenly.

Note: To defrost completely, shake the bottle or stir the food from time to time.

Note: The milk/food after defrosting should not be fed immediately.

4. Note there is no timer on the BW600. So count the time yourself and remove the bottle/jar from the bottle warmer after the indicated time has run out.
5. Gently shake the bottle or basket and check the temperature before you are feeding the baby. Check the temperature by sprinkling a few drops on the inside of your wrist. Or taste of feel the food when it's not too hot.

Tip: When you find the milk/food is not warm enough, place the bottle/jar back into the basket for maximum 0,5 min/1 min for extra warming. (Fill a small amount of water into the bottle warmer when the water has dried out and then restart). This will cause a slightly warmer result but without overheating.

Caution: If you leave the bottle/jar into the bottle warmer longer than one hour, the milk/food may become overheated. Cool before feeding.

Note: If you use overheated breast milk or nutrition, valuable nutrients and vitamins may be lost.

6. When the defrosting is completed, turn the knob to OFF.
Caution: The water in the bottle warmer may be hot after finishing the defrosting. Be carefull the water can causes serious burns. If you do not turn the knob into to OFF function, the water keeps heating up and will reach a very high temperature.
7. If the water has dried out, the reset switch will be triggered to shut off the power. Wait 10 minutes to cool down and then press the reset switch (until you hear a clicking sound) restart the warming.
8. Before defrosting a second bottle or jar, it is best to wait 10 minutes for the bottle warmer to cool to prevent overheating or pour cold water into the bottle warmer.

Food warming:

1. Always place the basket into the bottle warmer first before adding a jar. Do never place the jar directly onto the heating element.
2. Fill the bottle warmer with water until the level of the nutrition in the jar. Regardless of the amount of food, the water should not exceed the MAX level, indicated in the inner rim. It is recommended to use distilled water, in connection with possible scale formation.
3. Turn the knob to select the  function. The power light will alternately turn on and off. The food is ready after about half an hour. It may take longer or shorter, depending on the type of food, volume and material in which it is heated. The final temperature may also vary slightly due to different types of food, volumes and the material of the jar.
Note: It is normal that the indicator will alternately turn "on and off". The bottle warmer itself will automatically adjust the temperature to ensure the heating food evenly.
Note: To warm completely, make sure to stir the food from time to time.
Note: The food after warming should not be fed immediately.
4. Note there is no timer on the BW600. So count the time yourself and remove the bottle from the bottle warmer after the indicated time has run out.
5. Gently stir the food and check the temperature before you are feeding the baby. Check the temperature by feeling or tasting the food.
Tip: When you find the food is not warm enough, place the food back into the basket for maximum 0,5 min/1 min for extra warming. (Fill a small amount of water into the bottle warmer when the water has dried out and then restart). This will cause a slightly warmer result but without overheating.
Caution: If you leave the jar into the bottle warmer longer than one hour, the food may become overheated. Cool the food before feeding.
Note: If you use overheated food, valuable nutrients and vitamins may be lost.
6. When the warming is completed, turn the knob to OFF.
Caution: The water in the bottle warmer may be hot after finishing the warming. Be careful the water can cause serious burns. If you do not turn the knob into to OFF function, the water keeps heating up and will reach a very high temperature.
7. If the water has dried out, the reset switch will be triggered to shut off the power. Wait 10 minutes to cool down and then press the reset switch (until you hear a clicking sound) restart the warming.
8. Before warming a second jar, it is best to wait 10 minutes for the bottle warmer to cool to prevent overheating or pour cold water into the bottle warmer.

Fast warming:

1. Always place the basket into the bottle warmer first before adding a bottle. Do never place the bottle directly onto the heating element.
2. Fill the bottle warmer with water until the level of the milk in the bottle. Regardless of the amount of milk, the water should not exceed the MAX level, indicated in the inner rim. It is recommended to use distilled water, in connection with possible scale formation.
3. Turn the knob to select the  function. The power light is on. See the fast warming chart to check how long the milk needs to be warmed.
Note: The speed of warming milk depends on the amount of the milk warmed and on it's initial temperature like room temperature (20°C) or fridge temperature (4°C).
4. Note there is no timer on the BW600. So count the time yourself and remove the bottle from the bottle warmer after the indicated time has run out.
5. Gently shake the bottle or milk storage basket and check the temperature before you are feeding the baby. Check the temperature by sprinkling a few drops on the inside of your wrist.
Tip: When you find the milk is not warm enough, place the bottle back into the basket for maximum 0,5 min/1 min for extra warming. (Fill a small amount of water into the bottle warmer when the water has dried out and then restart). This will cause a slightly warmer result but without overheating.
Caution: If you leave the bottle into the bottle warmer longer than the indicated time on the chart, the milk may become overheated. Cool the milk before feeding.
Note: If you use overheated breast milk, valuable nutrients and vitamins may be lost.
6. When the warming is completed, turn the knob to OFF.
Caution: The water in the bottle warmer may be hot after finishing the fast warming. Be carefull the water can causes serious burns. If you do not turn the knob into to OFF function, the water keeps heating up and will reach a very high temperature.
7. If the water has dried out, the reset switch will be triggered to shut off the power. Wait 10 minutes to cool down and then press the reset switch (until you hear a clicking sound) restart the warming.
8. Before warming up a second bottle, it is best to wait 10 minutes for the bottle warmer to cool to prevent overheating or pour cold water into the bottle warmer.

Recommended fast warming time (minutes)					
		Milk volume			
Bottle	Temp.	60 ml	120 ml	180 ml	240 ml
Glass	4°C	3 min	4 min	5 min	6 min
	20°C	2 min	3 min	3,5 min	4 min
Plastic	4°C	4 min	5,5 min	6 min	6,5 min
	20°C	3 min	4 min	4,5 min	5 min

NOTE: These times are approximate and depend on the material of the bottle, the exact starting temperature of the milk, the amount of milk and the amount of water. Use these times as a guide only.

MAINTENANCE

Cleaning:



Disconnect the bottle warmer from the mains socket and allow it to cool down. Clean the inside and the outside of the bottle warmer with a damp cloth. Never immerse the bottle warmer in water. Do not use cleaning or scouring agents.

Decalcify:



It is recommended to descale the bottle warmer once a month to ensure it continues to keep working efficiently. Hard water deposits must be removed. To do this use 50 ml of white vinegar with 100 ml of destillated water to descale the bottle warmer. Select the milk warming function and wait for 10 minutes. Leave the solution in the bottle warmer until all scale has dissolved. Rinse well and wipe with a damp cloth.

Warning:



If a fault occurs, consult the Alecto service centre at www.alecto.com
Under no circumstances should you try to repair the bottle warmer yourself; do not dismantle. Servicing should be performed by qualified service personnel only.

TECHNICAL SPECIFICATIONS

Power supply: 220-240V AC ~ 50-60 HZ

Power consumption: 210 Watts

Operational ambient temperature: between +7°C and +37°C

24 months guarantee

ENVIRONMENT



At the end of the product lifecycle, you should not throw this product into the normal household garbage but bring the product to a collection point for the recycling of electrical and electronic equipments.

SUGERIMENTI PER L'USO E MISURE DI SICUREZZA IMPORTANTI

Questo apparecchio è pensato per l'utilizzo domestico o simili. L'apparecchio non deve essere utilizzato per finalità direttamente commerciali o su veicoli in movimento. Quando si usano apparecchi elettrici, è necessario seguire sempre le precauzioni di sicurezza di base, comprese le seguenti:

- Leggere queste informazioni di sicurezza per intero e con attenzione prima di utilizzare l'apparecchio e conservarle in un luogo sicuro.
- L'apparecchio può essere utilizzato da bambini di età superiore a 3 anni e da persone con ridotte capacità fisiche, sensoriali o mentali, oppure prive di esperienza, purché siano supervisionate o istruite sul suo utilizzo in sicurezza e abbiano compreso i rischi connessi.
- I bambini non devono giocare con l'apparecchio.
- I bambini non possono effettuare operazioni di pulizia e manutenzione, a meno che non abbiano compiuto 8 anni e non siano supervisionati.
- I bambini di età inferiore ai 3 anni devono essere tenuti alla larga dall'apparecchio e dal cavo di alimentazione.
- Non utilizzare lo scaldabiberon se il cavo, il connettore o l'apparecchio stesso presentano difetti evidenti.
- Se il cavo di alimentazione è danneggiato, deve essere sostituito dal produttore, da un suo centro assistenza o da personale qualificato per evitare pericoli.
- La tensione della presa di alimentazione deve corrispondere a quella indicata sotto la base dell'apparecchio.
- Non usare mai lo scaldabiberon senza acqua.
- Non spostare gli apparecchi che contengono liquidi caldi.
- Togliere di tanto in tanto il biberon o il vasetto dall'apparecchio e agitare il latte o l'alimento affinché il calore si distribuisca in modo omogeneo.
- Gettare l'acqua dallo scaldabiberon dopo ogni utilizzo e usare acqua fresca a ogni nuova preparazione.
- Non scaldare il latte o l'alimento troppo a lungo. Per motivi di igiene alimentare, non superare l'ora.
- I biberon o i vasetti non devono essere chiusi ermeticamente durante la procedura di riscaldamento, altrimenti la pressione potrebbe diventare eccessiva, con il rischio di esplosione e danni materiali.
- Non immergere l'apparecchio nell'acqua o in altri liquidi.
- Non utilizzare l'apparecchio all'aperto.
- Per consentire un intervento tempestivo in caso di malfunzionamento, l'apparecchio non deve mai essere lasciato incustodito durante il funzionamento e pertanto non può essere utilizzato con un timer esterno o con un sistema di controllo a distanza separato, come una presa con controllo a distanza.
- Utilizzare l'apparecchio solo per scaldare alimenti per neonati in ambienti domestici. Un utilizzo scorretto presenta potenziali rischi per l'utente.
- Posizionare lo scaldabiberon in modo che risulti stabile e in piano, verificando che i bambini non possano rovesciarlo o farlo cadere dal tavolo o dal piano della cucina tirandolo per il cavo.
- L'apparecchio non deve essere mai collocato in prossimità di superfici calde, all'interno di forni accesi o vicino ad apparecchi elettrici o a gas, perché questo potrebbe danneggiarlo.

- Per proteggersi dalle scosse elettriche, evitare che il cavo entri in contatto con l'acqua e con i piani cottura.
- Mescolare gli alimenti nei vasetti dopo averli riscaldati. Prima di dare da mangiare al bambino, controllare con l'interno del polso che la temperatura dell'alimento sia sicura. Il valore corretto è intorno ai 37 °C, come la normale temperatura corporea.
- Dopo l'utilizzo, scollegare l'apparecchio dalla presa di corrente per evitare che possa essere acceso inavvertitamente.

CONSERVARE LE ISTRUZIONI

DESCRIZIONE DEI COMPONENTI DELLO SCALDABIBERON

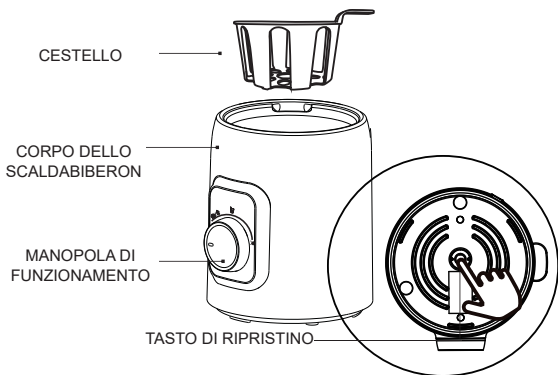

Il **tasto di ripristino** serve a scollegare l'alimentazione per evitare surriscaldamenti quando l'acqua evapora. Attendere 10 minuti o versare dell'acqua fredda nello scaldabiberon per raffreddarlo, quindi tenere premuto il tasto di ripristino fino a sentire un clic per riattivare l'alimentazione. A questo punto, selezionare la funzione di riscaldamento desiderata.

Nota:

ricordarsi di attendere che lo scaldabiberon si sia raffreddato prima di premere il tasto di ripristino, altrimenti l'apparecchio non verrà rialimentato.

Nota:

quando si riempie lo scaldabiberon d'acqua, non superare il livello MAX indicato sul bordo interno.

Livello MAX



FUNZIONI DELLO SCALDABIBERON

OFF

Spegnimento

Quando la manopola è sulla posizione OFF, lo scaldabiberon e la spia luminosa sono spenti. Selezionando qualsiasi altra impostazione, l'apparecchio e la spia luminosa si accendono.

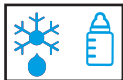

Scongelamento/riscaldamento del latte (mantenimento della temperatura):

Riempire l'apparecchio con acqua fino al livello del latte presente nel biberon. A prescindere dal quantitativo di latte contenuto nel biberon, non superare il livello MAX indicato sul bordo interno dell'apparecchio. Questa funzione serve a scongelare l'alimento o il latte e/o a mantenere caldo quest'ultimo.



Riscaldamento degli alimenti:

riempire l'apparecchio con acqua fino al livello del cibo presente nel vasetto. A prescindere dal quantitativo di alimento presente nel contenitore, non superare il livello MAX indicato sul bordo interno dell'apparecchio. Questa funzione serve a scaldare gli alimenti.



Funzione di riscaldamento rapido:

Riempire l'apparecchio con acqua fino al livello del latte presente nel biberon. A prescindere dal quantitativo di latte contenuto nel biberon, non superare il livello MAX indicato sul bordo interno dell'apparecchio. La funzione di riscaldamento rapido riscalda il latte in circa 3 minuti.

Nota:



la temperatura finale del latte o dell'alimento è determinata dal quantitativo d'acqua presente nello scaldabiberon. Se la temperatura è troppo alta, è consigliabile versare meno acqua nello scaldabiberon. Se la temperatura è troppo bassa, usare più acqua. Per ottenere un riscaldamento omogeneo, è consigliabile togliere periodicamente il biberon o il vasetto dell'alimento dall'apparecchio e agitare o mescolare bene il contenuto.

Nota:

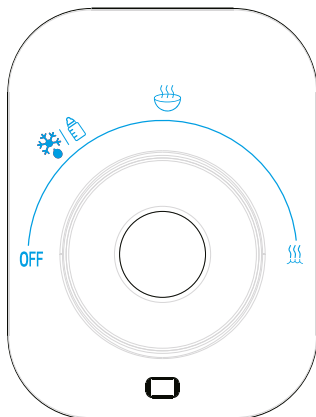
La funzione di riscaldamento rapido non è utilizzabile insieme a quella per lo spegnimento automatico dello scaldabiberon. In questo caso, è necessario prendere il tempo autonomamente e ricordarsi di togliere il biberon o il vasetto dall'apparecchio al momento opportuno per evitare problemi di surriscaldamento.



Scongelamento/riscaldamento del latte:

1. Mettere sempre il cestello nell'apparecchio prima di aggiungere un biberon o un vasetto. Non mettere mai il biberon o il vasetto a diretto contatto con l'elemento riscaldante.
2. Riempire l'apparecchio con acqua fino al livello del latte presente nel biberon o dell'alimento presente nel vasetto. A prescindere dal quantitativo di latte contenuto nel biberon, non superare il livello MAX indicato sul bordo interno dell'apparecchio. È consigliabile utilizzare acqua distillata per evitare la formazione di calcare.
3. Ruotare la manopola e selezionare la funzione  . La spia luminosa si accende e si spegne in modo alternato. Il latte o l'alimento congelato è pronto in circa mezz'ora/un'ora, a seconda del tipo e della quantità di cibo e del materiale del contenitore in cui viene riscaldato. Inoltre, la temperatura finale può variare leggermente in base al quantitativo del latte o dell'alimento e al materiale del biberon o del vasetto.

Nota: è normale che la spia luminosa si accenda e si spenga in modo alternato. Lo scaldabiberon regola automaticamente la temperatura per garantire un riscaldamento omogeneo del latte e dell'alimento.

Nota: per un corretto scongelamento, agitare il biberon o mescolare l'alimento di tanto in tanto.

Nota: dopo lo scongelamento, il latte o il cibo non devono essere somministrati subito.

4. Il modello BW600 non è dotato di timer. È pertanto necessario prendere il tempo autonomamente e togliere il biberon o il vasetto al momento giusto.
5. Agitare delicatamente il biberon o il cestello e verificare la temperatura prima di dare da mangiare al bambino. Per verificare la temperatura del latte, versarne qualche goccia sull'interno del polso. Oppure, assaggiare il cibo per verificare che non sia eccessivamente caldo.

Suggerimento: se il latte o l'alimento non sono sufficientemente caldi, rimettere il biberon o il vasetto nel cestello per un tempo compreso fra mezzo minuto e un minuto. (Se l'acqua è evaporata, versarne un altro po' nello scaldabiberon e riavviare l'apparecchio). In questo modo, sarà possibile ottenere una temperatura leggermente più elevata senza pericoli di surriscaldamento.

Attenzione: se il biberon o il vasetto vengono lasciati nell'apparecchio per più di un'ora, il latte o l'alimento potrebbero surriscaldarsi. Raffreddarli prima dell'uso.

Nota: l'utilizzo di latte materno o artificiale surriscaldato può causare la perdita di elementi nutrizionali e vitamine importanti.

6. Quando la procedura di scongelamento è terminata, ruotare la manopola sulla posizione OFF.
Attenzione: dopo lo scongelamento, l'acqua presente nello scaldabiberon potrebbe essere calda. Prestare attenzione per evitare il rischio di ustioni gravi. Se la manopola non viene riportata sulla posizione OFF, l'acqua continua a scaldarsi e può raggiungere temperature molto elevate.
7. Quando l'acqua evapora, il tasto di ripristino si attiva per disalimentare l'apparecchio. Attendere 10 minuti perché lo scaldabiberon si raffreddi, quindi tenere premuto il tasto di ripristino (finché non si sente un clic) per riavviare la procedura di riscaldamento.
8. Prima di scongelare un secondo biberon o vasetto è meglio attendere 10 minuti, o versare acqua fredda nello scaldabiberon, per far raffreddare l'apparecchio ed evitare surriscaldamenti.

Riscaldamento degli alimenti:

1. Inserire sempre il cestello nell'apparecchio prima di aggiungere un vasetto. Non mettere mai il vasetto a diretto contatto con l'elemento riscaldante.
2. Versare acqua nello scaldabiberon fino al livello dell'alimento presente nel vasetto. A prescindere dal quantitativo di cibo presente, non superare il livello MAX indicato sul bordo interno dell'apparecchio. È consigliabile utilizzare acqua distillata per evitare la formazione di calcare.
3. Ruotare la manopola e selezionare la funzione . La spia luminosa si accende e spegne in modo alternato. Dopo circa mezz'ora, il cibo è pronto. L'operazione può richiedere più o meno tempo a seconda del tipo e della quantità di alimento, nonché del materiale del contenitore in cui viene scaldato. Anche la temperatura finale può variare leggermente in base al quantitativo e al tipo di alimento e al materiale di cui è fatto il contenitore.
Nota: è normale che la spia luminosa si accenda e si spenga in modo alternato. Lo scaldabiberon regola automaticamente la temperatura per garantire un riscaldamento omogeneo degli alimenti.
Nota: perché l'alimento si riscaldi correttamente, mescolarlo di tanto in tanto.
Nota: una volta riscaldato, l'alimento non deve essere somministrato subito.
4. Il modello BW600 non è dotato di timer. È pertanto necessario prendere il tempo autonomamente e togliere il vasetto al momento giusto.
5. Mescolare delicatamente l'alimento e verificare la temperatura prima di somministrarlo al bambino. Verificare la temperatura dell'alimento assaggiandolo o toccandolo.
Suggerimento: se l'alimento non è sufficientemente caldo, rimettere il contenitore nel cestello per un tempo massimo compreso fra mezzo minuto e un minuto. (Se l'acqua è evaporata, versarne un altro po' nello scaldabiberon e riavviare l'apparecchio). In questo modo, sarà possibile ottenere una temperatura leggermente più elevata senza pericoli di surriscaldamento.
Attenzione: se il vasetto viene lasciato nello scaldabiberon per più di un'ora, l'alimento potrebbe surriscaldarsi. In tal caso, raffreddarlo prima della somministrazione.
Nota: l'utilizzo di un alimento surriscaldato può causare la perdita di elementi nutrizionali e vitamine importanti.
6. Quando la procedura di riscaldamento è terminata, ruotare la manopola sulla posizione OFF.
Attenzione: dopo il riscaldamento, l'acqua presente nello scaldabiberon potrebbe essere calda. Prestare attenzione per evitare il rischio di ustioni gravi. Se la manopola non viene riportata sulla posizione OFF, l'acqua continua a scaldarsi e può raggiungere temperature molto elevate.
7. Quando l'acqua evapora, il tasto di ripristino si attiva per disalimentare l'apparecchio. Attendere 10 minuti perché lo scaldabiberon si raffreddi, quindi tenere premuto il tasto di ripristino (finché non si sente un clic) per riavviare la procedura di riscaldamento.
8. Prima di riscaldare un secondo vasetto, è meglio attendere 10 minuti, o versare acqua fredda nello scaldabiberon, per far raffreddare l'apparecchio ed evitare surriscaldamenti.

Riscaldamento rapido:

1. Inserire sempre il cestello nell'apparecchio prima di aggiungere un biberon. Non mettere mai il biberon a diretto contatto con l'elemento riscaldante.
2. Riempire l'apparecchio con acqua fino al livello del latte presente nel biberon. A prescindere dal quantitativo di latte presente, non superare il livello MAX indicato sul bordo interno dell'apparecchio. È consigliabile utilizzare acqua distillata per evitare la formazione di calcare.
3. Ruotare la manopola e selezionare la funzione . La spia luminosa si accende. Consultare la tabella sotto per verificare per quanto tempo deve essere riscaldato il latte.

Nota: la durata della procedura di riscaldamento dipende dal quantitativo di latte e dalla sua temperatura iniziale, che potrebbe corrispondere a quella ambientale (20 °C) o del frigorifero (4 °C).

4. Il modello BW600 non è dotato di timer. È pertanto necessario prendere il tempo autonomamente e togliere il vasetto al momento giusto.
5. Agitare delicatamente il biberon o il cestello e verificare la temperatura prima di somministrare il latte al bambino. Per verificare la temperatura del latte, versarne qualche goccia sull'interno del polso.

Suggerimento: se il latte non è sufficientemente caldo, rimettere il biberon nel cestello per un tempo massimo compreso fra mezzo minuto e un minuto. (Se l'acqua è evaporata, versarne un altro po' nello scaldabiberon e riavviare l'apparecchio). In questo modo, sarà possibile ottenere una temperatura leggermente più elevata senza pericoli di surriscaldamento.

Attenzione: se il biberon viene lasciato nell'apparecchio per un tempo superiore a quello indicato nella tabella, il latte potrebbero surriscaldarsi. In tal caso, raffreddarlo prima della somministrazione.

Nota: l'utilizzo di latte materno surriscaldato può causare la perdita di elementi nutrizionali e vitamine importanti.

6. Quando la procedura di riscaldamento è terminata, ruotare la manopola sulla posizione OFF. **Attenzione: alla fine della procedura di riscaldamento rapido, l'acqua presente nello scaldabiberon potrebbe essere calda. Prestare attenzione per evitare il rischio di ustioni gravi. Se la manopola non viene riportata sulla posizione OFF, l'acqua continua a scaldarsi e può raggiungere temperature molto elevate.**
7. Quando l'acqua evapora, il tasto di ripristino si attiva per disalimentare l'apparecchio. Attendere 10 minuti perché lo scaldabiberon si raffreddi, quindi tenere premuto il tasto di ripristino (finché non si sente un clic) per riavviare la procedura di riscaldamento.
8. Al fine di evitare surriscaldamenti, prima di riscaldare un secondo biberon è meglio attendere 10 minuti o versare acqua fredda nell'apparecchio per farlo raffreddare.

Durata del riscaldamento rapido consigliata (minuti)					
		Quantità di latte			
Biberon	Temp.	60 ml	120 ml	180 ml	240 ml
Vetro	4 °C	3 min	4 min	5 min	6 min
	20 °C	2 min	3 min	3,5 min	4 min
Plastica	4 °C	4 min	5,5 min	6 min	6,5 min
	20 °C	3 min	4 min	4,5 min	5 min

NOTA: i tempi indicati sono approssimativi e dipendono dal materiale del biberon, dalla temperatura iniziale e dal quantitativo del latte, nonché dalla quantità d'acqua. I tempi della tabella sono pertanto puramente indicativi.

MANUTENZIONE

Pulizia:



Scollegare lo scaldabiberon dalla presa di corrente e farlo raffreddare. Pulire l'interno e l'esterno dello scaldabiberon con un panno umido. Non immergere lo scaldabiberon nell'acqua. Non utilizzare detergenti o prodotti per la pulizia abrasivi.

Decalcificazione:



È consigliabile decalcificare lo scaldabiberon una volta al mese per garantirne un funzionamento efficiente nel tempo. I depositi di calcare devono essere rimossi dallo scaldabiberon usando 50 ml di aceto bianco in 100 ml di acqua distillata. Selezionare la funzione di riscaldamento del latte e attendere 10 minuti. Lasciare la soluzione nello scaldabiberon fino alla completa rimozione del calcare. Sciacquare bene e pulire con un panno umido.

Avvertenza:



Se si verifica un guasto, consultare il centro assistenza Alecto su www.alecto.com. Non provare in nessun caso a riparare lo scaldabiberon da soli; non smontare l'apparecchio. Le operazioni di riparazione devono essere effettuate da personale qualificato.

SPECIFICHE TECNICHE

Alimentazione: 220-240 V CA, 50-60 Hz

Consumo energetico: 210 W

Temperatura ambientale di funzionamento: compresa fra +7 e +37 °C

24 mesi di garanzia

SALVAGUARDIA DELL'AMBIENTE



Quando ha esaurito il suo ciclo vitale, il prodotto non deve essere gettato nei normali rifiuti domestici ma va conferito in un centro per il riciclaggio di apparecchiature elettriche ed elettroniche.

CONSEJOS PARA EL USUARIO Y SALVAGUARDAS IMPORTANTES

Este aparato está diseñado para usos domésticos y similares. No debe utilizarse para fines comerciales directos ni en vehículos en movimiento. Cuando se utilicen aparatos eléctricos, se deben seguir siempre las precauciones de seguridad básicas, entre ellas:

- Lea atentamente esta información de seguridad antes de usar el aparato y consérvela en un lugar seguro.
- Este dispositivo pueden usarlo niños mayores de 3 años y personas con capacidades físicas, sensoriales o mentales reducidas o falta de experiencia si están supervisados o han recibido instrucciones acerca del uso seguro del dispositivo y comprenden los peligros implícitos.
- Los niños no deben jugar con el dispositivo.
- Los niños no deben llevar a cabo las tareas de limpieza y mantenimiento del usuario si no son mayores de 8 años y están supervisados.
- Se debe mantener el aparato y el cable de alimentación fuera de alcance de los niños.
- No utilice el calentador de biberones en caso de que el aparato, el cable o el conector presenten defectos obvios.
- Si el cable eléctrico está dañado, debe sustituirlo el fabricante, su departamento de servicio al cliente o una persona con cualificaciones similares para prevenir riesgos.
- La tensión eléctrica debe coincidir con la tensión indicada en la parte inferior del aparato.
- Nunca utilice el calentador de biberones sin agua dentro.
- No mueva un aparato que contenga líquido caliente.
- Retire periódicamente el biberón/jarra del calentador de biberones y sacuda la leche o remueva los alimentos para distribuir uniformemente la temperatura.
- Deseche siempre el agua del calentador de biberones después de calentar un biberón o jarra y utilice agua fresca la siguiente vez que prepare alimentos.
- No caliente alimentos para bebé mucho rato. Por motivos de higiene, no exceda la hora.
- Los biberones o jarras pueden no deben estar cerradas completamente durante el calentamiento en el calentador de biberones, de lo contrario, podría acumularse un exceso de presión (riesgo de explosión/daños materiales),
- No sumerja el aparato en agua ni otros líquidos.
- No lo utilice en exteriores.
- El aparato no se debe operar con un temporizador externo o sistema de control remoto independiente, como una toma de control remoto, ya que no debe dejarse sin supervisión durante el funcionamiento para poder intervenir en caso de mal funcionamiento.
- Utilice el calentador únicamente para calentar alimentos para bebé en un entorno doméstico. Un uso incorrecto entraña riesgos potenciales para el usuario.
- Coloque el calentador de biberones para que esté estable y nivelado y el niño no pueda volcarlo ni hacerlo caer de la mesa o encimera tirando del cable.
- Nunca se debe colocar el aparato cerca de superficies calientes, en hornos calientes o cerca de aparatos de gas o eléctricos, ya que puede provocar daños en el aparato.
- El cable no debe entrar en contacto con agua o fogones de cocina para protegerlo de descargas eléctricas.

- Remueva el contenido de la jarra después de calentarla. Compruebe si la temperatura de los alimentos es segura para el bebé antes de alimentarlo. Una temperatura sensata es alrededor de 37 °C, la misma que la temperatura corporal.
- Desenchufe el aparato de la corriente después de usarlo para que no se pueda encender accidentalmente.

CONSERVE LAS INSTRUCCIONES

INFORMACIÓN DE LAS PARTES DEL CALENTADOR DE BIBERONES

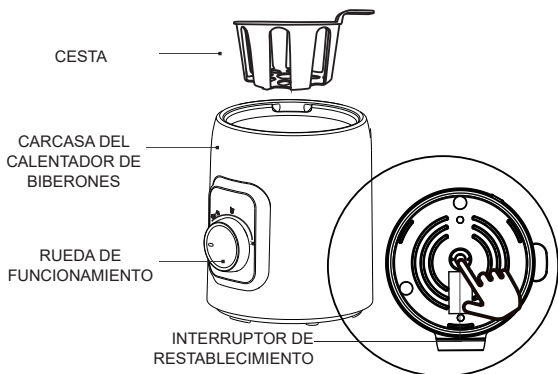

El **interruptor de restablecimiento** se usa para apagar la alimentación para evitar que se sobrecaliente cuando se seca el agua. Espere 10 minutos o vierta agua fría en el calentador de biberones para enfriarlo y, a continuación, pulse el interruptor de restablecimiento (hasta que escuche un chasquido) para volver a encenderlo. A continuación, seleccione la función que necesite para calentar la comida para el bebé.

Nota:

Recuerde esperar a que el calentador de biberones se enfríe antes de pulsar el botón de restablecimiento, de lo contrario, no se podrá encender la alimentación.

Nota:

El agua no debe superar la marca de nivel MAX indicada en el interior cuando llene el calentador de biberones.

Nivel MAX

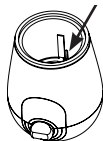

FUNCIONES DEL CALENTADOR DE BIBERONES

OFF

Apagado

El calentador de biberones se apaga y la luz se apaga. Con el resto de configuraciones, el aparato se enciende y la luz se ilumina.



Descongelación/calentamiento de leche (función de mantenimiento del calor):

Llene el calentador de biberones con agua al mismo nivel que la leche del biberón. Independientemente de la cantidad de leche/alimento, el agua no debe superar la marca de nivel MAX indicada en el interior. Esta función se usa para descongelar leche/alimentos y/o para mantener la leche caliente.

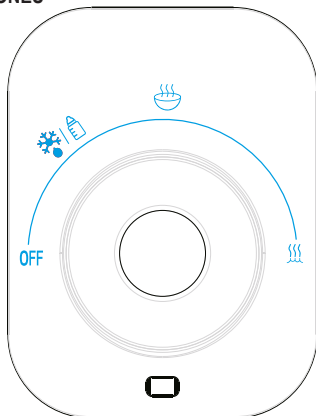

Calentamiento de alimentos:

Llene el calentador de biberones con agua al mismo nivel que los alimentos de la jarra. Independientemente de la cantidad de alimento, el agua no debe superar la marca de nivel MAX indicada en el interior. Esta función se usa para calentar alimentos.



Función de calentamiento rápido:

Llene el calentador de biberones con agua al mismo nivel que la leche del biberón. Independientemente de la cantidad de leche, el agua no debe superar el nivel MAX indicado en el interior. La función de calentamiento rápido calentará la leche en aproximadamente 3 minutos.

Observaciones:

La temperatura final de la leche o los alimentos queda determinada por la cantidad de agua en el calentador de biberones. Si la temperatura es demasiado alta, se recomienda usar menos agua en el calentador de biberones. En caso de que sea demasiado baja, ponga más agua. Se recomienda retirar periódicamente el biberón o cazo y sacudirla o remover bien para que el contenido se caliente uniformemente.

Observaciones:

El calentador de biberones tiene una función de apagado automático cuando se usa la función de calentamiento rápido. Asegúrese de contar usted mismo el tiempo y sacar el biberón/jarra a tiempo para evitar que se sobrecaliente.

Descongelación/calentamiento de leche:

1. Coloque siempre primero la cesta en el calentador de biberones antes de introducir el biberón/jarra. Nunca coloque el biberón/jarra directamente en el elemento calentador.
2. Llene el calentador de biberones con agua al mismo nivel que la leche del biberón o alimentos de la jarra. Independientemente de la cantidad de leche/alimento, el agua no debe superar la marca de nivel MAX indicada en el interior. Se recomienda utilizar agua destilada para evitar la posible formación de cal.
3. Gire la rueda para seleccionar la función . La luz de encendido se enciende y apaga alternativamente. La leche o alimentos congelados están listos después de aproximadamente media hora/una hora, según el tipo de alimentos, la cantidad y el material en que se calientan. La temperatura final también puede variar ligeramente debido a los diferentes volúmenes de leche o fórmula y el material del biberón o jarra.
Nota: Es normal que el indicador se encienda y apague alternativamente. El calentador de biberones ajustará automáticamente la temperatura para garantizar que la leche/alimentos se calientan uniformemente.
Nota: Sacuda el biberón o remueva los alimentos periódicamente para descongelarlos completamente.
Nota: No se debe ingerir la leche/alimentos inmediatamente después de descongelarlos.
4. Tenga en cuenta que el BW600 no tiene temporizador. Controle usted mismo el tiempo y retire el biberón/jarra del calentador de biberones cuando haya transcurrido el tiempo indicado.
5. Sacuda suavemente el biberón o la cesta y compruebe la temperatura antes de darle el contenido al bebé. Compruebe la temperatura rociando unas gotas del interior en su muñeca. También puede probar o tocar los alimentos si no están demasiado calientes. Consejo: Si la leche/alimentos no están lo suficientemente calientes, vuelva a colocar el biberón/jarra en la cesta durante un máximo de 0,5 min/1 min para calentarlos más (Llene una pequeña cantidad de agua en el calentador de biberones cuando se haya secado y vuelva a encenderlo). Esto hará que se caliente ligeramente más sin sobrecalentarse.
Precaución: Si deja el biberón/jarra en el calentador de biberones más de una hora, la leche/alimentos se sobrecalentarán. Enfríelos antes de dárselos al bebé.
Nota: Si utiliza leche materna o alimentos sobrecalentados, pueden perderse algunos nutrientes y vitaminas.
6. Una vez descongelado del todo, gire la rueda a apagado.
Precaución: El agua del calentador de biberones puede estar caliente después de terminar la descongelación. Tenga cuidado de no quemarse con ella. Si no gira la rueda a la función de apagado, el agua seguirá calentándose y alcanzará una temperatura muy elevada.
7. Si se seca el agua, el interruptor de restablecimiento se activará para apagar la alimentación. Espere 10 minutos a que se enfríe y, a continuación pulse el interruptor de restablecimiento (se escuchará un chasquido) para reiniciar el calentamiento.
8. Antes de descongelar otro biberón o jarra, es mejor esperar 10 minutos para que el calentador de biberones se enfríe para prevenir sobrecalentamiento o vierta agua fría en el calentador.

Calentamiento de alimentos:

1. Coloque siempre primero la cesta en el calentador de biberones antes de introducir la jarra. Nunca coloque la jarra directamente en el elemento calentador.
2. Llene el calentador de biberones con agua al mismo nivel que los alimentos de la jarra. Independientemente de la cantidad de alimento, el agua no debe superar la marca de nivel MAX indicada en el interior. Se recomienda utilizar agua destilada para evitar la posible formación de cal.

3. Gire la rueda para seleccionar la función . La luz de encendido se iluminará y apagará alternativamente. Los alimentos estarán listos al cabo de media hora. Puede tardar más o menos, según el tipo de alimentos, el volumen y el material en que se calientan. La temperatura final también puede variar ligeramente debido a los diferentes tipos de alimentos, volúmenes y el material de la jarra.

Nota: Es normal que el indicador se encienda y apague alternativamente. El calentador de biberones ajustará automáticamente la temperatura para garantizar que los alimentos se calientan uniformemente.

Nota: Remueva los alimentos periódicamente para calentarlos completamente.

Nota: No se debe ingerir alimentos inmediatamente después de calentarlos.

4. Tenga en cuenta que el BW600 no tiene temporizador. Controle usted mismo el tiempo y retire el biberón del calentador de biberones cuando haya transcurrido el tiempo indicado.
5. Remueva los alimentos y compruebe la temperatura antes de darle el contenido al bebé. Toque o pruebe los alimentos para comprobar la temperatura.

Consejo: Si los alimentos no están lo suficientemente calientes, vuelva a colocarlos en la cesta durante un máximo de 0,5 min/1 min para calentarlos más (Llene una pequeña cantidad de agua en el calentador de biberones cuando se haya secado y vuelva a encenderlo). Esto hará que se caliente ligeramente más sin sobrecalentarse.

Precaución: Si deja la jarra en el calentador de biberones más de una hora, los alimentos se sobrecalentarán. Enfríe los alimentos antes de dárselos al bebé.

Nota: Si utiliza alimentos sobrecalentados, pueden perderse algunos nutrientes y vitaminas.

6. Una vez calentados del todo, gire la rueda a apagado.

Precaución: El agua del calentador de biberones puede estar caliente después de terminar de calentarlos. Tenga cuidado de no quemarse con ella. Si no gira la rueda a la función de apagado, el agua seguirá calentándose y alcanzará una temperatura muy elevada.

7. Si se seca el agua, el interruptor de restablecimiento se activará para apagar la alimentación. Espere 10 minutos a que se enfríe y, a continuación pulse el interruptor de restablecimiento (se escuchará un chasquido) para reiniciar el calentamiento.
8. Antes de calentar otra jarra, es mejor esperar 10 minutos para que el calentador de biberones se enfríe para prevenir sobrecalentamiento o vierta agua fría en el calentador.

Calentamiento rápido:

1. Coloque siempre primero la cesta en el calentador de biberones antes de introducir un biberón. Nunca coloque el biberón directamente en el elemento calentador.
2. Llene el calentador de biberones con agua al mismo nivel que la leche del biberón. Independientemente de la cantidad de leche, el agua no debe superar la marca de nivel MAX indicada en el interior. Se recomienda utilizar agua destilada para evitar la posible formación de cal.
3. Gire la rueda para seleccionar la función . La luz de encendido está iluminada. Consulte la tabla de calentamiento para ver cuánto tiempo debe calentarse la leche.

Nota: La velocidad de calentamiento de la leche depende de la cantidad de leche y si la temperatura inicial es igual que la temperatura ambiente (20 °C) o nevera (4 °C).

4. Tenga en cuenta que el BW600 no tiene temporizador. Controle usted mismo el tiempo y retire el biberón del calentador de biberones cuando haya transcurrido el tiempo indicado.
5. Sacuda suavemente el biberón o la cesta de almacenamiento de la leche y compruebe la temperatura antes de darle el contenido al bebé. Compruebe la temperatura rociando unas gotas del interior en su muñeca.

Consejo: Si la leche no está lo suficientemente caliente, vuelva a colocar el biberón en la cesta durante un máximo de 0,5 min/1 min para calentarlos más (Llene una pequeña cantidad de agua en el calentador de biberones cuando se haya secado y vuelva a encenderlo). Esto hará que se caliente ligeramente más sin sobrecalentarse.

Precaución: Si deja el biberón en el calentador de biberones más de lo indicado en la tabla, la leche se sobrecalentará. Enfríe la leche antes de dársela al bebé.

Nota: Si utiliza leche materna sobrecalentada, pueden perderse algunos nutrientes y vitaminas.

6. Una vez calentados del todo, gire la rueda a apagado.
Precaución: El agua del calentador de biberones puede estar caliente después de terminar de calentarlos rápidamente. Tenga cuidado de no quemarse con ella. Si no gira la rueda a la función de apagado, el agua seguirá calentándose y alcanzará una temperatura muy elevada.
7. Si se seca el agua, el interruptor de restablecimiento se activará para apagar la alimentación. Espere 10 minutos a que se enfríe y, a continuación pulse el interruptor de restablecimiento (se escuchará un chasquido) para reiniciar el calentamiento.
8. Antes de calentar otro biberón, es mejor esperar 10 minutos para que el calentador de biberones se enfríe para prevenir sobrecalentamiento o vierta agua fría en el calentador.

Tiempo de calentamiento rápido recomendado (minutos)					
		Volumen de leche			
Biberón	Temp.	60 ml	120 ml	180 ml	240 ml
Vidrio	4 °C	3 min	4 min	5 min	6 min
	20 °C	2 min	3 min	3,5 min	4 min
Plástico	4 °C	4 min	5,5 min	6 min	6,5 min
	20 °C	3 min	4 min	4,5 min	5 min

NOTA: Estos tiempos son aproximados y dependen del material del biberón, la temperatura inicial de la leche, la cantidad de leche y la cantidad de agua. Úselos únicamente como referencia.

MANTENIMIENTO

Limpieza:



Desconecte el calentador de biberones de la toma eléctrica y deje que se enfríe. Limpie el interior y el exterior del calentador de biberones con un paño húmedo. Nunca sumerja el calentador de biberones en agua. No utilice agentes de limpieza ni abrasivos.

Descalcificar:



Se recomienda descalcificar el calentador de biberones una vez al mes para garantizar que siga funcionando con eficacia. Los depósitos de agua dura se deben eliminar. Para hacerlo, use 50 ml de vinagre blanco con 100 ml de agua destilada para descalcificar el calentador de biberones. Seleccione la función de calentamiento de leche y espere 10 minutos. Deje la solución en el calentador de biberones hasta que se disuelvan todas las incrustaciones. Enjuáguelo bien y límpielo con un paño húmedo.

Advertencia:



Si ocurre un fallo, consulte con el centro de servicio de Alecto en www.alecto.com. No debe intentar reparar el calentador de biberones usted mismo ni desmontarlo en ninguna circunstancia. El mantenimiento debe realizarlo únicamente personal de servicio cualificado.

ESPECIFICACIONES TÉCNICAS

Alimentación eléctrica: 220-240 V CA, 50-60 Hz

Consumo energético: 210 vatios

Temperatura ambiente operativa: entre +7 °C y +37 °C

Garantía de 24 meses

ENTORNO



Al final de la vida útil del producto, no debe desechar el producto con residuos domésticos, sino entregarlo en un punto de recogida para el reciclaje de equipos eléctricos y electrónicos.

Alecto®

Service



Help



HSC

WWW.ALECTO.NL
SERVICE@ALECTO.NL

Commaxx B.V.
Wiebachstraat 37
6466 NG, Kerkrade
The Netherlands



CE

v1.0