

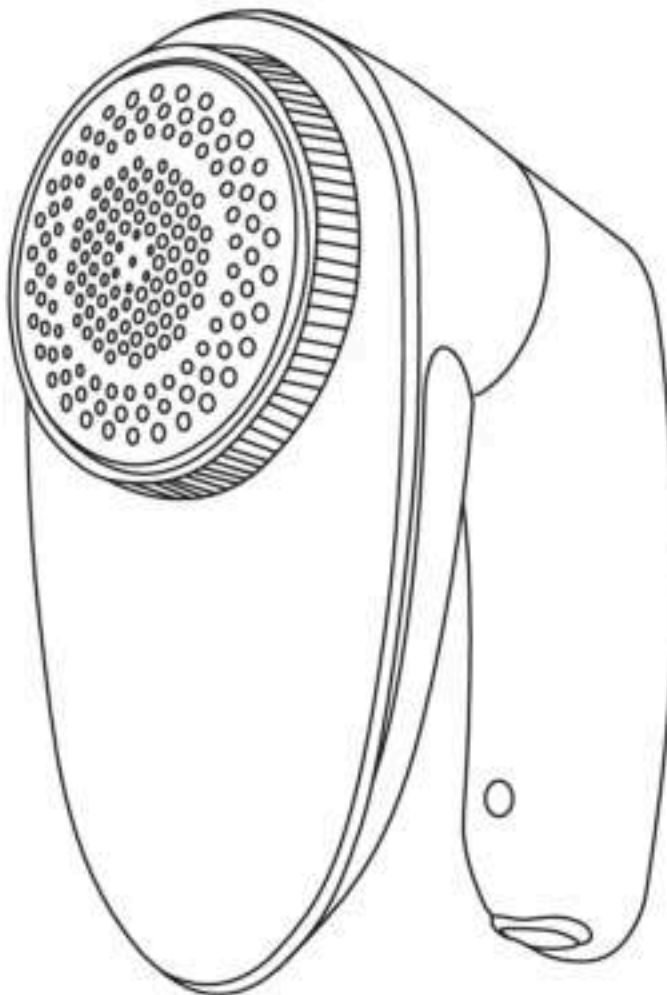

Gebruiksaanwijzing-Pluizenverwijderaar
User Manual - Lint Remover
Manuel d'utilisation - Rasoir anti-bouloche

Model / Modèle : K-001



MADE IN CHINA



RoHS



Lees de instructies
Please read the manual
Veuillez lire ce mode d'emploi

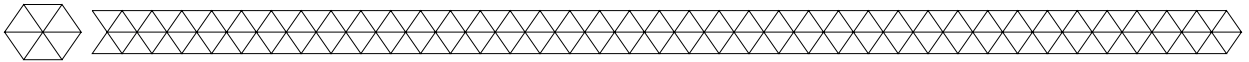

Introductie

- Bedankt dat je hebt gekozen voor één van onze Kias producten. Volg te allen tijde de veiligheidsvoorschriften voor veilig gebruik. Mochten er vragen zijn over het product, neem dan contact met ons op via email: kias.business@hotmail.com
- De Kias pluizenverwijderaar maakt je favoriete kledingstukken of meubilair in 3 minuten weer zo goed als nieuw. Draadloos en 60 minuten non-stop te gebruiken. Van meubels tot dekbedden, door de 3 verschillende maasgrootten is de Kias pluizenverwijderaar overal voor in te zetten. Makkelijk schoon te maken met het borsteltje en mee te nemen in de bijgevoegde opbergtas. De batterij van de pluizenverwijderaar is gewoon oplaadbaar, dus geen milieuonvriendelijke batterijverspilling!

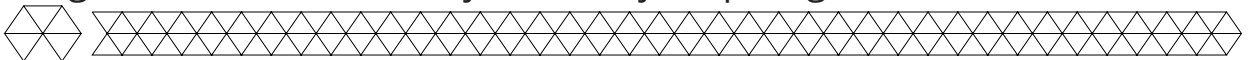

Waarschuwingen en Veiligheidsinstructies



Let erop dat het verpakkingsmateriaal niet in handen komt van kinderen. Zij kunnen erin stikken!



Lees voor gebruik de gebruiksaanwijzing aandachtig door en bewaar deze goed!

- Let op de risico's en consequenties die verbonden zijn aan misbruik van de pluizenverwijderaar. Misbruik van de pluizenverwijderaar kan resulteren in persoonlijk letsel en schade aan het apparaat.
- Gebruik de pluizenverwijderaar alleen voor de doeleinden aangegeven in deze handleiding.
- Als de pluizenverwijderaar niet goed functioneert, gevallen of beschadigd is, gebruik hem dan NIET en raadpleeg dan de klantendienst.
- De pluizenverwijderaar is ontworpen en bedoeld voor privégebruik. Gebruik de pluizenverwijderaar niet voor commerciële doeleinden.
- Laat de pluizenverwijderaar NIET onbeheerd achter wanneer het in gebruik is.
- Als je de pluizenverwijderaar niet gebruikt, zet het apparaat dan uit en haal de stekker uit het stopcontact.
- De pluizenverwijderaar dient NIET gebruikt te worden door kinderen onder de 3 jaar of door mensen met een fysieke of mentale beperking. Gebruik van het apparaat is alleen toegestaan als er een toezichthouder bij is, die verantwoordelijk is voor de

veiligheid van de gebruiker.

- Gebruik en bewaar de pluizenverwijderaar buiten het bereik van kinderen onder de 3 jaar. Houd toezicht op jonge kinderen om te voorkomen dat ze met het apparaat gaan spelen
- Haal de pluizenverwijderaar NIET uit elkaar, repareer en herstel het apparaat NIET. Dit kan schade aan het apparaat aanbrengen. Voor de eigen veiligheid mogen deze onderdelen alleen vervangen worden door geautoriseerd onderhoudspersoneel. Stuur de pluizenverwijderaar altijd naar een servicecentrum voor reparaties om schade en persoonlijk letsel te voorkomen.
- Zorg ervoor dat de netspanning die op het type-aanduidingsplaatje staat aangegeven, overeenkomt met die van je stroomnet, voor je de pluizenverwijderaar aansluit.
- Gebruik de pluizenverwijderaar NIET in de buurt van een bad, een douche, een zwembad, of bij een (was)bak gevuld met water.
- Zorg ervoor dat de pluizenverwijderaar NIET in contact komt met water. Dompel het apparaat NIET onder in water. Als er toch water in of op het apparaat komt, zet het apparaat dan direct uit en neem contact op met onze klantenservice.
- Raak het apparaat en de adapter NIET met natte handen aan.
- Houd het apparaat uit de buurt van vocht, hitte, ruimtes waar de temperatuur relatief hoog is, hittebronnen zoals ovens en direct zonlicht.
- Gebruik de pluizenverwijderaar NIET zonder pluisccontainer of scheerkop.
- Gebruik de pluizenverwijderaar NIET als het messenblad beschadigd is.
- Druk de pluizenverwijderaar niet te hard op het textiel, dit kan het textiel beschadigen.
- Doe geen olie of vet op het messenblad, dit kan het apparaat en de kleding beschadigen.
- Leeg de pluisccontainer als deze 70% vol is en maak het gebied om het messenblad goed schoon. Let op: De messen zijn scherp. Raak het messenblad NIET aan als de pluizenverwijderaar aan staat. Houd vingers en handen uit de buurt van de messen tijdens het schoonmaken en onderhoud. Zet de pluizenverwijderaar altijd uit als je het gebied rondom het messenblad schoon maakt.
- Zorg ervoor dat het messenblad niet in contact komt met harde of scherpe objecten.
- Plaats de kledingstukken op een stabiel, effen en horizontaal oppervlak voordat je de pluizenverwijderaar gebruikt en

zorg ervoor dat de kleding niet gekreukt is, anders kan deze beschadigen.

- Gebruik de pluizenverwijderaar alleen voor textiel. Houd de pluizenverwijderaar uit de buurt van je lichaam.

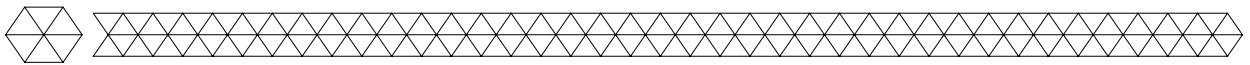

Ontvangen van Verzending

- Controleer of de inhoud van 1x overeenkomt met de pakbon wanneer je de verzending ontvangt. Licht je leverancier in als er onderdelen ontbreken. Lijkt de apparatuur beschadigd, dien dan onmiddellijk een klacht in bij de vervoerder en geef de leverancier een gedetailleerde beschrijving van de schade. Bewaar de beschadigde verpakkingen om je klacht te onderbouwen.

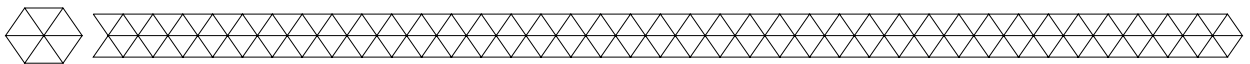

Inhoud Verpakking

- Kias Pluizenverwijderaar - Model K-001 - EAN 05419980233011

Bijgevoegde accessoires

- | | |
|-------------------------|---------------------|
| – 1x Handleiding | – 1x Pluizenborstel |
| – 2x Extra opzetstukken | – 1x Draagtas |
| – 1x Borsteltje | – 1x EU-adapter |

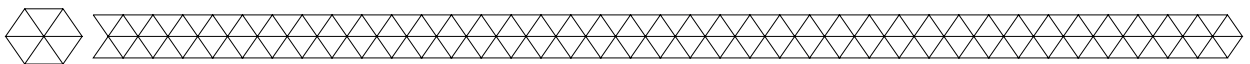

Producteigenschappen

Productoverzicht

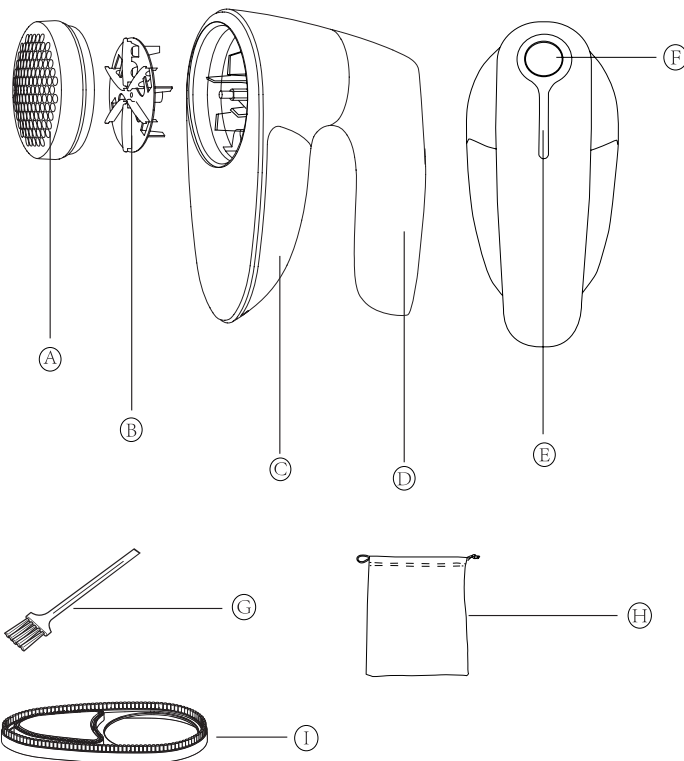

- | | |
|------------------------------|-----------------------------|
| 1. Roestvaststalen netdeksel | 6. Aan/pauze/uit-knop |
| 2. Roestvaststalen mes | 7. Schoonmaakborstel |
| 3. Pluis verzameldoos | 8. Elektrostatische borstel |
| 4. Roterend handvat | 9. Tasje met trekkoord |
| 5. Oplaad indicator | |

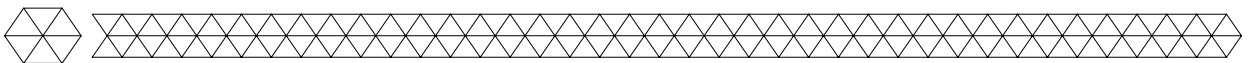

Technische Data

Grootte	16,00 x 8,50 x 12,50 cm Grote scheerkop: 6,50 cm
Gewicht	320 gr
Kleur	Zwart / zilver
Materiaal	ABS
Input - Frequentie - Output	DC 5V 1A - 50/d0Hz - 3.7V
Vermogen	Li-ion batterij 3.7V 800 mAh

Lengte oplaadkabel	130 cm
Werkduur	60 min
Oplaadtijd	2 uur
Indicatielichten	Groen licht: opgeladen Rood licht: aan het opladen Blauw licht: in gebruik Knipperend blauw licht: batterij bijna leeg
Inhoud container	160 ml

Overige Eigenschappen

- Geschikt voor elke textielsoort;
- Draadloos, maar je kan de pluizenverwijderaar tijdens fret opladen gebruiken;
- Kinderslot.

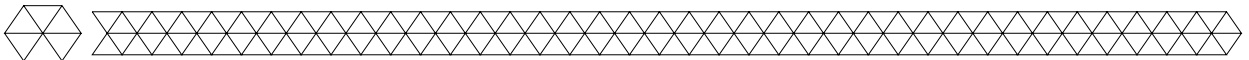

Instructies voor Gebruik



Plaats de kledingstukken op een stabiel, effen en horizontaal oppervlak voordat je de pluizenverwijderaar gebruikt. Zorg ervoor dat de kleding niet gekreukt is, anders kan deze beschadigen.

Aansluiten en opladen

1. Gebruik de bijgeleverde oplader om de pluizenverwijderaar op te laden.
 - Groen licht: opgeladen
 - Rood licht: aan het opladen
 - Blauw licht: in gebruik
 - Knipperend blauw licht: batterij bijna leeg
2. Het duurt ongeveer 2 uur voordat de pluizenverwijderaar volledig opgeladen is. De pluizenverwijderaar kan ongeveer 60 minuten werken met een volle batterij.
3. Let bij het vervangen van het mes op de afgeronde hoek bij de middelste gesp, anders wordt het mes niet goed vastgedraaid

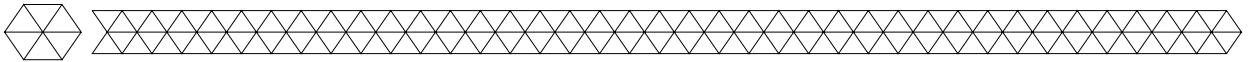

Gebruiken

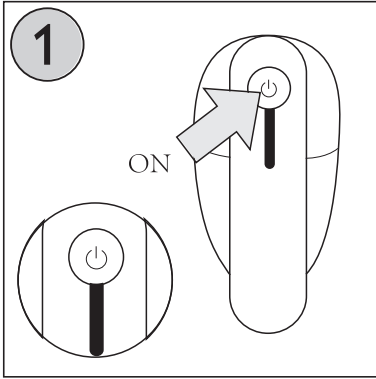

1. Druk op de aan/uit knop.

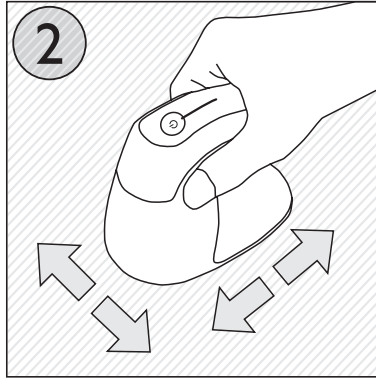

2. Beweeg het apparaat rondom de pluizen.

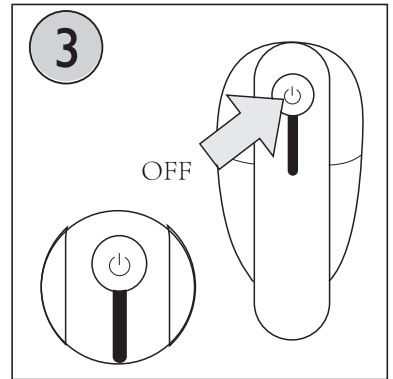

3. Druk op de knop om het apparaat uit te schakelen.

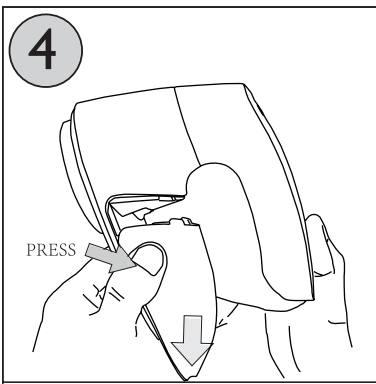

4. Verwijder de pluisccontainer en leeg deze.

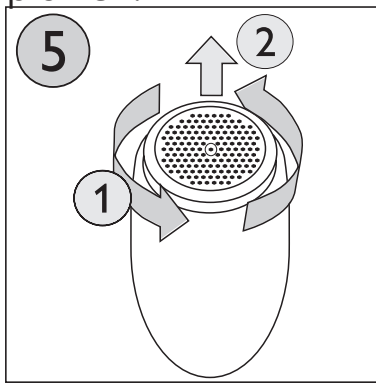

5. Draai het netdeksel linksom.

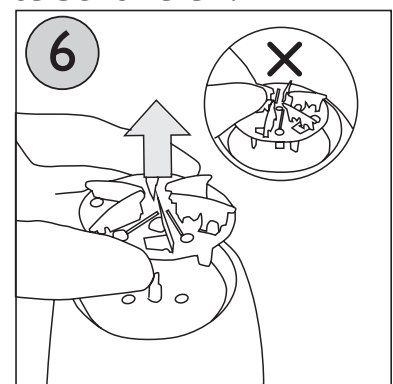

6. Verwijder de mesunit.

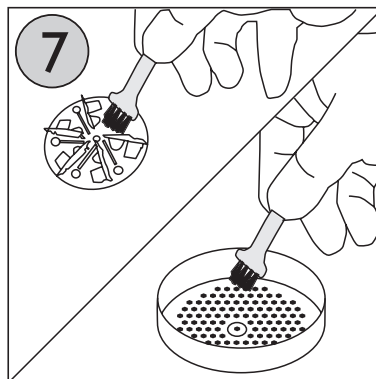

7. Reinig de mesunit en het netdeksel met de borstel.

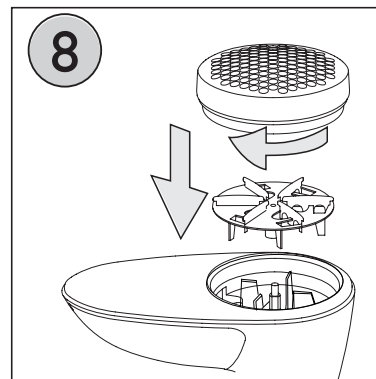

8. Draai de mesunit opnieuw op de kop.

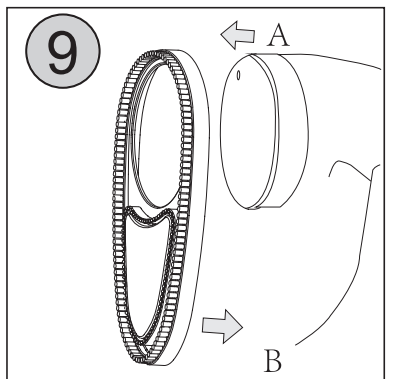

9. Monteer de staart (B) en druk vervolgens op (A).

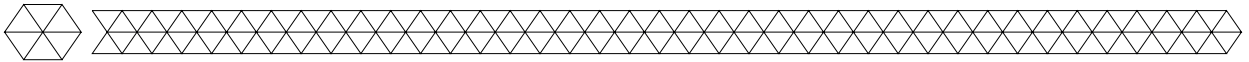

Tips voor gebruik

1. Leg bij gebruik van de pluizenverwijderaar een stuk karton, een strijkplank, of een ander plat en hard oppervlak tussen de 2 lagen stof te plaatsen. Hierdoor kan schade aan de kleding voorkomen worden. Druk de pluizenverwijderaar niet te hard op de kleding.
2. Het maasoppervlak is niet vlak en er zijn 3 verschillende groottes. De verschillende grootte mazen zijn geschikt voor verschillende grootte pluizen: grove pluus, rafels en microvezels.
3. Gebruik de elektrostatische borstel om de te ontpluizen oppervlakken schoon te maken. Zie stap 9 bij "Gebruiken". Plaats eerst de achter- zijde tegen de pluizenverwijderaar (B) en druk daarna het voorste deel in de pluizenverwijderaar (A). Maak bij het demonteren eerst het voorste deel (A) los en daarna het achterste deel (B).
4. De elektrostatische borstel wordt voornamelijk gebruikt voor wollen jassen, lakens, dekens, gordijnen en bankkussens. Het grijze gedeelte is de elektrostatische borstel. Deze wordt gebruikt om het pluus van de jassen te verwijderen. Het randgedeelte is de stofborstel om stof van de kleding te verwijderen.

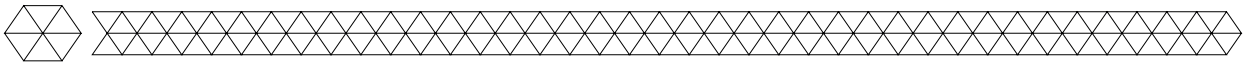

Probleem - Oplossing

Probleem	Mogelijke oorzaak	Oplossing
Lint pluus kan niet worden verwijderd	Mes is vervormd Mes is versleten	Vervang het mes
Rotatie pauze/ lawaai	Mes zit los	Herinstalleer
Trage rotatie	Verstopping door pluizen Batterij leeg	Verwijder de pluizen Laad het apparaat op

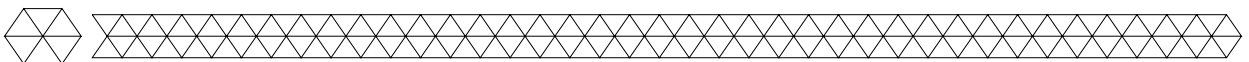

Onderhoud en Reiniging

- Maak de pluizenverwijderaar na gebruik altijd schoon. Zie stap 4 - 9 bij "Gebruiken".

- De pluizenverwijderaar kan worden gepoetst met een neutraal schoonmaakmiddel. Veeg de onderdelen van de pluizenverwijderaar NIET af met een vochtige doek.
- De ingebouwde snijkop kan worden afgespoeld met water en volledig worden gedroogd voor installatie en gebruik.
- Zorg ervoor dat er GEEN water op de pluizenverwijderaar komt.
- Doe de pluizenverwijderaar, de snijkop en de accessoires in de opbergtas.

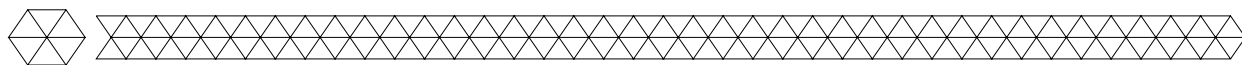

Opslag

- Bewaar de pluizenverwijderaar op een droge, schone plek. Bewaar het apparaat niet in extreem hoge of lage temperaturen.

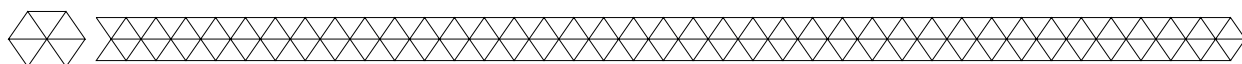

Weggoien - Recyclen

- Denk aan het milieu en lever een bijdrage aan een schonere leefomgeving! Gooi de pluizenverwijderaar aan het einde van zijn levensduur niet weg met het normale huisvuil, maar lever het in op een door de overheid aangewezen inzamelpunt om het te laten recycleren.

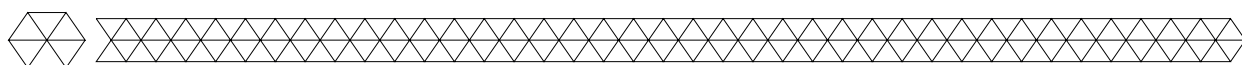

Service en Garantie

- Indien je service of informatie nodig hebt omtrent je product, schroom dan niet en stuur een e-mail naar kias.business@hotmail.com
- Wij verlenen 2 jaar garantie op onze producten. De klant dient een aankoopbewijs te kunnen tonen en de garantie dient binnen een periode van 2 jaar na de aankoopdatum geldend te worden gemaakt. Let op de garantie geldt niet: bij schade veroorzaakt door onjuist gebruik of reparatie; voor aan slijtage onderhevige onderdelen; voor gebreken waarvan de klant bij aankoop op de hoogte was; bij defecten door eigen schuld van de klant, bij schade door derden.

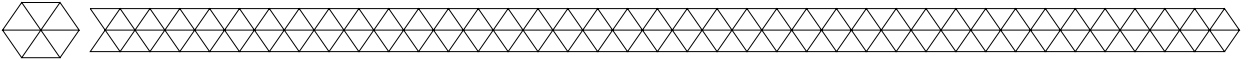

Disclaimer

- Veranderingen onder voorbehoud; specificaties kunnen veranderen zonder opgaaf van redenen.

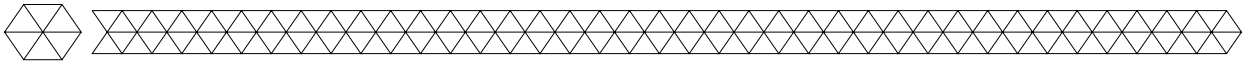

Introduction

- Merci d’avoir choisi ce produit de Kias! Suivez les instructions de sécurité à tout moment pour une utilisation sûre. Si vous avez des questions sur le produit ou si vous rencontrez des problèmes veuillez nous contacter par courrier électronique: kias.business@hotmail.com
- L’éliminateur de peluches de Kias peut remettre vos vêtements ou votre textile mobilier comme neuf en 3 minutes; sans fil et possible d’utiliser pendant 60 minutes sans arrêt. Vous pouvez utiliser l’éliminateur de peluches pour tout vos textiles. Facile à nettoyer avec la brosse et facile à emporter avec vous dans son sac de rangement. La batterie de l’éliminateur de peluches est rechargeable, donc pas de gaspillage de batterie anti écologique!

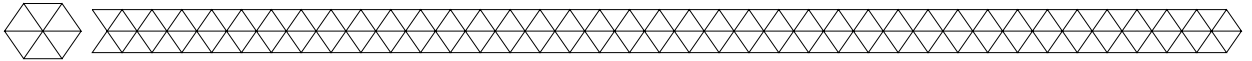

Avertissements et consignes de sécurité



Veillez à ce que le matériel d’emballage ne tombe pas entre les mains des enfants. Ils peuvent suffoquer.



Lisez attentivement les instructions avant l’utilisation et conservez-les dans un endroit sûr. Avant d’utiliser votre éliminateur de peluches, lisez attentivement ce qui suit:

- Faites attention aux risques et aux conséquences liés à la malveillance de l’éliminateur de peluches. La malveillance de l’éliminateur de peluches peut entraîner des dommages corporels et des dégâts à l’appareil.
- Utilisez l’éliminateur de peluches seulement pour les buts indiqués dans ce manuel.
- Si l’éliminateur de peluches ne fonctionne pas correctement ou si l’appareil est tombé ou endommagé, NE L’UTILISEZ PAS et consultez le service à la clientèle.
- L’éliminateur de peluches est connu pour l’usage privé. Ne l’utilisez pas pour des fins commerciales.
- Ne laissez pas l’éliminateur de peluches sans surveillance en cours d’utilisation. Quand vous n’utilisez pas l’éliminateur de peluches, éteignez l’appareil et retirez le cordon d’alimentation de la prise électrique.
- Des enfants de moins de 3 ans et des personnes ayant un handicap physique ou mental ne doivent pas utiliser cet appareil. Utilisation

de l'appareil est seulement permis quand il y a un(e) surveillant(e) qui est responsable pour la sécurité de l'utilisateur.

- Utilisez et gardez le produit hors de la portée des enfants de moins de 3 ans. Supervisez des jeunes enfants pour éviter qu'ils jouent avec l'appareil.
- NE DÉMONTÉZ PAS l'éliminateur de peluches. NE RÉPAREZ OU RESTAUREZ PAS l'appareil. Cela peut entraîner des dégâts à l'appareil.
- Pour votre propre sécurité, les pièces peuvent être remplis seulement par personnel de maintenance autorisé. Envoyez l'éliminateur de peluches toujours à un centre de service pour des réparations pour prévenir des dégâts et des dommages corporels.
- Assurez-vous que la tension du réseau qui est indiquée sur l'image indication modèle, correspond à celle de votre réseau électrique avant que vous branchiez l'éliminateur de peluches.
- N'UTILISEZ PAS l'éliminateur de peluches à proximité d'un bain, une douche, une piscine ou un lavabo rempli d'eau.
- Assurez que l'appareil N'ENTRE PAS en contact avec de l'eau. NE PLONGEZ PAS l'appareil dans l'eau. S'il entre quand même de l'eau sur ou dans l'appareil, éteignez l'appareil immédiatement et contactez notre service clientèle.
- NE TOUCHEZ PAS l'appareil et l'adaptateur avec des mains mouillées.
- Gardez l'appareil loin d'humidité, de chaleur, des espaces où la température est élevée et des sources de chaleur comme des fours et de la lumière directe du soleil.
- N'UTILISEZ PAS l'éliminateur de peluches sans récipient à charpie ou tête de rasage
- N'UTILISEZ PAS l'éliminateur de peluches si la lame tranchante est endommagé.
- N'appuyez pas trop fort sur le textile, cela peut l'endommager
- Ne mettez pas d'huile ou de graisse sur la lame, cela peut endommager l'appareil ou les vêtements.
- Videz le récipient à charpie quand c'est rempli par 70% et nettoyez attentivement la zone autour de la lame. Attention: les lames sont tranchantes. NE TOUCHEZ PAS la lame si l'éliminateur de peluches est allumé. Tenez les doigts et les mains loin des lames pendant le nettoyage et l'entretien. Éteignez l'éliminateur de peluches TOUJOURS quand vous nettoyez la zone autour de la lame.
- Assurez-vous que la lame n'entre pas en contact avec des objets solides ou pointus.
- Place les vêtements sur une surface stable, plane et horizontale

avant que vous utilisiez l'éliminateur de peluches et assurez-vous que les vêtements ne sont pas froissés, sinon vous pouvez les endommager.

- Utilisez l'éliminateur de peluches uniquement pour le textile. Maintenez l'éliminateur de peluches loin de votre corps.

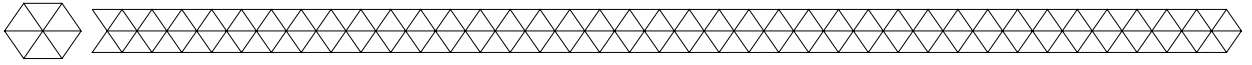

Recevoir la livraison

- Contrôlez si le contenu du colis correspond au bon de livraison quand vous recevez la livraison. Informez votre fournisseur s'il manque des pièces. Quand il semble que l'équipement est endommagé, portez immédiatement plainte au transporteur et lui donnez une description détaillée des dommages. Gardez les emballages endommagés pour étayer votre plainte.

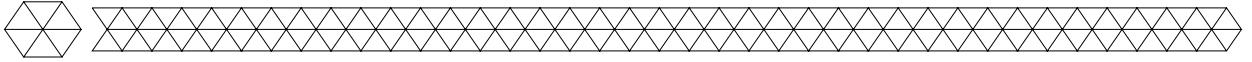

Contenu de la boîte

- Kias éliminateur de Peluches - Modèle K-001 - EAN 05419980233011

Accessoires inclus

- 1x Manuel d'utilisation
- 1x Brosse de peluche
- 2x Embouts supplémentaires
- 1x Sac de rangement
- 1x Brossette
- 1x Adaptateur UE

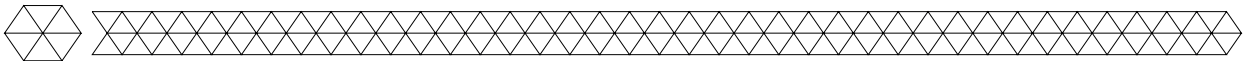

Caractéristiques du produit

Description du produit

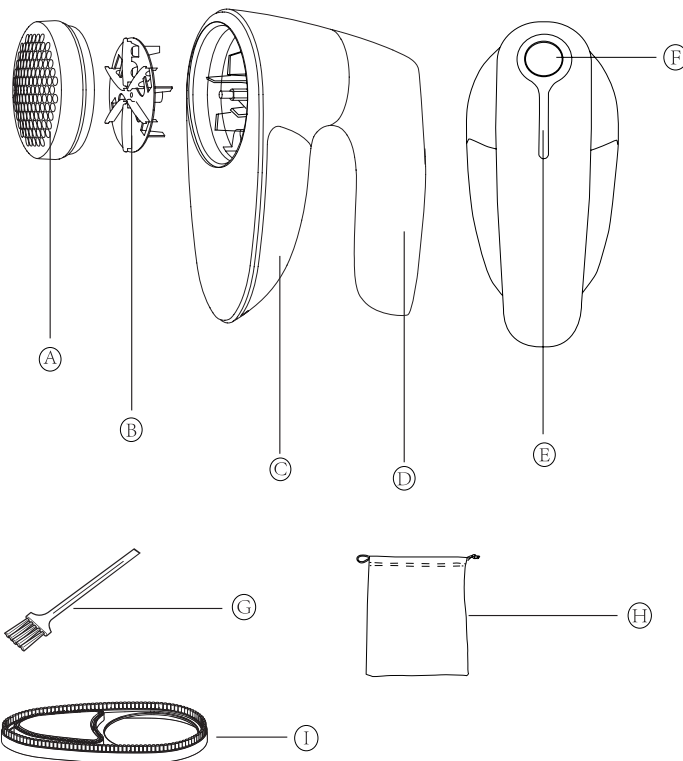

- | | |
|-----------------------------------|----------------------------------|
| 1. Couverture en acier inoxydable | 6. Bouton marche / pause / arrêt |
| 2. Lame en acier inoxydable | 7. Brosse de nettoyage |
| 3. Récipient a charpie | 8. Brosse électronique |
| 4. Poignée rotative | 9. Sachet avec cordon de serrage |
| 5. Indicateur de charge | |

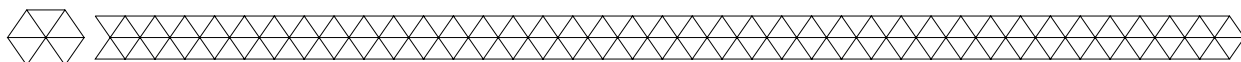

Données techniques

Taille	"16 cm x 8,5 cm x 12,5 cm Taille de la tête de rasage: 6,50 cm"
Poids	320 gr
Couleur	Noir / Argent
Matériel	ABS
Tension d'entrée - Fréquence — Tension de sortie	DC 5V 1A - 50/d0Hz - 3.7V
Puissance	Batterie LI-ion 3.7V 800 mAh

Longueur câble de chargement	130 cm
Durée de fonctionnement	60 min
Durée de charge	2 heures
Lumières d'indication	Lumières vert: chargé Lumières rouge: en train de charger Lumières bleu: en cours d'utilisation Lumières bleu clignotante: batterie presque vide
Capacité de récipient	160 ml

Autres caractéristiques

- Approprié pour toutes les types de textile;
- Sans fil, mais vous pouvez utiliser l'éliminateur de peluches pendant le chargement;
- Côté parental

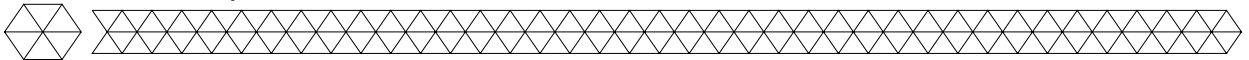

Instructions d'utilisation



Placez les vêtements sur une surface stable, plane et horizontale avant que vous utilisiez l'éliminateur de peluches et assurez-vous que les vêtements ne sont pas froissés, sinon vous pouvez les endommager

Brancher et charger

1. Utilisez le chargeur fourni pour charger l'éliminateur de peluches
Lumières vert: chargé; Lumières rouge: en train de charger;
Lumières bleu: en cours d'utilisation; Lumières bleu clignotante: batterie presque vide
2. Il faut environ 2 heures pour charger complètement l'éliminateur de peluches. L'éliminateur de peluches tient une durée de fonctionnement de 60 minutes avec une batterie pleine.
3. Faites attention au coin arrondi de la boucle intermédiaire quand vous changez la lame, sinon vous ne pouvez pas fixer la lame correctement.

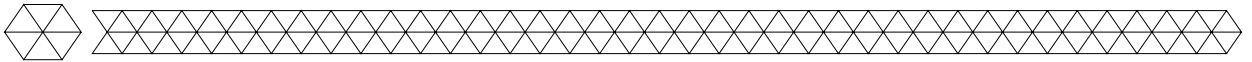

Utilisation

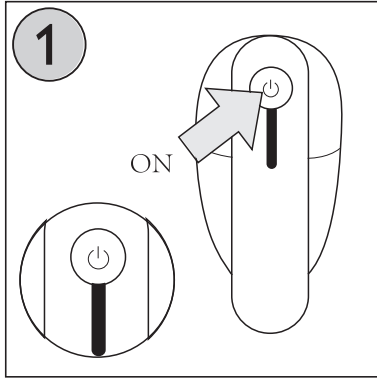

1. Appuyez sur le bouton marche/ Arrêt

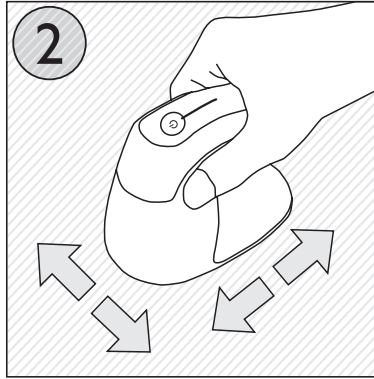

2. Passez l'appareil autour des peluches

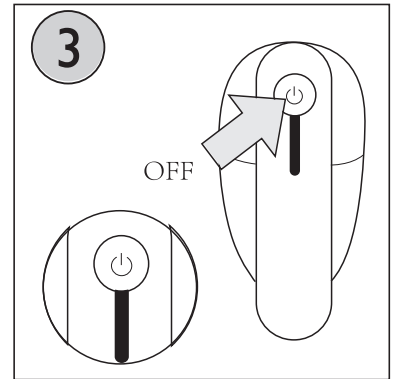

3. Appuyez sur le bouton pour éteindre l'appareil

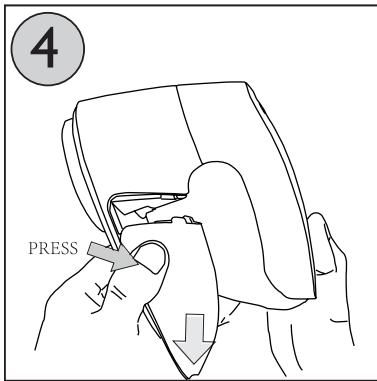

4. Éjection et élimination des peluches

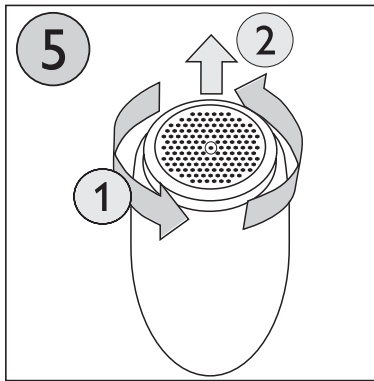

5. Tournez le filet de découpage dans le sens inverse

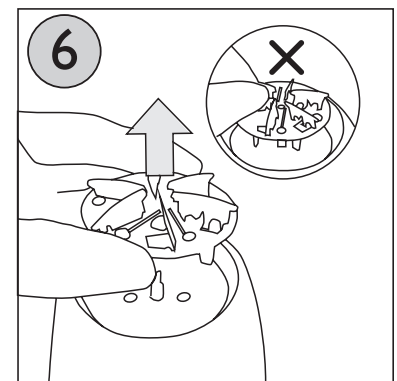

6. Enlevez la tête de découpage

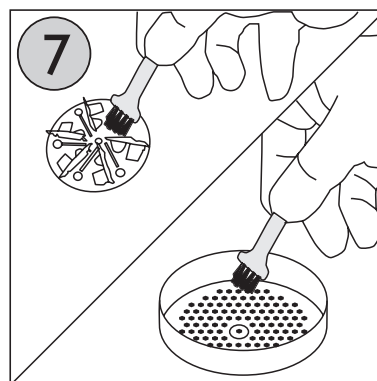

7. Nettoyez la lame avec la brosse fournie

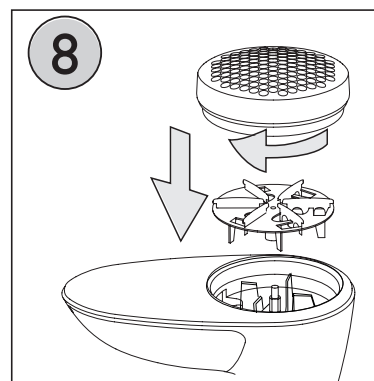

8. Tournez la lame sur la tête à nouveau

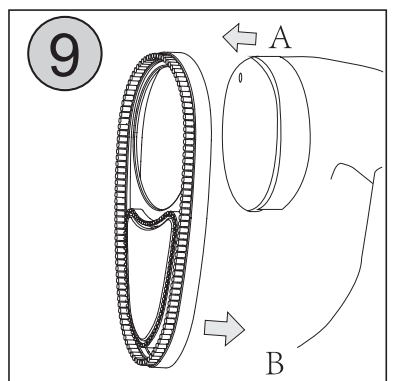

9. Attachez premièrement la queue (B) et appuyez ensuite sur (A)

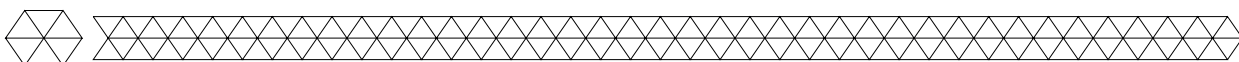

Conseils d'utilisation

1. Placez un morceau de carton, une planche à repasser ou une autre surface dure et plane entre les deux couches de tissu avec l'utilisation de l'éliminateur de peluches. Par conséquent, des dégâts à l'appareil peuvent être évités. N'appuyez pas trop fort sur les vêtements.
2. La surface de maille n'est pas plane et il y a 3 différentes tailles. Les différentes tailles sont appropriées pour des peluches de différentes tailles: des peluches grosses, des effilochures et des microfibres.
3. Utilisez la brosse électrique pour nettoyer les surfaces avant que vous utilisiez l'éliminateur de peluches. Voyez étape 9 "utilisation". Placez premièrement l'arrière contre l'éliminateur de peluches (B) et appuyez ensuite la partie avant dans l'éliminateur de peluches (A). Avec le démontage, détachez premièrement la partie avant (A) et ensuite la partie arrière (B).
4. La brosse électrique est utilisée principalement pour des manteaux en laine, des draps, des couvertures, des rideaux et des coussins du divan. La partie grise est la brosse électrique. Celle-ci est utilisée pour enlever des peluches des manteaux. La périphérie est la brosse à épousseter pour enlever la poussière des vêtements.

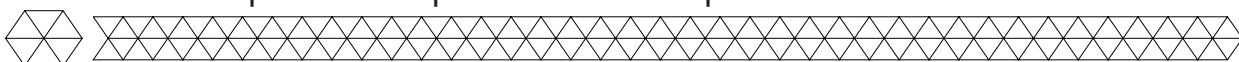

Problème - Solution

Problème	Cause possible	Solution
La peluche ne peut pas être enlevée	La lame est déformée La lame est usée	Remplacez la lame
Interruption/ bruit de rotation	La lame est mal fixée	Réinstallez
Rotation lente	Blocage par peluches Batterie vide	Enlevez les peluches Chargez l'appareil

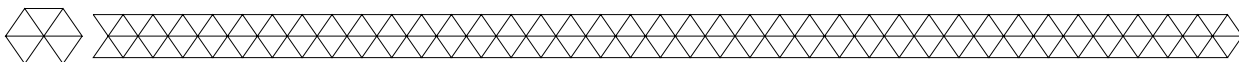

Entretien et nettoyage

- Nettoyez l'éliminateur de peluches toujours après utilisation. Voyez étape 4-9 "utilisation".
- L'éliminateur de peluches peut être nettoyé avec un détergent neutre. N'essuyez pas les parties avec un chiffon humide.
- La tête de découpage intégrée peut être rincée avec de l'eau.
- Assurez-vous que la tête soit complètement sèche avant que vous l'installiez et utilisiez.
- Assurez-vous que l'éliminateur de peluches n'entre pas en contact avec de l'eau.
- Mettez l'éliminateur de peluches, la tête de découpage et les accessoires dans le sac de rangement.

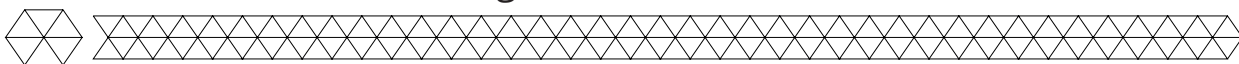

Stockage

- Rangez l'éliminateur de peluches dans un endroit propre et sec. Ne la rangez pas dans des lieux soumis à des températures extrêmement élevées ou extrêmement basses.

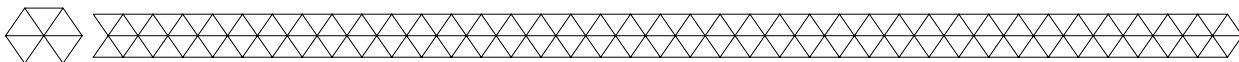

Élimination - Recyclage

- Contribuez à un environnement de vie plus propre! Ne jetez pas l'éliminateur de peluches avec les ordures ménagères. Pour un recyclage approprié, veuillez apporter le produit à un point de collecte désigné. Veuillez contacter le service d'élimination des déchets ménagers local pour obtenir de plus amples informations sur le point de collecte désigné le plus proche.

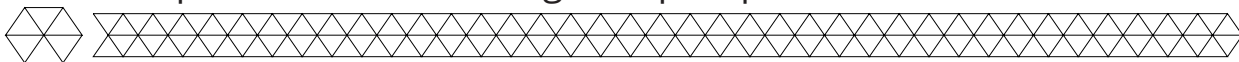

Service et garantie

- Si vous avez besoin d'un service ou d'informations concernant votre produit, veuillez contacter le service clientèle de Kias à l'adresse kias.business@hotmail.com
- Kias offre une garantie de 2 ans sur ses produits. Pour obtenir un service pendant la période de garantie, le produit doit être retourné avec une preuve d'achat. Les défauts du produit doivent être signalés dans un délai de deux ans à compter de la date

d'achat. Cette garantie ne couvre pas: les dommages causés par une mauvaise utilisation ou une réparation incorrecte; les pièces d'usure; les défauts dont le client avait connaissance au moment de l'achat; les dégâts ou défauts causés par la négligence du client; les dégâts ou défauts causés par des tiers.

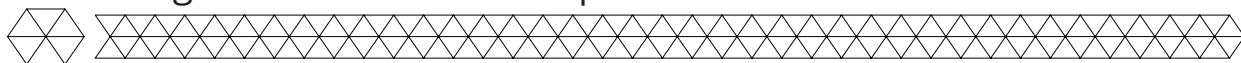

Clause de non-responsabilité

- Sous réserve de modifications; les spécifications peuvent être modifiées sans justification

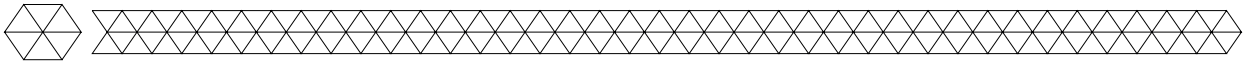

Introduction

- Thank you for choosing our Kias product! Please always follow the instructions for safe usage. If you have any questions about the product or experience any problems, please contact us by email: Kias.business@hotmail.com
- Upgrade your favorite clothes or furniture within 3 minutes with the Kias Lint Remover. The Lint Remover is wireless, has a working time of 60 minutes, and is easy to clean with the included cleaning brush. Remove lint from all textiles using the three different mesh heads. Take the Lint Remover with you wherever you go in its carrying bag. The battery on the Lint Remover is rechargeable and easy on the environment and your wallet!

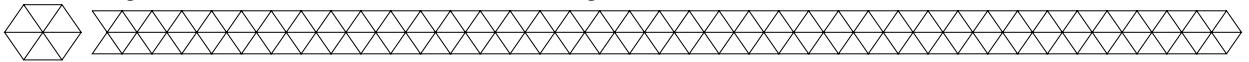

Warnings and Safety Instructions



Please ensure that the packaging is kept out of the reach of children! Risk of suffocation!



Make sure to keep this user manual. Read the manual carefully ! before using your Kias Lint Remover!

- Be aware of the risks and consequences resulting from misuse on (the Lint Remover. Misuse of the Lint Remover can result in personal injury, or destruction of the device.
- Use the Lint Remover only for purposes described in this user manual.
- If the Lint Remover malfunctions, is dropped or (appears to be) damaged in any manner, do NOT use the Lint Remover and contact Customer Service.
- The Lint Remover is designed and intended for private, non-commercial use only.
- Do NOT leave the Lint Remover unattended when in use. When you are not using the Lint Remover, turn the device off and disconnect the device from the power socket
- This device should NOT be used by children under the age of 3 and persons with physical, sensory or mental disabilities, unless they are supervised or have been given instruction concerning the use by a person responsible for their safety.
- Keep the Lint Remover away from children under the age of 3 when

using and storing. Make sure that children do NOT play with the Lint Remover.

- Do NOT reconstruct, repair or disassemble the Lint Remover This can damage the device. For safety reasons, these parts may only be replaced by authorized service personnel. In order to prevent hazards, always send the Lint Remover to the service centre for repairs.
- Make sure your outlet supplies the correct power voltage to avoid damage to the Lint Remover
- Only use the adapter provided by Kias.
- Do NOT use the Lint Remover in or near a bath, shower, swimming pool, or over a basin filled with-water.
- Make sure to prevent any contact with water. Do NOT submerge the Lint Remover in water. If water does get inside the casing, turn the Lint Remover off immediately and contact our customer service.
- Do NOT operate the device with damp or wet hands and do NOT touch the adapter with damp or wet hands.
- Keep the Lint Remover away from moisture, heat and in or close to areas where the surrounding temperature is relatively hot (e.g. stoves or other sources of heat) or direct sunlight.
- Do NOT use the Lint Remover when the lint collection box and the shaving head are not attached.
- Do NOT use the Lint Remover if the blades are damaged.
- Do NOT put oil or grease on the blades, this can damage the blades or the textiles.
- Empty the lint collection box when it is 70% full and clean the area around the blades thoroughly. The blades are sharp. Do NOT touch the blades when the lint remover is turned on. Keep your hands and fingers away from the appliance during cleaning and maintenance.
- Always turn off the Lint Remover when cleaning the area around the blades.
- Keep the blades away from sharp or pointed objects.
- Always place your clothes on a stable, level, and horizontal surface before using the Lint Remover. Make sure that the clothes are wrinkle-free to avoid damaging the fabric.
- Only use the Lint Remover on textiles. Keep the Lint Remover away from your body

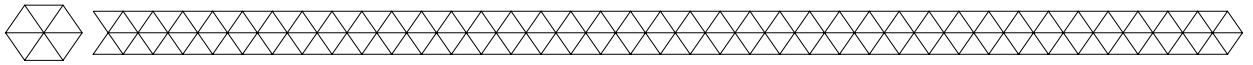

Receiving Your Shipment

- When receiving your shipment, make sure that the contents are consistent with the packing list. Notify your distributor of any missing items. If the equipment appears to be damaged, file a claim immediately with the carrier and notify your distributor at once, giving a detailed description of any damage. Save the damaged packing container to substantiate your claim.

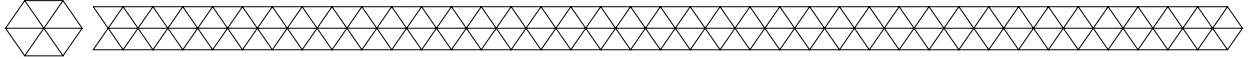

Contents of Package

- Kias Lint Remover - Model K-001 - EAN 05419980233011

Included Accessories

- 1x User Manual
- 2x Extra Attachments
- 1x Brush
- 1x Electrostatic brush
- 1x Carrying bag
- 1x EU charger

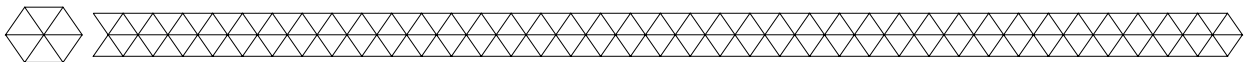

Product Features

Product overview

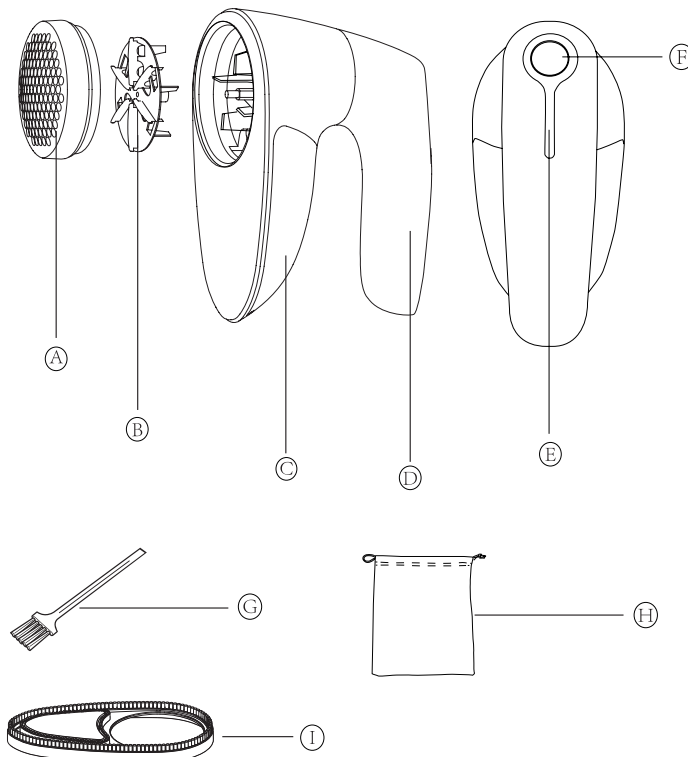

1. Stainless steel net cover
2. Stainless steel blade
3. Lint collection box
4. Rotating handle
5. Charging indicator
6. On/Pause/Off button
7. Cleaning brush
8. Elektrostatic brush
9. Drawstring bag

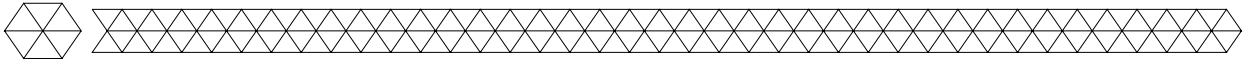

Technical Data

Size	1d,00 x 8,50 x 12,50 cm Large shaving head: 6,50 cm
Weight	320 gr
Colour	Black/ Silver
Material	ABS
Input - Frequency - Output	DC 5V 1A - 50/d0Hz - 3.7V
Power	LI-ion battery 3.7V 800 mAh
Length cable	130 cm
Operation Time	60 min
Charging Time	2 hours
Indication lights	Green light: fully charged Red light: charging Blue light: operating Flashing blue light: low battery
Capacity container	160 ml

Other Features

- Suited for all types of fabric;
- Wireless, but you can use the lint Remover while it is charging;

- Child lock.

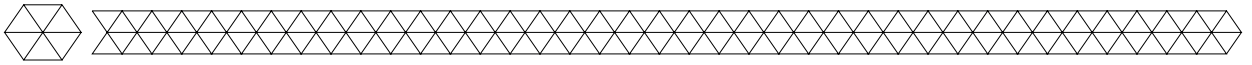

Operating Instructions



Always place your clothes on a stable, level, and horizontal surface before using the Lint Remover. Make sure that the clothes are wrinkle-free to avoid damaging the fabric

Connecting and charging

1. Use the charger (included) to charge the Lint remover.
 - Green light: fully charged
 - Red light: charging
 - Blue light: operating
 - Flashing blue light: low battery
2. It takes approximately 2 hours to fully charge the Lint Remover. The operation time with a full battery is approximately 80 minutes.
3. When replacing the blade, pay attention to clasp the rounded corner at the center buckle, otherwise the cutter net will not be properly tightened.

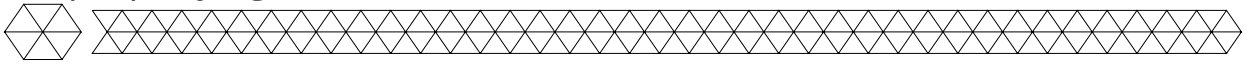

How to Use

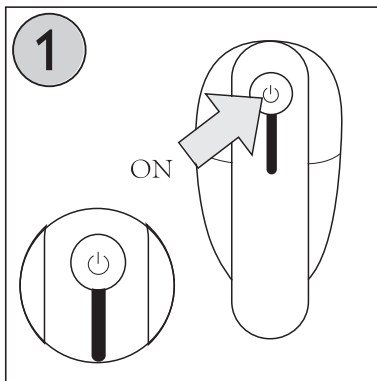

1. Press the on/off button

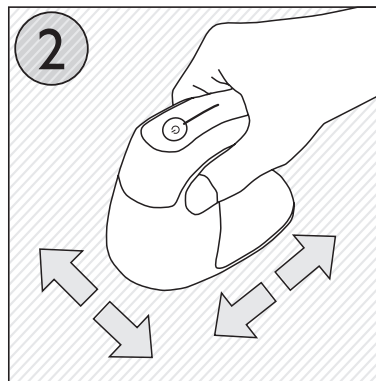

2. Move along the pilling

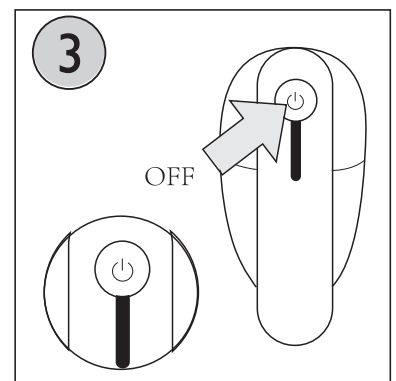

3. Turn off by pressing the button.

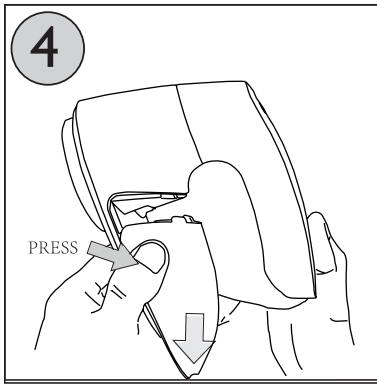

4. Remove the lint collection box and pour out

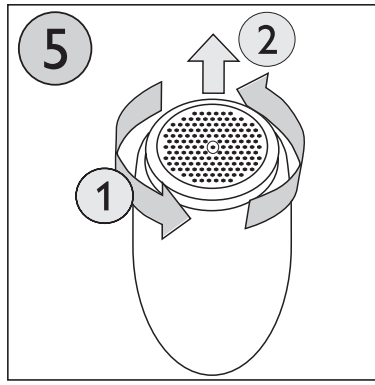

5. Rotate the cutter net counter-clockwise

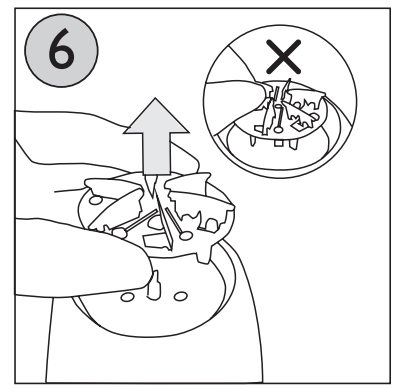

6. Remove the cutter head

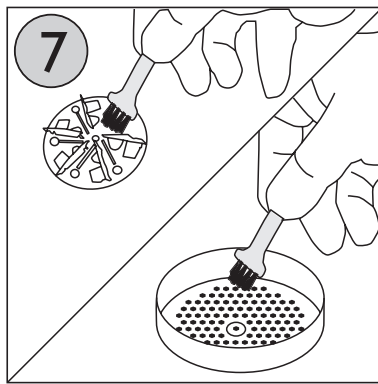

7. Clean the cutter with the added brush

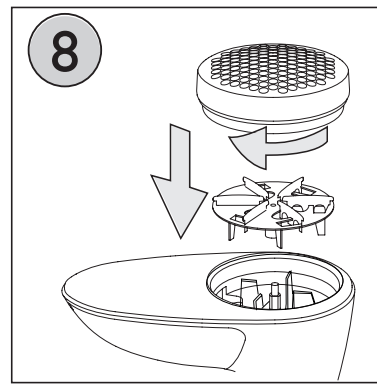

8. Reload the cutter net

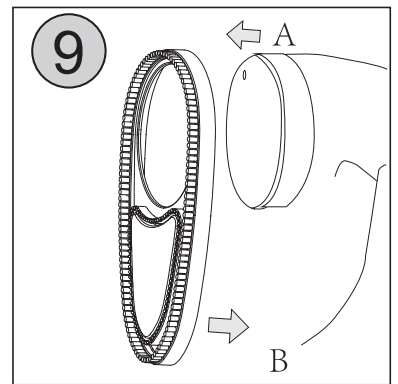

9. Assembling first the tail (B) then press (A)

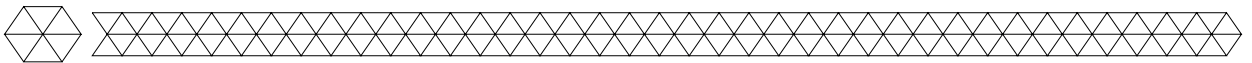

User hints

1. When using the fabric shaver, it is recommended to place cardboard or ironing board, or flat and hard things between the 2 layers of fabric. So you don't have to worry about scratching textures or wrinkles when you trim fine plush coats and textured clothes. Do not let the fabric shaver touch the clothes forcefully, which may cause damage to them.
2. The surface of the mesh is not flat, and there are 3 different sizes of mesh. Different meshes are suitable for different sizes of hairballs: large particulate lint, intensive fuzz, and fine particle pills;
3. When cleaning the hair, use the second and first brush. When assembling, place the rear end against the tail first, and then

make the fore part close to the baffle and press it in; when disassembling, disassemble it along the fore part.

- This brush is mainly used for woolen coats, sheets, blankets, curtains and sofa cushions. The gray area is the electrostatic brush, used to remove the hair from the coats; the edge part is the dusting brush to remove dust from the clothes.
- Press the switch to run the machine; press the switch again to stop running.

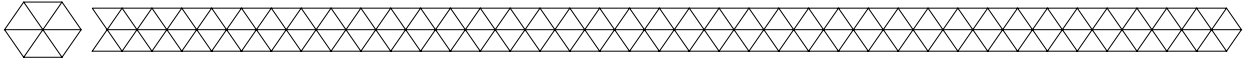

Troubleshooting

Problem	Possible cause	Solution
Lint pill can not be removed	Blade deformed Blade wear	Replace the blade
Rotation pause Rotatie noise	Blade loose	Reinstall
Rotation slow	Backlog of pill fabric Run out of battery	Clean the pill Charge the device

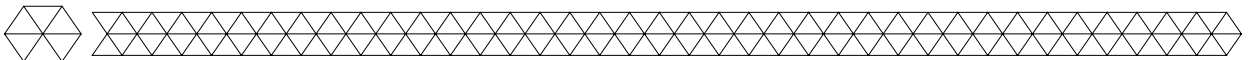

Cleaning and care

- After removing the fabric, use a cleaning brush to clean the lint fragments between the cutter head and the collection box to avoid clogging the cutter head.
- The product stains can be polished with neutral detergent. Do not wipe the parts with a damp cloth.
- The built in cutter head can be rinsed with water and completely dried before installation.
- Prevent water from entering the interior of the product.
- Place the product, cutter head and accessories in the storage bag.

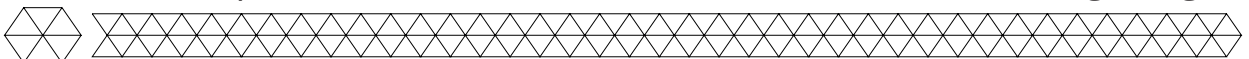

Storage

- Store the Lint Remover in a clean and dry place. Do not store the device in extreme high or extreme low temperatures.

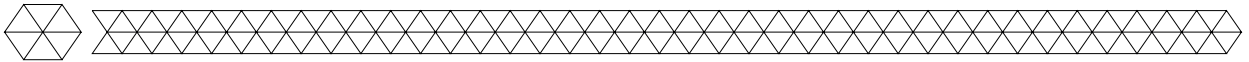

Disposal - Recycle

- Contribute to a cleaner living environment! Do not dispose of the Lint Remover with the household waste. For proper recycling, please contact your local authority or your household waste disposal service for further details on your nearest designated collection point.

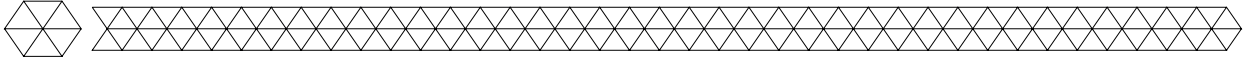

Service and Warranty

- If you need service or information regarding your product, please contact the Kias Customer Support at kias.business@hotmail.com
- Kias provides a 2 year warranty on its products. To obtain service during the warranty period, the product needs to be returned with a proof of purchase. Product defects have to be reported within 2 years from the date of purchase. This warranty does not cover: damages caused by misuse or incorrect repair; parts subject to wear; defects that the customer was aware of at the time of purchase; damages or defects caused by customer neglect; damages or defects caused by third parties.

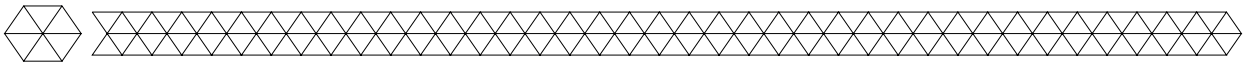

Disclaimer

- Changes reserved; specifications are subject to change without stating grounds for doing so.

Kias Vof
Groeneweg 17
9320, Aalst
België