

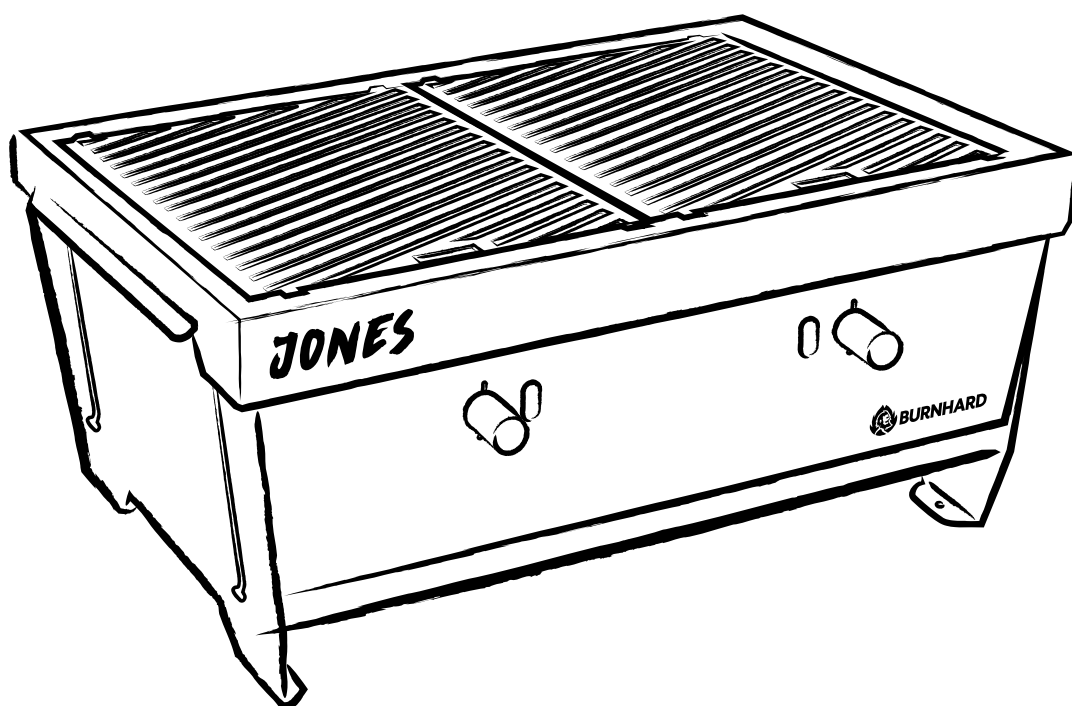

**BURNHARD**



**DRAAGBARE OPVouwBARE GASBARBECUE**

**JONES**

**BARBECUE A GAS PIEGHEVOLE E PORTATILE**

**BARBECUE À GAZ MOBILE PLIABLE**

**PARRILLA DE GAS PLEGABLE PORTÁTIL**

---

**DRAAGBARE OPVOUWBARE GASBARBECUE**

Technische Specificaties	4
Veiligheidsinstructies	4
Leveringsomvang/Onderdelenbeschrijving	8
Gasbarbecue In Elkaar Zetten	10
Haal De Barbecue Na Gebruik Uit Elkaar	14
De Opvouwbare Barbecue Demonteren	16
Sluit Het Gaspatroon Aan	19
Gasbarbecue Gebruiken	21
Gasbarbecue Schoonmaken	22
Regelmatig Onderhoud	22
Storingen Oplossen	23
Gasbarbecue Bewaren	23
Klantenservice	24
Verwijdering/Milieu	24
Conformiteitsverklaring	24

---

**CONTENUTO**

---

**BARBECUE A GAS PIEGHEVOLE E PORTATILE**

Specifiche Tecniche	26
Avvertenze Di Sicurezza	26
Contenuto Della Fornitura/Descrizione Dei Componenti	30
Montaggio Del Barbecue A Gas	32
Smontaggio Del Barbecue Dopo L'uso	36
Smontare il barbecue pieghevole	38
Collegamento Della Cartuccia Del Gas	41
Funzionamento Del Barbecue A Gas	43
Pulizia Del Barbecue A Gas	44
Manutenzione Ordinaria	44
Risoluzione Dei Problemi	45
Conservazione Del Barbecue A Gas	45
Assistenza Clienti	46
Smaltimento/Protezione Dell'ambiente	46
Dichiarazione di conformità	46

**BARBECUE À GAZ MOBILE PLIABLE**

Spécifications Techniques	48
Consignes De Sécurité	48
Contenu De La Livraison/Description Des Pièces	52
Montage Du Barbecue À Gaz	54
Démontage Du Barbecue Après Utilisation	58
Démontage complet du barbecue pliant	60
Connection De La Cartouche De Gaz	63
Utilisation Du Barbecue À Gaz	65
Nettoyage Du Barbecue À Gaz	66
Entretien Régulier	66
Dépannage	67
Stockage Du Barbecue À Gaz	67
Service Client	68
Élimination Des Déchets/Protection De L'environnement	68
Déclaration de conformité	68

**CONTENIDO****PARRILLA DE GAS PLEGABLE PORTÁTIL**

Specificaciones Técnicas	70
Instrucciones De Seguridad	70
Contenido De La Entrega/Descripción De Las Piezas	74
Montaje De La Parrilla De Gas	76
Desmontar La Parrilla Después De Usarla	80
Desmontar la parrilla plegable	82
Conectar El Cartucho De Gas	85
Utilización De La Parrilla De Gas	87
Limpieza De La Parrilla De Gas	88
Mantenimiento Regular	88
Resolución De Problemas	89
Almacenamiento De La Parrilla De Gas	89
Servicio De Atención Al Cliente	90
Gestión De Residuos/Protección Del Medio Ambiente	90
Declaración de conformidad	90

## TECHNISCHE SPECIFICATIES

---

<b>Totale vermogen: :</b>	6,4 kW
<b>Vermogen van de afzonderlijke branders:</b>	3,2 kW
<b>Afmetingen (B/H/D):</b>	43,3 x 36,6 x 20,7 cm
<b>Gewicht:</b>	ca. 5,7 kg
<b>Gasmondstuk:</b>	0,3 mm
<b>Aansluitwaarde brander:</b>	Butaan 466 g/h; Propaan 457 g/h
<b>Gas categorie:</b>	Directe druk
<b>Gassoort:</b>	Butaan en Propaan Mengeling
<b>Uitrusting artikelnummer 945091:</b>	2 RVS branders, 2 RVS grillroosters
<b>Uitrusting artikelnummer 945090:</b>	2 RVS branders, 2 RVS grillroosters, RVS deksel
<b>Toebehoren:</b>	slang incl. drukregelaar en gasmondstuk, lekbak, multitool, transporttas, kleine tas voor RVS branders en gaslangen

Wijzigingen en fouten in de uitvoeringskenmerken, techniek, kleuren en design voorbehouden.

## VERKLARING VAN DE SYMBOLEN



Dit symbool waarschuwt voor gevaren die kunnen leiden tot schade aan het apparaat of lichamelijk letsel.

## VEILIGHEIDSINSTRUCTIES

---

Lees de gebruiksaanwijzing zorgvuldig door voordat u het toestel in gebruik neemt, om vertrouwd te raken met het toestel voordat u het aansluit op een gaspatroon. Bewaar de gebruiksaanwijzing op een veilige plaats.

## TOEPASSING

De gasbarbecue mag alleen buiten worden gebruikt. Gebruik de barbecue nooit in een gebouw, een garage of in een andere afgesloten ruimte.

## ALGEMENE GEVAREN



- **Gevaarvoor** kinderen en mensen met beperkte mogelijkheden om apparaten te bedienen. Dit apparaat is niet bedoeld voor gebruik door kinderen en personen met beperkte mogelijkheden om apparatuur te bedienen. Het mag alleen worden gebruikt door personen die in staat zijn om apparatuur veilig te bedienen.
- **GEVAAR:** De opvouwbare barbecue en al zijn losse onderdelen kunnen erg heet zijn. Houd kinderen uit de buurt!
- Breng geen wijzigingen aan het apparaat aan. Wijzigingen aan het apparaat kunnen tot ongelukken leiden.

## APPARAAT UITPAKKEN



Gevaar voor kinderen. Levensgevaar door verstikking / inslikken. Houd het verpakkingsmateriaal uit de buurt van kinderen. Gooi het onmiddellijk weg. Bewaar kleine onderdelen buiten het bereik van kinderen.

## GASSYSTEEM AANSLUITEN



### Brand- en explosiegevaar

- Deze gasbarbecue mag alleen met een drukregelaar worden gebruikt. De meegeleverde drukregelaar is in de fabriek correct afgesteld voor gebruik met vloeibaar gas.
- Gebruik alleen in de handel verkrijgbaar propaan/butaangasmengsel in EN417-gaspatroon. Gebruik alleen goedgekeurde inschroefpatronen tot een maximum van 550g gasvulling. Het schroefgaspatroon moet een passende schroefdraad hebben voor jouw gasregelaar (7/16 x 28 UNEF schroefdraad). Het is gevaarlijk om andere soorten gaspatronen aan te sluiten.
- De gas slang moet eventueel worden vervangen als hiervoor nationale voorschriften bestaan.
- Zorg ervoor dat er geen ontstekingsbron, open vuur of iets dergelijks in de buurt is wanneer je het gaspatroon vervangt.
- Het apparaat moet worden aangesloten zoals beschreven in deze handleiding. Zorg ervoor dat de gas slang niet geknikt is of de behuizing raakt.
- Voer de lekttestprocedure uit die wordt beschreven in deze gebruiksaanwijzing (te vinden onder GASPATROON AANSLUITEN) voordat je de barbecue gebruikt. Controleer altijd of alle aansluiting goed dicht zijn.
- Ontsnappend gas is moeilijk te voorspellen en kan plotseling exploderen en/of brand veroorzaken. Jij en anderen kunnen ernstig gewond raken of gedood worden.
- Gasflessen niet doorboren of verbranden.

## ALGEMENE VEILIGHEIDSINSTRUCTIES



### Brand- en explosiegevaar

- Gebruik de gasgrill uitsluitend in de open lucht. Plaats de gasgrill uit de wind.
- Bescherm de barbecue tegen vocht, spatwater etc. en houd hem uit de buurt van brandbare materialen.
- Plaats de gasgrill op een vlakke, stevige en vuurvaste ondergrond.
- Bescherm het gaspatroon tegen sterk zonlicht.
- Controleer de slang en drukregelaar voor elk gebruik op scheuren en beschadigingen. Gebruik de gasbarbecue niet als de drukregelaar, slang of wanneer het gaspatroon defect is of lekt.
- Controleer de branders voor elk gebruik op vuil en verwijder ze voordat je de gasbarbecue gebruikt.
- Om te voorkomen dat er per ongeluk gas ontsnapt, mag de gasklep alleen worden geopend als de gasbarbecue in gebruik is. Draai de klep onmiddellijk weer open wanneer je de gasbarbecue uitschakelt.
- Zorg ervoor dat de ventilatieopeningen van de behuizing in geen geval worden afgedekt.
- Bekleed de ovenruimte nooit met aluminiumfolie.
- Bij het aansteken van de barbecue moet het deksel altijd open staan.
- Houd het apparaat tijdens het gebruik uit de buurt van brandbare materialen.
- Rook niet als je bezig bent met de gasinstallatie. Plaats de gasfles niet in de buurt van open vuur.

- Verplaats het apparaat niet tijdens het gebruik. Alvorens de standplaats te veranderen, moet de barbecue worden uitgeschakeld, de gaslangkraan worden gesloten en het gaspatroon worden verwijderd.
- De oppervlakken van de gasbarbecue worden tijdens het gebruik erg heet. Waarschuw omstanders en houd kinderen uit de buurt van de barbecue.
- Draag altijd beschermende handschoenen wanneer de gasbarbecue in gebruik is en de temperatuur van de hete onderdelen de omgevingstemperatuur met 50 °C overschrijdt.
- Laat de gasbarbecue nooit onbeheerd achter als deze in gebruik is of aan het afkoelen is.
- Plaats nooit brandbare onderdelen op de opvouwbare barbecue terwijl deze in gebruik is of aan het afkoelen is.
- Sluit bij een storing of als er gas vrijkomt direct de kranen op de gaslang.
- Bouw de gasbarbecue niet in een andere constructie in. Een brand of explosie kan het gevolg zijn, wat kan leiden tot ernstige verwondingen en de dood, evenals uitgebreide materiële schade.
- De opvouwbare barbecue Jones is niet goedgekeurd voor commercieel gebruik.
- De opvouwbare barbecue Jones is niet bedoeld voor montage in of op caravans en/of boten.
- Gebruik de opvouwbare barbecue Jones niet in de kofferbak van een voertuig of in een stationwagen, minibusje, minibus, SUV of aanhanger. Gebruik het rooster niet als het beschadigde of versleten afdichtingen heeft. Gebruik de grill niet als deze lekt, beschadigd is of een defect vertoont.

## **GASGRILL ONDERHOUDEN**



### **Brand- en explosiegevaar**

- Reparaties en onderhoud aan de gasinstallatie mogen uitsluitend worden uitgevoerd door een geautoriseerde vakman. Verander zelf niets aan de gasgrill of aan de drukregelaar.
- Verbreed het ventiel of de branderpijp en de openingen daarna niet.
- Vervang de drukregelaar en de slang uiterlijk na 10 jaar, ook als er geen uitwendige schade zichtbaar is. Let er goed op dat de drukregelaar is toegestaan voor het gas dat je wilt gebruiken en dat deze op de juiste uitgangsdruk is ingesteld (zie TECHNISCHE GEGEVENS). Een nieuwe gaslang mag niet langer zijn dan 1,5 meter.

## **MAATREGELEN BIJ GASLUCHT**

- Sluit de gastoevoer, doof alle open vlammen - ook sigaretten - en open het deksel als die voorhanden is.
- Als de gasgeur aanhoudt, houd dan afstand van het apparaat en informeer omstanders.
- Breng het toestel onmiddellijk naar buiten, naar een goed geventileerde plaats zonder open vuur, waar het lek kan worden onderzocht en het probleem kan worden verholpen. Voer de gaslektest alleen buiten uit. Gebruik nooit een vlam om gaslekken te controleren. Gebruik alleen zeepwater zoals beschreven in de gebruiksaanwijzing.

## **MAATREGELEN BIJ BRAND**

- Draag geen losse kleding tijdens gebruik of montage.
- Leun bij het aansteken nooit over de gasbarbecue.
- Houd altijd een emmer zand bij de hand of gebruik een brandblusser die geschikt is voor vetbranden. Lees hier meer over in speciaalzaken.
- Breng eerste alle personen in veiligheid! Draai indien mogelijk het ventiel van de gaslang dicht. Let daarbij goed op je eigen veiligheid. Het is mogelijk dat het gasmengsel spontaan op een explosieve manier opnieuw vlam vat.

- Bij brand moet de met gas gevulde gasfles uit de brandgevaarlijke zone worden gehaald. Als dit niet mogelijk is, moeten de gasflessen onder druk worden beschermd tegen oververhitting door ze vanuit een beschermde positie met water of een ander geschikt middel te besproeien.
- Als er vetbrand uitbreekt, probeer dan de branders uit te schakelen. Sluit indien aanwezig het deksel tot het vuur uit is of laat de barbecue uitbranden. Verplaats de barbecue in geen geval!
- Let op: Probeer nooit een olie- of vetbrand met water te blussen.
- Houd afstand van de brandhaard en waarschuw onmiddellijk de brandweer.

## EERSTEHULP-MAATREGELEN

### Maatregelen na inademing van gas

- Hoge concentraties kunnen leiden tot verstikking. Mogelijke symptomen zijn onder meer verlies van mobiliteit en bewustzijnsverlies. Het slachtoffer merkt niet dat hij/zij stikt. Bij lage concentraties kunnen duizeligheid, hoofdpijn, misselijkheid of coördinatiestoringen optreden.
- Zorg dat het slachtoffer frisse lucht krijgt. Waarschuw een arts of een ambulance. Bij een ademstilstand het slachtoffer kunstmatig beademen.

## TRANSPORTINSTRUCTIES



### Brand- en explosiegevaar

- Transporteer het gaspatroon indien mogelijk niet in voertuigen waarvan de laadruimte niet gescheiden is van de bestuurderscabine. De bestuurder moet op de hoogte zijn van de gevaren m.b.t. de lading en moet weten wat er bij een ongeval moet gebeuren.
- Transporteer het gaspatroon zodanig dat deze niet beschadigd en beveiligd is tegen omvallen en wegglijden.

## INSTRUCTIES VOOR DE OPSLAG



### Brand- en explosiegevaar

- Houd het gaspatroon buiten het bereik van kinderen.
- Houd het gaspatroon uit de buurt van oxiderende gassen en andere brandbare stoffen.
- Ontsnappend vloeibaar gas is zwaarder dan lucht en zakt naar de bodem. Bewaar het gaspatroon niet in huis, onder het maaiveld (bijv. in de kelder, ondergrondse parkeergarage, etc.) of op ongeventileerde plaatsen waar ontsnappend gas zich kan verzamelen.
- Bescherm het gaspatroon tegen direct zonlicht en andere warmtebronnen. Bewaar het gaspatroon beneden 50 °C in een goed geventileerde, schaduwrijke plaats en beschermd tegen de elementen.
- Bewaar het gaspatroon rechtop en beveiligd tegen omvallen.
- Bewaar geen reserve/extra of niet-aangesloten gaspatronen onder of in de buurt van gasbarbecues.
- De bewaarvoorschriften gelden ook voor lege gaspatronen. In lege gasflessen blijft namelijk altijd nog een beetje vloeibaar gas achter.
- Gebruik geen gedeukt of roestig gaspatroon, of een patroon met een beschadigd ventiel

# LEVERINGSOMVANG/ONDERDELENBESCHRIJVING

## DE OPVOUWBARE BARBECUE

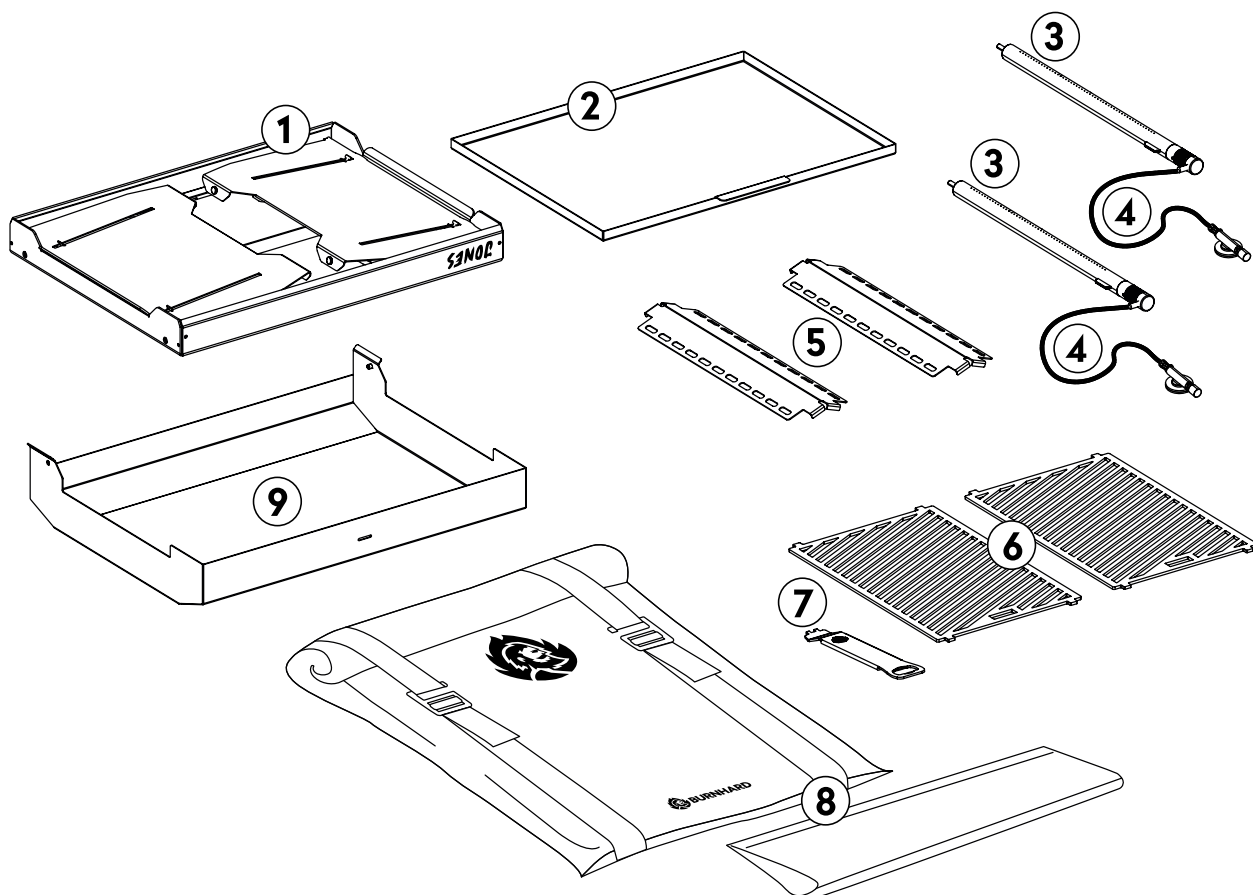

Ref.	Hoeveelheid	Beschrijving
1	1	Rek van de opvouwbare barbecue
2	1	Vetopvangbak
3	2	Branderbuis
4	2	Gasslang met ventiel en spuitmond
5	2	Vlamverdeler
6	2	Grillroosters
7	1	Multitool
8	1	Opbergtas
9	1	Deksel (optioneel verkrijgbaar)



# LEVERINGSOMVANG/ONDERDELENBESCHRIJVING

## DETAIL VAN HET REK VAN DE OPVOUWBARE BARBECUE

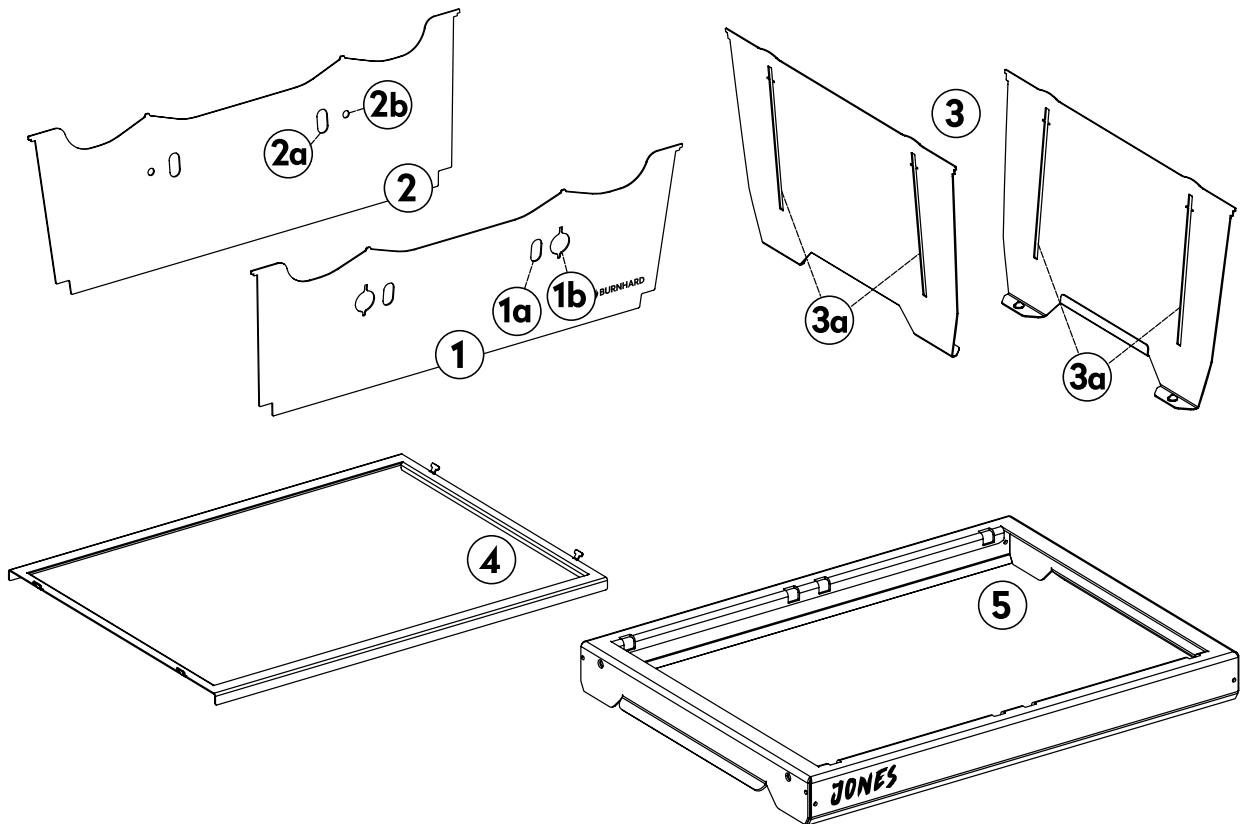

Ref.	Hoeveelheid	Beschrijving
1	1	Voorpaneel
1a	1	Ontstekings- en vlamcontrolegat
1b	1	Opening voor branderbuis
2	1	Achterpaneel
2a	1	Vlamcontrolegat
2b	1	Opening voor branderbuispen
3	2	Zijwanden
3a	1	Geleider voor T-sliders
4	1	Frame voor lekbak met T-sliders
5	1	Frame van de opvouwbare barbecue

## GASBARBECUE IN ELKAAR ZETTEN

---



### Verwondingsgevaar

**GEVAAR:** De gasgrill heeft een aantal scherpe randen. Draag veiligheidshandschoenen tijdens de montage om snijwonden te voorkomen.

**GEVAAR:** de barbecue straalt warmte uit. Plaats de barbecue nooit direct tegen glazen wanden, muren, planten enz. Zorg ervoor dat de beoogde afstand tot de grond wordt aangehouden. De minimale afstand tot objecten bedraagt:

Naar achteren: 50 cm

aan de zijkant: 50 cm

Verwijder al het verpakkingsmateriaal voordat je met de montage begint.

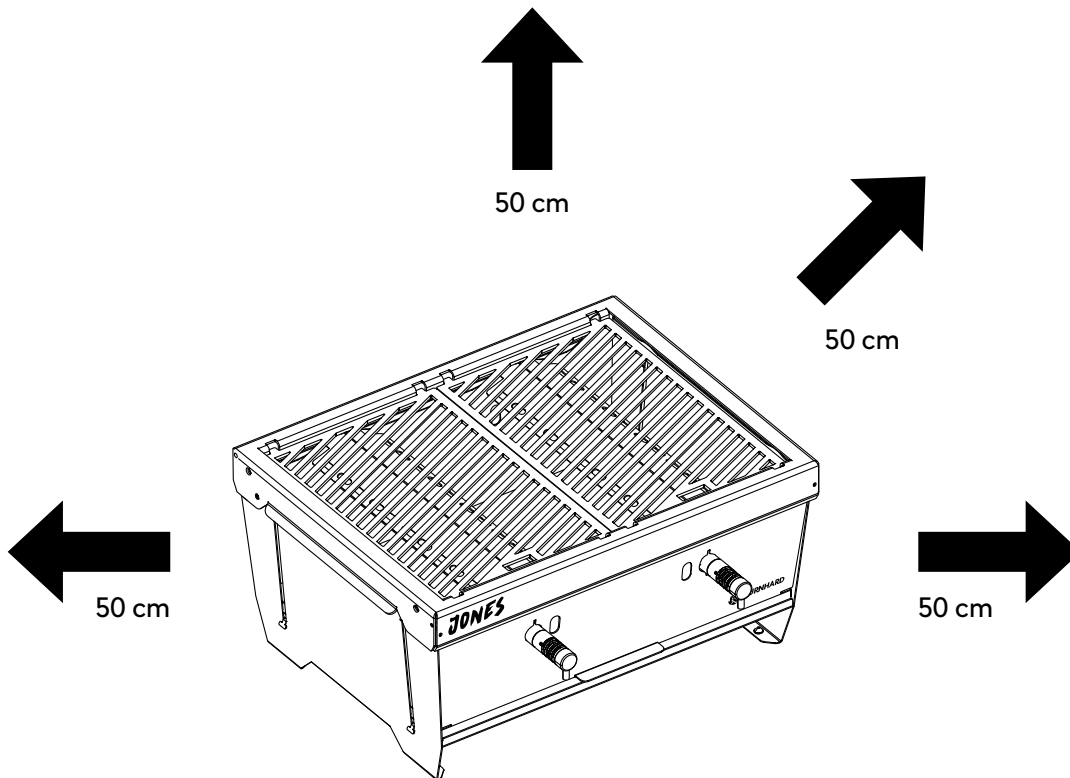

## DE BARBECUE IN ELKAAR ZETTEN

1. Gebruik een vuurvaste, harde en krasvaste ondergrond of gebruik bijvoorbeeld de meegeleverde tas. Plaats de grill als volgt:

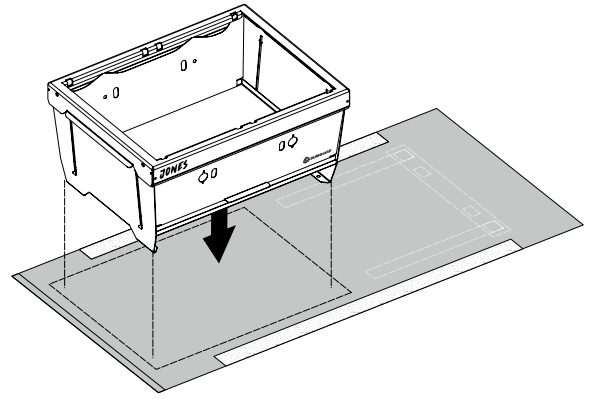

2. Pak de barbecue met beide handen vast en draai hem met een lichte zwaaibeweging om zodat de wanden van de barbecuekamer omlaag klappen. De barbecue moet vanzelf openklappen. Zo niet, dan kun je helpen met een beetje schudden.

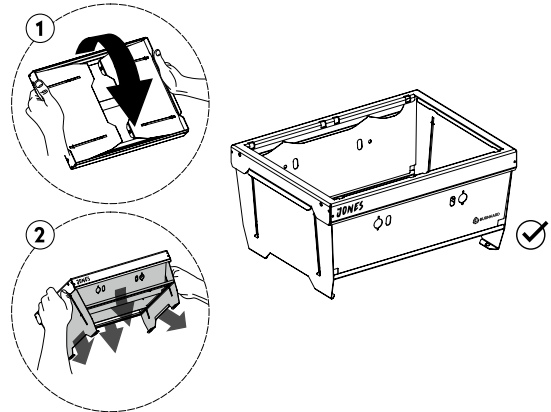

3. Plaats de barbecue op een vuurvaste ondergrond. Richt de barbecue zo dat de voorkant met de branderopeningen naar je toe is gericht.

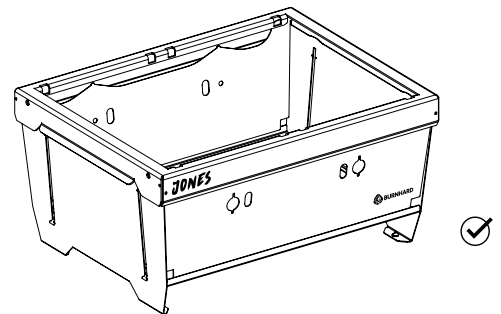

4. Neem de lekbalk. Neem de gevaren- en aansluitinstructies in acht voordat je de barbecue monteert.

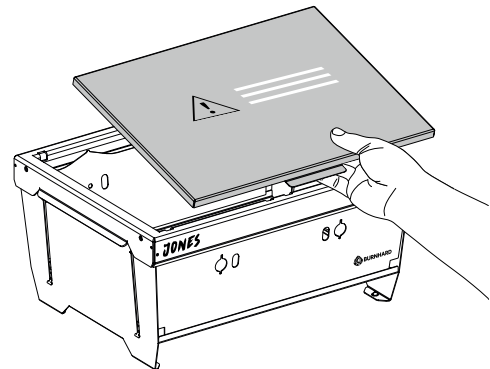

5. Draai de lekbak om zodat het handvat naar boven wijst.

6. Klap het achterpaneel in de barbecue en plaats de lekbak.

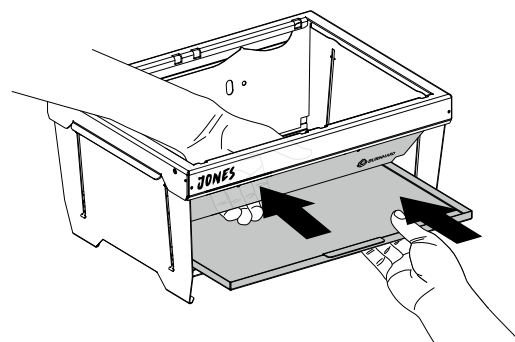

7. Reik rond de barbecue om het voorpaneel in de barbecue te vouwen. De achter- en voorpanelen moeten in de lekbak reiken.

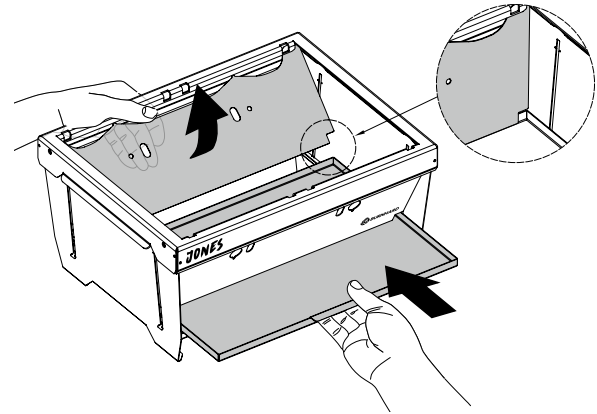

8. Laat het achterpaneel los en schuif de lekbak helemaal in de grill.

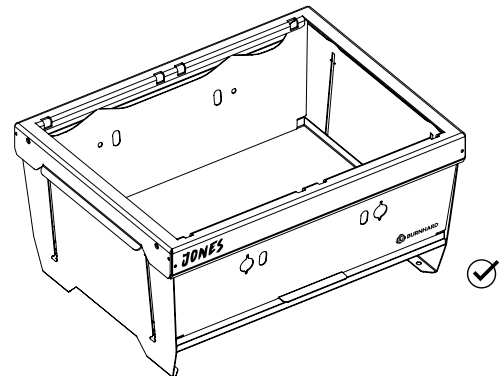

9. Plaats de vlamverdeler schuin over de middenuitsparing op de daarvoor bestemde plaats (zie afbeelding).

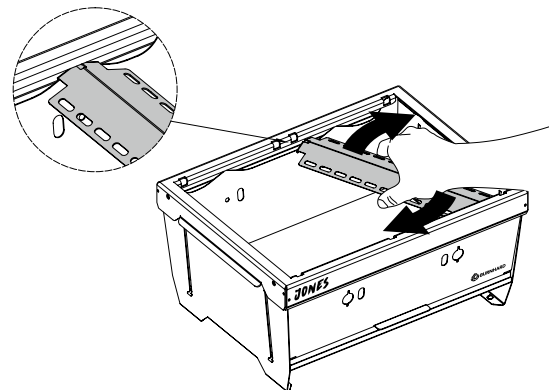

10. Schroef het gasmondstuk met de klok mee op de branderbuis met de hand.

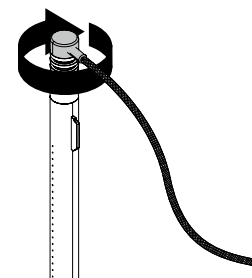

11. Steek een branderbuis door de daarvoor bestemde opening in het voorpaneel zodat de gasslang aan de buitenkant en naar je toe gericht is. Steek de branderbuis er recht in en zorg ervoor dat de vin naar boven wijst.

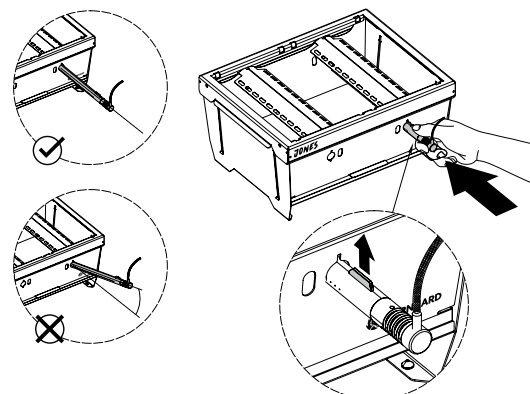

12. Steek de pen van de branderbuis in de daarvoor bestemde kleinere uitsparing in het achterpaneel.

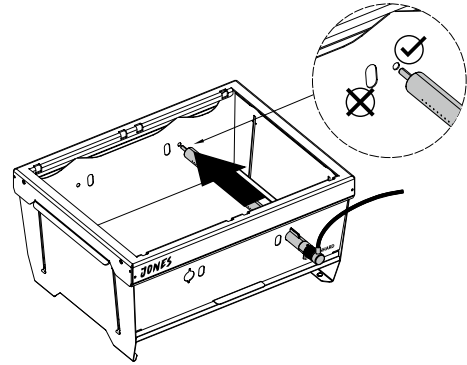

13. Duw het voorpaneel iets naar buiten. Draai de branderbuis 180 °C tegen de klok in totdat je deze op zijn plaats hoort klikken. De slangaansluiting van de regelaar moet naar beneden wijzen.

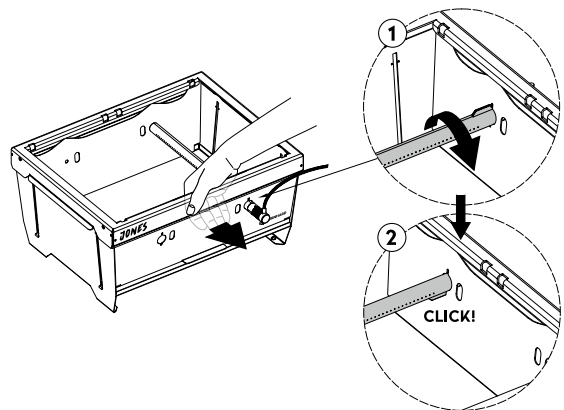

14. De barbecue moet nu stabiel zijn.

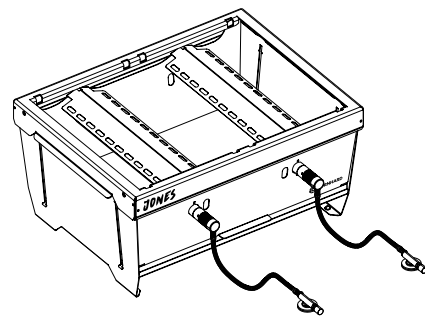

15. Neem de grillroosters en plaats ze in de daarvoor bestemde sleuven met de opening naar je toe gericht.

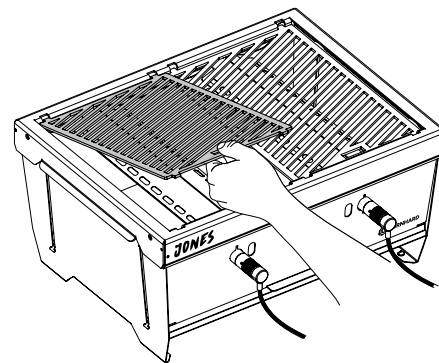

## HET DEKSEL PLAATSEN (OPTIONEEL)

1. Stel je barbecue in zoals eerder beschreven.
2. Plaats het deksel door eerst een pin van het deksel in de daarvoor bestemde uitsparing aan de buitenkant van de barbecue te steken.

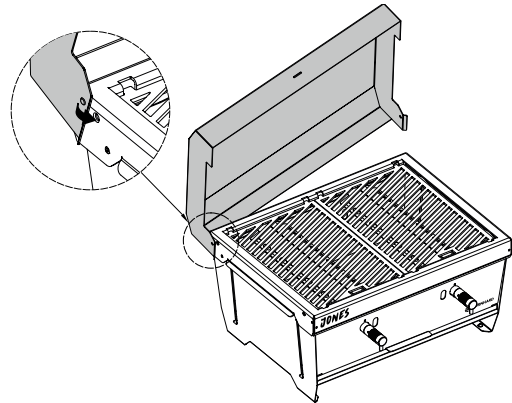

3. Laat het deksel vervolgens iets zakken om de tweede pin op het deksel in de andere daarvoor bestemde gleuf aan de buitenkant van de barbecues te steken. Gebruik hiervoor het lipje op het deksel zoals afgebeeld.

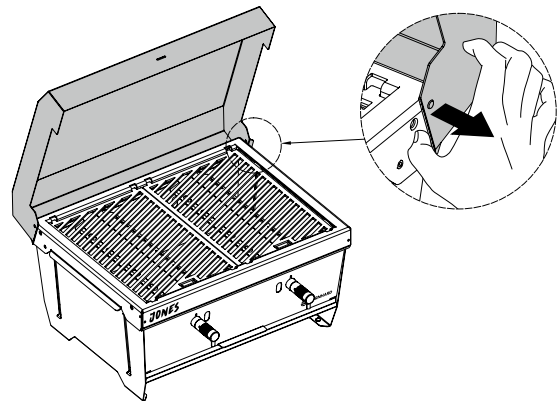

## HAAL DE BARBECUE NA GEBRUIK UIT ELKAAR

---

### VOOR HET UIT ELKAAR HALEN:

1. Laat de barbecue volledig afkoelen voordat je deze uit elkaar haalt.
2. Sluit de gastoevoer af en koppel de gaspatronen los van het apparaat.
3. Ingebrande resten verwijder je grofweg van de grillroosters met de multitool.
4. Je kunt je barbecue schoonmaken als hij afgekoeld is of in de tas doen en hem thuis schoonmaken. Je veegt het dekzeil eenvoudig af met water en afwasmiddel en laat het daarna drogen.

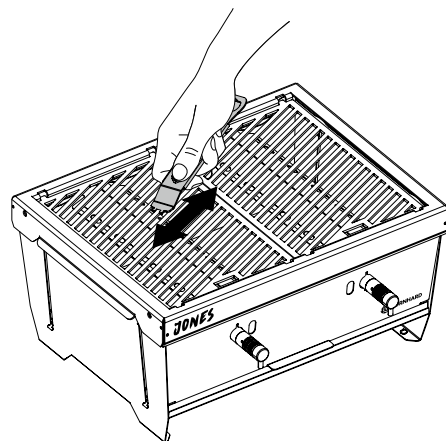

## DE BARBECUE UIT ELKAAR HALEN

1. Optioneel: verwijder de deksel. Trek hiervoor een deksellipje opzij om de pin uit de opening te halen en til de deksel eraf.

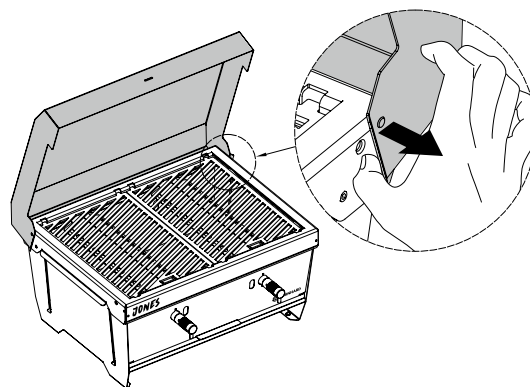

2. Verwijder de grillroosters.

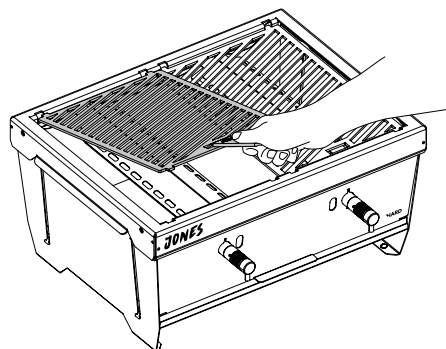

3. Verwijder de vlamverdelers door op te tillen, licht te draaien en ze te verwijderen.

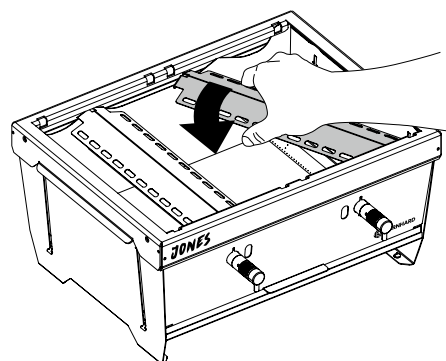

4. Verwijder de branderbuizen: pak met je linkerhand het uiteinde van de brander vast dat uit de barbecue steekt. Duw het voorpaneel met je rechterhand naar buiten.

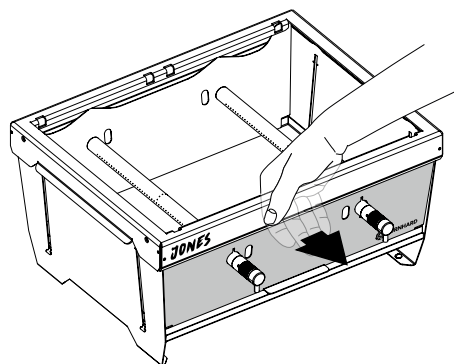

5. Draai nu met één hand de branderbuis van buitenaf zonder kracht met de klok mee tot de vin naar boven wijst en de buis eruit kan worden getrokken.

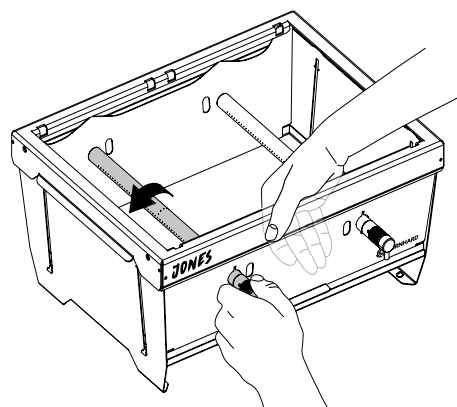

**Zorg ervoor dat je de branderbuis recht naar buiten trekt. Herhaal de stappen met de tweede branderbuis.**

- Schroef het gasventiel los van de branderbuis. Bescherm de branderbuis, gasslang en gasventielen tegen vuil. Gebruik hiervoor het meegeleverde tasje.
- Verwijder de lekbak door de achterplaat in de grillruimte te duwen. Trek de lekbak voorzichtig naar je toe totdat deze eruit is.

**TIP: verwijder het vet met keukenpapier en deponeer het bij het huisvuil.**

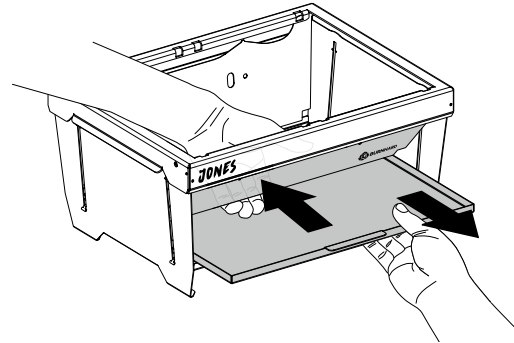

- Om de barbecue op te vouwen, pak je deze met beide handen vast en draai je hem om met een draaiende beweging. De barbecue moet soepel vouwen. Als de barbecue klemt, kun je hem lichtjes schudden. Gebruik geen geweld.

**TIP: plaats de lekbak op het ingeklapte rooster. Plaats de grillroosters en vlamverspreiders op de lekbak.**

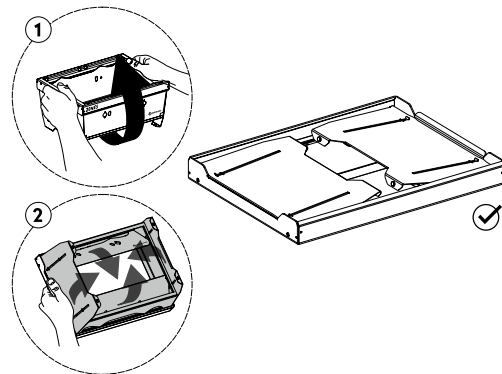

- Berg de opgevouwen barbecue en accessoires op in de transporttas.

## DE OPVOUWBARE BARBECUE DEMONTEREN

**TIP: plaats de barbecue op een antislip oppervlak voor volledige demontage en montage.**

- Leg de barbecue voor je neer, de barbecue met de onderkant naar boven.

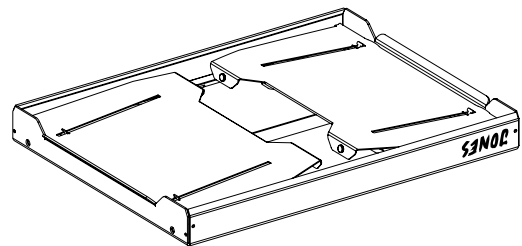

- Verwijder het frame voor de lekbak: til een zijwand ca. 45° omhoog en houd deze vast.

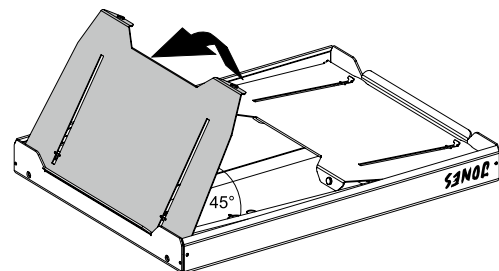



3. Draai vervolgens langzaam het tegenoverliggende zijpaneel vast.

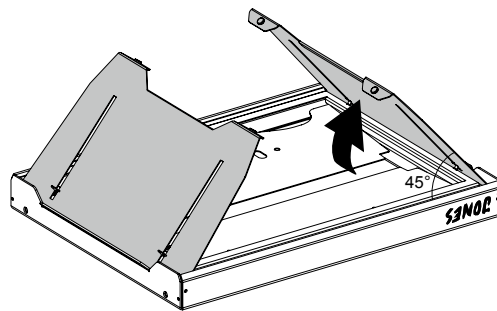

Het frame kan nu vanzelf uit de geleider in het zijpaneel vallen. Je hebt misschien wat extra hulp nodig, maar gebruik geen geweld.

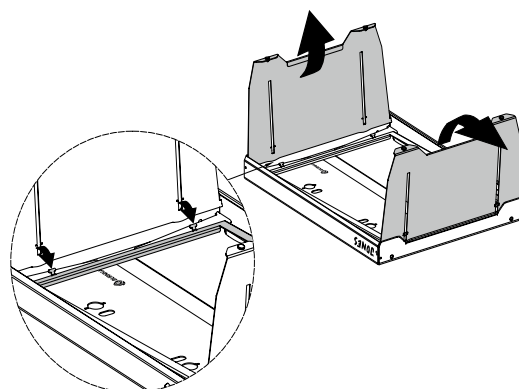

4. Zet nu de eerste zijwand helemaal op.

5. Als het frame aan één kant is losgemaakt, kun je deze het onder een kleine hoek uit de resterende geleiding van het eerste zijpaneel heffen.

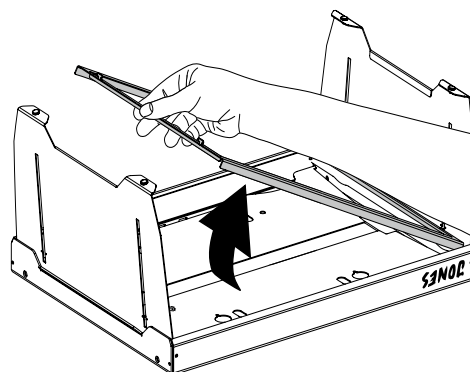

6. Verwijder de zijpanelen: Draai hiervoor de barbecue zodat het zijpaneel dat je wilt verwijderen naar je toe gericht is.

7. Pak het zijpaneel met beide handen vast en druk het voorzichtig met je duimen naar binnen.

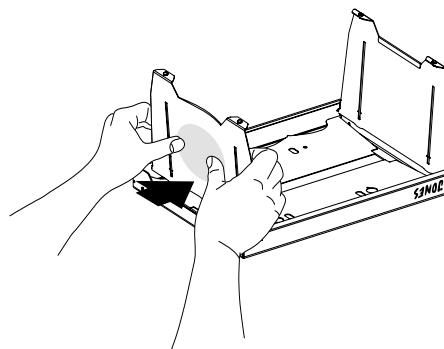

8. Nu kun je een zijpin uit de daarvoor bestemde opening trekken en de zijwand volledig verwijderen. Herhaal het proces met het resterende zijpaneel, voorpaneel en achterpaneel.

9. Je kunt de afzonderlijke onderdelen in de vaatwasser reinigen.

## MONTAGE VAN DE AFZONDERLIJKE ONDERDELEN

**TIP:** plaats de barbecue op een antislip oppervlak voor volledige demontage en montage.

1. Leg het grillframe voor je neer, met de onderkant naar boven.

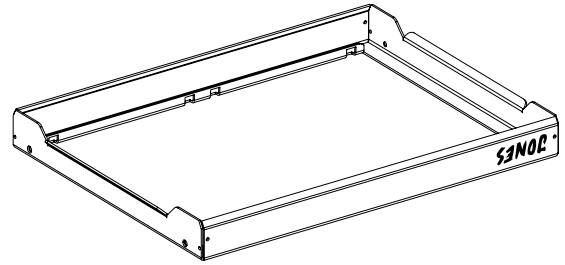

2. Neem het voorpaneel en plaats een zijpin in de daarvoor bestemde opening.

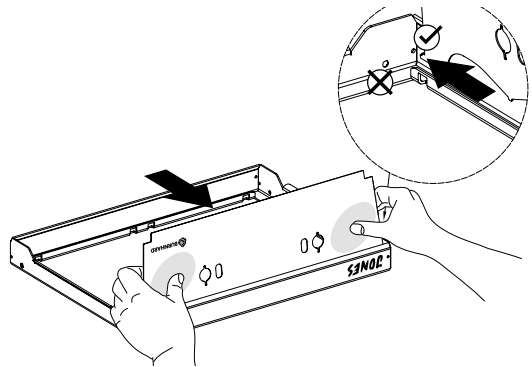

3. Buig het voorpaneel lichtjes om ook de andere zijpen vast te zetten. Vouw nu het voorpaneel in de grillruimte.

4. Ga op dezelfde manier te werk met het achterpaneel.

5. Gebruik ook de zijwanden volgens dit principe. Om dit te doen, plaats je eerst de zijwand onder een kleine hoek in het grillframe. Zorg er bij de zijwanden voor dat de voeten naar binnen wijzen.

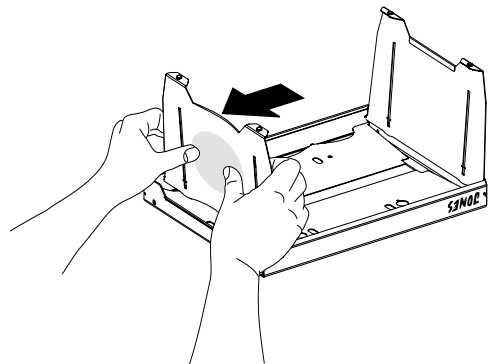

6. Lijn nu de barbecue uit met één lange zijde naar je toe.

7. Zet beide zijwanden op. Draai het frame van de lekbak zodat de T-sliders naar boven wijzen.

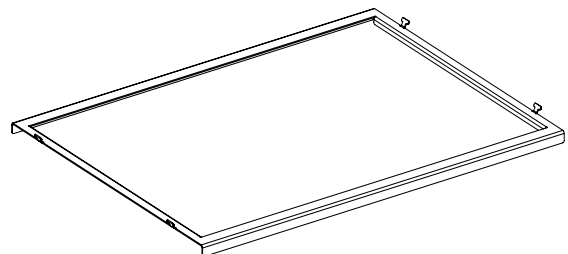

8. Plaats het frame in de daarvoor bestemde geleider op een zijwand.

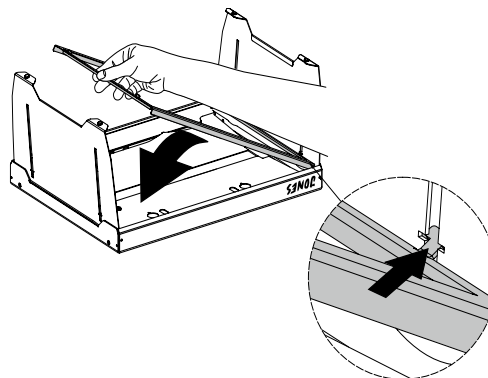

9. Zet het frame neer.

10. Vouw het aangesloten zijpaneel in.

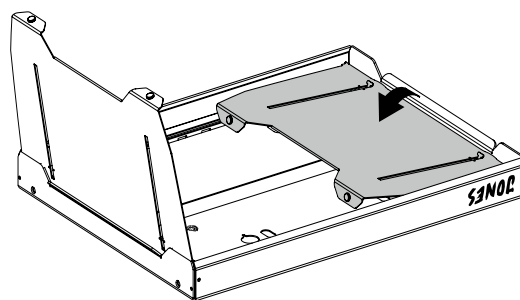

11. Til de vrije framezijde iets op en kantel het staande zijpaneel zodat de T-slider en het zijpaneel in elkaar kunnen worden geklikt.

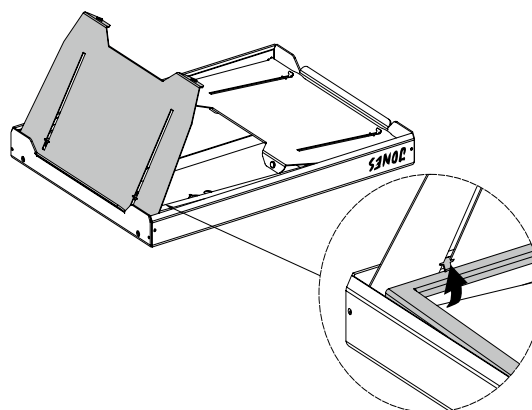

## SLUIT HET GASPATROON AAN



### Brand- en explosiegevaar

- De volgende onderdelen worden meegeleverd. Ze voldoen aan de norm die van toepassing is in het land waar de barbecue wordt geleverd:

- Gaslang met ventiel en spuitmond

1. **LET OP:** controleer voor montage of de gaskranen volledig gesloten zijn!

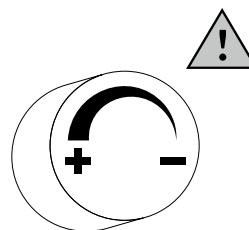

2. Plaats de gasklep recht op het gaspatroon en draai tegen de klok in. Draai het gasventiel handvast. Het patroonventiel en de gasleiding kunnen door overmatige kracht beschadigd raken! Zorg ervoor dat de afdichtring intact is en goed op zijn plaats zit.

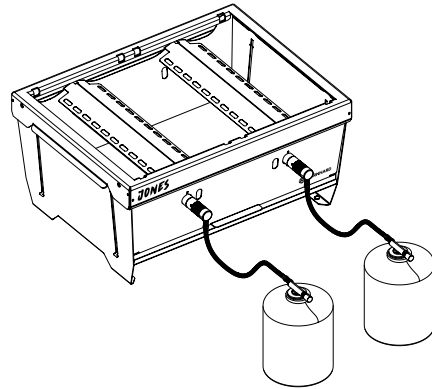

3. Plaats de aangesloten gaspatronen voorzichtig en met voldoende afstand links en rechts van de grill.

## HET GASPATROON VERWIJDEREN

1. Zorg ervoor dat de barbecue uit staat en het gasventiel dicht is.
2. Schroef het patroon met de klok mee los.
  - Verwijder het gaspatroon nooit tijdens het gebruik!
  - Gebruik winter- of stroomgas bij temperaturen onder 10 °C. Wintergas kan bij lage temperaturen beter stromen door het gasmengsel en de structurele aanpassingen aan het patroon.

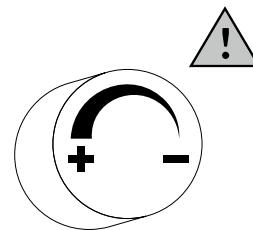

## LEKTEST

- Spuit alle afdichtingspunten in met in de handel verkrijgbare lekdetectiespray of borstel ze af met een sopje (verhouding: 1 deel zeep op 3 delen water). **Gebruik nooit een open vlam om te controleren op een gaslek!**
- Open de klep op de gaslang. Op plekken waar een lek is, zijn luchtballen te zien.
- Sluit het ventiel van het gaspatroon weer.
- Draai beide uiteinden van de fittingen weer met de hand vast en herhaal de lekttest. Als er nog steeds bubbeltjes omhoog komen, sluit dan het gasventiel en neem contact op met de klantenservice.

**Herhaal de test telkens als het patroon verwisseld wordt.**



**WAARSCHUWING:** controleer voor elk gebruik de gasfittingen op breuken, scheuren of slijtage. Indien je een van deze gebreken aantreft, gebruik de barbecue dan niet totdat het mankement is verholpen.

**Zorg er bij het verwisselen of losschroeven van het gaspatroon voor dat er geen vuurbronnen zoals kaarsen, elektrische apparaten of sigaretten binnen bereik zijn. Het gaspatroon mag alleen worden vervangen op een goed geventileerde plaats, bij voorkeur buiten.**

# GASBARBECUE GEBRUIKEN

---

## VOOR HET EERSTE GEBRUIK

Voordat je voor de eerste keer op de gasbarbecue grilt, moet je zeker de buitenste delen van de barbecue afnemen met een vochtige doek. Op deze manier voorkom je dat eventuele productieresten kunnen inbranden. Maak de grillroosters schoon voordat je ze voor de eerste keer gebruikt. Maak ook de deksel schoon als je die aanwezig is

De kleur van de gasbarbecue verandert bij blootstelling aan hitte.

1. Zorg ervoor dat alle branders gedoofd zijn voordat u de gaspatroon losdraait.
2. Controleer alle afdichtingen voordat u een nieuwe gaspatroon aanbrengt.
3. Vervang de gaspatroon buiten en uit de buurt van mensen.

## ZET DE GASBARBECUE AAN

Voor gebruik heb je geschikte gaspatronen (EN417), een lange aansteker of lange lucifers en de multitool nodig. Met de multitool verplaats je de grillroosters, maak je de grillroosters grof schoon en open en sluit je eventueel de deksel. Deze dient ook als flesopener.



**LET OP:** Buig nooit over de geopende barbecue bij het aansteken!

1. Open indien nodig de deksel van de barbecue.
2. Draai de klep op de gasslang met de klok mee naar de "UIT"-stand.
3. Sluit het gasventiel aan op het gaspatroon.
4. Open de klep op het gaspatroon en controleer met lekdetectiespray of zeepsop op lekkage tussen het gasventiel en het gaspatroon.
5. Je kunt de branders onafhankelijk van elkaar aansteken.
6. Na enkele seconden kun je met een aansteker of lucifer het gas in de branderbuis ontsteken via het ontstekings- en vlamcontrolegat. Houd het gezicht en lichaam 30 cm verwijderd van het ontstekingsgat.
7. Controleer of het gas is ontstoken. Je moet een vlam kunnen zien door de grillroosters.
8. Waarschuwing: Als de brander na meerdere pogingen niet ontsteekt, draai dan het gasventiel met de klok mee naar de stand "UIT". Wacht 5 minuten en begin opnieuw bij stap 4.
9. Wanneer je een brander hebt aangestoken, herhaal dan stap 6 en 7 met de andere stelknop om ook de tweede brander te ontsteken.
10. Regel de warmte door het gasventiel naar een willekeurige stand tussen de hoogste en laagste stand te draaien.
11. Voor het verwijderen van de grillroosters gebruik je de multitool. Haal de grillroosters pas van de barbecue als deze afgekoeld zijn!
12. Optioneel: je kunt de multitool gebruiken om de deksel te openen en te sluiten.



**LET OP:** De deksel en de ontsnappende lucht bij het openen kunnen zeer heet zijn en brandwonden veroorzaken.

## GASBARBECUE UITSCHAKELEN

1. Om de barbecue uit te zetten, sluit je het ventiel op de gasslang.
2. Verwijder het gaspatroon.

# GASBARBECUE SCHOONMAKEN

---

## REINIGING NA ELK GEBRUIK

Sluit de deksel en zet alle branders op hoog. Laat de barbecue 15-30 minuten uitbranden tot er geen rook meer van de barbecue opstijgt. Draai het gaspatroonventiel dicht en schakel alle branders uit. Open de barbecue en schrob het rooster schoon met een roestvrijstalen borstel.



### Brand- en explosiegevaar

1. Verwijder het gaspatroon en laat de barbecue volledig afkoelen.
2. Als de barbecue volledig is afgekoeld, leeg en reinig je de lekbak.
3. De lekbak, grillroosters en vlamverdelers reinig je in de vaatwasser. Je kunt de deksel ook in de vaatwasser reinigen. Je kunt de branderpijp borstelen met een koperen borstel. Je kunt de transporttas reinigen met een vochtige doek en een mild schoonmaakmiddel.
4. Als in uitzonderlijke gevallen een spuitmond verstopt is, maak deze dan schoon met een spuitmondnaald.
5. Als in uitzonderlijke gevallen de venturibuis (gas-mengbuis) verstopt is, moet deze worden gereinigd met een naald of een pijpreiniger.
6. Je kunt de rest van de barbecue uitklappen voor een snelle reiniging en deze reinigen met afwasmiddel of een geschikte grillreiniger.
7. Zorg ervoor dat alle onderdelen droog zijn voordat je de barbecue en accessoires weer opbergt. Gebruik voor de nabehandeling geschikte roestvrijstalen onderhoudsproducten.

## GRONDIGE REINIGING

Je kunt de barbecue volledig demonteren voor een grondige reiniging. Ga hiervoor te werk zoals beschreven in het hoofdstuk DE OPVOUWBARE BARBECUE DEMONTEREN. Behalve de branderbuis en gas slang, reinig je alle losse onderdelen in de vaatwasser.

## REGELMATIG ONDERHOUD

---

Na het barbecueën moet je de barbecue direct klaarmaken voor het volgende gebruik.

De barbecue moet regelmatig worden schoongemaakt. Na elke barbecue moet de lekbak worden geleegd en de lekbak en de grillroosters moeten worden schoongemaakt.

## STORINGEN OPLOSSEN

Probleem	Mogelijke oorzaak	Oplossing
Het op- of uitvouwen van de opvouwbare barbecue lukt niet.	Afzonderlijke onderdelen zijn gekanteld of vervormd.	Schud de barbecue enigzins, gebruik geen geweld! Controleer afzonderlijke onderdelen op vervorming.
Branderbuizen draaien niet of schroeven niet vast.		Duw het voorpaneel van binnenuit naar buiten om de branderpijp meer ruimte te geven.  Controleer hoe de vlamverspreider vastzit.
De brander heeft een gele of oranje vlam. Het ruikt naar gas.	Er zitten vreemde voorwerpen in de branderbuis. De branderbuis is vuil.	Maak de brander schoon.
Gas in de branderbuis ontsteekt niet of brandt niet over de gehele lengte.	Het gaspatroon is leeg	Sluit een nieuw gaspatroon aan
	Vreemd voorwerp in de brander	Maak de branders schoon
	Vreemd voorwerp in het ontstekingsstelsel of de slang	Maak de ontsteking en slang schoon
Kleine vlam of ploffend geluid in de brander (ploppend of sissend geluid)  Knallend of sissend geluid	Te veel wind	Zet de barbecue op een meer beschutte plaats

Neem bij verdere problemen of vragen contact op met de klantenservice.

## GASBARBECUE BEWAREN

- Bewaar de gasbarbecue op een droge, vorstvrije plek. Bewaar de barbecue in de opbergtas.
- Sluit altijd de klep van het gaspatroon en bewaar deze buiten het bereik van kinderen.
- Let bij het opbergen ook op de aanwijzingen in het hoofdstuk VEILIGHEIDSINSTRUCTIES.

## KLANTENSERVICE

---

In principe zijn onze producten onderworpen aan de wettelijk verplichte garantietermijn van 2 jaar. Garantieclaims kunnen alleen worden verwerkt in combinatie met het aankoopbewijs. Slijtagedelen komen bij normale slijtage niet in aanmerking voor garantieverlening. De levensduur is afhankelijk van de desbetreffende behandeling en het gebruik van de producten en is daarom variabel.

Als je vragen hebt over de werking of functie van onze artikelen, neem dan contact op met onze klantenservice:

**Gratis hotline voor Duitsland/Oostenrijk: 0800 270 70 27**

E-mail: [service@burnhard.de](mailto:service@burnhard.de)

## VERWIJDERING/MILIEU

---



Onze producten worden gemaakt volgens hoge kwaliteitsnormen en zijn ontworpen voor een lange levensduur. Regelmatig onderhoud en verzorging helpen de levensduur te verlengen. Als het apparaat defect is en niet meer gerepareerd kan worden, mag het niet samen met het normale huisvuil worden weggegooid.

Het product en de verpakking moeten volgens de plaatselijke regels worden afgevoerd. Informeer in dat geval bij je plaatselijke afvalstoffenverwerking.

## CONFORMITEITSVERKLARING

---

Hierbij verklaart Springlane GmbH dat het product op de datum van afgifte voldoet aan de fundamentele CE-vereisten. De volledige conformiteitsverklaring is te vinden op [www.burnhard.de](http://www.burnhard.de).





## SPECIFICHE TECNICHE

---

<b>Potenza totale:</b>	6,4 kW
<b>Potenza di combustione individuale:</b>	3,2 kW
<b>Dimensioni (L/A/P):</b>	43,3 x 36,6 x 20,7 cm
<b>Peso:</b>	ca. 5,7 kg
<b>Ugello del gas:</b>	0,3 mm
<b>Bruciatore a carico collegato:</b>	gas butano 466 g/h, propano 457 g/h
<b>Categoria di gas:</b>	pressione diretta
<b>Tipo di gas:</b>	miscela di butano e propano
<b>Dotazione per codice articolo 945091:</b>	2 bruciatori in acciaio inox, 2 griglie di cottura in acciaio inox
<b>Dotazione per codice articolo 945090:</b>	2 bruciatori in acciaio inox, 2 griglie di cottura in acciaio inox, coperchio in acciaio inox
<b>Accessori:</b>	tubo incluso Regolatore di pressione e ugelli del gas, vaschetta raccogligrassi, multiutensile, borsa di conservazione, piccola borsa per bruciatori in acciaio inox e tubi del gas

Con riserva di modifiche ed errori nelle caratteristiche delle apparecchiature, nella tecnologia, nei colori e nel design.

## SPIEGAZIONE DEI SIMBOLI



Il simbolo ivi indicato avverte circa i pericoli che potrebbero danneggiare il dispositivo o causare lesioni.

## AVVERTENZE DI SICUREZZA

---

Leggere attentamente il manuale d'istruzioni prima di utilizzare l'apparecchio per familiarizzare con l'apparecchio prima di collegarlo ad una cartuccia di gas. Conservare le istruzioni per l'uso in un luogo sicuro.

## DESTINAZIONE D'USO

Il barbecue a gas può essere utilizzato solo all'aperto. Non utilizzare mai il barbecue all'interno di edifici, garage o in altri ambienti chiusi.

## PERICOLI GENERALI



- **Pericolo** per i bambini e per le persone con capacità fisiche limitate. Questo dispositivo non è destinato all'uso da parte di bambini o persone con capacità fisiche limitate. Il dispositivo deve essere utilizzato esclusivamente da persone in grado di farne un uso sicuro.

**ATTENZIONE:** il barbecue pieghevole e tutti i suoi singoli componenti possono surriscaldarsi notevolmente. Tenere lontano dalla portata dei bambini!

- Non apportare modifiche al dispositivo. Qualsiasi modifica al dispositivo può causare incidenti.

## DISIMBALLAGGIO DEL DISPOSITIVO



Pericolo per i bambini. Pericolo di morte per soffocamento o ingestione. Tenere il materiale di imballaggio lontano dalla portata dei bambini. Provvedere immediatamente allo smaltimento. Tenere i componenti di piccole dimensioni fuori dalla loro portata.

## COLLEGAMENTO DELL'IMPIANTO A GAS



### Pericolo di incendio e di esplosione

- Questo barbecue a gas può essere messo in funzione solo con un regolatore di pressione. Il regolatore di pressione in dotazione è configurato con le impostazioni di fabbrica corrette per il funzionamento con gas liquido.
- Utilizza solo le cartucce con miscele di gas propano/butano disponibili in commercio conformi alla norma EN417. Utilizza solo cartucce a vite approvate fino a un massimo di 550 g di riempimento di gas. La cartuccia del gas a vite deve avere una filettatura adatta per il regolatore del gas (filettatura 7/16 x 28 UNEF). È pericoloso collegare altri tipi di cartucce di gas.
- Potrebbe essere necessario sostituire il tubo flessibile del gas, se i requisiti nazionali lo richiedono.
- Quando sostituisci la bombola del gas, assicurati che non vi siano fonti di ignizione, fiamme libere o simili nelle vicinanze.
- Il dispositivo deve essere collegato come descritto in questo manuale. Assicurati che il tubo del gas non presenti pieghe o che non entri in contatto con l'alloggiamento.
- Esegui la procedura per il controllo di tenuta descritta nel presente manuale (vedi COLLEGAMENTO DELLA CARTUCCIA DEL GAS) prima di utilizzare il barbecue. Esegui sempre un controllo di tenuta.
- Le fuoriuscite di gas sono difficili da prevedere e potrebbero provocare esplosioni improvvise e/o incendi. Tu e altre persone potreste subire lesioni gravi o mortali.
- Non forare o bruciare i contenitori del gas

## AVVERTENZE GENERALI DI SICUREZZA



### Pericolo di incendio e di esplosione

- Utilizza il barbecue a gas solo all'aperto. Assicurarti che il barbecue a gas sia al riparo dal vento.
- Tieni il barbecue lontano da umidità, schizzi d'acqua, ecc. nonché materiali infiammabili.
- Posiziona il barbecue a gas su una superficie piana, stabile e ignifuga.
- Proteggi la cartuccia del gas dall'esposizione diretta ai raggi solari.
- Prima di ogni utilizzo, controlla che il tubo e il regolatore di pressione non presentino crepe e danni. Non utilizzare il barbecue a gas se il regolatore di pressione, il tubo flessibile o la cartuccia del gas sono difettosi o presentano perdite.
- Prima di ogni utilizzo, verifica la presenza di sporcizia sui bruciatori e rimuovila prima di usare il barbecue a gas.
- Per evitare fughe accidentali di gas, la valvola della bombola del gas dovrebbe essere aperta solo quando il barbecue è in funzione. Chiudi immediatamente la valvola della cartuccia del gas quando spegni il barbecue.
- Assicurati che i fori di sfogo dell'alloggiamento non siano in nessun caso coperti.
- Non rivestire mai la camera di cottura con un foglio di alluminio.
- Il coperchio deve essere sempre aperto quando si accendono i bruciatori.
- Tieni il dispositivo lontano da materiali infiammabili durante il funzionamento.
- Non fumare quando si maneggia l'impianto del gas. Non collocare la bombola del gas in prossimità di fiamme libere.

- Non muovere il dispositivo durante il funzionamento. Prima di cambiare posizione al barbecue, assicurati che il barbecue sia spento, che la valvola del tubo del gas sia chiusa e che la cartuccia del gas sia stata rimossa.
- Le superfici del barbecue sono soggette a forte riscaldamento durante il funzionamento. Avverti le persone presenti del pericolo e tieni i bambini lontani dal barbecue.
- Indossa sempre guanti protettivi non appena il barbecue a gas entra in funzione e la temperatura dei componenti caldi supera di 50 °C la temperatura ambiente.
- Non lasciare mai il barbecue incustodito sia durante il funzionamento sia durante la fase di raffreddamento.
- Non collocare in nessun caso componenti infiammabili sul barbecue pieghevole mentre è in funzione o in fase di raffreddamento.
- In caso di malfunzionamento o di fuoriuscita di gas, chiudere immediatamente le valvole del tubo del gas.
- Non collocare il barbecue a gas all'interno di un'altra struttura. Potrebbero verificarsi incendi o esplosioni che possono causare lesioni gravi e mortali nonché ingenti danni materiali.
- Il barbecue pieghevole Jones non è approvato per l'uso commerciale.
- Il barbecue pieghevole Jones non è destinato all'installazione all'interno o su roulotte e/o barche.
- Non utilizzare il barbecue pieghevole Jones nel bagagliaio di un veicolo o in una station wagon, minivan, minibus, SUV o rimorchi. Non usare la griglia se ha guarnizioni danneggiate o usurate. Non usare la griglia se perde, è danneggiata o ha un malfunzionamento.

## MANUTENZIONE DEL BARBECUE A GAS



### Pericolo di incendio e di esplosione

- Gli interventi di riparazione e manutenzione dell'impianto a gas devono essere eseguiti esclusivamente da personale specializzato autorizzato. Non apportare modifiche al barbecue a gas o al regolatore di pressione.
- Non allargare la valvola o il tubo del bruciatore e le relative aperture.
- Sostituisci il regolatore di pressione e il tubo flessibile dopo massimo 10 anni, anche se non sono presenti danni esterni visibili. Accertati che il regolatore di pressione sia omologato per il gas utilizzato e regolato alla corretta pressione di uscita (vedi SPECIFICHE TECNICHE). Un nuovo tubo flessibile non deve avere una lunghezza superiore a 1,5 metri

## MISURE IN CASO DI ODORE DI GAS

- Chiudi l'alimentazione del gas, spegni tutte le fiamme libere – sigarette comprese – e apri il coperchio, se presente.
- Se l'odore di gas è ancora presente, tieniti a distanza dal dispositivo e informa le persone presenti.
- Portare immediatamente l'apparecchio all'aperto, in un luogo ben ventilato e senza fuoco aperto, dove la perdita può essere esaminata e il problema risolto. Effettuare la prova di tenuta del gas solo all'esterno. Non usare mai una fiamma per controllare le perdite di gas. Usare solo acqua saponata come descritto nel manuale di istruzioni.

## MISURE ANTINCENDIO

- Non indossare abiti larghi durante l'utilizzo o il montaggio del barbecue.
- Non chinarti mai sul barbecue a gas durante l'accensione.

- Tieni sempre a portata di mano un secchio di sabbia o usa un estintore adatto per incendi da grasso. Ottieni maggiori informazioni al riguardo presso i rivenditori specializzati.
- Porta le persone presenti in sicurezza! Se possibile, chiudi la valvola del tubo del gas. Presta attenzione alla tua sicurezza. È possibile che si verifichi una riaccensione spontanea ed esplosiva.
- In caso di incendio, i contenitori pieni di gas compresso devono essere rimossi dall'area a rischio. Se ciò non fosse possibile, i contenitori del gas compresso devono essere protetti dal surriscaldamento spruzzandoli a una distanza di sicurezza con acqua o altri prodotti adeguati.
- In caso di incendio da grasso, cerca di spegnere i bruciatori. Se disponibile, chiudi il coperchio finché il fuoco non è estinto o lascia che il barbecue si spenga. Non spostare in nessun caso il barbecue!
- Attenzione: non tentare mai di estinguere un incendio da olio o grasso utilizzando dell'acqua.
- Tieniti lontano dalla fonte dell'incendio e informa immediatamente i vigili del fuoco.

## MISURE DI PRIMO SOCCORSO

### Misure da adottare in caso di inalazione di gas

- Concentrazioni elevate possono causare soffocamento. I possibili sintomi includono perdita di mobilità e di coscienza. La vittima non si accorge del soffocamento. A basse concentrazioni possono verificarsi vertigini, mal di testa, nausea e problemi di coordinazione.
- Accompagna la vittima all'aria aperta. Chiama un medico o il servizio di soccorso. In caso di arresto respiratorio pratica la respirazione artificiale.

## ISTRUZIONI PER IL TRASPORTO



### Pericolo di incendio e di esplosione

- Laddove possibile, non trasportare la cartuccia del gas in veicoli il cui vano di carico non è separato dall'abitacolo di guida. Il conducente deve essere consapevole dei potenziali pericoli del carico nonché di cosa fare in caso di incidente o emergenza.
- Trasporta la cartuccia del gas in modo che sia protetta da eventuali cadute e scivolamenti che potrebbero danneggiarla.

## ISTRUZIONI PER LA CONSERVAZIONE



### Pericolo di incendio e di esplosione

- Tieni la cartuccia del gas fuori dalla portata dei bambini.
- Tieni la cartuccia del gas lontana da gas ossidanti e altre sostanze infiammabili.
- Il gas liquido che fuoriesce è più pesante dell'aria e si deposita sul suolo. Non conservare la cartuccia del gas in casa, sotto il livello del suolo (ad es. in cantine, parcheggi sotterranei, ecc.) o in luoghi non ventilati dove il gas in uscita potrebbe accumularsi.
- Tieni la bombola del gas lontana dalla luce solare diretta e da altre fonti di calore. Conservare la cartuccia del gas a temperature inferiori a 50 °C in un luogo ben ventilato, ombreggiato e protetto dagli agenti atmosferici.
- Conserva la cartuccia del gas in posizione verticale e in modo che sia protetta contro le cadute.
- Non conservare cartucce di gas di riserva/supplementari o non collegate sotto o vicino al barbecue.
- Le istruzioni per la conservazione valgono anche per le cartucce di gas vuote. Queste ultime contengono ancora una quantità residua di gas liquido.
- Non utilizzare cartucce di gas ammassate, arrugginite o che presentano una valvola danneggiata.

# CONTENUTO DELLA FORNITURA/DESCRIZIONE DEI COMPONENTI

## IL BARBECUE PIEGHEVOLE

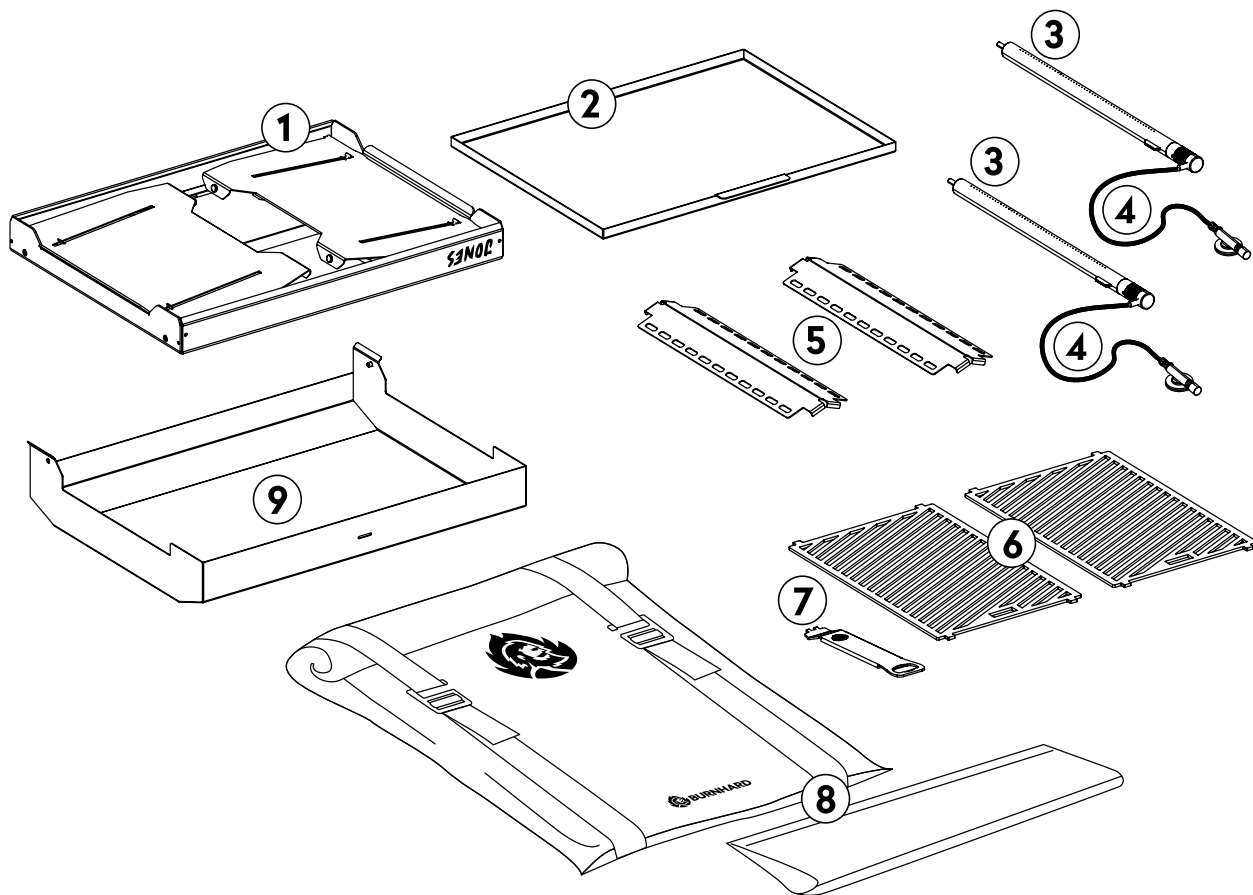

Ref.	Quantità	Descrizione
1	1	Telaio del barbecue pieghevole
2	1	Vaschetta raccogligrasso
3	2	Tubo del bruciatore
4	2	Tubo del gas dotato di valvola e ugello
5	2	Spartifiamma
6	2	Griglie di cottura
7	1	Multiattezzo
8	1	Borsa di conservazione
9	1	Coperchio (disponibile opionalmente)

# CONTENUTO DELLA FORNITURA/DESCRIZIONE DEI COMPONENTI

## TELAIO DEL BARBECUE PIEGHEVOLE IN DETTAGLIO

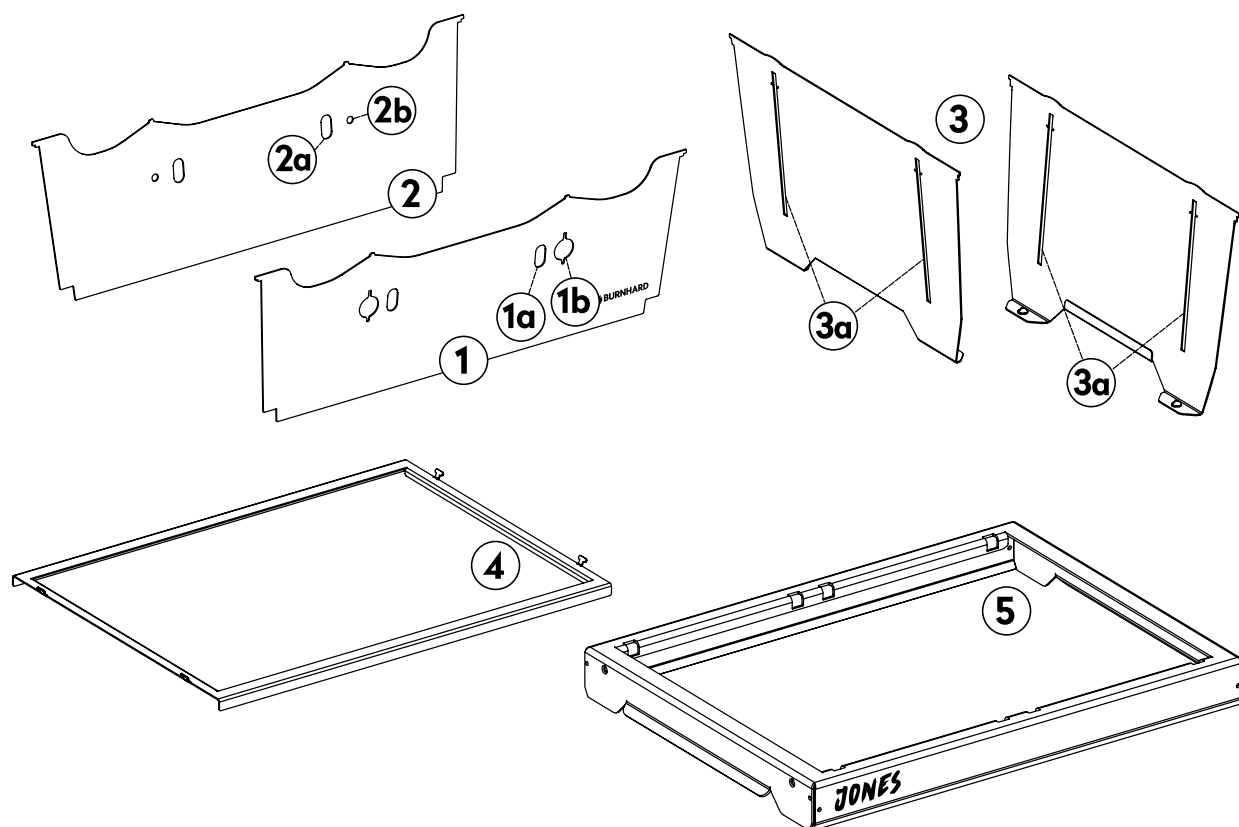

Ref.	Quantità	Descrizione
1	1	Pannello frontale
1a	1	Foro di accensione e controllo fiamma
1b	1	Apertura per tubo del bruciatore
2	1	Pannello posteriore
2a	1	Foro di controllo della fiamma
2b	1	Apertura per il perno del tubo del bruciatore
3	2	Pareti laterali
3a	1	Guida per cursori a T
4	1	Telaio per vaschetta raccogligrasso con cursore a T
5	1	Telaio del barbecue pieghevole

# MONTAGGIO DEL BARBECUE A GAS

---



Rischio di lesioni

Il barbecue a gas presenta in parte spigoli taglienti. Indossa sempre guanti protettivi per evitare ferite da taglio durante il montaggio.

Prima di iniziare il montaggio, rimuovi tutti i materiali di imballaggio.

**ATTENZIONE:** il barbecue irradia calore. Non posizionare mai il barbecue in prossimità di vetrate, pareti, piante, ecc. Assicurarti che venga mantenuta la distanza dal suolo prevista. La distanza minima da oggetti di qualsiasi tipo è:

Dal retro: 50 cm

Dal lato: 50 cm

Rimuovere tutti i materiali di imballaggio e le pellicole protettive dalle singole parti prima di iniziare il montaggio.

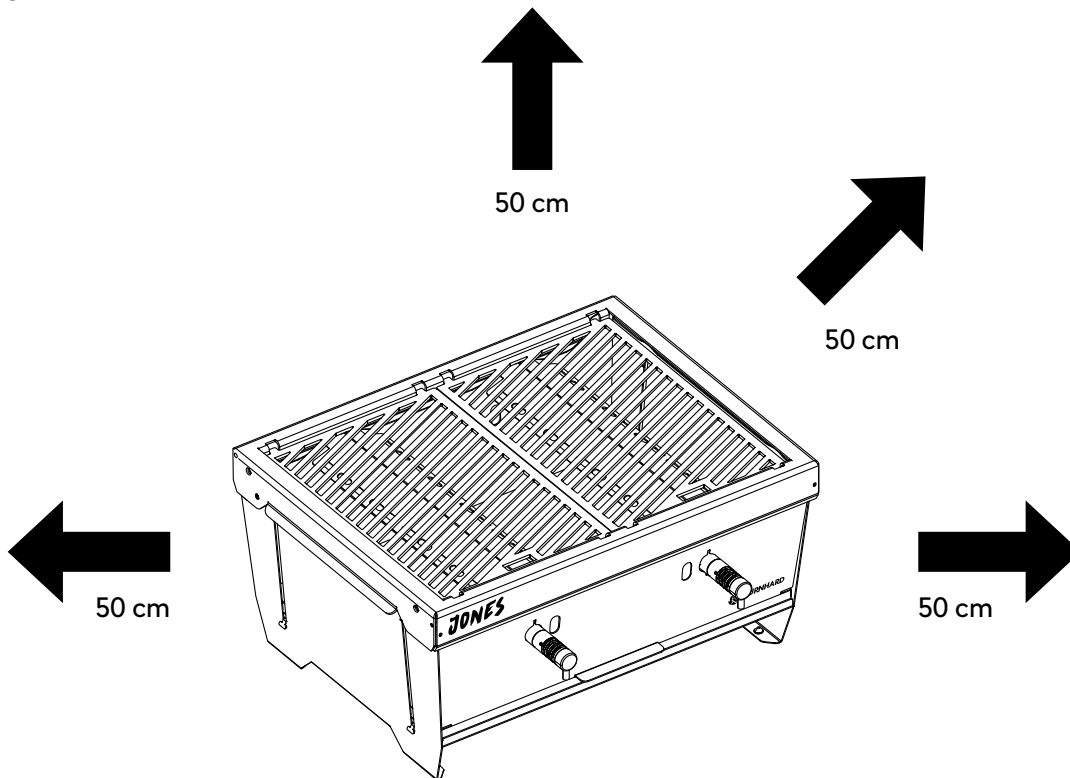



## STRUTTURA DEL BARBECUE

1. Utilizza una superficie ignifuga, dura e antigraffio come base oppure, ad esempio, la borsa di conservazione. Disporre la griglia come segue:

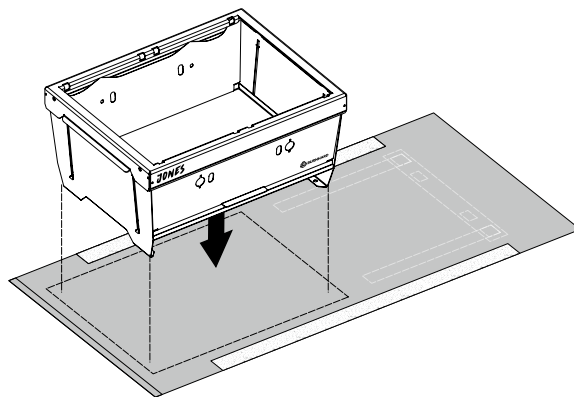

2. Afferra il barbecue con entrambe le mani e giralo con una oscillandolo leggermente in modo che le pareti della camera di cottura si aprano verso il basso. Il barbecue dovrebbe aprirsi da solo. In caso contrario, puoi aiutarti scuotendolo delicatamente.

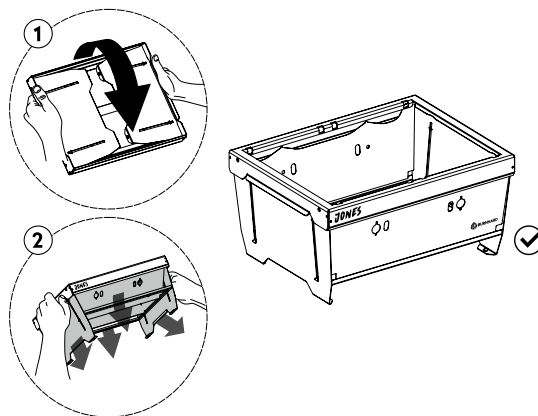

3. Posiziona il barbecue su una superficie ignifuga. Orienta il barbecue in modo che la parte anteriore con le porte del bruciatore sia rivolta verso di te.

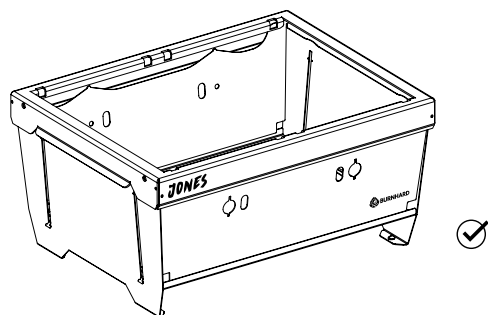

4. Prendi la vaschetta raccogligrasso. Segui le istruzioni relative al collegamento e alla prevenzione dei pericoli prima di montare il barbecue.

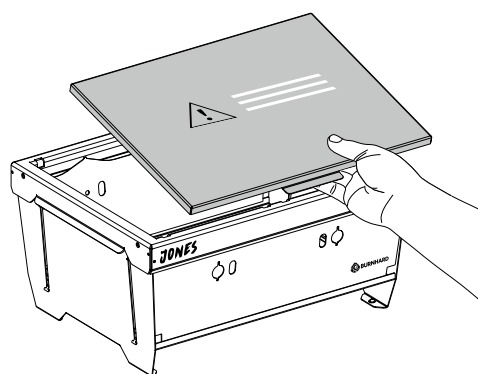

5. Capovolgi la vaschetta raccogligrasso in modo che il manico sia rivolto verso l'alto.

6. Piega il pannello posteriore verso l'interno del barbecue e inserisci la vaschetta raccogligrasso.

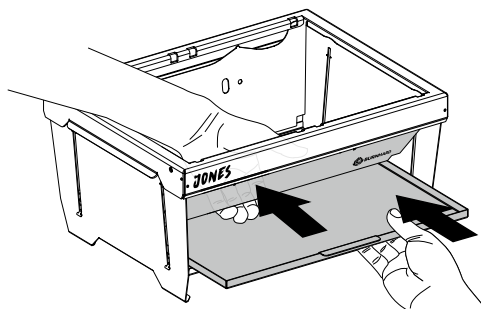

7. Afferra il barbecue per richiudere il pannello frontale verso l'interno. Il pannello posteriore e quello frontale dovrebbero rientrare nella vaschetta raccogligrasso.

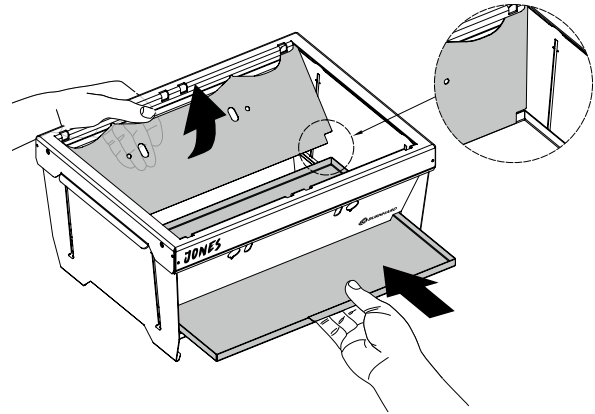

8. Rilascia il pannello posteriore e fai scorrere il vassoio raccogligrasso completamente nel barbecue.

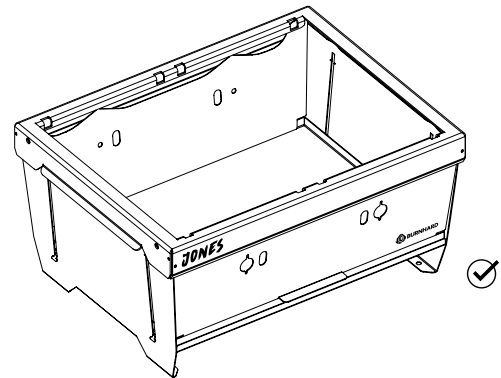

9. Posiziona lo spartifiamma diagonalmente attraverso la rientranza centrale nella posizione prevista (vedi illustrazione).

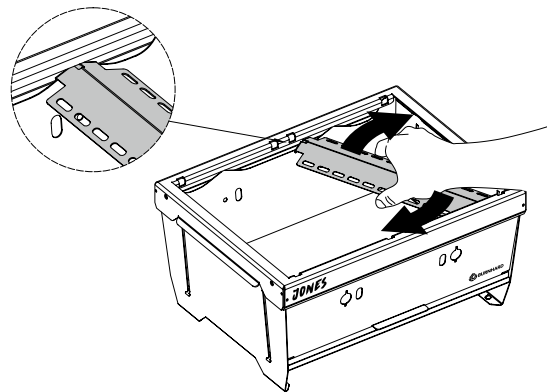

10. Avvita manualmente l'ugello del gas sul tubo del bruciatore in senso orario.

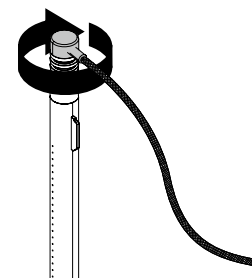

11. Inserisci un tubo del bruciatore attraverso l'apposita apertura nel pannello frontale in modo che il tubo del gas sia all'esterno e rivolto verso di te. Inserisci il tubo del bruciatore perpendicolarmente, assicurandoti che l'aletta sia rivolta verso l'alto.

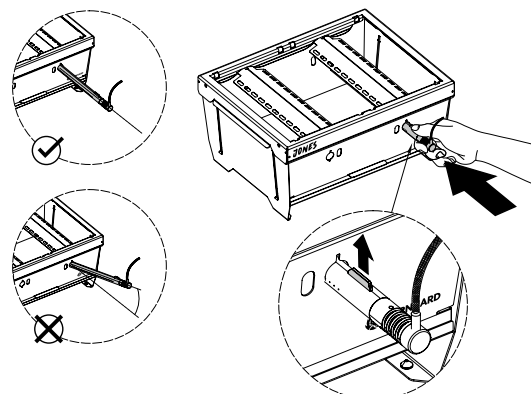

12. Inserisci il perno del tubo del bruciatore nell'apposita rientranza più piccola presente nel pannello posteriore.

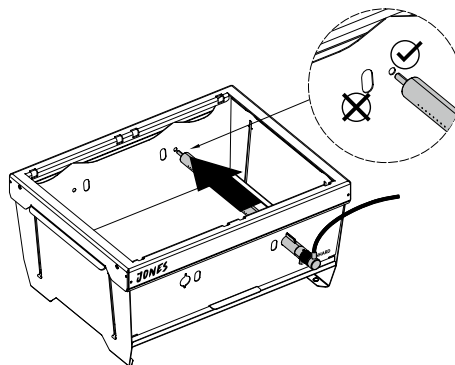

13. Spingi leggermente il pannello frontale verso l'esterno. Ruota il tubo del bruciatore in senso antiorario di 180° finché non sarà udibile uno scatto che ne indica il corretto inserimento. Il raccordo del tubo flessibile del regolatore deve essere rivolto verso il basso.

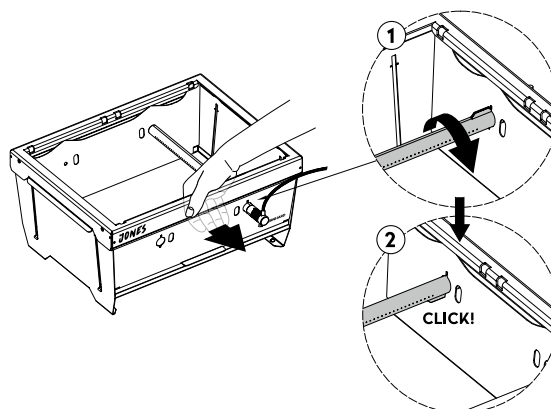

14. Il barbecue dovrebbe ora risultare stabile.

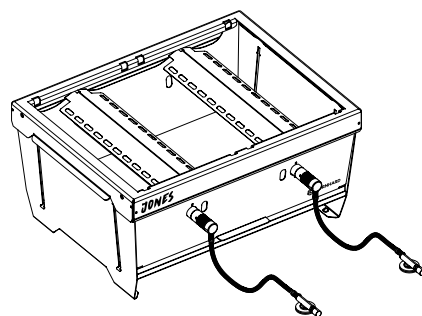

15. Prendi le griglie di cottura e posizionale nelle apposite fessure con l'apertura rivolta verso di te.

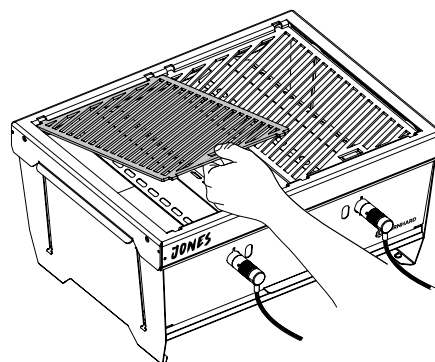

## INSERIMENTO DEL COPERCHIO (OPZIONALE)

1. Monta il barbecue come descritto in precedenza.
2. Monta il coperchio inserendo prima uno dei perni del coperchio nell'apposita rientranza all'esterno del barbecue.
3. Dopodiché, abbassa leggermente il coperchio per inserire anche il secondo perno nell'altra fessura presente all'esterno del barbecue. A tale scopo, utilizza la linguetta del coperchio come mostrato in figura.

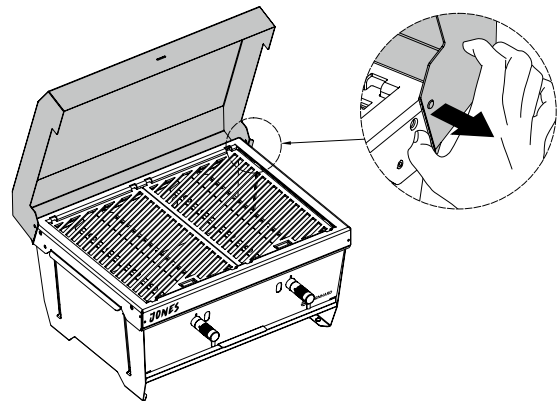
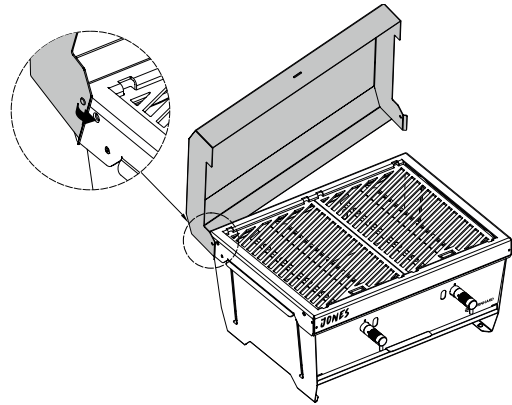

## SMONTAGGIO DEL BARBECUE DOPO L'USO

### PRIMA DELLO SMONTAGGIO

1. Lascia raffreddare completamente il barbecue prima di procedere allo smontaggio.
2. Chiudi l'alimentazione del gas e scollega le cartucce del gas dal dispositivo.
3. È possibile rimuovere grossolanamente i residui di bruciato dalle griglie di cottura utilizzando il multiutensile.
4. Una volta raffreddato, puoi pulire il tuo barbecue o inserirlo nella borsa di conservazione e pulirlo in un secondo momento. È possibile pulire il telone utilizzando semplicemente acqua e detersivo per piatti e poi lasciarlo ad asciugare.

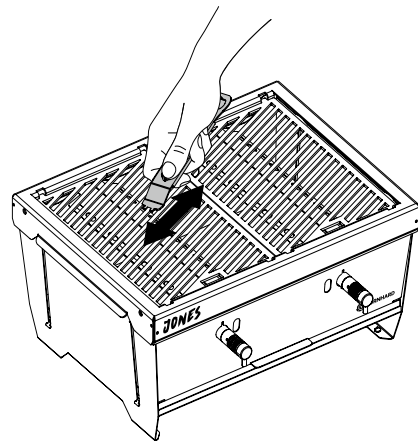

## LO SMONTAGGIO

1. Facoltativo: rimuovi il coperchio. Per fare ciò, tira lateralmente una linguetta del coperchio per estrarre il perno dall'apertura e solleva il coperchio.

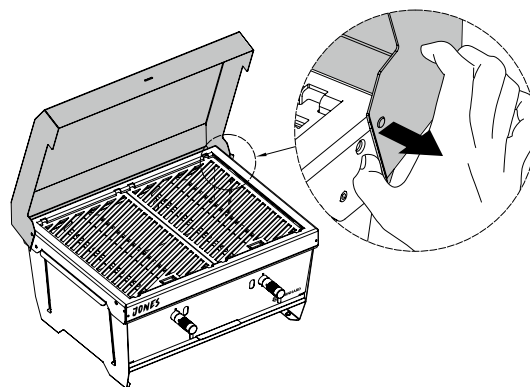

2. Rimuovi le griglie di cottura.

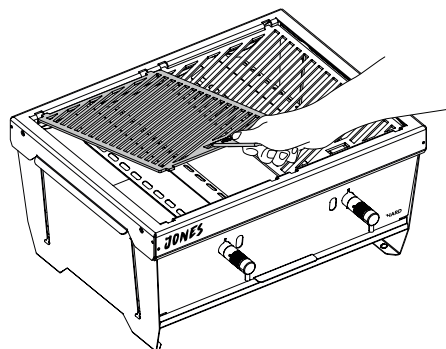

3. Rimuovi gli spartifiamma sollevandoli, ruotandoli leggermente ed estraendoli.

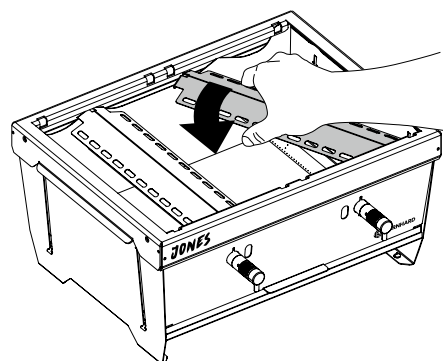

4. Rimuovi i tubi del bruciatore: con la mano sinistra, afferra l'estremità del bruciatore che sporge dal barbecue. Spingi il pannello frontale verso l'esterno con la mano destra.

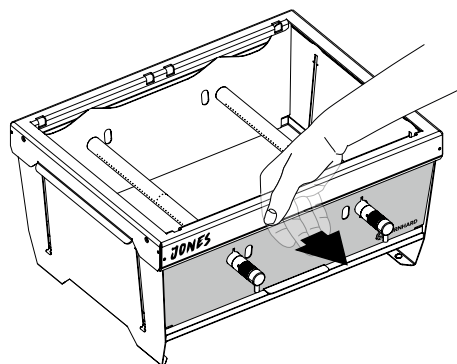

5. Dopodiché, ruota il tubo del bruciatore in senso orario dall'esterno con una mano, senza tuttavia esercitare una forza eccessiva, fino a quando l'aletta sarà rivolta verso l'alto e sarà possibile estrarre il tubo.

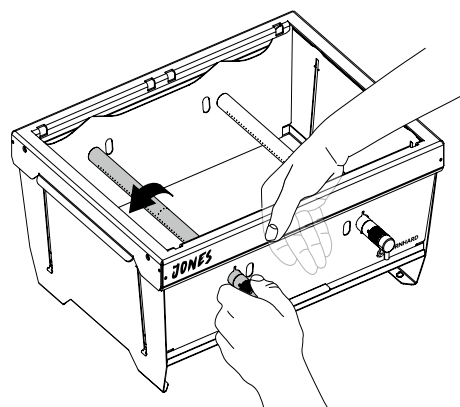

**Assicurati di estrarre il tubo del bruciatore. Ripeti i medesimi passaggi per il secondo tubo del bruciatore.**

6. Rimuovi la vaschetta raccogligrassi spingendo la piastra posteriore nella camera di cottura del barbecue. Assicuratevi di proteggere il tubo del bruciatore, il tubo del gas e le valvole del gas dallo sporco. Usa la borsa piccola allegata per questo scopo.

7. Tira verso di te con cautela la vaschetta raccogligrassi.

**SUGGERIMENTO:** rimuovi il grasso utilizzando un tovagliolo di carta e smaltiscilo nei rifiuti domestici.

8. Per ripiegare il barbecue, afferralo con entrambe le mani e capovolgilo con un movimento deciso. Il barbecue dovrebbe ripiegarsi senza problemi. Se il barbecue si blocca, puoi scuoterlo leggermente. Non esercitare una forza eccessiva.

**SUGGERIMENTO:** posiziona la vaschetta raccogligrassi sul barbecue ripiegato. Disponi le griglie di cottura e gli spartifiamma sulla vaschetta raccogligrassi.

9. Riponi il barbecue ripiegato e gli accessori nella borsa di conservazione.

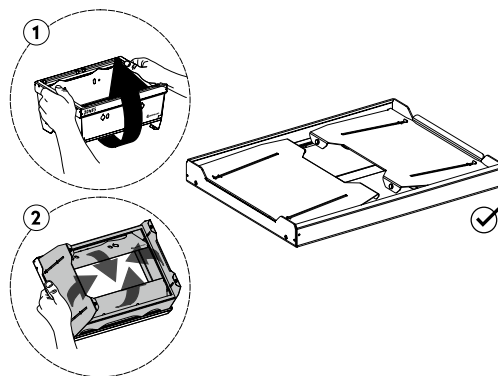
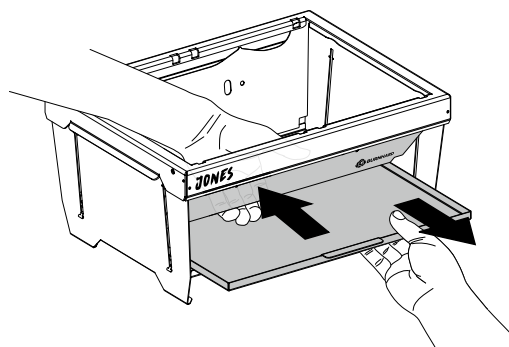

## SMONTARE IL BARBECUE PIEGHEVOLE

**SUGGERIMENTO:** prima di procedere al completo smontaggio e montaggio, appoggia il barbecue su una superficie antiscivolo.

1. Posiziona il barbecue di fronte a te con la parte inferiore rivolta verso l'alto.

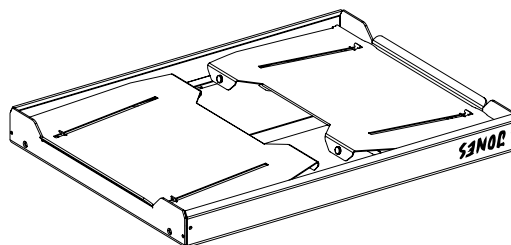

2. Rimuovi il telaio per la vaschetta raccogligrassi: solleva uno dei pannelli laterali di ca. 45° tenendolo saldamente.

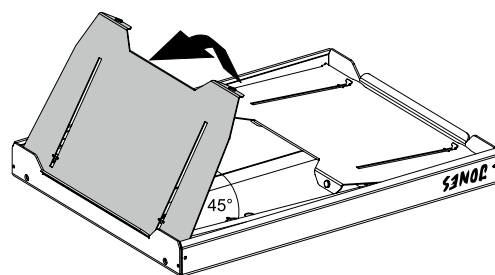

3. Dopodiché, solleva lentamente il pannello laterale opposto. A questo punto, il telaio viene rilasciato autonomamente dalla guida cadendo nel pannello laterale.

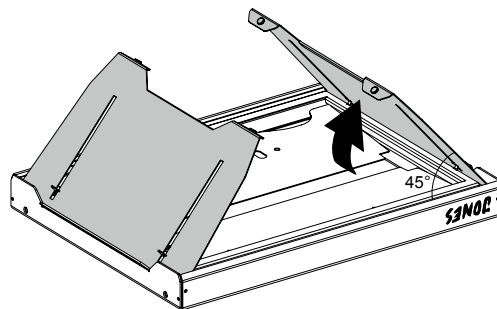

Talvolta è necessario effettuare un movimento deciso, senza tuttavia esercitare una forza eccessiva.

4. A questo punto, solleva completamente il primo pannello laterale.

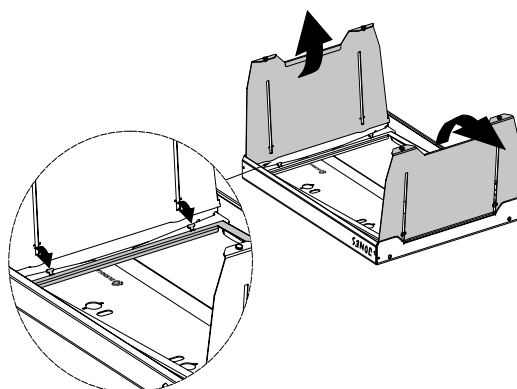

5. Se il telaio risulta allentato su un lato, puoi estrarlo dalla guida rimanente del primo pannello laterale inclinandolo leggermente.

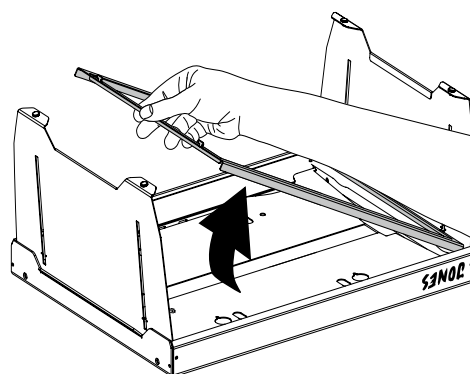

6. Rimuovi i pannelli laterali: a tale scopo, posiziona il barbecue in modo tale che il pannello laterale che desideri rimuovere sia rivolto verso di te.

7. Afferra il pannello laterale con entrambe le mani e spingilo delicatamente verso l'interno con i pollici.

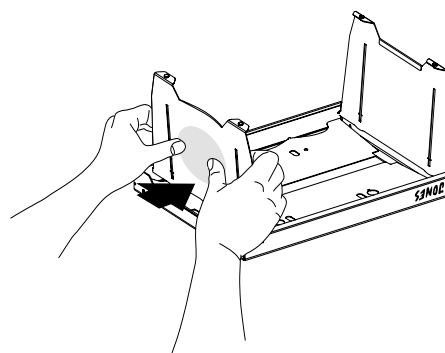

8. A questo punto, puoi estrarre uno dei perni laterali dall'apposita apertura e rimuovere completamente il pannello laterale. Ripeti il medesimo procedimento per il pannello laterale, frontale e posteriore.

9. I singoli componenti possono essere lavati in lavastoviglie.

## ASSEMBLAGGIO DEI SINGOLI COMPONENTI

**SUGGERIMENTO:** prima di procedere al completo smontaggio e montaggio, appoggia il barbecue su una superficie antiscivolo.

1. Posiziona il telaio del barbecue di fronte a te, con il lato inferiore rivolto verso l'alto.
2. Prendi il pannello frontale e inserisci uno dei perni laterali nell'apposita apertura.
3. Fletti leggermente il pannello frontale per fissare anche l'altro perno laterale. Dopodiché, ripiega il pannello frontale nella camera di cottura del barbecue.
4. Segui il medesimo procedimento per il pannello posteriore.
5. Lo stesso principio di applica anche per i pannelli laterali. A tale scopo, inserisci dapprima il pannello laterale leggermente inclinato nel telaio del barbecue. Assicurarti che i piedi dei pannelli laterali siano rivolti verso l'interno.
6. A questo punto, posiziona il barbecue in modo che uno dei lati lunghi sia orientato verso di te.
7. Solleva entrambi i pannelli laterali. Ruota il telaio della vaschetta raccogligrasso in modo che i cursori a T siano rivolti verso l'alto.

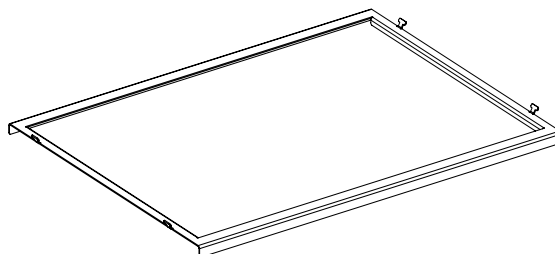
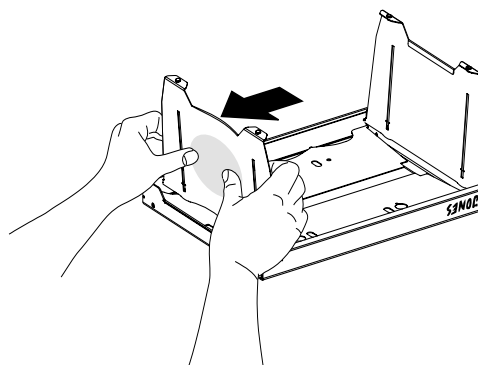
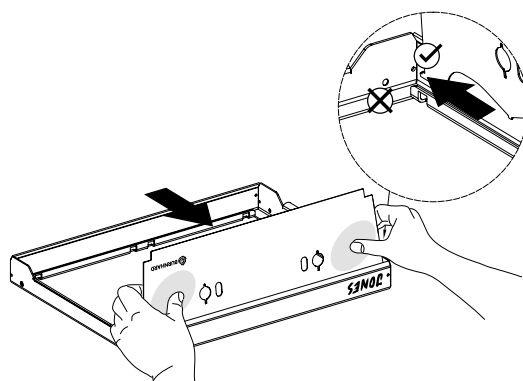
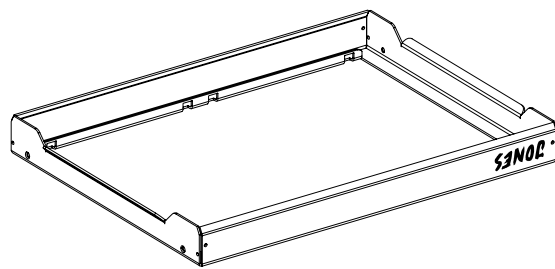



8. Inserisci il telaio nell'apposita guida di uno dei pannelli laterali.

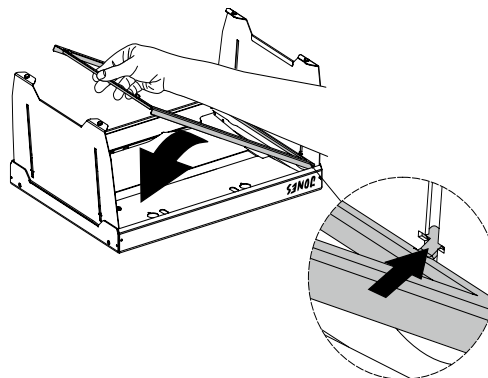

9. Metti giù il telaio.

10. Ripiega il pannello laterale collegato.

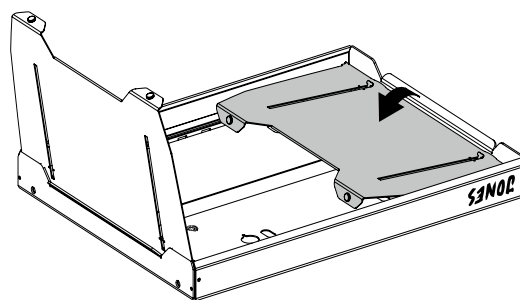

11. Solleva leggermente il lato del telaio libero e inclina il pannello laterale rialzato in modo da poter agganciare la guida a T al pannello laterale.

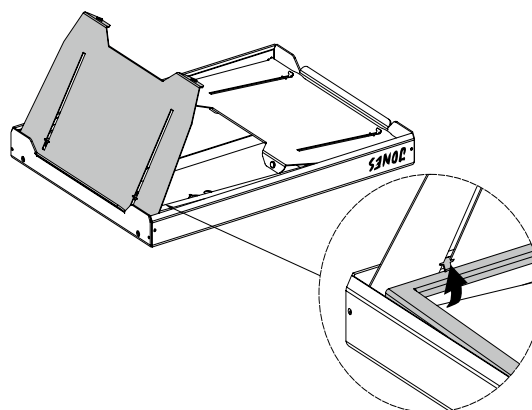

## COLLEGAMENTO DELLA CARTUCCIA DEL GAS



### Pericolo di incendio e di esplosione

- I seguenti componenti sono inclusi nel contenuto della fornitura. Sono conformi alle norme vigenti nei rispettivi paesi in cui viene consegnato il barbecue:

- Tubo del gas dotato di valvola e ugello

1. **ATTENZIONE:** prima di procedere al montaggio, assicurarti che le valvole del gas siano completamente chiuse!

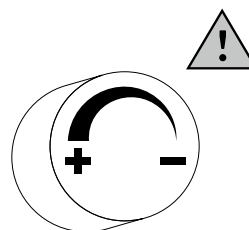

2. Posiziona la valvola del gas direttamente sulla cartuccia del gas e ruotala in senso antiorario. Serra a mano la valvola del gas. Una forza eccessiva può danneggiare la valvola della cartuccia e il meccanismo di erogazione del gas! Assicurarti che l'anello di tenuta sia intatto e correttamente posizionato.
3. Una volta collegate le cartucce del gas, assicurati di posizionarle con cautela accanto al barbecue a una distanza sufficiente sia a sinistra sia a destra.

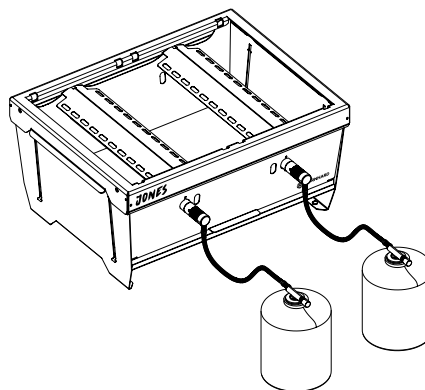

## RIMUOVERE LA CARTUCCIA DEL GAS

1. Assicurati che il barbecue sia spento e che la valvola del gas sia chiusa.
2. Svita la cartuccia in senso orario.
  - Non rimuovere mai la cartuccia del gas mentre il barbecue è in funzione!
  - In caso di temperature inferiori a 10 °C, occorre utilizzare miscele di gas adatte alle temperature invernali, come quelle a base di propano, isobutano e butano oppure, in alternativa, a base di propano e isobutano. Un gas adatto all'utilizzo durante la stagione invernale può fluire meglio a basse temperature grazie a un'apposita miscela di gas e agli adeguamenti strutturali della cartuccia.

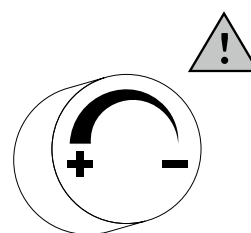

## PROVA DI TENUTA

- Spruzza tutti i punti di tenuta con uno spray per il rilevamento delle perdite disponibile in commercio oppure utilizza un pennello imbevuto di acqua saponata (rapporto: 1 parte di sapone per 3 parti di acqua). Non utilizzare mai fiamme libere per verificare l'eventuale presenza di perdite di gas!
- Apri la valvola sul tubo del gas. In corrispondenza dei punti permeabili compariranno delle bolle.
- Chiudi la valvola della cartuccia del gas.
- Serra nuovamente a mano entrambe le estremità del tubo di collegamento e ripeti la prova di tenuta. Se le bolle continuano a comparire, chiudi la valvola del gas e contatta l'assistenza clienti.

### Ripeti il test dopo ogni sostituzione della cartuccia.



**AVVERTIMENTO:** prima di ogni utilizzo, controlla che i raccordi del gas non presentino rotture, crepe o segni di usura. In presenza di uno qualsiasi di questi segni, non usare il barbecue finché il difetto non è stato rimosso.

Quando sostituisci o sviti la cartuccia del gas, assicurarti che non vi siano fonti di ignizione come candele, dispositivi elettrici o sigarette nelle vicinanze. La cartuccia di gas può essere cambiata solo in un luogo ben ventilato, preferibilmente all'aperto.

# FUNZIONAMENTO DEL BARBECUE A GAS

---

## PRIMA DI UTILIZZARE IL BARBECUE PER LA PRIMA VOLTA

Prima di mettere in funzione il barbecue a gas per la prima volta, dovresti assolutamente pulire le parti esterne della camera di combustione con un panno umido. In questo modo, puoi evitare che eventuali residui di produzione ancora presenti vengano bruciati. Pulisci le griglie di cottura se non sono mai state utilizzate. Pulisci anche il coperchio, se ne hai a disposizione uno.

Il colore del barbecue a gas potrebbe subire variazioni a causa degli effetti del calore.

1. Assicurarsi che tutti i bruciatori si siano spenti prima di svitare la cartuccia del gas.
2. Controllare tutte le guarnizioni prima di avvitare una nuova cartuccia di gas.
3. Sostituire la cartuccia di gas all'aperto e lontano dalle persone.

## ACCENSIONE DEL BARBECUE A GAS

Per l'accensione sono necessarie cartucce di gas idonee (EN417), un accendino lungo o fiammiferi lunghi e il multiutensile. Con il multiutensile puoi spostare le griglie di cottura, pulire lo sporco più grossolano che si forma su di esse e, se necessario, aprire e chiudere il coperchio. Inoltre, può essere usato anche come apribottiglie.



**ATTENZIONE:** non chinarti mai sul barbecue aperto durante l'accensione!

1. Se necessario, apri il coperchio del barbecue.
2. Ruota la valvola sul tubo del gas in senso orario fino alla posizione "OFF".
3. Se necessario, apri il coperchio del barbecue.
4. Ruota la valvola sul tubo del gas in senso orario fino alla posizione "OFF".
5. I bruciatori possono essere accesi in modo indipendente.
6. Dopo alcuni secondi, è possibile utilizzare un accendino o un fiammifero per accendere il gas che fuoriesce dal tubo del bruciatore attraverso il foro di accensione e di controllo fiamma. Tieni il viso e il corpo ad almeno 30 cm di distanza dal foro di accensione.
7. Controlla se il gas è stato acceso. Dovresti riuscire a vedere una fiamma attraverso le griglie di cottura.
8. Avvertimento: se dopo diversi tentativi il bruciatore non si accende, ruota la valvola del gas in senso orario in posizione "OFF". Attendi 5 minuti e ricomincia dal passaggio 4.
9. Dopo aver acceso uno dei bruciatori, ripeti i passaggi 6 e 7 utilizzando l'altra manopola di regolazione per accendere anche il secondo bruciatore.
10. Regola il calore ruotando la valvola del gas su una qualsiasi impostazione tra il livello più alto e quello più basso.
11. È possibile utilizzare il multiutensile per rimuovere le griglie di cottura. Rimuovi le griglie di cottura dal barbecue solo quando si sono raffreddate!
12. Opzionale: è possibile utilizzare il multiutensile per aprire e chiudere il coperchio.



**ATTENZIONE!** Il coperchio e l'aria che fuoriesce quando viene aperto possono essere molto caldi e causare ustioni.

## SPEGNIMENTO DEL BARBECUE A GAS

1. Per spegnere il barbecue, chiudi la valvola sul tubo del gas.
2. Per spegnere il barbecue, chiudi la valvola sul tubo del gas.

# PULIZIA DEL BARBECUE A GAS

---

## PULIZIA DOPO OGNI UTILIZZO

Chiudi il coperchio e imposta tutti i bruciatori sul livello "HI". Lascia bruciare il barbecue per 15-30 minuti fino a quando la griglia di cottura non emette più fumo. Chiudi la valvola della cartuccia del gas e spegni tutti i bruciatori. Apri il barbecue e pulisci le griglie con una spazzola in acciaio inox.



### Pericolo di incendio e di esplosione

1. Rimuovi la bombola del gas e lascia raffreddare completamente il barbecue.
2. Quando il barbecue sarà completamente raffreddato, svuota e pulisci anche la vaschetta raccogligrassa.
3. La vaschetta raccogligrassa, le griglie di cottura e gli spartifiamma possono essere lavati in lavastoviglie. Anche il coperchio può essere lavato in lavastoviglie. Puoi spazzolare il tubo del bruciatore con una spazzola di rame. Puoi pulire la borsa di trasporto con un panno umido e un detergente delicato.
4. Se in casi eccezionali uno degli ugelli fosse ostruito, puliscilo con un ago apposito.
5. Qualora, in casi eccezionali, il tubo Venturi (tubo di miscelazione del gas) fosse ostruito, sarà necessario pulirlo con un ago o uno scovolino per tubi.
6. Per una pulizia rapida, puoi aprire il resto del barbecue e pulirlo con un detersivo per stoviglie o un detergente adatto.
7. Assicurati che tutti i componenti siano asciutti prima di riporre il barbecue e gli accessori. Utilizza prodotti per la cura dell'acciaio inossidabile adatti per il post-trattamento.

## PULIZIA PROFONDA

Per una pulizia più accurata, è possibile smontare completamente il barbecue pezzo per pezzo. A tale scopo, procedi come descritto nella sezione SMONTAGGIO DEI SINGOLI COMPONENTI DEL BARBECUE PIEGHEVOLE. Ad eccezione del tubo del bruciatore e del tubo del gas, puoi lavare tutti i singoli componenti in lavastoviglie.

## MANUTENZIONE ORDINARIA

---

Dopo aver grigliato, dovresti preparare il barbecue direttamente per la prossima grigliata.

Il barbecue dovrebbe essere pulito regolarmente. La pulizia del vassoio di scolo e delle griglie di cottura nonché lo svuotamento della vaschetta raccogligrassa devono essere effettuati dopo ogni utilizzo.

## RISOLUZIONE DEI PROBLEMI

---

Problema	Possibile causa	Soluzione
Non è possibile aprire o ripiegare il barbecue pieghevole.	I singoli componenti non sono allineati o presentano deformazioni.	Scuoti leggermente il barbecue, non esercitare una forza eccessiva! Controlla se i singoli componenti presentano deformazioni.
I tubi del bruciatore non ruotano o non si innestano.		Spingi il pannello frontale dall'interno verso l'esterno per dare più spazio al tubo del bruciatore.  Controlla che lo spartifiamma sia posizionato correttamente.
Il bruciatore brucia emettendo una fiamma gialla o arancione. C'è odore di gas.	Corpi estranei nel tubo del bruciatore. Tubo del bruciatore sporco.	Pulire il bruciatore.
Il gas nel tubo del bruciatore non si accende o non brucia in modo adeguato.	La cartuccia del gas è vuota.	Collegare una nuova cartuccia del gas.
	Corpi estranei nel bruciatore.	Pulire il bruciatore.
	Corpi estranei nel sistema di accensione o nel tubo flessibile.	Pulire il sistema di accensione e il tubo flessibile.
Fiamma ridotta o leggera esplosione nel bruciatore (rumore forte o sibilante).  Rumore forte o sibilante.	C'è troppo vento.	Posiziona il barbecue in un luogo più riparato.

In caso di ulteriori problemi o domande, contatta l'assistenza clienti.

## CONSERVAZIONE DEL BARBECUE A GAS

---

- Conserva il barbecue a gas in un luogo asciutto e al riparo dal gelo. Conservare il barbecue nella borsa per la conservazione.
- Chiudi sempre la valvola della cartuccia del gas e tienila fuori dalla portata dei bambini.
- Per un'adeguata conservazione del dispositivo, attieniti anche alle indicazioni riportate nella sezione AVVERTENZE DI SICUREZZA.

## ASSISTENZA CLIENTI

---

In linea di principio, i nostri prodotti sono soggetti all'obbligo di garanzia legale per una durata di 2 anni. Ulteriori rivendicazioni possono essere elaborate solo su presentazione della ricevuta di acquisto. Le parti soggette a usura escludono il diritto alla garanzia in caso di normale usura. Il ciclo di vita dell'apparecchio dipende dal rispettivo trattamento e utilizzo dei prodotti ed è pertanto variabile.

In caso di domande sul funzionamento o sulle funzionalità dei nostri articoli, puoi contattare il nostro servizio di assistenza clienti:

Assistenza telefonica gratuita per Germania/Austria: 0800 270 70 27

E-mail: [service@burnhard.de](mailto:service@burnhard.de)

## SMALTIMENTO/PROTEZIONE DELL'AMBIENTE

---



I nostri prodotti sono realizzati nel rispetto di elevati standard di qualità e sono progettati per durare a lungo. La manutenzione e la cura regolari contribuiranno a prolungare il ciclo di vita del dispositivo. Qualora il dispositivo fosse difettoso e non possa essere più riparato, evita di smaltirlo  insieme ai normali rifiuti domestici.

Il prodotto e l'imballaggio devono essere smaltiti in conformità con le normative locali. Se necessario, contatta l'azienda locale incaricata dello smaltimento dei rifiuti e richiedi maggiori informazioni al riguardo.

## DICHIARAZIONE DI CONFORMITÀ

---

Con la presente, Springlane GmbH dichiara che, alla data di rilascio, il prodotto è conforme ai requisiti essenziali stabiliti in materia di marcatura CE. Il testo completo della dichiarazione di conformità è consultabile all'indirizzo [www.burnhard.de](http://www.burnhard.de).



## SPÉCIFICATIONS TECHNIQUES

---

<b>Puissance totale :</b>	6,4 kW
<b>Puissance de combustion individuelle :</b>	3,2 kW
<b>Dimensions (L/H/P) :</b>	43,3 x 36,6 x 20,7 cm
<b>Poids :</b>	ca. 5,7 kg
<b>Buse à gaz :</b>	0,3 mm
<b>Puissance connectée du brûleur :</b>	gaz butane 466 g/h, propane 457 g/h
<b>Catégorie de gaz :</b>	pression directe
<b>Type de gaz :</b>	mélange de butane et de propane
<b>Équipement de l'article 945091 :</b>	2 brûleurs en acier inoxydable, 2 grilles de cuisson en acier inoxydable
<b>Équipement de l'article 945090 :</b>	2 brûleurs en acier inoxydable, 2 grilles de cuisson en acier inoxydable, couvercle en acier inoxydable
<b>Accessoires :</b>	tuyau avec régulateur de pression et buse à gaz, bac de récupération des graisses, outil multifonction, sac de transport, petit sac pour les brûleurs en acier inoxydable et les tuyaux de gaz

Sous réserve de modifications et d'erreurs dans les fonctionnalités, la technologie, les couleurs et le design.

### EXPLICATION DES SYMBOLES



Ce symbole met en garde contre les dangers pouvant endommager l'appareil ou provoquer des blessures.

## CONSIGNES DE SÉCURITÉ

---

Avant de mettre l'appareil en service, lis attentivement le mode d'emploi pour te familiariser avec l'appareil avant de le raccorder à une cartouche de gaz. Conserve le mode d'emploi.

### UTILISATION

Ce barbecue à gaz ne peut être utilisé qu'à l'extérieur. N'utilise jamais ce barbecue à l'intérieur d'un bâtiment, d'un garage ou d'un autre espace clos.

### DANGERS GÉNÉRAUX



- **Danger** pour les enfants et les personnes ayant une capacité limitée à utiliser des appareils. Cet appareil n'est pas destiné à être utilisé par des enfants ou des personnes ayant une capacité limitée à utiliser des appareils. Il ne doit être utilisé que par des personnes capables d'utiliser des appareils en toute sécurité.
- **ATTENTION** : le barbecue pliant et tous ses composants peuvent être très chauds. Tenir les enfants à l'écart !
- Ne pas modifier l'appareil. Toute modification de l'appareil peut entraîner des accidents.



## DÉBALLAGE DE L'APPAREIL



Danger pour les enfants. Danger de mort par étouffement/ingestion. Tiens le matériel d'emballage hors de portée des enfants. Jette-le immédiatement. Conserve les petites pièces hors de leur portée.

## RACCORDEMENT DU SYSTÈME À GAZ



### Risque d'incendie et d'explosion

- Ce barbecue à gaz ne peut être utilisé qu'avec un régulateur de pression. Le régulateur de pression fourni est correctement réglé en usine pour un fonctionnement avec du gaz liquide.
- Utilise uniquement un mélange de gaz propane/butane disponible dans le commerce dans une cartouche de gaz EN417. N'utilise que des cartouches à visser approuvées de 550 g de gaz maximum. La cartouche de gaz à vis doit avoir un filetage adapté à ton régulateur de gaz (filetage 7/16 - 28 UNEF). Il est dangereux de brancher d'autres types de cartouches de gaz.
- Le tuyau de gaz doit éventuellement être remplacé si des exigences nationales s'appliquent.
- Veille à ce qu'il n'y ait pas de source inflammable, de feu ouvert ou autre à proximité lorsque tu remplaces la cartouche de gaz.
- L'appareil doit être raccordé comme décrit dans ce manuel. Veille à ce que le tuyau de gaz ne soit pas plié ou ne touche pas le boîtier.
- Effectue la procédure de test d'étanchéité décrite dans ce mode d'emploi (que tu trouveras sous « Connexion de la cartouche de gaz ») avant d'utiliser le barbecue. Effectue toujours un test d'étanchéité.
- Les fuites de gaz sont difficilement prévisibles et peuvent exploser soudainement et/ou provoquer un incendie. Tu pourrais subir des blessures graves, voire mortelles, tout comme les personnes qui t'entourent.
- Ne perce pas et ne brûle pas les cartouches de gaz.

## CONSIGNES GÉNÉRALES DE SÉCURITÉ



### Risque d'incendie et d'explosion

- N'utilise ce barbecue à gaz qu'à l'extérieur. Assure-toi que le barbecue à gaz est à l'abri du vent.
- Protège le barbecue de l'humidité, des éclaboussures d'eau, etc., et des matériaux inflammables.
- Installe le barbecue à gaz sur une surface plane, stable et résistante à la chaleur.
- Protège la cartouche de gaz des rayons du soleil.
- Avant chaque utilisation, vérifie que le tuyau et le régulateur de pression ne sont pas fissurés ou endommagés. N'utilise pas le barbecue à gaz si le régulateur de pression, le tuyau ou la cartouche de gaz sont défectueux ou fuient.
- Avant chaque utilisation, vérifie que les brûleurs ne sont pas encrassés et nettoie-les avant d'utiliser le barbecue à gaz.
- Pour éviter toute fuite de gaz accidentelle, l'arrivée de gaz ne doit être ouverte que lorsque le barbecue est en marche. Referme immédiatement la valve lorsque tu éteins ton barbecue à gaz.
- Assure-toi que les orifices de ventilation du boîtier ne sont en aucun cas recouverts.
- Ne recouvre jamais la cuve de cuisson de papier d'aluminium.
- Le couvercle doit toujours être ouvert lors de l'allumage des brûleurs.
- L'appareil doit être tenu à l'écart des matériaux combustibles pendant le fonctionnement.
- Ne fume pas lorsque tu manipules le système à gaz. Ne place pas la cartouche de gaz à proximité d'un feu ouvert.

- Ne déplace pas l'appareil pendant son fonctionnement. Avant chaque changement d'emplacement, le barbecue doit être éteint, la valve du tuyau de gaz doit être fermée et la cartouche de gaz doit être retirée.
- Les surfaces du barbecue à gaz deviennent très chaudes pendant l'utilisation. Avertis les personnes à proximité et tiens les enfants à l'écart du barbecue à gaz.
- Porte toujours des gants de protection dès que le barbecue à gaz est en marche et que la température des composants chauds dépasse la température ambiante de 50 °C.
- Ne laisse jamais le barbecue à gaz sans surveillance pendant qu'il fonctionne ou qu'il refroidit.
- Ne place jamais d'éléments inflammables sur le barbecue pliant pendant qu'il fonctionne ou qu'il refroidit.
- En cas de panne ou de fuite de gaz, ferme immédiatement les valves du tuyau de gaz.
- N'installe pas le barbecue à gaz dans une autre construction. Un incendie ou une explosion pourraient se produire et entraîner des blessures graves voire mortelles, ainsi que des dégâts matériels importants.
- Le barbecue pliant Jones n'est pas homologué pour un usage professionnel.
- Le barbecue pliant Jones n'est pas destiné à être installé dans ou sur des caravanes et/ou des bateaux.
- N'utilise pas le barbecue pliant Jones dans le coffre d'un véhicule ou dans un break, un mini-van, un véhicule tout-terrain ou une remorque. N'utilise pas le barbecue si les joints sont endommagés ou usés. N'utilise pas le barbecue s'il fuit, s'il est endommagé ou s'il présente un dysfonctionnement.

## ENTRETIEN DU BARBECUE À GAZ



### Risque d'incendie et d'explosion

- Les réparations et l'entretien du système à gaz ne doivent être effectués que par du personnel spécialisé autorisé. Ne modifie pas le barbecue à gaz ni le régulateur de pression.
- N'élargis pas la valve ou le tube du brûleur et ses ouvertures ultérieurement.
- Remplace le régulateur de pression et le tuyau au plus tard au bout de 10 ans, même si aucun dommage externe n'est visible. Assure-toi que le régulateur de pression est homologué pour le gaz utilisé et qu'il est réglé sur la bonne pression de sortie (voir les données techniques). Le nouveau tuyau ne doit pas mesurer plus de 1,5 m.

## MESURES EN CAS D'ODEUR DE GAZ

- Ferme l'arrivée de gaz, éteins toutes les flammes nues, y compris les cigarettes et ouvre le couvercle s'il y en a un.
- Si l'odeur de gaz persiste, reste à distance de l'appareil et informe les personnes à proximité.
- Transporte immédiatement l'appareil à l'extérieur, dans un endroit bien ventilé et sans feu ouvert, où la fuite pourra être examinée et le problème résolu. Effectue le test d'étanchéité au gaz uniquement à l'extérieur. N'utilise jamais de flamme pour rechercher des fuites de gaz. N'utilise que de l'eau savonneuse comme décrit dans le mode d'emploi.

## MESURES DE PRÉVENTION DES INCENDIES

- Ne porte pas de vêtements amples pendant l'utilisation ou le montage.
- Ne te penche jamais au-dessus du barbecue à gaz lors de l'allumage.
- Aie toujours un seau de sable à portée de main ou utilise un extincteur adapté aux feux de graisse. Renseigne-toi à ce sujet dans les magasins spécialisés.
- Mets les personnes à proximité en sécurité ! Si possible, ferme la valve du tuyau de gaz. Fais attention à ta sécurité. Un rallumage spontané et explosif est possible.

- En cas d'incendie, les réservoirs de gaz sous pression remplis doivent être retirés de la zone à risque d'incendie. Si cela n'est pas possible, les réservoirs de gaz sous pression doivent être protégés contre la surchauffe en les aspergeant d'eau ou d'autres moyens appropriés à partir d'un emplacement protégé.
- Si un feu de graisse se déclare, essaie d'éteindre les brûleurs. Ferme le couvercle s'il y a un jusqu'à ce que le feu soit éteint ou laisse le barbecue s'éteindre. Ne déplace le barbecue en aucun cas !
- Attention : n'essaie jamais d'éteindre un feu d'huile ou de graisse avec de l'eau.
- Tiens-toi à distance de la source de l'incendie et informe immédiatement les pompiers.

## PREMIERS SECOURS

### Mesures à prendre en cas d'inhalation de gaz

- Des concentrations élevées peuvent provoquer une asphyxie. La perte de mobilité et la perte de conscience peuvent faire partie des symptômes. La victime ne se rend pas compte de l'asphyxie. De faibles concentrations peuvent provoquer des vertiges, des maux de tête, des nausées et des troubles de la coordination.
- Emmène la victime à l'air libre. Appelle un médecin ou les services de secours. En cas d'arrêt respiratoire, pratique la respiration artificielle.

## CONSIGNES DE TRANSPORT



### Risque d'incendie et d'explosion

- Si possible, ne transporte pas la cartouche de gaz dans des véhicules dont l'espace de chargement n'est pas séparé de la cabine du conducteur. Le conducteur doit être conscient des dangers potentiels de la cargaison et de ce qu'il faut faire en cas d'accident ou d'urgence.
- Transporte la cartouche de gaz de manière à ce qu'elle ne soit pas endommagée et qu'elle ne puisse pas tomber ou glisser.

## CONSIGNES DE STOCKAGE



### Risque d'incendie et d'explosion

- Conserve la cartouche de gaz hors de portée des enfants.
- Tiens la cartouche de gaz à l'écart des gaz oxydants et autres substances favorisant les incendies.
- Le gaz liquide qui s'échappe est plus lourd que l'air et tombe au sol. Ne stocke pas la cartouche de gaz dans la maison, sous le niveau du sol (par exemple dans une cave, un garage souterrain, etc.) ou dans des endroits non ventilés où le gaz qui s'échappe pourrait s'accumuler.
- Protège la cartouche de gaz des rayons directs du soleil et des autres sources de chaleur. Stocke la cartouche de gaz en dessous de 50 °C dans un endroit bien aéré, à l'ombre et à l'abri des intempéries.
- Stocke la cartouche de gaz en position verticale et empêche-la de tomber.
- Ne stocke pas de cartouches de gaz de rechange/supplémentaires ou non connectées en dessous ou à proximité d'un barbecue à gaz.
- Les consignes de stockage s'appliquent également aux cartouches de gaz vides. Elles contiennent encore une quantité résiduelle de gaz liquide.
- N'utilise pas de cartouche de gaz cabossée ou rouillée, ni une cartouche dont la valve est endommagée.

# CONTENU DE LA LIVRAISON/DESCRIPTION DES PIÈCES

## LE BARBECUE PLIANT

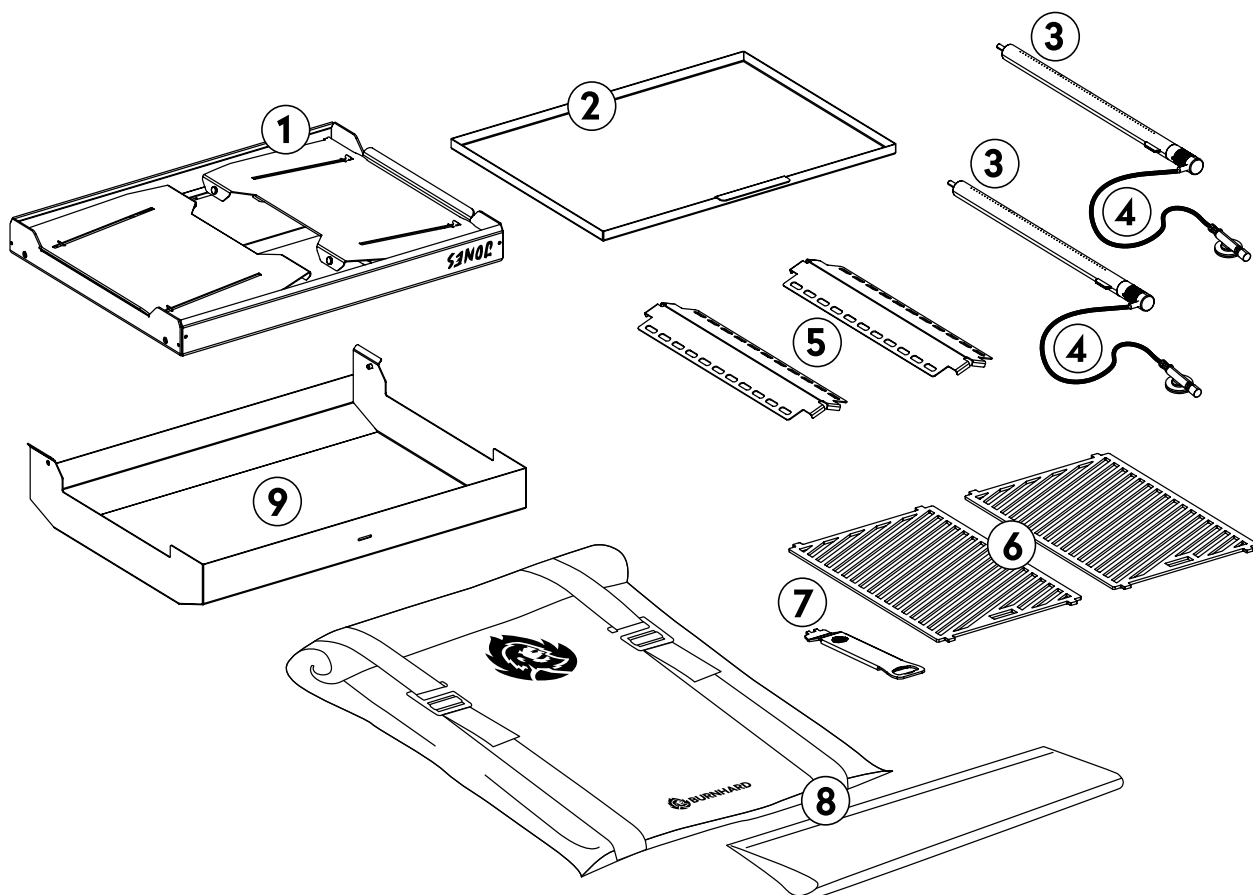

Ref.	Quantité	Description
1	1	Châssis du barbecue pliant
2	1	Bac de récupération
3	2	Tube du brûleur
4	2	Tuyau de gaz avec valve et buse
5	2	Diffuseur de flamme
6	2	Grilles de cuisson
7	1	Outil multifonction
8	1	Sac de rangement
9	1	Couvercle (disponible en option)

## CONTENU DE LA LIVRAISON/DESCRIPTION DES PIÈCES

### DÉTAILS DU CHÂSSIS DU BARBECUE PLIANT

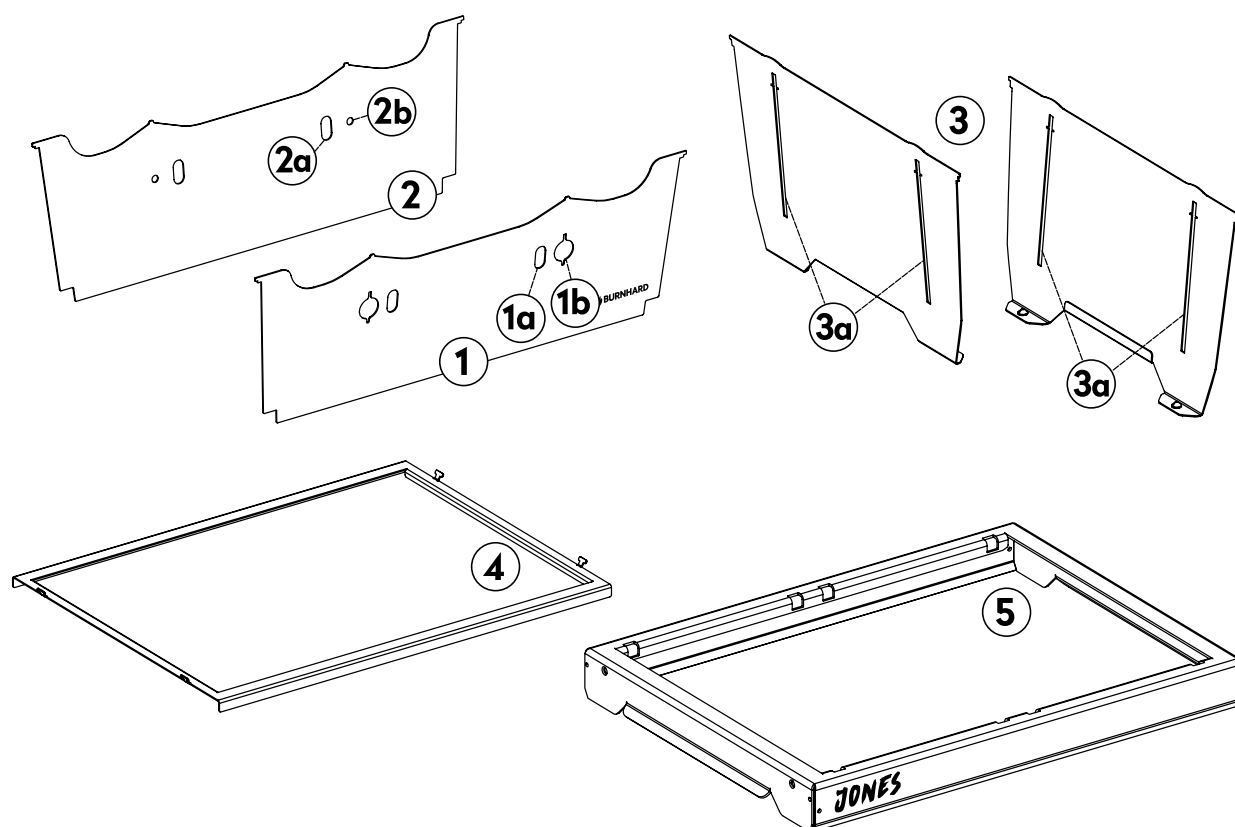

Ref.	Quantité	Description
1	1	Panneau avant
1a	1	Orifice d'allumage et de contrôle de la flamme
1b	1	Ouverture pour le tube du brûleur
2	1	Panneau arrière
2a	1	Orifice de contrôle de la flamme
2b	1	Ouverture pour la goupille du tube du brûleur
3	2	Parois latérales
3a	1	Guide pour coulisseau en forme de T
4	1	Cadre pour bac de récupération des graisses avec coulisseau en forme de T
5	1	Cadre du barbecue pliant

# MONTAGE DU BARBECUE À GAZ

---



## Risque de blessure

**DANGER** : Le barbecue à gaz a des bords partiellement tranchants. Porte des gants de sécurité pendant le montage pour éviter les coupures.

**DANGER** : le barbecue dégage de la chaleur. Ne place jamais le gril directement contre des façades en verre, des murs, des plantes, etc. Veille à ce que la distance prévue par rapport au sol soit respectée. La distance minimale par rapport aux objets de tout type est de :

Vers l'arrière : 50 cm

Sur le côté : 50 cm

**Retire tous les matériaux d'emballage avant de commencer le montage.**

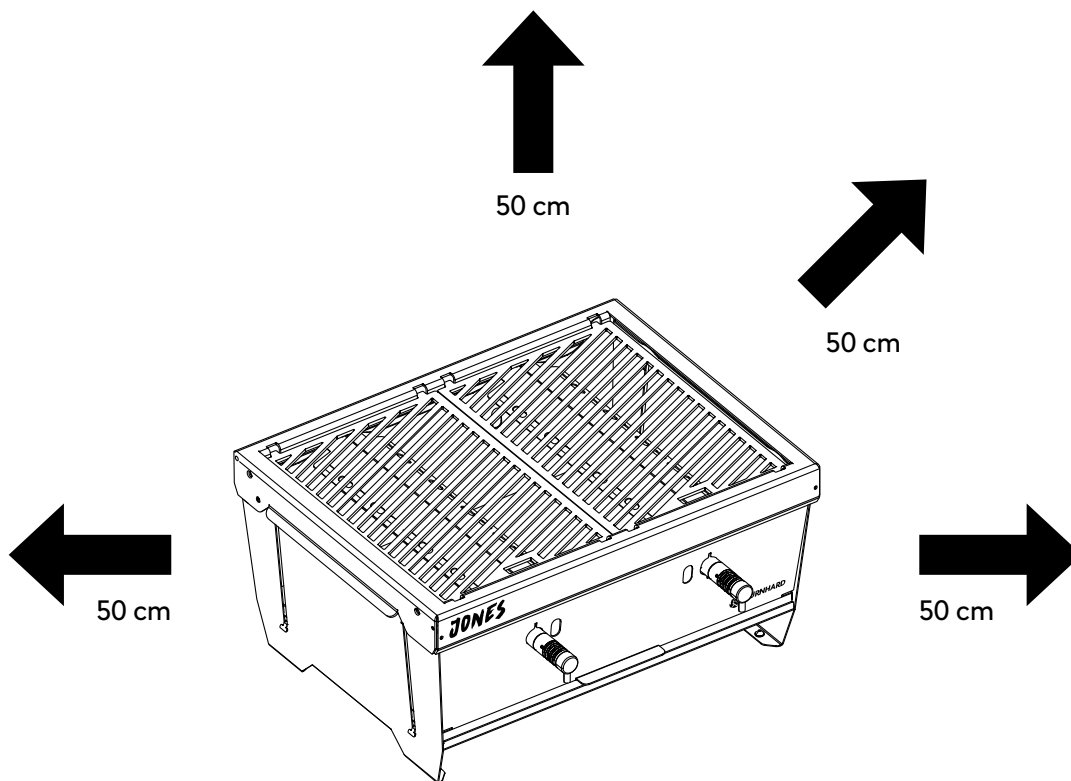

## MONTAGE DU BARBECUE :

1. Utilise une surface résistante à la chaleur, dure et résistante aux rayures comme base ou utilise par exemple le sac fourni à cet effet. Place le gril comme suit:

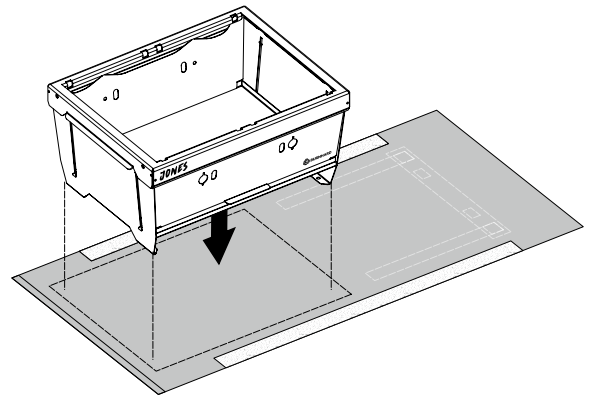

2. Prends le barbecue à deux mains et retourne-le en le balançant légèrement pour que les parois de la cuve de cuisson s'ouvrent vers le bas. Le barbecue devrait se déplier tout seul. Si ce n'est pas le cas, tu peux l'aider en le secouant légèrement.

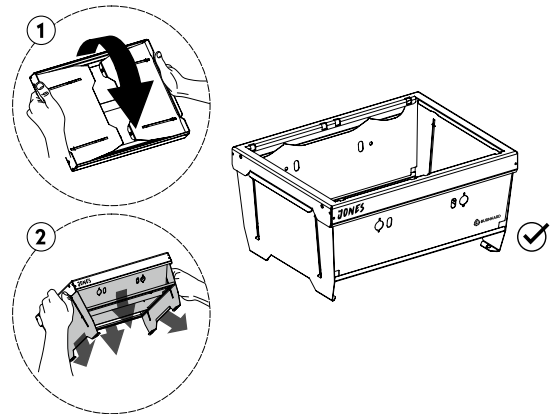

3. Place le barbecue sur une surface résistante à la chaleur. Oriente le barbecue de manière à ce que la face qui comporte les orifices du brûleur soit tournée vers toi.

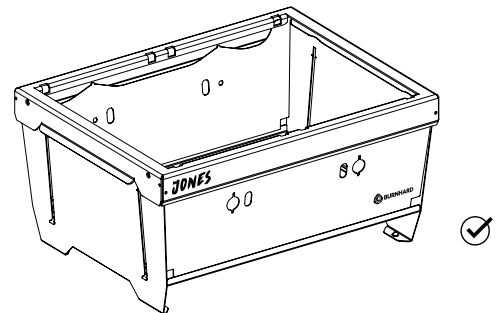

4. Prends le bac de récupération des graisses. Respecte les consignes de sécurité et de raccordement avant d'assembler le barbecue.

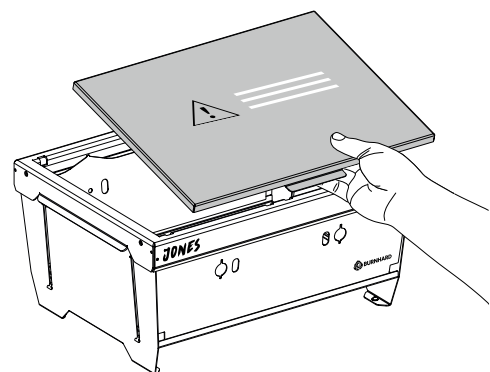

5. Retourne le bac de récupération des graisses de manière à ce que la poignée soit vers le haut.

6. Rabats le panneau arrière dans le barbecue et insère le bac de récupération des graisses.

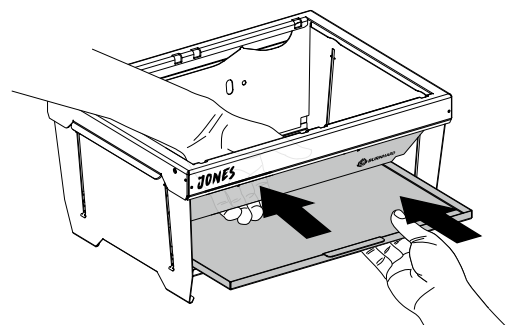

7. Passe la main autour du barbecue pour rabattre le panneau avant dans le barbecue. Les panneaux arrière et avant doivent s'emboîter dans le bac de récupération des graisses.

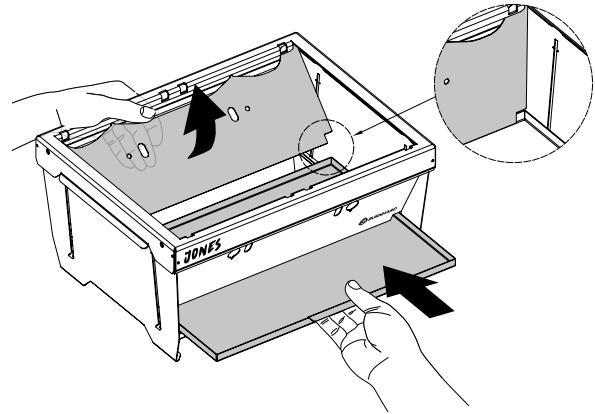

8. Relâche le panneau arrière et fais glisser le bac de récupération des graisses jusqu'au fond du barbecue.

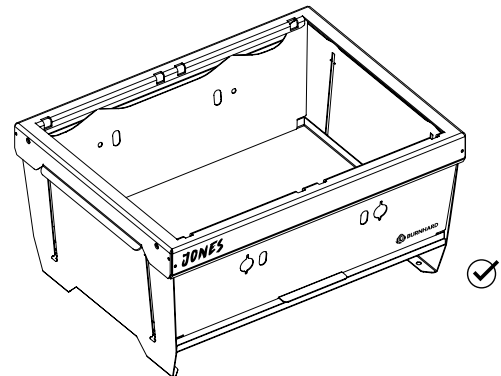

9. Place les diffuseurs de flamme en biais dans l'encoche centrale dans la position prévue à cet effet (voir illustration).

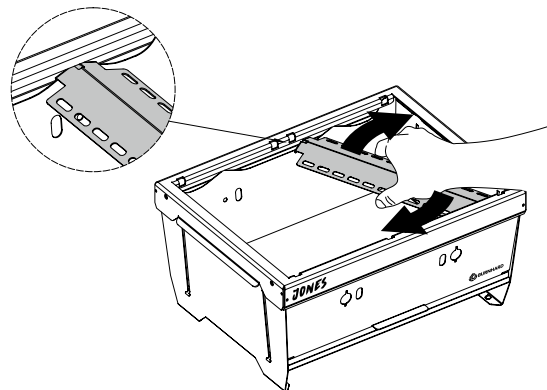

10. Visse à la main la buse de gaz dans le sens des aiguilles d'une montre sur le tube du brûleur.

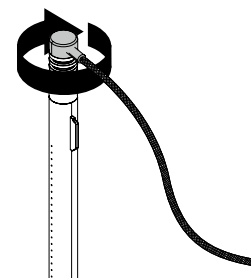

11. Introduis un tube de brûleur dans l'ouverture prévue à cet effet dans le panneau avant, de manière à ce que le tuyau de gaz soit à l'extérieur et face à toi. Insère le tube du brûleur en formant un angle droit, en t'assurant que l'aileron est tourné vers le haut.

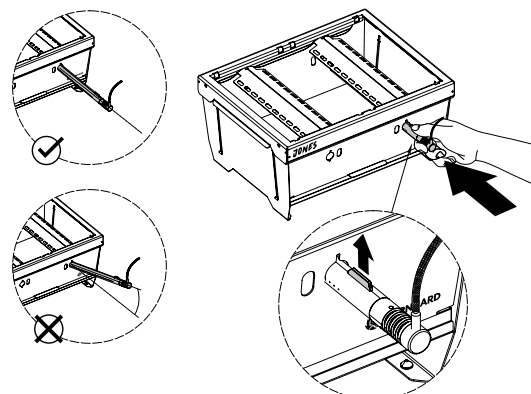



- 12.** Insère la goupille du tube du brûleur dans l'encoche plus petite prévue à cet effet dans le panneau arrière.

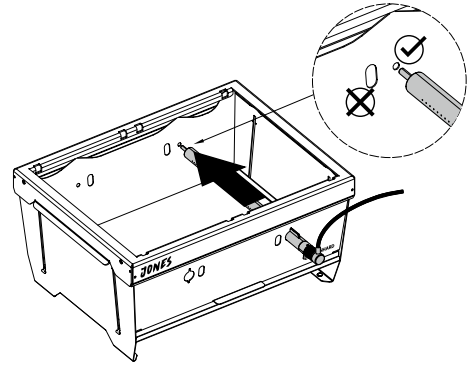

- 13.** Pousse légèrement le panneau avant vers l'extérieur. Tourne le tube du brûleur de 180° dans le sens inverse des aiguilles d'une montre jusqu'à ce que tu entendes un déclic. Le raccord du tuyau du régulateur doit pointer vers le bas.

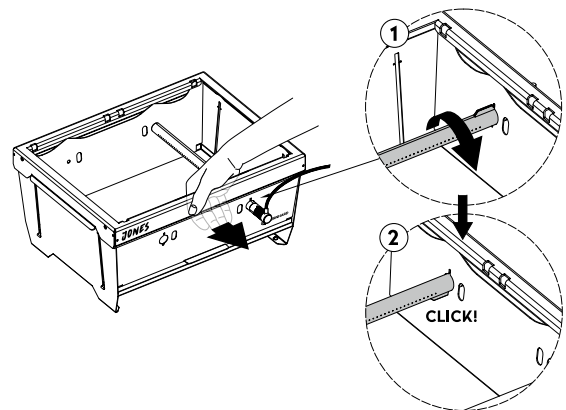

- 14.** Le barbecue devrait maintenant être stable.

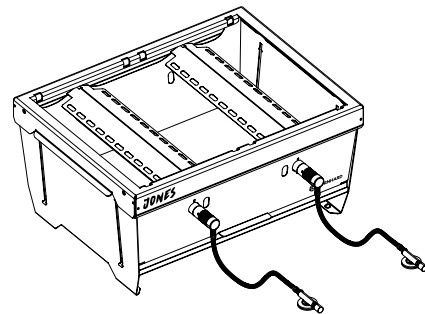

- 15.** Prends les grilles de cuisson et place-les dans les fentes prévues à cet effet en orientant l'ouverture face à toi.

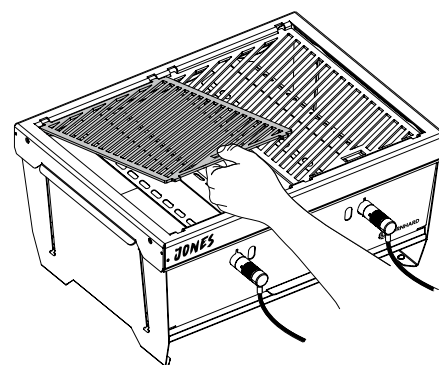

## MISE EN PLACE DU COUVERCLE (EN OPTION)

1. Installe ton barbecue comme décrit précédemment.
2. Insère le couvercle en introduisant d'abord une de ses goupilles dans l'encoche prévue à cet effet à l'extérieur du barbecue.
3. Abaisse ensuite légèrement le couvercle pour insérer la deuxième goupille dans l'autre fente prévue à cet effet à l'extérieur du barbecue. Pour ce faire, utilise la languette du couvercle comme illustré.

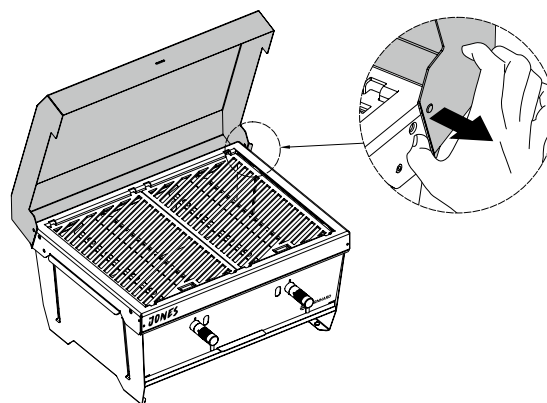
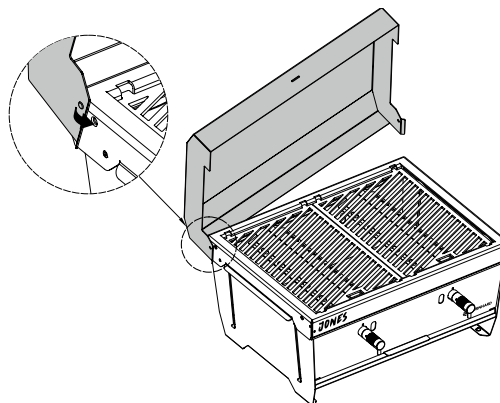

## DÉMONTAGE DU BARBECUE APRÈS UTILISATION

---

### AVANT LE DÉMONTAGE

1. Laisse le barbecue refroidir complètement avant de le démonter.
2. Ferme l'arrivée de gaz et retire les cartouches de gaz de l'appareil.
3. Tu peux enlever grossièrement les résidus brûlés des grilles de cuisson avec l'outil multifonction.
4. Tu peux nettoyer ton barbecue lorsqu'il a refroidi ou le ranger tel quel dans le sac et le nettoyer à la maison. Tu pourras simplement laver la bâche du sac avec de l'eau et du liquide vaisselle, puis la laisser sécher.

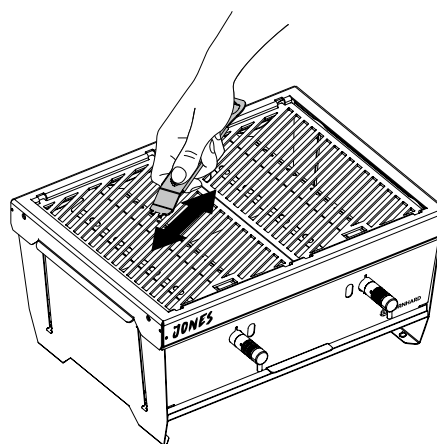

## LE DÉMONTAGE

1. Facultatif : retire le couvercle. Pour ce faire, tire une languette du couvercle sur le côté pour enlever la goupille de l'ouverture et soulève le couvercle.

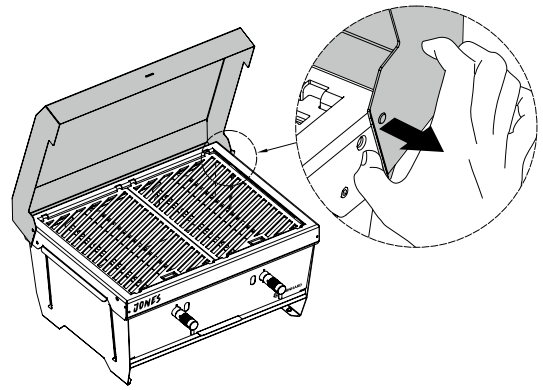

2. Retire les grilles de cuisson.

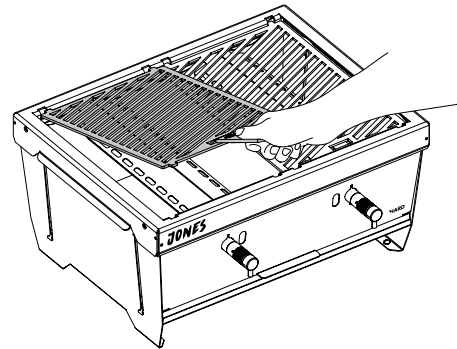

3. Retire les diffuseurs de flamme en les soulevant, en les tournant légèrement et en les tirant.

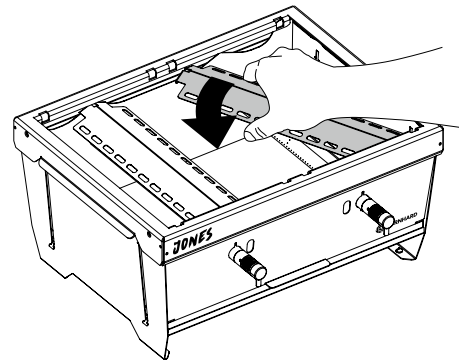

4. Retire les tubes du brûleur : saisis de la main gauche l'extrémité du brûleur qui dépasse du barbecue. Pousse le panneau avant vers l'extérieur avec ta main droite.

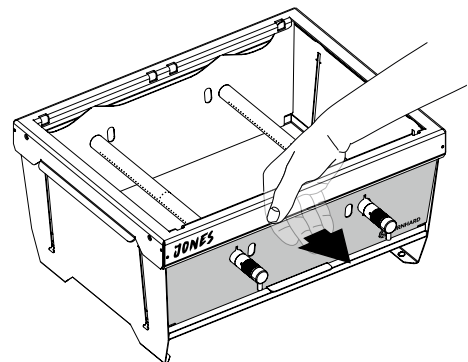

5. Maintenant, utilise une main pour tourner le tube du brûleur dans le sens des aiguilles d'une montre depuis l'extérieur sans forcer jusqu'à ce que l'aileron soit dirigé vers le haut et que le tube puisse être retiré.

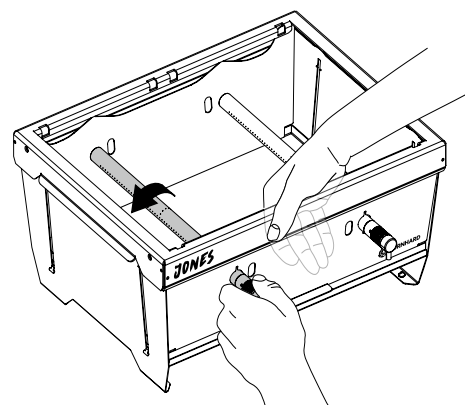

**Veille à retirer le tube du brûleur tout droit.  
Répète les étapes avec le deuxième tube de brûleur.**

6. Dévisse la valve de gaz du tube du brûleur. Veille à protéger le tube du brûleur, le tuyau de gaz et les valves de gaz de la saleté. Utilise pour cela le petit sac fourni.
7. Retire le bac de récupération des graisses en poussant le panneau arrière vers l'intérieur du barbecue. Tire délicatement le bac de récupération des graisses vers toi.

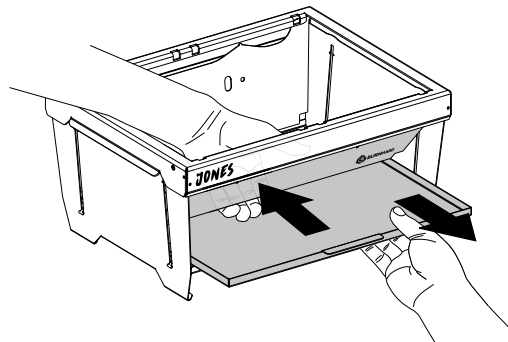

**Conseil : enlève la graisse avec une serviette en papier et jette-la avec les ordures ménagères.**

8. Pour replier le barbecue, soulève-le avec les deux mains et retourne-le avec élan. Le barbecue devrait se replier sans problème. Si le barbecue se coince, tu peux le secouer légèrement. Ne force pas.

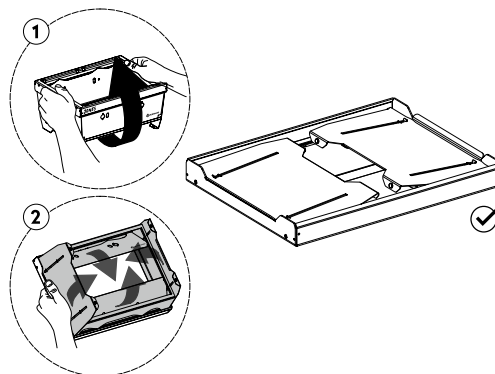

**Conseil : place le bac de récupération des graisses sur le barbecue plié. Place les grilles de cuisson et les diffuseurs de flamme sur le bac de récupération des graisses.**

9. Range le barbecue plié et les accessoires dans le sac de transport

## DÉMONTAGE COMPLET DU BARBECUE PLIANT

**Conseil : pour démonter et remonter complètement le barbecue, pose-le sur une surface antidérapante.**

1. Pose le barbecue devant toi, le dessous du barbecue vers le haut.

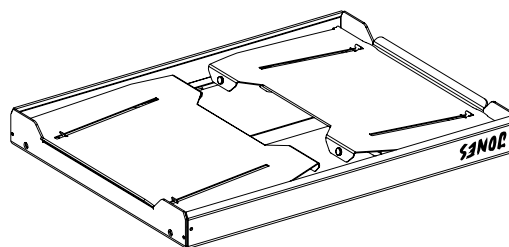

2. Retire le cadre du bac de récupération des graisses : soulève un panneau latéral à environ 45° et maintiens-le dans cette position.

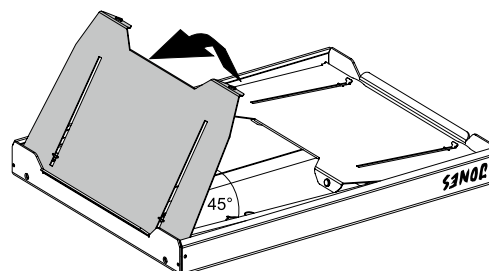

3. Tire ensuite lentement le panneau latéral opposé.

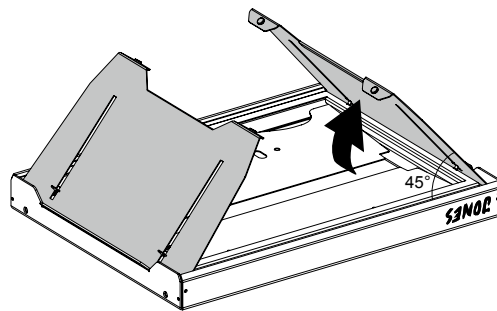

Le cadre peut maintenant sortir tout seul du rail du panneau latéral. Tu devras peut-être l'aider un peu, mais ne force pas.

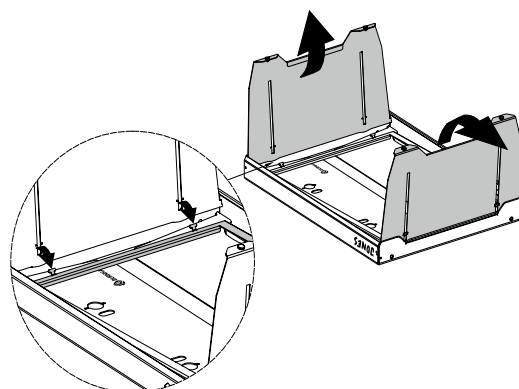

4. Maintenant, remonte complètement le premier panneau latéral.
5. Une fois que le cadre est détaché d'un côté, tu peux le sortir du rail restant du premier panneau latéral en l'inclinant légèrement.

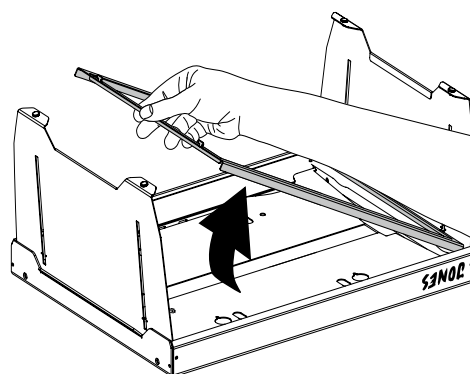

6. Retire les panneaux latéraux : pour cela, tourne le barbecue de manière à ce que le panneau latéral que tu souhaites retirer soit tourné vers toi.

7. Prends le panneau latéral à deux mains et appuie doucement dessus vers l'intérieur avec les pouces.

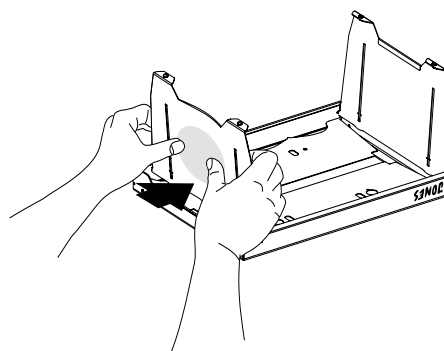

8. Tu peux désormais retirer une goupille latérale de l'ouverture prévue à cet effet et retirer complètement le panneau latéral. Répète l'opération avec le panneau latéral restant, le panneau avant et le panneau arrière.

9. Tu peux nettoyer les différentes pièces au lave-vaisselle.

## ASSEMBLAGE DES DIFFÉRENTES PIÈCES

**Conseil : pour démonter et remonter complètement le barbecue, pose-le sur une surface antidérapante.**

1. Pose le cadre du barbecue devant toi, le dessous vers le haut.

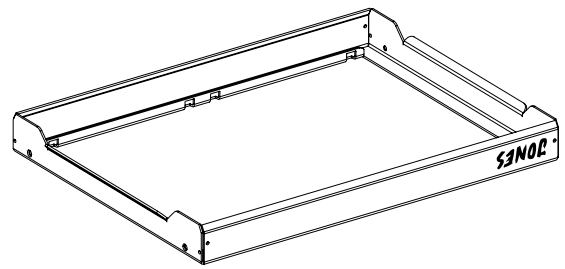

2. Prends le panneau avant et insère une goupille latérale dans l'ouverture prévue.

3. Plie légèrement le panneau avant pour fixer également l'autre goupille latérale. Rabats maintenant le panneau avant à l'intérieur du barbecue.

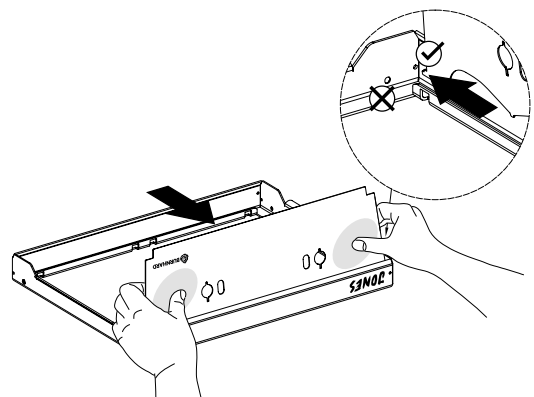

4. Procède de la même manière avec le panneau arrière.

5. Insère également les panneaux latéraux selon ce principe. Pour ce faire, insère d'abord le panneau latéral dans le cadre du barbecue légèrement en biais. Veille à ce que les pieds des panneaux latéraux soient orientés vers l'intérieur.

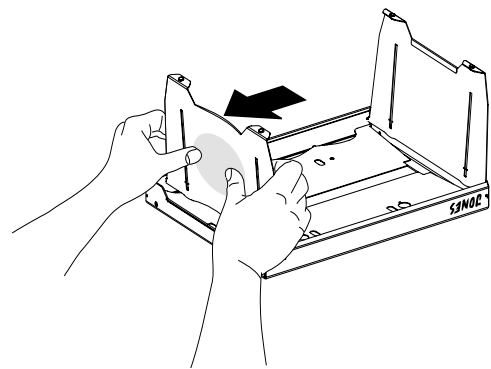

6. Oriente maintenant le barbecue avec un des côtés les plus longs vers toi.

7. Relève les deux panneaux latéraux. Tourne le cadre du bac de récupération des graisses de manière à ce que les coulisseaux en forme de T soient orientés vers le haut.

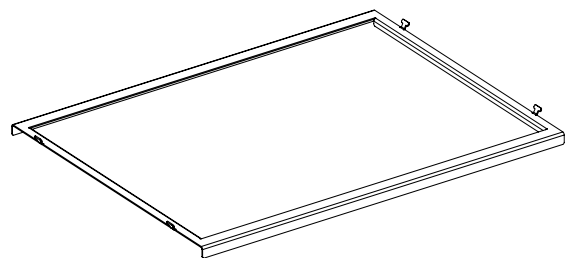

8. Insère le cadre dans le guide prévu à cet effet sur un panneau latéral.

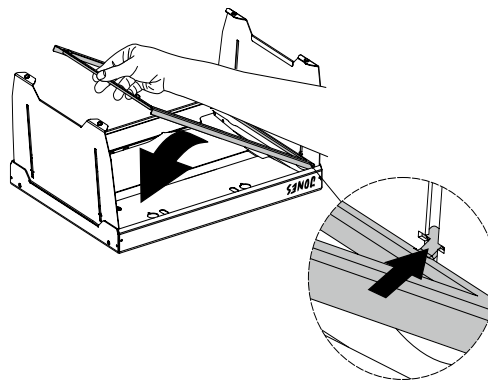

9. Pose le cadre.

10. Rabats le panneau latéral associé.

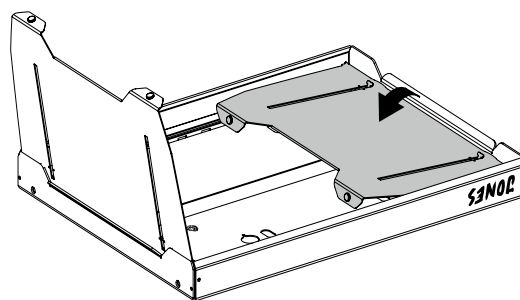

11. Soulève légèrement le côté libre du cadre et incline le panneau latéral perpendiculairement de manière à ce que le coulisseau en forme de T et le panneau latéral puissent s'emboîter.

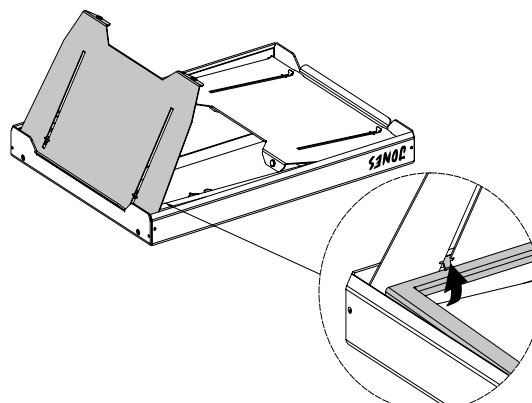

## CONNECTION DE LA CARTOUCHE DE GAZ



### Risque d'incendie et d'explosion

- Les pièces suivantes sont incluses dans la livraison. Elles sont conformes à la norme applicable pour chaque pays dans lequel le barbecue est livré :

- Guyau de gaz avec valve et buse

1. **ATTENTION** : avant le montage, veille à ce que les valves de gaz soient complètement fermées !

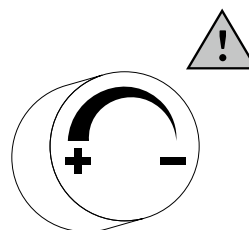

- Place la valve de gaz directement sur la cartouche de gaz et tourne dans le sens inverse des aiguilles d'une montre. Serre la valve de gaz à la main. Une force excessive peut endommager la valve de la cartouche et le tuyau de gaz ! Veille à ce que le joint d'étanchéité soit intact et bien en place.

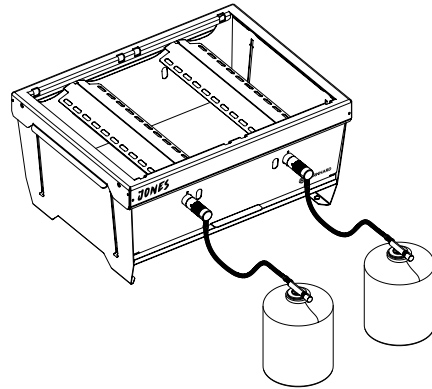

- Dispose les cartouches de gaz raccordées avec précaution à une distance suffisante à gauche et à droite du gril.

### RETRAIT DES CARTOUCHES DE GAZ :

- Assure-toi que le barbecue est éteint et que la valve de gaz est fermée.
- Dévisse la cartouche dans le sens des aiguilles d'une montre.
  - Ne retire jamais la cartouche de gaz pendant l'utilisation !
  - Utilise du Winter gas ou du Power gas lorsque les températures sont inférieures à 10 °C. Le gaz pour temps froid (Winter gas) circule à basse température grâce au mélange de gaz et à la structure spéciale de la cartouche.

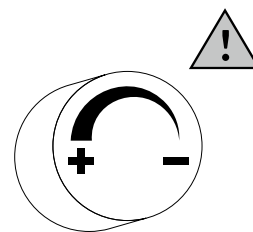

### TEST D'ÉTANCHÉITÉ

- Vaporise tous les points d'étanchéité avec un spray de détection de fuite disponible dans le commerce ou brosse-les avec de l'eau savonneuse (proportions : 1 volume de savon pour 3 volumes d'eau). **N'utilise jamais de flamme nue pour rechercher une fuite de gaz !**
- Ouvre la valve du tuyau de gaz. Des bulles apparaissent aux endroits non étanches.
- Referme la valve de la cartouche de gaz.
- Resserre à la main les deux extrémités du raccord et recommence le test de détection de fuite. Si des bulles continuent à apparaître, ferme la valve de gaz et contacte le service client.

**Recommence ce test après chaque changement de cartouche.**



**AVERTISSEMENT:** avant chaque utilisation, vérifie que les raccords de gaz ne sont pas cassés, fissurés ou usés. Si tu en trouves un dans cet état, n'utilise pas le barbecue tant que le problème n'a pas été corrigé.

**Lorsque tu changes ou dévisses la cartouche de gaz, veille à ce qu'aucune source d'inflammation telle que des bougies, des appareils électriques ou des cigarettes ne se trouve à proximité. La cartouche de gaz ne peut être remplacée que dans un endroit bien aéré, de préférence à l'extérieur.**



# UTILISATION DU BARBECUE À GAZ

---

## AVANT LA PREMIÈRE UTILISATION

Avant d'utiliser le barbecue à gaz pour la première fois, tu dois absolument essuyer les parties extérieures du barbecue avec un chiffon humide. De cette façon, tu éviteras que des résidus de fabrication ne brûlent. Nettoie les grilles de cuisson avant de les utiliser pour la première fois. Nettoie également le couvercle, s'il y en a un.

La couleur du barbecue à gaz change lorsqu'il est exposé à la chaleur.

1. Assure-toi que tous les brûleurs sont éteints avant de dévisser la cartouche de gaz.
2. Vérifie tous les joints avant de visser une nouvelle cartouche de gaz.
3. Remplace la cartouche de gaz à l'extérieur et loin des personnes.

## ALLUMAGE DU BARBECUE À GAZ

Pour faire fonctionner le barbecue, tu as besoin de cartouches de gaz appropriées (EN417), d'un long briquet ou d'allumettes longues et de l'outil multifonction. L'outil multifonction te permet de déplacer les grilles de cuisson, de les nettoyer grossièrement et, le cas échéant, d'ouvrir et de fermer le couvercle. Il sert également de décapsuleur.



**ATTENTION** : ne te penche jamais au-dessus du barbecue ouvert lorsque tu l'allumes !

1. Le cas échéant, ouvre le couvercle du barbecue.
2. Tourne la valve du tuyau de gaz dans le sens des aiguilles d'une montre jusqu'à la position "OFF".
3. Connecte la valve de gaz à la cartouche de gaz.
4. Ouvre la valve sur la cartouche de gaz et utilise un spray de détection de fuite ou de l'eau savonneuse pour vérifier l'étanchéité entre la valve de gaz et la cartouche de gaz.
5. Tu peux allumer les brûleurs indépendamment l'un de l'autre.
6. Après quelques secondes, tu peux utiliser un briquet ou une allumette pour allumer le gaz dans le tube du brûleur à travers le trou d'allumage et de contrôle de la flamme. Veille à ne pas approcher ton visage et ton corps à moins de 30 cm du trou d'allumage.
7. Vérifie que le gaz s'est enflammé. Tu dois pouvoir voir une flamme à travers les grilles de cuisson:
8. Avertissement: si le brûleur ne s'allume pas après plusieurs tentatives, tourne la valve de gaz dans le sens des aiguilles d'une montre en position "OFF". Attends 5 minutes et recommence à partir de l'étape 4.
9. Une fois que tu as allumé un brûleur, répète les étapes 6 et 7 avec l'autre bouton pour allumer également le deuxième brûleur.
10. Règle la chaleur en tournant la valve de gaz sur n'importe quelle position entre le réglage le plus élevé et le plus bas.
11. Tu peux utiliser l'outil multifonction pour retirer les grilles de cuisson. Ne retire les grilles de cuisson que lorsqu'elles ont refroidi !
12. Facultatif : tu peux utiliser l'outil multifonction pour ouvrir et fermer le couvercle.



**ATTENTION** ! Le couvercle et l'air qui s'en échappe à l'ouverture peuvent être très chauds et provoquer des brûlures.

## ÉTEINDRE LE BARBECUE À GAZ

1. Pour éteindre le barbecue, ferme la valve du tuyau de gaz.
2. Retire la cartouche de gaz.

# NETTOYAGE DU BARBECUE À GAZ

---

## NETTOYAGE APRÈS CHAQUE UTILISATION

Ferme le couvercle et tourne tous les brûleurs sur "HI". Laisse le barbecue s'éteindre pendant 15 à 30 minutes jusqu'à ce qu'il n'y ait plus de fumée qui en sorte. Ferme la valve de la cartouche de gaz et éteins tous les brûleurs. Ouvre le barbecue et nettoie les grilles avec une brosse en acier inoxydable.



### Risque d'incendie et d'explosion

1. Retire la cartouche de gaz et laisse le barbecue refroidir complètement.
2. Lorsque le grill a complètement refroidi, vide et nettoie le bac de récupération des graisses.
3. Le bac de récupération des graisses, les grilles de cuisson et les diffuseurs de flammes peuvent être nettoyés au lave-vaisselle. Tu peux également nettoyer le couvercle au lave-vaisselle. Tu peux brosser le tuyau du brûleur avec une brosse en cuivre. Tu peux nettoyer le sac de transport avec un chiffon humide et un détergent doux.
4. Si, dans des cas exceptionnels, une buse est bouchée, nettoie-la avec une aiguille de débouchage pour buse.
5. Si, dans des cas exceptionnels, le tube Venturi (tube de mélange des gaz) est bouché, il doit être débouché avec une aiguille ou un cure-pipe.
6. Pour un nettoyage rapide, tu peux déplier le reste du barbecue et le nettoyer avec du liquide vaisselle ou un nettoyant approprié pour barbecue.
7. Veille à ce que toutes les pièces soient sèches avant de ranger le barbecue et les accessoires. Utilise des produits d'entretien pour acier inoxydable appropriés pour l'entretien ultérieur.

## NETTOYAGE INTENSIF

Pour un nettoyage en profondeur, tu peux démonter complètement le barbecue. Pour ce faire, procède comme décrit dans la section « Démontage complet du barbecue pliant ». À l'exception du tube du brûleur et du tuyau de gaz, tu peux nettoyer les différentes pièces au lave-vaisselle.

## ENTRETIEN RÉGULIER

---

Après l'avoir utilisé, tu dois préparer immédiatement le barbecue pour la prochaine utilisation.

Un nettoyage en profondeur du barbecue doit être effectué régulièrement. Après chaque utilisation, le bac de récupération des graisses doit être vidé, le bac à graisse et les grilles de cuisson doivent être nettoyés.

## DÉPANNAGE

Problème	Cause possible	Solution
Le barbecue pliant ne se déplie pas ou ne se replie pas	Des pièces se sont coincées ou sont déformées	Secoue légèrement le barbecue, ne force pas ! Vérifie que les différentes pièces ne sont pas déformées.
Les tubes de brûleur ne tournent pas ou ne s'enclenchent pas.		Pousse le panneau avant de l'intérieur vers l'extérieur pour laisser plus de place au tube de brûleur.  Vérifie l'ajustage du diffuseur de flamme.
Le brûleur brûle avec une flamme jaune ou orange. Une odeur de gaz se dégage.	Corps étrangers dans le tube du brûleur. Tube de brûleur encrassé.	Nettoyer le brûleur.
Le gaz dans le tube du brûleur ne s'enflamme pas ou ne brûle pas sur toute sa longueur.	La cartouche de gaz est vide	Connecter une nouvelle cartouche de gaz
	Corps étrangers dans le brûleur	Nettoyer le brûleur
	Corps étrangers dans le système d'allumage ou le tuyau	Nettoyer l'allumage et le tuyau
Petite flamme ou déflagration dans le brûleur (bruit d'explosion ou sifflement)  Bruit d'explosion ou de sifflement	Trop de vent	Installer le barbecue dans un endroit plus abrité

Contacte notre service client pour tout autre problème ou question.

## STOCKAGE DU BARBECUE À GAZ

- Range le barbecue à gaz dans une pièce sèche et à l'abri du gel. Range le barbecue dans le sac de rangement.
- Ferme toujours la valve de la cartouche de gaz et conserve-la hors de portée des enfants.
- Pour le stockage, respecte également les informations de la section « Consignes de sécurité ».

## SERVICE CLIENT

---

En principe, nos produits sont soumis à une garantie légale de 2 ans. De plus, les réclamations ne peuvent être traitées que sur présentation de la preuve d'achat. Les pièces d'usure sont exclues de cette garantie en cas d'usure normale. La durée de vie dépend du traitement et de l'utilisation des produits et est donc variable.

Pour toute question concernant l'utilisation ou le fonctionnement de nos produits, merci de contacter notre service client :

Hotline gratuite pour l'Allemagne/Autriche : 0800 270 70 27

E-mail : [service@burnhard.de](mailto:service@burnhard.de)

## ÉLIMINATION DES DÉCHETS/PROTECTION DE L'ENVIRONNEMENT

---



Nos produits sont fabriqués selon des normes de qualité élevées et sont conçus pour une longue durée de vie. Un entretien et un nettoyage réguliers contribueront à prolonger leur durée d'utilisation. Si l'appareil est défectueux et irréparable, il ne doit pas être jeté avec les ordures ménagères normales.

Le produit et l'emballage doivent être éliminés conformément aux réglementations locales. Si nécessaire, contactez l'entreprise locale de recyclage des déchets dont tu dépends pour plus d'informations.

## DÉCLARATION DE CONFORMITÉ

---

Par la présente, Springlane GmbH déclare que le produit est conforme aux exigences CE de base à la date de l'émission. La déclaration de conformité complète peut être consultée sur [www.burnhard.de](http://www.burnhard.de).



## SPECIFICACIONES TÉCNICAS

---

<b>Potencia total:</b>	6,4 kW
<b>Potencia de combustión individual:</b>	3,2 kW
<b>Dimensiones (anch./alt./prof.):</b>	43,3 x 36,6 x 20,7 cm
<b>Peso:</b>	ca. 5,7 kg
<b>Boquilla de gas:</b>	0,3 mm
<b>Quemador de carga conectado:</b>	gas butano 466 g/h, propano 457 g/h
<b>Categoría de gas:</b>	presión directa
<b>Tipo de gas:</b>	mezcla de butano y propano
<b>Componentes del número de artículo 945091:</b>	2 quemadores de acero inoxidable, 2 rejillas de parrilla de acero inoxidable
<b>Componentes del número de artículo 945090:</b>	2 quemadores de acero inoxidable, 2 rejillas de parrilla de acero inoxidable, tapa de acero inoxidable
<b>Accesorios:</b>	manguera incl. regulador de presión y boquilla de gas, bandeja de goteo, multiherra mienta, bolsa de almacenamiento, bolsa pequeña para los quemadores de acero inoxidable y mangueras de gas

Las características, tecnología, colores y diseño están sujetos a cambios y errores.

## EXPLICACIÓN DE SÍMBOLOS



Este símbolo advierte de peligros que pueden dañar el dispositivo o causar lesiones.

## INSTRUCCIONES DE SEGURIDAD

---

Lea atentamente el manual de instrucciones antes de utilizar el aparato para familiarizarse con él antes de conectarlo a un cartucho de gas. Guarde las instrucciones de uso en un lugar seguro.

### USO PREVISTO

La parrilla de gas solo debe usarse al aire libre. No utilices nunca la parrilla dentro de un edificio, garaje u otro recinto cerrado.

### PELIGROS GENERALES



- **Peligro** para niños y personas con capacidad limitada para operar dispositivos. Este producto no está diseñado para ser utilizado por niños o personas con capacidad limitada para operar dispositivos. Solo puede ser utilizado por personas que sean capaces de manejar el dispositivo de manera segura.
- **ATENCIÓN:** La parrilla plegable y todas sus piezas pueden estar muy calientes. ¡Manténla fuera del alcance de los niños!
- No realices ningún cambio en el dispositivo. Cualquier modificación del dispositivo puede provocar accidentes.

## DESEMBALAJE DEL DISPOSITIVO



Peligro para niños. Peligro de muerte por asfixia/atragantamiento. Mantén el material de embalaje fuera del alcance de los niños. Deséchalo inmediatamente. Mantén también las piezas pequeñas fuera de su alcance.

## CONECTAR EL SISTEMA DE GAS



### Peligro de incendio y explosión

- Esta parrilla de gas solo debe utilizarse con un regulador de presión. El regulador de presión incluido viene ajustado correctamente de fábrica para utilizarse con gas licuado.
- Utiliza únicamente una mezcla de gas propano/butano convencional en cartuchos de gas EN417. Utiliza exclusivamente cartuchos de rosca aprobados con una carga de gas máxima de 550 g. El cartucho de gas de rosca debe tener una rosca adecuada para tu regulador de gas (rosca UNEF 7/16 x 28). Es peligroso conectar otros tipos de cartuchos de gas.
- Es posible que haya que cambiar la manguera de gas en función de los requisitos del país.
- Asegúrate de que no haya ninguna fuente de ignición, llama abierta o similares en las cercanías cuando reemplaces el cartucho de gas.
- El producto debe conectarse como se describe en este manual. Asegúrate de que la manguera de gas no esté doblada ni toque la carcasa.
- Realiza la prueba de fugas descrita en este manual de instrucciones (en el apartado CONECTAR EL CARTUCHO DE GAS) antes de usar la parrilla. Haz siempre una prueba de fugas.
- Un escape de gas es difícil de predecir y puede explotar repentinamente y/o provocar un incendio. Tú y otras personas podríais sufrir lesiones graves o la muerte.
- No perfores ni quemes los recipientes de gas.

## INSTRUCCIONES GENERALES DE SEGURIDAD



### Peligro de incendio y explosión

- Usa la parrilla de gas únicamente al aire libre. Asegúrate de que la parrilla de gas esté protegida del viento.
- Mantén la parrilla alejada de la humedad, las salpicaduras de agua, etc., así como de materiales inflamables.
- Instala la parrilla de gas en una superficie plana, estable y resistente al fuego.
- Protege el cartucho de gas de la luz solar intensa.
- Revisa la manguera y el regulador de presión en busca de grietas y daños antes de cada uso. No uses la parrilla de gas si el regulador de presión, la manguera o el cartucho de gas están defectuosos o tienen fugas.
- Antes de usar la parrilla de gas, comprueba que los quemadores no estén sucios y elimina cualquier resto de suciedad.
- Para protegerte contra escapes accidentales de gas, la válvula de gas solamente debe estar abierta cuando la parrilla de gas esté en uso. Cierra la válvula inmediatamente cuando apagues la parrilla de gas.
- Asegúrate de que las aberturas de ventilación de la carcasa no estén cubiertas bajo ninguna circunstancia.
- Nunca cubras la cámara de cocción con papel de aluminio.
- La tapa debe estar siempre abierta al encender los quemadores.

- El dispositivo debe mantenerse alejado de cualquier material combustible durante el funcionamiento.
- No fumes cuando manipules el sistema de gas. No coloques la bombona de gas cerca de ningún fuego abierto.
- No muevas el dispositivo durante el funcionamiento. Antes de cambiar de sitio el dispositivo, la parrilla debe estar apagada, la válvula de la manguera de gas debe estar cerrada y el cartucho de gas debe retirarse.
- Las superficies de la parrilla de gas se calientan mucho durante el uso. Advierte a las personas presentes y mantén la parrilla de gas fuera del alcance de los niños.
- Usa siempre guantes protectores cuando la parrilla de gas esté en funcionamiento y la temperatura de los componentes calientes supere la temperatura ambiente en 50 °C.
- Nunca dejes la parrilla de gas desatendida mientras esté en uso o mientras se esté enfriando.
- No coloques nunca piezas inflamables sobre la parrilla plegable mientras esté en funcionamiento o enfriándose.
- En caso de avería o de una fuga de gas, cierra inmediatamente las válvulas de la manguera de gas.
- No instales la parrilla de gas en ninguna otra construcción. Puede producirse un incendio o una explosión, lo que puede causar lesiones graves e incluso la muerte, así como daños importantes a la propiedad.
- La parrilla plegable Jones no está aprobada para el uso comercial.
- La parrilla plegable Jones no está diseñada para instalarse en o sobre caravanas y/o barcos.
- No uses la parrilla plegable Jones en el maletero de un vehículo o en una camioneta, furgoneta, minibús, todoterreno o caravana. No utilice la parrilla si tiene juntas dañadas o desgastadas. No utilice la parrilla si tiene fugas, está dañada o tiene un mal funcionamiento.

## REPARAR LA PARRILLA DE GAS



### Peligro de incendio y explosión

- Las reparaciones y el mantenimiento del sistema de gas solo pueden ser realizados por personal especializado autorizado. No realices ningún cambio en la parrilla de gas ni en el regulador de presión.
- No ensanches la válvula o el tubo del quemador y sus aberturas.
- Reemplaza el regulador de presión y la manguera después de 10 años como máximo, incluso si no se observan daños externos. Asegúrate de que el regulador de presión esté homologado para el gas utilizado y esté ajustado a la presión de salida correcta (ver ESPECIFICACIONES TÉCNICAS). Una manguera nueva no debe tener una longitud superior a 1,5 metros.

## MEDIDAS EN CASO DE DETECTAR OLOR A GAS

- Cierra el suministro de gas, apaga todas las llamas abiertas, incluidos los cigarrillos, y abre la tapa, si la hay.
- Si el olor a gas persiste, mantente alejado del dispositivo e informa a las personas presentes en la zona.
- Lleve inmediatamente el aparato al aire libre, a un lugar bien ventilado y sin fuego abierto, donde se pueda investigar la fuga y rectificar el problema. Realice la prueba de fuga de gas sólo en el exterior. No utilice nunca una llama para comprobar si hay fugas de gas. Utilice sólo agua jabonosa como se describe en el manual de instrucciones.

## MEDIDAS CONTRA INCENDIOS

- No uses ropa holgada durante el uso o el montaje.
- Nunca te incline sobre la parrilla de gas cuando la enciendas.



- Ten siempre a mano un cubo de arena o utiliza un extintor de incendios adecuado para incendios de grasa. Puedes obtener más información al respecto en las tiendas especializadas.
- ¡Lleva a las personas presentes a un lugar seguro! Si es posible, cierra la válvula de la manguera de gas. Presta atención a tu seguridad. Es posible que se produzca una nueva ignición explosiva y espontánea.
- En caso de incendio, los contenedores de gas a presión deben retirarse de la zona de riesgo de incendio. Si esto no es posible, los contenedores de gas a presión deben protegerse del sobrecalentamiento rociándolos con agua u otros medios adecuados desde una posición protegida.
- Si se produce un incendio de grasa, intenta apagar los quemadores. Si la parrilla tiene tapa, ciérrala hasta que el fuego se apague o deja que la parrilla arda hasta que se extinga. ¡No muevas la parrilla bajo ninguna circunstancia!
- Atención: Nunca intentes extinguir un incendio de aceite o grasa con agua.
- Mantente alejado del foco del incendio e informa a los bomberos de inmediato.

## MEDIDAS DE PRIMEROS AUXILIOS

### Medidas tras la inhalación de gases

- Las altas concentraciones pueden causar asfixia. Entre los posibles síntomas se encuentran la pérdida de movilidad y la pérdida del conocimiento. La víctima no nota la asfixia. En bajas concentraciones, pueden darse mareos, dolores de cabeza, náuseas y trastornos de coordinación.
- Lleva a la víctima a una zona con aire fresco. Llama a un médico o a los servicios de emergencia. Realiza la respiración artificial en caso de parada respiratoria.

## RECOMENDACIONES DE TRANSPORTE



### Peligro de incendio y explosión

- Si es posible, no transportes el cartucho de gas en vehículos cuyo compartimento de carga no esté separado de la cabina del conductor. El conductor debe ser consciente de los peligros potenciales de la carga y saber qué hacer en caso de accidente o emergencia.
- Transporta el cartucho de gas de forma que no sufra daños y esté asegurado contra caídas y resbalones.

## INSTRUCCIONES DE ALMACENAMIENTO



### Peligro de incendio y explosión

- Mantén el cartucho de gas fuera del alcance de los niños.
- Mantén el cartucho de gas alejado de gases oxidantes y otras sustancias inflamables.
- Las fugas de gas líquido son más pesadas que el aire y se hunden hasta el suelo. No almacenes el cartucho de gas en casa, bajo el nivel del suelo (por ejemplo, en un sótano, un estacionamiento subterráneo, etc.) o en lugares sin ventilación donde se puedan acumular fugas de gas.
- Protege el cartucho de gas de la luz solar directa y otras fuentes de calor. Guarda el cartucho de gas a menos de 50 °C en un lugar bien ventilado, a la sombra y protegido de las influencias meteorológicas.
- Guarda el cartucho de gas en posición vertical y asegúralo para que no se caiga.
- No almacenes cartuchos de gas de repuesto, adicionales o no conectados debajo o cerca de la parrilla de gas.
- Las instrucciones de almacenamiento también se aplican a los cartuchos de gas vacíos. Estos todavía contienen una cantidad residual de gas líquido.
- No utilices un cartucho de gas abollado u oxidado, ni un cartucho con la válvula dañada.

# CONTENIDO DE LA ENTREGA/DESCRIPCIÓN DE LAS PIEZAS

## LA PARRILLA PLEGABLE

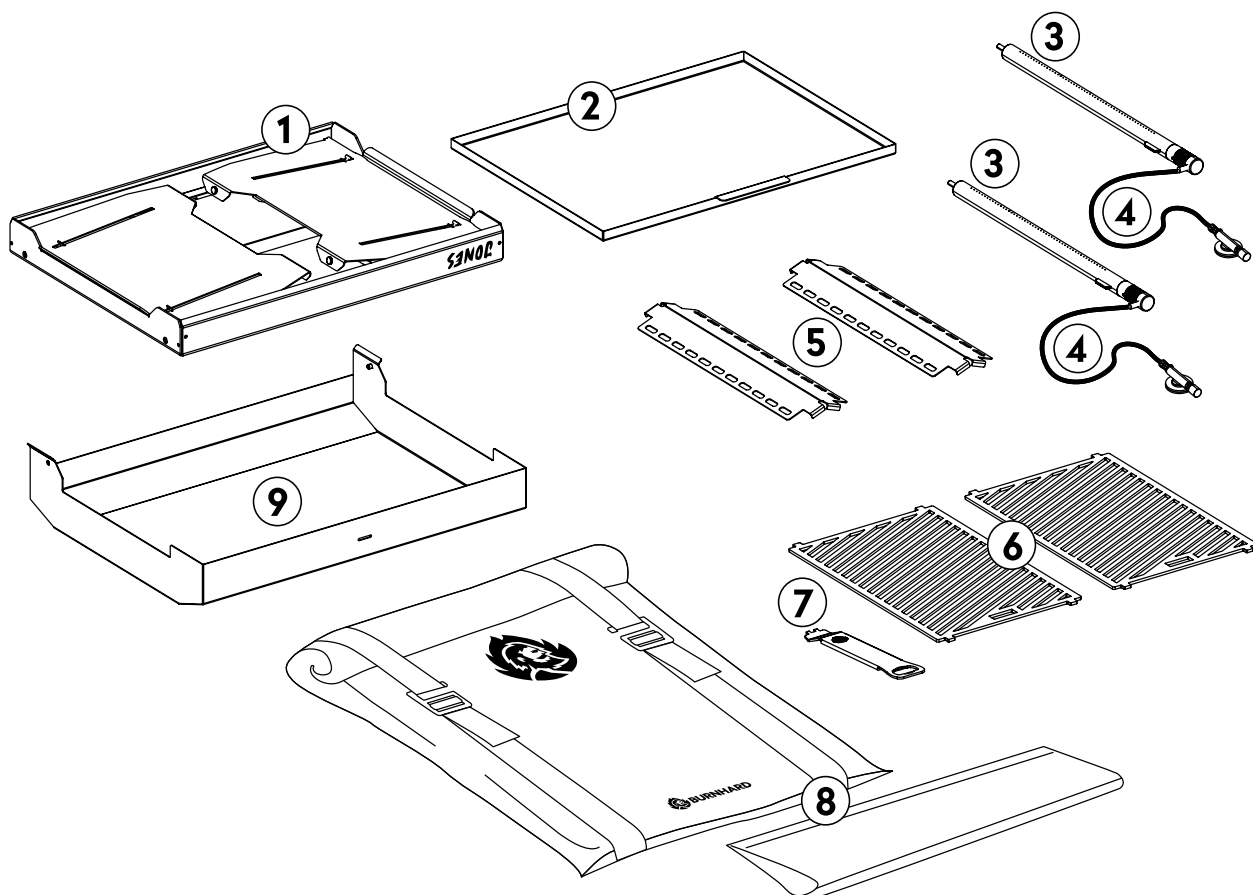

Ref.	Cantidad	Descripción
1	1	Carcasa de la parrilla plegable
2	1	Bandeja de goteo
3	2	Quemador tubular
4	2	Manguera de gas con válvula y boquilla
5	2	Difusor de llamas
6	2	Rejillas
7	1	Multiherramienta
8	1	Bolsa de almacenamiento
9	1	Tapa (disponible de manera opcional)

# CONTENIDO DE LA ENTREGA/DESCRIPCIÓN DE LAS PIEZAS

## DETALLE DE LA CARCASA DE LA PARRILLA PLEGABLE

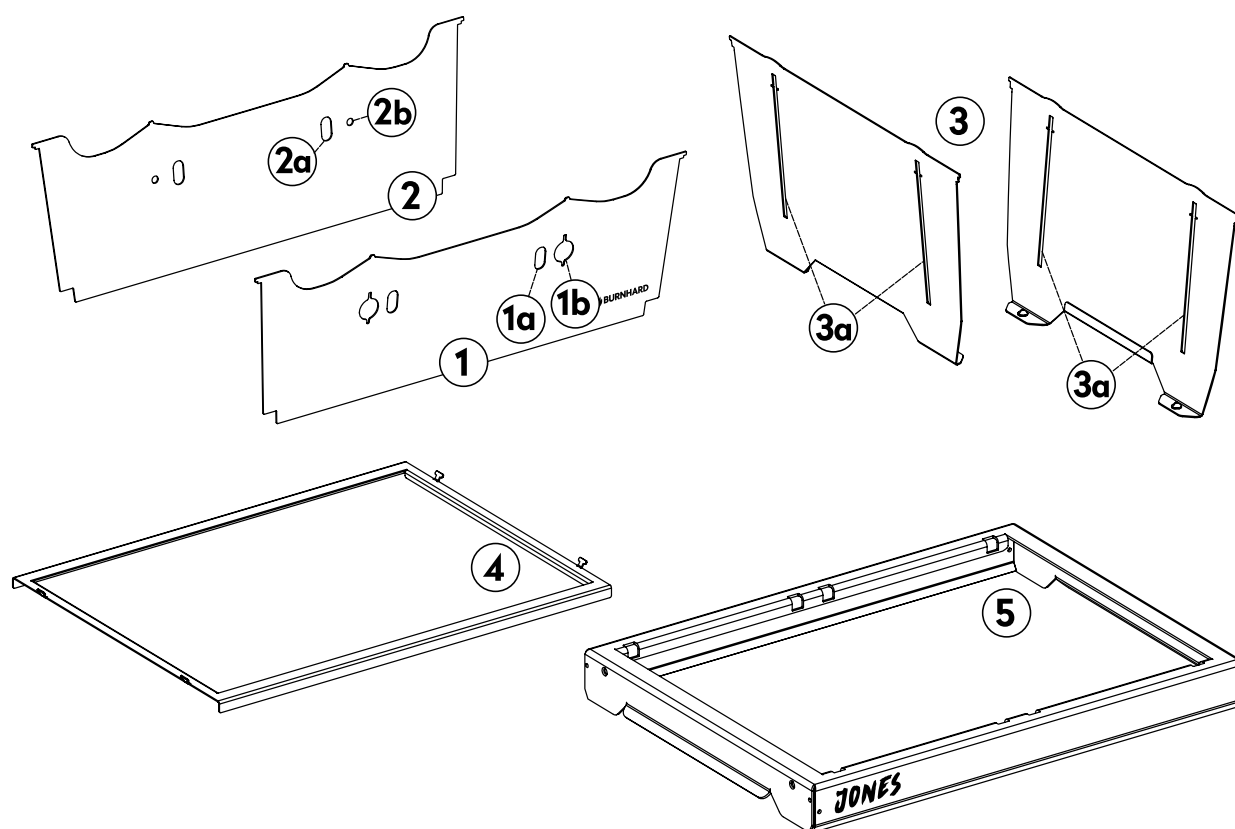

Ref.	Cantidad	Descripción
1	1	Placa frontal
1a	1	Orificio de encendido y control de llama
1b	1	Abertura para el quemador tubular
2	1	Placa trasera
2a	1	Orificio de control de llama
2b	1	Abertura para el pasador del quemador tubular
3	2	Paneles laterales
3a	1	Guía para los deslizadores en T
4	1	Marco para la bandeja de goteo con deslizadores en T
5	1	Marco de la parrilla plegable

# MONTAJE DE LA PARRILLA DE GAS

---



Riesgo de lesiones

La parrilla de gas tiene algunos bordes afilados. Usa guantes de seguridad durante el montaje para evitar cortes.

**ATENCIÓN:** La parrilla emite calor. No coloques nunca la parrilla directamente junto a fachadas de cristal, paredes, plantas, etc. Asegúrate de que se mantenga la distancia prevista al suelo. La distancia mínima a objetos de cualquier tipo es:

Hacia atrás: 50 cm

Hacia los lados: 50 cm

Retira todos los materiales de embalaje antes de comenzar con el montaje.

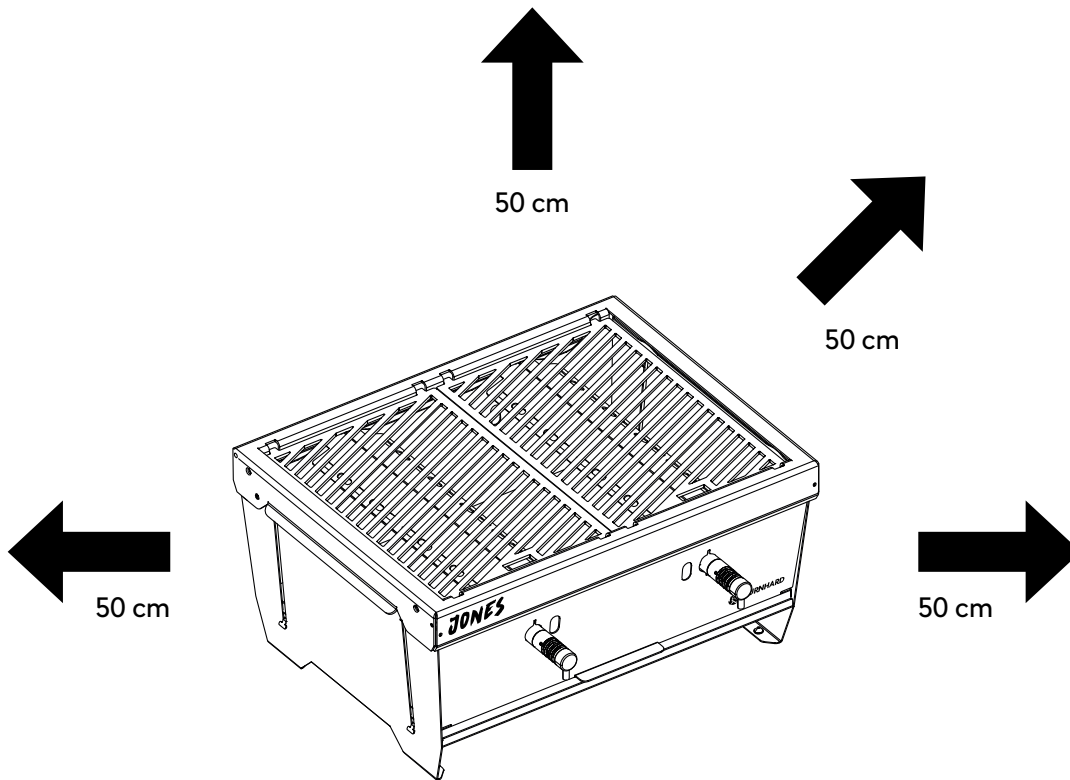

## MONTAJE DE LA PARRILLA

1. Utiliza como base una superficie ignífuga, dura y resistente a los arañazos o emplea la bolsa suministrada. Coloca la parrilla de la siguiente manera:

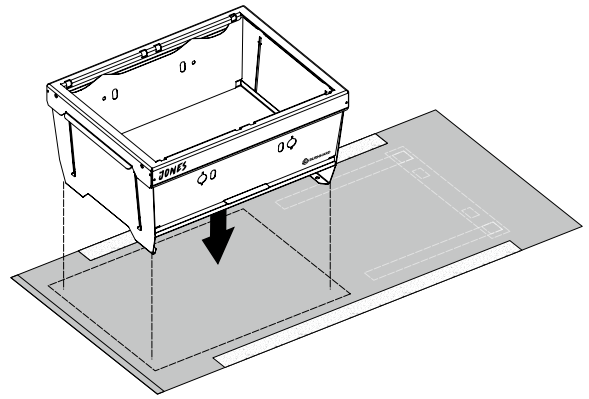

2. Toma la parrilla con ambas manos y dale la vuelta con un poco de impulso para que los paneles de la cámara de la parrilla se plieguen hacia abajo. La parrilla debe desplegarse por sí sola. Si no, puedes ayudar sacudiéndola ligeramente.

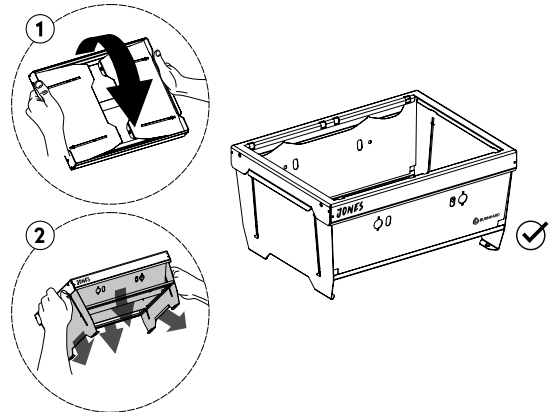

3. Coloca la parrilla sobre una superficie ignífuga. Orienta la parrilla de modo que la parte delantera con las aberturas de los quemadores apunte hacia ti.

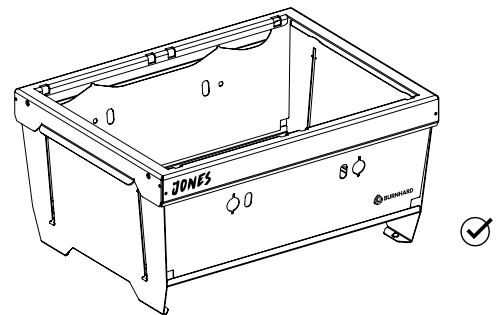

4. Toma la bandeja de goteo. Ten en cuenta las indicaciones de peligro y de montaje antes de ensamblar la parrilla.

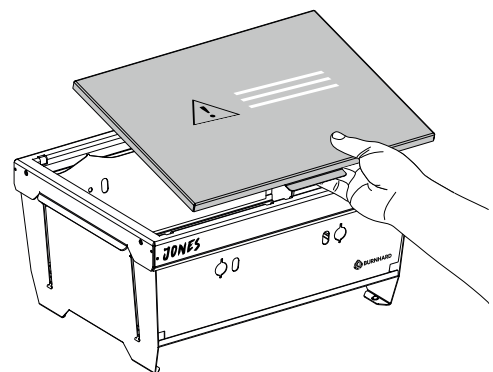

5. Voltea la bandeja de goteo para que el asa quede hacia arriba.

6. Pliega la placa trasera hacia el interior de la parrilla e inserta la bandeja de goteo.

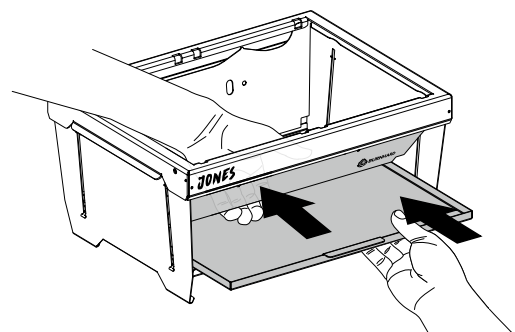

7. Toma la placa frontal para plegarla hacia el interior de la parrilla. Las placas trasera y frontal deben encajar con la bandeja de goteo.

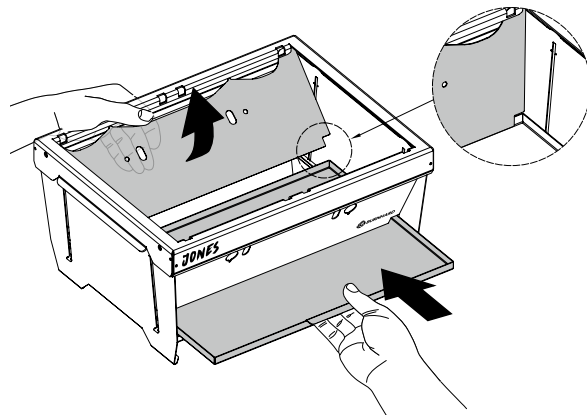

8. Suelta la placa trasera y desliza la bandeja de goteo hasta el fondo de la parrilla.

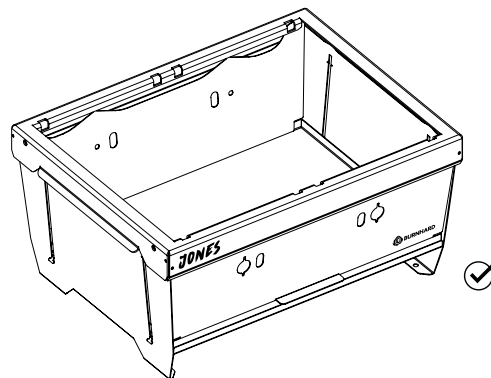

9. Introduce los difusores de llamas en diagonal sobre la cavidad central para colocarlos en la posición prevista (ver ilustración).

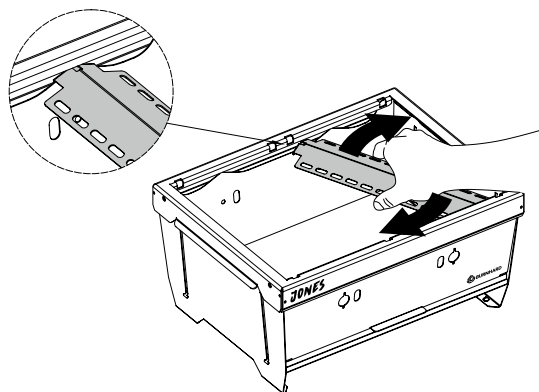

10. Enrosca la boquilla de gas al quemador tubular a mano en el sentido de las agujas del reloj.

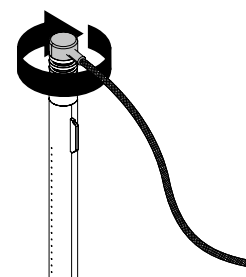

11. Introduce un quemador tubular por la abertura designada para ello en la placa frontal, de modo que la manguera de gas quede en el exterior, apuntando hacia ti. Inserta el quemador tubular en ángulo recto, asegurándote de que la aleta apunte hacia arriba.

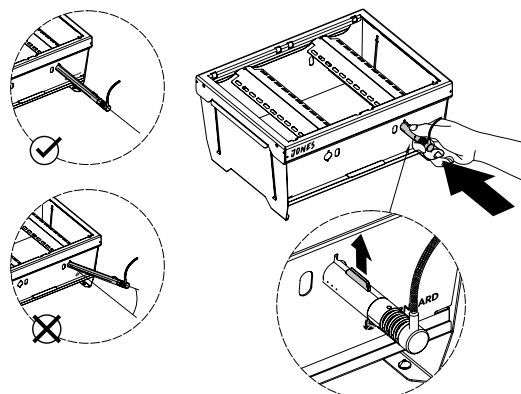

12. Inserta el pasador del quemador tubular en el orificio más pequeño designado para ello en la placa trasera.

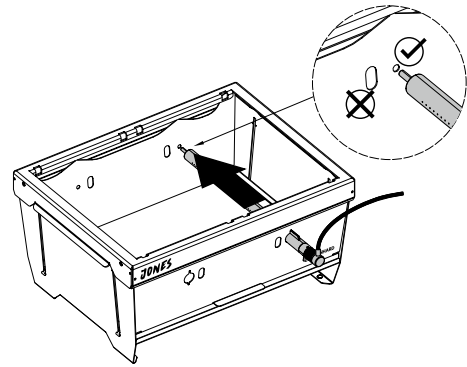

13. Empuja ligeramente la placa frontal hacia afuera. Gira el quemador tubular en el sentido contrario a las agujas del reloj 180° hasta que oigas un sonido que indique que ha encajado en su lugar. La conexión para manguera del regulador debe apuntar hacia abajo.

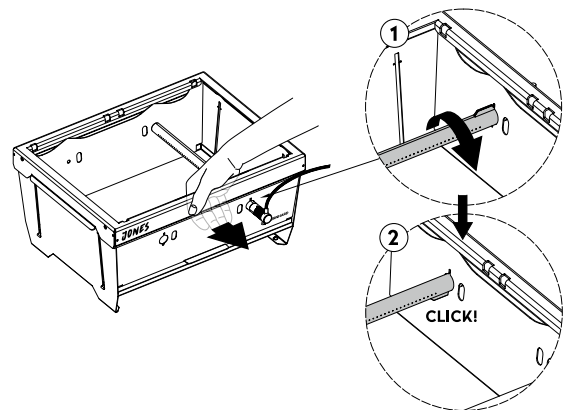

14. Ahora la parrilla debería estar estable.

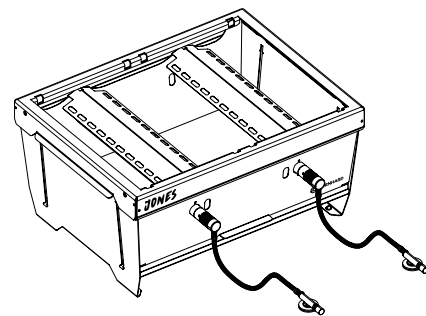

15. Toma las rejillas y colócalas en las ranuras previstas con la abertura orientada hacia ti.

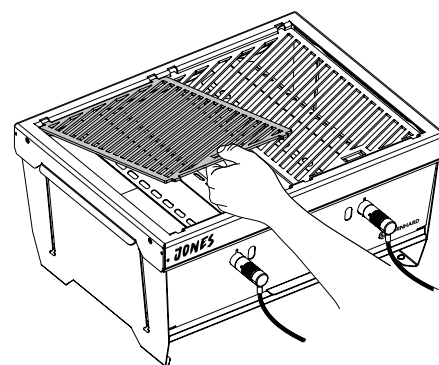

## COLOCACIÓN DE LA TAPA (OPCIONAL)

1. Monta la parrilla de la forma descrita.
2. Coloca la tapa insertando primero un pasador de la tapa en el orificio previsto para ello situado en el exterior de la parrilla.

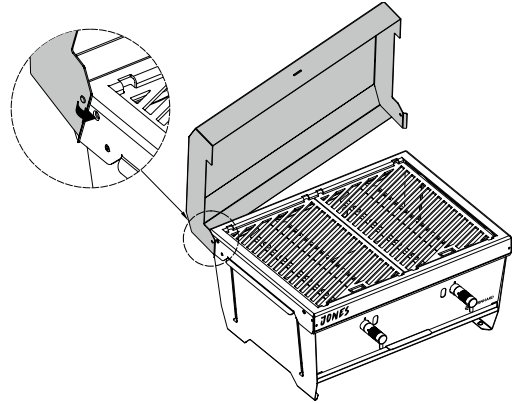

3. A continuación, baja ligeramente la tapa para insertar el segundo pasador de la tapa en el otro orificio previsto para ello en el exterior de la parrilla. Para ello, usa la solapa de la tapa como se muestra en la ilustración.

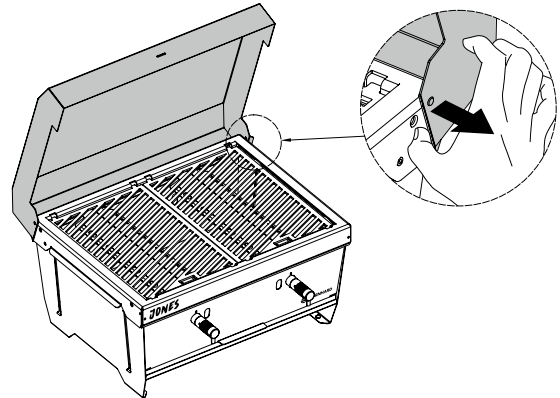

## DESMONTAR LA PARRILLA DESPUÉS DE USARLA

### ANTES DE DESMONTARLA

1. Deja que la parrilla se enfríe por completo antes de desmontarla.
2. Cierra el suministro de gas y retira los cartuchos de gas del dispositivo.
3. Puedes retirar los residuos quemados de las rejillas de la parrilla con la multiherramienta.
4. Puedes limpiar la parrilla cuando esté fría o guardarla en la bolsa tal y como está y limpiarla en casa. Puedes limpiar la lona simplemente con agua y detergente, y luego dejar que se seque.

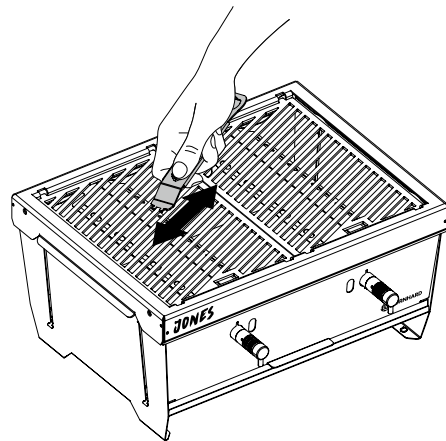



## DESMONTAR LA PARRILLA

1. Opcional: Quita la tapa. Para hacerlo, tira de una de las solapa de la tapa hacia un lado para sacar el pasador del orificio y retira la tapa.

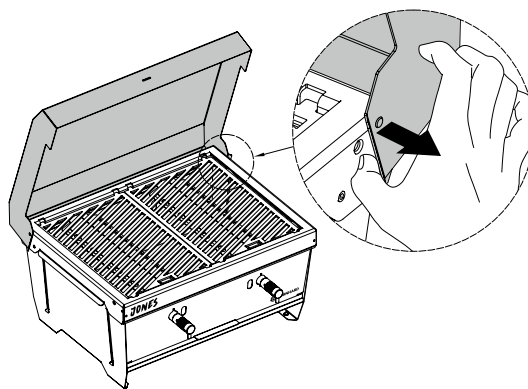

2. Retira las rejillas de la parrilla.

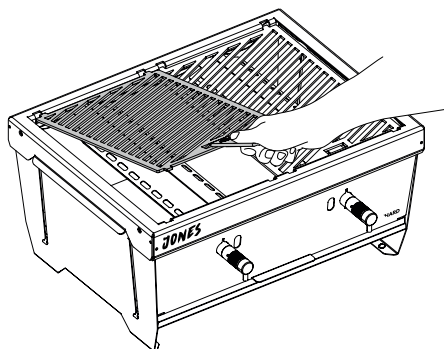

3. Quita los difusores de llamas levantándolos, girándolos ligeramente y sacándolos.

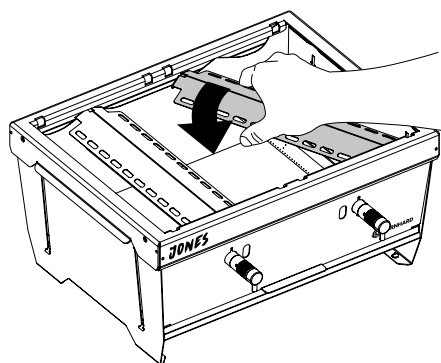

4. Retira los quemadores tubulares: con la mano izquierda, sujeta el extremo del quemador que sobresale de la parrilla. Con la mano derecha, empuja la placa frontal hacia afuera.

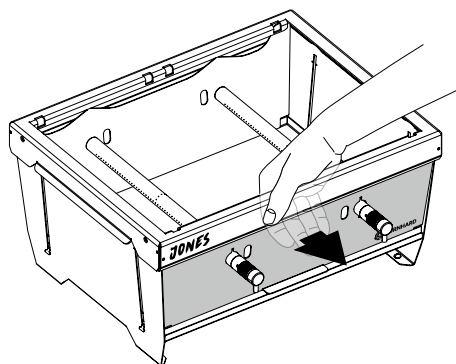

5. Ahora, usa una mano para girar el quemador tubular en el sentido de las agujas del reloj desde el exterior sin usar la fuerza hasta que la aleta apunte hacia arriba y se pueda sacar el quemador.

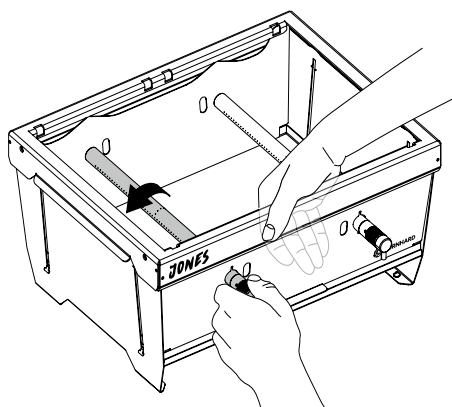

**Asegúrate de sacar el quemador tubular en línea recta. Repite los pasos con el segundo quemador tubular.**

- Desenrosca la válvula de gas del quemador tubular. Asegúrate de proteger el quemador tubular, la manguera de gas y las válvulas de gas de la suciedad. Para ello, usa la bolsa pequeña proporcionada con el producto.
- Retira la bandeja de goteo empujando la placa trasera hacia el interior de la parrilla. Tira con cuidado de la bandeja de goteo hacia ti

**CONSEJO: Retira la grasa con un papel de cocina y deséchalo con los residuos domésticos.**

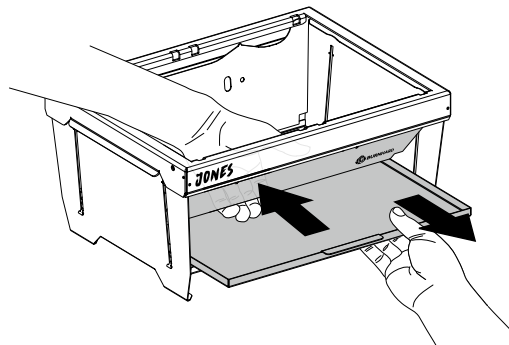

- Para plegar la parrilla, levántala con ambas manos y dale la vuelta con impulso. La parrilla debería plegarse suavemente. Si la parrilla se queda atascada, puedes sacudirla ligeramente. No uses la fuerza.

**CONSEJO: Coloca la bandeja de goteo sobre la parrilla plegada. Coloca las rejillas y los difusores de llamas sobre la bandeja de goteo.**

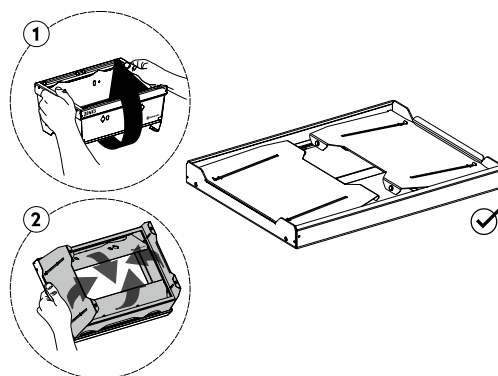

- Guarda la parrilla plegada y los accesorios en la bolsa de transporte.

## DESMONTAR LA PARRILLA PLEGABLE

**CONSEJO: Coloca la parrilla sobre una superficie antideslizante para desmontarla o montarla por completo.**

- Coloca la parrilla frente a ti, con la parte inferior de la parrilla hacia arriba.

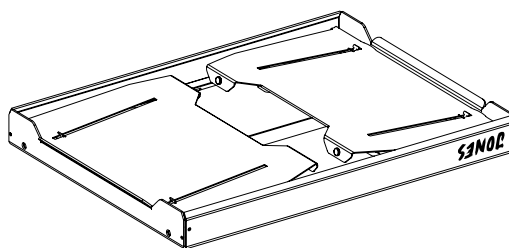

- Retira el marco de la bandeja de goteo: levanta uno de los paneles laterales a aprox. 45° y sujétalo.

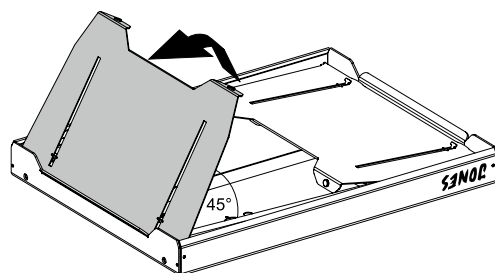

3. A continuación, levanta lentamente el panel lateral opuesto.

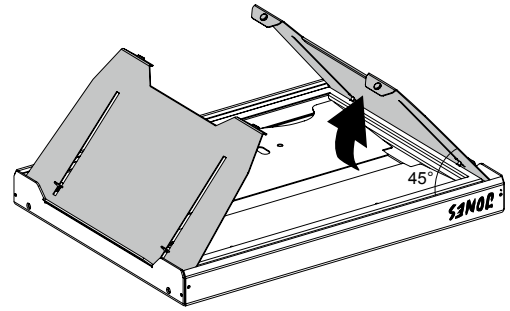

Así el marco puede salir por sí solo de la guía en el panel lateral. Puede que tengas que ayudar un poco a que salga, pero no uses la fuerza.

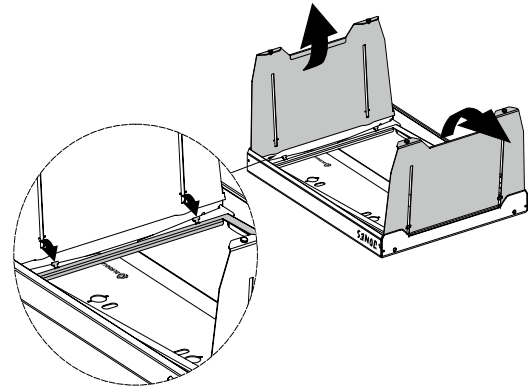

4. Después, levanta completamente el primer panel lateral.

5. Si el marco se ha soltado de un lado, puedes sacarlo de la guía restante del primer panel lateral inclinándolo ligeramente.

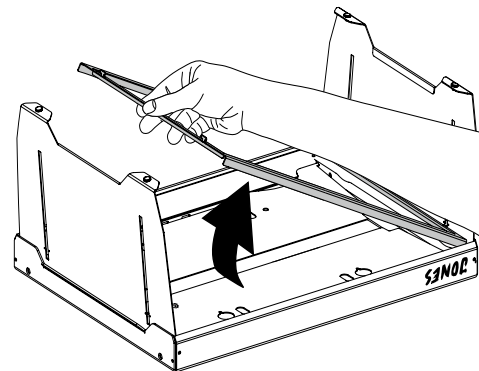

6. Retira los paneles laterales: para ello, gira la parrilla de modo que el panel lateral que quieres quitar quede delante de ti.

7. Agarra el panel lateral con ambas manos y presiónalo suavemente hacia adentro con los pulgares.

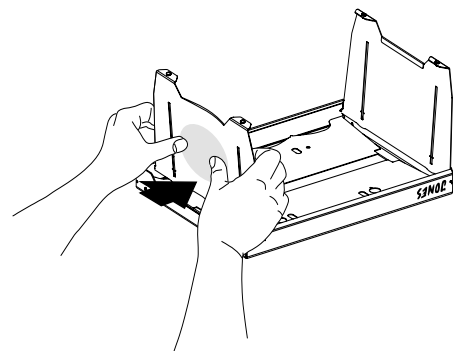

8. Ahora puedes sacar un pasador lateral de orificio previsto y retirar por completo el panel lateral. Repite el proceso con el panel lateral restante, la placa frontal y la placa trasera.

9. Puedes lavar las piezas en el lavavajillas.

## MONTAJE DE LAS PIEZAS

**CONSEJO:** Coloca la parrilla sobre una superficie antideslizante para desmontarla o montarla por completo.

1. Coloca el marco de la parrilla frente a ti, con la parte inferior hacia arriba.

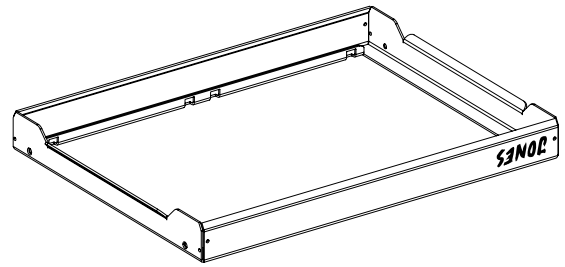

2. Toma la placa frontal y coloca un pasador lateral en el orificio previsto.

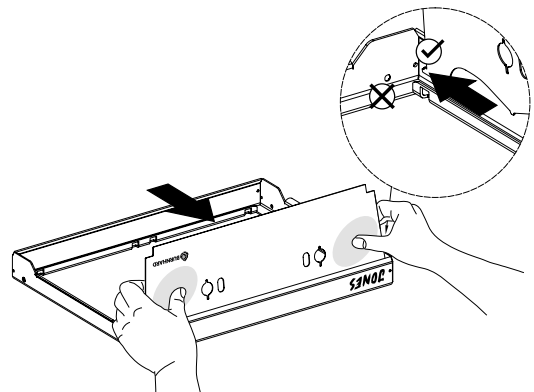

3. Dobla ligeramente la placa frontal para fijar también el otro pasador lateral. A continuación, pliega la placa frontal hacia el interior de la parrilla.

4. Haz lo mismo con la placa trasera.

5. Coloca los paneles laterales siguiendo estos mismos pasos. Para hacerlo, inserta primero el panel lateral en el marco de la parrilla ligeramente inclinado. Al fijar los paneles laterales, asegúrate de que los pies apunten hacia adentro.

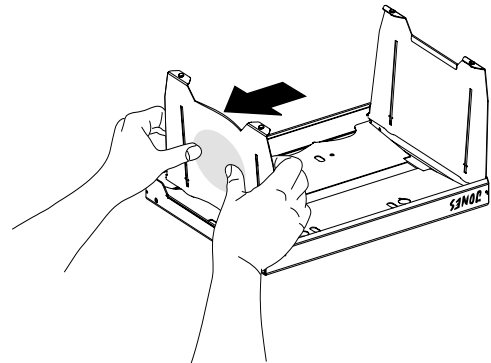

6. A continuación, coloca la parrilla con un lado largo frente a ti.

7. Levanta ambos paneles laterales. Gira el marco de la bandeja de goteo de manera que los deslizadores en T queden hacia arriba.

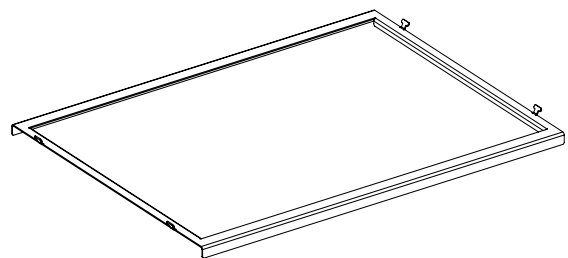

8. Inserta el marco en la guía situada en un panel lateral.

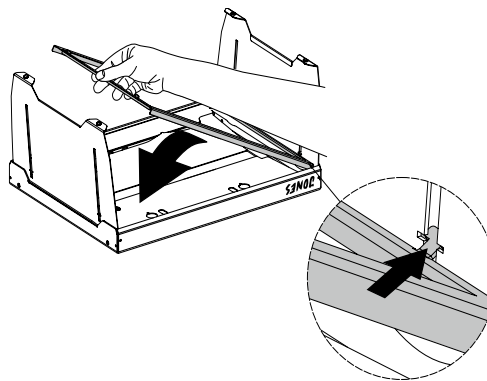

9. Deposita el marco en su lugar.

10. Pliega el panel lateral al que está fijado el marco.

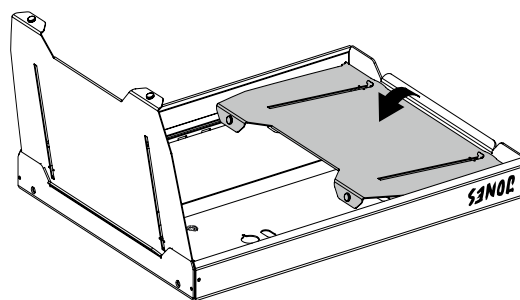

11. Levanta ligeramente el lado del marco que está suelto e inclina el panel lateral que está desplegado para encajar el deslizador en T.

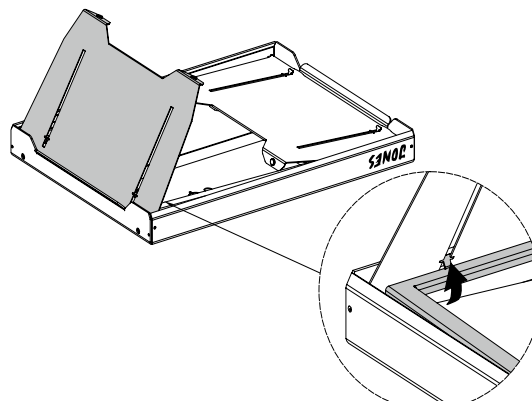

## CONECTAR EL CARTUCHO DE GAS



### Peligro de incendio y explosión

• Las siguientes piezas están incluidas en la entrega. Cumplen con la normativa vigente en el país en el que se entrega la parrilla:

- Manguera de gas con válvula y boquilla.

1. **ATENCIÓN:** ¡Antes del montaje, asegúrate de que las válvulas de gas estén completamente cerradas!

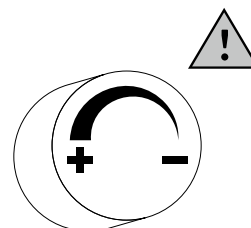

2. Coloca la válvula de gas recta sobre el cartucho de gas y gírala en sentido contrario a las agujas del reloj. Aprieta la válvula de gas a mano. ¡La válvula del cartucho y el tubo de gas pueden dañarse si se aplica una fuerza excesiva! Asegúrate de que la junta tórica esté intacta y colocada correctamente.

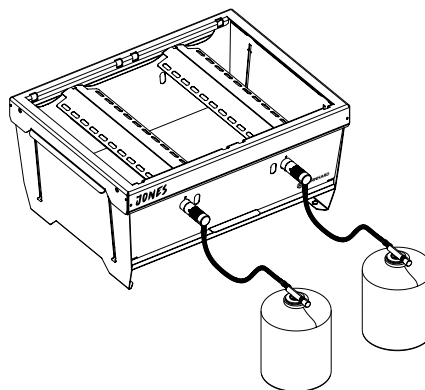

3. Coloca los cartuchos de gas conectados con cuidado y a suficiente distancia a la izquierda y derecha de la parrilla.

### RETIRAR EL CARTUCHO DE GAS:

1. Asegúrate de que la parrilla esté apagada y de que la válvula de gas esté cerrada.
2. Desenrosca el cartucho en el sentido de las agujas del reloj.
  - ¡No retires nunca el cartucho de gas mientras esté en funcionamiento!
  - Utiliza gas de invierno o Powergas a temperaturas inferiores a 10 °C. El gas de invierno puede fluir mejor a bajas temperaturas debido a la mezcla de gases y la construcción del cartucho.

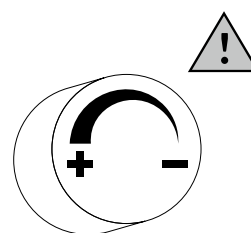

### PRUEBA DE FUGAS

- Rocía todos los puntos de sellado con un spray de detección de fugas convencional o aplícales agua con jabón (proporción: 1 parte de jabón por 3 partes de agua). **¡Nunca utilices una llama abierta para comprobar si hay una fuga de gas!**
- Abre la válvula de la manguera de gas. Aparecerán burbujas en los puntos donde haya fugas.
- Cierra la válvula del cartucho de gas.
- Vuelve a apretar a mano ambos extremos del conector y repite la prueba de fugas. Si siguen apareciendo burbujas, cierra la válvula de gas y ponte en contacto con el servicio de atención al cliente.

**Repite la prueba cada vez que cambies el cartucho.**



**ADVERTENCIA:** Antes de cada uso, comprueba las conexiones de gas en busca de roturas, desgarros o desgaste. Si encuentras algún daño de este tipo, no uses la parrilla hasta que lo hayas reparado.

**Al cambiar o desenroscar el cartucho de gas, asegúrate de que no haya fuentes de fuego al alcance, como velas, aparatos eléctricos o cigarrillos. El cartucho de gas sólo puede cambiarse en un lugar bien ventilado, preferiblemente al aire libre.**

# UTILIZACIÓN DE LA PARRILLA DE GAS

---

## ANTES DEL PRIMER USO

Antes de cocinar en la parrilla de gas por primera vez, debes limpiar las partes exteriores de la parrilla con un paño húmedo. Así evitarás que se quemen posibles residuos del proceso de producción. Limpia las rejillas de la parrilla antes de usarlas por primera vez. Limpia también la tapa, si hay una.

El color de la parrilla de gas cambiará cuando se exponga al calor.

Asegúrese de que todos los quemadores se han apagado antes de desenroscar el cartucho de gas.

1. Compruebe todas las juntas antes de enroscar un nuevo cartucho de gas.
2. Sustituya el cartucho de gas al aire libre y lejos de las personas.

## ENCENDER LA PARRILLA DE GAS

Para utilizar la parrilla necesitas los cartuchos de gas adecuados (EN417), un encendedor largo o cerillas largas y la multiherramienta. Con la multiherramienta puedes mover las rejillas de la parrilla, limpiar las rejillas y, si es necesario, abrir y cerrar la tapa. También sirve como abrebotellas.



**PRECAUCIÓN:** ¡No te inclines nunca sobre la parrilla abierta cuando la enciendas!

1. Si es necesario, abre la tapa de la parrilla.
2. Gira la válvula de la manguera de gas en el sentido de las agujas del reloj a la posición "OFF" (apagado).
3. Conecta la válvula de gas al cartucho de gas.
4. Abre la válvula del cartucho de gas y usa un spray de detección de fugas o agua con jabón para comprobar si hay fugas entre la válvula de gas y el cartucho de gas.
5. Puedes encender los quemadores de forma independiente.
6. Después de unos segundos, puedes usar un encendedor o una cerilla para encender el gas en el quemador tubular a través del orificio de encendido y control de la llama. Mantén la cara y el cuerpo a una distancia de 30 cm del orificio de encendido.
7. Comprueba si el gas se ha prendido. Deberías poder ver una llama a través de las rejillas de la parrilla.
8. **Advertencia:** Si el quemador no se enciende después de varios intentos, gira la válvula de gas en el sentido de las agujas del reloj hasta la posición "OFF" (apagado). Espera 5 minutos y comienza de nuevo desde el paso 4.
9. Una vez que hayas encendido un quemador, repite los pasos 6 y 7 con el otro regulador para encender también el segundo quemador.
10. Puedes regular el calor girando la válvula de gas a cualquier posición entre el nivel más alto y el más bajo.
11. Puedes usar la multiherramienta para retirar las rejillas de la parrilla. ¡Saca las rejillas de la parrilla solo cuando se hayan enfriado!
12. Opcional: Puedes usar la multiherramienta para abrir y cerrar la tapa.



**¡ATENCIÓN!** La tapa y el aire que sale cuando esta se abre pueden estar muy calientes y causar quemaduras.

## APAGAR LA PARRILLA DE GAS

1. Para apagar la parrilla, cierra la válvula de la manguera de gas.
2. Retira el cartucho de gas.

# LIMPIEZA DE LA PARRILLA DE GAS

---

## LIMPIEZA DESPUÉS DE CADA USO

Cierra la tapa y pon todos los quemadores en "HI". Deja que la parrilla esté en funcionamiento entre 15 y 30 minutos, hasta que no salga más humo de la parrilla. Cierra la válvula del cartucho de gas y apaga todos los quemadores. Abre la parrilla y frota las rejillas con un cepillo de acero inoxidable.



### **Peligro de incendio y explosión**

1. Retira el cartucho de gas y deja que la parrilla se enfríe por completo.
2. Cuando la parrilla se haya enfriado por completo, vacía y limpia la bandeja de goteo.
3. Puedes lavar la bandeja de goteo, las rejillas de la parrilla y los difusores de llamas en el lavavajillas. También puedes lavar la tapa en el lavavajillas. Puedes cepillar el quemador tubular con un cepillo de cobre. Para limpiar la bolsa de transporte, utiliza un paño húmedo y un detergente suave.
4. Si, en casos excepcionales, una boquilla está obstruida, límpiala con una aguja para limpiar boquillas.
5. Si, en casos excepcionales, el tubo Venturi (tubo de mezcla de gases) está atascado, debes desatascarlo con una aguja o un limpiapipas.
6. Puedes desplegar el resto de la parrilla para realizar una limpieza rápida y lavarla con detergente o con un producto de limpieza para parrillas adecuado.
7. Asegúrate de que todas las piezas estén secas antes de volver a guardar la parrilla y los accesorios. Trata el acero inoxidable con productos adecuados para mantenerlo en buen estado.

## LIMPIEZA INTENSIVA

Puedes desmontar por completo la parrilla para hacer una limpieza a fondo. Para ello, sigue los pasos del apartado DESMONTAR LA PARRILLA PLEGABLE. A excepción del quemador tubular y la manguera de gas, puedes lavar todas las piezas en el lavavajillas.

## MANTENIMIENTO REGULAR

---

Después de cocinar con la parrilla, debes dejarla limpia y lista para la siguiente barbacoa.

La parrilla debe limpiarse periódicamente. Debes vaciar la bandeja de goteo y limpiar la bandeja y las rejillas de la parrilla después de cada barbacoa.



## RESOLUCIÓN DE PROBLEMAS

Problema	Posible causa	Solución
La parrilla plegable no se pliega o despliega.	Las piezas están torcidas o deformadas.	Sacude un poco la parrilla, ¡pero no uses la fuerza! Revisa las piezas para ver si presentan alguna deformación.
Los quemadores tubulares no giran o encajan.		Empuja la placa frontal desde dentro hacia afuera para darle más espacio al quemador tubular.  Comprueba que el difusor de llamas está bien colocado
El quemador arde con una llama amarilla o naranja. Huele a gas.	Hay objetos extraños en el quemador tubular. El quemador tubular está sucio.	Limpia el quemador.
El gas del quemador tubular no prende o no arde a lo largo de toda su superficie.	El cartucho de gas está vacío	Conecta un cartucho de gas nuevo
	Hay objetos extraños en el quemador	Limpia el quemador
	Hay objetos extraños en el sistema de encendido o en la manguera	Limpia el sistema de encendido y la manguera
Hay una llama pequeña o deflagración en el quemador (sonido de estallido o silbido)  Sonido de estallido o silbido	Hay demasiado viento	Instala la parrilla en un lugar más resguardado del viento

Si tienes más problemas o preguntas, ponte en contacto con el servicio de atención al cliente.

## ALMACENAMIENTO DE LA PARRILLA DE GAS

- Guarda la parrilla de gas en un lugar seco y protegido de las heladas. Guarde la barbacoa en el bolsa de almacenamiento.
- Cierra siempre la válvula del cartucho de gas y mantén los cartuchos fuera del alcance de los niños.
- Para el almacenamiento, ten en cuenta también la información en la sección INSTRUCCIONES DE SEGURIDAD.

## SERVICIO DE ATENCIÓN AL CLIENTE

---

Por lo general, nuestros productos están sujetos a la garantía legal de 2 años. Las reclamaciones posteriores solo se pueden procesar junto con el justificante de compra correspondiente. Las piezas de desgaste están excluidas de la garantía en caso de desgaste normal. La vida útil depende del tratamiento y el uso de los productos y, por lo tanto, es variable.

Si tienes alguna pregunta sobre el manejo o la función de nuestros artículos, ponte en contacto con nuestro servicio de atención al cliente:

Línea directa gratuita para Alemania/Austria: 0800 270 70 27

Correo electrónico: [service@burnhard.de](mailto:service@burnhard.de)

## GESTIÓN DE RESIDUOS/PROTECCIÓN DEL MEDIO AMBIENTE

---



Nuestros productos se fabrican con altos estándares de calidad y están diseñados para tener una larga vida útil. El mantenimiento y cuidado regulares ayudarán a prolongar su vida útil. Si el dispositivo está defectuoso y no se puede reparar, no debes desecharlo con la basura doméstica normal.

El producto y el embalaje deben desecharse de acuerdo con las normativas locales. Si es necesario, ponte en contacto con tu empresa local de eliminación de residuos para obtener más información al respecto.

## DECLARACIÓN DE CONFORMIDAD

---

Por la presente, Springlane GmbH declara que el producto cumple con los requisitos básicos de la CE en el día de su publicación. La declaración de conformidad completa se puede consultar en [www.burnhard.de](http://www.burnhard.de).



## **SITE NOTICE**

Instruction manual for the portable foldable gas grill Jones  
Art.nr.: 945090 (gas grill with lid), 945091 (gas grill without lid)  
Version: March 2022

Copyright ©  
Springlane GmbH  
Reisholzer Werftstraße 25a  
40589 Düsseldorf  
Telephone: +49 (0)800 270 70 27  
E-mail: [service@burnhard.de](mailto:service@burnhard.de)  
Internet: [www.burnhard.de](http://www.burnhard.de)

## **SERVICE-HOTLINE**

Please contact our customer service,  
if you have any questions or problems.

Free hotline for Germany/Austria: +49 (0)800 270 70 27  
From the Netherlands/Belgium: : +31 (0)800 0900 058\*

From other EU countries: +49 (0)211 749 55 10\*

\*Different costs may apply.

E-Mail: [service@burnhard.de](mailto:service@burnhard.de)



**BURNHARD**