



DeepL

Abonneer u op DeepL Pro om deze presentatie te bewerken.  
Bezoek [www.DeepL.com/pro](http://www.DeepL.com/pro) voor meer informatie.





@



## MICROGOLFOVEN

# VEILIGHEIDSINSTRUCTIES

Lees aandachtig en bewaar voor toekomstig gebruik!

Waarschuwing: De veiligheidsmaatregelen en -instructies in deze handleiding omvatten niet alle mogelijke omstandigheden en situaties. De gebruiker moet begrijpen dat gezond verstand, voorzichtigheid en zorgvuldigheid factoren zijn die in geen enkel product geïntegreerd kunnen worden. Deze factoren moeten worden gewaarborgd door de gebruiker(s) die dit apparaat gebruiken en bedienen. Wij zijn niet aansprakelijk voor schade veroorzaakt tijdens transport, oneigenlijk gebruik, spanningsschommelingen of enige verandering of wijziging aan enig onderdeel van het apparaat.

Om het risico van brand of elektrische schokken te voorkomen, moeten de volgende basisvoorzorgen worden genomen bij het gebruik van elektrische apparaten:

1. Controleer of de spanning in uw stopcontact overeenkomt met de spanning op het label van het apparaat en of het stopcontact op de juiste manier is aangesloten. Het stopcontact moet worden geïnstalleerd in overeenstemming met de geldende elektrische voorschriften volgens EN.
2. Gebruik de oven niet als de deur beschadigd is, niet goed werkt of als het netsnoer beschadigd is. Alle reparaties of aanpassingen inclusief het vervangen van het snoer moeten worden uitgevoerd door een professioneel servicecentrum! Verwijder de beschermkap niet van het apparaat. Trek de stekker uit het stopcontact alvorens het apparaat te repareren. Het verwijderen van de afdekking terwijl het snoer in het stopcontact zit, kan leiden tot de servicetechnicus wordt blootgesteld aan microgolff energie of een elektrische schok krijgt!
3. Bescherm het apparaat tegen direct contact met water en andere vloeistoffen, om voorkom mogelijke elektrische schokken. Dompel het snoer of de stekker niet onder in water!
4. Gebruik de magnetronoven niet buitenshuis of in een vochtige omgeving en raak het snoer of het apparaat niet aan met natte handen. Risico op elektrische schokken.
5. Als u de oven in de buurt van kinderen gebruikt, moet u streng toezicht houden!
6. Laat de magnetron niet zonder toezicht werken.
7. Het wordt afgeraden om het snoer van de oven zonder toezicht aangesloten te laten op het stopcontact. Haal het snoer uit het stopcontact voordat u onderhoud uitvoert. Trek het snoer niet uit het stopcontact door aan het snoer te trekken. Trek het snoer uit het stopcontact door de stekker vast te pakken.
8. Gebruik de magnetron niet in de buurt van een warmtebron, bijvoorbeeld een kookplaat. Bescherm het apparaat tegen direct zonlicht.
9. Laat het snoer niet in contact komen met hete oppervlakken en leid het snoer niet over scherpe randen.
10. Voorkom brand in de oven door het volgende in acht te nemen:
  - a) Verwarm voedsel niet te warm.
  - b) Verwijder eventuele clips van papieren of plastic zakken voordat je ze in de oven plaatst.
  - c) Verhit geen frituurolie of -vet in de oven, want de temperatuur van de

olie kan niet worden geregeld. Hete olie kan delen van de oven en keukengerei beschadigen en ook brandwonden veroorzaken.

- d) Veeg de deur, de deurafdichting en de binnenkant van de oven droog met een vochtige doek met afwasmiddel. Zo worden alle vlekken, vetten en etensresten verwijderd.





@



**WAARSCHUWING: De oven mag niet gebruikt worden als de deur of de deurafdichting beschadigd is, totdat deze gerepareerd is door een getraind persoon. Het opgehoopte vet kan oververhit raken en kan leiden tot rook of brand.**

**Gebruik geen schurende schoonmaakmiddelen.**

- e) Als er rook uit het te verhitten voedsel komt of als het voedsel vlam vat, laat de deur dan open, zet de oven uit en haal de stekker uit het stopcontact.
- f) Laat de oven niet onbeheerd achter bij gebruik van wegwerpverpakkingen gemaakt van plastic, papier of andere brandbare materialen .

11. Beperk het risico op een explosie of plotselinge kook door het volgende in acht te nemen:

**WAARSCHUWING: Plaats hermetisch afgesloten verpakkingen niet in de oven. Babyflesjes met schroefdoppen of fopspenen worden ook beschouwd als hermetisch afgesloten verpakkingen. Dit kan leiden tot een explosie.**

- a) Gebruik een bak met een wijde mond om vloeistoffen te verwarmen. Laat de vloeistof na het verwarmen 20 seconden staan om een uitbarstende kook te voorkomen.
- b) Eieren in de schaal, hardgekookte eieren, water met g <sup>1</sup> extract of olie en gesloten glazen verpakkingen mogen niet worden verwarmd in de magnetron omdat ze kunnen exploderen. Aardappelen, worstjes of kastanjes moeten worden geschild of geprikt voordat ze in de oven worden geplaatst.
- c) Haal vloeistoffen niet direct na het opwarmen uit de oven. Wacht een paar seconden voordat je vloeistoffen verwijdert om te voorkomen dat ze overkoken.
- d) Roer of schud en controleer de temperatuur van babyflesjes en babyvoeding in blik voor het serveren om verbranding te voorkomen.

12. Bakjes zijn erg heet na verhitting. Gebruik ovenwanten wanneer u de bakjes uit de oven haalt. Pas op dat je je gezicht en handen niet verbrandt door contact met hete stoom.

13. Til altijd de verste rand van het deksel of de voedselverpakking op. Open popcornzakken en bakzakken op voldoende afstand van het gezicht.

14. Bescherm de draaitafel tegen breken:

- a) Laat de platenspeler afkoelen voordat je hem schoonmaakt.
- b) Plaats geen heet voedsel of hete bakjes op een koud draaiplateau.
- c) Plaats geen bevroren voedsel of koude bakjes op een heet draaiplateau.

15. Zorg ervoor dat de bakjes de binnenwanden van de oven niet raken tijdens het opwarmen.

16. Bewaar geen voedsel of andere voorwerpen in de oven. De oven kan spontaan worden ingeschakeld als het netwerk wordt getroffen door de bliksem .

17. Gebruik de oven niet als er geen voedsel of vloeistoffen in zitten. Dit kan schade aan de oven veroorzaken. Bedek of blokkeer geen openingen van de magnetron.

18. Gebruik alleen accessoires die door de fabrikant zijn goedgekeurd, anders loopt u het risico dat de garantie vervalt.

19. Gebruik de magnetron alleen volgens de instructies in deze handleiding. Deze magnetron is uitsluitend bedoeld voor huishoudelijk gebruik. De fabrikant is niet aansprakelijk voor schade veroorzaakt door onjuist gebruik van dit apparaat.





@



20. Dit apparaat kan worden gebruikt door kinderen van 8 jaar en ouder en door lichamelijk en geestelijk gehandicapten of personen met onvoldoende ervaring en kennis, mits ze onder toezicht staan of getraind zijn om het apparaat op een veilige manier te gebruiken en de risico's begrijpen die gepaard gaan met onjuist gebruik van het apparaat. Kinderen mogen niet met het apparaat spelen. Schoonmaak- en onderhoudswerkzaamheden door de gebruiker mogen niet worden uitgevoerd door kinderen die niet ouder zijn dan 8 jaar en onder toezicht staan.
21. De magnetron is ontworpen om voedsel en dranken te verwarmen. Het drogen van voedsel of kleding en het verwarmen van kussens, pantoffels, sponzen, natte stof en soortgelijke voorwerpen kan leiden tot letsel, explosie of brand.
22. Dit apparaat is bedoeld voor huishoudelijk gebruik en soortgelijke ruimtes, inclusief:
- keukenhoeken in winkels, kantoren en andere werkomgevingen
  - apparaten gebruikt in de landbouwindustrie
  - apparaten gebruikt door gasten in hotels, motels en andere recreatieve omgevingen
  - apparaten die worden gebruikt in bed & breakfast-bedrijven.

#### **Stel uzelf niet overmatig bloot aan microgolfenergie.**

1. Probeer de magnetron niet te bedienen als de deur open is. Hierdoor kunt u blootgesteld worden aan schadelijke microgolfenergie. Probeer de veiligheidsslots op de ovendeur niet te verbreken of vast te houden.
2. Steek geen vreemde voorwerpen tussen de ovendeur. Zorg ervoor dat er geen vuil of resten van schoonmaakmiddelen achterblijven op de deurafdichting of afdichtingselementen van de oven.
3. Gebruik de oven niet als hij beschadigd is. De ovendeur moet perfect dicht zijn bij het sluiten en mag niet beschadigd zijn.  
Voorbeelden van schade aan de ovendeur:
  - a) De ovendeur uitdeuken.
  - b) Loszittende of kapotte deur HINGES of VEILIGHEIDSVORZIENINGEN.
  - c) AFDICHTING VAN DE OVENDEUR OF AFDICHTINGSGBIEDEN OP DE KOP VAN HET FRAME.  
Aanpassingen of reparaties aan de magnetronoven mogen alleen worden uitgevoerd door een gekwalificeerd persoon.
4. Zoals bij de meeste apparaten die bedoeld zijn om in te bakken, is streng toezicht noodzakelijk om de risicoband rond de oven te beperken.

#### **In geval van brand:**

1. Open de ovendeur niet.
2. Zet de oven uit en haal de stekker uit het stopcontact.
3. Schakel de hoofdschakelaar uit.





## SCHOONMAKEN

Zorg ervoor dat u de stekker van de oven uit het stopcontact hebt gehaald door de stekker uit het stopcontact te trekken.

1. Gebruik een vochtige doek en reinig de binnenkant van de oven.
2. Reinig accessoires zoals gewoonlijk in zeepwater.
3. Reinig het deurframe, de afdichting en de aangrenzende onderdelen zorgvuldig met een vochtige doek die in afwasmiddel is gedompeld en wrijf ze droog. De magnetronoven moet geaard zijn. De stekker mag alleen worden aangesloten op een goed geaard stopcontact.

Neem contact op met een gekwalificeerde elektricien of onderhoudstechnicus als u twijfelt over de juiste bedrading of als er storingen optreden.

1. De magnetronoven is uitgerust met een kort snoer om het risico op struikelen of in de war raken te verkleinen.
2. Lange verlengsnoeren moeten aan de volgende eisen voldoen:
  - a) Met betrekking tot elektrische belasting moeten de rated waarden van het verlengsnoer en het stopcontact overeenkomen met de nominale waarden van de magnetronoven.
  - b) Het verlengsnoer moet driedraads zijn en de stekker moet voorzien zijn van een aardingspen.
  - c) Het snoer moet voldoende verborgen zijn, niet over het aanrecht hangen, om te voorkomen dat kinderen over het snoer struikelen of het eruit trekken.

## KEUKENGEREI EN SERVIES

### LET OP

#### Risico op letsel

Goed gesloten verpakkingen kunnen ontploffen bij verhitting. Gesloten verpakkingen moeten geopend worden voorzichtig voor het koken en plastic verpakkingen moeten doorboord worden, zie Materialen om uit te vinden welk materiaal wel en welk materiaal niet gebruikt kan worden in de magnetronoven. Sommige niet-metalen materialen kunnen niet veilig gebruikt worden voor ovenverwarming. Als u niet zeker weet of het materiaal veilig is voor ovenverwarming, ga dan als volgt te werk:

#### Test de container:

1. Vul de bak die in de magnetronoven verwarmd moet worden met koud water (250 ml).
2. Verwarm 1 minuut op maximaal kookvermogen.
3. Controleer de temperatuur van de geteste houder zorgvuldig. Als de geteste houder warm is, gebruik hem dan niet voor het verwarmen in de oven.
4. Kook niet langer dan 1 minuut.

#### Materiaal dat in de magnetron kan worden gebruikt

Containers	Opmerkingen
Bakplaten	Volg de instructies van de fabrikant. De bodem van de bak moet minstens 5 mm boven het draaiplateau liggen. Onjuiste behandeling kan leiden tot barsten in het draaiplateau.
Borden	Gebruik alleen borden en schalen die geschikt zijn voor de magnetron. Volg de instructies van de fabrikant. Gebruik geen gebroken of anderszins beschadigde schalen.
Glas en keramiek	Verwijder altijd het deksel. Verwarm alleen het voedsel. Niet koken! De meeste glazen kannen en kruiken zijn niet bestand tegen hoge temperaturen en kunnen barsten.
Glazen ovenschalen	Gebruik alleen glazen ovenschalen die bestand zijn tegen hoge temperaturen. Zorg ervoor dat de kom geen metalen rand of andere metalen onderdelen heeft. Gebruik geen gebroken of anderszins beschadigde schalen.
Bakzakken	Volg de instructies van de fabrikant. Niet sluiten met metalen clips. Laat de zak lichtjes open zodat de hete stoom vrij kan ontsnappen.
Papieren bakjes	Alleen geschikt voor opwarmen of kort koken. Laat de oven niet onbeheerd achter tijdens het koken.
Papieren handdoeken	Gebruik deze om voedsel af te dekken of gesmolten vet te verwijderen. Alleen gebruiken voor kortstondig koken. Laat de oven niet onbeheerd achter tijdens het koken.
Perkamentpapier	Gebruik voor het bedekken van voedsel, het verpakken van voedsel om te stoven en als bescherming tegen spatten.

Kunststof	Gebruik alleen borden en schalen die geschikt zijn voor de magnetron. Volg de instructies van de fabrikant. Plastic materiaal dat geschikt is voor gebruik in de magnetron moet voorzien zijn van een specifiek label: "Sommige kunststoffen worden zachter door langdurige blootstelling aan hoge temperaturen." Kookzakken en bakzakken moeten worden doorgesneden, doorboord of op een andere manier worden ontvlucht volgens de instructies van de fabrikant. Gebruik alleen borden en schalen die bedoeld zijn voor gebruik in de magnetron. Gebruik ze niet om het afdekken van voedsel en om voedsel te bewaren. Gebruik alleen thermometers die geschikt zijn voor gebruik in de magnetron. (Thermometers voor vlees, broodproducten en snoep). Gebruik voor het afdekken van voedsel, als bescherming tegen spatten en om voedsel vochtig te houden tijdens het koken.
-----------	---





## Materiaal dat niet mag worden gebruikt voor ovenverwarming

Keukengerei en servies	Opmerkingen
Aluminiumplateaus en -bakjes	Risico op verbuigen. Verplaats het voedsel naar een bakje dat geschikt is voor gebruik in de magnetron.
Voedsel en kartonnen dozen met metalen houders	Risico op buigen. Verplaats het voedsel naar een bak die geschikt is voor gebruik in de magnetron.
Metalen schalen en schotels met sluitringen	Metaal voorkomt het binnendringen van microgolvenenergie. Metalen randen kunnen metalen voorwerpen buigen
Bedrade kunststofschuim	Risico op brand. Risico op brand in de oven.
Papieren zakken	Kunststofschuim kan smelten bij hoge temperaturen en voedsel bederven
Schuimmaterieel	Wood droogt uit en kan barsten bij het koken.
aal Hout	

## DE DRAAITAFEL INSTALLEREN

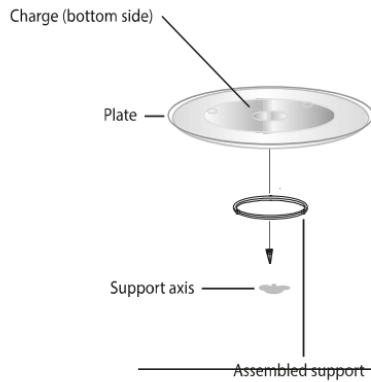

1. Leg de platenspeler niet met de voorkant naar beneden. De draaitafel moet altijd vrij kunnen draaien.
2. Gebruik de oven niet zonder de steun en het draaiplateau.
3. Al het voedsel en de bakjes moeten altijd op het draaiplateau worden geplaatst.
4. Neem contact op met de dichtstbijzijnde erkende serviceafdeling als de turntable scheurt of de steun beschadigd is.







@



## DE MAGNETRON INSTALLEREN

Onderdelen en functies  
 Pak de oven en alle accessoires uit.  
 De oven wordt geleverd met de volgende  
 accessoires: Glazen  
 draaiplateau Gemonteerde steun  
 Gebruiksaanwijzing.

### Parts and features

Unpack the oven and all accessories.  
 The oven comes with the following accessories:  
 Glass turntable 1  
 Assembled support 1  
 Operating manual 1

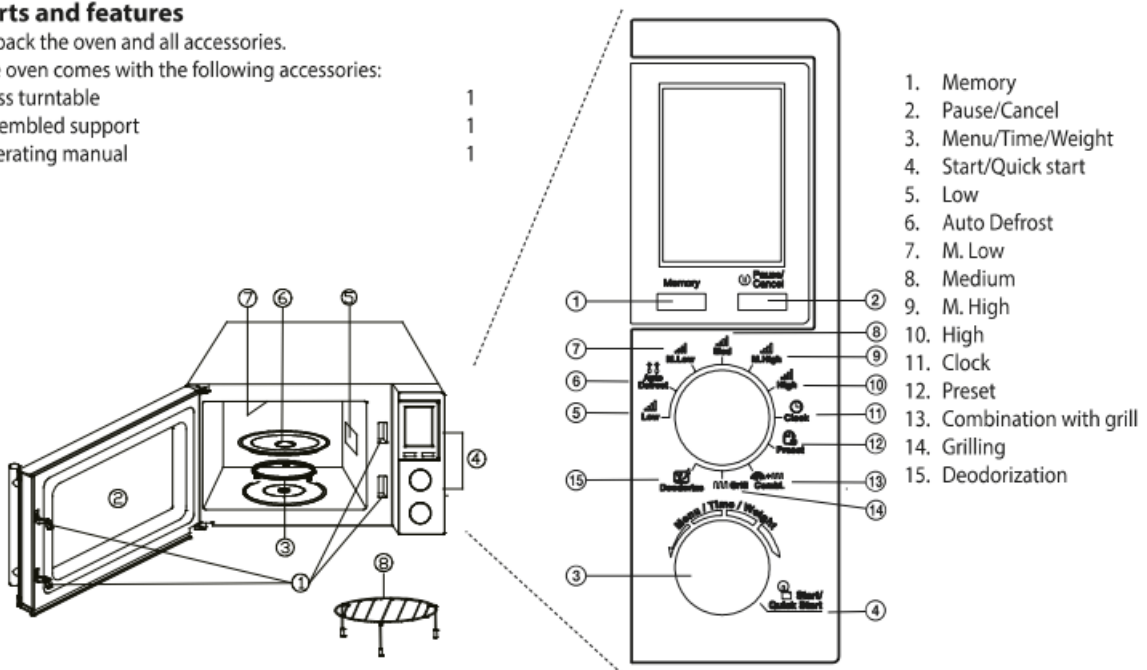

- |  |  |
|--|--|
| 1. Veiligheidsvergrendelingssysteem  | 4.   |
| 2. Bedieningspaneel (Als de deur open is tijdens het koken, wordt de stroom 5 W aangehouden) | 5. Draaiplateau                                  |
| 3. Glazen venster in de oven   | 6. Grill-verwarmingselement                      |
| 4. Gemonteerde steun   | 7. Metalen rooster (alleen voor de grillfunctie) |

@

©

### INSTALLATIE

Verwijder al het verpakkingsmateriaal en haal alle accessoires eruit.  
 Zorg ervoor dat de oven op geen enkele manier beschadigd is (ingedrukte of beschadigde deur, enz.). Installeer de magnetronoven niet als deze beschadigd is. afzuigopeningen goed kunnen werken.

#### Keukenwerkblad

Oven: Verwijder de beschermfolie van het ovenoppervlak.  
 Verwijder de lichtbruine folie die aan de binnenkant van de oven is vastgeschroefd niet. Deze folie beschermt de magnetron van de oven.

#### Installatie

1. Plaats de oven op een vlakke ondergrond met voldoende ruimte rondom het apparaat zodat de

**De minimale afstand tussen de oven en de dichtstbijzijnde muur moet 10 cm zijn.**

Ten minste één zijde moet open ruimte zijn.

- a) Laat minstens 20 cm vrije ruimte boven de oven.
- b) Verwijder de ovenpoten niet.
- c) Blokkeer de uitlaatopeningen niet. Het blokkeren van de uitlaatopeningen kan schade veroorzaken
- d) Plaats de oven zo ver mogelijk uit de buurt van de radio of televisie.  
De magnetron kan het televisie- en radiosignaal verstoren.

2. Sluit de oven aan op een standaard elektriciteitsnet. Zorg ervoor dat het voltage en de frequentie op het label van de oven overeenkomen met het voltage en de frequentie van het netwerk.

**ATTENTIE:** Plaats de oven niet boven of in de buurt van het fornuis of een andere warmtebron. Het plaatsen van de oven bij een warmtebron kan de oven beschadigen en het verlies van de garantie tot gevolg hebben. De magnetronoven moet gebruikt worden in een open ruimte en mag niet in een kast geplaatst worden.

Het oppervlak van de magnetron kan heet worden tijdens het gebruik.

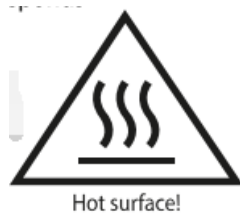

## OVEN-FUNCTIES

### Bedieningsinstructies

Deze magnetron maakt gebruik van moderne elektronische besturing om de kookparameters zo in te stellen dat ze beter aan je wensen voldoen. 1. Geheugen

Druk op de knop Memory om het kookprogramma te selecteren.

### 2. Instellingen voor pauzeren/annuleren

Druk op de Pauze/Annuleringsknop om een lopend programma te pauzeren, druk twee keer om het programma te annuleren. Wordt ook gebruikt voor het instellen van de kinderslotfunctie.

### 3. De tijd instellen

Draai de draaiknop naar de positie Klok, draai de tweede draaiknop Menu/Tijd/Gewicht naar rechts, druk herhaaldelijk op en selecteer de 24-uursmodus (Hr 24) of 12-uursmodus (Hr 12).

Wanneer u de modus hebt geselecteerd, stelt u de klok in door de draaiknop Menu/Tijd/Wicht te draaien en op Start/Snel starten te drukken om te bevestigen. Gebruik dezelfde procedure om de minuten in te stellen.

### 4. Koken in de magnetron

- 1) Draai de draaiknop naar het gewenste vermogensniveau.
- 2) Stel met de draaiknop Menu/Tijd/Gewicht de gewenste kooktijd in.
- 3) Bevestig door op de Start/Snelstartknop te drukken en de oven begint te

koken. Tabel kookvermogen

Laag	Functies	Magnetronvermo	Functies	Magnetronvermogen
M. Laag	gen	20%	M.Hoog 80%	Hoog 100%
Med		40%		
(Gemiddeld)		60%		

### 5. Snel aan de slag

Druk herhaaldelijk op de knop Start/Quick Start om de bereidingstijd in te stellen, de oven begint te werken op vol vermogen. De langst mogelijke duur die in deze modus kan worden ingesteld is 10 minuten. Nadat de bereidingstijd is verstreken, hoort u een pieptoon en verschijnt END op het display.

### 6. Ontdooien volgens gewicht

De ontdooitijd en het vermogen worden automatisch ingesteld na het programmeren van de weegschaal: 100-1800 g

Voorbeeld: Ontdooi 600 g garnalen.

- 1) Zet de draaiknop op Auto ontdooien.
- 2) Draai de draaiknop Menu/Tijd/Gewicht om het gewicht van het voedsel te selecteren.
- 3) Start het ontdooiproces door op de Start/Quick Start knop te drukken.

Opmerking: Tijdens het ontdooien wordt de cyclus gepauzeerd en hoor je een geluidssignaal - draai het voedsel en druk op Start/Quick Start om verder te gaan.

### 7. De grill gebruiken

De grill is vooral geschikt voor het bereiden van dunne plakjes vlees, steaks, ribbetjes, gyros, worstjes of stukjes kip. De maximale grillduur is 95 minuten.

Voorbeeld: Als je 12 minuten grillen wilt programmeren

- 1) Zet de draaiknop in de stand Grill.
- 2) Draai de draaiknop naar Menu/Tijd/Gewicht om de gewenste grilltijd in te stellen.
- 3) Druk op de knop Start/Quick Start om te beginnen met grillen.

### 8. Koken in fasen

Er kunnen maximaal 3 verschillende bereidingsfasen worden ingesteld voor het koken

Voorbeeld:

- 1 fase 51: Magnetron koken op hoog vermogen (High) gedurende 10 minuten.
- 2 fase 52: Grillen (Grill) tot 8 minuten.
- 3 fase 53: Magnetron 5 minuten op gemiddeld vermogen (Med).

- 1) Draai de draaiknop naar de hoge stand
- 2) Draai de draaiknop Menu/Tijd/Gewicht om de kooktijd in te stellen 10:00 minuten
- 3) Druk op de knop Geheugen.
- 4) Draai de draaiknop naar de Grill-stand.
- 5) Draai de draaiknop Menu/Tijd/Gewicht om de kooktijd in te stellen 08:00 minuten
- 6) Druk op de knop Geheugen.
- 7) Draai de draaiknop naar de Med-stand.
- 8) Draai de draaiknop Menu/Tijd/Gewicht om de kooktijd in te stellen 05:00 minuten





9) Druk op de knop **Start/Snelstart**.

**Opmerking:** U kunt de functies Snel start, Automatisch en snel ontdooien, Deodoriseren en Automatisch koken niet gebruiken tijdens het fase koken.

### 9. Vooraf ingesteld

Deze functie maakt het mogelijk om een van de voorgeprogrammeerde ovencycli uit te voeren.

**Voorbeeld:** Het is 8:00 en om 11:30 wil je 20 minuten koken op 80% vermogen.

- 1) Draai de draaiknop naar de stand M. Hoog.
- 2) Draai de draaiknop Menu/Tijd/Gewicht om de kooktijd in te stellen op 20:00.
- 3) Draai de draaiknop naar de Preset-positie.
- 4) Draai de draaiknop Menu/Tijd/Gewicht om de tijd 11:00 in te stellen en bevestig door op Start/Snel starten te drukken.
- 5) Draai de draaiknop Menu/Tijd/Gewicht om de tijd 11:30 in te stellen en bevestig door op Start/Snel starten te drukken.
- 6) Druk op de knop Start/Quick Start om het programma te starten.

Opmerking: Als u voorkeursinstellingen gebruikt, kunt u de functies Snel <sup>ambian</sup>, Deodoriseren, Auto a Snel ontdooien,

Auto koken 10, Automatisch koken niet gebruiken.

Het kookvermogen en de kooktijd hoeven niet te worden ingesteld voor de volgende soorten voedsel. Voer gewoon het type voedsel en het gewicht/de hoeveelheid in.

Voorbeeld: 2 aardappelen koken

- 1) Draai de draaiknop Menu/Tijd/Gewicht tegen de klok in totdat op het display A-6 verschijnt.
- 2) Druk op de knop Start/Snel starten.
- 3) Draai aan de draaiknop Menu/Tijd/Gewicht om de hoeveelheid aardappelen te selecteren - 2 stuks
- 4) Druk op de knop Start/Snel

~~starten.~~ Menu Automatisch koken

A-1	POPCORN (99 g)	A-6	KOFFIE (200 ml/kop)
A-2	FRESSE GROENTEGEWASSEN(g)	A-7	POTATO (230 g/stuk)
A-3	PIZZA (g)	A-8	VERWARMEN (g)
A-4	GEGROLEERDE KIPPEN (g)		GEGROLEERDE STEAK (g)

Opmerking: Het resultaat van automatisch koken is afhankelijk van factoren zoals voltage, vorm en grootte van het voedsel, je persoonlijke voorkeur van het voedsel.



garheid, enz. Als u het resultaat van het koken niet bevredigend vindt, pas dan de kooktijd aan.

De programma's "Gegrilde kip" en "Gegrilde steaks" worden in het midden gepauzeerd en een geluidssignaal vraagt u om het voedsel om te draaien. Sluit vervolgens de deur en druk op Start/Quick Start om verder te gaan met koken.

### 11. Combinatie van grill en magnetron

De maximale kooktijd voor beide combinatiestanden is 95 minuten. Er zijn twee combinatiestanden beschikbaar: COMBI 1 geschikt voor bereiding van vis en bakken (30% magnetron, 70% grillen) en COMBI 2 geschikt voor omeletten, pudding, geroosterde aardappelen en gevogelte (55% magnetron, 45% grillen).

Voorbeeld: U wilt 25 minuten in de COMBI-modus koken.

- 1) Draai de draaiknop naar de stand Combi (Combineren met grill).
- 2) Draai de draaiknop Menu/Tijd/Gewicht tot het display de modus C0 -1 weergeeft.
- 3) Druk op Start/Snelstart.
- 4) Draai aan de draaiknop Menu/Tijd/Gewicht om de kooktijd in te stellen 25:00 minuten
- 5) Druk op de knop Start/Snelstart om het programma te starten.

Voorbeeld: Je wilt 12 minuten koken in de COMBI 2 stand.

- 1) Draai de draaiknop naar de stand Combi (Combinatie met grill).
- 2) Draai de draaiknop Menu/Tijd/Gewicht tot de display de modus C0-2 weergeeft.
- 3) Druk op Start/Quick Start.
- 4) Draai de draaiknop Menu/Tijd/Gewicht om de kooktijd in te stellen op 12:00 minuten.
- 5) Druk op de knop Start/Quick Start om het programma te starten.

**Nadat het opwarmen is voltooid, laat het apparaat de ventilator draaien gedurende de tijd die nodig is om de thermisch verwarmde ruimte af te koelen.**

**belaste delen van de elektronica om schade te voorkomen. Als de verwarming korter duurt of als de thermische omstandigheden in de omgeving het toelaten, hoeft het apparaat niet af te koelen nadat de verwarming is voltooid.**

### 9. Kinderslot - kan variëren afhankelijk van het type magnetronoven

LOCK: Druk gedurende 3 seconden op de knop Pause/Cancel (Stop/Cancel), er klinkt een pieptoon die aangeeft dat het kinderslot actief is en de indicator Child Lock (Kinderslot) verschijnt op het display.

UNLOCK: Houd de knop **Pauze/annuleren** 3 seconden ingedrukt, er klinkt een geluidssignaal om aan te geven dat het kinderslot gedeactiveerd is en de tijdsinstelling verschijnt op het display. De vergrendelingsindicator op het display gaat uit

Activering kinderslot:

In de stand-bymodus zonder bediening schakelt de magnetron binnen een minuut automatisch over naar de kindervergrendelingsmodus en gaat het indicatielampje branden. Alle knoppen worden gedeactiveerd.

Het kinderslot uitschakelen:

~~Om het kinderslot uit te schakelen, opent en sluit u de deur van de magnetron.~~

### 13. Deodorisatie

~~1) Zet de draaiknop in de stand Deodoriseren.~~

2) Draai de draaiknop Menu/Tijd Gewicht onmiddellijk met de klok mee wanneer het display de standaardtijd 5:00 en de ontgeuringsindicator weergeeft.

3) Druk op de Start/Snelstartknop om de functie te activeren.

## PROBLEEMOPLOSSING

### Gewoon

De magnetron stoort de blender, stofzuiger, enz. | De magnetron kan tijdens het gebruik de radio en televisie verstoren. vergelijkbaar met de interferentie van kleine elektrische apparaten zoals de reiniger en elektrische ventilator.

~~Er hoopt zich stoom op op de deur, er komt hete lucht vrij tijdens het koken. Tijdens het koken kan er stoom vrijkomen uit het voedsel. De meeste stoom komt uit de ventilatieopeningen, door de uitlaten, maar er kan zich ook wat stoom ophopen op een koelere plaats, zoals~~

Dit effect is normaal.

De oven is per ongeluk leeg opgestart. | De oven mag niet leeg worden gebruikt. Dat is erg gevaarlijk.

Probleem	Mogelijke oorzaak	Correctie
De oven start niet.	Het netsnoer is niet goed aangesloten op het stopcontact.	Trek de stekker uit het stopcontact. Steek de stekker weer in het stopcontact. <u>in het stopcontact na ongeveer 10 seconden.</u>
	De zekering is doorgebrand of de stroomonderbreker is doorgebrand (gerepareerd) <u>wordt onderzocht.</u>	Vervang de zekering of reset de stroomonderbreker <u>door een technicus van ons bedrijf)</u>
	Probleem met het stopcontact	Probeer een ander elektrisch apparaat op het stopcontact aan te sluiten.
De oven wordt niet warm.	De deur is niet goed gesloten.	Sluit de deur goed.
Het draaiplateau maakt geluiden wanneer de magnetron in werking is.	Het draaiplateau of de bodem van de oven is 1n zijn vuil.	Maak de oven schoon volgens de instructies hoofdstuk "Reiniging".

## TECHNISCHE INFORMATIE

20 l capaciteit  
Magnetronvermogen 700 W  
Grillvermogen 900 W  
Timer 95 minuten  
Automatisch menu  
8 opties  
Ontdooien volgens gewicht  
Vermogensinstellingen 5 niveaus  
Draaiplateau 0 245 mm

Gewicht 11,3 kg  
Afmetingen: 452 x 262 x 356 mm (b x h x d)

Nominale spanning: 230-240 V~  
50 Hz Nominaal  
ingangsvermogen: 1.200 W  
Werkfrequentie: 2.450 MHz  
Geluidsniveau: 57 dB

EEDG





@



## GEBRUIK EN VERWIJDERING VAN AFVAL

Inpakpapier en golfkarton - afleveren bij schroot. Verpakkingsfolie, PE-zakken, plastic elementen - gooi in plastic recyclecontainers.

## VERWIJDERING VAN PRODUCTEN AAN HET EINDE VAN DE LEVENSDUUR

**Verwijdering van elektrische en elektronische apparatuur (geldig in EU-lidstaten en andere Europese landen met een geïmplementeerd recyclingsysteem)**

Het afgebeelde symbool op het product of de verpakking betekent dat het product niet als huishoudelijk afval mag worden behandeld.

Lever het product in op de aangegeven locatie voor het recyclen van elektrische en elektronische apparatuur. Voorkom negatieve gevolgen voor de volksgezondheid en het milieu door uw product op de juiste manier te recyclen.

Recycling draagt bij aan het behoud van natuurlijke hulpbronnen. Neem voor meer informatie over het recyclen van dit product contact op met uw gemeente, afvalverwerkingsbedrijf of winkel waar u het product hebt gekocht.

Dit product voldoet aan de vereisten van de EU-richtlijn inzake elektromagnetische compatibiliteit en elektrische veiligheid .



08/05



@

©

