

auronic

MUURBEUGEL

NL – Handleiding – Muurbeugel

EN – User manual – Wall mount

FR – Manuel d'utilisation – Support mural

AU3043

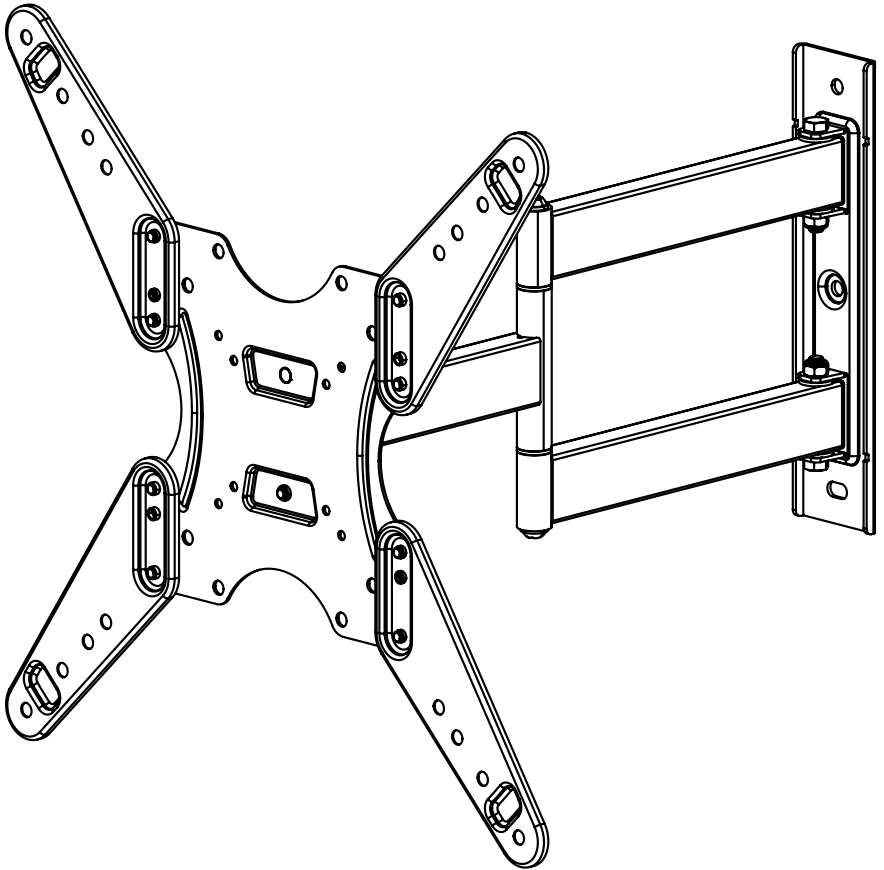

Lees de instructies - Please read the manual - Veuillez lire ce mode d'emploi

Index

NL – Handleiding	3
Voorwoord	3
1. Introductie	3
2. Veiligheid	5
3. Instructies voor gebruik	7
4. Onderhoud en reiniging	11
5. Opslag	11
6. Weggooien en recyclen	12
7. Symbolen	12
8. Disclaimer	12
EN – User manual	13
Foreword	13
1. Introduction	13
2. Safety	15
3. Instruction for use	17
4. Maintenance and cleaning	21
5. Storage	21
6. Disposal and recycle	22
7. Symbols	22
8. Disclaimer	22
FR – Manuel d'utilisation	23
AVANT-PROPOS	23
1. Introduction	23
2. Securite	25
3. Mode d'emploi	27
4. Entretien et nettoyage	31
5. Stockage	31
6. Élimination et recyclage	32
7. Symboles	32
8. Clause de non-responsabilite	32

NL – Handleiding

VOORWOORD

Over dit document

Deze handleiding bevat alle informatie voor correct, efficiënt en veilig gebruik van het product. Zorg ervoor dat je de instructies in deze handleiding volledig gelezen en begrepen hebt voordat je het product installeert of gebruikt. Bewaar deze handleiding voor toekomstig gebruik.

Oorspronkelijke instructies

Deze handleiding is oorspronkelijk geschreven in het Nederlands. Alle andere talen zijn vertalingen van de oorspronkelijke Nederlandse handleiding.

Service en garantie

Indien je service of informatie nodig hebt omtrent je product, neem dan contact op met onze klantenservice via service@auronic.nl.

Wij verlenen 2 jaar garantie op onze producten. De klant dient een aankoopbewijs te kunnen tonen wanneer er beroep wordt gedaan op de garantie. Productdefecten moeten binnen 2 jaar na aankoopdatum worden gemeld bij ons. Let op, de garantie geldt niet: bij schade veroorzaakt door onjuist gebruik of reparatie; voor aan slijtage onderhevige onderdelen; voor gebreken waarvan de klant bij aankoop op de hoogte was; bij defecten door eigen schuld van de klant, bij schade door derden.

1. INTRODUCTIE

Bedankt dat je hebt gekozen voor een Auronic product! Volg altijd de veiligheidsvoorschriften voor veilig gebruik.

1.1 Beoogd gebruik

Dit product is bedoeld om je televisie of monitor stevig aan de muur te bevestigen, waardoor je optimaal gebruik kunt maken van de beschikbare ruimte in je kamer. Dit product is geschikt voor televisies/monitors van 26 tot 55" in de meeste VESA-configuraties. Dit product heeft een verstelbare muurafstand, 180° draaihoek en 20° kantelhoek. Het wordt geleverd inclusief bevestigingsmaterialen. Het product is niet geschikt voor gipsmuren.

De leverancier is vrijgesteld van aansprakelijkheid voor enig letsel of schade veroorzaakt door het gebruik van het product buiten het beoogde gebruik ervan. Elke wijziging van het product kan gevolgen hebben voor je veiligheid en garantie.

1.2 Productspecificaties

Afmetingen	50 x 29 x 43 cm
Gewicht	2,9 kg
Kleur	Zwart
Materiaal	1,5/2,0 mm SPCC
Max. draagkracht	40 kg
Geschikt voor	Stenen muren, betonnen muren, houten muren, pleistermuren
Compatibel met	26 - 55" plat beeldscherm en/of met een passende VESA
VESA	400 x 400 mm / 400 x 300 mm / 300 x 300 mm / 300 x 200 mm / 200 x 200 mm / 200 x 100 mm / 100 x 100 mm / 75 x 75 mm NIET GESCHIKT VOOR VESA 200 x 300 mm
Afstand tot de muur	64 - 482 mm
Kantelhoek	5° omhoog / 15° naar beneden
Draaihoek	90° links / 90° rechts











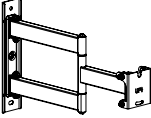

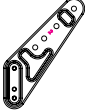
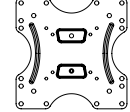
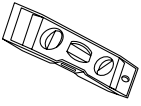
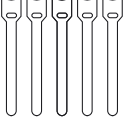
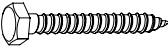

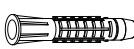

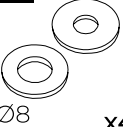

1.3 Inhoud verpakking

Controleer of de inhoud van het pakket overeenkomt met de pakbon wanneer je de verzending ontvangt. Licht je leverancier in als er onderdelen ontbreken. Lijkt het product beschadigd, dien dan onmiddellijk een klacht in bij de vervoerder en geef de leverancier een gedetailleerde beschrijving van de schade. Bewaar de beschadigde onderdelen en verpakking om je klacht te onderbouwen.

Auronic Muurbeugel - Tot 40 kg - Model AU3043 - EAN 8720195255215

1.4 Bijgevoegde onderdelen

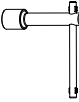
- 1x Handleiding
- 1x 3-axis magnetische waterpas
- 5x Kabelbinder
- Bevestigingsmaterialen:

01 	02 	03 	04 	05 	06 
A  5/16x2,5" x3	B  x3	C  x3	D  M4x12 x4	E  M4x30 x4	
F  M6x15 x4	G  M6x30 x4	H  M8x15 x4	I  M8x30 x4	J  Ø5 Ø8 x4	K  L5mm x8
L  L10mm x8	M  M6x8 x1	N  Ø6 x1	O  M6x10 x8	P  x1	Q  x1

2. VEILIGHEID



*Let erop dat het verpakkingsmateriaal niet in handen komt van kinderen.
Zij kunnen erin stikken!*

Lees voor gebruik de handleiding en de veiligheidsinformatie zorgvuldig door. De leverancier is niet verantwoordelijk voor het niet opvolgen van de veiligheidsinformatie over het gebruik en de omgang met het product of schade aan eigendommen of persoonlijk letsel.











Neem altijd de volgende voorzorgsmaatregelen in acht wanneer je gebruik maakt van 'de Muurbeugel', hierna te noemen 'het product'.

2.1 Algemeen

- Als dit de eerste keer is dat je het product gebruikt, is het belangrijk om de handleiding en instructies zorgvuldig door te nemen. Let op de risico's en consequenties die verbonden zijn aan de verkeerde installatie van het product. Verkeerde installatie kan resulteren in persoonlijk letsel en schade aan het product of producten die erop zijn aangesloten.
- Installatie van het product is niet geschikt voor mensen (inclusief kinderen) met een fysieke of mentale beperking, of mensen die geen ervaring met of kennis over het product hebben. Installatie van het product is alleen toegestaan als er een toezichthouder bij is, die verantwoordelijk is voor de veiligheid van de gebruiker.
- Gebruik het product alleen voor de doeleinden aangegeven in deze handleiding.
- Het product heeft een maximale draagcapaciteit van 40 kg. Zorg ervoor dat het gewicht van je televisie/monitor inclusief accessoires niet boven deze limiet uitkomt. Het overschrijden van de limiet kan resulteren in persoonlijk letsel of schade aan het product.
- Het product is ontworpen voor montage op betonnen muren of houten balken. Monteer het product niet op gipsplaat.
- De muur moet minstens 5 keer het gewicht van je televisie/monitor en de muurbeugel samen kunnen dragen.
- Controleer of het product compatibel is met jouw televisie/monitor en muur voordat je hem installeert.
- Controleer voor het installeren dat er geen elektrische bedrading, water, gas of andere leidingen op de plek in de muur zitten waar je het product wilt installeren.
- Als dit pakket niet de juiste bevestigingsmaterialen bevat om het product te installeren, koop deze dan bij een gespecialiseerde winkel.
- Oefen geen kracht uit tijdens het installeren. Dit kan het product of je muur beschadigen.
- Laat het product bij twijfel installeren door een gekwalificeerd vakman, probeer het product dan niet zelf te installeren.
- Installeer het product niet boven plekken waar mensen kunnen zitten of rondhangen.
- Houd een veilige afstand van de tv. Plaats geen objecten onder of dichtbij de tv.
- Controleer na de installatie of het product stevig vast zit en veilig voor gebruik is. Herhaal deze check regelmatig (3 keer per maand) en zorg ervoor dat je televisie/monitor inclusief accessoires de maximale gewichtscapaciteit niet overschrijden.
- Zorg ervoor dat het gewicht van je televisie/monitor en accessoires evenredig verdeeld is over het product.
- Als het product gevallen of beschadigd is, gebruik hem dan niet en raadpleeg dan de Customer Service.

3. INSTRUCTIES VOOR GEBRUIK

3.1 Benodigd gereedschap

				
Rolmaat	Potlood	Schroevendraaier	Boormachine	Dopsleutel
				
Digitale hout-/leidingzoeker	Priem	Houtboor	Betonboor	Hamer

3.2 Voorbereiding muurbeugel

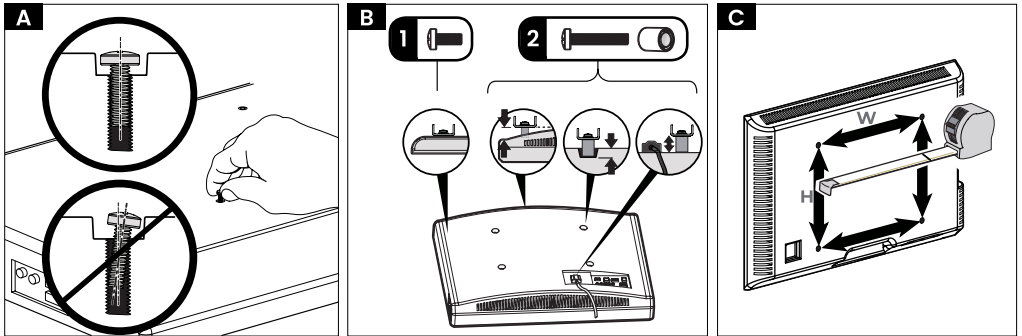

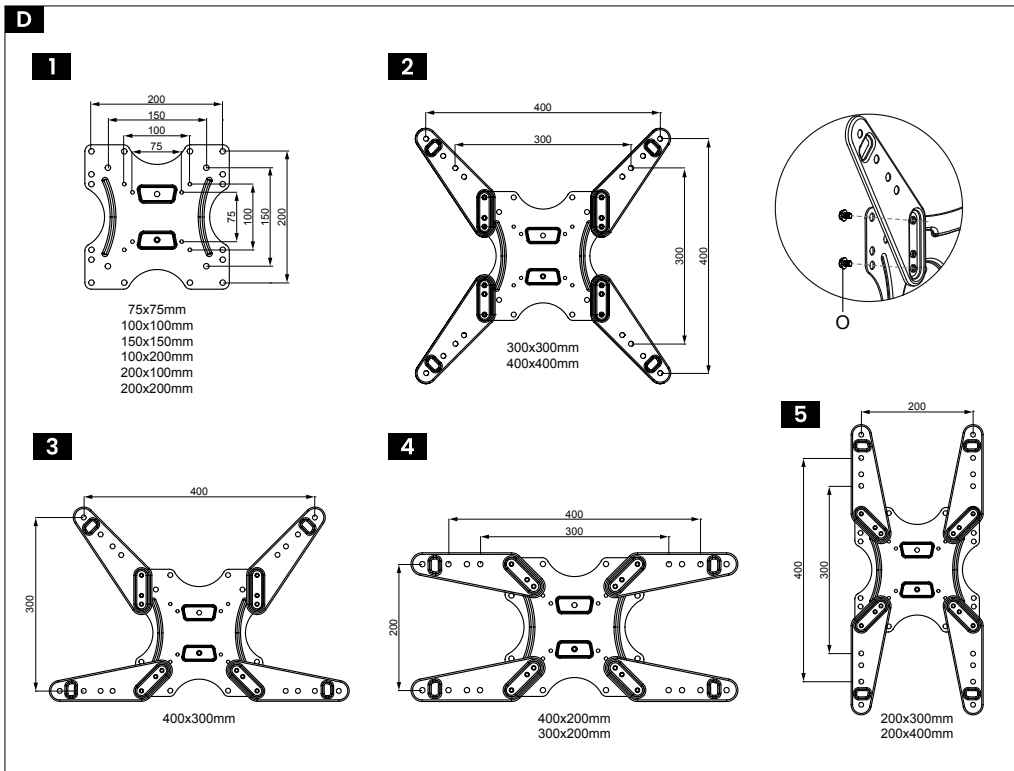

1. Selecteer de diameter van de muurbeugel.
2. Draai de schroeven handmatig in de schroefgaten aan de achterkant van je televisie/monitor om te kijken welke schroefdiameter je nodig hebt (M4, M6, M8), zoals getoond op afbeelding A.
3. Selecteer de lengte van de muurbeugel.
 - Korte schroef - Als je televisie/monitor een platte achterkant heeft en je de televisie/monitor dichter bij de muur wilt hebben, zoals getoond op afbeelding B1.
 - Lange schroef - Tv met ronde/onregelmatige achterkant - Tv met dieper gelegen montagegaten - Extra ruimte, zoals getoond op afbeelding B2.
4. Meet het patroon van de montagegaten op je tv, zoals getoond op afbeelding C.
 - 75 mm = 3"
 - 100 mm = 4"
 - 200 mm = 8"
 - 300 mm = 12"
 - 400 mm = 16"
5. Zet de muurbeugel in elkaar.
 - Kies configuratie 1, 2, 3 of 4 afhankelijk van het patroon van de montagegaten op je tv, zoals getoond op afbeelding D.

3.3 Muurplaat monteren (houten balk)



Pleister dat de muur bedekt mag niet dikker zijn dan 16 mm / 0.6"

De minimumgrootte van de balk: 51 x 102 mm / 2 x 4"
(Nominaal: 38 x 89 mm / 1.5 x 3.5").

Alle bouten en moeren moeten stevig aangedraaid worden om beweging van de muurplaat te voorkomen.

Zorg ervoor dat de muurplaat stevig aan de muur bevestigd is voordat je verder gaat met de volgende stap.

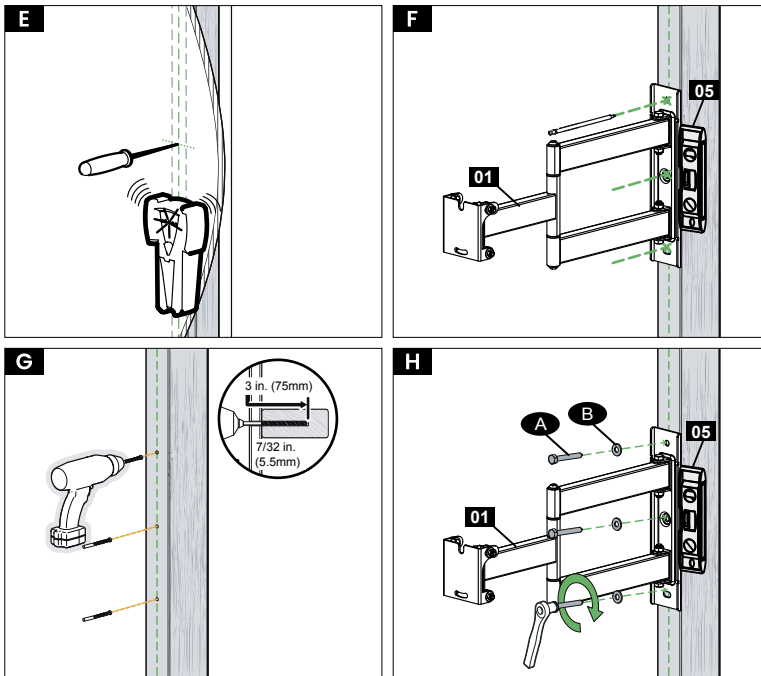

1. Vind de houten balk met een hout-/leidingzoeker. Markeer het midden van de balk door de randen van de balk te vinden. Zie afbeelding E.
2. Plaats de muurplaat (01) op de gewenste hoogte op de muur. Zet hem recht met behulp van de waterpas (05) en markeer de locatie van de drie gaten. Zie afbeelding F.
3. Gebruik een 3 mm / 0.1" diameter boortje om de drie gaten voor te boren. Zie afbeelding G.
 - Voorgeboorde gaten moeten 75 mm / 3" diep zijn. Zorg ervoor dat je in het midden van de balk boort.
4. Installeer de muurplaat met de moeren (A) en bouten (B). Draai de moeren aan totdat ze strak tegen de muurplaat aan zitten. Zie afbeelding H.

3.4 Muurplaat monteren (massief beton of betonblok)



De minimale dikte van massief beton moet 203 mm / 8" zijn.

De minimale dikte van het betonblok moet 203 x 203 x 406 mm / 8 x 8 x 16" zijn.

De minimale horizontale ruimte tussen de bevestigingsmaterialen moet 206 mm / 8" zijn.

Monteer de muurplaat direct op het betonnen oppervlak.

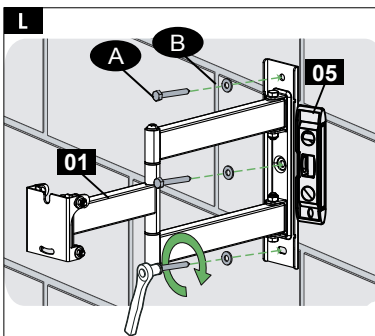
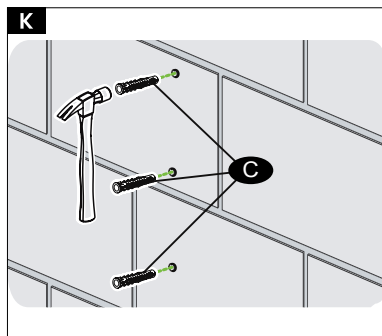
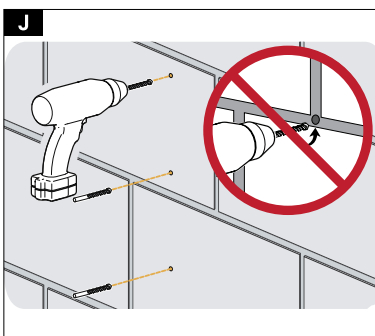
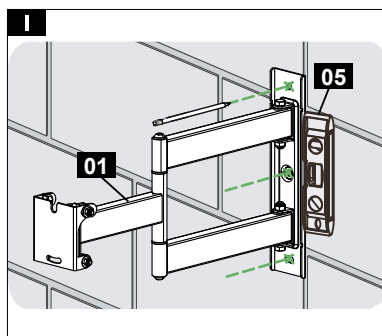

1. Plaats de muurplaat (01) op de gewenste hoogte, zoals getoond op afbeelding I. Gebruik de waterpas (05) om de plaat recht te zetten en markeer de locaties voor de twee gaten.
2. Gebruik een 10 mm / 0.4" boortje om twee gaten voor te boren, zoals getoond op afbeelding J.
 - Voorgeboorde gaten moeten 75 mm / 3" diep zijn. Boor nooit in de mortel tussen de blokken.
3. Plaats drie betonankers (10/15 mm) in de muur en tik ze zachtjes aan met een hamer, zoals getoond op afbeelding K.
 - Zorg dat de ankers gelijk zijn aan het betonnen oppervlak.
4. Installeer de muurplaat (01) met 3 moeren (A) en bouten (B), zoals getoond op afbeelding L. Zorg ervoor dat alles recht gemonteerd is met behulp van de waterpas (05).

3.5 Muurbeugel monteren

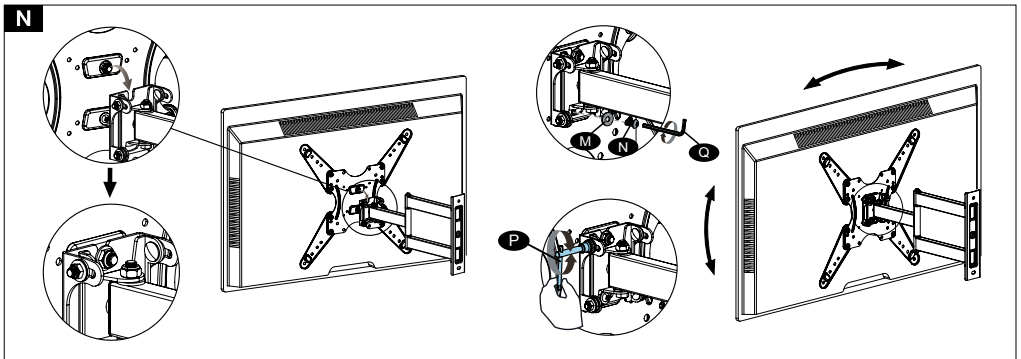
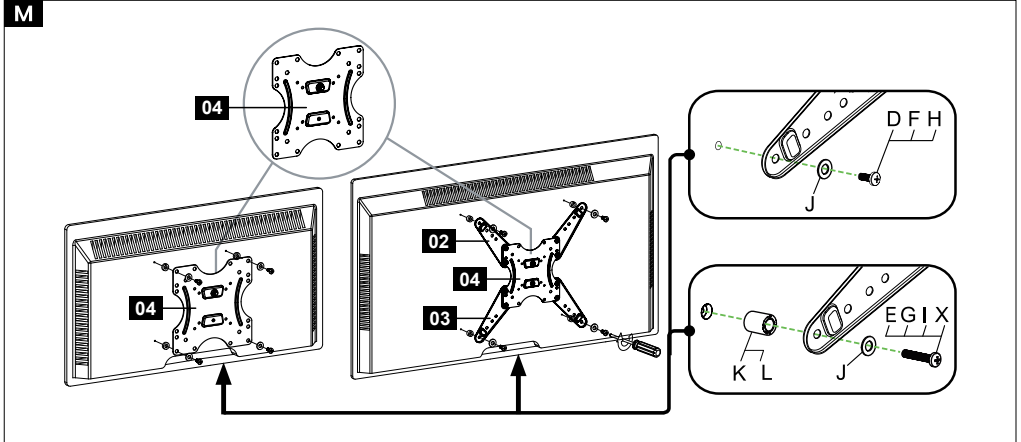

- Plaats de bevestigingsplaat (04) samen met de extensies (02 en 03) vast met de moeren (D/E/F/G/H/I/X) en bouten (J/K/L), zoals getoond op afbeelding M.
 - Gebruik geen boor voor deze stap!
 - Zorg ervoor dat de muurbeugel stevig vastzit voordat je verder gaat met de volgende stap.
- Hang de televisie/monitor in de muurbeugel: haak eerst de muurbeugel vast, laat daarna de televisie/monitor op de muurbeugel zakken tot hij op zijn plek zit, zoals getoond op afbeelding N. Zet de televisie/monitor vast aan de muurbeugel met de moeren (N) en bouten (M), draai deze vast met de inbussleutel (Q).
- Kantel de televisie/monitor zoals gewenst en draai alles goed vast met de dopsleutel (P).

4. ONDERHOUD EN REINIGING

Maak het product niet schoon met oplossingsmiddelen, verdunners, of schuurmiddelen. Gebruik alleen milde schoonmaakmiddelen en veeg hem droog met een droge, pluisvrije doek.

5. OPSLAG

Bewaar het product op een droge, schone plek. Bewaar het product niet in extreem hoge of

lage temperaturen.

6. WEGGOOIEN EN RECYCLEN

Denk aan het milieu en lever een bijdrage aan een schonere leefomgeving! Gooi het product aan het einde van zijn levensduur niet weg met het normale huisvuil, maar lever hem in op een door de overheid aangewezen inzamelpunt om het te laten recycleren.

7. SYMBOLEN

Symbol	Omschrijving
	Lees en bewaar de handleiding!
	Recycle dit product

8. DISCLAIMER

Veranderingen onder voorbehoud; specificaties kunnen veranderen zonder opgave van redenen.

EN – User manual

FOREWORD

About this document

This manual contains all the information for correct, efficient and safe use of the product. Make sure you have fully read and understood the instructions in this manual before installing or using the product. Keep this manual for future use.

Original Instructions

This manual was originally written in Dutch. All other languages are translations of the original Dutch manual.

Service and warranty

If you need service or information regarding your product, please contact our customer service at service@auronic.nl.

We provide a 2-year warranty on our products. The customer must be able to show proof of purchase and the warranty must be made valid within a period of 2 years from the date of purchase. Please note the warranty does not apply: for damage caused by improper use or repair; for parts subject to wear and tear; for defects known to the customer at the time of purchase; for defects caused by the customer's own fault, for damage caused by third parties.

1. INTRODUCTION

Thank you for choosing our Auronic product! Please always follow the instructions for safe usage.

1.1 Intended use

This product is designed to securely mount your television or monitor to the wall, allowing you to make the best use of the available space in your room. This product is suitable for televisions/monitors from 26 to 55 inches in most VESA configurations. This product has an adjustable wall position, 180° rotation angle and 20° tilt angle. It comes with mounting hardware included. The product is not suitable for drywall.

The supplier is released from liability for any injury or damage caused by using the product beyond its intended use. Any modification of the product may affect your safety and warranty.

1.2 Product specifications

Dimensions	50 x 29 x 43 cm
Weight	2.9 kg
Color	Black
Material	1.5/2.0 mm SPCC
Max. carrying capacity	40 kg
Suitable for	Stone walls, concrete walls, wooden walls, plaster walls
Compatible with	26 - 55" flat screen and/or with appropriate VESA
VESA	400 x 400 mm / 400 x 300 mm / 300 x 300 mm / 300 x 200 mm / 200 x 200 mm / 200 x 100 mm / 100 x 100 mm / 75 x 75 mm NOT SUITABLE FOR VESA 200 x 300 mm
Distance to wall	64 - 482 mm
Tilt angle	5° up / 15° down
Rotation angle	90° left / 90° right











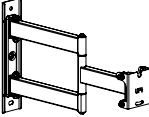

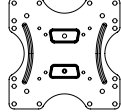
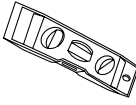
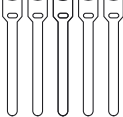

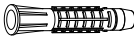

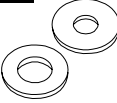

1.3 Contents of package

When receiving your shipment, make sure that the contents are consistent with the packing list. Notify your distributor of any missing items. If the equipment appears to be damaged, file a claim immediately with the carrier and notify your distributor at once, giving a detailed description of any damage. Save the damaged parts and packing container to substantiate your claim.

Auronic Wall mount - Up to 40 kg - Model AU3043 - EAN 8720195255215

1.4 Included accessories

- 1x User manual
- 1x 3-axis magnetic spirit level
- 5x Cable tie
- Fastening materials:

01 	02 	03 	04 	05 	06 
A  5/16x2,5" x3	B  x3	C  x3	D  M4x12 x4	E  M4x30 x4	
F  M6x15 x4	G  M6x30 x4	H  M8x15 x4	I  M8x30 x4	J  Ø5 Ø8 x4	K  L5mm x8
L  L10mm x8	M  M6x8 x1	N  Ø6 x1	O  M6x10 x8	P  x1	Q  x1

2. SAFETY



*Please ensure that the packaging is kept out of the reach of children!
Risk of suffocation!*









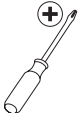

Before use, read the manual and safety information carefully. The supplier is not responsible for failure to follow the safety information on the use and handling of the product or damage to property or personal injury. Always observe the following precautions when using 'the Wall mount', hereinafter referred to as 'the product'.

2.1 General

- If this is your first time using the product, it is important to read the manual and instructions carefully. Be aware of the risks and consequences associated with improper installation of the product. Improper installation may result in personal injury and damage to the product or products connected to it.
- Installation of the product is not suitable for people (including children) with physical or mental disabilities, or people who have no experience with or knowledge of the product. Installation of the product is allowed only when a supervisor is present, who is responsible for the safety of the user.
- Use the product only for the purposes indicated in this manual.
- The product has a maximum load capacity of 40 kg. Please ensure that the weight of your television/monitor including accessories does not exceed this limit. Exceeding the limit may result in personal injury or damage to the product.
- The product is designed for mounting on concrete walls or wooden beams. Do not mount the product on drywall.
- The wall must be able to support at least 5 times the weight of your television/monitor and the wall mount together.
- Make sure the product is compatible with your television/monitor and wall before installing.
- Before installing, check that there are no electrical wires, water, gas or other pipes in the area in the wall where you want to install the product.
- If this package does not contain the proper fasteners to install the product, purchase them from a specialized store.
- Do not apply force during installation. This may damage the product or your wall.
- If in doubt, have the product installed by a qualified professional, do not attempt to install the product yourself.
- Do not install the product over places where people may sit or hang around.
- Keep a safe distance from the TV. Do not place objects under or near the TV.
- After installation, check that the product is secure and safe for use. Repeat this check regularly (3 times a month) and make sure your television/monitor including accessories do not exceed the maximum weight capacity.
- Make sure the weight of your television/monitor and accessories is evenly distributed on the product.
- If the product is dropped or damaged, do not use it and consult Customer Service.

3. INSTRUCTIONS FOR USE

3.1 Required tools

				
Tape measure	Pencil	Screwdriver	Drill	Socket wrench
				
Digital wood/ pipe finder	Arbor	Wood drill	Concrete drill	Hammer

3.2 Wall bracket preparation

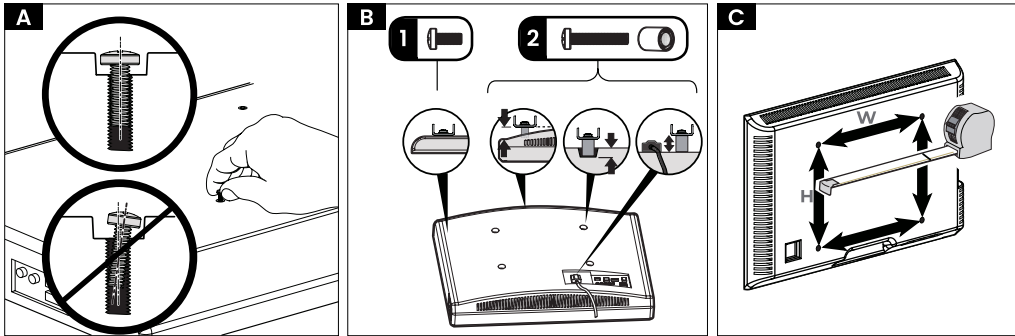

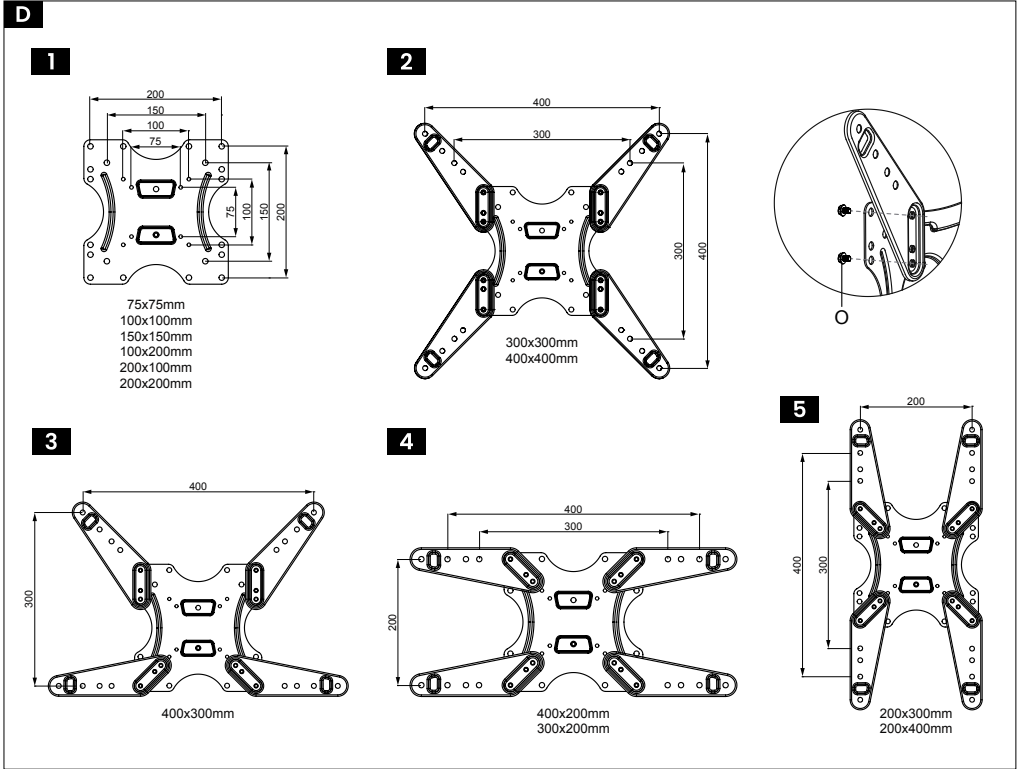

1. Select the diameter of the wall bracket.
2. Manually turn the screws into the screw holes on the back of your television/monitor to see which screw diameter you need (M4, M6, M8), as shown in Figure A.
3. Select the length of the wall bracket.
 - Short screw - If your television/monitor has a flat back and you want the television/monitor closer to the wall, as shown in Figure B1.
 - Long screw - TV with round/irregular back - TV with deeper mounting holes - Extra space, as shown in Figure B2.
4. Measure the pattern of mounting holes on your TV, as shown in Figure C.
 - 75 mm = 3"
 - 100 mm = 4"
 - 200 mm = 8"
 - 300 mm = 12"
 - 400 mm = 16"
5. Assemble the wall bracket.
 - Choose configuration 1, 2, 3 or 4 depending on the pattern of the mounting holes on your TV, as shown in Figure D.

3.3 Mount wall plate (wooden beam)



Plaster covering the wall should not be thicker than 16 mm / 0.6"

The minimum size of the beam: 51 x 102 mm / 2 x 4"
(Nominal: 38 x 89 mm / 1.5 x 3.5").

All bolts and nuts must be tightened securely to prevent movement of the wall plate.

Make sure the wall plate is firmly attached to the wall before proceeding to the next step.

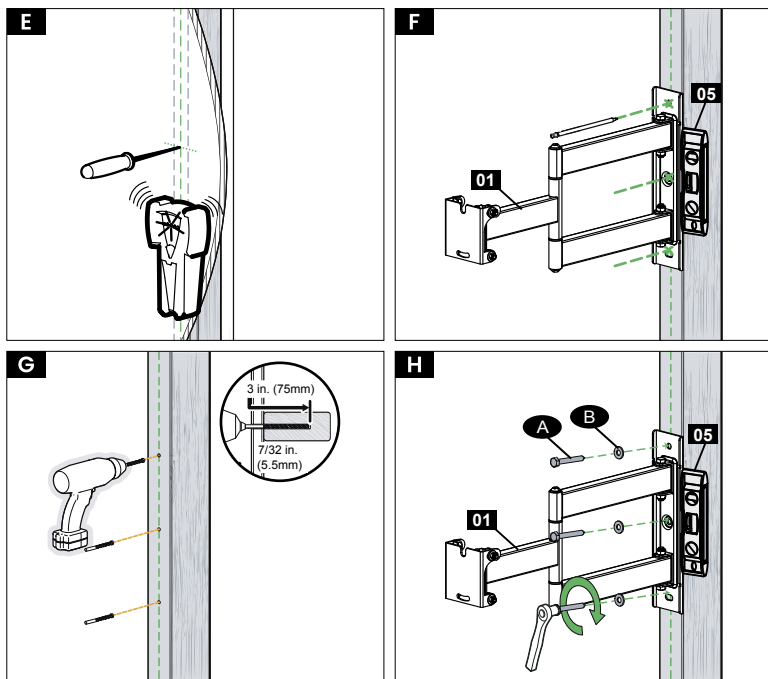

1. Find the wooden beam with a wood/conductor locator. Mark the center of the beam by finding the edges of the beam. See Figure E.
2. Place the wall plate (01) at the desired height on the wall. Straighten it using the level (05) and mark the location of the three holes. See Figure F.
3. Use a 3 mm / 0.1" diameter drill bit to pre-drill the three holes. See Figure G.
 - Pre-drilled holes should be 75 mm / 3" deep. Be sure to drill into the center of the beam.
4. Install the wall plate with the nuts (A) and bolts (B). Tighten the nuts until they are tight against the wall plate. See Figure H.

3.4 Install wall plate (solid concrete or concrete block)



The minimum thickness of solid concrete should be 203 mm / 8".

The minimum thickness of concrete block should be 203 x 203 x 406 mm / 8 x 8 x 16".

The minimum horizontal space between fasteners should be 206 mm / 8".

Mount the wall plate directly on the concrete surface.

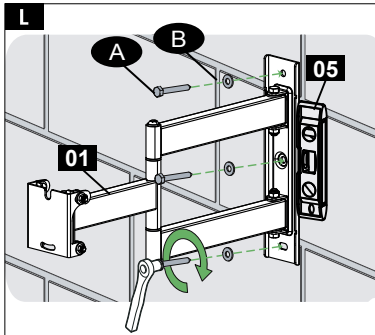
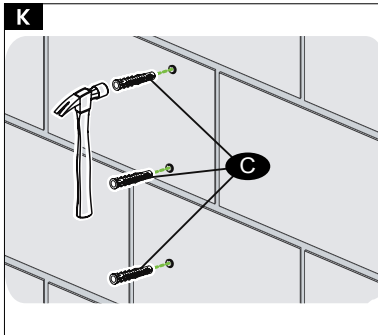
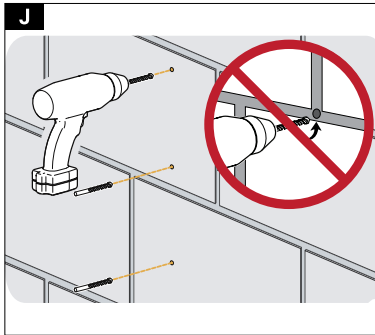
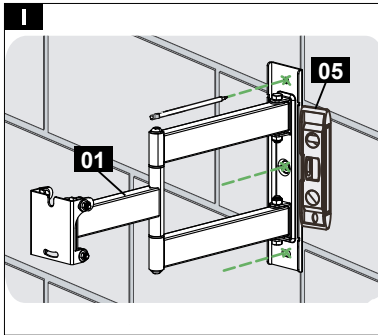

1. Place the wall plate (01) at the desired height, as shown in image I. Use the level (05) to level the plate and mark the locations for the two holes.
2. Use a 10 mm / 0.4" drill bit to pre-drill two holes, as shown in Figure J.
 - Pre-drilled holes should be 75 mm / 3" deep. Never drill into the mortar between the blocks.
3. Insert three concrete anchors (10/15 mm) into the wall and tap them gently with a hammer, as shown in Figure K.
 - Make sure the anchors are flush with the concrete surface.
4. Install the wall plate (01) with 3 nuts (A) and bolts (B), as shown in Figure L. Make sure everything is mounted straight using the level (05).
 - Incorrect use may reduce the load-bearing capacity. Do not overtighten the screws.

3.5 Mounting the wall bracket

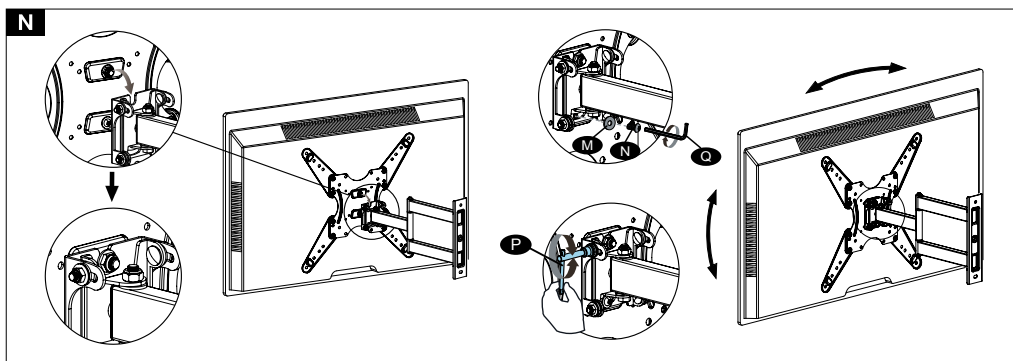
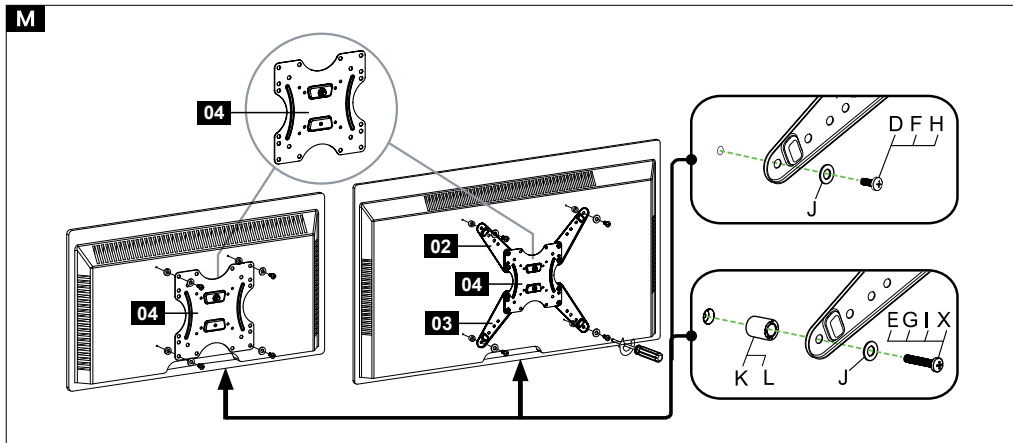

1. Fit the mounting plate (04) together with the extensions (02 and 03) with the nuts (D/E/F/G/H/I/X) and bolts (J/K/L), as shown in Figure M.
 - Do not use a drill for this step!
 - Make sure the wall bracket is securely in place before proceeding to the next step.
2. Hang the television/monitor in the wall bracket: hook the wall bracket first, then lower the television/monitor onto the wall bracket until it is in place, as shown in Figure N. Secure the television/monitor to the wall bracket with the nuts (N) and bolts (M), tighten with the Allen wrench (Q).
3. Tilt the television/monitor as desired and tighten everything securely with the socket wrench (P).

4. MAINTENANCE AND CLEANING

Do not clean the product with solvents, thinners, or abrasives. Use only mild detergents and wipe it dry with a dry, lint-free cloth.



5. STORAGE

Store the product in a clean and dry place. Do not store the product in extreme high or extreme low temperatures.

6. DISPOSAL AND RECYCLE

Think about the environment and contribute to a cleaner living environment! At the end of its service life, do not dispose of the product with normal household waste, but deliver it to a collection point designated by the authorities for recycling.

7. SYMBOLS

Symbol	Description
	Read and keep the manual!
	Recycle this product

8. DISCLAIMER

Changes reserved; specifications are subject to change without stating grounds for doing so.

FR – Manuel d'utilisation

AVANT-PROPOS

À propos de ce document

Ce manuel contient toutes les informations nécessaires à une utilisation correcte, efficace et sûre du produit. Assurez-vous d'avoir bien lu et compris les instructions de ce manuel avant d'installer ou d'utiliser le produit. Conservez ce manuel pour une utilisation ultérieure.

Instructions originales

Ce manuel a été rédigé à l'origine en néerlandais. Toutes les autres langues sont des traductions du manuel original en néerlandais.

Service et garantie

Si vous avez besoin d'un service ou d'informations concernant votre produit, veuillez contacter le service clientèle de Auronic à l'adresse service@auronic.nl.

Nous offrons une garantie de 2 ans sur nos produits. Pour obtenir un service pendant la période de garantie, le produit doit être retourné avec une preuve d'achat. Les défauts du produit doivent être signalés dans un délai de deux ans à compter de la date d'achat. Cette garantie ne couvre pas : les dommages causés par une mauvaise utilisation ou une réparation incorrecte ; les pièces d'usure ; les défauts dont le client avait connaissance au moment de l'achat ; les dommages ou défauts causés par la négligence du client ; les dommages ou défauts causés par des tiers.

1. INTRODUCTION

Merci d'avoir choisi ce produit de Auronic ! Suivez toujours les instructions pour une utilisation sûre.

1.1 Utilisation prévue

Ce produit est conçu pour fixer solidement votre télévision ou votre moniteur au mur, ce qui vous permet d'utiliser au mieux l'espace disponible dans votre pièce. Ce produit convient aux téléviseurs/moniteurs de 26 à 55" dans la plupart des configurations VESA. Ce produit a une distance murale réglable, un angle de rotation de 180° et un angle d'inclinaison de 20°. Il est fourni avec le matériel de montage. Ce produit ne convient pas aux murs en plâtre.

Le fournisseur est dégagé de toute responsabilité en cas de blessures ou de dommages causés par l'utilisation du produit au-delà de l'usage prévu. Toute modification du produit peut affecter votre sécurité et la garantie.

1.2 Spécifications du produit











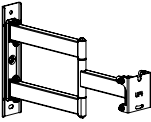
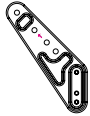
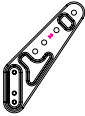
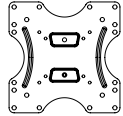
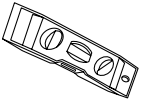

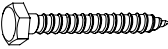

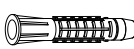



Dimensions	50 x 29 x 43 cm
Poids	2,9 kg
Couleur	Noir
Matériau	1,5/2,0 mm SPCC
Capacité de charge maximale	40 kg
Adapté à	Murs en pierre, murs en béton, murs en bois, murs en plâtre
Compatible avec	26 - 55" écran plat et/ou avec VESA approprié
VESA	400 x 400 mm / 400 x 300 mm / 300 x 300 mm / 300 x 200 mm / 200 x 200 mm / 200 x 100 mm / 100 x 100 mm / 75 x 75 mm NON APPLICABLE AUX VESA 200 x 300 mm
Distance au mur	64 - 482 mm
Angle d'inclinaison	5° vers le haut / 15° vers le bas
Angle de rotation	90° à gauche / 90° à droite

1.3 Contenu de l'emballage

Vérifiez que le contenu du colis correspond au bordereau d'expédition lorsque vous recevez l'envoi. Informez votre fournisseur si des pièces sont manquantes. Si le produit semble endommagé, déposez immédiatement une plainte auprès du transporteur et donnez au fournisseur une description détaillée des dommages. Conservez les pièces endommagées et l'emballage pour étayer votre plainte.

1.4 Accessoires inclus

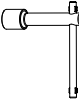
- 1x Manuel d'utilisation
- 1x Niveau à bulle magnétique à 3 axes
- 5x Attache-câbles
- Matériel de fixation :

01 	02 	03 	04 	05 	06 
A  5/16x2,5" x3	B  x3	C  x3	D  M4x12 x4	E  M4x30 x4	
F  M6x15 x4	G  M6x30 x4	H  M8x15 x4	I  M8x30 x4	J  Ø5 Ø8 x4	K  L5mm x8
L  L10mm x8	M  M6x8 x1	N  Ø6 x1	O  M6x10 x8	P  x1	Q  x1

2. SECURITE



Veillez à ce que le matériel d'emballage ne tombe pas entre les mains des enfants. Ils pourraient s'étouffer avec !











2.1 Général

- Si vous utilisez le produit pour la première fois, il est important de lire attentivement le manuel et les instructions. Notez les risques et les conséquences liés à une installation incorrecte du produit. Une installation incorrecte peut entraîner des blessures et endommager le produit ou les produits qui y sont raccordés.

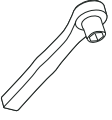
- L'installation du produit ne convient pas aux personnes (y compris les enfants) souffrant d'un handicap physique ou mental, ou aux personnes n'ayant aucune expérience ou connaissance du produit. L'installation du produit n'est autorisée qu'en présence d'un superviseur responsable de la sécurité de l'utilisateur.
- N'utilisez le produit qu'aux fins indiquées dans le présent manuel.
- Le produit a une capacité de charge maximale de 40 kg. Veillez à ce que le poids de votre téléviseur/moniteur et de ses accessoires ne dépasse pas cette limite. Le dépassement de cette limite peut entraîner des blessures ou endommager le produit.
- Le produit est conçu pour être monté sur des murs en béton ou des poutres en bois. Ne le fixez pas sur des plaques de plâtre.
- Le mur doit pouvoir supporter au moins 5 fois le poids de votre téléviseur/moniteur et du support mural.
- Vérifiez que le produit est compatible avec votre téléviseur/moniteur et votre mur avant de l'installer.
- Avant l'installation, vérifiez qu'il n'y a pas de fils électriques, de conduites d'eau, de gaz ou d'autres tuyaux dans la zone du mur où vous souhaitez installer le produit.
- Si cet emballage ne contient pas les fixations nécessaires à l'installation du produit, achetez-les dans un magasin spécialisé.
- Ne forcez pas pendant l'installation. Vous risqueriez d'endommager le produit ou votre mur.
- En cas de doute, faites installer le produit par un professionnel qualifié, n'essayez pas de l'installer vous-même.
- N'installez pas le produit au-dessus d'endroits où des personnes peuvent s'asseoir ou traîner.
- Gardez une distance de sécurité par rapport au téléviseur. Ne placez pas d'objets sous ou à proximité du téléviseur.
- Après l'installation, vérifiez que le produit est bien fixé et qu'il peut être utilisé en toute sécurité. Répétez cette vérification régulièrement (3 fois par mois) et assurez-vous que le poids du téléviseur/de l'écran, y compris les accessoires, ne dépasse pas la capacité de charge maximale.
- Assurez-vous que le poids de votre téléviseur/moniteur et de ses accessoires est réparti uniformément sur le produit.
- Si le produit tombe ou est endommagé, ne l'utilisez pas et consultez le service clientèle.

3. MODE D'EMPLOI

3.1 Outils nécessaires

				
Ruban à mesurer	Crayon	Tournevis	Perceuse à colonne	Clé à douille
				
Détecteur numérique de bois et de tuyaux	Arbre	Foret à bois	Foret à béton	Hammer

3.2 Préparation du support mural

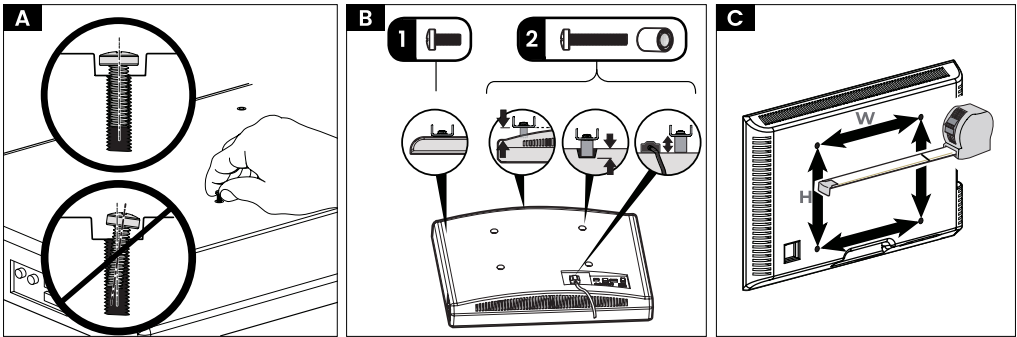

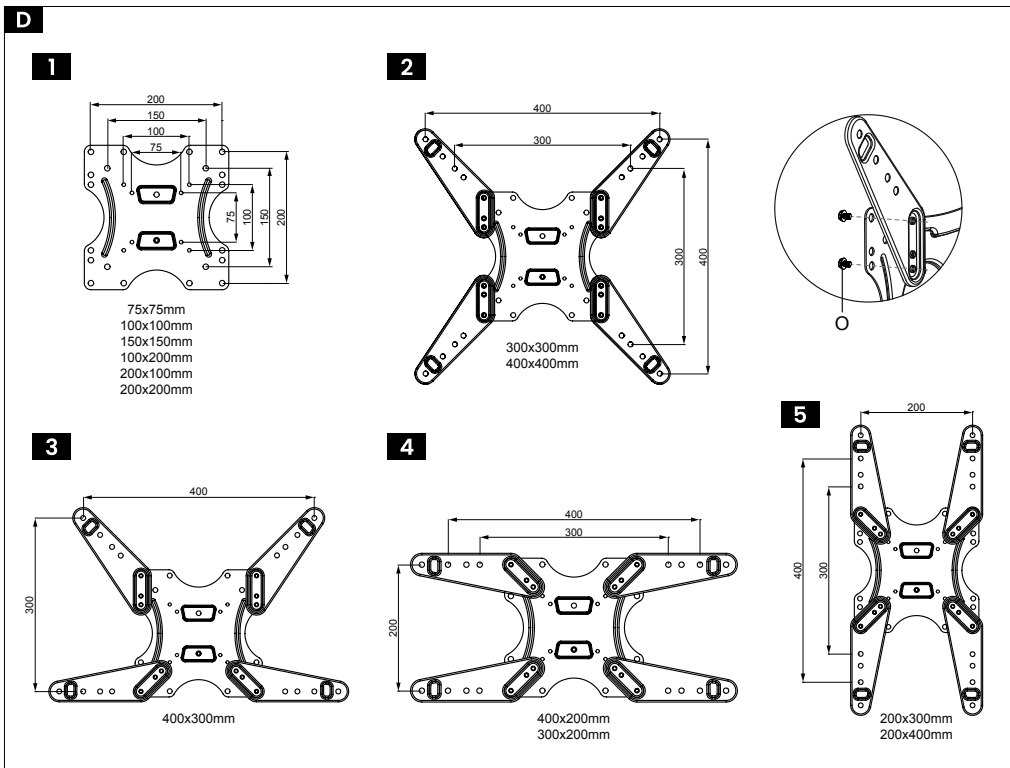

1. Sélectionnez le diamètre du support mural.
2. Vissez manuellement les vis dans les trous de vis situés à l'arrière de votre téléviseur/moniteur pour déterminer le diamètre de vis dont vous avez besoin (M4, M6, M8), comme le montre la figure A.
3. Sélectionnez la longueur du support mural.
 - Vis courte - Si votre téléviseur/moniteur a un dos plat et que vous souhaitez le rapprocher du mur, comme le montre la figure B1.
 - Vis longue - Téléviseur à dos rond/irrégulier - Téléviseur avec des trous de fixation plus profonds - Espace supplémentaire, comme illustré dans la figure B2.
4. Mesurez le schéma des trous de fixation de votre téléviseur, comme indiqué dans la figure C.
 - 75 mm = 3"
 - 100 mm = 4"
 - 200 mm = 8"
 - 300 mm = 12"
 - 400 mm = 16"
5. Assembler le support mural.
 - Choisissez la configuration 1, 2, 3 ou 4 en fonction de la configuration des trous de fixation de votre téléviseur, comme indiqué dans la figure D.

3.3 Montage de la plaque murale (poutre en bois)



L'épaisseur du plâtre recouvrant le mur ne doit pas dépasser 16 mm / 0.6".

La taille minimale de la poutre : 51 x 102 mm / 2 x 4" (nominale : 38 x 89 mm / 1,5 x 3,5").

Tous les boulons et écrous doivent être serrés fermement afin d'éviter tout mouvement de la plaque murale.

Assurez-vous que la plaque murale est fermement fixée au mur avant de passer à l'étape suivante.

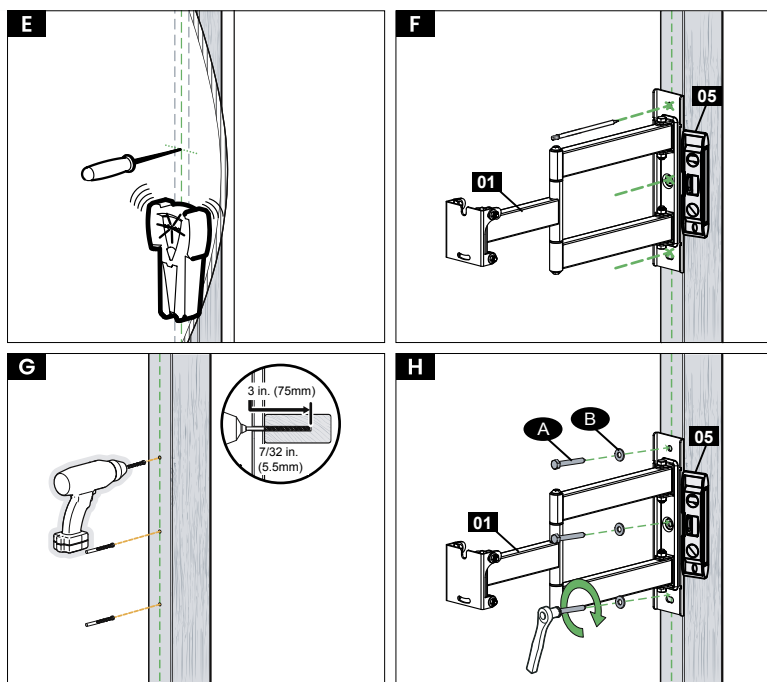

1. Trouvez la poutre en bois à l'aide d'un détecteur de bois/tuyau. Marquez le centre de la poutre en trouvant les bords de la poutre. Voir figure E.
2. Placez la plaque murale (01) à la hauteur souhaitée sur le mur. Redressez-la à l'aide du niveau à bulle (05) et marquez l'emplacement des trois trous. Voir figure F.
3. Utilisez une mèche de 3 mm / 0.1" de diamètre pour pré-percer les trois trous. Voir figure G.
 - Les trous pré-perçés doivent avoir une profondeur de 75 mm / 3". Veillez à percer au centre de la poutre.
4. Installez la plaque murale à l'aide des écrous (A) et des boulons (B). Serrez les écrous jusqu'à ce qu'ils soient serrés contre la plaque murale. Voir figure H.

3.4 Installation de la plaque murale (béton plein ou bloc de béton)



L'épaisseur minimale du béton plein doit être de 203 mm.

L'épaisseur minimale des blocs de béton doit être de 203 x 203 x 406 mm / 8".

L'espace horizontal minimum entre les fixations doit être de 206 mm / 8".

Monter la plaque murale directement sur la surface en béton.

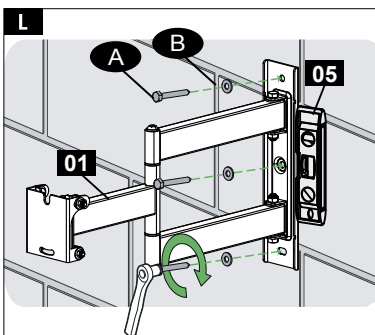
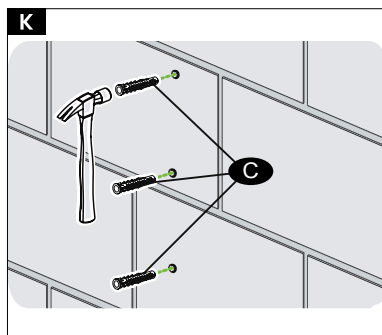
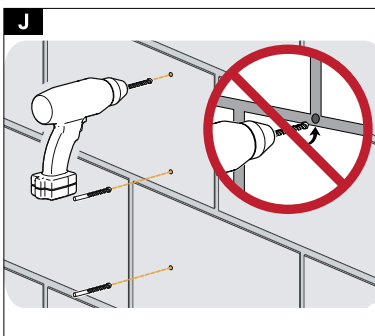
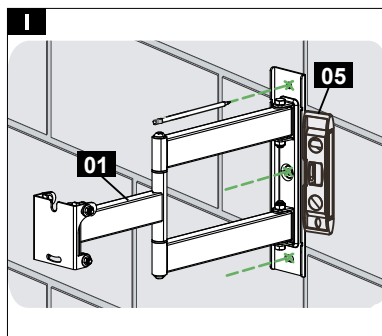

1. Placer la plaque murale (01) à la hauteur souhaitée, comme indiqué dans la figure I.
2. Utilisez un foret de 10 mm / 0,4" pour pré-percer deux trous, comme indiqué dans la figure J.
 - Les trous pré-percés doivent avoir une profondeur de 75 mm / 3". Ne percez jamais le mortier entre les blocs.
3. Insérer trois chevilles à béton (10/15 mm) dans le mur et les frapper doucement avec un marteau, comme le montre la figure K.
 - Veillez à ce que les chevilles affleurent la surface du béton.
4. Installez la plaque murale (01) à l'aide de 3 écrous (A) et de boulons (B), comme indiqué dans la figure L. Assurez-vous que tout est bien droit à l'aide du niveau à bulle (05).
 - Une utilisation incorrecte peut réduire la capacité de charge. Ne serez pas trop les vis.

3.5 Montage du support mural

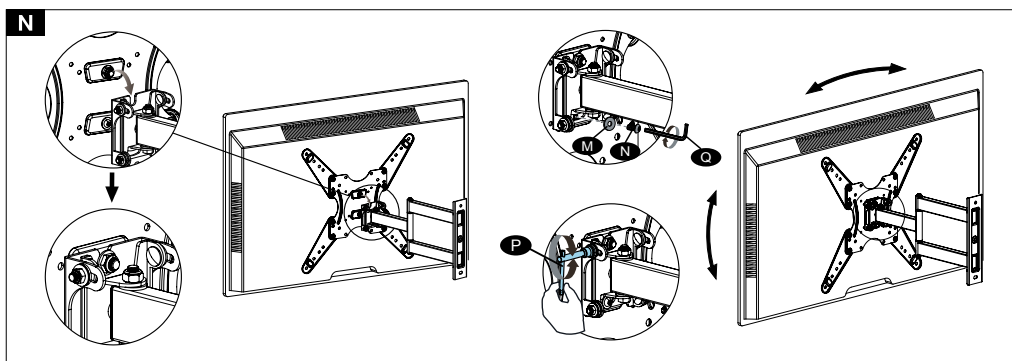
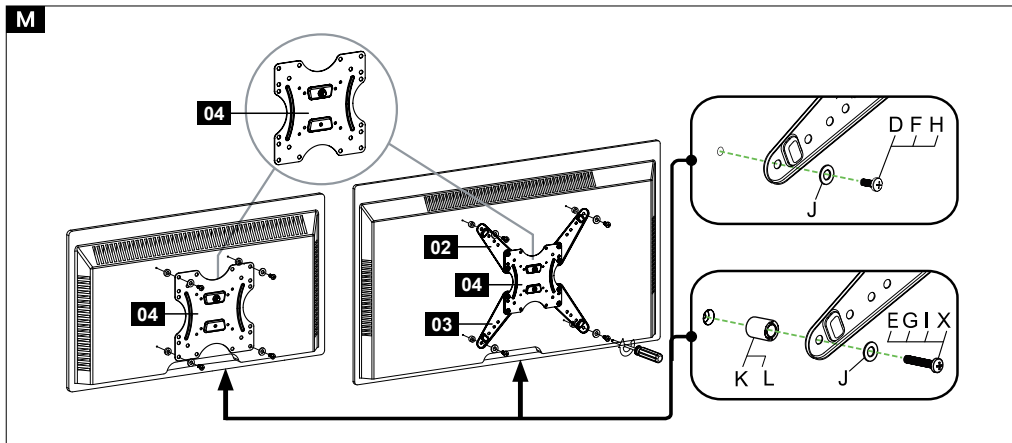

1. Fixer la plaque de montage (04) et les extensions (02 et 03) avec les écrous (D/E/F/G/H/I/X) et les boulons (J/K/L/), comme indiqué à la figure M.
 - N'utilisez pas de perceuse pour cette étape !
 - Assurez-vous que le support mural est bien en place avant de passer à l'étape suivante.
2. Accrochez le téléviseur/moniteur au support mural : accrochez d'abord le support mural, puis abaissez le téléviseur/moniteur sur le support mural jusqu'à ce qu'il soit en place, comme le montre la figure N. Fixez le téléviseur/moniteur au support mural à l'aide des écrous (N) et des boulons (M), et serrez avec la clé Allen (Q).
3. Inclinez le téléviseur/moniteur comme vous le souhaitez et serrez tout fermement à l'aide de la clé à douille (P).

4. ENTRETIEN ET NETTOYAGE

Ne pas nettoyer le produit avec des solvants, des diluants ou des produits abrasifs. N'utilisez que des détergents doux et essuyez-le avec un chiffon sec et non pelucheux.



5. STOCKAGE

Stockez le produit dans un endroit sec et propre. Ne stockez pas le produit à des températures extrêmement élevées ou basses.

6. ÉLIMINATION ET RECYCLAGE

Pensez à l'environnement et contribuez à un cadre de vie plus propre ! En fin de vie, ne jetez pas le produit avec les déchets ménagers normaux, mais déposez-le dans un point de collecte désigné par les autorités pour le recyclage.

7. SYMBOLES

Symbole	Description de la directive
	Lisez et conservez le manuel !
	Recycler ce produit

8. CLAUSE DE NON-RESPONSABILITE

Sous réserve de modifications ; les spécifications peuvent être modifiées sans justification.

MUURBEUGEL

AU3043

Made in China

CHN



NL - Handleiding - Oorspronkelijke handleiding

EN - User manual - Translation of the original manual

FR - Manuel d'utilisation - Traduction du manuel original

auronic

©LifeGoods B.V.

Wisselweg 33, 1314 CB Almere

www.auronic.nl - service@auronic.nl

07/2023 - v1.0

