

**MEDION®**

Bedienungsanleitung  
Notice d'utilisation  
Handleiding  
Istruzioni per l'uso  
Manual de instrucciones



**Beutelloser Zyklon Staubsauger**  
**Aspirateur sans sac**  
**Zakloze Stofzuiger**  
**Aspiratore ciclone senza sacco**  
**Aspiradora ciclónica**

**MEDION® MD 19407**

# Inhaltsverzeichnis

<b>1.</b>	<b>Informationen zu dieser Bedienungsanleitung .....</b>	<b>5</b>
1.1.	Zeichenerklärung .....	5
<b>2.</b>	<b>Bestimmungsgemäßer Gebrauch .....</b>	<b>7</b>
<b>3.</b>	<b>Sicherheitshinweise .....</b>	<b>7</b>
<b>4.</b>	<b>Lieferumfang .....</b>	<b>11</b>
<b>5.</b>	<b>Geräteübersicht .....</b>	<b>12</b>
<b>6.</b>	<b>Erste Inbetriebnahme .....</b>	<b>13</b>
<b>7.</b>	<b>Staubsaugen .....</b>	<b>14</b>
<b>8.</b>	<b>Nach dem Saugen .....</b>	<b>14</b>
<b>9.</b>	<b>Reinigung und Pflege.....</b>	<b>15</b>
9.1.	Staubbehälter leeren .....	15
9.2.	Staubfilter reinigen.....	17
9.3.	Abluft-/Motorfilter reinigen .....	20
<b>10.</b>	<b>Problemlösung .....</b>	<b>21</b>
<b>11.</b>	<b>Entsorgung.....</b>	<b>22</b>
<b>12.</b>	<b>Technische Daten.....</b>	<b>23</b>
<b>13.</b>	<b>Konformitätsinformation.....</b>	<b>23</b>
<b>14.</b>	<b>Serviceinformationen .....</b>	<b>24</b>
<b>15.</b>	<b>Impressum.....</b>	<b>27</b>
<b>16.</b>	<b>Datenschutzerklärung .....</b>	<b>28</b>



# 1. Informationen zu dieser Bedienungsanleitung



Vielen Dank, dass Sie sich für unser Produkt entschieden haben. Wir wünschen Ihnen viel Freude mit dem Gerät.

Lesen Sie vor Inbetriebnahme die Sicherheitshinweise und die gesamte Anleitung aufmerksam durch. Beachten Sie die Warnungen auf dem Gerät und in der Bedienungsanleitung.

Bewahren Sie die Bedienungsanleitung immer in Reichweite auf. Wenn Sie das Gerät verkaufen oder weitergeben, händigen Sie unbedingt auch diese Bedienungsanleitung aus, da sie ein wesentlicher Bestandteil des Produktes ist.

## 1.1. Zeichenerklärung

Ist ein Textabschnitt mit einem der nachfolgenden Warnsymbole gekennzeichnet, muss die im Text beschriebene Gefahr vermieden werden, um den dort beschriebenen, möglichen Konsequenzen vorzubeugen.



### **GEFAHR!**

Warnung vor unmittelbarer Lebensgefahr!



### **WARNUNG!**

Warnung vor möglicher Lebensgefahr und/oder schweren irreversiblen Verletzungen!



### **VORSICHT!**

Warnung vor möglichen mittelschweren und oder leichten Verletzungen!



### **HINWEIS!**

Hinweise beachten, um Sachschäden zu vermeiden!



Weiterführende Informationen für den Gebrauch des Gerätes!



Hinweise in der Bedienungsanleitung beachten!





## **WARNUNG!**

Warnung vor Gefahr durch elektrischen Schlag!



Konformitätserklärung (siehe Kapitel „Konformitätsinformation“):  
Mit diesem Symbol markierte Produkte erfüllen die Anforderungen  
der EG-Richtlinien.



### **Schutzklasse II**

Elektrogeräte der Schutzklasse II sind Elektrogeräte die durchgehend doppelte und/oder verstärkte Isolierung besitzen und keine Anschlussmöglichkeiten für einen Schutzleiter haben. Das Gehäuse eines isolierstoffumschlossenen Elektrogerätes der Schutzklasse II kann teilweise oder vollständig die zusätzliche oder verstärkte Isolierung bilden.



Symbol für Wechselstrom



### **Benutzung in Innenräumen**

Geräte mit diesem Symbol sind nur für die Verwendung in Innenräumen geeignet.



Der Grüne Punkt kennzeichnet Verkaufsverpackungen in Deutschland, die entweder im Gelben Sack bzw. in der Gelben Tonne, in Altglascontainern oder in der Altpapier- tonne gesammelt und vom dualen System gemäß Verpackungsverordnung entsorgt bzw. recycelt werden

- Aufzählungspunkt / Information über Ereignisse während der Bedienung
- ▶ Auszuführende Handlungsanweisung
- Auszuführende Sicherheitshinweise

---

## 2. Bestimmungsgemäßer Gebrauch

Der Staubsauger dient zum Aufsaugen von trockenen Verschmutzungen wie Staub, Krümel oder Fussel von glatten Fußböden, Teppichen und Polstern im Innenbereich bzw. im Auto. Er ist nicht für das Aufsaugen von Flüssigkeiten geeignet.

Dieses Gerät ist dazu bestimmt, im Privathaushalt verwendet zu werden. Das Gerät ist nicht für den gewerblichen und industriellen Gebrauch bestimmt.

Bitte beachten Sie, dass im Falle des nicht bestimmungsgemäßen Gebrauchs die Haftung erlischt:

- Bauen Sie das Gerät nicht ohne unsere Zustimmung um und verwenden Sie keine nicht von uns genehmigten oder gelieferten Zusatzgeräte.
- Verwenden Sie nur von uns gelieferte oder genehmigte Ersatz- und Zubehörteile.
- Beachten Sie alle Informationen in dieser Bedienungsanleitung, insbesondere die Sicherheitshinweise. Jede andere Bedienung gilt als nicht bestimmungsgemäß und kann zu Personen- oder Sachschäden führen.

## 3. Sicherheitshinweise



### **WARNUNG!**

### **Verletzungsgefahr!**

Es besteht Verletzungsgefahr durch unsachgemäßen Gebrauch.

- Gerät und Zubehör an einem für Kinder unerreichbaren Platz aufbewahren.
- Dieses Gerät kann von Kindern ab 8 Jahren und darüber und von Personen mit reduzierten physischen, sensorischen oder mentalen Fähigkeiten oder Mangel an Erfahrung und/oder Wissen benutzt werden, wenn sie beaufsichtigt oder bezüglich des sicheren Gebrauchs des Gerätes unterwiesen wurden und die daraus resultierenden Gefahren verstanden haben.

- 
- Kinder dürfen nicht mit dem Gerät spielen.
  - Reinigung und Benutzer-Wartung dürfen nicht durch Kinder durchgeführt werden.
  - Kinder jünger als 8 Jahre sollen vom Gerät und der Anschlussleitung ferngehalten werden.
  - Alle verwendeten Verpackungsmaterialien (Säcke, Polystyrolstücke usw.) nicht in der Reichweite von Kindern lagern.
  - Lassen Sie Kinder nicht mit der Verpackung spielen.



### **WARNUNG!**

#### **Risiko eines Stromschlags/Kurzschlusses!**

Es besteht die Gefahr eines elektrischen Schlags/Kurzschlusses durch stromführende Teile.

- Schließen Sie das Gerät nur an eine ordnungsgemäß installierte und gut erreichbare Steckdose an. Die örtliche Netzspannung muss den technischen Daten des Gerätes entsprechen.
- Für den Fall, dass Sie das Gerät schnell vom Netz nehmen müssen, muss die Steckdose frei zugänglich sein.
- Ziehen Sie den Netzstecker des Gerätes aus der Steckdose,
  - wenn Sie das Gerät reinigen,
  - bei fehlender Aufsicht,
  - wenn das Gerät feucht oder nass geworden ist,
  - wenn Sie das Gerät nicht mehr gebrauchen.
- Ziehen Sie immer am Stecker, nicht am Netzkabel.
- Achten Sie darauf, dass das Netzkabel nicht mit heißen Gegenständen oder Oberflächen (z. B. Herdplatte) in Berührung kommt.
- Nehmen Sie das Gerät nicht in Betrieb, wenn Gerät oder Netzkabel sichtbare Schäden aufweisen oder das Gerät heruntergefallen ist.
- Bei einem Gewitter können am Stromnetz angeschlossene Geräte beschädigt werden. Ziehen Sie deshalb bei Gewitter immer den Netzstecker.

- 
- Vor dem ersten Gebrauch und nach jeder Benutzung das Gerät sowie das Netzkabel auf Beschädigungen überprüfen.
  - Wickeln Sie das Netzkabel vollständig ab.
  - Knicken oder quetschen Sie das Netzkabel nicht.
  - Gerät nicht in Betrieb nehmen, wenn das Gerät oder das Netzkabel sichtbare Schäden aufweist.
  - Wenn Sie einen Transportschaden feststellen, wenden Sie sich umgehend an den Service.
  - Auf keinen Fall selbständig Veränderungen am Gerät vornehmen oder versuchen, ein Geräteteil selbst zu öffnen und/oder zu reparieren.
  - Das Netzkabel ausschließlich durch eine dafür qualifizierte Fachwerkstatt instand setzen lassen oder an den Service wenden, um Gefährdungen zu vermeiden.
  - Sollte das Gerät Rauch entwickeln, verbrannt riechen oder ungewöhnliche Geräusche von sich geben, schalten Sie es sofort aus, ziehen Sie den Netzstecker und nehmen Sie es nicht in Betrieb.

Das Gerät darf nicht in Wasser oder andere Flüssigkeiten getaucht oder unter fließendes Wasser gehalten werden oder in feuchten Räumen verwendet werden, da dies zu einem Stromschlag führen kann.

- Vermeiden Sie Berührungen mit Wasser oder anderen Flüssigkeiten. Halten Sie das Gerät, das Netzkabel und den Netzstecker fern von Waschbecken, Spülen oder ähnlichen. Setzen Sie das Gerät niemals Tropf- oder Spritzwasser aus.
- Das Gerät oder das Netzkabel niemals mit nassen Händen berühren.
- Betreiben Sie das Gerät ausschließlich in Innenräumen.
- Ziehen Sie den Netzstecker aus der Steckdose, bevor Sie den Staubbehälter leeren oder die Filter reinigen. Verwenden Sie das Gerät nie ohne Filtereinsätze.



## **WARNUNG!**

### **EXPLOSIONSGEFAHR!**

Beim Aufsaugen von feuergefährlichen Flüssigkeiten oder bestimmten Feststoffen besteht Brand- oder Explosionsgefahr.

- Benutzen Sie das Gerät nicht in der Nähe von leicht entzündbaren Materialien. Saugen Sie keine scharfkantigen oder leicht entzündbaren Gegenstände und Flüssigkeiten wie z. B. Streichhölzer oder heiße Asche auf.
- Saugen Sie keinesfalls Tonerstaub (Laserdrucker, Kopierer) auf.



## **VORSICHT!**

### **Verletzungsgefahr/Gefahr von Geräteschaden!**

Es besteht Verletzungsgefahr oder die Möglichkeit eines Geräteschadens durch unsachgemäße Behandlung.

- Menschen und Tiere dürfen mit dem Staubsauger niemals abgesaugt werden.
- Lassen Sie den Staubsauger nie unbeaufsichtigt eingeschaltet.
- Verwenden Sie den Staubsauger keinesfalls auf feuchten Flächen oder zum Aufsaugen von Flüssigkeiten. Vor dem Absaugen eines frisch schamponierten Teppichs, warten Sie, bis das Reinigungsmittel vollständig trocken ist. Der Motor kann ansonsten beschädigt werden.
- Verwenden Sie den Staubsauger nicht auf unebenen Flächen und stellen Sie sicher, dass der Staubsauger nicht herunterfallen kann (z. B. bei der Reinigung von Treppen).
- Benutzen Sie das Gerät nicht, um damit Kleinteile aufzusammeln.
- Bringen Sie Haare und Kleidungsstücke nicht in die Nähe der Ansaugöffnung.

- Benutzen Sie den Staubsauger grundsätzlich nur mit eingesetzten Filtern und Staubbehälter.
- Treten Sie nicht auf den Saugschlauch. Stellen Sie keine Gegenstände auf den Sauger. Decken Sie die Ansaug- und Ausblasöffnungen nicht ab.
- Durch das kräftige Einziehen kann das Kabel Hin- und Herschlagen. Halten Sie das Kabel beim Aufrollen fest, um Verletzungen zu vermeiden.



### **VORSICHT!** **Gesundheitsschäden!**

Einatmen des Staubs beim Leeren des Staubbehälters kann Gesundheitsschäden oder Allergien auslösen.

- Leeren Sie den Staubbehälter im Freien direkt über einem Müllbehälter.
- Leeren Sie den Staubbehälter regelmäßig.
- Reinigen Sie den Staubfilter regelmäßig.

## **4. Lieferumfang**



### **GEFAHR!** **Erstickungsgefahr!**

Es besteht Erstickungsgefahr durch Verschlucken oder Einatmen von Kleinteilen oder Folien.



- Halten Sie die Verpackungsfolie von Kindern fern.
- ▶ Entnehmen Sie das Produkt aus der Verpackung und entfernen Sie sämtliches Verpackungsmaterial.
- ▶ Bitte überprüfen Sie die Vollständigkeit der Lieferung und benachrichtigen Sie uns bitte innerhalb von 14 Tagen nach dem Kauf, falls die Lieferung nicht komplett ist.

Mit dem von Ihnen erworbenen Paket haben Sie erhalten:

- Staubsauger
- Universalbodendüse
- Fugen-/Bürstenaufsatz
- Teleskopsaugrohr
- Bedienungsanleitung und Garantiedokumente

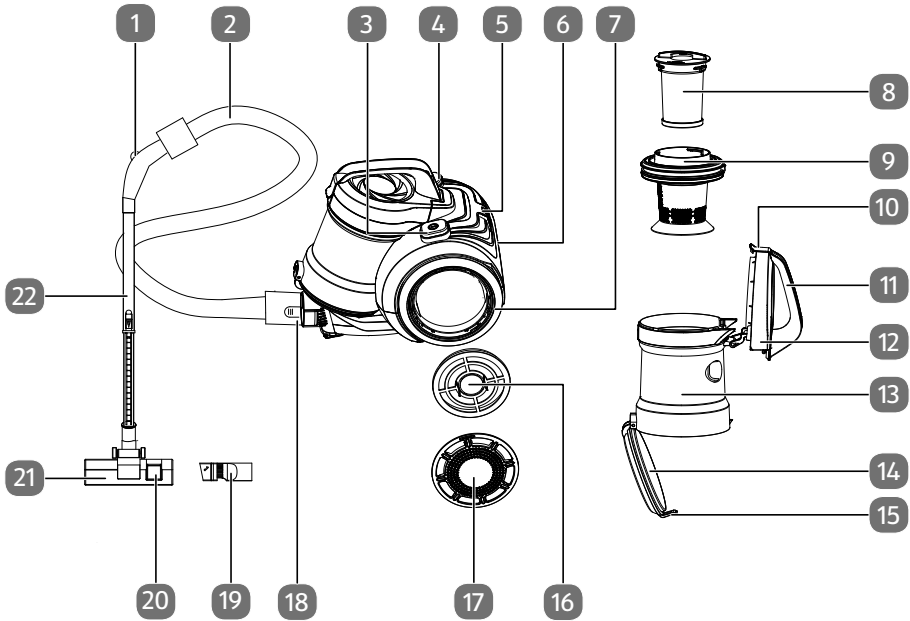
## 5. Geräteübersicht



- 1) Nebenluftventil
- 2) Saugschlauch
- 3) Fußtaste : Ein-/Ausschalten
- 4) Fußtaste : Kabel aufwickeln
- 5) Saugrohrhalterung (auf der Rückseite)
- 6) Netzkabel mit Netzstecker (nicht dargestellt)
- 7) Rad
- 8) EPA Filter für die Ansaugluft
- 9) Luftfilter der Ansaugluft
- 10) obere Verriegelungstaste für Staubbehälter
- 11) Tragegriff
- 12) obere Staubbehälterabdeckung
- 13) Staubbehälter
- 14) untere Staubbehälterabdeckung
- 15) untere Verriegelungstaste für Staubbehälter
- 16) EPA Filter für die Abluft
- 17) Abdeckung für Motorfilter
- 18) Saugschlauchöffnung

- 19) Fugenaufsatz/Bürstenaufsatz
- 20) Fußhebel zum Einstellen der Universalbodendüse: Mit Bürste/ohne Bürste
- 21) Universalbodendüse
- 22) Teleskopsaugrohr

## 6. Erste Inbetriebnahme

- ▶ Stecken Sie den Saugschlauch und das Teleskoprohr zusammen.
- ▶ Passen Sie das Teleskoprohr Ihrer Körpergröße an, indem Sie die Arretierungstaste drücken und das Rohr auseinanderziehen bzw. zusammenschieben.
- ▶ Stecken Sie den Saugschlauch in die Öffnung unter dem Staubbehälter, bis er hörbar einrastet. Achten Sie darauf, dass die Arretierungsnase in die Aussparung am Gerät passt.
- ▶ Um den Saugschlauch zu entfernen drücken Sie beim Herausziehen des Schlauchs auf die Arretierungstaste am Schlauchende.
- ▶ Stecken Sie eine geeignete Saugdüse auf den Saugschlauch:

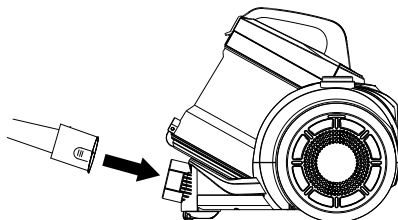

Saugdüse	Anwendung
Universalbodendüse	<ul style="list-style-type: none"> <li>• gedrückte Fußtaste: kurzfloriger Teppich und glatte Fußböden</li> <li>• Fußtaste oben: hochflorige Teppiche</li> </ul>
Bürstendüse	Absaugen von empfindlichen Gegenständen wie Büchern, Bilderrahmen oder Polstern
Fugendüse	Absaugen von Ecken, für die Bodendüse unerreichbare Stellen, Stofffalten usw.

- ▶ Achten Sie darauf, dass der Staubbehälter richtig eingesetzt ist.
- ▶ Rollen Sie das Netzkabel bis zur gelben Markierung ab, indem Sie am Griff des Netzsteckers ziehen. Ist die rote Markierung zu sehen, ist das Kabel vollständig abgewickelt und ein weiteres Ziehen kann die Kabeltrommel beschädigen. Daher wickeln Sie das Kabel vorsichtig und langsam ab, sobald die gelbe Markierung zu sehen ist.
- ▶ Stecken Sie den Netzstecker in eine vorschriftsmäßig installierte Schutzkontaktsteckdose.

Ihr Staubsauger ist nun betriebsbereit.



## 7. Staubsaugen

- ▶ Drücken Sie die Fußtaste ①, um den Staubsauger einzuschalten.
- ▶ Ziehen oder schieben Sie zum Saugen die Düse über die zu reinigende Fläche.
- ▶ Um ggf. die Saugleistung zu verringern, z. B. beim Absaugen von Vorhängen, verschieben Sie die Abdeckung des Nebenluftventils (A). Je weiter sie das Ventil öffnen, desto geringer ist die Saugleistung unten an der Düse.

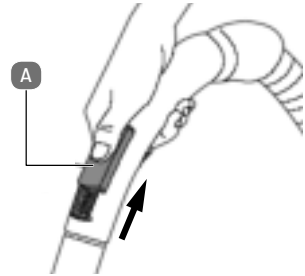

## 8. Nach dem Saugen

- ▶ Drücken Sie die Fußtaste ①, um den Staubsauger auszuschalten.
- ▶ Ziehen Sie den Netzstecker aus der Steckdose, ziehen Sie nicht am Kabel, sondern am Stecker.
- ▶ Drücken Sie die Fußtaste ②, um das Kabel aufzuwickeln.



### VORSICHT!

### Verletzungsgefahr!

Es besteht Verletzungsgefahr durch den unkontrollierte Ausschlagen des Kabels.

- Halten Sie dabei das Kabel fest, um ein Hin- und Herschlagen des Kabels zu vermeiden.

- ▶ Stecken Sie die Haltevorrichtung an der Düse auf die Saugrohrhalterung am Gerät. Klemmen Sie den Saugschlauch an der Schlauchhalterung am Saugrohr.
- ▶ Stellen Sie den Staubsauger zur Lagerung an einen trockenen Ort, ohne direkter Sonneneinstrahlung ausgesetzt zu sein.

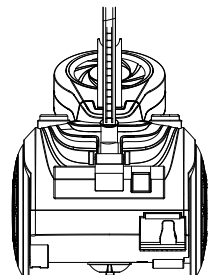

## 9. Reinigung und Pflege

Ihr Staubsauger lässt sich schnell und einfach reinigen und pflegen. Leeren Sie den Staubbehälter und reinigen Sie die Filter regelmäßig.



### WARNUNG!

#### Stromschlaggefahr!

Es besteht die Gefahr eines elektrischen Schlags durch stromführende Teile.

- Ziehen Sie den Netzstecker vor jeder Reinigung des Staubsaugers aus der Steckdose, ziehen Sie nicht am Kabel, sondern am Stecker.
- ▶ Verwenden Sie zum Reinigen der Geräteoberfläche keine Lösungsmittel, ätzende oder gasförmige Reinigungsmittel. Wischen Sie die Oberfläche mit einem angefeuchteten Tuch ab.

### 9.1. Staubbehälter leeren

- ▶ Drücken Sie die Verriegelungstaste für den Staubbehälter (A) und ziehen Sie den Staubbehälter (B) am Griff nach oben ab.

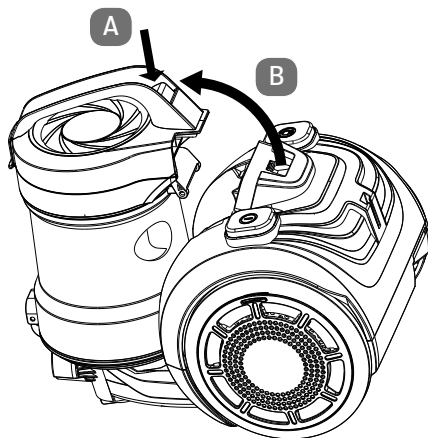

- 
- Öffnen Sie die Verriegelung für den unteren Staubbehälterdeckel.

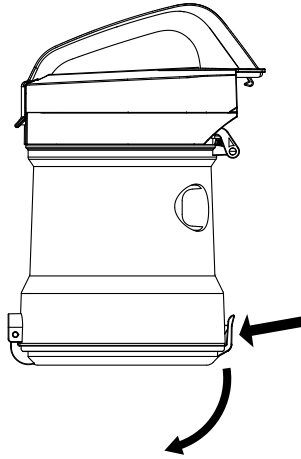

- Leeren Sie den Staubbehälter im Freien direkt über einem Müllbehälter.

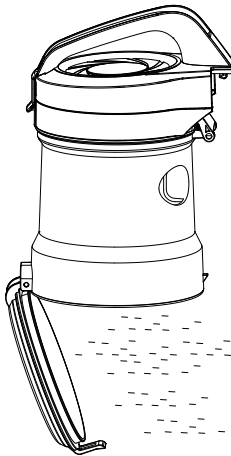

### **VORSICHT!**

#### **Gesundheitsschäden!**

Einatmen des Staubs beim Leeren des Staubbehälters kann Gesundheitsschäden oder Allergien auslösen.

- Leeren Sie den Staubbehälter im Freien direkt über einem Müllbehälter.

## 9.2. Staubfilter reinigen

Der Staubsauger ist mit einem EPA-Filter ausgestattet. Um einen einwandfreien Betrieb zu gewährleisten, reinigen Sie ihn regelmäßig.



### VORSICHT!

#### Gesundheitsschäden!

Einatmen des Staubs kann Gesundheitsschäden oder Allergien auslösen.

- Betreiben Sie den Staubsauger nicht ohne oder mit beschädigten Filter! Aufgesaugter Staub kann in die Raumluft gelangen. Tauschen Sie einen beschädigten Filter umgehend aus.
- ▶ Entnehmen Sie den Staubbehälter aus dem Gerät, wie im vorhergehenden Kapitel beschrieben.
- ▶ Öffnen Sie die obere Staubbehälterabdeckung und ziehen Sie den Staubfilter nach oben aus dem Staubbehälter.

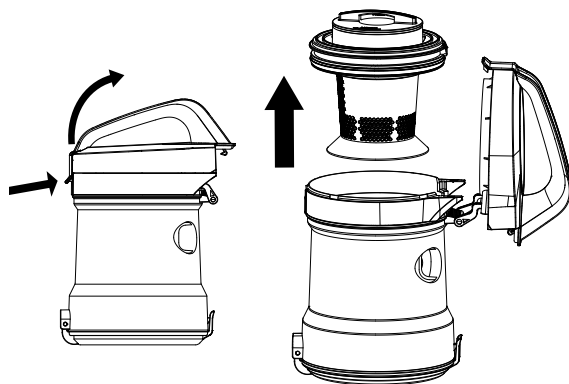

- 
- ▶ Lösen Sie den EPA-Filter, indem Sie ihn gegen den Uhrzeigersinn drehen und ziehen Sie den Filter nach oben heraus.

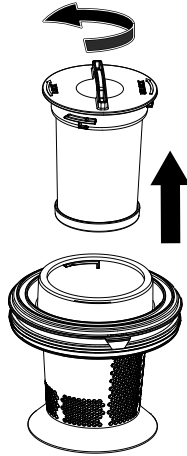

- ▶ Leeren Sie den Staubfilter und spülen Sie den EPA-Filter und fließendem Wasser. Lassen Sie ihn für ca. 24 Stunden vollständig trocken.

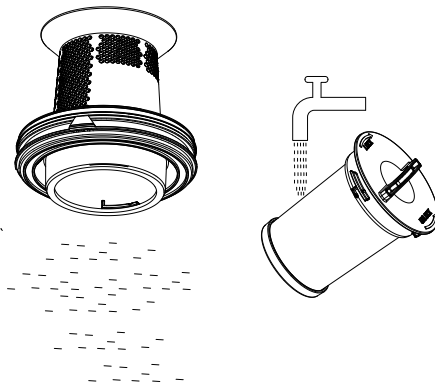

### HINWEIS

Eventuelle verbleibende Verfärbungen beeinflussen nicht die Filterfunktion.

- ▶ Setzen Sie den EPA-Filter wieder oben in den Staubfilter ein und verriegeln Sie den Filter durch Drehen im Uhrzeigersinn.

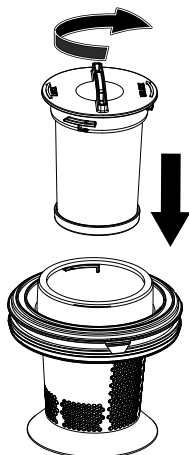

- ▶ Setzen Sie den Staubfilter wieder in den Staubbehälter ein, achten Sie dabei darauf, dass die Rastnase des Staubfilters in die Nut des Staubbehälters greift.

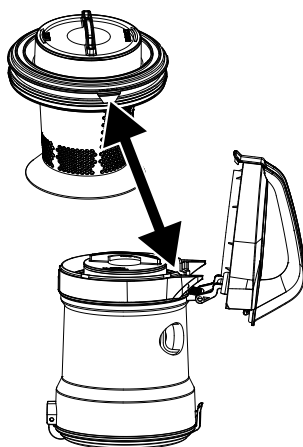

- ▶ Schließen Sie den Deckel des Staubbehälters und setzen Sie ihn wieder auf das Gerät, bis er hörbar einrastet.

---

### 9.3. Abluft-/Motorfilter reinigen

Der Staubsauger ist mit einem Abluft-/Motorfilter ausgestattet. Um einen einwandfreien Betrieb zu gewährleisten, reinigen Sie ihn regelmäßig alle 6 –12 Monate.



#### **ACHTUNG!** **Geräteschaden!**

Aufgesaugter Staub kann in das Gerät gelangen und den Motor beschädigen.

- **Betreiben Sie den Staubsauger nicht ohne oder beschädigten Filter! Tauschen Sie einen beschädigten Filter umgehend aus.**
- ▶ Drehen Sie die, von hinten, linke Motorabdeckung in Richtung **UNLOCK** und entfernen Sie sie.
- ▶ Fassen Sie den Motorfilter am Griff und ziehen Sie ihn aus dem Gerät.

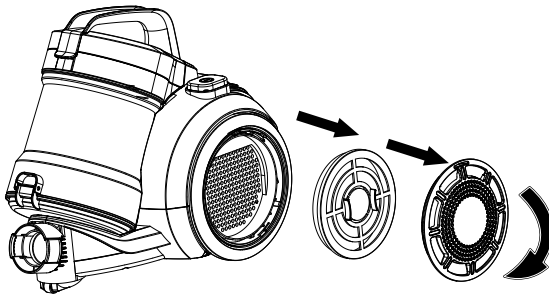

- ▶ Bei leichter Verschmutzung reicht es, den Motorfilter auszuklopfen, bei starker Verschmutzung reinigen Sie den Filter unter fließendem Wasser. Lassen Sie den Filter vollständig trocknen, bevor Sie ihn wieder einsetzen.

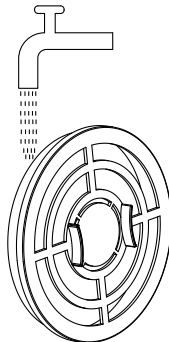

- ▶ Fassen Sie den Motorfilter am Griff und setzen Sie ihn wieder in das Gerät.
- ▶ Setzen Sie die Motorabdeckung wieder auf und drehen Sie sie in Richtung **LOCK**, bis sie hörbar einrastet.

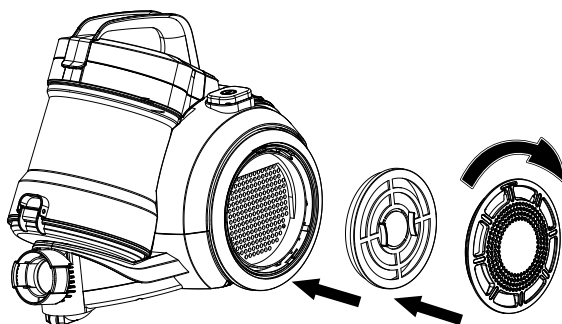

## 10. Problemlösung

Bei einer Störung des Geräts prüfen Sie bitte zunächst, ob Sie das Problem mit Hilfe der folgenden Übersicht selbst beheben können.

Versuchen Sie auf keinen Fall, die Geräte selbst zu reparieren. Wenn eine Reparatur notwendig ist, wenden Sie sich bitte an unser Service Center oder eine andere geeignete Fachwerkstatt.

Problem	Behebung
Der Staubsauger funktioniert nicht	<ul style="list-style-type: none"> <li>▶ Netzstecker /Steckdose überprüfen.</li> <li>▶ Fußtaste Ⓛ drücken.</li> </ul>
Die Saugkraft ist abgeschwächt	<ul style="list-style-type: none"> <li>▶ Saugrohr, -schlauch oder -düse sind verstopft. Ziehen Sie den Netzstecker. Verstopfung entfernen.</li> <li>▶ Ziehen Sie den Netzstecker. Staubfilter ist verunreinigt. Filter reinigen.</li> </ul>
Der Staubsauger macht während des Betriebs ungewöhnliche Geräusche	Schalten Sie den Staubsauger sofort aus. Ziehen Sie den Netzstecker. Saugrohr, -schlauch oder -düse sind verstopft. Verstopfung entfernen.



---

# 11. Entsorgung



## VERPACKUNG

Ihr Gerät befindet sich zum Schutz vor Transportschäden in einer Verpackung. Verpackungen sind aus Materialien hergestellt, die umweltschonend entsorgt und einem fachgerechten Recycling zugeführt werden können.



## GERÄT

Alle mit dem nebenstehenden Symbol gekennzeichneten Altgeräte dürfen nicht im normalen Hausmüll entsorgt werden.

Entsprechend Richtlinie 2012/19/EU ist das Gerät am Ende seiner Lebensdauer einer geordneten Entsorgung zuzuführen.

Dabei werden im Gerät enthaltene Wertstoffe der Wiederverwertung zugeführt und die Belastung der Umwelt vermieden.

Geben Sie das Altgerät an einer Sammelstelle für Elektroschrott oder einem Wertstoffhof ab.

Wenden Sie sich für nähere Auskünfte an Ihr örtliches Entsorgungsunternehmen oder Ihre kommunale Verwaltung.

## 12. Technische Daten

Leistung:	800 W
Energieeffizienzklasse	A
Eingang:	220–240 V~50/60 Hz
Lautstärke:	79 dB
Saugleistung:	150W - 18 kPa
Luftstrom:	1,5 m <sup>3</sup> /min
Staubkapazität:	2 l
Kabellänge:	5,0 m
Schlauchlänge:	1,5 m
Gewicht netto / brutto:	3,35/4,5 kg
Abmessung:	35 x 25 x 31 cm
Aluminium-Teleskoprohr	76 cm
Filtersystem	Waschbarer EPA Filter E12
Automatische Kabelaufwicklung	

## 13. Konformitätsinformation



Hiermit erklärt die Medion AG, dass das Produkt MD 19407 mit den folgenden europäischen Anforderungen übereinstimmt:

- EMV-Richtlinie 2014/30/EU
- Niederspannungsrichtlinie 2014/35/EU
- Öko-Design Richtlinie 2009/125/EG
- RoHS-Richtlinie 2011/65/EU

## 14. Serviceinformationen

Sollte Ihr Gerät einmal nicht wie gewünscht und erwartet funktionieren, wenden Sie sich zunächst an unseren Kundenservice. Es stehen Ihnen verschiedene Wege zur Verfügung, um mit uns in Kontakt zu treten:

- In unserer Service Community treffen Sie auf andere Benutzer sowie unsere Mitarbeiter und können dort Ihre Erfahrungen austauschen und Ihr Wissen weitergeben.  
Sie finden unsere Service Community unter <http://community.medion.com>.
- Gerne können Sie auch unser Kontaktformular unter [www.medion.com/contact](http://www.medion.com/contact) nutzen.
- Selbstverständlich steht Ihnen unser Serviceteam auch über unsere Hotline oder postalisch zur Verfügung.

Deutschland	
Öffnungszeiten	Multimedia-Produkte (PC, Notebook, etc.)
Mo. - Fr.: 07:00 - 23:00 Sa. / So.: 10:00 - 18:00	☎ 0201 22099-111
	Haushalt & Heimelektronik
	☎ 0201 22099-222
	Mobiltelefon; Tablet & Smartphone
	☎ 0201 22099-333
Serviceadresse	
<b>MEDION AG</b> <b>45092 Essen</b> <b>Deutschland</b>	
Österreich	
Öffnungszeiten	Rufnummer
Mo. - Fr.: 08:00 - 21:00 Sa. / So.: 10:00 - 18:00	☎ 01 9287661
Serviceadresse	
<b>MEDION Service Center</b> <b>Franz-Fritsch-Str. 11</b> <b>4600 Wels</b> <b>Österreich</b>	

Schweiz	
Öffnungszeiten	Rufnummer
Mo. - Fr.: 09:00 - 19:00	☎ 0848 - 33 33 32
Serviceadresse	
<b>MEDION/LENOVO Service Center</b> <b>Ifangstrasse 6</b> <b>8952 Schlieren</b> <b>Schweiz</b>	
Belgien	
Öffnungszeiten	Rufnummer
Mo. - Fr.: 09:00 - 19:00	☎ 02 - 200 61 98
Serviceadresse	
<b>MEDION B.V.</b> <b>John F.Kennedylaan 16a</b> <b>5981 XC Panningen</b> <b>Nederland</b>	
Luxemburg	
Öffnungszeiten	Rufnummer
Mo. - Fr.: 09:00 - 19:00	☎ 34-20 808 664
Serviceadresse	
<b>MEDION B.V.</b> <b>John F.Kennedylaan 16a</b> <b>5981 XC Panningen</b> <b>Nederland</b>	

## Deutschland



Diese und viele weitere Bedienungsanleitungen stehen Ihnen über das Serviceportal [www.medion.com/de/service/start/](http://www.medion.com/de/service/start/) zum Download zur Verfügung.

Dort finden Sie auch Treiber und andere Software zu diversen Geräten.

Sie können auch den nebenstehenden QR Code scannen und die Bedienungsanleitung über das Serviceportal auf Ihr mobiles Endgerät laden.

## Österreich



Diese und viele weitere Bedienungsanleitungen stehen Ihnen über das Serviceportal [www.medion.com/at/service/start/](http://www.medion.com/at/service/start/) zum Download zur Verfügung.

Dort finden Sie auch Treiber und andere Software zu diversen Geräten.

Sie können auch den nebenstehenden QR Code scannen und die Bedienungsanleitung über das Serviceportal auf Ihr mobiles Endgerät laden.

## Schweiz



Diese und viele weitere Bedienungsanleitungen stehen Ihnen über das Serviceportal [www.medion.com/ch/de/service/start/](http://www.medion.com/ch/de/service/start/) zum Download zur Verfügung.

Dort finden Sie auch Treiber und andere Software zu diversen Geräten.

Sie können auch den nebenstehenden QR Code scannen und die Bedienungsanleitung über das Serviceportal auf Ihr mobiles Endgerät laden.

## Belgien



Diese und viele weitere Bedienungsanleitungen stehen Ihnen über das Serviceportal [www.medion.com/be/nl/service/start/](http://www.medion.com/be/nl/service/start/) zum Download zur Verfügung.

Dort finden Sie auch Treiber und andere Software zu diversen Geräten.

Sie können auch den nebenstehenden QR Code scannen und die Bedienungsanleitung über das Serviceportal auf Ihr mobiles Endgerät laden.



Diese und viele weitere Bedienungsanleitungen stehen Ihnen über das Serviceportal [www.medion.com/lu/de/service/start/](http://www.medion.com/lu/de/service/start/) zum Download zur Verfügung.

Dort finden Sie auch Treiber und andere Software zu diversen Geräten.

Sie können auch den nebenstehenden QR Code scannen und die Bedienungsanleitung über das Serviceportal auf Ihr mobiles Endgerät laden.

## 15. Impressum

Copyright © 2019

Stand: 28.10.2019

Alle Rechte vorbehalten.

Diese Bedienungsanleitung ist urheberrechtlich geschützt.

Vervielfältigung in mechanischer, elektronischer und jeder anderen Form ohne die schriftliche Genehmigung des Herstellers ist verboten.

Das Copyright liegt bei der Firma:

Das Copyright liegt beim Inverkehrbringer:

**MEDION AG**  
**Am Zehnthof 77**  
**45307 Essen**  
**Deutschland**

Bitte beachten Sie, dass die oben stehende Anschrift keine Retourenanschrift ist. Kontaktieren Sie zuerst immer unseren Kundenservice.

---

## 16. Datenschutzerklärung

Sehr geehrter Kunde!

Wir teilen Ihnen mit, dass wir, die MEDION AG, Am Zehnthof 77, 45307 Essen als Verantwortlicher Ihre personenbezogenen Daten verarbeiten.

In datenschutzrechtlichen Angelegenheiten werden wir durch unseren betrieblichen Datenschutzbeauftragten, erreichbar unter MEDION AG, Datenschutz, Am Zehnthof 77, D – 45307 Essen; datenschutz@medion.com unterstützt. Wir verarbeiten Ihre Daten zum Zweck der Garantieabwicklung und damit zusammenhängender Prozesse ( z. B. Reparaturen) und stützen uns bei der Verarbeitung Ihrer Daten auf den mit uns geschlossenen Kaufvertrag.

Ihre Daten werden wir zum Zweck der Garantieabwicklung und damit zusammenhängender Prozesse ( z. B. Reparaturen) an die von uns beauftragten Reparaturdienstleister übermitteln. Wir speichern Ihre personenbezogenen Daten im Regelfall für die Dauer von drei Jahren, um Ihre gesetzlichen Gewährleistungsrechte zu erfüllen.

Uns gegenüber haben Sie das Recht auf Auskunft über die betreffenden personenbezogenen Daten sowie auf Berichtigung, Löschung, Einschränkung der Verarbeitung, Widerspruch gegen die Verarbeitung sowie auf Datenübertragbarkeit.

Beim Auskunfts- und beim Löschungsrecht gelten jedoch Einschränkungen nach den §§ 34 und 35 BDSG ( Art. 23 DS-GVO), Darüber hinaus besteht ein Beschwerderecht bei einer zuständigen Datenschutzaufsichtsbehörde (Art. 77 DS-GVO i. V. m. § 19 BDSG). Für die MEDION AG ist das die Landesbeauftragte für Datenschutz und Informationsfreiheit Nordrhein Westfalen, Postfach 200444, 40212 Düsseldorf, [www.lidi.nrw.de](http://www.lidi.nrw.de).

Die Verarbeitung Ihrer Daten ist für die Garantieabwicklung erforderlich; ohne Bereitstellung der erforderlichen Daten ist die Garantieabwicklung nicht möglich.

---

# Sommaire

<b>1.</b>	<b>Informations concernant la présente notice d'utilisation.....</b>	<b>31</b>
1.1.	Explication des symboles.....	31
<b>2.</b>	<b>Utilisation conforme.....</b>	<b>33</b>
<b>3.</b>	<b>Consignes de sécurité.....</b>	<b>33</b>
<b>4.</b>	<b>Contenu de l'emballage .....</b>	<b>38</b>
<b>5.</b>	<b>Vue d'ensemble de l'appareil.....</b>	<b>39</b>
<b>6.</b>	<b>Première mise en service .....</b>	<b>40</b>
<b>7.</b>	<b>Utilisation de l'aspirateur .....</b>	<b>41</b>
<b>8.</b>	<b>Après l'aspiration.....</b>	<b>41</b>
<b>9.</b>	<b>Nettoyage et entretien.....</b>	<b>42</b>
9.1.	Vider le bac à poussière .....	42
9.2.	Nettoyage du filtre à poussière.....	44
9.3.	Nettoyage du filtre d'évacuation/du moteur.....	47
<b>10.</b>	<b>Dépannage.....</b>	<b>49</b>
<b>11.</b>	<b>Recyclage .....</b>	<b>49</b>
<b>12.</b>	<b>Caractéristiques techniques .....</b>	<b>50</b>
<b>13.</b>	<b>Information relative à la conformité .....</b>	<b>50</b>
<b>14.</b>	<b>Informations relatives au SAV .....</b>	<b>51</b>
<b>15.</b>	<b>Mentions légales.....</b>	<b>53</b>
<b>16.</b>	<b>Déclaration de confidentialité.....</b>	<b>54</b>





# 1. Informations concernant la présente notice d'utilisation



Merci d'avoir choisi notre produit. Nous vous souhaitons une bonne utilisation.

Veuillez lire attentivement les consignes de sécurité et la notice d'utilisation dans son intégralité avant la mise en service de l'appareil. Tenez compte des avertissements figurant sur l'appareil et dans la notice d'utilisation. Conservez toujours la notice d'utilisation à portée de main. Cette notice d'utilisation fait partie intégrante du produit. Si vous vendez ou donnez l'appareil, remettez-la également impérativement au nouveau propriétaire.

## 1.1. Explication des symboles

Le danger décrit dans les paragraphes signalés par l'un des symboles d'avertissement suivants doit être évité, afin d'empêcher les conséquences potentielles évoquées.



### **DANGER !**

Danger de mort imminente !



### **AVERTISSEMENT !**

Éventuel danger de mort et/ou de blessures graves irréversibles !



### **ATTENTION !**

Risque de blessures légères et/ou moyennement graves !



### **AVIS !**

Respectez les consignes pour éviter tout dommage matériel !



Informations complémentaires concernant l'utilisation de l'appareil !



Tenez compte des remarques contenues dans la notice d'utilisation !



## **AVERTISSEMENT !**

Risque d'électrocution !



Déclaration de conformité (voir chapitre « Information relative à la conformité ») : Les produits portant ce symbole sont conformes aux exigences des directives européennes.



### **Classe de protection II**

Les appareils électriques de la classe de protection II sont des appareils électriques qui possèdent une isolation double continue et/ou renforcée et qui ne présentent pas de possibilité de branchement pour une mise à la terre. Le boîtier d'un appareil électrique enveloppé d'isolant de la classe de protection II peut former partiellement ou entièrement l'isolation supplémentaire ou renforcée.



Symbole de courant alternatif



### **Utilisation en intérieur**

Les appareils portant ce symbole sont exclusivement destinés à une utilisation en intérieur.



En Allemagne, le label « Der Grüne Punkt » (point vert) désigne les emballages recyclables collectés dans les sacs ou poubelles jaunes, les conteneurs à verre ou les bennes à carton, qui sont éliminés ou recyclés par la société Duales System, conformément au décret allemand sur les emballages

- Énumération/Information sur des événements se produisant pendant l'utilisation
- ▶ Action à exécuter
- Consignes de sécurité à respecter

## 2. Utilisation conforme

Cet aspirateur sert à aspirer les saletés sèches telles que poussière, miettes ou peluches sur des sols lisses, moquettes, tapis et meubles rembourrés, en intérieur ou dans la voiture. Il ne convient pas pour aspirer des liquides.

Cet appareil est destiné à un usage domestique. L'appareil n'est pas adapté à un usage commercial ou industriel.

Veuillez noter qu'en cas d'utilisation non conforme, la garantie sera annulée :

- Ne transformez pas l'appareil sans notre accord et n'utilisez pas d'appareils auxiliaires autres que ceux autorisés ou livrés par nos soins.
- Utilisez uniquement des pièces de rechange et accessoires livrés ou autorisés par nos soins.
- Tenez compte de toutes les informations contenues dans cette notice d'utilisation, en particulier des consignes de sécurité. Toute autre utilisation est considérée comme non conforme et peut entraîner des dommages corporels ou matériels.

## 3. Consignes de sécurité



### AVERTISSEMENT !

#### Risque de blessure !

Toute utilisation incorrecte présente un risque de blessure.

- Conservez l'appareil et les accessoires dans un endroit hors de portée des enfants.
- Cet appareil peut être utilisé par des enfants âgés de plus de 8 ans et par des personnes présentant des capacités physiques, sensorielles ou mentales restreintes ou manquant d'expérience et/ou de connaissances s'ils sont surveillés ou s'ils ont reçu des instructions pour pouvoir utiliser l'appareil en toute sécurité et ont compris les dangers en résultant.

- 
- Les enfants ne doivent pas jouer avec l'appareil.
  - Le nettoyage et la maintenance incombant à l'utilisateur ne doivent pas être exécutés par des enfants.
  - Conservez l'appareil et l'adaptateur secteur hors de portée des enfants de moins de 8 ans.
  - Conservez tous les emballages utilisés (sachets, polystyrène, etc.) hors de portée des enfants.
  - Ne laissez pas des enfants jouer avec l'emballage.



### **AVERTISSEMENT !**

#### **Risque d'électrocution/de court-circuit !**

Il existe un risque de choc électrique/court-circuit dû aux pièces conductrices de courant.

- Branchez l'appareil uniquement sur une prise correctement installée et facilement accessible. La tension secteur locale doit correspondre à celle indiquée dans les caractéristiques techniques de l'appareil.
- La prise doit rester accessible, s'il devait s'avérer nécessaire de débrancher rapidement l'appareil.
- Débranchez la fiche d'alimentation de l'appareil de la prise de courant :
  - Avant de nettoyer l'appareil,
  - En l'absence de surveillance,
  - Si l'appareil est humide ou mouillé,
  - Si vous n'utilisez plus l'appareil.
- Débranchez toujours l'appareil en tirant au niveau de la fiche d'alimentation, jamais sur le câble lui-même.
- Veillez à ce que le cordon d'alimentation n'entre pas en contact avec des objets ou surfaces brûlants (par ex. plaques électriques).
- N'utilisez pas l'appareil lorsque le cordon d'alimentation ou l'appareil lui-même présente des dommages visibles ou si celui-ci est tombé.

- 
- En cas d'orage, les appareils raccordés au réseau électrique peuvent être endommagés. Débranchez donc toujours la fiche d'alimentation de la prise de courant en cas d'orage.
  - Avant la première mise en service et après chaque utilisation, vérifiez que l'appareil et le cordon d'alimentation ne sont pas endommagés.
  - Déroulez entièrement le cordon d'alimentation.
  - Veillez à ne pas plier ou écraser le cordon d'alimentation.
  - Si l'appareil ou le cordon d'alimentation présentent des dommages visibles, ne mettez pas l'appareil en service.
  - Si vous constatez un dommage causé lors du transport, contactez immédiatement le SAV.
  - Ne modifiez en aucun cas vous-même l'appareil et n'essayez pas d'ouvrir et/ou de réparer vous-même une quelconque pièce de l'appareil.
  - Afin d'éviter tout danger, faites réparer le cordon d'alimentation uniquement par un atelier spécialisé qualifié ou contactez le SAV.
  - Si l'appareil dégage de la fumée, sent le brûlé ou fait des bruits inhabituels, éteignez-le immédiatement, débranchez la fiche d'alimentation de la prise de courant et ne vous servez plus de l'appareil.

Ne plongez en aucun cas l'appareil dans de l'eau ou d'autres liquides, ne le passez pas sous l'eau courante et ne l'utilisez pas dans des pièces humides, afin d'éviter tout risque d'électrocution.

- Évitez tout contact de l'appareil avec l'eau ou d'autres liquides. Tenez l'appareil, le cordon d'alimentation et la fiche d'alimentation à l'écart des lavabos, éviers, etc. Tenez l'appareil à l'écart des projections d'eau et éclaboussures éventuelles.
  - Ne touchez jamais l'appareil ou le cordon d'alimentation avec les mains mouillées.
  - Utilisez l'appareil exclusivement en intérieur.
-

- 
- Débranchez la fiche d'alimentation de la prise de courant avant de vider le bac à poussière ou de nettoyer les filtres. N'utilisez jamais l'appareil sans les filtres.



**AVERTISSEMENT !**  
**RISQUE D'EXPLOSION !**

L'aspiration de liquides inflammables ou de certaines substances solides présente un risque d'incendie ou d'explosion.

- N'utilisez pas l'appareil à proximité de matériaux facilement inflammables. N'aspirez pas d'objets à arêtes saillantes ou facilement inflammables tels que des allumettes ou des cendres chaudes, ni de liquides facilement inflammables.
- N'aspirez en aucun cas de la poussière de toner (imprimante laser, photocopieuse).



**ATTENTION !**  
**Risque de blessure/d'endommagement de l'appareil !**

Toute manipulation incorrecte présente un risque de blessure ou peut endommager l'appareil.

- N'utilisez jamais l'aspirateur directement sur des personnes ou sur des animaux.
- Ne laissez jamais l'aspirateur allumé sans surveillance.
- N'utilisez en aucun cas l'aspirateur sur des surfaces humides ou pour aspirer des liquides. Laissez sécher entièrement les tapis et moquettes fraîchement shampooinés avant de les aspirer. Vous risquez sinon d'endommager le moteur de l'aspirateur.
- N'utilisez pas l'aspirateur sur des surfaces irrégulières et assurez-vous que l'aspirateur ne puisse pas tomber (par ex. lorsque vous nettoyez des escaliers).
- N'utilisez pas l'aspirateur pour ramasser des petites pièces.

- Veillez à toujours conserver une distance suffisante entre vos cheveux ou vêtements et l'ouverture d'aspiration.
- Utilisez toujours l'aspirateur uniquement avec les filtres et le bac à poussière insérés.
- Ne marchez pas sur le flexible d'aspiration. Ne posez aucun objet sur l'aspirateur. Ne recouvrez pas les ouvertures d'aspiration et de soufflage.
- Le cordon étant enroulé automatiquement avec force, il peut être projeté de droite à gauche et inversement. Retenez donc le cordon lorsque ce dernier s'enroule afin d'éviter toute blessure.



### **ATTENTION !**

#### **Dangers pour la santé !**

L'inhalation de poussière lors du vidage du bac à poussière peut nuire à votre santé ou provoquer des allergies.

- Videz le bac à poussière à l'extérieur directement au-dessus d'une poubelle.
- Videz régulièrement le bac à poussière.
- Nettoyez régulièrement le filtre à poussière.



---

## 4. Contenu de l'emballage



**DANGER !**

**Risque de suffocation !**

L'ingestion ou l'inhalation de petites pièces ou de films présente un risque de suffocation.

■ Conservez le film d'emballage hors de portée des enfants.

- ▶ Retirez le produit de l'emballage et enlevez tous les autres matériaux d'emballage.
- ▶ Veuillez vérifier l'intégralité de la livraison et nous signaler toute livraison incomplète dans les 14 jours suivant l'achat.

Le produit que vous avez acheté comprend :

- Aspirateur
- Buse de sol universelle
- Embout suceur/brosse
- Tube d'aspiration télescopique
- Notice d'utilisation et documents relatifs à la garantie

## 5. Vue d'ensemble de l'appareil

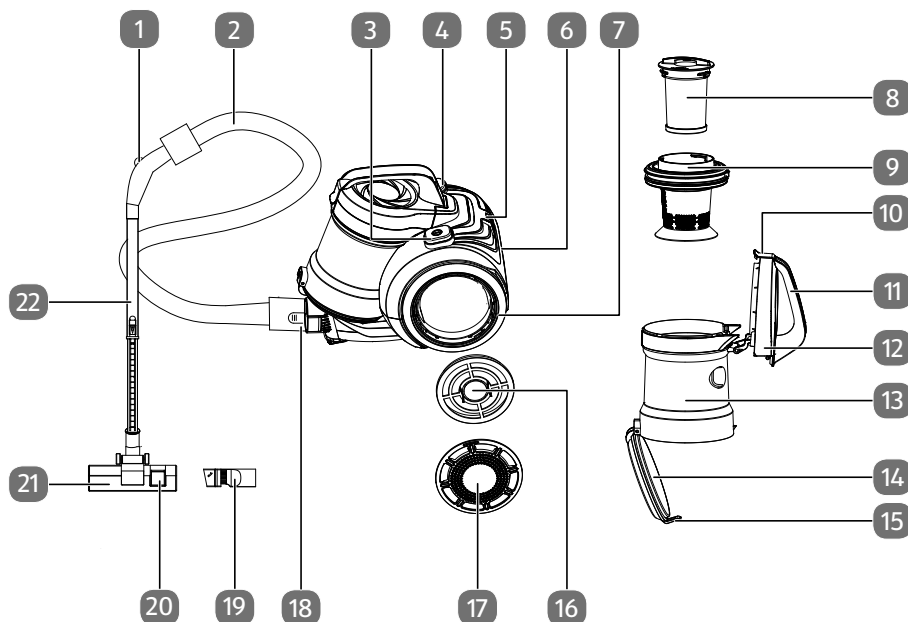

- 1) Clapet de régulation de l'aspiration
- 2) Flexible d'aspiration
- 3) Pédale ⏻ : Mise en marche/arrêt
- 4) Pédale ⏻ : Enroulement automatique du cordon
- 5) Support du tube d'aspiration (à l'arrière)
- 6) Cordon d'alimentation avec fiche d'alimentation (sans illustration)
- 7) Roue
- 8) Filtre EPA pour l'air d'aspiration
- 9) Filtre pour air d'aspiration
- 10) touche de verrouillage supérieure du bac à poussière
- 11) Poignée
- 12) couvercle supérieur du bac à poussière
- 13) Bac à poussière
- 14) couvercle inférieur du bac à poussière
- 15) touche de verrouillage inférieure du bac à poussière
- 16) Filtre EPA pour l'air de sortie
- 17) Cache du filtre moteur
- 18) Ouverture du flexible d'aspiration

- 19) Embout suceur/brosse
- 20) Pédale de réglage de la buse de sol universelle : Avec/sans brosse
- 21) Buse de sol universelle
- 22) Tube d'aspiration télescopique

## 6. Première mise en service

- ▶ Assemblez le flexible d'aspiration et le tube d'aspiration télescopique.
- ▶ Adaptez le tube d'aspiration télescopique à votre taille en appuyant sur la touche de verrouillage et en allongeant ou raccourcissant le tube.
- ▶ Insérez le flexible d'aspiration dans l'orifice d'aspiration sous le bac à poussière jusqu'à ce que vous entendiez un déclic. Veillez à ce que l'ergot de verrouillage rentre bien dans l'évidement sur l'appareil.
- ▶ Pour retirer le flexible d'aspiration, appuyez sur l'ergot de verrouillage à l'extrémité du flexible tout en retirant le flexible.
- ▶ Insérez une buse d'aspiration adaptée sur le flexible d'aspiration :

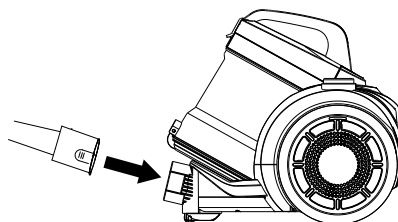

Buse d'aspiration	Utilisation
Buse de sol universelle	<ul style="list-style-type: none"> <li>• Pédale enfoncée : tapis et moquettes à poils courts et sols lisses</li> <li>• Pédale levée : tapis et moquettes à poils longs</li> </ul>
Brosse	Aspiration d'objets fragiles tels que livres, cadres ou rembourrages
Suceur	Aspiration dans les recoins, endroits inaccessibles avec la buse de sol, les plis de tissus, etc.

- ▶ Veillez à ce que le bac à poussière soit correctement monté.
- ▶ Déroulez le cordon d'alimentation jusqu'au repère jaune en tirant le cordon d'alimentation au niveau de la fiche d'alimentation. Si le repère rouge est visible, le cordon est entièrement déroulé. Ne tirez plus sur le cordon, vous risqueriez d'endommager l'enrouleur. Déroulez donc le cordon avec précaution et lentement dès que le repère jaune est visible.
- ▶ Branchez la fiche d'alimentation sur une prise de terre réglementaire.

Votre aspirateur est maintenant prêt à fonctionner.

## 7. Utilisation de l'aspirateur

- ▶ Appuyez sur la pédale ① pour allumer l'aspirateur.
- ▶ Effectuez avec l'embout des mouvements de va-et-vient sur la surface à nettoyer pour l'aspirer.
- ▶ Si vous souhaitez réduire la puissance d'aspiration du flexible par ex. pour aspirer des rideaux, déplacez le cache de la soupape d'air secondaire (A). Plus vous ouvrez la soupape, plus la puissance d'aspiration de la buse est réduite.

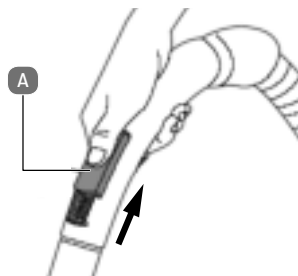

## 8. Après l'aspiration

- ▶ Appuyez sur la pédale ① pour éteindre l'aspirateur.
- ▶ Débranchez la fiche d'alimentation de la prise de courant en tirant sur la fiche, jamais sur le cordon.
- ▶ Appuyez sur la pédale ② pour enrouler le cordon.



### ATTENTION !

#### Risque de blessure !

L'enroulement incontrôlé du cordon présente un risque de blessure.

- Tenez donc le cordon pendant l'enroulement afin d'éviter qu'il ne soit projeté de droite à gauche et inversement.

- ▶ Insérez le dispositif de retenue de la buse sur la fixation du tube d'aspiration. Fixez le flexible d'aspiration sur le support du tube d'aspiration.
- ▶ Rangez l'aspirateur dans un endroit sec à l'abri des rayons directs du soleil.

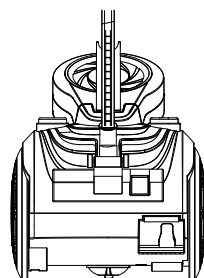

---

## 9. Nettoyage et entretien

Votre aspirateur est facile et rapide à nettoyer et à entretenir. Videz le bac à poussière et nettoyez régulièrement les filtres.



### AVERTISSEMENT !

#### Risque d'électrocution !

Les pièces sous tension présentent un risque de choc électrique.

- Avant de nettoyer l'aspirateur, débranchez toujours la fiche d'alimentation de la prise de courant en tirant sur la fiche elle-même et jamais sur le cordon.
- ▶ N'utilisez ni solvants ni produits nettoyants corrosifs ou gazeux pour nettoyer la surface de l'appareil. Essayez simplement la surface avec un chiffon humide.

### 9.1. Vider le bac à poussière

- ▶ Appuyez sur la touche de verrouillage du bac à poussière (A), saisissez-le par la poignée (B) et sortez-le de l'appareil en le tirant vers le haut.

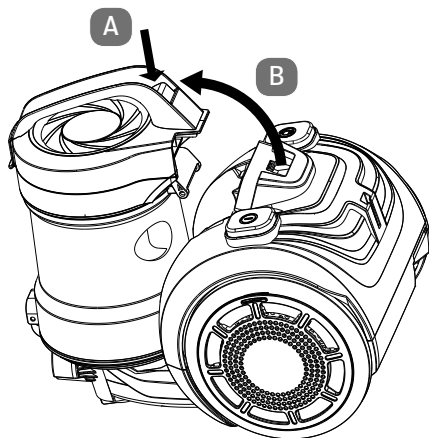

- Déverrouillez le couvercle inférieur du bac à poussière.

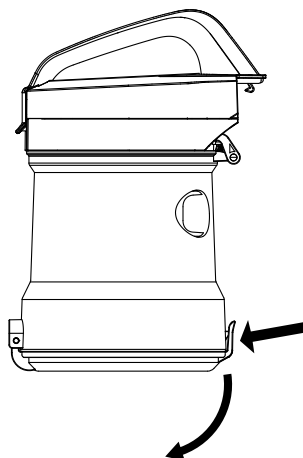

- Videz le bac à poussière à l'extérieur directement au-dessus d'une poubelle.

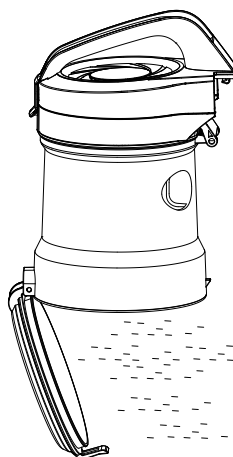

**ATTENTION !**  
**Dangers pour la santé !**

L'inhalation de poussière lors du vidage du bac à poussière peut nuire à votre santé ou provoquer des allergies.

- Videz le bac à poussière à l'extérieur directement au-dessus d'une poubelle.

---

## 9.2. Nettoyage du filtre à poussière

Cet aspirateur est équipé d'un filtre EPA. Nettoyez régulièrement ce filtre afin de garantir le bon fonctionnement de votre aspirateur.



### ATTENTION !

#### Dangers pour la santé !

L'inhalation de poussière peut nuire à votre santé ou provoquer des allergies.

■ N'utilisez pas l'aspirateur sans filtre ou avec un filtre endommagé ! La poussière aspirée pourrait se répandre dans l'air ambiant. Remplacez immédiatement le filtre, s'il est endommagé.

- ▶ Pour retirer le filtre à poussière de l'appareil, conformez-vous aux instructions du chapitre précédent.
- ▶ Ouvrez le couvercle supérieur du bac à poussière et tirez le filtre à poussière vers le haut pour le sortir du bac à poussière.

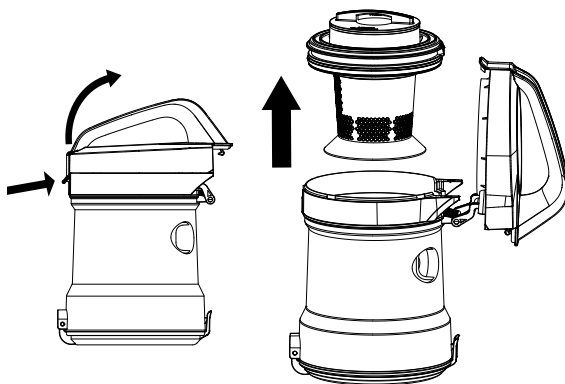

- ▶ Desserrez le filtre EPA en le tournant dans le sens inverse des aiguilles d'une montre, puis en le tirant vers le haut.

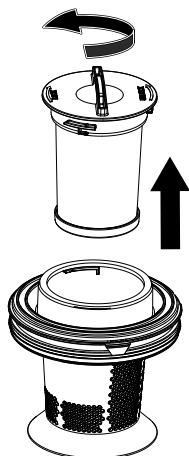

- ▶ Videz le filtre à poussière et rincez le filtre EPA sous l'eau courante. Laissez-le ensuite sécher entièrement pendant env. 24 heures.

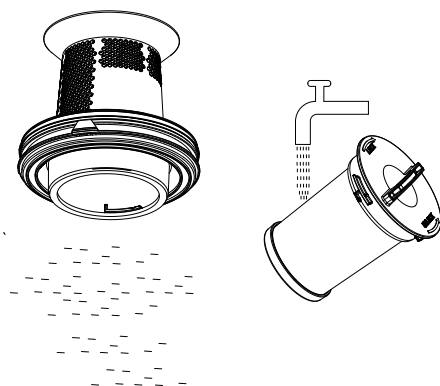

### REMARQUE

D'éventuelles décolorations restantes du filtre n'affectent pas sa fonction.



- 
- ▶ Remettez le filtre EPA en place dans la partie supérieure du filtre à poussière et verrouillez-le en position en le tournant dans le sens des aiguilles d'une montre.

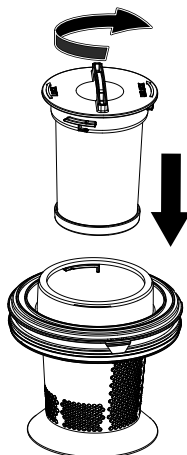

- ▶ Remettez le filtre à poussière en place dans le bac à poussière, en veillant à bien insérer l'ergot de verrouillage du filtre à poussière dans la fente du bac à poussière.

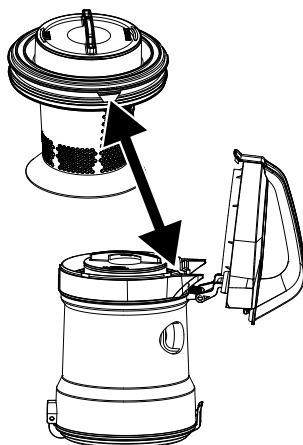

- ▶ Refermez le couvercle du bac à poussière et remettez-le en place sur l'aspirateur jusqu'à ce qu'il s'enclenche de manière audible.

### 9.3. Nettoyage du filtre d'évacuation/du moteur

Cet aspirateur est équipé d'un filtre pour l'air d'évacuation/ moteur. Nettoyez ce filtre régulièrement, soit environ tous les 6 à 12 mois, afin de garantir le bon fonctionnement de votre aspirateur.



#### ATTENTION !

#### Endommagement de l'appareil !

La poussière aspirée peut pénétrer dans l'appareil et endommager le moteur.

- N'utilisez pas l'aspirateur sans filtre ou avec un filtre endommagé ! Remplacez immédiatement le filtre, s'il est endommagé.
- ▶ À l'arrière de l'appareil, tournez le cache gauche du compartiment moteur vers l'indication **UNLOCK** et retirez-le.
- ▶ Saisissez le filtre moteur par la poignée et retirez-le de l'appareil.

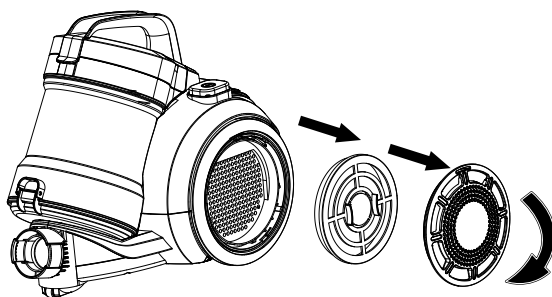

- ▶ En cas de faible encrassement du filtre moteur, il suffit de l'épousseter au-dessus d'une poubelle. S'il est très sale, nettoyez-le sous l'eau courante. Laissez le filtre sécher entièrement avant de le remettre en place.

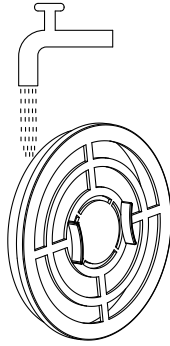

- ▶ Saisissez le filtre moteur par la poignée et remettez-le en place dans l'appareil.
- ▶ Remettez le cache du compartiment moteur en place et tournez-le en direction de l'indication **LOCK**, jusqu'à ce qu'il s'enclenche de manière audible.

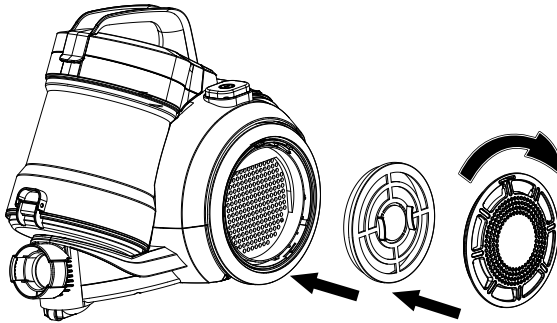

## 10. Dépannage

En cas de problème avec l'appareil, vérifiez tout d'abord si vous pouvez y remédier vous-même à l'aide du tableau suivant.

N'essayez en aucun cas de réparer vous-même l'appareil. Si une réparation s'avère nécessaire, veuillez vous adresser à notre SAV ou à un autre atelier spécialisé.

Problème	Solution
L'aspirateur ne fonctionne pas	<ul style="list-style-type: none"><li>▶ Vérifiez l'état de la fiche d'alimentation et de la prise de courant.</li><li>▶ Appuyez sur la pédale ①.</li></ul>
La puissance d'aspiration est affaiblie	<ul style="list-style-type: none"><li>▶ Le tube d'aspiration, le flexible ou la buse est obstrué. Débranchez la fiche d'alimentation de la prise de courant. Éliminez l'obstruction.</li><li>▶ Débranchez la fiche d'alimentation de la prise de courant. Le filtre à poussière est sale. Nettoyez le filtre.</li></ul>
L'aspirateur fait des bruits inhabituels pendant le fonctionnement	Éteignez immédiatement l'aspirateur. Débranchez la fiche d'alimentation de la prise de courant. Le tube d'aspiration, le flexible ou la buse est obstrué. Éliminez l'obstruction.

## 11. Recyclage



### EMBALLAGE

L'appareil est placé dans un emballage afin de le protéger contre tout dommage pendant le transport. Les emballages sont fabriqués à partir de matériaux qui peuvent être éliminés de manière écologique et remis à un service de recyclage approprié.



### APPAREIL

Il est interdit d'éliminer les appareils usagés portant le symbole ci-contre avec les déchets ménagers.

Conformément à la directive 2012/19/UE, l'appareil doit être éliminé de manière réglementaire lorsqu'il arrive en fin de cycle de vie.

Les matériaux recyclables contenus dans l'appareil seront recyclés, ce qui permet de respecter l'environnement.

Remettez l'appareil usagé à un point de collecte de déchets électriques et électroniques ou auprès d'une déchetterie.

Pour de plus amples renseignements, adressez-vous à l'entreprise de collecte des déchets locale ou à la municipalité.

---

## 12. Caractéristiques techniques

Puissance :	800 W
Classe d'efficacité énergétique	A
Entrée :	220–240 V ~ 50/60 Hz
Niveau sonore :	79 dB
Puissance d'aspiration :	150 W - 18 kPa
Débit d'air :	1,5 m <sup>3</sup> /min
Capacité du bac à poussière :	2 l
Longueur du cordon :	5,0 m
Longueur du flexible :	1,5 m
Poids net/brut :	3,35/4,5 kg
Dimensions :	35 x 25 x 31 cm
Tube télescopique en aluminium	76 cm
Système de filtration	Filtre EPA lavable E12
Enrouleur automatique	

## 13. Information relative à la conformité



L'entreprise Medion AG déclare par la présente que le produit MD 19407 est conforme aux exigences européennes suivantes :

- Directive CEM 2014/30/UE
- Directive basse tension 2014/35/UE
- Directive sur l'écoconception 2009/125/CE
- Directive RoHS 2011/65/UE

## 14. Informations relatives au SAV

Si votre appareil ne fonctionne pas de la manière dont vous le souhaitez, veuillez d'abord vous adresser à notre service après-vente. Vous disposez des moyens suivants pour entrer en contact avec nous :

- Au sein de notre Service Community, vous pouvez discuter avec d'autres utilisateurs ainsi qu'avec nos collaborateurs pour partager vos expériences et vos connaissances.  
Vous pouvez accéder à notre Service Community ici :  
<http://community.medion.com>.
- Vous pouvez également utiliser notre formulaire de contact disponible ici :  
[www.medion.com/contact](http://www.medion.com/contact).
- Notre équipe du service après-vente se tient également à votre disposition via notre assistance téléphonique ou par courrier.

France	
Horaires d'ouverture	Hotline SAV
Lun - Ven : 9h00 à 19h00	① 02 43 16 60 30
Adresse du service après-vente	
<b>MEDION France</b> <b>75 Rue de la Foucaudière</b> <b>72100 LE MANS</b> <b>France</b>	
Suisse	
Horaires d'ouverture	Hotline SAV
Lun - Ven : 7h00 à 23h00 Sam/Dim : 10h00 à 18h00	① 0848 - 33 33 32
Adresse du service après-vente	
<b>MEDION/LENOVO Service Center</b> <b>Ifangstrasse 6</b> <b>8952 Schlieren</b> <b>Suisse</b>	

Belgique	
Horaires d'ouverture	Hotline SAV
Lun - Ven : 9h00 à 19h00	☎ 02 - 200 61 98
Adresse du service après-vente	
<b>MEDION B.V.</b> <b>John F.Kennedylaan 16a</b> <b>5981 XC Panningen</b> <b>Nederland</b>	
Luxembourg	
Horaires d'ouverture	Hotline SAV
Lun - Ven : 9h00 à 19h00	☎ 34 - 20 808 664
Adresse du service après-vente	
<b>MEDION B.V.</b> <b>John F.Kennedylaan 16a</b> <b>5981 XC Panningen</b> <b>Nederland</b>	

## France



La présente notice d'utilisation et bien d'autres sont disponibles au téléchargement sur le portail de service après-vente [www.medion.com/fr/service/accueil/](http://www.medion.com/fr/service/accueil/).

Vous pourrez également y trouver des pilotes et d'autres logiciels pour différents appareils.

Vous pouvez également scanner le code QR ci-contre pour charger la notice d'utilisation sur un appareil mobile via le portail de service.

## Suisse



La présente notice d'utilisation et bien d'autres sont disponibles au téléchargement sur le portail de service après-vente [www.medion.com/ch/fr/service/start/](http://www.medion.com/ch/fr/service/start/).

Vous pourrez également y trouver des pilotes et d'autres logiciels pour différents appareils.

Vous pouvez également scanner le code QR ci-contre pour charger la notice d'utilisation sur un appareil mobile via le portail de service.



La présente notice d'utilisation et bien d'autres sont disponibles au téléchargement sur le portail de service après-vente [www.medion.com/be/fr/service/accueil/](http://www.medion.com/be/fr/service/accueil/).

Vous pourrez également y trouver des pilotes et d'autres logiciels pour différents appareils.

Vous pouvez également scanner le code QR ci-contre pour charger la notice d'utilisation sur un appareil mobile via le portail de service.



La présente notice d'utilisation et bien d'autres sont disponibles au téléchargement sur le portail de service après-vente [www.medion.com/lu/fr/](http://www.medion.com/lu/fr/).

Vous pourrez également y trouver des pilotes et d'autres logiciels pour différents appareils.

Vous pouvez également scanner le code QR ci-contre pour charger la notice d'utilisation sur un appareil mobile via le portail de service.

## 15. Mentions légales

Copyright © 2019

Date : 29.10.2019

Tous droits réservés.

La présente notice d'utilisation est protégé par les droits d'auteur.

Toute reproduction sous forme mécanique, électronique ou sous toute autre forme que ce soit est interdite sans l'autorisation préalable écrite du fabricant.

L'entreprise suivante possède les droits d'auteur :

**MEDION AG**  
**Am Zehnthof 77**  
**45307 Essen**  
**Allemagne**

Veuillez noter que l'adresse ci-dessus n'est pas celle du service des retours. Contactez toujours notre service après-vente d'abord.



---

## 16. Déclaration de confidentialité

Chère cliente, cher client,

Nous vous informons que MEDION AG, Am Zehnthof 77, 45307 Essen, est responsable du traitement de vos données à caractère personnel.

En matière de protection des données, nous sommes assistés par le délégué à la protection des données personnelles de notre entreprise, que vous pouvez contacter à l'adresse MEDION AG, Datenschutz, Am Zehnthof 77, D - 45307 Essen ; [datenschutz@medion.com](mailto:datenschutz@medion.com). Nous traitons vos données dans le cadre de la gestion de la garantie et de processus connexes (p. ex. réparations) et nous nous référons au contrat d'achat que nous avons conclu.

Nous transmettons vos données aux prestataires de services de réparation que nous avons mandatés dans le cadre de la gestion de la garantie et des processus connexes (p. ex. réparations). En règle générale, nous conservons vos données personnelles pendant une période de trois ans, afin de respecter vos droits de garantie légaux.

Vous pouvez exercer votre droit d'information, de rectification, de suppression, de limitation du traitement, d'opposition au traitement et de portabilité de vos données personnelles.

Toutefois, des restrictions en matière de droits d'accès et de suppression des données sont appliquées en vertu des §§ 34 et 35 de la loi fédérale allemande sur la protection des données (BDSG) (art. 23 RGPD). En outre, il existe un droit de recours auprès d'une autorité de contrôle compétente en matière de protection des données (art. 77 RGPD en relation avec le § 19 de la BDSG). Pour MEDION AG, il s'agit du Commissaire d'État à la Protection des Données et à la liberté d'information de Rhénanie-du-Nord-Westphalie, Postfach 200444, 40212 Düsseldorf, [www.Idi.nrw.de](http://www.Idi.nrw.de).

Le traitement de vos données est nécessaire dans le cadre de la gestion de la garantie. Sans la mise à disposition des données nécessaires, le déroulement de la garantie n'est pas possible.

---

# Inhoudsopgave

<b>1.</b>	<b>Informatie over deze gebruiksaanwijzing.....</b>	<b>57</b>
1.1.	Betekenis van de symbolen.....	57
<b>2.</b>	<b>Gebruiksdoel.....</b>	<b>59</b>
<b>3.</b>	<b>Veiligheidsvoorschriften .....</b>	<b>59</b>
<b>4.</b>	<b>Inhoud van de levering .....</b>	<b>63</b>
<b>5.</b>	<b>Overzicht van het apparaat .....</b>	<b>64</b>
<b>6.</b>	<b>Ingebruikneming.....</b>	<b>65</b>
<b>7.</b>	<b>Stofzuigen .....</b>	<b>66</b>
<b>8.</b>	<b>Na het stofzuigen .....</b>	<b>66</b>
<b>9.</b>	<b>Reiniging en onderhoud .....</b>	<b>67</b>
9.1.	Stofreservoir legen .....	67
9.2.	Stoffilter reinigen .....	69
9.3.	Afvoerlucht-/motorfilter reinigen .....	72
<b>10.</b>	<b>Probleemoplossing .....</b>	<b>74</b>
<b>11.</b>	<b>Afvalverwerking .....</b>	<b>74</b>
<b>12.</b>	<b>Technische gegevens.....</b>	<b>75</b>
<b>13.</b>	<b>Conformiteitsinformatie .....</b>	<b>75</b>
<b>14.</b>	<b>Service-informatie.....</b>	<b>76</b>
<b>15.</b>	<b>Colofon .....</b>	<b>78</b>
<b>16.</b>	<b>Privacyverklaring .....</b>	<b>79</b>



# 1. Informatie over deze gebruiksaanwijzing



Hartelijk dank dat u voor ons product hebt gekozen. Wij wensen u veel plezier met het apparaat.

Lees de veiligheidsvoorschriften en de volledige gebruiksaanwijzing aandachtig door voordat u het apparaat in gebruik neemt. Neem de waarschuwingen op het apparaat en in de gebruiksaanwijzing in acht.

Houd de gebruiksaanwijzing altijd binnen handbereik. Als u het apparaat verkoopt of doorgeeft, geef dan ook altijd deze gebruiksaanwijzing mee, omdat deze een essentieel onderdeel van het product is.

## 1.1. Betekenis van de symbolen

Als een tekstgedeelte is gemarkeerd met een van de volgende waarschuwingssymbolen, moet het in de tekst beschreven gevaar worden vermeden om de genoemde mogelijke risico's te voorkomen.



### **GEVAAR!**

Waarschuwing voor acuut levensgevaar.



### **WAARSCHUWING!**

Waarschuwing voor mogelijk levensgevaar en/of ernstig blijvend letsel.



### **VOORZICHTIG!**

Waarschuwing voor mogelijk minder ernstig en/of licht letsel.



### **LET OP!**

Neem de aanwijzingen in acht om materiële schade te voorkomen.



Meer informatie over het gebruik van het apparaat.



Neem de aanwijzingen in de gebruiksaanwijzing in acht.



## **WAARSCHUWING!**

Waarschuwing voor gevaar door een elektrische schok.



Verklaring van overeenstemming (zie het hoofdstuk 'Conformiteitsinformatie'): producten die zijn gemarkeerd met dit symbool, voldoen aan de eisen van de Europese richtlijnen.



### **Veiligheidsklasse II**

Elektrische apparaten van veiligheidsklasse II zijn elektrische apparaten die zijn voorzien van een dubbele en/of extra sterke isolatie en geen aansluitmogelijkheden hebben voor een aardleiding. De aanvullende of extra sterke isolatie van een door isolerend materiaal omsloten elektrisch apparaat van veiligheidsklasse II kan geheel of gedeeltelijk worden gevormd door de behuizing.



Symbool voor wisselstroom



### **Gebruik binnenshuis**

Apparaten met dit symbool zijn uitsluitend geschikt voor gebruik binnenshuis.



De 'Grüner Punkt' geeft op verkoopverpakkingen in Duitsland aan dat deze thuishoren in een gele zak, gele bak, glasbak of papierbak en als onderdeel van het duale systeem worden afgevoerd of gerecycled in overeenstemming met de Duitse verpakkingsverordening.

- Opsommingstekst/informatie over gebeurtenissen die zich tijdens de bediening kunnen voordoen
- ▶ Instructie voor een uit te voeren handeling
- Veiligheidsvoorschriften die in acht moeten worden genomen

---

## 2. Gebruiksdoel

De stofzuiger dient voor het opzuigen van droog vuil zoals stof, kruimels en vezels op gladde vloeren, vloerbedekking en meubelbekleding binnenshuis of in de auto. Het apparaat is niet geschikt voor het opzuigen van vloeistoffen.

Dit apparaat is bedoeld voor gebruik in particuliere huishoudens. Het apparaat is niet bedoeld voor commercieel en industrieel gebruik.

Houd er rekening mee dat bij gebruik van het apparaat voor een ander doel dan dat waarvoor het is bestemd, de aansprakelijkheid komt te vervallen:

- Bouw het apparaat zonder onze toestemming niet om en gebruik het niet in combinatie met hulp- of aanbouwapparaten die niet door ons zijn goedgekeurd of geleverd.
- Gebruik uitsluitend door ons geleverde of goedgekeurde reserveonderdelen en accessoires.
- Neem alle informatie in deze gebruiksaanwijzing in acht en houd u in het bijzonder aan de veiligheidsvoorschriften. Iedere andere vorm van gebruik geldt als niet in overeenstemming met het gebruiksdoel en kan letsel of materiële schade tot gevolg hebben.

## 3. Veiligheidsvoorschriften



### **WAARSCHUWING!**

#### **Gevaar voor letsel!**

Er bestaat gevaar voor letsel door verkeerd gebruik.

- Bewaar het apparaat en de accessoires buiten het bereik van kinderen.
- Dit apparaat kan worden gebruikt door kinderen vanaf 8 jaar en door personen met een lichamelijke, zintuiglijke of geestelijke beperking of met gebrek aan kennis en/of ervaring, mits iemand toezicht op hen houdt of hen instructie heeft gegeven hoe ze het apparaat veilig kunnen gebruiken en ze heb-

---

ben begrepen welke gevaren het gebruik van het apparaat met zich meebrengt.

- Kinderen mogen niet met het apparaat spelen.
- Reiniging en onderhoud mogen niet door kinderen worden uitgevoerd.
- Kinderen jonger dan 8 jaar moeten uit de buurt van het apparaat en de aansluitkabel worden gehouden.
- Bewaar al het gebruikte verpakkingsmateriaal (zakken, stukken polystyreen enzovoort) buiten het bereik van kinderen.
- Laat kinderen niet met de verpakking spelen.



### **WAARSCHUWING!**

#### **Gevaar voor elektrische schokken / kortsluiting!**

Er bestaat gevaar voor elektrische schokken of kortsluiting door onderdelen die onder spanning staan.

- Sluit het apparaat alleen aan op een volgens de voorschriften geïnstalleerd en goed bereikbaar stopcontact. De lokale netspanning moet overeenkomen met de technische gegevens van het apparaat.
- Zorg ervoor dat het stopcontact vrij toegankelijk is, zodat het apparaat zo nodig snel kan worden losgekoppeld van het elektriciteitsnet.
- Trek de stekker van het apparaat uit het stopcontact:
  - wanneer u het apparaat gaat reinigen;
  - wanneer er niemand in de buurt is die het apparaat in het oog kan houden;
  - wanneer het apparaat vochtig of nat is geworden;
  - wanneer u het apparaat niet meer gebruikt.
- Trek altijd aan de stekker, nooit aan het netsnoer.
- Let op dat het netsnoer niet in contact komt met hete voorwerpen of oppervlakken (bijvoorbeeld een fornuis).
- Gebruik het apparaat niet als het apparaat zelf of het netsnoer zichtbaar is beschadigd of het apparaat is gevallen.

- 
- Apparaten die zijn aangesloten op het elektriciteitsnet, kunnen bij onweer beschadigd raken. Trek daarom bij onweer altijd de stekker uit het stopcontact.
  - Controleer het apparaat en het netsnoer vóór het eerste gebruik en telkens na gebruik op beschadigingen.
  - Wikkel het netsnoer helemaal af.
  - Zorg ervoor dat er geen knikken in het netsnoer komen en dat het nergens klem zit.
  - Neem het apparaat niet in gebruik als het apparaat zelf of het netsnoer zichtbaar is beschadigd.
  - Neem bij transportschade onmiddellijk contact op met het Service Center.
  - Breng in geen geval op eigen initiatief veranderingen aan het apparaat aan en probeer niet om een onderdeel van het apparaat zelf te openen en/of te repareren.
  - Laat het netsnoer uitsluitend repareren bij een professioneel reparatiebedrijf of neem contact op met het Service Center om gevaarlijke situaties te voorkomen.
  - Schakel het apparaat als er zich rook in ontwikkelt of het naar brand ruikt of een ongewoon geluid maakt meteen uit, trek de stekker uit het stopcontact en gebruik het niet meer.

Het apparaat mag niet worden ondergedompeld in water of andere vloeistoffen of onder stromend water worden gehouden en het mag niet worden gebruikt in vochtige ruimtes, omdat dit een elektrische schok tot gevolg kan hebben.

- Zorg ervoor dat het apparaat niet in aanraking komt met water of andere vloeistoffen. Houd het apparaat, het netsnoer en de stekker uit de buurt van wastafels, gootstenen en dergelijke. Stel het apparaat nooit bloot aan druipe- of spatwater.
- Raak het apparaat en het netsnoer nooit aan met natte handen.
- Gebruik het apparaat uitsluitend binnenshuis.



- 
- Trek de stekker uit het stopcontact voordat u het stofreservoir leegt of de filters reinigt. Gebruik het apparaat nooit zonder filterinzetstukken.



### **WAARSCHUWING! EXPLOSIEGEVAAR!**

Bij het opzuigen van brandgevaarlijke vloeistoffen en bepaalde vaste stoffen bestaat er gevaar voor brand of explosie.

- Gebruik het apparaat niet in de directe nabijheid van licht ontvlambare materialen. Zuig geen scherpe of licht ontvlambare voorwerpen en vloeistoffen, zoals lucifers of hete as, op.
- Zuig in geen geval tonerstof (van laserprinters en kopieerapparaten) op.



### **VOORZICHTIG! Gevaar voor letsel/schade aan het apparaat!**

Bij een onjuist gebruik bestaat er gevaar voor letsel en voor schade aan het apparaat.

- Mensen en dieren mogen nooit met de stofzuiger worden gestofzuigd.
- Laat de stofzuiger nooit zonder toezicht aanstaan.
- Gebruik de stofzuiger in geen geval op vochtige oppervlakken of voor het opzuigen van vloeistoffen. Wacht met het stofzuigen van net geshamponeerde vloerbedekking tot het reinigingsmiddel helemaal droog is. Anders kan de motor beschadigd raken.
- Gebruik de stofzuiger niet op ongelijke oppervlakken en zorg ervoor dat de stofzuiger niet maar kan vallen (bijvoorbeeld bij het reinigen van trappen).
- Gebruik het apparaat niet om kleine onderdelen op te zuigen.
- Houd haren en kledingstukken uit de buurt van de aanzuigopening.

- Gebruik de stofzuiger alleen als de filters en het stofreservoir in het apparaat zitten.
- Ga niet op de zuigslang staan. Plaats geen voorwerpen op de stofzuiger. Dek de aanzuig- en uitblaasopeningen niet af.
- Als het snoer met kracht naar binnen wordt getrokken, kan het heen en weer slingeren. Houd het snoer bij het oprollen vast om letsel te voorkomen.



### **VOORZICHTIG!**

#### **Gezondheidsrisico's!**

Het inademen van stof bij het legen van het stofreservoir kan schadelijk zijn voor de gezondheid en kan allergische reacties veroorzaken.

- Leeg het stofreservoir buitenshuis, direct boven een vuilcontainer.
- Leeg het stofreservoir regelmatig.
- Reinig het stoffilter regelmatig.

## **4. Inhoud van de levering**



### **GEVAAR!**

#### **Verstikkingsgevaar!**

Er bestaat verstikkingsgevaar door het inslikken of inademen van kleine onderdelen of folie.

- Houd verpakkingsfolie buiten het bereik van kinderen.
- ▶ Haal het product uit de verpakking en verwijder al het verpakkingsmateriaal.
  - ▶ Controleer de levering op volledigheid en informeer ons binnen 14 dagen na aankoop als de levering niet compleet is.

Het door u gekochte pakket moet het volgende bevatten:

- Stofzuiger
- Universele vloerzuigmond
- Plintenzuigmond/opzetborstel
- Telescoopbuis
- Gebruiksaanwijzing en garantiedocumenten

## 5. Overzicht van het apparaat

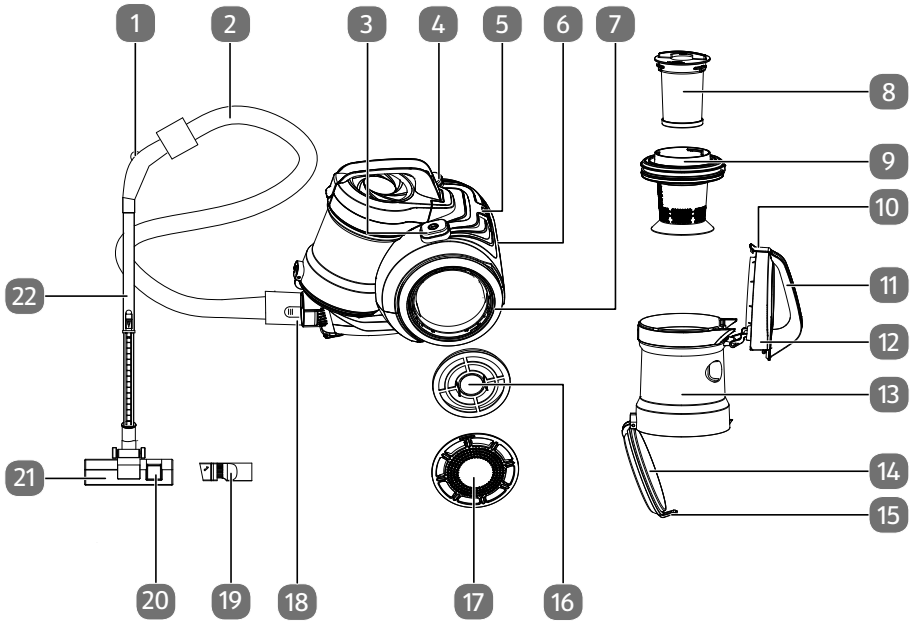

- 1) Luchtklep
- 2) Zuigslang
- 3) Voetschakelaar ⏻: in-/uitschakelen
- 4) Voetschakelaar ⏻: snoer oprollen
- 5) Zuigbuis houder (aan de achterkant)
- 6) Netsnoer met stekker (niet afgebeeld)
- 7) Wiel
- 8) EPA-filter voor de aangezogen lucht
- 9) LuchtfILTER van de aangezogen lucht
- 10) Bovenste vergrendelingsknop voor het stofreservoir
- 11) Handvat
- 12) Bovenste stofreservoirafdekking
- 13) Stofreservoir
- 14) Onderste stofreservoirafdekking
- 15) Onderste vergrendelingsknop voor het stofreservoir
- 16) EPA-filter voor de afvoerlucht
- 17) Afdekking voor de motorfilter
- 18) Zuigslangopening

- 19) Plintenzuigmond/opzetborstel
- 20) Voethendel voor het instellen van de universele vloerzuigmond: met/zonder borstel
- 21) Universele vloerzuigmond
- 22) Telescoopbuis

## 6. Ingebruikneming

- ▶ Sluit de zuigslang aan op de telescoopbuis.
- ▶ Pas de lengte van de telescoopbuis aan op uw lichaamslengte door de vergrendelingsknop in te drukken en de buis uit elkaar te trekken of in elkaar te schuiven.
- ▶ Steek de zuigslang in de opening onder het stofreservoir tot deze hoorbaar vastklikt. Zorg ervoor dat de vergrendelingsnok in de uitsparing in het apparaat komt te zitten.
- ▶ Om de zuigslang te verwijderen drukt u op de ontgrendelingsknop op het uiteinde van de slang en trekt u de slang uit het apparaat.
- ▶ Zet een geschikte zuigmond op de zuigbuis:

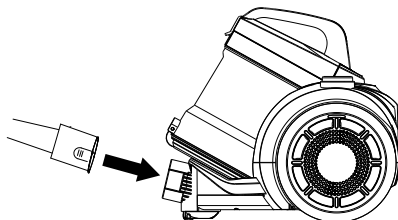

Zuigmond	Toepassing
Universele vloerzuigmond	<ul style="list-style-type: none"> <li>• Voetschakelaar ingedrukt: laagpolige vloerbedekking en gladde vloeren</li> <li>• Voetschakelaar omhoog: hoogpolige vloerbedekking</li> </ul>
Borstelzuigmond	Stofzuigen van kwetsbare voorwerpen zoals boeken, schilderijlijsten en meubelbekleding
Plintenzuigmond	Stofzuigen van hoeken, plaatsen die met de vloerzuigmond niet bereikbaar zijn, plooiën in stof enzovoort

- ▶ Zorg ervoor dat het stofreservoir goed in de stofzuiger zit.
- ▶ Rol het netsnoer tot de gele markering af door aan de greep van de stekker te trekken. Als de rode markering te zien is, is het snoer helemaal afgewikkeld en kan verder trekken tot gevolg hebben dat de kabeltrommel beschadigd raakt. Wikkel het snoer daarom zodra de gele markering te zien is, langzaam en voorzichtig verder af.
- ▶ Steek de stekker in een volgens de voorschriften geïnstalleerd en geaard stopcontact.

Uw stofzuiger is nu klaar voor gebruik.

## 7. Stofzuigen

- ▶ Druk op de voetschakelaar ① om de stofzuiger in te schakelen.
- ▶ Trek of duw de zuigmond over het schoon te maken oppervlak.
- ▶ Om de zuigkracht te verminderen, bijvoorbeeld bij het stofzuigen van gordijnen, verschuift u de afdekking van de luchtklep (A). Hoe verder u de klep open, hoe lager de zuigkracht onder bij de zuigmond wordt.

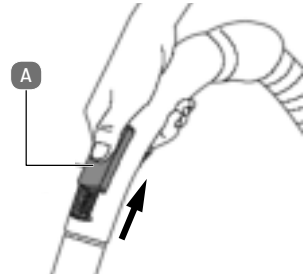

## 8. Na het stofzuigen

- ▶ Druk op de voetschakelaar ① om de stofzuiger uit te schakelen.
- ▶ Trek de stekker uit het stopcontact. Trek hierbij niet aan het snoer, maar aan de stekker.
- ▶ Druk op de voetschakelaar ② om het snoer op te wikkelen.



### VOORZICHTIG!

#### Gevaar voor letsel!

Er bestaat gevaar voor letsel door ongecontroleerd heen en weer slingeren van het snoer.

- Houd het snoer daarbij vast om te voorkomen dat het heen en weer slingert.

- ▶ Steek het klemstuk van de zuigmond in de zuigbuis. Duw de zuigslang in de slanghouder op de zuigbuis.
- ▶ Zet de stofzuiger weg op een droge plaats waar hij niet bloot wordt gesteld aan direct zonlicht.

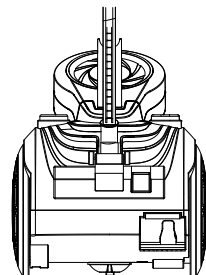

## 9. Reiniging en onderhoud

Uw stofzuiger is snel en gemakkelijk te reinigen en te onderhouden. Leeg het stofreservoir regelmatig en maak de filters regelmatig schoon.



### WAARSCHUWING!

#### Gevaar voor een elektrische schok!

Er bestaat gevaar voor een elektrische schok door onderdelen die onder stroom staan.

- Trek voordat u de stofzuiger gaat reinigen altijd eerst de stekker uit het stopcontact. Trek hierbij niet aan het snoer, maar aan de stekker.
- ▶ Gebruik voor het reinigen van het oppervlak van het apparaat geen oplosmiddelen of bijtende of gasvormige schoonmaakmiddelen. Neem het oppervlak af met een licht bevochtigde doek.

### 9.1. Stofreservoir legen

- ▶ Druk de vergrendelingsknop voor het stofreservoir (A) in en trek het stofreservoir (B) aan het handvat naar boven toe uit het apparaat.

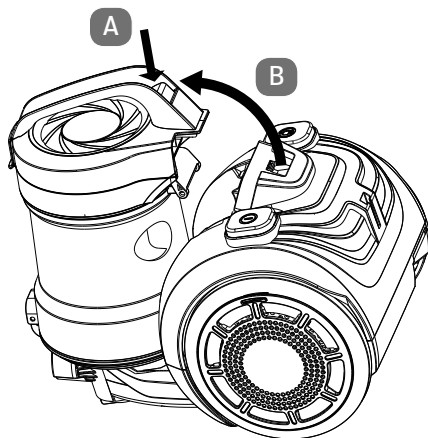

- 
- ▶ Open de vergrendeling voor het onderste deksel van het stofreservoir.

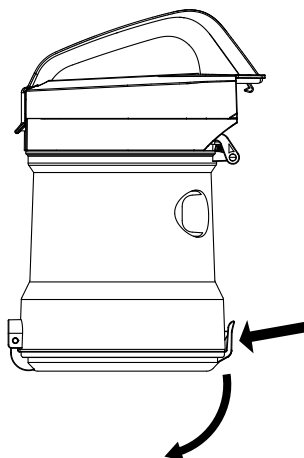

- ▶ Leeg het stofreservoir buitenshuis, direct boven een vuilcontainer.

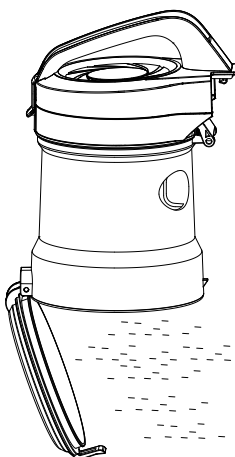

### **VOORZICHTIG!**

#### **Gezondheidsrisico's!**

Het inademen van stof bij het legen van het stofreservoir kan schadelijk zijn voor de gezondheid en kan allergische reacties veroorzaken.

- Leeg het stofreservoir buitenshuis, direct boven een vuilcontainer.

## 9.2. Stoffilter reinigen

De stofzuiger is uitgerust met een EPA-filter. Om er zeker van te zijn dat het apparaat goed blijft werken, moet u dit filter regelmatig reinigen.



### VOORZICHTIG!

#### Gezondheidsrisico's!

Het inademen van stof kan schadelijk zijn voor de gezondheid en allergische reacties veroorzaken.

- Gebruik de stofzuiger niet zonder filter of met een beschadigd filter! Als u dit wel doet, kan het opgezogen stof in de omgevingslucht terecht komen. Vervang een beschadigd filter onmiddellijk.
- ▶ Haal het stofreservoir uit het apparaat zoals in het vorige hoofdstuk is beschreven.
- ▶ Open de bovenste stofreservoirafdekking en trek het stoffilter omhoog uit het stofreservoir.

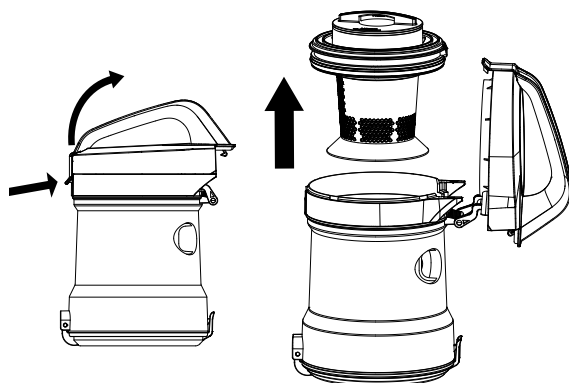



- 
- ▶ Maak het EPA-filter los door het naar links te draaien en trek het dan omhoog uit het apparaat.

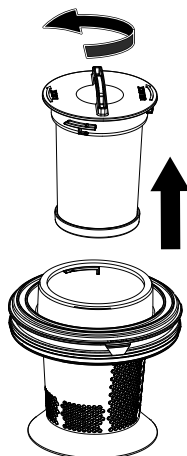

- ▶ Leeg het stoffilter en spoel het EPA-filter onder stromend water af. Laat het filter helemaal drogen. Dit duurt ca. 24 uur.

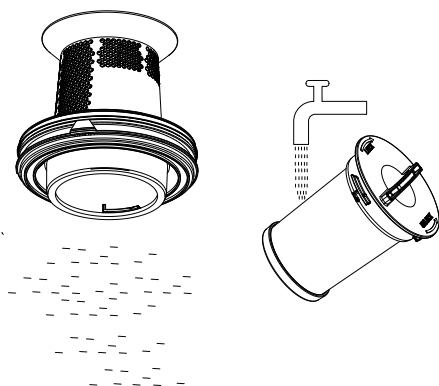

### LET OP

Eventuele verkleuringen die na het reinigen nog aanwezig zijn, hebben geen invloed op de werking van het filter.

- ▶ Plaats het EPA-filter weer van boven in het stoffilter en vergrendel het filter door het rechtsom te draaien.

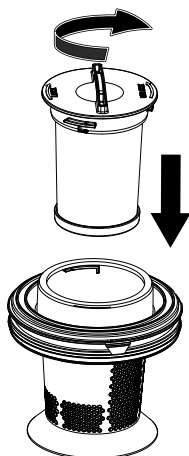

- ▶ Plaats het stoffilter weer in het stofreservoir. Let er daarbij op dat de vergrendelingsnok van het stoffilter in de inkeping van het stofreservoir grijpt.

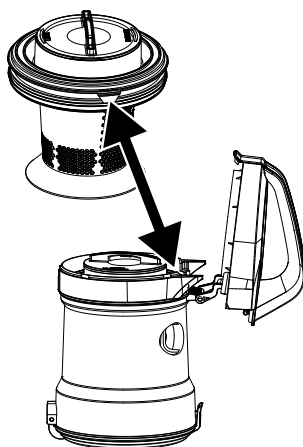

- ▶ Sluit het deksel van het stofreservoir en zet het terug op het apparaat tot het hoorbaar vastklikt.

---

### 9.3. Afvoerlucht-/motorfilter reinigen

De stofzuiger is uitgerust met een afvoerlucht-/motorfilter. Om er zeker van te zijn dat het apparaat goed blijft werken, moet u dit filter regelmatig om de 6-12 maanden reinigen.



#### LET OP!

#### Schade aan het apparaat!

Opgezogen stof kan in het apparaat terechtkomen en de motor beschadigen.

- Gebruik de stofzuiger niet zonder filter of met een beschadigd filter! Vervang een beschadigd filter onmiddellijk.
- ▶ Draai de linkermotorafdekking van achteren gezien in de richting van **UNLOCK** en verwijder deze.
- ▶ Pak het motorfilter bij het handvat vast en trek het uit het apparaat.

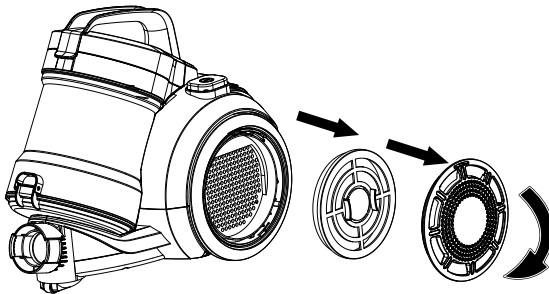

- ▶ Bij lichte verontreiniging is het voldoende om het motorfilter uit te kloppen. Bij sterke verontreiniging maakt u het filter schoon onder stromend water. Laat het filter helemaal drogen voordat u het terugplaatst.

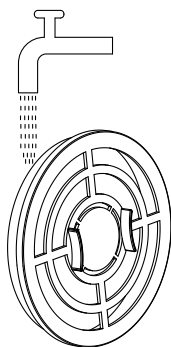

- ▶ Pak het motorfilter bij het handvat vast en duw het weer in het apparaat.
- ▶ Plaats de motorafdekking weer terug en draai in de richting van **LOCK** tot deze hoorbaar vastklikt.

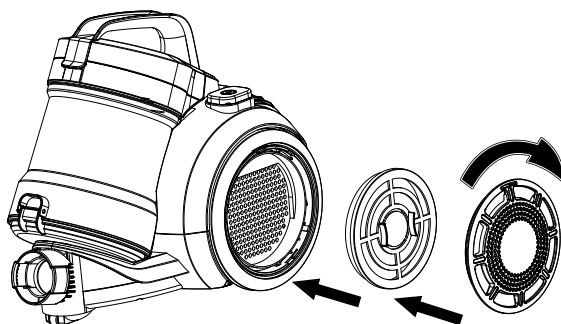

## 10. Probleemoplossing

Ga bij een storing van het apparaat eerst na of u het probleem aan de hand van het onderstaande overzicht zelf kunt oplossen.

Probeer in geen geval het apparaat zelf te repareren. Neem als een reparatie nodig is contact op met ons Service Center of een ander professioneel reparatiebedrijf.

Probleem	Oplossing
De stofzuiger werkt niet.	<ul style="list-style-type: none"><li>▶ Controleer de stekker/het stopcontact.</li><li>▶ Druk op de voetschakelaar ①.</li></ul>
De zuigkracht is afgenomen.	<ul style="list-style-type: none"><li>▶ De zuigbuis, zuigslang of zuigmond is verstopt. Trek de stekker uit het stopcontact. Verhelp de verstopping.</li><li>▶ Trek de stekker uit het stopcontact. Het stoffilter is verontreinigd. Reinig het filter.</li></ul>
De stofzuiger maakt tijdens gebruik een ongewoon geluid.	Schakel de stofzuiger onmiddellijk uit. Trek de stekker uit het stopcontact. De zuigbuis, zuigslang of zuigmond is verstopt. Verhelp de verstopping.

## 11. Afvalverwerking



### VERPAKKING

Het apparaat zit ter bescherming tegen transportschade in een verpakking. Verpakkingen zijn gemaakt van materialen die milieuvriendelijk kunnen worden afgevoerd en vakkundig kunnen worden gerecycled.



### APPARAAT

Oude apparaten met het hiernaast afgebeelde symbool mogen niet bij het gewone huishoudelijke afval worden gedeponerd.

Volgens richtlijn 2012/19/EU moet het apparaat aan het einde van de levensduur volgens de voorschriften worden afgevoerd.

Hierbij worden voor hergebruik geschikte stoffen in het apparaat gerecycled, zodat belasting van het milieu wordt voorkomen.

Lever het apparaat in bij een inzamelpunt voor elektrisch afval of bij een afvalsorteercentrum.

Neem voor meer informatie contact op met het lokale afvalverwerkingsbedrijf of met uw gemeente.

---

## 12. Technische gegevens

Vermogen:	800 W
Energie-efficiëntieklasse:	A
Ingang:	220-240 V ~ 50/60 Hz
Geluidsniveau:	79 dB
Zuigvermogen:	150 W - 18 kPa
Luchtstroom:	1,5 m <sup>3</sup> /min
Stofcapaciteit:	2 l
Snoerlengte:	5,0 m
Slanglengte:	1,5 m
Gewicht netto/bruto:	3,35/4,5 kg
Afmetingen:	35 x 25 x 31 cm
Aluminium telescoopbuis:	ca. 76 cm
Filtersysteem:	wasbare EPA-filter E12

Automatisch oprollen van het snoer

## 13. Conformiteitsinformatie



Hierbij verklaart Medion AG dat het product MD 19407 in overstemming is met de volgende Europese eisen:

- EMC-richtlijn 2014/30/EU
- Laagspanningsrichtlijn 2014/35/EU
- Ecodesignrichtlijn 2009/125/EG
- RoHS-richtlijn 2011/65/EU

## 14. Service-informatie

Wanneer uw apparaat niet zoals gewenst of verwacht functioneert, neem dan contact op met onze klantenservice. U heeft verschillende mogelijkheden, om met ons contact op te nemen:

- In onze Service Community vindt u andere gebruikers en onze medewerkers en daar kunt u uw ervaringen uitwisselen en uw kennis delen.  
U vindt onze Service Community onder <http://community.medion.com>.
- U kunt natuurlijk ook ons contactformulier gebruiken onder [www.medion.com/contact](http://www.medion.com/contact).
- En bovendien staat ons serviceteam ook via de hotline of per post ter beschikking.

Nederland	
Openingstijden Hotline	Klantenservice
Werkdagen: 08.30 - 21.00 uur Zaterdag: 10.00 - 18:00 uur Feestdagen: 10.00 - 14.00 uur	☎ 0900 - 2352534
Buiten deze tijden kunt u op het genoemde nummer te allen tijde gebruik maken van onze voicemaildienst met terugbeloptie.	
Serviceadres	
<b>MEDION B.V.</b> <b>John F.Kennedylaan 16a</b> <b>5981 XC Panningen</b> <b>Nederland</b>	

België	
Openingstijden	Service Hotline
Ma - vr: 09:00 - 19:00	☎ 02 - 200 61 98
Serviceadres	
<b>MEDION B.V.</b> <b>John F.Kennedylaan 16a</b> <b>5981 XC Panningen</b> <b>Nederland</b>	

Luxemburg	
Openingstijden	Klantenservice
Ma - vr: 09:00 - 19:00	☎ 34 - 20 808 664
Serviceadres	
<b>MEDION B.V.</b> <b>John F.Kennedylaan 16a</b> <b>5981 XC Panningen</b> <b>Nederland</b>	

## Nederland



Deze en vele andere gebruiksaanwijzingen staan ter beschikking om te downloaden via het serviceportaal [www.medion.com/nl/service/start/](http://www.medion.com/nl/service/start/).

Daar vindt u ook drivers en andere software voor verschillende apparaten.

Ook kunt u de QR-code hiernaast scannen en de gebruiksaanwijzing via het serviceportaal downloaden op uw mobiele eindapparaat.

## België



Deze en vele andere gebruiksaanwijzingen staan ter beschikking om te downloaden via het serviceportaal [www.medion.com/be/nl/service/start/](http://www.medion.com/be/nl/service/start/).

Daar vindt u ook drivers en andere software voor verschillende apparaten.

Ook kunt u de QR-code hiernaast scannen en de gebruiksaanwijzing via het serviceportaal downloaden op uw mobiele eindapparaat.

## Luxemburg



Deze en vele andere gebruiksaanwijzingen staan ter beschikking om te downloaden via het serviceportaal [www.medion.com/lu/fr/](http://www.medion.com/lu/fr/).

Daar vindt u ook drivers en andere software voor verschillende apparaten.

Ook kunt u de QR-code hiernaast scannen en de gebruiksaanwijzing via het serviceportaal downloaden op uw mobiele eindapparaat.



---

## 15. Colofon

Copyright © 2019

Stand: 29.10.2019

Alle rechten voorbehouden.

Deze gebruiksaanwijzing is auteursrechtelijk beschermd.

Verveelvoudiging in mechanische, elektronische of welke andere vorm dan ook zonder schriftelijke toestemming van de fabrikant is verboden.

Het copyright berust bij de firma:

**MEDION AG**

**Am Zehnthof 77**

**45307 Essen**

**Duitsland**

Houd er rekening mee dat het bovenstaande adres geen retouradres is. Neem eerst contact op met onze klantenservice.

---

## 16. Privacyverklaring

Beste klant,

Hierbij delen wij u mee dat wij, MEDION AG, Am Zehnthof 77, 45307 Essen, Duitsland, als verwerkingsverantwoordelijke uw persoonsgegevens verwerken.

In aangelegenheden met betrekking tot privacy worden wij ondersteund door de functionaris voor gegevensbescherming van ons bedrijf, die te bereiken is via MEDION AG, Datenschutz, Am Zehnthof 77, 45307 Essen, Duitsland; datenschutz@medion.com. Wij verwerken uw gegevens ten behoeve van de garantieafwikkeling en de daarmee samenhangende processen (zoals reparaties) en baseren ons bij de verwerking van uw gegevens op de koopovereenkomst die u met ons hebt gesloten.

Wij geven uw gegevens voor de garantieafwikkeling en daarmee samenhangende processen (zoals reparaties) door aan de dienstverleners die reparaties in opdracht van ons uitvoeren. Wij slaan uw persoonsgegevens doorgaans op voor de duur van drie jaar om aan uw wettelijke garantieaanspraken te kunnen voldoen.

U hebt tegenover ons het recht op informatie over de betreffende persoonsgegevens en op rectificatie, verwijdering, beperking van de verwerking, bezwaar tegen de verwerking en op gegevensoverdraagbaarheid.

Ten aanzien van het recht op informatie en verwijdering gelden evenwel beperkingen volgens § 34 en § 35 van de Duitse wet bescherming persoonsgegevens (BDSG) (art. 23 AVG). Bovendien hebt u het recht om een klacht in te dienen bij een toezichthoudende autoriteit (art. 77 AVG juncto § 19 BDSG). Voor MEDION AG is dat de functionaris voor gegevensbescherming en informatievrijheid van de deelstaat Noordrijn-Westfalen (Landesbeauftragte für Datenschutz und Informationsfreiheit Nordrhein-Westfalen), postbus 200444, 40212 Düsseldorf, Duitsland, [www.lidi.nrw.de](http://www.lidi.nrw.de).

De verwerking van uw gegevens is noodzakelijk voor de garantieafwikkeling. Zonder de vereiste gegevens is garantieafwikkeling niet mogelijk.



---

# Contenuto

<b>1.</b>	<b>Informazioni relative alle presenti istruzioni per l'uso .....</b>	<b>83</b>
1.1.	Spiegazione dei simboli.....	83
<b>2.</b>	<b>Utilizzo conforme .....</b>	<b>85</b>
<b>3.</b>	<b>Indicazioni di sicurezza .....</b>	<b>85</b>
<b>4.</b>	<b>Contenuto della confezione.....</b>	<b>89</b>
<b>5.</b>	<b>Panoramica dell'apparecchio .....</b>	<b>90</b>
<b>6.</b>	<b>Prima messa in funzione .....</b>	<b>91</b>
<b>7.</b>	<b>Aspirazione .....</b>	<b>92</b>
<b>8.</b>	<b>Dopo l'aspirazione.....</b>	<b>92</b>
<b>9.</b>	<b>Pulizia e manutenzione.....</b>	<b>93</b>
9.1.	Svuotamento del contenitore della polvere .....	93
9.2.	Pulizia del filtro della polvere.....	95
9.3.	Pulizia del filtro motore/aria di scarico.....	98
<b>10.</b>	<b>Risoluzione dei problemi .....</b>	<b>99</b>
<b>11.</b>	<b>Smaltimento.....</b>	<b>100</b>
<b>12.</b>	<b>Dati tecnici .....</b>	<b>101</b>
<b>13.</b>	<b>Informazioni sulla conformità .....</b>	<b>101</b>
<b>14.</b>	<b>Informazioni relative al servizio di assistenza .....</b>	<b>102</b>
<b>15.</b>	<b>Note legali .....</b>	<b>103</b>
<b>16.</b>	<b>Informativa sulla protezione dei dati personali.....</b>	<b>104</b>



# 1. Informazioni relative alle presenti istruzioni per l'uso



La ringraziamo per aver scelto il nostro prodotto. Ci auguriamo che sia soddisfatto dell'apparecchio.

Prima di utilizzare il prodotto, leggere attentamente e interamente le indicazioni di sicurezza e le presenti istruzioni per l'uso. Osservare le avvertenze riportate sull'apparecchio e nelle istruzioni per l'uso.

Tenere le istruzioni per l'uso sempre a portata di mano. Sono parte integrante del prodotto e, in caso di vendita o cessione dell'apparecchio, devono essere consegnate al nuovo proprietario.

## 1.1. Spiegazione dei simboli

Quando un paragrafo è contrassegnato da uno dei seguenti simboli di avvertenza è necessario evitare il pericolo indicato per prevenire le possibili conseguenze descritte.



### **PERICOLO!**

Pericolo letale immediato!



### **AVVERTENZA!**

Possibile pericolo letale e/o pericolo di lesioni gravi irreversibili!



### **ATTENZIONE!**

Possibili lesioni di moderata o lieve entità!



### **AVVISO!**

Seguire le indicazioni al fine di evitare danni materiali!



Ulteriori informazioni sull'utilizzo dell'apparecchio!



Osservare le indicazioni contenute nelle istruzioni per l'uso!



## **AVVERTENZA!**

Pericolo di scosse elettriche!



Dichiarazione di conformità (vedere capitolo “Informazioni sulla conformità”): I prodotti contrassegnati con questo simbolo soddisfano i requisiti delle direttive CE.



### **Classe di protezione II**

Gli apparecchi elettrici di classe II possiedono un isolamento doppio e/o rinforzato permanente e non hanno possibilità di allacciamento per un conduttore di terra. L'involucro di un apparecchio elettrico rivestito di materiale isolante della classe di protezione II può fungere parzialmente o interamente da isolamento supplementare o rinforzato.



Simbolo della corrente alternata



### **Utilizzo in ambienti chiusi**

Gli apparecchi contrassegnati da questo simbolo possono essere utilizzati solo in ambienti chiusi.



In Germania, il Punto Verde designa gli imballaggi che possono essere raccolti nel sacco giallo o nei cassonetti gialli, nelle campane per il vetro o nei cassonetti per la carta, quindi smaltiti o riciclati dal sistema tedesco per il riciclaggio degli imballaggi ai sensi della legge sugli imballaggi.

- Punto elenco/informazioni relative a eventi che si possono verificare durante l'utilizzo
- ▶ Istruzioni operative da seguire
- Indicazioni di sicurezza da seguire

## 2. Utilizzo conforme

L'aspirapolvere è destinato all'aspirazione di sporcizia secca come polvere, briciole o pelucchi da pavimenti lisci, tappeti e imbottiture in ambienti interni o in auto. Non è idoneo all'aspirazione di liquidi.

L'apparecchio è destinato all'utilizzo domestico. L'apparecchio non è destinato all'uso professionale o industriale.

L'utilizzo non conforme comporta il decadimento della garanzia:

- Non modificare l'apparecchio senza la nostra approvazione e non utilizzare alcun altro apparecchio ausiliario non approvato o non fornito da noi.
- Utilizzare esclusivamente pezzi di ricambio e accessori forniti o approvati da noi.
- Attenersi a tutte le indicazioni fornite nelle presenti istruzioni per l'uso, in particolare alle indicazioni di sicurezza. Qualsiasi altro utilizzo è considerato non conforme e può provocare danni a persone o cose.

## 3. Indicazioni di sicurezza



### AVVERTENZA!

#### Pericolo di lesioni!

L'uso improprio comporta il pericolo di lesioni.

- Tenere l'apparecchio e gli accessori fuori dalla portata dei bambini.
- Il presente apparecchio può essere utilizzato a partire da un'età di 8 anni e anche da persone con capacità fisiche, sensoriali o intellettive ridotte o con carenza di esperienza e/o di conoscenze, a condizione che siano sorvegliate o istruite circa l'utilizzo sicuro dell'apparecchio e che abbiano compreso i pericoli che ne derivano.
- I bambini non devono giocare con l'apparecchio.
- La pulizia e la manutenzione spettanti all'utilizzatore non devono essere eseguite da bambini.



- 
- Tenere l'apparecchio e il cavo di alimentazione elettrica fuori dalla portata dei bambini di età inferiore a 8 anni.
  - Tenere tutti i materiali di imballaggio utilizzati (sacchetti, pezzi di polistirolo, ecc.) fuori dalla portata dei bambini.
  - Non lasciare che i bambini giochino con gli imballaggi.



### **AVVERTENZA!**

#### **Pericolo di scossa elettrica/cortocircuito!**

Pericolo di scossa elettrica/cortocircuito dovuto alla presenza di componenti sotto tensione.

- Collegare l'apparecchio esclusivamente a una presa installata a regola d'arte e ben accessibile. La tensione di rete locale deve corrispondere a quella indicata nei dati tecnici dell'apparecchio.
- La presa deve essere liberamente accessibile per consentire di scollegare rapidamente l'apparecchio dalla rete elettrica in caso di emergenza.
- Estrarre la spina dell'apparecchio dalla presa elettrica
  - quando si pulisce l'apparecchio,
  - quando l'apparecchio è incustodito,
  - quando l'apparecchio è umido o bagnato,
  - quando non si utilizza più l'apparecchio.
- Per estrarre la spina dalla presa elettrica tirare sempre la spina, non il cavo di alimentazione.
- Assicurarsi che il cavo di alimentazione non entri in contatto con oggetti o superfici calde (ad es. fornelli).
- Non mettere in funzione l'apparecchio se l'apparecchio stesso o il cavo di alimentazione presentano danni visibili o in caso di caduta dell'apparecchio.
- In caso di temporale, gli apparecchi collegati alla rete elettrica potrebbero subire danni. Pertanto, estrarre la spina dalla presa elettrica in caso di temporale.

- 
- Prima di utilizzare l'apparecchio per la prima volta, e in seguito dopo ogni uso, verificare che l'apparecchio e il cavo di alimentazione non siano danneggiati.
  - Srotolare completamente il cavo di alimentazione.
  - Non piegare o schiacciare il cavo di alimentazione.
  - Non mettere in funzione l'apparecchio se lo stesso o il cavo di alimentazione presentano danni visibili.
  - Nel caso si riscontrino danni dovuti al trasporto, rivolgersi immediatamente all'assistenza.
  - Non apportare in nessun caso modifiche all'apparecchio e non tentare di aprire e/o riparare autonomamente un componente dell'apparecchio.
  - Al fine di escludere eventuali pericoli, affidare le riparazioni del cavo di alimentazione esclusivamente a un centro specializzato oppure rivolgersi al servizio di assistenza.
  - Se l'apparecchio produce fumo, emette odore di bruciato o rumori insoliti, spegnerlo immediatamente, staccare la spina e non metterlo in funzione.
- Non immergere l'apparecchio in acqua o altri liquidi, non tenerlo sotto acqua corrente e non collocarlo in ambienti umidi. Ciò può provocare scosse elettriche.
- Evitare il contatto con acqua o altri liquidi. Tenere l'apparecchio, il cavo alimentazione e la spina lontani da lavandini, lavabi o simili. Non esporre l'apparecchio a spruzzi o gocce d'acqua.
  - Non toccare mai l'apparecchio o il cavo di alimentazione con le mani bagnate.
  - Utilizzare l'apparecchio solo in ambienti chiusi.
  - Scollegare la spina dalla presa di corrente prima di svuotare il contenitore della polvere o di pulire i filtri. Non utilizzare mai l'apparecchio senza i filtri.
-



## **AVVERTENZA!**

### **PERICOLO DI ESPLOSIONE!**

L'aspirazione di liquidi infiammabili o di determinati materiali solidi può comportare il rischio di incendio o esplosione.

- Non utilizzare l'apparecchio in prossimità di materiali facilmente infiammabili. Non aspirare oggetti con bordi taglienti oppure oggetti o liquidi facilmente infiammabili, come fiammiferi o cenere calda.
- Non aspirare in nessun caso polvere di toner (di stampanti laser, fotocopiatrici).



## **ATTENZIONE!**

### **Pericolo di lesioni/Pericolo di danni all'apparecchio!**

L'utilizzo improprio dell'apparecchio può causare lesioni o danni all'apparecchio.

- Non utilizzare mai l'aspirapolvere su persone o animali.
- Non lasciare mai l'aspirapolvere incustodito quando è acceso.
- Non utilizzare l'aspirapolvere su superfici bagnate o per aspirare liquidi. Prima di utilizzare l'aspirapolvere su un tappeto appena sottoposto a lavaggio attendere che il detergente si sia completamente asciugato. In caso contrario, il motore può danneggiarsi.
- Non utilizzare l'aspirapolvere su superfici irregolari e assicurarsi che non possa cadere (ad es. durante la pulizia delle scale).
- Non utilizzare l'apparecchio per raccogliere piccoli pezzi.
- Tenere i capelli e i capi d'abbigliamento lontani dall'apertura di aspirazione.
- Utilizzare l'aspirapolvere solo con i filtri e il contenitore della polvere montati.
- Non calpestare il tubo flessibile di aspirazione. Non posizionare alcun oggetto sopra l'aspirapolvere. Non coprire le aperture di aspirazione e di scarico.

- Durante il riavvolgimento il cavo può oscillare repentinamente. Tenerlo saldamente per evitare lesioni.



### **ATTENZIONE!**

#### **Pericolo di danni alla salute!**

L'inalazione della polvere durante la pulizia dell'aspirapolvere può causare danni alla salute o allergie.

- Svuotare il contenitore della polvere all'aperto sopra un bidone dei rifiuti.
- Svuotare regolarmente il contenitore della polvere.
- Pulire regolarmente il filtro.

## **4. Contenuto della confezione**



### **PERICOLO!**

#### **Pericolo di soffocamento!**

Pericolo di soffocamento in caso di ingestione o inalazione di componenti piccoli o pellicole dell'imballaggio.

- Tenere la pellicola dell'imballaggio fuori dalla portata dei bambini.
- ▶ Estrarre il prodotto dalla confezione e rimuovere tutto il materiale d'imballaggio.
- ▶ Verificare l'integrità della confezione e comunicare l'eventuale incompletezza della fornitura entro 14 giorni dall'acquisto.

La confezione acquistata include:

- Aspirapolvere
- Bocchetta universale per pavimenti
- Inserto per fessure/spazzola
- Tubo di aspirazione telescopico
- Istruzioni per l'uso e documenti di garanzia

## 5. Panoramica dell'apparecchio

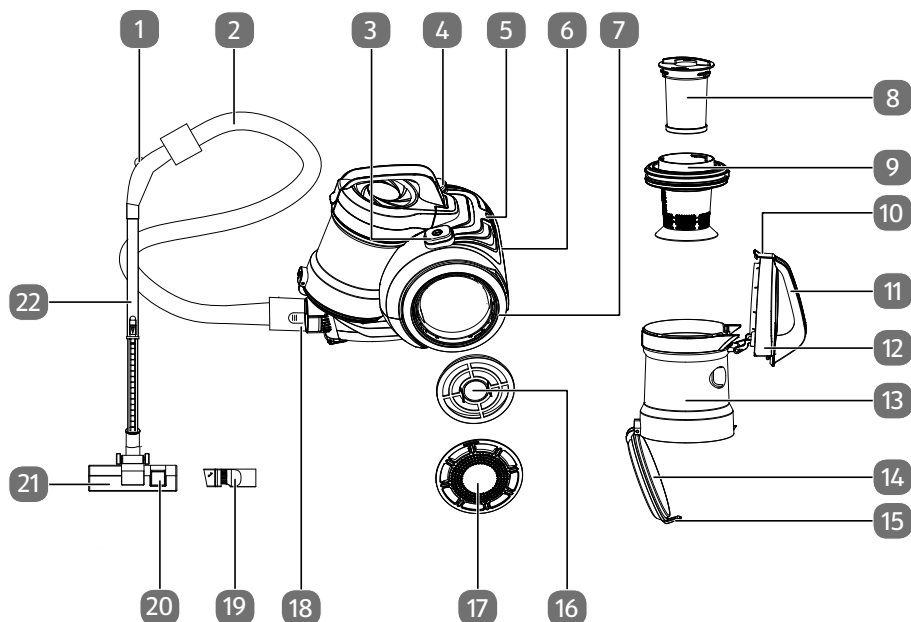

- 1) Valvola dell'aria secondaria
- 2) Tubo di aspirazione flessibile
- 3) Tasto a pedale ⏻: accensione/spengimento
- 4) Tasto a pedale ⏮: riavvolgimento del cavo
- 5) Supporto per il tubo di aspirazione telescopico (sul lato posteriore)
- 6) Cavo di alimentazione con spina (non raffigurato)
- 7) Ruota
- 8) Filtro EPA per l'aria di aspirazione
- 9) Filtro aria di aspirazione
- 10) Tasto di blocco superiore del contenitore della polvere
- 11) Maniglia per il trasporto
- 12) Coperchio superiore del contenitore della polvere
- 13) Contenitore della polvere
- 14) Coperchio inferiore del contenitore della polvere
- 15) Tasto di blocco inferiore del contenitore della polvere
- 16) Filtro EPA per l'aria di scarico
- 17) Copertura del filtro motore
- 18) Apertura del tubo flessibile di aspirazione

- 19) Inserto per fessure/spazzola
- 20) Leva per l'impostazione della bocchetta universale per pavimenti: con spazzola/senza spazzola
- 21) Bocchetta universale per pavimenti
- 22) Tubo di aspirazione telescopico

## 6. Prima messa in funzione

- ▶ Inserire il tubo flessibile di aspirazione nel tubo telescopico.
- ▶ Adattare la lunghezza del tubo telescopico alla propria altezza premendo il tasto di arresto e allontanando o avvicinando i due elementi.
- ▶ Inserire il tubo flessibile di aspirazione nell'apertura sotto il contenitore della polvere fino a che non scatta in posizione con un clic. Assicurarsi che il fermo entri nella scanalatura sull'apparecchio.
- ▶ Per rimuovere il tubo flessibile di aspirazione, premere il tasto di arresto sull'estremità del tubo ed estrarlo.
- ▶ Inserire una bocchetta adeguata sul tubo flessibile di aspirazione:

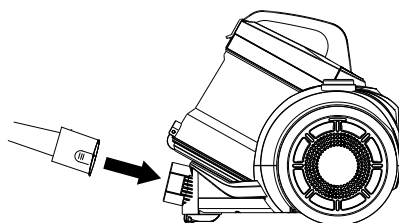

Bocchetta di aspirazione	Utilizzo
Bocchetta universale per pavimenti	<ul style="list-style-type: none"> <li>• Tasto a pedale premuto: tappeti a pelo corto e pavimenti lisci</li> <li>• Tasto a pedale rialzato: tappeti a pelo lungo</li> </ul>
Bocchetta a spazzola	Aspirazione di oggetti delicati come libri, cornici o imbottiture.
Bocchetta per fessure	Aspirazione di angoli, luoghi fuori dalla portata della bocchetta per pavimenti, pieghe di stoffa, ecc.



- ▶ Assicurarsi che il contenitore della polvere sia inserito correttamente.
  - ▶ Srotolare il cavo di alimentazione fino al segno giallo tirando la relativa spina. Se si vede il segno rosso, significa che il cavo è completamente srotolato. Se si continua a tirare si rischia di danneggiare il tamburo avvolgicavo. Pertanto srotolare il cavo con cautela e lentamente fino a quando il segno giallo non è visibile.
  - ▶ Inserire la spina di alimentazione in una presa elettrica installata a norma.
- L'aspirapolvere è pronto all'uso.

## 7. Aspirazione

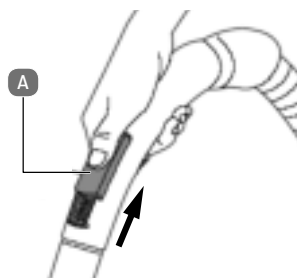
- ▶ Premere il tasto a pedale  per accendere l'aspirapolvere.
- ▶ Per aspirare spingere o trascinare la bocchetta sopra la superficie da pulire.
- ▶ Nel caso sia necessario ridurre la potenza di aspirazione, ad es. per aspirare le tende, spostare la copertura della valvola dell'aria secondaria (A). Quanto più è aperta la valvola, tanto più si riduce la potenza di aspirazione della bocchetta.



## 8. Dopo l'aspirazione

- ▶ Premere il tasto a pedale  per spegnere l'aspirapolvere.
- ▶ Scollegare la spina dalla presa di corrente tirando sempre la spina, non il cavo di alimentazione.
- ▶ Premere il tasto a pedale  per riavvolgere il cavo.



### ATTENZIONE!

#### Pericolo di lesioni!

Pericolo di lesioni a causa delle oscillazioni incontrollate del cavo.

- Tenere saldamente il cavo durante il riavvolgimento per evitare che oscilli.

- ▶ Inserire il supporto della bocchetta sul supporto per il tubo di aspirazione telescopico dell'apparecchio. Inserire il tubo flessibile di aspirazione sul relativo supporto sul tubo telescopico.
- ▶ Riporre l'aspirapolvere in un luogo asciutto, al riparo dalla luce diretta del sole.

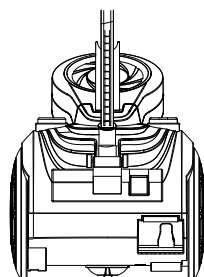

## 9. Pulizia e manutenzione

La pulizia e la manutenzione dell'aspirapolvere sono semplici e rapide. Svuotare il contenitore della polvere e pulire regolarmente i filtri.



### AVVERTENZA!

#### Pericolo di scossa elettrica!

Pericolo di scossa elettrica dovuto alla presenza di componenti sotto tensione.

- Prima di ogni pulizia dell'aspirapolvere scollegare la spina dalla presa elettrica tirando sempre la spina, non il cavo di alimentazione.
- ▶ Per pulire la superficie dell'apparecchio non utilizzare solventi né detersivi corrosivi o gassosi. Passare un panno umido sulle superfici.

### 9.1. Svuotamento del contenitore della polvere

- ▶ Premere il tasto di blocco del contenitore della polvere (A) e tirare il contenitore (B) verso l'alto tramite l'apposita maniglia.

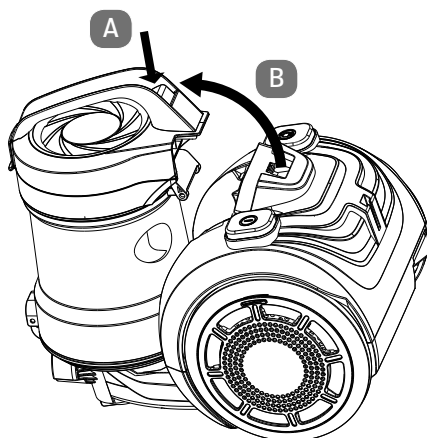



- 
- ▶ Aprire il meccanismo di blocco del coperchio inferiore del contenitore della polvere.

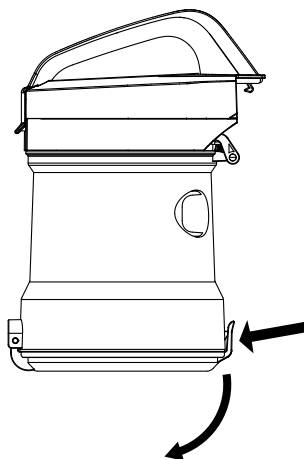

- ▶ Svuotare il contenitore della polvere all'aperto sopra un bidone dei rifiuti.

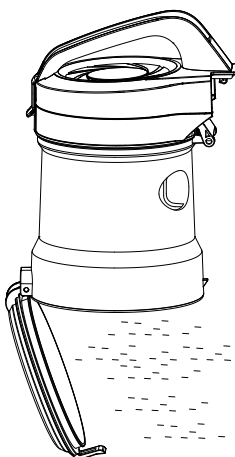

### **ATTENZIONE!**

#### **Pericolo di danni alla salute!**

L'inalazione della polvere durante la pulizia dell'aspirapolvere può causare danni alla salute o allergie.

- Svuotare il contenitore della polvere all'aperto sopra un bidone dei rifiuti.

## 9.2. Pulizia del filtro della polvere

L'aspirapolvere è dotato di un filtro EPA. Pulire regolarmente il filtro per garantire il funzionamento corretto dell'apparecchio.



### ATTENZIONE!

#### Pericolo di danni alla salute!

L'inalazione della polvere può causare danni alla salute o allergie.

- Non utilizzare l'aspirapolvere senza il filtro o con un filtro danneggiato! La polvere aspirata può diffondersi nell'aria. Sostituire immediatamente il filtro danneggiato.
- ▶ Estrarre il contenitore della polvere dall'apparecchio come descritto nel capitolo precedente.
- ▶ Aprire il coperchio superiore del contenitore della polvere ed estrarre il filtro per la polvere tirandolo verso l'alto.

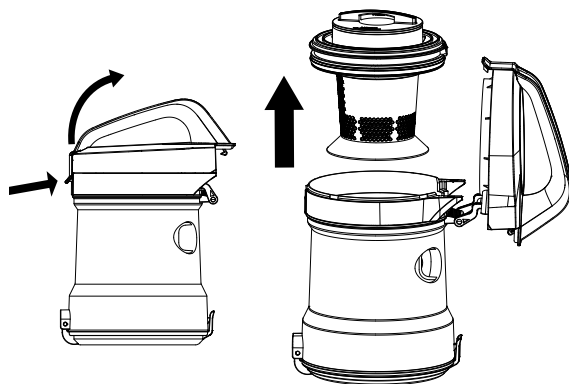

- 
- ▶ Sbloccare il filtro EPA ruotandolo in senso antiorario, quindi estrarlo tirandolo verso l'alto.

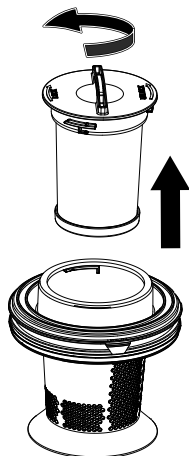

- ▶ Svuotare il filtro per la polvere e sciacquare il filtro EPA con acqua corrente. Lasciare che si asciughi completamente per circa 24 ore.

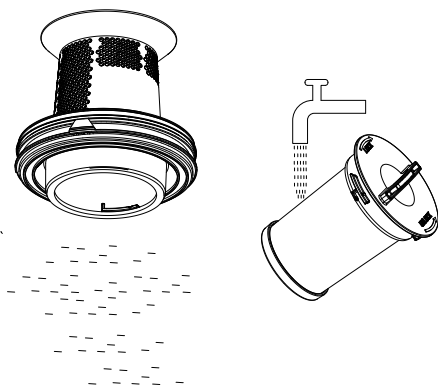

### **AVVISO**

Eventuali cambiamenti di colore non compromettono il funzionamento del filtro.

- ▶ Reinserrire il filtro EPA nella parte superiore del filtro per la polvere, quindi fissarlo in posizione ruotandolo in senso orario.

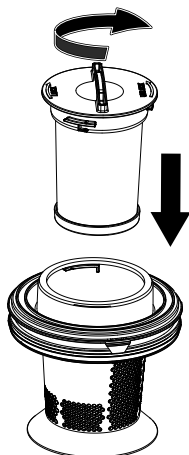

- ▶ Reinserrire il filtro per la polvere nel contenitore della polvere assicurandosi che il fermo del filtro si inserisca nella scanalatura del contenitore.

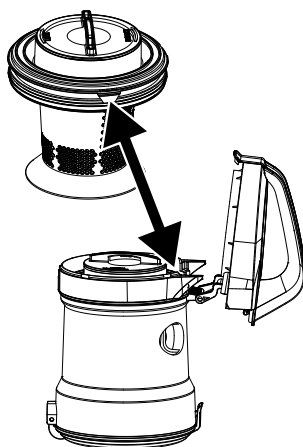

- ▶ Chiudere il coperchio del contenitore della polvere e reinsertarlo nell'apparecchio in modo che scatti in posizione con un clic.

### 9.3. Pulizia del filtro motore/aria di scarico

L'aspirapolvere è dotato di un filtro motore/aria di scarico. Pulire regolarmente il filtro ogni 6-12 mesi per garantire il funzionamento corretto dell'apparecchio.



#### **ATTENZIONE!**

#### **Danni all'apparecchio!**

La polvere aspirata può penetrare nell'apparecchio e danneggiare il motore.

■ Non utilizzare l'aspirapolvere senza il filtro o con un filtro danneggiato! Sostituire immediatamente il filtro danneggiato.

- ▶ Ruotare la copertura motore di sinistra (da dietro) in direzione **UNLOCK**, quindi rimuoverla.
- ▶ Afferrare il filtro motore dalla maniglia ed estrarlo dall'apparecchio.

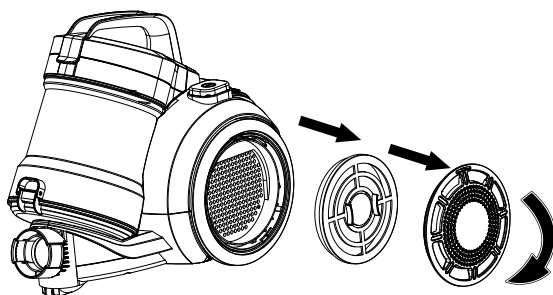

- ▶ Se il filtro motore non è molto sporco è sufficiente scuoterlo; se invece è molto sporco, lavarlo con acqua corrente. Prima di inserire di nuovo il filtro lasciare che si asciughi completamente.

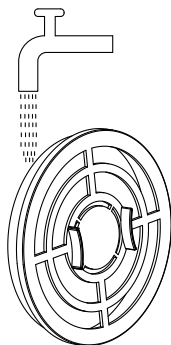

- ▶ Afferrare il filtro motore dalla maniglia e inserirlo nuovamente nell'apparecchio.
- ▶ Riposizionare la copertura del motore e ruotarla in direzione **LOCK** finché non scatta in posizione con un clic.

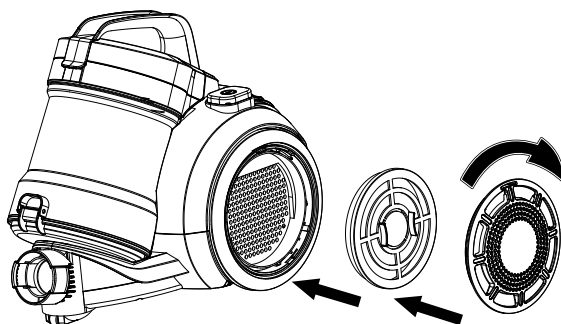

## 10. Risoluzione dei problemi

In caso di anomalia dell'apparecchio verificare per prima cosa se sia possibile risolvere il problema con l'ausilio del prospetto seguente.

Non tentare mai di riparare autonomamente gli apparecchi. Nel caso sia necessaria una riparazione, rivolgersi al nostro servizio di assistenza o a un altro centro specializzato.

Problema	Soluzione
L'aspirapolvere non funziona	<ul style="list-style-type: none"> <li>▶ Controllare la spina/la presa di corrente.</li> <li>▶ Premere il tasto a pedale Ⓛ.</li> </ul>
La potenza di aspirazione è ridotta	<ul style="list-style-type: none"> <li>▶ Il tubo di aspirazione telescopico, quello flessibile o la bocchetta sono ostruiti. Estrarre la spina dalla presa. Rimuovere l'ostruzione.</li> <li>▶ Estrarre la spina dalla presa. Il filtro per la polvere è sporco. Pulire il filtro.</li> </ul>
L'aspirapolvere emette rumori insoliti durante l'uso	Spegnere immediatamente l'aspirapolvere. Estrarre la spina dalla presa. Il tubo di aspirazione telescopico, quello flessibile o la bocchetta sono ostruiti. Rimuovere l'ostruzione.

---

## 11. Smaltimento



### **IMBALLAGGIO**

L'imballaggio protegge l'apparecchio da eventuali danni durante il trasporto. Gli imballaggi sono prodotti con materiali che possono essere smaltiti nel rispetto dell'ambiente e destinati a un corretto riciclaggio.



### **APPARECCHIO**

Tutti gli apparecchi usati contrassegnati con il simbolo a lato non devono essere smaltiti insieme ai rifiuti domestici.

Come previsto dalla direttiva 2012/19/UE, al termine del ciclo di vita dell'apparecchio occorre smaltirlo correttamente.

In questo modo i materiali contenuti nell'apparecchio verranno riciclati e si ridurrà l'impatto ambientale.

Consegnare l'apparecchio dismesso a un punto di raccolta per rottami di apparecchi elettrici o a un centro di riciclaggio.

Per ulteriori informazioni, rivolgersi all'azienda locale di smaltimento o all'amministrazione comunale.

## 12. Dati tecnici

Potenza:	800 W
Classe di efficienza energetica	A
Ingresso:	220–240 V ~ 50/60 Hz
Rumorosità:	79 dB
Potenza di aspirazione:	150 W - 18 kPa
Flusso d'aria:	1,5 m <sup>3</sup> /min
Capacità del contenitore della polvere:	2 l
Lunghezza cavo:	5,0 m
Lunghezza tubo flessibile:	1,5 m
Peso netto/lordo:	3,35/4,5 kg
Dimensioni:	35 x 25 x 31 cm
Tubo telescopico in alluminio	76 cm
Sistema filtrante	Filtro EPA E12 lavabile
Riavvolgimento cavo automatico	

## 13. Informazioni sulla conformità



MEDION AG dichiara che il prodotto MD 19407 è conforme ai seguenti requisiti europei:

- Direttiva CEM 2014/30/UE
- Direttiva Bassa tensione 2014/35/UE
- Direttiva Ecodesign 2009/125/CE
- Direttiva RoHS 2011/65/UE



## 14. Informazioni relative al servizio di assistenza

Nel caso in cui il dispositivo non funzioni come desiderato o come previsto, per prima cosa contattare il nostro servizio clienti. Esistono diversi modi per mettersi in contatto con noi.

- In alternativa è possibile compilare il modulo di contatto disponibile alla pagina [www.medion.com/contact](http://www.medion.com/contact).
- Il nostro team di assistenza è raggiungibile anche via telefonicamente.

Italia	
Orari di apertura	Assistenza Post-Vendita
Lun.-ven.: 9.00-19.00	☎ 02 - 360 003 40
Svizzera	
Orari di apertura	Assistenza Post-Vendita
Lun.-ven.: 9.00-19.00	☎ 0848 - 33 33 32
Indirizzo del servizio di assistenza	
<b>MEDION/LENOVO Service Center</b> <b>Ifangstrasse 6</b> <b>8952 Schlieren</b> <b>Svizzera</b>	

### Italia

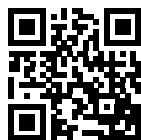

Queste e altre istruzioni per l'uso possono essere scaricate dal portale dell'assistenza [www.medion.com/it/](http://www.medion.com/it/).

Lì sono disponibili anche driver e altri software per diversi dispositivi.

È inoltre possibile effettuare una scansione del codice QR riportato a fianco e scaricare le istruzioni per l'uso dal portale dell'assistenza utilizzando un dispositivo portatile.



Queste e altre istruzioni per l'uso possono essere scaricate dal portale dell'assistenza [www.medion.com/ch/de/service/start/](http://www.medion.com/ch/de/service/start/). Lì sono disponibili anche driver e altri software per diversi dispositivi.

È inoltre possibile effettuare una scansione del codice QR riportato a fianco e scaricare le istruzioni per l'uso dal portale dell'assistenza utilizzando un dispositivo portatile.

## 15. Note legali

Copyright © 2019

Ultimo aggiornamento: 29.10.2019

Tutti i diritti riservati.

Le presenti istruzioni per l'uso sono protette da copyright.

È vietata la riproduzione in forma meccanica, elettronica e in qualsiasi altra forma senza l'autorizzazione scritta da parte del produttore.

Il copyright appartiene all'azienda:

**MEDION AG**  
**Am Zehnthof 77**  
**45307 Essen**  
**Germania**

L'indirizzo riportato sopra non è quello a cui spedire la merce resa. Per prima cosa contattare sempre il nostro servizio clienti.

---

## 16. Informativa sulla protezione dei dati personali

Gentile cliente,

La informiamo che noi, MEDION AG, Am Zehnthof 77, 45307 Essen, Germania, siamo responsabili del trattamento dei suoi dati personali.

In materia di protezione dei dati siamo supportati dal nostro responsabile aziendale del trattamento dati che può essere contattato all'indirizzo MEDION AG, Datenschutz, Am Zehnthof 77, D - 45307 Essen, Germania; [datsenschutz@medion.com](mailto:datsenschutz@medion.com). Elaboriamo i suoi dati ai fini della gestione della garanzia e dei processi a essa collegati (ad es. riparazioni) e basiamo il trattamento dei suoi dati sul contratto di acquisto con noi stipulato.

Trasmetteremo i suoi dati ai fornitori di servizi di riparazione da noi incaricati ai fini della gestione della garanzia e dei relativi processi (ad es. riparazioni). Di norma, conserviamo i suoi dati personali per un periodo di tre anni al fine di rispettare i suoi diritti di garanzia previsti dalla legge.

Nei nostri confronti ha il diritto di ottenere informazioni sui dati personali di cui sopra, di ottenerne la rettifica e la cancellazione, di limitarne il trattamento, di opporsi al trattamento nonché il diritto alla portabilità dei dati.

I diritti di accesso e di cancellazione sono tuttavia soggetti a restrizioni ai sensi degli §§ 34 e 35 della Legge federale tedesca sulla tutela dei dati (Bundesdatenschutzgesetz, BDSG) (art. 23 GDPR). Sussiste inoltre il diritto di ricorso presso un'autorità di controllo competente per la protezione dei dati (art. 77 GDPR in combinato disposto con § 19 BDSG). Per MEDION AG si tratta dell'incaricato regionale per la protezione dei dati e la libertà d'informazione della Renania Settentrionale-Vestfalia: Landesbeauftragte für Datenschutz und Informationsfreiheit Nordrhein Westfalen, Postfach 200444, 40212 Düsseldorf, [www.lidi.nrw.de](http://www.lidi.nrw.de).

Il trattamento dei suoi dati è necessario ai fini della gestione della garanzia; senza i dati necessari non è possibile evadere la procedura di garanzia.

# Índice

<b>1.</b>	<b>Información acerca de este manual de instrucciones.....</b>	<b>107</b>
1.1.	Explicación de los símbolos.....	107
<b>2.</b>	<b>Uso conforme a lo previsto .....</b>	<b>109</b>
<b>3.</b>	<b>Indicaciones de seguridad .....</b>	<b>109</b>
<b>4.</b>	<b>Volumen de suministro .....</b>	<b>113</b>
<b>5.</b>	<b>Vista general del aparato .....</b>	<b>114</b>
<b>6.</b>	<b>Primera puesta en funcionamiento .....</b>	<b>115</b>
<b>7.</b>	<b>Proceso de aspiración.....</b>	<b>116</b>
<b>8.</b>	<b>Tras la aspiración .....</b>	<b>116</b>
<b>9.</b>	<b>Limpieza y mantenimiento .....</b>	<b>117</b>
9.1.	Vaciado del depósito de polvo.....	117
9.2.	Limpieza del filtro para el polvo .....	119
9.3.	Limpieza del filtro del aire de salida/motor.....	122
<b>10.</b>	<b>Solución de problemas.....</b>	<b>123</b>
<b>11.</b>	<b>Eliminación.....</b>	<b>124</b>
<b>12.</b>	<b>Datos técnicos.....</b>	<b>125</b>
<b>13.</b>	<b>Información de conformidad.....</b>	<b>125</b>
<b>14.</b>	<b>Informaciones de asistencia técnica .....</b>	<b>126</b>
<b>15.</b>	<b>Aviso legal .....</b>	<b>127</b>
<b>16.</b>	<b>Declaración de privacidad .....</b>	<b>128</b>



# 1. Información acerca de este manual de instrucciones



Muchas gracias por haber elegido nuestro producto. Le deseamos que disfrute con este aparato.

Antes de la puesta en servicio, lea atentamente las indicaciones de seguridad y todo el manual. Tenga en cuenta las advertencias que aparecen en el propio aparato y en el manual de instrucciones.

Mantenga siempre a mano el manual de instrucciones. En caso de que venda o transfiera el aparato, entregue imprescindiblemente también este manual de instrucciones, ya que constituye una parte esencial del producto.

## 1.1. Explicación de los símbolos

Si una parte de texto está marcada con uno de los siguientes símbolos de advertencia, deberá evitarse el peligro descrito en el mismo para prevenir las posibles consecuencias indicadas en él.



### ¡PELIGRO!

Advertencia de peligro de muerte inminente.



### ¡ADVERTENCIA!

Advertencia de posible peligro de muerte y/o lesiones graves irreversibles.



### ¡ATENCIÓN!

Advertencia de posibles lesiones de grado medio o leve.



### ¡AVISO!

Respete las indicaciones para evitar daños materiales.



Información más detallada para el uso del aparato.



Respete las indicaciones del manual de instrucciones.



## **¡ADVERTENCIA!**

Advertencia de peligro por descarga eléctrica.



Declaración de conformidad (véase el capítulo «Información de conformidad»): los productos marcados con este símbolo cumplen los requisitos de las directivas CE.



### **Clase de protección II**

Los aparatos eléctricos de la clase de protección II son aparatos que disponen de un aislamiento doble y/o reforzado continuo y que no tienen posibilidad de conexión de un conductor de puesta a tierra. La carcasa de un aparato eléctrico aislado con material aislante de la clase de protección II puede constituir total o parcialmente el aislamiento adicional o reforzado.



Símbolo de corriente alterna



### **Uso en interiores**

Los aparatos con este símbolo solo son aptos para su uso en interiores.



El distintivo «Der Grüne Punkt» (punto verde) identifica en Alemania aquellos embalajes comerciales que se tiran al contenedor amarillo, al de vidrio o al de papel y cartón y que posteriormente se eliminan o reciclan de conformidad con la normativa sobre embalajes a través del denominado «sistema dual alemán».

- Signo de numeración/información sobre eventos durante el manejo
- ▶ Instrucción operativa que debe ejecutarse
- Indicaciones de seguridad que deben ejecutarse

## 2. Uso conforme a lo previsto

La aspiradora sirve para aspirar residuos secos, como polvo, migas o pelusas, de suelos lisos, alfombras o tapicerías, tanto en interiores como en el coche. No es apta para la aspiración de líquidos.

Este aparato está diseñado para uso doméstico. Este aparato no ha sido diseñado para uso industrial ni comercial.

Tenga en cuenta que cualquier uso indebido del aparato conlleva la pérdida de la garantía:

- No realice ninguna modificación en el aparato sin nuestra autorización, ni utilice ningún equipo suplementario que no haya sido suministrado o autorizado por nuestra parte.
- Utilice exclusivamente accesorios y recambios suministrados u homologados por nosotros.
- Tenga en cuenta toda la información contenida en este manual de instrucciones, especialmente las indicaciones de seguridad. Cualquier otro uso se considerará contrario al uso previsto y puede provocar daños materiales o personales.

## 3. Indicaciones de seguridad



**¡ADVERTENCIA!**

**¡Peligro de sufrir lesiones!**

Existe peligro de lesiones a causa de un uso inadecuado.

- El aparato y los accesorios se deben guardar en un lugar fuera del alcance de los niños.
- Este aparato puede ser utilizado por niños a partir de los 8 años y por personas con discapacidades físicas, sensoriales o mentales y por aquellas que no tengan la suficiente experiencia o conocimientos, siempre que sean supervisadas o hayan recibido las correspondientes instrucciones sobre el manejo seguro y hayan comprendido los peligros resultantes.
- Los niños no deben jugar con el aparato.



- 
- La limpieza y el mantenimiento por parte del usuario no deben ser llevados a cabo por niños.
  - Mantenga alejados del aparato y del cable de conexión a los niños menores de 8 años.
  - Guarde todos los materiales de embalaje usados (bolsas, piezas de poliestireno, etc.) fuera del alcance de los niños.
  - No deje que los niños jueguen con el embalaje.



### **¡ADVERTENCIA!**

#### **¡Riesgo de descarga eléctrica/cortocircuito!**

Existe riesgo de descarga eléctrica/cortocircuito debido a las piezas conductoras de electricidad.

- Conecte el aparato solamente a una toma de corriente debidamente instalada y de fácil alcance. La tensión de red local debe corresponderse con los datos técnicos del aparato.
- Es necesario poder acceder libremente a la toma de corriente por si se necesita desenchufar con rapidez el aparato en un momento dado.
- Desenchufe el aparato de la toma de corriente:
  - cuando limpie el aparato,
  - cuando no lo esté vigilando,
  - cuando el aparato se haya mojado o esté húmedo,
  - cuando ya no necesite el aparato.
- Tire siempre de la clavija de enchufe y no del cable de alimentación de red.
- Asegúrese de que el cable de alimentación de red no entre en contacto con objetos o superficies calientes (p. ej., placas de cocina).
- No ponga en marcha el aparato si este o el cable de alimentación de red presentan daños visibles o si se ha caído el aparato.
- En caso de tormenta, los aparatos conectados a la red eléctrica pueden sufrir daños. Por esa razón, debe desconectar el aparato de la red en caso de tormenta.

- 
- Antes de utilizarlo por primera vez y después de cada uso, compruebe si hay daños en el aparato o en el cable de alimentación de red.
  - Desenrolle el cable de alimentación de red por completo.
  - No doble ni aplaste el cable de alimentación de red.
  - No ponga en marcha el aparato si este o el cable de alimentación de red presentan daños visibles.
  - Si detecta daños de transporte, diríjase de inmediato al servicio técnico.
  - Nunca modifique el aparato por cuenta propia, ni abra o repare ningún componente del aparato.
  - Repare el cable de alimentación de red solo a través de un taller autorizado o diríjase a nuestro servicio técnico para evitar accidentes.
  - En caso de que el aparato eche humo, huela a quemado o haga ruidos extraños, apáguelo inmediatamente, desenchúfelo y no lo ponga en funcionamiento.

El aparato no se debe sumergir en agua ni otros líquidos, enjuagarse con agua ni utilizarse en espacios húmedos, dado que se podría producir una descarga eléctrica.

- Evite que entre en contacto con agua u otros líquidos. Mantenga el aparato, el cable de alimentación de red y la clavija de enchufe alejados de lavabos, fregaderos y lugares similares. No exponga nunca el aparato a gotas ni salpicaduras de agua.
- Nunca toque el aparato o el cable de alimentación de red con las manos mojadas.
- Utilice el aparato únicamente en interiores.
- Antes de vaciar el depósito para el polvo o limpiar los filtros, desenchufe el aparato de la red eléctrica. Nunca utilice el aparato sin colocar los filtros.



## **¡ADVERTENCIA!**

### **¡PELIGRO DE EXPLOSIÓN!**

En caso de aspirar líquidos inflamables o determinados sólidos existe peligro de incendio o explosión.

- No utilice el aparato cerca de materiales fácilmente inflamables. No aspire objetos de cantos vivos ni objetos o líquidos fácilmente inflamables, como cerillas o cenizas calientes.
- Nunca aspire polvo de tóner (impresora láser o fotocopiadora).



## **¡ATENCIÓN!**

### **¡Peligro de lesiones/peligro de daños en el aparato!**

Existe peligro de lesiones o de eventuales daños en el aparato por un manejo indebido.

- En ningún caso está permitido aspirar a personas o animales con la aspiradora.
- Nunca deje la aspiradora encendida sin vigilancia.
- No utilice nunca la aspiradora en superficies húmedas o para aspirar líquidos. Antes de aspirar una alfombra recién pulverizada con espuma, espere a que el producto de limpieza esté completamente seco. De lo contrario, se podría dañar el motor.
- No utilice la aspiradora sobre superficies irregulares y asegúrese de que no pueda caerse (p. ej., durante la limpieza de escaleras).
- No utilice el aparato para recoger piezas pequeñas.
- Mantenga alejados de la abertura de aspiración los cabellos y las prendas de ropa.

- Utilice la aspiradora exclusivamente con los filtros y el depósito de polvo insertados.
- No pise el tubo flexible de aspiración. No coloque objetos sobre la aspiradora. No tape las aberturas de aspiración y salida de aire.
- Dado que el cable se enrolla con fuerza, este puede dar golpetazos. Sujete el cable cuando lo enrolle para evitar daños.



### **¡ATENCIÓN!**

#### **¡Daños para la salud!**

La inhalación del polvo al vaciar el depósito para el polvo puede ser perjudicial para la salud o producir reacciones alérgicas.

- Vacíe el depósito para el polvo al aire libre, directamente en un contenedor de basura.
- Vacíe el depósito para el polvo periódicamente.
- Limpie el filtro para el polvo periódicamente.

## **4. Volumen de suministro**



### **¡PELIGRO!**

#### **¡Peligro de asfixia!**

Existe peligro de asfixia por la ingestión o inhalación de piezas pequeñas o láminas de plástico.

- Mantenga la lámina de plástico del embalaje alejada de los niños.
- ▶ Extraiga el producto del embalaje y retire todo el material de embalaje.
  - ▶ Compruebe que el suministro esté completo, y, si no fuera este el caso, avísenos dentro de un plazo de 14 días después de su compra.

Con el paquete que ha adquirido recibirá lo siguiente:

- Aspiradora
- Boquilla universal para suelo
- Accesorio de ranuras/cepillo
- Tubo de aspiración telescópico
- Manual de instrucciones y documentos de garantía

## 5. Vista general del aparato

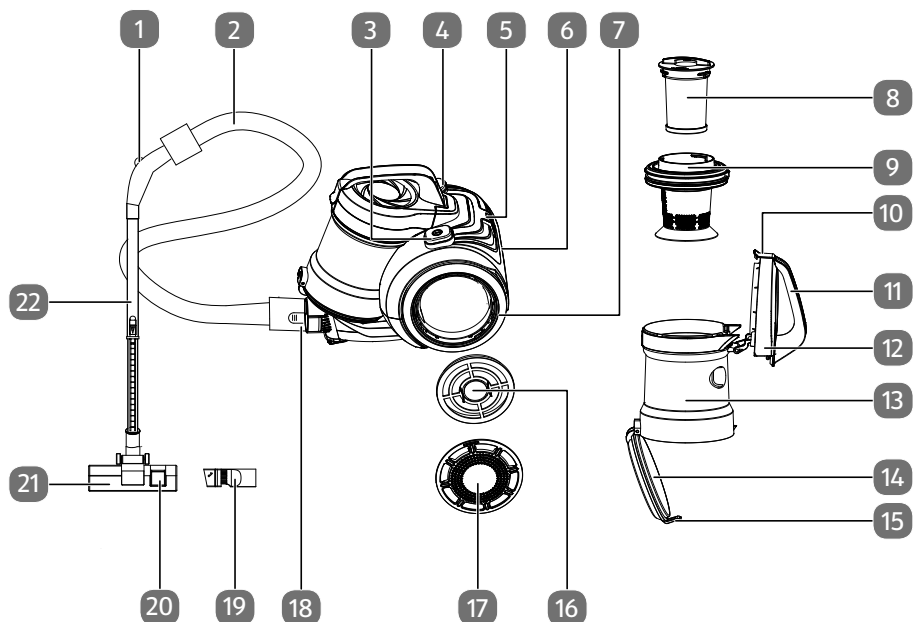

- 1) Válvula de ventilación auxiliar
- 2) Tubo flexible de aspiración
- 3) Botón de pie ⏻: Encendido/apagado
- 4) Botón de pie 👉: Enrollado del cable
- 5) Soporte para el tubo de aspiración (en la parte trasera)
- 6) Cable de alimentación de red con clavija de enchufe (no representado)
- 7) Rueda
- 8) Filtro EPA para el aire de aspiración
- 9) Filtro de aire para el aire de aspiración
- 10) Botón de bloqueo superior del depósito para el polvo
- 11) Asa
- 12) Cubierta superior del depósito para el polvo
- 13) Depósito para el polvo
- 14) Cubierta inferior del depósito para el polvo
- 15) Botón de bloqueo inferior del depósito para el polvo
- 16) Filtro EPA para el aire de salida
- 17) Tapa para el filtro del motor
- 18) Abertura para el tubo flexible de aspiración

- 19) Accesorio de ranuras/cepillo
- 20) Palanca de pie para ajustar la boquilla universal para suelo: con cepillo/sin cepillo
- 21) Boquilla universal para suelo
- 22) Tubo de aspiración telescópico

## 6. Primera puesta en funcionamiento

- ▶ Acople el tubo flexible de aspiración y el tubo telescópico.
- ▶ Adapte el tubo telescópico a su estatura pulsando el botón de inmovilización y extendiendo o encogiendo el tubo.
- ▶ Introduzca el tubo flexible de aspiración en la abertura situada debajo del depósito para el polvo y asegúrese de que encastra de manera audible. Procure que el resalte de inmovilización encaje en la muesca del aparato.
- ▶ Para quitar el tubo flexible de aspiración, pulse el botón de inmovilización situado en el extremo del tubo flexible al tiempo que lo extrae.
- ▶ Acople una boquilla de aspiración adecuada en el tubo flexible de aspiración.

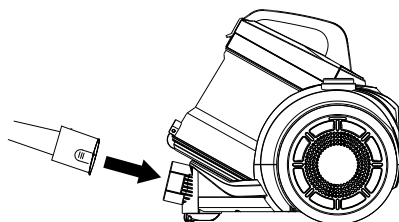

Boquilla de aspiración	Aplicación
Boquilla universal para suelo	<ul style="list-style-type: none"> <li>• Botón de pie pulsado: alfombras de pelo corto y suelos lisos.</li> <li>• Botón de pie arriba: alfombras de pelo largo.</li> </ul>
Boquilla de cepillo	Aspiración de objetos sensibles, como libros, marcos o tapicerías.
Boquilla para ranuras	Aspiración de esquinas no accesibles para la boquilla de suelo, pliegues de tela, etc.

- ▶ Asegúrese de que el depósito de polvo esté colocado correctamente.
- ▶ Extraiga el cable de alimentación de red hasta la marca amarilla tirando de la clavija de enchufe. En caso de que se pueda ver la marca roja, significa que el cable está totalmente desenrollado, y, si sigue tirando, puede dañarse el tambor del cable. Por eso, saque el cable con cuidado y lentamente en cuanto vea la marca amarilla.
- ▶ Conecte la clavija de enchufe en una toma de corriente con puesta a tierra e instalada de forma reglamentaria.

Su aspiradora estará ahora lista para funcionar.

## 7. Proceso de aspiración

- ▶ Pulse el botón de pie ① para encender la aspiradora.
- ▶ Desplace la boquilla por la superficie que desee limpiar.
- ▶ Si desea disminuir la potencia de aspiración, p. ej., para aspirar cortinas, deslice la cubierta de la válvula de ventilación auxiliar (A). Cuanto más abra la válvula, menor será la potencia de aspiración abajo en la boquilla.

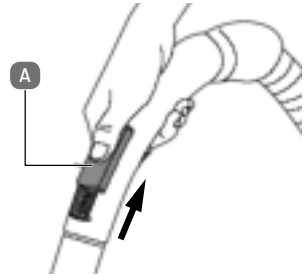

## 8. Tras la aspiración

- ▶ Pulse el botón de pie ① para apagar la aspiradora.
- ▶ Desenchufe el cable de alimentación de red, pero no tire del cable, sino de la clavija de enchufe.
- ▶ Pulse el botón de pie ② para enrollar el cable.



**¡ATENCIÓN!**

**¡Peligro de sufrir lesiones!**

Existe peligro de lesiones por el golpeo descontrolado del cable.

- Sujete firmemente el cable mientras se enrolla para evitar que vaya dando golpetazos.
- ▶ Ponga el dispositivo de sujeción de la boquilla sobre el soporte del tubo de aspiración del aparato. Enganche el tubo flexible de aspiración en su correspondiente soporte del tubo de aspiración.
- ▶ Guarde la aspiradora en un lugar seco y que no esté expuesto directamente a la radiación solar.

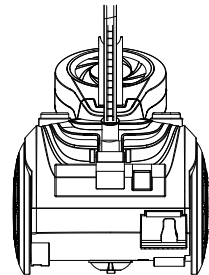

## 9. Limpieza y mantenimiento

Su aspiradora se puede limpiar y mantener de forma sencilla y rápida. Vacíe el depósito de polvo y limpie los filtros regularmente.



### ¡ADVERTENCIA!

#### ¡Peligro de descarga eléctrica!

Existe peligro de descarga eléctrica a causa de las piezas conductoras de electricidad.

- Antes de limpiar la aspiradora, desenchufe siempre el cable de alimentación de red, pero no tire del cable, sino de la clavija de enchufe.
- ▶ Para la limpieza de la superficie del aparato, no utilice disolventes ni productos de limpieza corrosivos o gaseosos. La superficie debe limpiarse con un paño húmedo.

### 9.1. Vaciado del depósito de polvo

- ▶ Pulse el botón de bloqueo del depósito para el polvo (A) y extráigalo (B) tirando hacia arriba del asa.

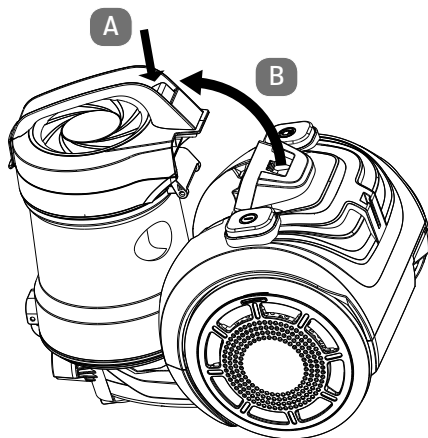



- 
- Abra el bloqueo de la cubierta inferior del depósito para el polvo.

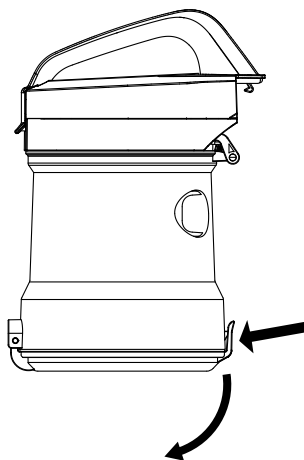

- Vacíe el depósito para el polvo al aire libre, directamente en un contenedor de basura.

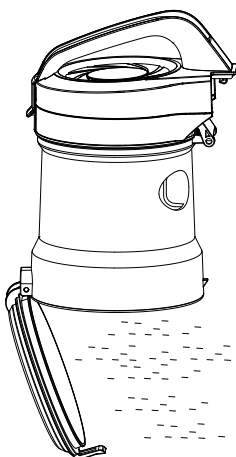

### **¡ATENCIÓN!**

#### **¡Daños para la salud!**

La inhalación del polvo al vaciar el depósito para el polvo puede ser perjudicial para la salud o producir reacciones alérgicas.

- Vacíe el depósito para el polvo al aire libre, directamente en un contenedor de basura.

## 9.2. Limpieza del filtro para el polvo

La aspiradora está equipada con un filtro EPA. Para asegurar un funcionamiento sin problemas, límpielo con frecuencia.



### ¡ATENCIÓN!

#### ¡Daños para la salud!

La inhalación del polvo puede ser perjudicial para la salud o producir reacciones alérgicas.

- ¡No utilice la aspiradora sin filtro o con un filtro dañado! El polvo aspirado podría salir al aire ambiente. Si un filtro está dañado, cámbielo inmediatamente.
- ▶ Extraiga el depósito para el polvo del aparato tal y como se describe en el capítulo anterior.
  - ▶ Abra la cubierta superior del depósito para el polvo y tire del filtro para el polvo hacia arriba para sacarlo del depósito.

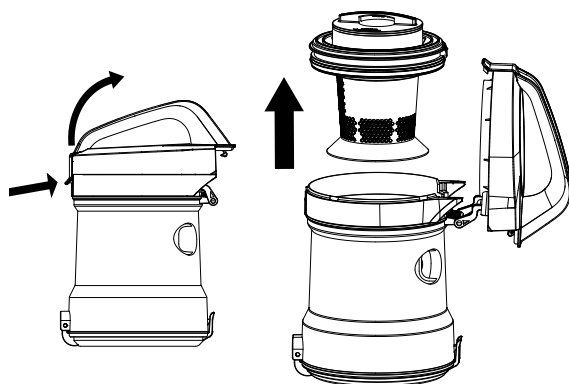

- 
- ▶ Suelte el filtro EPA girándolo en sentido antihorario y saque el filtro tirando de él hacia arriba.

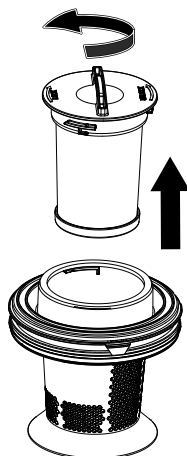

- ▶ Vacíe el filtro para el polvo y enjuague el filtro EPA con agua corriente. Déjelo secar completamente durante aprox. 24 horas.

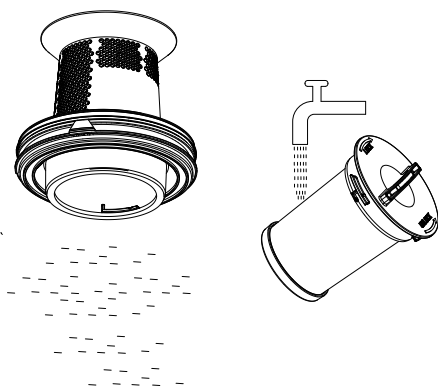

### **AVISO**

Si el filtro pierde color, esto no daña la función de filtro.

- ▶ Vuelva a colocar el filtro EPA en la parte superior del filtro para el polvo y bloquee el filtro girándolo en sentido horario.

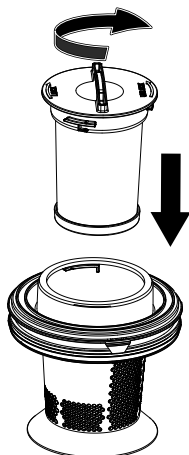

- ▶ Coloque el filtro para el polvo en el depósito para el polvo asegurándose de que el resalte del filtro para el polvo encaje en la ranura del depósito para el polvo.

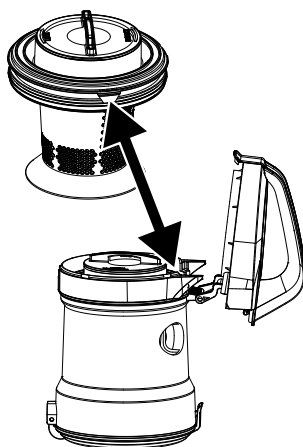

- ▶ Cierre la tapa del depósito para el polvo y vuelva a colocarlo en el aparato de manera que encaje de forma audible.

### 9.3. Limpieza del filtro del aire de salida/motor

La aspiradora está equipada con un filtro del aire de salida/motor. Para asegurar un funcionamiento sin problemas, límpielo regularmente cada 6-12 meses.



#### ¡ATENCIÓN!

#### ¡Daños en el aparato!

El polvo aspirado puede entrar en el aparato y dañar el motor.

- ¡No utilice la aspiradora sin filtro o con un filtro dañado! Si un filtro está dañado, cámbielo inmediatamente.
- ▶ Gire la cubierta izquierda del motor, desde atrás, en dirección **UNLOCK** y retírela.
- ▶ Sujete el filtro del motor por el asa y extráigalo del aparato.

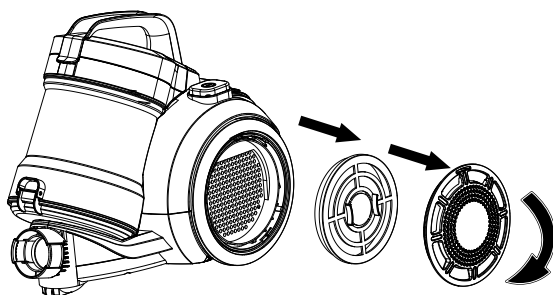

- ▶ En caso de poca suciedad, basta con darle unos golpecitos al filtro del motor. En caso de mucha suciedad, limpie el filtro con agua corriente. Deje secar el filtro completamente antes de volver a colocarlo.

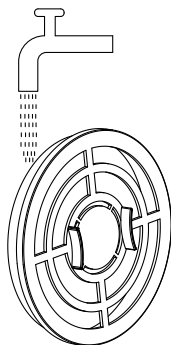

- ▶ Sujete el filtro del motor por el asa y vuelva a colocarlo en el aparato.
- ▶ Coloque de nuevo la cubierta del motor y gírela en dirección **LOCK** hasta que encastre de manera audible.

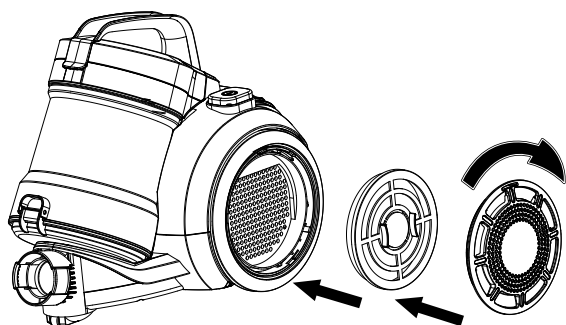

## 10. Solución de problemas

Si se produce una avería en el aparato, compruebe primero si puede solucionar el problema con ayuda del siguiente resumen.

En ningún caso trate de reparar usted mismo los aparatos. Si fuera necesario reparar el aparato, diríjase a nuestro Centro de servicio o a cualquier otro taller especializado autorizado.

Problema	Solución
La aspiradora no funciona.	<ul style="list-style-type: none"> <li>▶ Compruebe la clavija de enchufe/toma de corriente.</li> <li>▶ Pulse el botón de pie ①.</li> </ul>
La potencia de aspiración es reducida.	<ul style="list-style-type: none"> <li>▶ El tubo, el tubo flexible o la boquilla de aspiración se han obstruido. Desenchufe el aparato. Elimine la obstrucción.</li> <li>▶ Desenchufe el aparato. El filtro de polvo está sucio. Limpie el filtro.</li> </ul>
La aspiradora emite ruidos extraños cuando está en marcha.	Apague la aspiradora inmediatamente. Desenchufe el aparato. El tubo, el tubo flexible o la boquilla de aspiración se han obstruido. Elimine la obstrucción.

---

## 11. Eliminación



### **EMBALAJE**

El aparato se envía embalado para protegerlo de posibles daños durante el transporte. Los embalajes están hechos con materiales que pueden desecharse de forma respetuosa con el medioambiente y llevarse a un punto de reciclaje.



### **APARATO**

Los residuos eléctricos o electrónicos marcados con este símbolo no deben eliminarse con la basura doméstica normal.

De acuerdo con la Directiva 2012/19/UE, al final de su vida útil el aparato debe llevarse a un punto de recogida de residuos adecuado.

De este modo, es posible reutilizar o reciclar los materiales y componentes reutilizables del aparato y proteger el medioambiente.

Lleve el aparato usado a un punto de reciclaje o de recogida de aparatos eléctricos y electrónicos.

Para más información, diríjase a la empresa municipal de recogida de residuos o a las autoridades locales pertinentes.

---

## 12. Datos técnicos

Potencia:	800 W
Clase de eficiencia energética	A
Entrada:	220–240 V ~ 50/60 Hz
Volumen:	79 dB
Potencia de aspiración:	150 W - 18 kPa
Caudal de aire:	1,5 m <sup>3</sup> /min
Capacidad de polvo:	2 l
Longitud del cable:	5,0 m
Longitud del tubo flexible:	1,5 m
Peso neto/bruto:	3,35/4,5 kg
Dimensiones:	35 × 25 × 31 cm
Tubo telescópico de aluminio	76 cm
Sistema de filtro	Filtro EPA lavable E12
Enrollamiento automático del cable	

## 13. Información de conformidad



Por la presente, Medion AG declara que el producto MD 19407 cumple los requisitos de las siguientes normativas europeas:

- Directiva 2014/30/UE sobre compatibilidad electromagnética
- Directiva 2014/35/UE sobre baja tensión
- Directiva 2009/125/CE sobre diseño ecológico
- Directiva 2011/65/UE sobre restricciones de sustancias peligrosas



## 14. Informaciones de asistencia técnica

En caso de que su aparato no funcione según deseado y esperado, diríjase en primer lugar a nuestro servicio de atención al cliente. Dispone de distintos medios para ponerse en contacto con nosotros:

- Si lo desea, también puede utilizar nuestro formulario de contacto que encontrará en [www.medion.com/contact](http://www.medion.com/contact).
- Por supuesto, nuestro equipo de asistencia técnica también está a su disposición a través de nuestra línea directa o por correo postal.

Horario	Hotline de posventa
Lu-Vi: 08:30-17:30	☎ (+34) 91 904 28 00
Dirección de asistencia técnica	
<b>Regenersis Spain</b> <b>CTDI Europe</b> <b>Avda Leonardo da Vinci 13,</b> <b>28906 Getafe, Madrid</b> <b>España</b>	



Puede descargarse tanto este como muchos otros manuales de instrucciones a través del portal de servicio [www.medion.com/es/servicio/inicio/](http://www.medion.com/es/servicio/inicio/).

Allí también encontrará controladores y otro software sobre distintos aparatos.

También puede escanear el código QR adjunto y cargar el manual de instrucciones en su dispositivo móvil a través del portal de servicio.

---

## 15. Aviso legal

Copyright © 2019

Versión: 29.10.2019

Reservados todos los derechos.

Este manual de instrucciones está protegido por derechos de autor.

Queda prohibida la reproducción mecánica, electrónica o de cualquier otro tipo sin la autorización por escrito del fabricante.

El copyright pertenece a la empresa:

**MEDION AG**

**Am Zehnthof 77**

**45307 Essen**

**Alemania**

Tenga en cuenta que la dirección indicada arriba no es una dirección para devoluciones. Póngase siempre primero en contacto con nuestro servicio de atención al cliente.

---

## 16. Declaración de privacidad

Apreciado cliente:

Por el presente le comunicamos que nosotros, MEDION AG, Am Zehnthof 77, 45307 Essen, procesamos sus datos personales en calidad de responsables.

En el caso de las cuestiones legales relacionadas con la protección de datos, estamos a su disposición a través de nuestro responsable de la protección de datos empresarial, al que puede localizar en MEDION AG, Datenschutz, Am Zehnthof 77, D – 45307 Essen; [datenschutz@medion.com](mailto:datenschutz@medion.com). Por nuestra parte, procesamos sus datos para fines de ejecución de la garantía y procesos con ello relacionados (p. ej., reparaciones) y, además, nos ayudan al procesar sus datos en el contrato de compra celebrado con nosotros.

Para fines de ejecución de la garantía y procesos con ello relacionados (p. ej., reparaciones) transferiremos sus datos al proveedor de servicios de reparación encargado por nosotros. Por lo general, almacenamos sus datos personales durante tres años para satisfacer sus derechos legales de prestación de garantía.

Frente a nosotros, tiene derecho a información sobre los datos personales que le afectan, así como a corrección, borrado, limitación del procesamiento, revocación contra el procesamiento, así como transferibilidad de los datos.

En el caso del derecho de información y borrado, se aplican sin embargo limitaciones según §§ 34 y 35 de la Ley Federal de Protección de Datos (BDSG) (art. 23 del RGPD). Además, existe un derecho de apelación ante una autoridad de supervisión de la protección de datos responsable (art. 77 del RGPD en combinación con § 19 BDSG). Para MEDION AG es el responsable federal de protección de datos y libertad de información de Renania del Norte-Westfalia, ap. correos 200444, 40212 Düsseldorf. [www.ldi.nrw.de](http://www.ldi.nrw.de).

El procesamiento de sus datos es necesario para la ejecución de la garantía; en caso de no facilitarse dichos datos, no será posible la ejecución de la garantía.

