

metaltex®

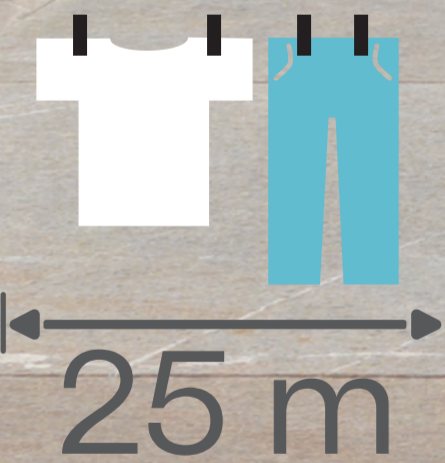

© METALTEX DESIGN & QUALITY - Patents Pending.



25 m
Fortino



MADE IN

ITALY

GUARANTEE
3
YEARS

Info:
Metaltex International
CS-49303 Duppigheim
67129 Molsheim Cedex, France
www.metaltex.com
MADE IN ITALY

Metaltex N° 40.56.63



Item No.	405664 002 1
Last modified	23/03/2023
Supplier	
Item Description	laundry dryer
File description	405664_102.pdf
Packaging Specifications	
Description	Card
Size (mm)	716 x 490
Remarks	
Paper Quality	White/white
Paper Weight	115 gr-sqmt
Color features - Front	Process color: CMYK
Color features - Back	Process color: K
Finish	

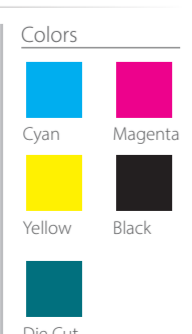

© 2022 Metaltex SA. All rights reserved. All content of this document belongs to Metaltex SA (CH-6852 Genesvren) and cannot be reproduced without written permission of the authors.

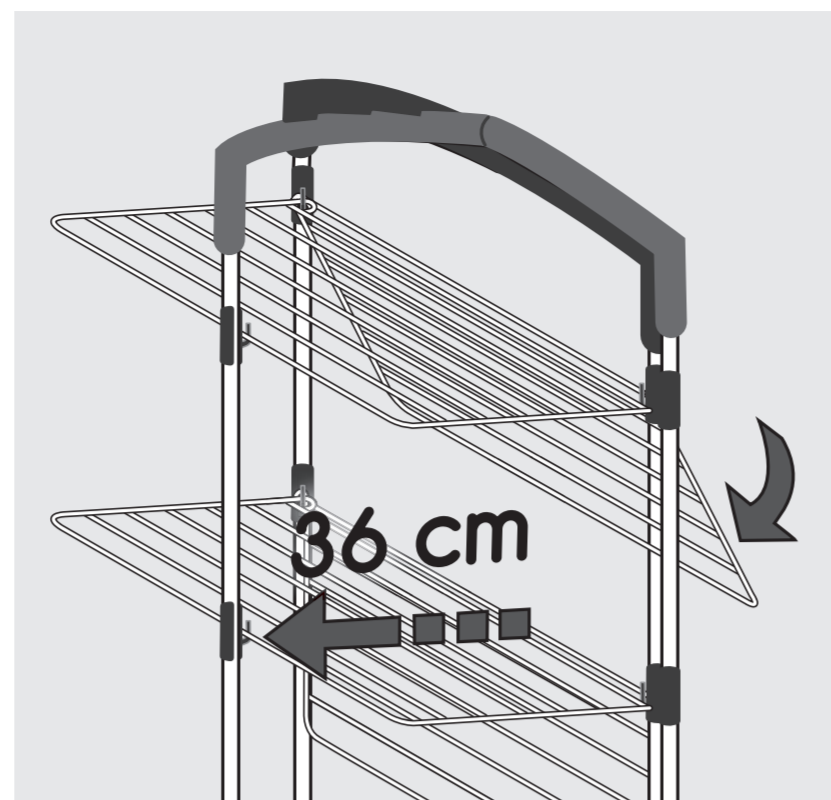
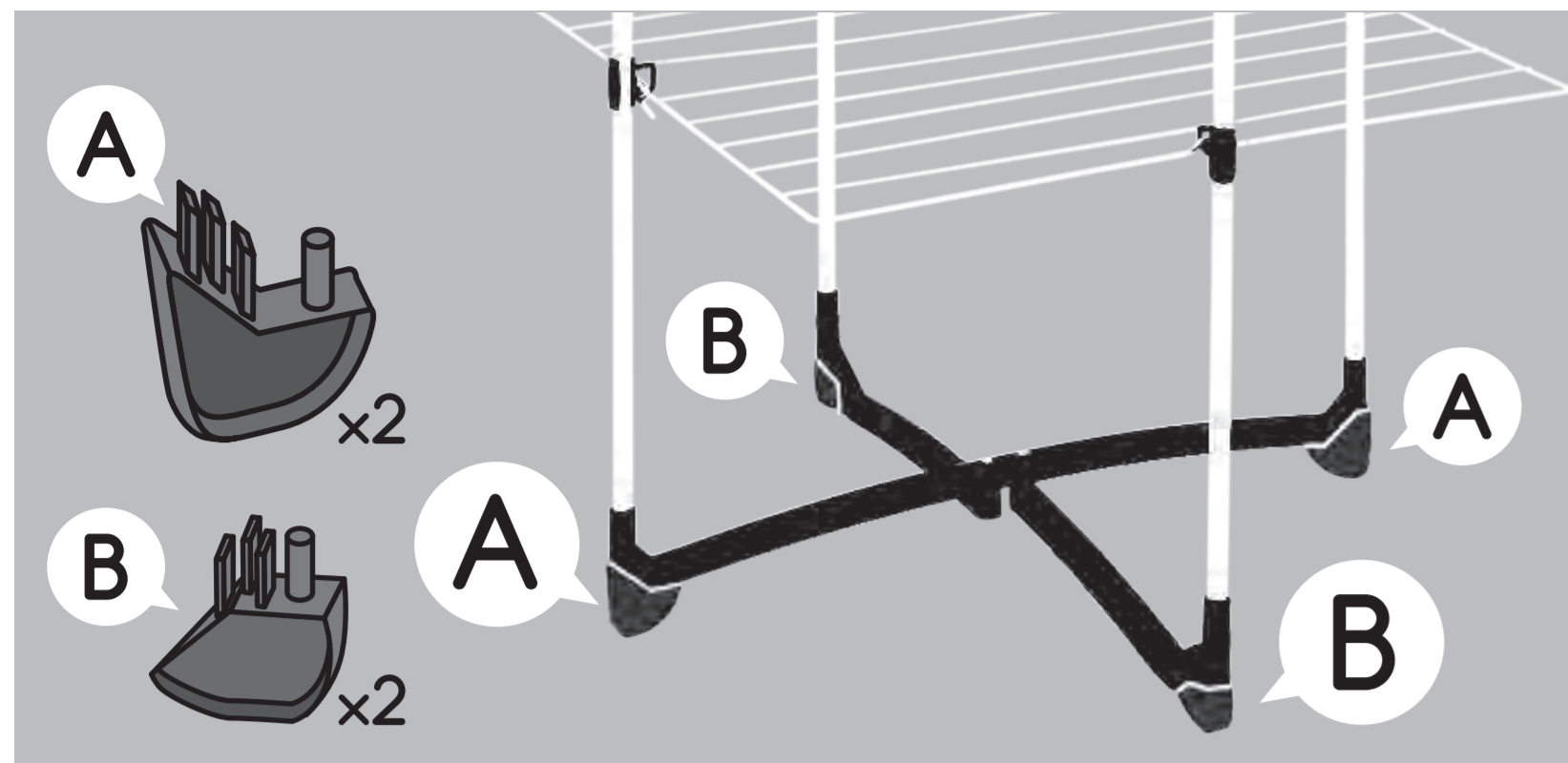

FR Séchoir.

Instructions: Après utilisation conserver ce produit dans un endroit sec, à l'abri de la lumière directe du soleil. Ne pas laisser en permanence à l'extérieur. Nettoyer avec un chiffon humide: ne pas utiliser de détergents corrosifs ou abrasifs. Tenir hors de portée des enfants.

DE Wäscheständer.

Bedienungsanleitung: Lagern Sie den Wäschetrockner nach dem Gebrauch an einem trockenen Ort, vor direkter Sonneneinstrahlung geschützt. Nicht dauerhaft im Freien lassen. Zur Reinigung mit einem feuchten Tuch abwischen: keine ätzenden oder scheuernden Reinigungsmittel verwenden. Außerhalb der Reichweite von Kindern aufbewahren.

EN Laundry dryer.

Instructions: After use, store this product in a dry place, away from direct sunlight. Do not permanently leave outside. Wipe with a damp cloth: do not use corrosive or abrasive detergents. Keep out of reach of children.

ES Tendedero.

Instrucciones: Después del uso, guarde este producto en un lugar seco, alejado de la luz solar directa. Por ningún motivo téngalo permanentemente al intemperie. Presérvelo limpio con un paño húmedo: no utilice detergentes corrosivos o abrasivos. Manténgalo fuera del alcance de los niños.

IT Stendibiancheria.

Istruzioni d'uso: Dopo l'uso, riporre il prodotto in luogo asciutto, lontano dalla luce solare diretta. Non lasciare permanentemente all'esterno. Pulire con un panno umido: non utilizzare detergenti corrosivi o abrasivi. Tenere fuori dalla portata dei bambini.

NL Droogrek.

Gebruiksaanwijzing: Na het gebruik van de toren, droog opbergen weg van direct zonlicht. Niet ongebruikt buiten laten. Veeg af met een vochtige doek, gebruik geen bijtende of schurende schoonmaakmiddelen. Buiten het bereik van kinderen houden.

PT Estendal.

Instruções: Após o uso, guarde este produto em local seco, longe da luz solar direta. Não o deixe no exterior sempre. Limpe com um pano úmido: não use detergentes corrosivos ou abrasivos. Mantenha fora do alcance das crianças.

RO Uscător de haine.

Instrucțiuni: După utilizare, depozitați acest produs la loc uscat, ferit de lumina soarelui. Nu îl lăsați permanent afară. Ștergeți cu o lavetă umedă: nu utilizați detergenți corozivi sau abrazivi. A nu se lăsa la îndemâna copiilor.

GR Απλώστρα Ρούχων.

Οδηγίες χρήσης: Μετά τη χρήση, φυλάξτε τη σε ξηρό μέρος μακριά από το άμεσο ηλιακό φως. Μην την αφήνετε μόνιμα έξω. Σκουπίστε τη με ένα υγρό πανί: μην χρησιμοποιείτε διαβρωτικά ή λειαντικά απορρυπαντικά. Να φυλάσσεται μακριά από παιδιά.

HU Ruhaszárító.

Használati útmutató: Használat után, szárász helyen tartsa a terméket és távol a napsugaraktól. Ne tartsa hosszabb távon kültéren. Nedves ronggyal tisztítsa: ne használjon maró vagy súroló tisztítószerkeket. Gyermekektől távol tartandó.

TR Çamaşır kurutmalık.

Kullanımı: Kullandıktan sonra ürünü doğrudan güneş ışığı almayan kuru yerde muhafaza edin. Uzun süre dışarıda bırakmayın. Nemli bezle silin, aşındırıcı deterjanlar kullanmayın. Çocukların erişemeyeceği yerde saklayın.

BG Сушилня за пране.

Инструкции: След употреба, съхранявайте този продукт на сухо място, далеч от пряка слънчева светлина. Не оставяйте за постоянно на открито. Покрийте с влажна кърпа: не използвайте корозивни или абразивни материали. Съхранявайте на място, недостъпно за деца.

CZ Sušák na prádlo.

Pokyny: Po použití uložte tento produkt na suchém místě, mimo přímý sluneční svit. Nenechávejte trvale venku. Otírejte vlhkým hadrem: nepoužívejte korozivní nebo drsné čisticí prostředky. Uchovávejte mimo dosah dětí.

HR Sušilo za rublje.

Upute: Nakon uporabe spremite ovaj proizvod na suho mjesto gdje nije izložen Sunčevoj svjetlosti. Ne ostavljajte ga trajno na vanjskom prostoru. Obrisite ga mokrom krpom i ne upotrebljavajte korozivna ili abrazivna sredstva za čišćenje. Držite izvan doseg djece.

PL Suszarka do prania.

Instrukcja obsługi: Po użyciu przechowuj niniejszy produkt w suchym miejscu, z dala od bezpośredniego światła słonecznego. Nie pozostawiaj go stale na zewnątrz. Wytrzyj wilgotną ściereczką: nie używaj żrących lub ściernych detergentów. Przechowuj w miejscu niedostępnym dla dzieci.

RS Sušač za veš.

Uputstvo: Nakon upotrebe stavite ovaj proizvod na suvo mesto, daleko od direktnog sunčevog zračenja. Nemojte ga stalno držati napolju. Za brisanje koristite vlažnu krpku; nemojte da koristite korozivna ili abrazivna sredstva za čišćenje. Držite van domašaja dece.

RU Сушилка для белья.

Инструкция: После использования храните это изделие в сухом месте, исключая попадание прямых солнечных лучей. Не оставляйте вне помещения на длительное время. Протирайте влажной тканью: не используйте коррозионные или абразивные моющие средства. Держите вне досягаемости для детей.

SI Sušilnik za perilo.

Navodila: Po uporabi stojalo shranite na suho mesto brez neposrednih sončnih žarkov. Stojala ne puščajte ves čas na prostem. Obrisite ga z vlažno krpo: ne uporabljajte korozivnih ali abrazivnih čistil. Hranite zunaj dosega otrok.

SK Sušiak na bielizeň.

Pokyny: Po použití výrobok odložte na suché miesto bez priameho pôsobenia slnečného svetla. Nenechávajte permanentne v exteriéroch. Utierajte vlhkou handričkou a nepoužívajte žieravé ani abrazívne čistiace prostriedky. Udržujte mimo dosah detí.

UA Сушарка для білизни.

Інструкція: Після використання зберігайте цей виріб у сухому місці подаль від прямого сонячного світла. Не залишайте виріб поза приміщенням на тривалий час. Протирайте вологою тканиною: не використовуйте корозійні або абразивні засоби для чищення. Тримайте виріб у місці, недосяжному для дітей.

SA محفف ملابس.
تعليمات. يعلق الغسيل بانتظام فوق الحبال. بعد الاستخدام، يحفظ المنتج في مكان جاف بعيدا عن أشعة الشمس المباشرة. لا يترك بصفة دائمة في مكان مفتوح. - يمسح بقطعة قماش مبللة: لا تستخدم منظفات خشنة أو تسبب التآكل. يحفظ بعيدا عن متناول الأطفال.



INFO PACK

<http://ead-qr.com/p/1886200>

LDPE4

PAPER22

Parques & Jardines de Recycle

<https://www.parquesyrecycle.es/>