

LEVENSWEG

ELEKTRONISCH & LEVENSECHT

Er zijn duizenden manieren
om je leven te leven!
HOE LEEF JIJ HET JOUWE?



040704139104

© 2007 Hasbro. Alle rechten voorbehouden.

Gedistribueerd in Nederland door Hasbro B.V., Postbus 3010, 3502 GA Utrecht.

Hasbro Consumentenservice: Antwoordnummer 315, 7800 WB Emmen.

E-mail: consumentenservice@hasbro.co.uk

Gedistribueerd in België door S.A. Hasbro N.V., 't Hofveld 6D, 1702 Groot-Bijgaarden.

www.hasbro.nl
www.hasbro.be



MB SPELLEN

INHOUD

Elektronische Lifepod, speelbord, 4 Creditcards, 4 Levensbordjes, 12 pionnen (4 skateboards, 4 gezinsautootjes en 4 sportwagens), 84 Life Event kaarten, 12 dubbelzijdige Carrièrekaarten, 4 Geheugensteuntjes en 20 pijlklemmetjes.

Voordat het spel kan beginnen	3
Vorbereiding	4-5
Het spel	6-7
De naslagpagina's	
De kaarten	8
Life Event kaarten	8
Carriëkaarten	8
Het speelbord	8
Bordvakjes in alle levensfasen	
Startvakjes	9
Life Event vakjes	9
Autovakjes	9
Huisvakjes	10
Loterijvakjes	10
Vakjes in Learn it!	
BO-vakje (Beroepsonderwijs)	11
Universiteitvakje	11
Van carrière veranderen	11
Vakjes in Earn it!	
Promotievakjes	12
Ga in zaken-vakjes	12
Vakjes in Love it!	
Ga trouwen/Trouwdag-vakje	12
Babyvakjes	12
Baby proberen-vakje	13
Vakjes in Live it!	
Casinovakjes	13
De Lifepod	14-15
Problemen & oplossingen	16
Informatie m.b.t. batterijen	17
Geheugensteuntje spelregels	18-19



ALS JE HET SPEL NOG NOOIT GESPEELD HEBT:

- 1 Lees deze hele bladzijde hardop voor aan alle spelers.
- 2 Bekijk blz. 4-5 voor de voorbereiding van het spel.

- 3 Start het spel en lees *Het spel* op blz. 6-7 aan alle spelers voor.
- 4 Gebruik de rest van de spelregels om dingen op te zoeken als je eraan toe bent.

PROBEER 'T LEVEN UIT VOOR JE 'T LEEFT!

Speel *Levensweg Elektronisch & Levenrecht* en beleef het leven telkens weer! Maak elke keer andere keuzes en wees wie je wilt. Neem risico's, probeer een andere carrière, verken de verschillende speelbordgedeeltes (Learn it!, Earn it!, Love it! en Live it!) en leef het leven dat je altijd al wilde. Het is gevuld met prettige verrassingen en minder prettige, maar ja... zó is het leven! Ieder spel is anders, dus maak je keuzes, pak je kansen en kijk wat het leven voor jou in petto heeft!

DOEL VAN HET SPEL

De meeste Levenspunten verdienen terwijl je over het speelbord verplaatst.

Je krijgt Levenspunten voor alle fascinerende dingen die je in je leven beleeft en je probeert nog geld te verdienen ook – uiteindelijk levert het je allemaal Levenspunten op. Reis langs de vier delen van het speelbord voor verschillende belevenissen.

LEARN IT!

Gebruik je hoofd! In dit gedeelte haal je je Beroepsonderwijs of de Universiteit om Levenspunten te krijgen en je salarismogelijkheden te vergroten – het is de moeite (en de studiekosten) absoluut waard! Je kunt in dit gedeelte veel Levenspunten winnen of verliezen.

EARN IT!

Ga voor succes! Zorg dat je promotie maakt om je salaris te verhogen of investeer in zaken. Je kunt in

dit gedeelte veel geld winnen of verliezen.

LOVE IT!

Familie en vrienden! Ga trouwen en krijg kinderen om bergen Levenspunten te verdienen (maar pas op – die kleine monsters kosten je elk jaar geld). Je kunt hier veel Levenspunten verdienen en misschien ook wat geld.

LIVE IT!

Het gaat om de kick! Ga wildwatervaren of bungeejumpen en geniet ten volle van het leven! Misschien dat je hier niet zoveel geld verdient, maar Levenspunten in overvloed!

HET LEVEN VAN ALLEDAG!

Op alle delen van het speelbord kun je:

- In de loterij spelen om te proberen de jackpot te winnen.
- Een huis kopen en zien dat het jaar na jaar meer waard wordt.
- Een auto kopen om sneller over het speelbord te gaan, maar je auto wordt in de loop der jaren wel minder waard.

Bij de Lifepod mag je in de rode cijfers staan, maar hij rekent wel 10% rente over je schuld. Kun jij je dat veroorloven?

De Lifepod zet aan het eind van je spel al je geld en alles wat je bezit om in Levenspunten.

De speler met de meeste Levenspunten wint!

VOORBEREIDING

PIJLKLEMMETJE

CARRIÈREKAART x 12

Zorg dat je promotie maakt om de carrièreladder te beklimmen en je salaris te verhogen.

LIFE EVENT KAARTEN x 4

GEHEUGENSTEUNTJES x 84

LIFEPOD

ZIE BLZ. 14

CREDITCARDS x 4



LEVENSBORDJE x 4

UNIVERSITEIT

BO



SKATEBOARD x 4



GEZINSAUTOOTJE x 4



SPORTWAGEN x 4

- 1 Leg het speelbord op een vlakke ondergrond.
- 2 Geef elke speler een Geheugensteuntje-kaart en vijf pijlkllemmetjes.
- 3 Schud de dubbelzijdige Carrièrekaarten en deel er ongezien twee aan elke speler. Leg de overblijvende kaarten op een stapeltjes naast het speelbord.
- 4 Kies een van de vier carrières die je hebt gekregen en klem die kaart, met de door jou gekozen carrière omhoog, op je Levensbordje. Zet een pijlkllemmetje op je Levensbordje zodat het pijltje naar salarisniveau onderaan de Carrièrekaart wijst.
(Je moet promotie maken om de carrièreladder te beklimmen en meer te verdienen).
- 5 Als iedereen een carrière heeft gekozen, leg je de resterende Carrièrekaarten bij de andere op het stapeltje naast het speelbord.

- 6 Schud de Life Event kaarten en leg ze (goede kant omlaag) op een stapeltje naast het speelbord. Dit is de pot. Als een kaart gebruikt is, leg je hem (goede kant omhoog) op een weglegstapel. Als de kaarten tijdens het spel opraken, schud je de weglegstapel en je hebt een nieuwe pot.
- 7 Zet de Lifepod aan met de schakelaar aan de onderkant. Het cijfer **10** knippert om je eraan te herinneren dat je het aantal rondes (jaren) dat je wilt spelen in moet voeren.
Als je het spel nog nooit gespeeld hebt, speel dan ten minste 10 rondes om een goed idee te krijgen van hoe het spel werkt. 10 rondes duren ongeveer een uur (met vier spelers), hoewel je eerste spel misschien wel iets langer duurt.

Om 10 rondes te spelen:

1. Druk op **10** (JAAR)
2. Druk op **1** en **0**
3. Druk op **ENTER**

Nu ben je klaar om te beginnen!

- 8 Kies elk een skateboard en besluit op welk deel van het speelbord je wilt beginnen. Zet je skateboard op de middenring van het bord op het startvakje van het gedeelte waar je wilt beginnen. Er mogen meer spelers op hetzelfde vakje starten. Pak het Levensbordje en de Creditcard van dezelfde kleur als je skateboard.

NU BEN JE HELEMAAL KLAAR OM HET SPEL TE BEGINNEN!

De jongste speler begint en het spel gaat verder met de wijzers van de klok. Als je beurt voorbij is, geef je de Lifepod aan de volgende speler.



Starten maar!

Als je voor het eerst speelt, lees de aanwijzingen dan hardop voor terwijl je je eerste beurt afwerkt.

De eerste paar rondes duren langer omdat je nog moet uitvinden hoe alles werkt. Maar ik weet zeker dat je alles in *no time* doorhebt.

ALS JE AAN DE BEURT BENT

- 1 Steek je Betaalkaart in de Lifepod.
- 2 Druk op **DRAAIEN**. Het is betaaldag! De Lifepod betaalt je salaris uit voordat hij gaat draaien. Iedereen krijgt een startsalaris van € 5000. In latere beurten betaalt de Lifepod je huur en je rekeningen, geeft Levenspunten voor dingen die je beleeft en berekent ook de waarde van je huizen en auto's.

Tip: het draailichtje blijft 60 seconden branden.

Pas op dat je het niet mist!

Belangrijk: druk aan het begin van je beurt altijd één keer op **DRAAIEN**. Als je niet op **DRAAIEN** drukt, krijg je geen salaris!

Zorg dat de spelers hun beurten in de juiste volgorde afwerken. Als een speler per ongeluk een extra beurt speelt, kan de Lifepod de jaren te snel aftellen waardoor andere spelers een beurt missen.

- 3 Op welk getal stopte het draailichtje? Verplaats je pion zoveel vakjes over het speelbord. **Volg de richting van de pijlen.** Soms kun je uit meer dan één pad kiezen. Later in het spel kun je ook naar een willekeurig startvakje springen en op een nieuw pad starten in plaats van het gedraaide aantal vakjes te verplaatsen. Zorg in ieder geval dat je je kaart insteekt en eerst op **DRAAIEN** drukt, want anders krijg je geen geld!
- 4 Volg de aanwijzingen voor het vakje waarop je eindigt.



STOP altijd op rode vakjes, ook al kun je nog verder verplaatsen! Volg de aanwijzingen en dan is je beurt voorbij.



Als je op een groen vakje eindigt, volg je de aanwijzingen daar. Als je een groen vakje **passert**, zorg dan dat je vóór het eind van je beurt de aanwijzingen daar hebt opgevolgd.



Als er iets op het vakje staat, volg je de aanwijzingen of je zoekt in de naslagpagina's de informatie over wat je moet doen.



Wanneer je een **?** ziet, mag je kiezen of je de aanwijzingen voor het vakje volgt of dat je het behandelt als een Life Event vakje (zie punt 5 op deze blz.).



Life Event vakje

Als er geen aanwijzingen staan op het vakje waarop je eindigt, vraag je een andere speler een Life Event kaart te pakken en Event voor te lezen voor het speelbordgedeelte waarop je staat. Leg gebruikte Event kaarten (goede kant omhoog) op een wegstapel.

Bekijk de naslagpagina's 8-13 voor meer informatie over de verschillende vakjes. Gebruik de inhoudsopgave op blz. 2 om je te helpen vinden wat je zoekt. Zodra je het spel een beetje kent, heb je genoeg aan je geheugensteuntje om dingen snel na te kijken.

- 5 Voer op de Lifepod in wat je hebt gewonnen (of verloren) en je ziet je vermogen veranderen. Volg altijd deze volgorde:

GELD INVOEREN:

1. Druk op de **€** -knop (GELD)
2. Druk op de **+** om geld bij te tellen of op de **-** om het af te trekken
3. Voer het bedrag in (b.v. **1 • 0 • 0 • 0 • 0 • 0**)
4. Druk op **ENTER**

LEVENS PUNTEN INVOEREN:

1. Druk op **LEVENS PUNTEN**
2. Druk op de **+** om bij te tellen of op de **-** om af te trekken
3. Voer het aantal in (b.v. **5 • 0 • 0**)
4. Druk op **ENTER**
- 6 Je beurt is voorbij. Haal je kaart uit de Lifepod en geef hem door aan de speler links van je.

RONDES

Speel zo om de beurt verder. Als iedereen één beurt heeft gehad, is er één ronde voorbij en de Lifepod telt één jaar terug.

HET SPEL IS AFGELOPEN!

Blijf doorspelen tot het aantal jaren op 00 komt. Dit gebeurt wanneer de eerste speler zijn of haar betaalkaart insteekt en op **DRAAIEN** drukt in de laatste ronde.

Laat deze kaart in de Lifepod.

SCORES BEREKENEN

- 1 De Lifepod rekent nu alles op de betaalkaart van de eerste speler om naar Levenspunten (bij elk spel volgens andere verhoudingen). Laat de kaart in de Lifepod totdat er een totaal aantal Levenspunten op het scherm knippert. Haal dan je kaart eruit en onthoud je totaal!
- 2 Laat vervolgens om de beurt je totaal berekenen.
- 3 Vergelijk de puntentotalen. **De speler met de meeste Levenspunten wint.** Na 30 seconden toont de Lifepod het nummer van de winnende speler op het scherm.
Tip: als je je totaal nog eens wil zien, kun je je kaart op elk gewenst moment nog eens in de Lifepod steken.

Lees verder voor meer gedetailleerde informatie over het spel. Bekijk de inhoudsopgave op blz. 2 om je te helpen vinden wat je zoekt.



LIFE EVENT KAARTEN

Er staan vier Events op elke kaart, één voor elk gedeelte van het speelbord.

- Je neemt een piercing (zeg waar). Druk op **2**. Draai je 0/1: iedereen vindt het onwijs gaaf! Je krijgt 250 LP. Draai je 2: het gaat ontsteken. Betaal £15,000 voor doktersrekeningen.
- Je verzint een zoekmachine die beter werkt dan Google! Je verdient € 60.000 en vertelt de andere spelers hoe je zoekter heet.
- Je knipt het haar van je nichtje. Geef je haar A: een funky nieuwe stijl, of B: een simpel pakekoptje. Kies nu A of B! (A: Ze ziet er super uit! Je verdient 300 LP. B: Ze lijkt voornamelijk op oma Willem. Je verliest 300 LP.)
- Je trekt liffend rond in de VS. Je geeft € 1500 uit en krijgt 600 LP.

WEES CREATIEF

Bij sommige Events moet je zelf iets invullen en kun je je eigen sappige details verzinnen om aan de andere spelers te vertellen. Je **hoeft** dit niet te doen, maar het is gewoon leuk als je het wel doet.

KEUZES

Als er twee keuzes op de kaart staan, **moet** je je keuze maken **voordat** je te horen krijgt wat je wilt of verliest. Je moet kiezen en de gok wagen. Zo is het leven nu eenmaal! Als jij de kaart voorleest, vraag je de speler die aan de beurt is te kiezen voordat je de gevolgen van de keuze voorleest.

CARRIÈREKAARTEN

Elke carrière loopt van beginnening tot expert waarbij je salaris steeds toeneemt terwijl je de carrière ladder beklimt. Er zijn zeven niveaus voor elke carrière. Iedereen begint op niveau 1 en werkt zich omhoog.

Als je een promotie maakt, schuif je het pijlklemmetje een stapje omhoog en voer je je nieuwe salaris in op de Lifepod. (Zie *Promotie* op blz. 12).

DIPLOMA'S

CARRIÈRE		SALARIS
7	Rector magnificus	600,000
6	Professor	500,000
5	Directeur basisschool	400,000
4	Leraar	150,000
3	Onderwijzer	100,000
2	Kleuterleid(st)er	30,000
1	Leesouder	5,000

© 2007 Hasbro

GEEN UNIVERSITEIT?
Je blijft hier steken totdat je de Universiteit haalt.

GEEN BO (BEROEPSONDERWIJS)?
Je blijft hier steken totdat je je Beroepsonderwijs haalt.

Je hebt BO (Beroepsonderwijs) of Universiteit nodig om de top van sommige carrière ladders te bereiken. Als je de juiste diploma's niet hebt, blijf je steken op het niveau

onder of , tenzij je teruggaat naar de afdeling **Learn it!** om je studie af te maken of als je van carrière verandert.

HET SPEELBORD

Elk deel van het speelbord neemt je mee naar een andere levensfase waar je verschillende dingen kunt doen om geld of Levenspunten te verdienen (Learn it! voor je studie, Earn it! voor je carrière, Love it! voor familie en vrienden en Live it! voor vrije tijd en plezier). Hoe verder je een levensfase ingaat, des te groter de beloning die je kunt opstrijken.

SPEELBORDVAKJES IN ALLE LEVENSFASEN



STARTVAKJES

Er zijn vier startvakjes op de middenring van het speelbord, één voor elk deel van het speelbord.

Kies welk deel jij als eerste wil verkennen en zet je skateboard op dat startvakje. Er mogen meer spelers op hetzelfde vakje starten.

Als je hier eindigt terwijl je over het speelbord verplaatst, of wanneer je hierheen springt vanaf een ander deel van het speelbord, telt het als een gewoon BeLEVENisvakje.

LIFE EVENT VAKJES

Als er geen aanwijzingen staan op het vakje waarop je eindigt, vraag je een andere speler een kaart te pakken en de Event voor te lezen voor het speelbordgedeelte waarop je staat.

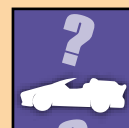

AUTOVAKJES (NIET VERPLICHT)

Je mag als je hier terecht komt een auto kopen of verkopen **als je wilt**.

Je krijgt Levenspunten en verplaatst sneller over het speelbord (de Lifepod telt **automatisch** +1 bij je draai voor het gezinsautootje of +2 voor de sportwagen). Maar pas op – je auto kan elke beurt wat van z'n waarde verliezen.

Als je geen auto wil kopen of verkopen, geldt dit als een gewoon Life Event vakje.

KOPEN:

- 1 Druk op **6** (AUTO). De auto's knippen op het scherm.
- 2 Druk op **+** om de auto's en hun prijs te zien.
- 3 Druk op **ENTER** bij de auto van je keuze om hem te kopen. De Lifepod berekent je de prijs van die auto en laat je auto op het scherm zien.
- 4 Pak de pion voor de kleine gezinsauto of de sportwagen en zet hem op je skateboard.

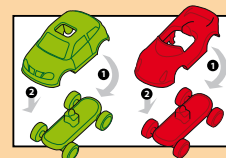

VERKOPEN:

- 1 Druk op **6** (AUTO).
- 2 Druk op **-** om de auto's en hun waarde te zien.
- 3 Druk op **ENTER** bij de auto die je wil verkopen. De Lifepod betaalt je de huidige waarde van je auto.
- 4 Als je geen auto meer hebt, haal je de auto van je skateboard.

Er zijn twee auto's te koop:

LEVEN AUTOHANDEL

GEZINSAUTOOTJE



€ 10.000

de Lifepod telt **automatisch** +1 bij wat je draait +100 Levenspunten voor elk jaar

De waarde van deze auto daalt elk jaar met € 1000. Na 10 jaar moet je oude karretje naar de sloop en verdwijnt van het scherm. Nu ga je terug naar de normale draaiwaarde.

SPORTWAGEN

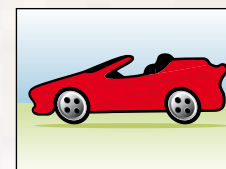

€ 50.000

de Lifepod telt **automatisch** +2 bij wat je draait +200 Levenspunten voor elk jaar

Deze auto daalt de eerste 8 jaren elk jaar € 5000 in waarde. Na 15 jaar wordt het een klassieker en stijgt hij elk jaar € 5000 in waarde.

Als je zowel het kleine autootje als een sportwagen van jouw kleur hebt, telt de Lifepod **automatisch** +2 bij je draai.

Om te zien wat je auto('s) en andere bezittingen waard zijn, laat je je kaart 10 seconden in de Lifepod zitten.



HUISVAKJES (NIET VERPLICHT)

Je mag als je hier terecht komt een huis kopen of verkopen **als je wilt**. De waarde van je huis stijgt elk jaar met 6%. Je

mag in de min gaan staan om je huis te kopen, maar de Lifepod rekent 10% rente over al je schulden! Is dat het waard? De keus is aan jou.

Als je geen huis wil kopen of verkopen, geldt dit als een gewoon Life Event vakje.

KOPEN:

- 1 Druk op **5** (HUIS). Het huisje knippert op het scherm.
- 2 Druk op **+** om de huizen en hun prijzen te zien.
- 3 Druk op **ENTER** bij een huis om het te kopen. De Lifepod berekent je de prijs van dat huis en laat je huis op het scherm zien.

VERKOPEN:

- 1 Druk op **5** (HUIS).
- 2 Druk op **-** om de huizen en hun waarde te zien.
- 3 Druk op **ENTER** bij het huis dat je wil verkopen. De Lifepod betaalt je de huidige waarde van je huis.

Je kunt meer dan één huis tegelijk bezitten. Om te zien wat je huis (huizen) en andere bezittingen waard zijn, laat je je kaart 10 seconden in de Lifepod zitten.

There are three houses on the market:

Rijtjeshuis met 1 slaapkamer:
€ 200.000
Ligging: nette straat bij gasfabriek. Pas opgeknapt. Geen parkeerterrein, geen tuin.
Ideaal voor starters!

Halfvrijstaand met tuin:
€ 500.000
Ligging: prettige woonbuurt met park.
Ruim en licht.
Tuin en inpandige garage.
De juiste keus voor een groeiend gezin!

Luxe landhuis:
€ 1.000.000
Ligging: ruime villawijk, 1 uur van het centrum.
30 ha grond met zwembad, dakterras en elektrische omheining.
Exclusief perceel voor de veeleisende koper!



LOTERIJVAKJES

Iedereen speelt!
Wie wint de jackpot?

- 1 Haal je kaart uit de Lifepod.
- 2 Druk op **1** (LOTERIJ). Het scherm toont hoeveel geld er te winnen valt.
- 3 Kies drie getallen (van 1 tot 10) en vertel de andere spelers welke getallen je kiest.
- 4 Nu kiezen de anderen ieder één getal uit de resterende cijfers.

- 5 Druk op **DRAAIEN**. Degene die het gedraaide getal had gekozen, wint de jackpot!
- 6 Als het gedraaide getal door niemand is gekozen, is de jackpot niet gevallen en hij wordt verhoogd!
- 7 Blijf draaien tot er een winnaar is!
- 8 Als jij de jackpot wint, steek je je kaart in de Lifepod. Je winst wordt automatisch opgeteld. Vergeet niet de Lifepod terug te geven aan de speler die aan de beurt was.

LEARN IT! VAKJES



Alle studieboeken verzamelen! Speciale vakjes helpen je aan een goede opleiding. Investeer in je grijze cellen voor veel Levenspunten en betere carrièremogelijkheden in de toekomst.



BO-VAKJES

Haal je diploma Beroepsonderwijs en je wint bergen Levenspunten! Als je niet de juiste diploma's hebt, blijf je steken

op het carrièreniveau **onder** of tot je wél de juiste bevoegdheid hebt.

- 1 Als je op dit vakje eindigt **of het passeert**, klem je een pijltje naast op je Levensbordje.
- 2 Voer het aangegeven aantal Levenspunten in. Als je eenmaal BO hebt, kun je promoties accepteren die je op een carrièreniveau tussen



UNIVERSITEITVAKJE

Gefeliciteerd met je doctoraal, slimmerik! Je maakt meteen promotie en krijgt een massa Levenspunten als je de Universiteit haalt.

- 1 Als je op dit vakje eindigt **of het passeert**, verplaats je je pijlklemmetje van naar op je Levensbordje.
- 2 Voer het aangegeven aantal Levenspunten in.
- 3 Schuif je pijlklemmetje één treetje omhoog langs je carrièreladder en voer je nieuwe salaris in. Zie *Promotievakjes* op blz. 12.

Als je eenmaal je Universiteit hebt gehaald, is er geen grens aan de banen waarvoor jij bevoegd bent!
Tip: je kunt rondjes blijven lopen in het gedeelte Learn it! en zoveel diploma's halen als je wilt!



VAN CARRIÈRE VERANDEREN (NIET VERPLICHT!)

Als je op dit vakje eindigt **of het passeert**, mag je van Carrièreakaart veranderen, **als je dat wilt!**

Met een andere Carrièreakaart kun je wellicht meer verdienen, maar zorg dan wel dat je alle diploma's hebt. Als je niet van carrière wil veranderen, geldt dit als een gewoon Life Event vakje.

ZÓ VERANDER JE VAN CARRIÈRE:

- 1 Vraag een andere speler de stapel Carrièreakaarten naast het speelbord te schudden.
- 2 Pak zonder te kijken twee kaarten.
- 3 Kies welke carrière je wilt (of houd je oude). Klem de kaart met je gekozen carrière omhoog op je Levensbordje.
- 4 Houd je pijlklemmetje op hetzelfde carrièreniveau als waar het zat. Als je salaris is veranderd, voer je het nieuwe bedrag in op de Lifepod. Je krijgt dit salaris bij je **volgende** beurt.
- 5 Leg alle ongebruikte Carrièreakaarten terug op de stapel.

Belangrijk: zorg dat je de juiste diploma's hebt voordat je een carrière kiest. Als de carrière die je wil, BO of Universiteit vereist en je hebt dat niet, dan kun je die carrière – net als in het echte leven – niet kiezen! Wordt het soms tijd om iets te gaan studeren?



EARN IT! VAKJES



Salarisslaven en succesjunkies – jullie horen hier! Speciale vakjes laten je de carrièreladder beklimmen en zorgen voor handel en wandel. Geld maakt niet gelukkig... maar het helpt wel!





PROMOTIEVAKJES

Als je op dit vakje eindigt of het **passert**, betekent dat succes!

- 1 Schuif je pijltje het aangegeven aantal niveaus omhoog langs je carrièreladder (zolang je maar de juiste diploma's hebt).
- 2 Druk op **0** (SALARIS).
- 3 Voer je nieuwe salaris in (b.v. € 200.000).
- 4 Druk op **ENTER** .
(Druk NIET op **€** als je je salaris invoert!)
- 5 Je ontvangt dit salaris bij je volgende beurt.

Belangrijk:

Je blijft steken op het carrièreniveau **onder**  of  op je Carrièrekaart tenzij je de juiste diploma's hebt gehaald. Zie *Carrièrekaarten* op blz. 8.



GA IN ZAKEN-VAKJES

Investeer je geld **als je dat wilt** in een zakelijke onderneming. Je kunt je geld verliezen, quite spelen of je winst verdubbelen. Zet je zakelijke pet maar op.

Als je niet wil investeren, geldt dit vakje als een gewoon Life Event vakje.

INVESTEREN:

- 1 Roep het bedrag dat je wil investeren (€ 10.000 – € 100.000).
- 2 Druk op **2** (KANS).



- Draai je
- 0: Je verliest! Trek het genoemde bedrag van je rekening af.
 - 1: Je speelt quite. Doe niets.
 - 2: Je wint! Tel het genoemde bedrag bij je rekening op.

LOVE IT! VAKJES



Ga voor de warmte en geborgenheid van familie en vrienden. Speciale vakjes laten je trouwen en baby's krijgen en daarmee kun je een massa Levenspunten verdienen.



GA TROUWEN/TROUWDAG-VAKJE

Het is jouw grote dag of je trouwdag. De Lifepod geeft je direct 3500 Levenspunten. Daarnaast geven alle andere spelers je elk € 1000 als

huwelijkscadeau (dit doet de Lifepod automatisch)! Van nu af aan krijg je elk jaar 1500 Levenspunten extra.

- 1 **STOP**, ook al kun je nog verder verplaatsen.
- 2 Druk op **3** (HUWELIJK).
- 3 Druk op **ENTER** .

TROUWDAG

Als je al getrouwd bent wanneer je hier eindigt, volg je de stappen voor huwelijk. Alle andere spelers geven je € 500 voor je trouwdag (de Lifepod doet dit automatisch).



BABYVAKJES

Gefeliciteerd! Je krijgt een baby – een jongetje, een meisje of een tweeling. Voor elke baby geeft de Lifepod je direct 350 Levenspunten.

Je krijgt daarna 350 Levenspunten per kind per jaar. Maar... kinderen kosten geld. Elk jaar moet je 10-40% van je salaris aan de verzorging van je kinderen besteden. Het percentage is afhankelijk van het aantal kleine schatjes dat je hebt. Als ze 18 worden hoef je niet meer voor hun verzorging te betalen.

- 1 Druk op **7** (BABY).

- 2 Druk op **+** om een baby toe te voegen.
LET OP: op het scherm wordt je **totale** aantal baby's aangegeven.

- 3 Als je het juiste aantal baby's ziet, druk je op **ENTER** .



BABY PROBEREN-VAKJE

Brengt de ooeivaar jou zo'n lekker warmgevulde luijer?

- 1 **STOP**, ook al kun je nog verder verplaatsen.
- 2 Druk op **2** (KANS).
- 3 Draai je
 - 0: geen baby's voor jou dit keer.
 - 1: je krijgt een baby.
 - 2: het is een tweeling!
- 4 Druk op **7** (BABY) en dan op **+** voor één baby of **++** voor twee baby's.
LET OP: op het scherm wordt je totale aantal baby's aangegeven.
- 5 Als je het juiste aantal baby's ziet, druk je op **ENTER** .

Je kunt maximaal twee baby's per jaar krijgen en negen in je hele leven.

Als je al negen kinderen hebt als je op een vakje met **Baby** of **Baby proberen** komt, is je gezin groot genoeg! Nu geldt het als een gewoon Life Event vakje.

Belangrijk:

Zorg dat je het juiste **TOTAAL** aantal baby's op het scherm hebt staan voordat je op **ENTER** drukt. Je kunt geen baby's 'verwijderen' uit de Lifepod.

LIVE IT! VAKJES



Kickzoekers en spanningverslaafden, je avontuur begint hier! Speciale vakjes laten je op vakantie gaan, Levenspunten en geld verdienen en een gokje wagen in het casino.



CASINOVAKJES

Waag een gokje en zet je geld op het spel in het casino **als je dat wilt**. Je kunt je geld verliezen, quite spelen of je winst verdubbelen. Heb jij de mazzel aan je k... hangen?

Als je niet wilt gokken, geldt dit als een gewoon Life Event vakje.

GOKKEN:

- 1 Roep het bedrag dat je wilt inzetten (€ 10.000 – € 100.000).
- 2 Druk op **2** (KANS).
- 3 Draai je
 - 0: Je verliest! Trek het genoemde bedrag van je rekening af.
 - 1: Je speelt quite. Doe niets.
 - 2: Je wint! Tel het genoemde bedrag bij je rekening op.



De geautomatiseerde Lifepod regelt alle kleine dingen van het dagelijks leven.

Hij draait met z'n draailichtje, betaalt je salaris, trekt je huur af en houdt alles wat je bezit bij. Als jouw kaart in de Lifepod zit, kun je op het scherm zien hoeveel geld en Levenspunten je hebt, of je getrouwd bent of baby's hebt en welke huizen of auto's je bezit. Kijk hoe je vermogen verandert als je geld of Levenspunten toevoegt. De Lifepod telt zelfs de rondes af en vertelt je wanneer het spel voorbij is.

Elke keer dat je speelt, gebruikt hij een andere verhouding om te berekenen hoeveel Levenspunten je geld waard is. Een Levenspunt kan een waarde hebben tussen € 80 en € 120, maar jij weet tijdens het spel niet hoeveel. Dat betekent dat elk spel anders is!

WAT JE WETEN MOET

- **BATTERIJEN**
Zie blz. 17.
- **AANZETTEN**
Gebruik de schakelaar aan de onderkant van de Lifepod.
- **GOEDE PIEPJES**
De Lifepod piept als je op een knopje drukt of geld invoert. Hij speelt ook een soort liedje als er echt iets héél goeds gebeurt in je leven!
- **SLECHTE PIEPJES**
Als je iets probeert dat de Lifepod niet begrijpt, hoor je een dubbel piepje. Geen paniek! Druk gewoon op **WISSEN** en probeer het opnieuw. Kijk op je geheugensteuntje of zoek in de spelregels om te controleren of je wel op de juiste knopjes drukt.
- **STAND-BY**
Als het scherm uitgaat, druk je op **ENTER** om de bank weer tot leven te wekken!

HET SCHERM

Alles wat je in je leven doet is op het scherm te zien:

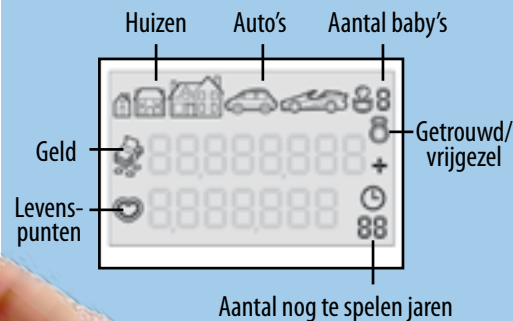

Steek je kaart zó in de Lifepod:

Gebruik de cijfertoetsen om aantallen in te voeren (jaren, geld of Levenspunten). De meeste knoppen hebben ook nog een andere functie.

KNOP	FUNCTIE	ZIE BLZ.
0 SALARIS	Je maakt promotie! Voer je nieuwe salaris in en schuif je pijlklemmetje omhoog langs de carrièreladder. Tip: druk nooit op € bij het invoeren van je salaris.	12
1 LOTERIJ	Speel in de loterij en probeer de jackpot te winnen. Haal je kaart eruit voordat je op Loterij drukt!	10
2 KANS	Je waagt een kans. Draai 0, 1 of 2 om te zien wat het resultaat van een BeLEVENis is.	
3 HUWELIJK	Je gaat trouwen of viert je trouwdag en verdient een massa Levenspunten.	12
5 HUIS	Je koopt een huis en ziet hoe de waarde vermeerdert.	10
6 AUTO	Je koopt een aftands karretje of een sportwagen om sneller over het speelbord te verplaatsen. Pak een auto en zet hem op je skateboard.	9
7 BABY	Je krijgt een baby of zelfs een tweeling! Kinderen krijgen kost geld, maar bezorgt je heel veel Levenspunten.	12
8 VOLUME	Houd de knop ingedrukt om door de volumeniveaus te gaan.	
10 JAAR	Voer het aantal jaren (beurten) in dat je wil spelen (maximaal 99 jaar). Belangrijk: je kunt de knop met 10 niet gebruiken om getallen in te voeren. Gebruik de 1 en de 0 om 10, 100, 1000, enz. in te voeren.	5
ENTER	Druk op Enter om de actie die je op de Lifepod invoert te voltooien.	
DRAAIEN	Druk aan het begin van elke beurt op Draaien om je salaris te krijgen, rekeningen te betalen en om een getal te laten draaien. Het getal dat je draait, blijft 60 seconden branden.	6
WISSEN	Wis de laatste informatie die je in de Lifepod hebt ingevoerd.	14
LEVENSPUNTEN	Druk op de knop om Levenspunten in te voeren.	7
€	Druk hierop om geld in te voeren.	6
+ / -	Druk op + of - om de Lifepod te vertellen of het geld (of de Levenspunten) moeten worden opgeteld of afgetrokken.	6

WAT IS ER MET M'N GELD GEBEURD?

Soms is je rekening niet zo gezond als je wel dacht, net als in het echte leven. Dat kan b.v. komen doordat je rekeningen, verzorging van kinderen of huur moet betalen. Als iemand gaat trouwen, moet je ook (automatisch) aan het cadeau meebetalen.

HOE WEET IK OF DE LIFEPOD MIJN GELD/ LEVENSPUNTEN HEEFT GENOTEERD?

De Lifepod piept en je rekening gaat omhoog of omlaag als je geld of Levenspunten invoert. Als dit niet gebeurt is, hoor je een dubbel piepje en je totaal op het scherm verandert niet. Druk op **WISSEN** en probeer het opnieuw. Gebruik je geheugensteuntje of zoek in de spelregels om te controleren of je wel op de juiste knopjes drukt.

DE DUUR VAN HET SPEL VERANDEREN

Je kunt de spelduur gemakkelijk veranderen als je wil dat het spel sneller afgelopen is of als je juist wil doorspelen.

HET SPEL VERKORTEN

- 1 Controleer of iedereen z'n beurt voor de ronde gehad heeft.
- 2 Druk op **10** (JAAR) en voer het aantal jaren in als 01.
- 3 Druk op **ENTER**.
- 4 Speler 1, steek je kaart in de Lifepod en druk op **DRAAIEN**.
- 5 Volg de stappen voor Scores Berekenen op blz. 7.

HET SPEL VERLENGEN

Om jaren toe te voegen en door te spelen, volg je stap 1-3, maar in plaats van 01 toets je het aantal jaren in dat je het spel nog wilt laten duren.

Voorbeeld: alle spelers hebben hun laatste beurt gespeeld. De jaartelling staat op 01. Je wil nog vijf rondes extra spelen. Haal de kaart uit de bank en voer 06 in voor de te spelen jaren.

GEMIDDELTE SPELDOUR

De volgende (geschatte) tijden zijn van toepassing in een spel met vier spelers. Hoe minder spelers, des te korter het spel duurt.

JAREN	SPELDOUR
5	35 minuten
10	1 uur
15	1 uur 20 minuten

BELANGRIJKE INFORMATIE M.B.T. BATTERIJEN

Bewaar deze informatie. Batterijen behoren door een volwassene te worden geplaatst en/of vervangen.

LET OP:

1. Volg de instructies altijd nauwkeurig. Gebruik uitsluitend het aanbevolen batterijtype en controleer of de batterijen juist geplaatst zijn. Let op de positie van + en -!
2. Gebruik geen oude en nieuwe batterijen, of standaard en alkaline batterijen door elkaar.
3. Verwijder lege batterijen uit het product.
4. Verwijder de batterijen indien het product langere tijd niet wordt gebruikt.
5. Pas op voor kortsluiting. Maak geen contact tussen de beide polen van de batterij.
6. Indien dit product gestoord wordt door andere elektrische apparatuur of zelf storing veroorzaakt, plaats het dan op grotere afstand van andere apparatuur. Indien nodig kunt u resetten (uit- en weer inschakelen of de batterijen verwijderen en opnieuw plaatsen).
7. **GEBRUIK GEEN OPLAADBARE BATTERIJEN. PROBEER NOOIT ANDERE TYPEN BATTERIJEN OP TE LADEN.**



Lever dit product en de bijbehorende batterijen apart in bij een lokaal afvalverzamelpunt. NIET met normaal huishoudelijk afval afvoeren.

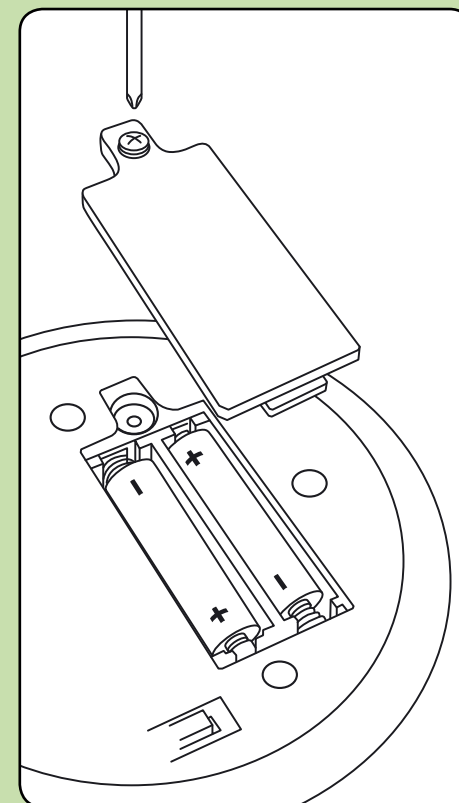

Als je nooit eerder gespeeld hebt, lees je *Het spel* op blz. 6-7.

ALS JE AAN DE BEURT BENT

- 1 Steek je Betaalkaart in de Lifepod.
- 2 Druk op **DRAAIEN**. De Lifepod betaalt je salaris voordat het lichtje gaat draaien.
- 3 Op welk getal stopte het draailichtje? Verplaats zoveel vakjes over het speelbord. **Volg de richting van de pijlen.**
Je mag tijdens je beurt i.p.v. te verplaatsen ook naar een startvakje naar keuze springen en op een ander speelborddeel beginnen. Dan telt het startvakje als een gewoon Life Event vakje.
- 4 Volg de aanwijzingen voor het vakje waarop je eindigt. Als er geen aanwijzingen op het vakje staan, vraag je een andere speler een Life Event kaart te pakken en de Event voor te lezen voor het speelbordgedeelte waarop je staat.



STOP op rode vakjes, ook al kun je nog verder verplaatsen! Volg de aanwijzingen en dan is je beurt voorbij.



Als je op een groen vakje eindigt, volg je de aanwijzingen daar. Als je een groen vakje **passeert**, moet je de aanwijzingen daar opvolgen voordat je beurt is afgelopen.



Als er iets op het vakje staat geschreven, volg je de aanwijzingen of je zoekt in de naslagpagina's op wat je moet doen.



Als je een ? ziet, mag je altijd kiezen of je de aanwijzingen voor het vakje wilt volgen of dat je het behandelt als een Life Event vakje.



Life Event vakje

Als er geen aanwijzingen staan op het vakje waarop je eindigt, vraag je een andere speler een Life Event kaart te pakken en Event voor te lezen voor het speelbordgedeelte waarop je staat.

- 5 Voer wat je wint (of verliest) in op de Lifepod en kijk hoe je bezit verandert.
- 6 Je beurt is voorbij. Haal je kaart uit de Lifepod en geef hem aan de speler links van je. Blijf om de beurt spelen. Telkens wanneer alle spelers een beurt hebben gehad is er één ronde voorbij en de Lifepod telt één jaar terug.

DE WINNAAR

Speel door tot alle speeljaren op zijn.

- 1 De Lifepod zet nu alles op de kaart van de eerste speler om in Levenspunten. **Onthoud je totaal!**
- 2 Steek om de beurt je kaart in de bank en laat je totaal aantal Levenspunten berekenen.
- 3 Vergelijk de totaalscores. **De speler met de meeste Levenspunten wint.** De Lifepod toont het nummer van de winnaar op het scherm.

