

lumi Water Filter Chiller user manual
lumi Wasserfilter/-kühler Gebrauchsanweisung
Manuel d'utilisation du refroidisseur d'eau avec filtre lumi
Refrigeratore filtrante per acqua lumi - Manuale utenti
Manual de usuario de enfriador de agua con filtro lumi



lumi
by Aqua Optima

FREE FILTER REPLACEMENT APP

Scan to download. Available for  



Models WC0112, WC0113, WC0115, WC0117, WC0118



READ ALL INSTRUCTIONS BEFORE USE & SAVE THEM FOR FUTURE REFERENCE

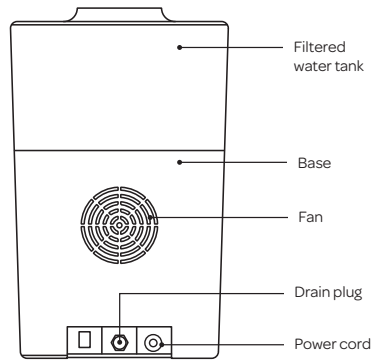
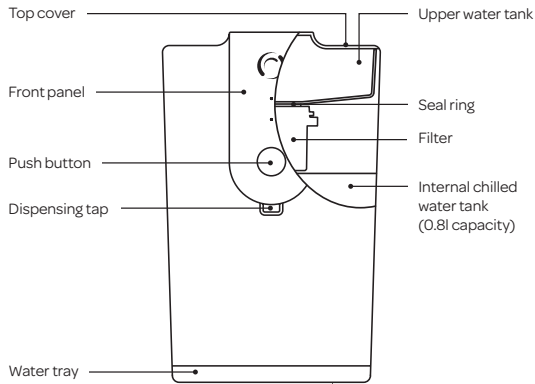

IMPORTANT SAFEGUARDS

Necessary precautions must be taken when using electrical appliances, and these include the following:-

1. Please install the appliance according to the installation instructions in this user manual.
2. Make sure the voltage on the appliance rating plate corresponds to that of the mains electricity.
3. Never place the appliance on or close to sources of heat or very damp places.
4. Make sure that the power cord does not come into contact with hot surfaces.
5. This appliance is not intended for use by persons (including children) with reduced physical, sensory or mental capabilities, or lack of experience and knowledge, unless they have been given supervision or instruction concerning use of the appliance by a person responsible for their safety.
6. NEVER PLACE THE APPLIANCE BODY, PLUG OR POWER CORD IN WATER OR OTHER LIQUIDS; ALWAYS WIPE CLEAN WITH A DAMP CLOTH.
7. EVEN WHEN THE APPLIANCE IS NOT FUNCTIONING, REMOVE THE PLUG FROM THE ELECTRICAL WALL SOCKET BEFORE INSERTING OR CHANGING THE FILTER OR BEFORE CLEANING OR REFILLING WITH WATER.
8. Always make sure that your hands are thoroughly dry before using or adjusting the switches on the appliance, or before touching the power plug or power connections.
9. **WARNING: DO NOT INSTALL THIS APPLIANCE IN DIRECT SUNLIGHT.**
10. Consume filtered water within one to two days.
11. To unplug the appliance, grip the plug and remove it directly from the power socket. Never pull the power cord to unplug the appliance.
12. Never use the appliance if the power cord or plug are damaged or if the appliance itself is faulty.
13. This appliance is designed for DOMESTIC USE ONLY and may not be used for commercial or industrial purposes. This appliance confirms to the (LVD) 2014/34/EU and

(EMC)2014/30/EU directives.

14. Any changes to this product that have not been expressly authorized by the manufacturer may lead to the user's guarantee being rendered null and void.
15. Packaging must never be left within the reach of children since it is potentially dangerous.
16. This appliance is designed for filtering and chilling water. Please do not use the appliance to chill other liquids as this will damage the appliance and void the warranty.
17. This appliance is designed for use within the home or small offices.
18. Do not store or use this appliance outdoors.
19. If the appliance is used incorrectly, please remove the plug from the socket and contact Aqua Optima customer services.
20. At first use or after the appliance has been completely drained of water in all tanks the following must be done. Fill the appliance with water and push the button and hold until all water is dispensed, this will remove any excess air may be trapped in the internal chilled water tank. This must be performed before switching on the appliance.
21. Please keep this manual for future reference.

WARNING

- This product is intended to filter tap water only. Do not put water of unknown quality or that has been microbiologically impaired into the product. Use only cold or room temperature water. Do not use for the preparation of baby food.
- The appliance must not be filled with hot water.

BEFORE USING THE WATER CHILLER FOR THE FIRST TIME

- Remove all packaging.
- Remove the top cover and extract the upper tank. Wash, rinse and dry thoroughly.

ATTENTION: FIRST USE. DO NOT PLUG THE UNIT IN OR INSTALL THE FILTER CARTRIDGE YET.

- Pour at least 2.5 litres of fresh water into the tank using a container. Place a glass under the dispensing tap and push the water dispenser lever back to drain the water. Repeat this process several times, pouring each glass of water away.

PREPARING THE AQUA OPTIMA EVOLVE WATER FILTER CARTRIDGE

Aqua Optima is a unique water filtration system developed to deliver filtered water quickly – reducing chlorine, limescale, organics, herbicides, pesticides, lead and other heavy metals.

1. Remove all packaging from the filter cartridge. There may be a small residue of black carbon particles in the bag or adhering to the cartridge body; this is normal. These particles are harmless and are washed off during the preparation process.
2. Soak the cartridge in a bowl of water for 5-10 minutes to remove all air bubbles. (A)
3. Flush for 1 minute under a running tap. (B)
4. The filter cartridge is now ready for use.

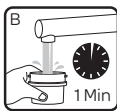

INSTRUCTIONS FOR USE

- Remove the plug from the socket.
- Remove the top cover and take out the upper water tank.
- Ensure the seal ring is installed correctly.
- Fit the water filter cartridge into the underside of the upper tank, rotating clockwise to lock into place. Ensure it is firmly secured. (C)



- Re-insert the upper tank and pour in water until both the tanks are full. Water will flow through the filter at a set rate and may take some time due to the action of the filter cartridge.
- During normal use top up the tanks regularly.
- Do not overfill the filtered water tank, leave at least 5mm to avoid risk of water overflow in the upper tank.
- Fit the lid, plug the unit into the electrical mains supply and switch on. The power light will illuminate blue and the appliance will begin to chill the water.
- Dispense 2 litres of water from the unit to remove any unfiltered water and top up.
- When the cool light illuminates blue the filtered water in the internal chilled water tank will be cooled to approximately $\leq 12^{\circ}\text{C}$ less than ambient temperature.
- The capacity of the internal chilled water tank is around 0.8L. There must always be water in the filtered water tank to be able to dispense chilled water from the internal tank.
- **Note:** FIRST USE of the appliance. The internal chilled water tank will take around 90mins to chill, thereafter the full capacity of the internal tank will take up to an hour to chill.

- Place a glass under the dispensing tap and push the button to dispense water.
- Top up the upper tank as required.
- The total filtered (not chilled) capacity for this appliance is 7.4L as long as both the upper tank and the filtered water tank are full.

Note: It is possible to use the appliance without power; in this case the water will be correctly filtered but will not be cooled.

REPLACING THE AQUA OPTIMA EVOLVE FILTER CARTRIDGE

Note: This water chiller is only intended for use with Aqua Optima Evolve filters.

- Drain the water from the tanks and remove the lid.
- Take out the upper water tank and remove the filter cartridge by rotating it anti-clockwise.
- Insert the new filter cartridge as described previously and refill the upper tank and lid.

AQUA OPTIMA EVOLVE 30-DAY FILTER CARTRIDGE

To ensure the best performance, the filter cartridge should be changed after 100 litres, which is approximately 30 days of typical use.

CARE & MAINTENANCE

- Water is a foodstuff. We recommend using the filtered water within 2 days. If the appliance is not used for more than 48 hours fill it twice with cold water and empty the water before continuing to use it normally.
- Should the appliance not be used for an extended period of time (for example a holiday) we recommend that the filter is removed and placed in a clean plastic bag and stored in the fridge. This will help to maintain the filter when not in use. Before using the filter after storage, follow the preparation and fitting instructions for use as normal.

CLEANING

ATTENTION: NEVER PLACE THE APPLIANCE BODY, PLUG OR POWER CORD IN WATER OR OTHER LIQUIDS; ALWAYS WIPE CLEAN WITH A DAMP CLOTH.

- Wash, rinse and dry the upper tank, filtered water tank and the lid regularly, at least when the filter cartridge is replaced.
- Do not use any washing-up liquid or anything that may taint the water. Don't use harsh or abrasive cleaning agents or solvents.

TO DRAIN THE WATER CHILLER COMPLETELY BEFORE STORING

Remove plug from the electrical wall socket and empty both tanks. To drain the internal tank at the rear of the appliance open up the drain plug and drain the tank.

INSTALLATION

This appliance is equipped with power cord and plug. The plug must be correctly inserted into the socket.

WARNING: PLEASE DO NOT DISASSEMBLE THIS APPLIANCE YOURSELF. ELECTRIC ELEMENTS WILL BE EXPOSED AND THERE IS A RISK OF ELECTRIC SHOCK.

POSITIONING OF APPLIANCE

- This appliance should be installed according to the installation instructions in this user manual.
- Please do not install this appliance in a very damp or hot place, near heat source.
- Place appliance on a flat and even surface.
- Install the appliance in a dry place to avoid damage, moisture or rust.
- Do not use this appliance outdoors. This appliance is only suitable for use indoors.
- Do not overhang the power cord and water tray on a table, counter or other surface and avoid contact with hot surfaces.

- Make sure that there is a gap of at least 100mm on both sides and the top, at least 150mm at the rear of the chiller and any wall or surface.
- Ensure that the fan at the rear of the appliance is never blocked or covered. It must be at least 150mm from any wall or surface for ventilation.

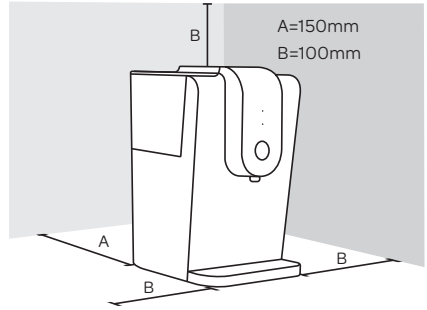

OPERATION

CONTROL PANEL

- Power light - is permanently on when power on.
- Cold light - is on when cooling is completed.
- Push button - press and hold to dispense water.

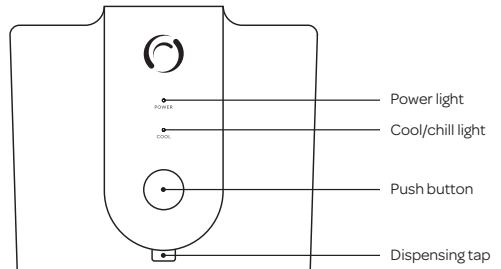

TECHNICAL SPECIFICATION

MODEL	WC0112	WC0113	WC0117
COLOUR	BLACK & SILVER	BLACK & SILVER	BLACK & SILVER
UPPER WATER TANK CAPACITY	2.7L	2.7L	2.7L
FILTERED WATER TANK CAPACITY	4.7L	4.7L	4.7L
INTERNAL CHILLED WATER TANK CAPACITY	0.8L	0.8L	0.8L
COOL/CHILLED WATER CAPACITY	0.6L/H (20° INLET WATER ≤12°C OUTLET WATER)	0.6L/H (20° INLET WATER ≤12°C OUTLET WATER)	0.6L/H (20° INLET WATER ≤12°C OUTLET WATER)
COOL/CHILLED WATER TEMP	≤12°C	≤12°C	≤12°C
COOL/CHILLED POWER	70W	70W	70W
INITIAL COLD WATER OUTPUT	1.2L/MIN	1.2L/MIN	1.2L/MIN
RATED VOLTAGE	220-240V	220-240V	220-240V
RATED FREQUENCY	50/60HZ	50/60HZ	50/60HZ
CLIMATE TEMPERATURE	4-38°C	4-38°C	4-38°C
PRODUCT DIMENSIONS	W264 x D346 x H428	W264 x D346 x H428	W264 x D346 x H428
PACKED DIMENSIONS	W320 x D392 x H480	W320 x D392 x H480	W345 x D417 x H505
WEIGHT (NET/GROSS)	4.61kg/6.1kg	4.61kg/6.1kg	4.61kg/6.9kg

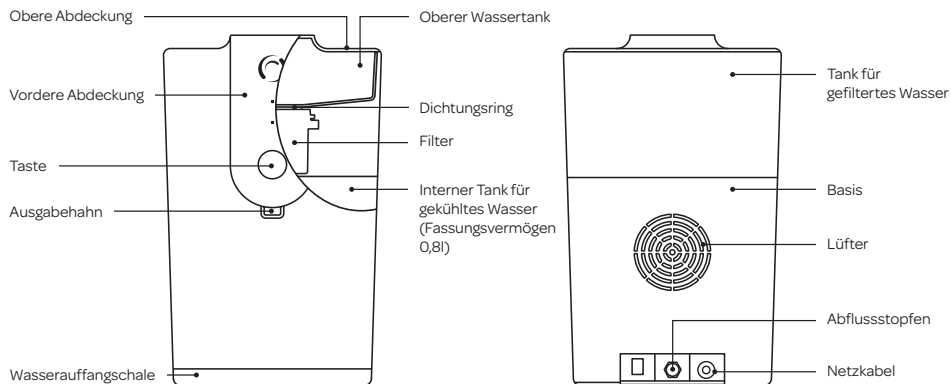

WICHTIGE SICHERHEITSMASSNAHMEN

Bei der Verwendung von Elektrogeräten sind unter anderem die folgenden Vorsichtsmaßnahmen erforderlich:

1. Das Gerät bitte gemäß den Installationsanweisungen in dieser Gebrauchsanweisung installieren.
2. Sicherstellen, dass die auf dem Typenschild des Geräts angegebene Spannung der des Stromnetzes entspricht.
3. Das Gerät niemals auf oder in der Nähe von Wärmequellen oder sehr feuchten Standorten platzieren.
4. Sicherstellen, dass das Netzkabel nicht mit heißen Oberflächen in Kontakt kommt.
5. Dieses Gerät ist nicht für die Verwendung durch Personen mit eingeschränkten körperlichen, sensorischen oder geistigen Fähigkeiten oder einem Mangel an Erfahrung und Wissen (einschließlich Kindern) vorgesehen, sofern diese nicht von einer für ihre Sicherheit verantwortlichen Person beaufsichtigt oder bezüglich der Verwendung des Geräts angeleitet werden.
6. DAS GERÄTEGEHÄUSE, DEN STECKER UND DAS NETZKABEL NIEMALS IN WASSER ODER ANDERE FLÜSSIGKEITEN EINTAUCHEN; ZUR REINIGUNG IMMER MIT EINEM FEUCHTEN TUCH ABWISCHEN.
7. AUCH WENN DAS GERÄT NICHT FUNKTIONIERT, DEN STECKER VOR DEM EINSETZEN ODER WECHSELN DES FILTERS, VOR DER REINIGUNG UND VOR DER BEFÜLLUNG MIT WASSER AUS DER STECKDOSE ZIEHEN.
8. Vor der Betätigung oder Einstellung der Geräteschalter oder vor dem Berühren des Steckers oder der Stromanschlüsse immer sicherstellen, dass Ihre Hände völlig trocken sind.
9. **WARNUNG: DAS GERÄT NICHT IN DIREKTEM SONNENLICHT INSTALLIEREN.**
10. Gefiltertes Wasser innerhalb von 1-2 Tagen verbrauchen.
11. Zum Ausstecken des Geräts den Stecker festhalten und direkt aus der Steckdose ziehen. Zum Ausstecken des Geräts niemals am Netzkabel ziehen.
12. Das Gerät niemals verwenden, wenn das Netzkabel oder der Stecker beschädigt sind oder ein Gerätefehler vorliegt.
13. Das Gerät ist **AUSSCHLIESSLICH FÜR DIE**

VERWENDUNG ZU HAUSE konzipiert und darf nicht für kommerzielle oder industrielle Zwecke verwendet werden. Dieses Gerät ist mit den Richtlinien (LVD-Richtlinie) 2014/34/EU und 2014/30/EU (EMV-Richtlinie) konform.

14. Jegliche Veränderungen dieses Produkts, die nicht ausdrücklich vom Hersteller genehmigt wurden, können zum Erlöschen der Garantie des Benutzers führen.
15. Die Verpackung ist potenziell gefährlich und muss deshalb stets außer Reichweite von Kindern aufbewahrt werden.
16. Das Gerät ist zur Filterung und Kühlung von Wasser konzipiert. Das Gerät bitte nicht zum Kühlen anderer Flüssigkeiten verwenden, da dadurch das Gerät beschädigt wird und die Garantie erlischt.
17. Das Gerät ist für die Verwendung zu Hause und in kleinen Büros konzipiert.
18. Das Gerät nicht im Freien aufbewahren oder verwenden.
19. Bei nicht ordnungsgemäßer Verwendung des Geräts bitte den Stecker aus der Steckdose ziehen und den Kundenservice von Aqua Optima kontaktieren.
20. Bei der ersten Verwendung oder nachdem das Wasser aus allen Tanks des Geräts vollständig entleert wurde, muss Folgendes durchgeführt werden. Das Gerät mit Wasser befüllen und die Taste gedrückt halten, bis das gesamte Wasser abgelassen ist. Dadurch wird überschüssige Luft, die sich eventuell im internen Tank für gekühltes Wasser befindet, entfernt. Dies muss vor dem Einschalten des Geräts erfolgen.
21. Diese Gebrauchsanweisung bitte zum Nachschlagen aufbewahren.

WARNUNG

- Dieses Produkt dient nur der Filterung von Leitungswasser. Das Produkt nicht mit Wasser unbekannter Qualität oder mikrobiologisch verunreinigtem Wasser befüllen. Nur kaltes Wasser oder Wasser mit Zimmertemperatur verwenden. Nicht zur Zubereitung von Babynahrung verwenden.
- Das Gerät darf nicht mit heißem Wasser gefüllt werden.

VOR DER ERSTEN VERWENDUNG DES WASSERKÜHLERS

- Die gesamte Verpackung entfernen.
- Die obere Abdeckung entfernen und den oberen Tank herausnehmen. Waschen, abspülen und gründlich abtrocknen.

ACHTUNG: ERSTE VERWENDUNG. DAS GERÄT NOCH NICHT EINSTECKEN UND DIE FILTERKARTUSCHE NOCH NICHT INSTALLIEREN.

- Mithilfe eines Behälters mindestens 2,5 Liter frisches Wasser in den Tank gießen. Ein Glas unter den Ausgabelahn stellen und den Wasserausgäbehebel drücken, um das Wasser abzulassen. Dieses Verfahren mehrmals wiederholen und jedes Glas Wasser wegschütten.

VORBEREITUNG DER AQUA OPTIMA EVOLVE WASSERFILTERKARTUSCHE

Aqua Optima ist ein einzigartiges Wasserfilterungssystem, das schnell gefiltertes Wasser zur Verfügung stellt – Chlor, Kalk, organische Stoffe, Herbizide, Pestizide, Blei und andere Schwermetalle werden reduziert.

1. Die gesamte Verpackung von der Filterkartusche entfernen. In der Tüte oder am Kartuschengehäuse kann eine kleine Menge schwarzer Kohlenstoffpartikel zurückbleiben. Das ist ganz normal. Diese Partikel sind harmlos und werden während des Vorbereitungsprozesses weggespült.
2. Die Kartusche 5-10 Minuten lang in einer Schüssel mit Wasser untertauchen, um alle Luftblasen zu entfernen. (A)
3. Anschließend 1 Minute lang unter dem laufenden Wasserhahn abspülen. (B)
4. Die Filterkartusche kann jetzt verwendet werden.

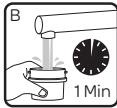

GEBRAUCHSANWEISUNG

- Den Stecker aus der Steckdose ziehen.
- Die obere Abdeckung entfernen und den oberen Wassertank herausnehmen.
- Sicherstellen, dass der Dichtungsring korrekt angebracht ist.
- Die Wasserfilterkartusche in die Unterseite des oberen Tanks einsetzen und im Uhrzeigersinn drehen, um sie zu fixieren. Sicherstellen, dass sie fest sitzt. (C)
- Den oberen Tank wieder einsetzen und mit Wasser befüllen, bis die Tanks voll sind. Das Wasser läuft mit einem festgelegten Durchsatz durch den Filter, was wegen der Wirkung der Filterkartusche etwas dauern kann.
- Während der normalen Verwendung die Tanks regelmäßig auffüllen.
- Die neue Filterkartusche wie vorstehend beschrieben einsetzen und den oberen Tank und den Deckel wieder einsetzen.
- Den Deckel aufsetzen, das Gerät ans Stromnetz anschließen und einschalten. Die Stromleuchte leuchtet blau und das Gerät beginnt das Wasser zu kühlen.
- 2 Liter Wasser aus dem Gerät zapfen, um ungefiltertes Wasser zu entfernen, und auffüllen.
- Wenn die Kühlleuchte blau leuchtet, wird das gefilterte Wasser im internen Tank für gekühltes Wasser auf etwa



±12 °C unter der Umgebungstemperatur gekühlt.

- Das Fassungsvermögen des internen Tanks für gekühltes Wasser beträgt etwa 0,8 Liter. Damit gekühltes Wasser aus dem internen Tank ausgegeben werden kann, muss immer Wasser im Tank für gefiltertes Wasser sein.
- **Hinweis: ERSTE VERWENDUNG** des Geräts. Der interne Tank für gekühltes Wasser ist nach etwa 90 Minuten kühl. Danach dauert es bis zu 1 Stunde, bis das volle Fassungsvermögen des internen Tanks gekühlt ist.
- Ein Glas unter den Ausgabelahn stellen und die Taste drücken, um Wasser auszugeben.
- Den oberen Tank nach Bedarf auffüllen.
- Das Gesamtfassungsvermögen (nicht gekühlt) dieses Geräts beträgt 7,4 Liter, wenn der obere Tank und der Tank für gefiltertes Wasser voll sind.

Hinweis: Das Gerät kann auch ohne Strom verwendet werden. In diesem Fall wird das Wasser korrekt gefiltert, aber nicht gekühlt:

AUSTAUSCH DER AQUA OPTIMA EVOLVE FILTERKARTUSCHE

Hinweis: Dieser Wasserkühler ist für die Verwendung mit Aqua Optima Evolve Filtern konzipiert.

- Das Wasser aus den Tanks ablassen und den Deckel entfernen.
- Den oberen Wassertank herausnehmen und die Filterkartusche durch Drehen gegen den Uhrzeigersinn entfernen.

AQUA OPTIMA EVOLVE 30-TAGE-FILTERKARTUSCHE

Um eine optimale Leistung sicherzustellen, sollte die Filterkartusche nach 100 Litern ausgetauscht werden, was bei einer typischen Nutzung in etwa 30 Tagen entspricht.

PFLEGE UND WARTUNG

- Wasser ist ein Lebensmittel. Wir empfehlen, das gefilterte Wasser innerhalb von 2 Tagen zu verbrauchen. Wenn das Gerät über 48 Stunden lang nicht verwendet wird, vor der erneuten normalen Verwendung zweimal mit kaltem Wasser befüllen und das Wasser wieder ablassen.
- Wenn das Gerät länger nicht verwendet wird (etwa wegen Urlaub), empfehlen wir, den Filter zu entfernen und in einer sauberen Plastiktüte im Kühlschrank aufzubewahren. Das trägt zur Wartung des Filters außerhalb der Benutzung bei. Vor der erneuten Verwendung des eingelagerten Filters die Anweisungen zur Vorbereitung und zum Einsetzen wie gewohnt befolgen.
- Den Tank für gefiltertes Wasser nicht überfüllen; zur Vermeidung eines Überlaufens von Wasser aus dem oberen Tank einen Rand von mindestens 5 mm lassen.

REINIGUNG

ACHTUNG: DAS GERÄTEGEHÄUSE, DEN STECKER UND DAS NETZKABEL NIEMALS IN WASSER ODER ANDERE FLÜSSIGKEITEN EINTAUCHEN; ZUR REINIGUNG IMMER MIT EINEM FEUCHTEN TUCH ABWISCHEN.

- Den oberen Tank, den Tank für gefiltertes Wasser und den Deckel regelmäßig, jedoch zumindest beim Austausch der Filterkartusche, waschen, abspülen und abtrocknen.
- Kein Spülmittel oder andere Substanzen, die das Wasser verunreinigen könnten, verwenden. Keine aggressiven oder abrasiven Reinigungs- oder Lösungsmittel verwenden.

VOLLSTÄNDIGE ENTLERUNG DES WASSERKÜHLERS VOR DER EINLAGERUNG

Den Stecker aus der Steckdose ziehen und beide Tanks entleeren. Zum Ablassen des Wassers aus dem internen Tank an der Geräterückseite den Abflusstopf öffnen und den Tank entleeren.

INSTALLATION

Dieses Gerät hat ein Netzkabel und einen Stecker. Der Stecker muss korrekt in die Steckdose gesteckt werden.

WARNUNG: BITTE DIESES GERÄT NICHT SELBST ZERLEGEN. BEI DER FREILEGUNG DER ELEKTRISCHEN KOMPONENTEN BESTEHT DAS RISIKO EINES STROMSCHLAGS.

POSITIONIERUNG DES GERÄTS

- Das Gerät sollte gemäß den Installationsanweisungen in dieser Gebrauchsanweisung installiert werden.
- Bitte das Gerät nicht an sehr feuchten oder heißen Standorten oder neben einer Wärmequelle installieren.
- Das Gerät auf einer flachen und ebenen Oberfläche ohne Hindernisse platzieren (d. h., nicht auf ein Handtuch stellen).
- Das Gerät an einem trockenen Standort installieren, um Beschädigungen, Feuchtigkeit und Rost zu vermeiden.
- Das Gerät nicht im Freien verwenden. Das Gerät ist nur für

die Verwendung in Innenräumen geeignet.

- Das Netzkabel und die Wasserauffangschale auf Tischen, Anrichten oder anderen Oberflächen nicht überstehen lassen und Kontakt mit heißen Oberflächen vermeiden.
- Sicherstellen, dass auf beiden Seiten und oben ein Mindestabstand von 100 mm sowie auf der Rückseite des Kühlers ein Mindestabstand von 150 mm zu Wänden und Oberflächen eingehalten wird.
- Sicherstellen, dass der Lüfter auf der Geräterückseite niemals blockiert oder abgedeckt ist. Zur Belüftung muss der Abstand zu Wänden und Oberflächen mindestens 150 mm betragen.

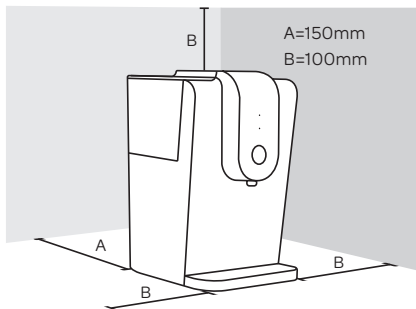

BETRIEB

BEDIENFELD

- Stromleuchte – leuchtet bei eingeschaltetem Strom durchgehend
- Kühlleuchte – leuchtet, wenn der Kühlvorgang abgeschlossen ist
- Taste – zur Wasserausgabe gedrückt halten

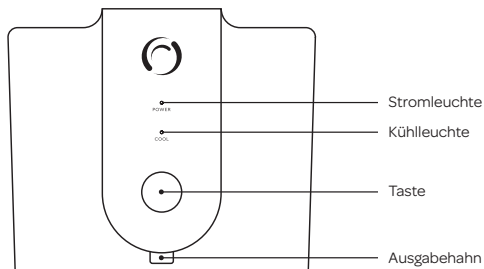

TECHNISCHE DATEN

MODELL	WC0115	WC0118
FARBE	SCHWARZ UND SILBER	SCHWARZ UND SILBER
FASSUNGSVERMÖGEN DES OBEREN WASSERTANKS	2,7 L	2,7 L
FASSUNGSVERMÖGEN DES TANKS FÜR GEFILTERTES WASSER	4,7 L	4,7 L
FASSUNGSVERMÖGEN DES INTERNEN TANKS FÜR GEKÜHLTES WASSER	0,8 L	0,8 L
KAPAZITÄT KÜHLES/GEKÜHLTES WASSER	0,6 L/STD (20 ° EINGEFÜLLTES WASSER ≤12 °C WASSERAUSGABE)	0,6 L/STD (20 ° EINGEFÜLLTES WASSER ≤12 °C WASSERAUSGABE)
TEMPERATUR DES KÜHLEN/GEKÜHLTEN WASSERS	≤12 °C	≤12 °C
KÜHLLLEISTUNG	70W	70W
ANFÄNGLICHE KALTWASSERAUSGABE	1,2 L/MIN	1,2 L/MIN
NENNSPANNUNG	220-240V	220-240V
NENNFREQUENZ	50/60HZ	50/60HZ
KLIMATEMPERATUR	4-38 °C	4-38 °C
PRODUKTABMESSUNGEN	B264 x T346 x H428	B264 x T346 x H428
VERPACKUNGSABMESSUNGEN	B320 x T392 x H480	B345 x T417 x H505
GEWICHT (NETTO/BRUTTO)	4,61 kg/6,1 kg	4,61 kg/6,9 kg

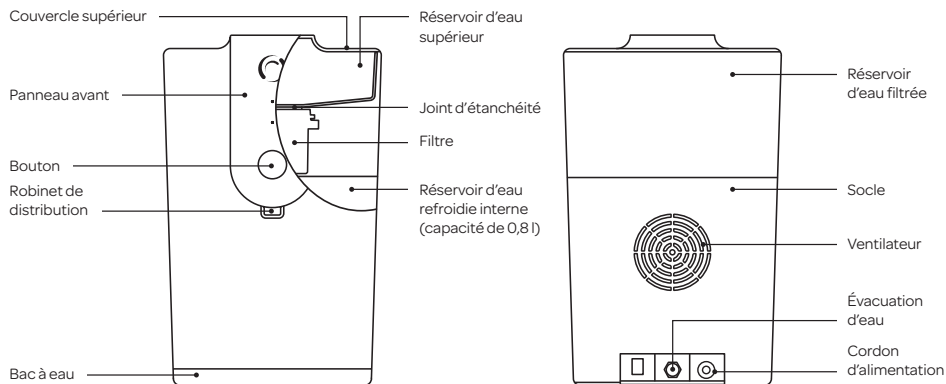

MESURES DE PROTECTION IMPORTANTES

Toutes les mesures de précaution indispensables à l'utilisation d'appareils électriques doivent être prises. Elles sont répertoriées ci-dessous :

1. Installez l'appareil conformément aux instructions contenues dans ce manuel d'utilisation.
2. Vérifiez que les caractéristiques électriques (tension et fréquence) indiquées sur la plaque signalétique correspondent à celles du réseau électrique de votre résidence.
3. N'installez jamais l'appareil sur ou à proximité d'une source de chaleur ou dans un endroit très humide.
4. Assurez-vous que le cordon d'alimentation de la plaque n'est pas en contact avec des surfaces chaudes.
5. Cet appareil ne convient pas aux personnes (y compris les enfants) ayant des capacités physiques, sensorielles ou mentales limitées ou ne disposant pas d'expérience et/ou de savoir-faire, sauf si elles sont surveillées ou informées de la manière d'utiliser l'appareil par une personne responsable de leur sécurité.
6. N'INSTALLEZ JAMAIS L'APPAREIL, LA PRISE OU LE CORDON D'ALIMENTATION DANS L'EAU OU DANS TOUT AUTRE LIQUIDE. UTILISEZ UNIQUEMENT UN CHIFFON HUMIDE POUR LES NETTOYER.
7. MÊME LORSQUE L'APPAREIL N'EST PAS EN FONCTIONNEMENT, DÉBRANCHEZ LA FICHE DU CÂBLE DE CONNEXION DE LA PRISE MURALE AVANT D'INSÉRER OU DE CHANGER LE FILTRE OU AVANT DE NETTOYER OU DE REMPLIR L'APPAREIL D'EAU.
8. Assurez-vous que vos mains sont bien sèches avant d'utiliser ou de régler les interrupteurs de l'appareil ou avant de toucher le cordon d'alimentation ou les prises électriques.
9. **ATTENTION: N'EXPOSEZ PAS CET APPAREIL AUX RAYONS DU SOLEIL.**
10. Consommez l'eau filtrée sous deux jours.
11. Pour débrancher l'appareil, tenez fermement la fiche du cordon d'alimentation et retirez-la de la prise électrique. Ne tirez jamais sur le cordon d'alimentation pour débrancher l'appareil.
12. N'utilisez jamais l'appareil si le cordon d'alimentation ou la prise sont endommagés ou si l'appareil lui-même est défectueux.
13. Cet appareil est réservé **EXCLUSIVEMENT À UN USAGE DOMESTIQUE** et ne doit pas être utilisé à des fins commerciales ou industrielles. Cet appareil est conforme aux directives (LVD) 2014/34/UE et (EMC) 2014/30/UE directives.
14. Toute modification de ce produit non expressément autorisée par le fabricant entraînera la perte de tous les droits de garantie par l'utilisateur.
15. Les matériaux utilisés pour l'emballage de l'appareil doivent être gardés hors de la portée des enfants en raison du danger potentiel qu'ils représentent.
16. Cet appareil a été conçu pour filtrer et refroidir l'eau. N'utilisez pas l'appareil pour refroidir d'autres liquides car cela l'endommagerait et annulerait la garantie.
17. Cet appareil est conçu pour un usage domestique ou dans un petit bureau.
18. Ne rangez pas ou n'utilisez pas cet appareil à l'extérieur.
19. En cas de mauvais usage, débranchez la fiche de la prise et contactez le service clients d'Aqua Optima.
20. Lors de la première utilisation ou après avoir vidangé complètement l'eau de tous les réservoirs, suivez les instructions ci-dessous. Remplissez l'appareil d'eau et appuyez sur le bouton puis maintenez-le enfoncé jusqu'à ce que toute l'eau soit vidée pour retirer les éventuelles bulles d'air restant dans le réservoir d'eau refroidie interne. Cette opération doit être effectuée avant d'allumer l'appareil.
21. Conservez ce manuel à titre de référence ultérieure.

ATTENTION

- Ce produit est exclusivement destiné au filtrage de l'eau du robinet. Ne versez pas d'eau de qualité inconnue ou dont les paramètres microbiologiques ne sont pas satisfaisants dans le produit. Utilisez uniquement de l'eau froide ou à température ambiante. N'utilisez pas l'appareil pour préparer des aliments pour bébé.
- L'appareil ne doit pas être rempli avec de l'eau chaude.

AVANT LA PREMIÈRE UTILISATION DU REFROIDISSEUR D'EAU

- Retirez l'emballage.
- Soulevez le couvercle supérieur et retirez le réservoir supérieur. Nettoyez, rincez et séchez soigneusement.

ATTENTION ! PREMIÈRE UTILISATION. NE BRANCHEZ PAS L'APPAREIL ET N'INSÉREZ PAS LA CARTOUCHE FILTRANTE À CE STADE.

- Versez au moins 2,5 litres d'eau fraîche dans le réservoir à l'aide d'un récipient. Placez un verre sous le robinet de distribution et appuyez sur le levier de distribution d'eau pour faire s'écouler l'eau. Répétez la procédure plusieurs fois en jetant l'eau du verre de manière adéquate.

PRÉPARATION DE LA CARTOUCHE FILTRANTE AQUA OPTIMA EVOLVE

Aqua Optima est un système unique de filtrage d'eau conçu pour offrir immédiatement une eau filtrée. Il réduit la teneur en chlore, en tartre, en matières organiques, en herbicides, en pesticides, en plomb et en autres métaux lourds de l'eau que vous buvez.

1. Retirez l'emballage de la cartouche filtrante. Une quantité résiduelle de particules noires pourrait être observée dans l'emballage ou sur la cartouche elle-même. Ceci est tout à fait normal. Ces particules sont inoffensives et seront éliminées au cours de la procédure de préparation.
2. Plongez la cartouche dans un récipient d'eau pendant 5 à 10 minutes afin d'éliminer toutes les bulles d'air. (A)
3. Rincez pendant 1 minute sous l'eau du robinet. (B)
4. La cartouche filtrante est maintenant prête à l'emploi.

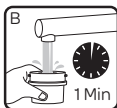

MODE D'EMPLOI

- Débranchez la fiche de la prise.
- Soulevez le couvercle supérieur et retirez le réservoir supérieur.
- Vérifiez que le joint d'étanchéité est bien installé.
- Installez la cartouche filtrante dans son logement sous le réservoir supérieur et tournez dans le sens des aiguilles d'une montre pour l'immobiliser. Vérifiez qu'elle est bien en place. (C)
- Remettez le réservoir supérieur en place et versez l'eau jusqu'à ce que les deux réservoirs soient remplis. L'eau va s'écouler du filtre à un débit contrôlé. L'opération peut durer un certain temps en raison de l'action de la cartouche filtrante.
- En conditions normales d'utilisation, remplissez régulièrement les réservoirs.
- Ne remplissez pas trop le réservoir d'eau filtrée, laissez au moins 5 mm pour que l'eau ne se répande pas dans le réservoir supérieur.
- Remplacez le couvercle, branchez l'appareil sur l'alimentation électrique et mettez-le sous tension. Le témoin d'alimentation s'allume en bleu et le refroidissement de l'eau se met en marche.
- Prélevez 2 litres d'eau de l'appareil afin d'éliminer l'eau non filtrée et remplissez de nouveau.



- Lorsque le témoin de refroidissement s'allume en bleu, l'eau filtrée dans le réservoir d'eau refroidie interne sera refroidie d'environ $\leq 12^{\circ}\text{C}$ par rapport à la température ambiante.
- La capacité du réservoir d'eau refroidie interne est d'à peu près 0,8 l. Le réservoir d'eau filtrée doit toujours contenir de l'eau pour distribuer de l'eau refroidie depuis le réservoir interne.
- **Remarque:** PREMIÈRE UTILISATION de l'appareil. L'eau prend environ 90 minutes pour refroidir dans le réservoir d'eau refroidie interne ; la capacité totale du réservoir interne mettra donc près d'une heure à se refroidir.
- Placez un verre sous le robinet de distribution et appuyez sur le bouton pour servir l'eau.
- Remplissez le réservoir supérieur de manière adéquate.
- La capacité totale de l'appareil en eau filtrée (non-refroidie) est de 7,4 l, à condition que le réservoir supérieur et le réservoir d'eau filtrée soient remplis.

Remarque: Il est possible d'utiliser l'appareil sans alimentation électrique. Dans ce cas, l'eau sera filtrée correctement mais ne sera pas refroidie.

REPLACEMENT DE LA CARTOUCHE FILTRANTE AQUA OPTIMA EVOLVE

Remarque: Ce refroidisseur d'eau est exclusivement destiné à être utilisé avec les filtres d'eau Evolve d'Aqua Optima.

- Videz l'eau se trouvant dans les réservoirs et retirez le couvercle.
- Retirez le réservoir d'eau supérieur puis retirez la cartouche filtrante en la faisant tourner dans le sens inverse des aiguilles d'une montre.
- Installez la nouvelle cartouche filtrante conformément aux instructions mentionnées précédemment et remettez le réservoir supérieur et le couvercle en place.

CARTOUCHE FILTRANTE AQUA OPTIMA EVOLVE 30 JOURS

Pour garantir les meilleures performances de filtrage, la cartouche filtrante doit être remplacée après 100 litres de filtrage correspondant environ à 30 jours d'utilisation normale.

ENTRETIEN & MAINTENANCE

- L'eau est une denrée alimentaire périssable. Nous conseillons de consommer l'eau filtrée sous deux jours. Si l'appareil n'est pas utilisé pendant plus de 48 heures, remplissez-le d'eau froide à deux reprises et videz l'eau avant de continuer à l'utiliser normalement.
- Si l'appareil n'est pas utilisé pendant une longue période (par exemple, si vous êtes en vacances), nous vous conseillons de retirer le filtre, de le placer dans un sac en plastique propre et de le conserver dans le réfrigérateur. De cette manière, le filtre sera maintenu opérationnel quand vous ne l'utilisez pas. Avant d'utiliser le filtre suite à son stockage, veuillez suivre le mode d'emploi pour la préparation et l'installation pour un usage normal.

NETTOYAGE

ATTENTION ! N'INSTALLEZ JAMAIS L'APPAREIL, LA PRISE OU LE CORDON D'ALIMENTATION DANS L'EAU OU DANS TOUT AUTRE LIQUIDE. UTILISEZ UNIQUEMENT UN CHIFFON HUMIDE POUR LES NETTOYER.

- Nettoyez, rincez et séchez le réservoir supérieur, le réservoir d'eau filtrée et le couvercle régulièrement. Au minimum, à chaque remplacement de la cartouche filtrante.
- N'utilisez pas de liquide vaisselle ou tout autre détergent qui pourrait altérer la qualité de l'eau. N'utilisez jamais de produits de nettoyage ou de détergents abrasifs ou agressifs.

VIDANGE COMPLÈTE DU REFROIDISSEUR D'EAU AVANT STOCKAGE

Retirez la fiche de la prise murale et videz les deux réservoirs. Pour vider le réservoir interne, ouvrez l'évacuation à l'arrière de l'appareil et laissez l'eau s'écouler.

INSTALLATION

Cet appareil est équipé d'un cordon d'alimentation et d'une fiche électrique. La fiche doit être correctement insérée dans la prise.

ATTENTION: NE DÉMONTÉZ PAS L'APPAREIL VOUS-MÊME. LES COMPOSANTS ÉLECTRIQUES SERAIENT DÉNUDÉS ET POSERAIENT UN RISQUE D'ÉLECTROCUTION.

POSITIONNEMENT DE L'APPAREIL

- Cet appareil doit être installé conformément aux instructions contenues dans ce manuel d'utilisation.
- N'installez pas cet appareil dans un endroit très humide ou chaud, à proximité d'une source de chaleur.

- Placez l'appareil sur une surface plane et lisse sans obstruction (par ex. ne le placez pas sur une serviette).
- Installez l'appareil dans un endroit sec pour éviter de l'endommager, à l'abri des moisissures ou de la rouille.
- N'utilisez pas cet appareil à l'extérieur. Cet appareil ne convient qu'à un usage intérieur.
- Ne laissez pas pendre le cordon d'alimentation et ne placez pas le bac à eau en équilibre sur une table, un comptoir ou une autre surface et évitez tout contact avec des surfaces chaudes.
- Laissez un espace d'au moins 100 mm des deux côtés et en haut et au moins 150 mm entre l'arrière du refroidisseur et les murs ou toutes autres surfaces.
- Vérifiez que le ventilateur à l'arrière de l'appareil n'est jamais obstrué ou recouvert. Il doit se trouver à au moins 150 mm des murs ou de toute surface pour fonctionner.

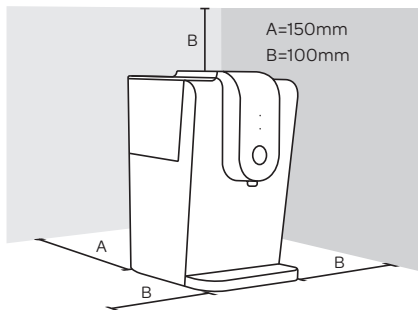

FONCTIONNEMENT

PANNEAU DE COMMANDE

- Témoin d'alimentation : toujours allumé lorsque l'appareil est sous tension.
- Témoin de refroidissement : allumé lorsque l'eau est refroidie.
- Bouton : appuyez et maintenez enfoncé pour servir l'eau.

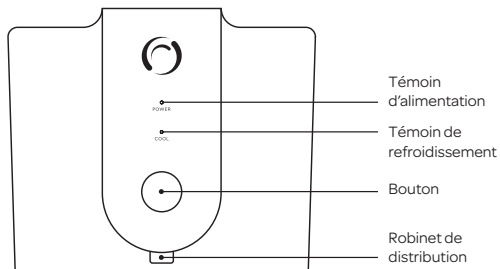

SPÉCIFICATIONS TECHNIQUES

MODÈLE	WC015	WC018
COULEUR	NOIR ET ARGENT	NOIR ET ARGENT
CAPACITÉ DU RÉSERVOIR D'EAU SUPÉRIEUR	2,7l	2,7l
CAPACITÉ DU RÉSERVOIR D'EAU FILTRÉE	4,7l	4,7l
CAPACITÉ DU RÉSERVOIR D'EAU REFRIGÉRIÉE INTERNE	0,8l	0,8l
DÉBIT D'EAU REFRIGÉRIÉE	0,6 l/h (REMPLISSAGE AVEC EAU À 20 ° POUR SERVICE D'EAU ≤12 °C)	0,6 l/h (REMPLISSAGE AVEC EAU À 20 ° POUR SERVICE D'EAU ≤12 °C)
TEMPÉRATURE DE L'EAU REFRIGÉRIÉE	≤12°C	≤12°C
PUISSANCE DE REFRIGÉRIEMENT	70W	70W
DÉBIT D'EAU FROIDE INITIAL	1,2l/min	1,2l/min
TENSION NOMINALE	220-240V	220-240V
FRÉQUENCE NOMINALE	50/60HZ	50/60HZ
TEMPÉRATURE AMBIANTE	4-38°C	4-38°C
DIMENSIONS DU PRODUIT	L264 x P346 x H428	L264 x P346 x H428
DIMENSIONS DE L'EMBALLAGE	L320 x P392 x H480	L345 x P417 x H505
POIDS (NET/BRUT)	4,61kg/6,1kg	4,61kg/6,9kg

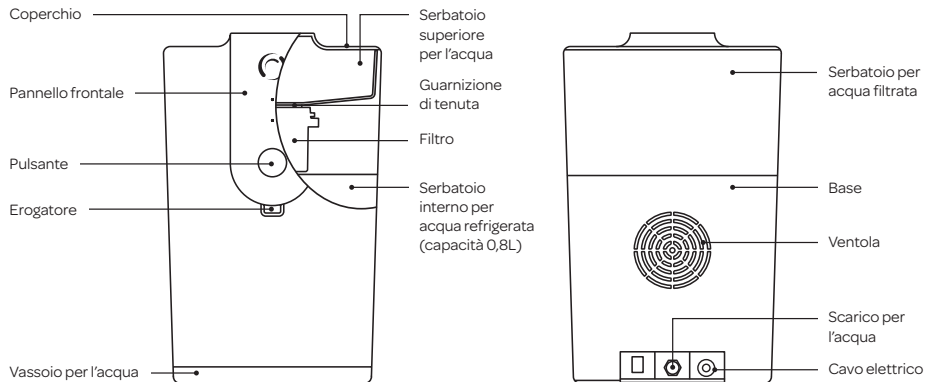

IMPORTANTI PRECAUZIONI

Prendere le necessarie precauzioni al momento di usare qualsiasi apparecchio elettrico, tra cui:

1. Installare l'apparecchio attenendosi alle istruzioni contenute in questo Manuale utenti.
2. Accertare che la tensione indicata sull'apparecchio corrisponda a quella della propria rete elettrica.
3. Non collocare mai l'apparecchio sopra o vicino a fonti di calore, o in punti soggetti a molta umidità.
4. Assicurare che il cavo elettrico non venga a contatto con superfici calde.
5. Questo apparecchio non è destinato all'uso da parte di soggetti (compresi i bambini) con ridotte capacità fisiche, sensoriali o mentali, o sprovvisti di esperienza e conoscenze - a meno che non abbiano ricevuto supervisione o istruzioni in merito all'utilizzo dell'apparecchio da una persona responsabile per la loro sicurezza.
6. **NON IMMERGERE MAI IL CORPO DELL'APPARECCHIO, LA SPINA O IL CAVO ELETTRICO IN ACQUA O ALTRI LIQUIDI; PULIRLI SEMPRE PASSANDOLI CON UN PANNINO UMIDO.**
7. **ANCHE QUANDO L'APPARECCHIO NON È IN FUNZIONE, STACCARE LA SPINA DALLA PRESA ELETTRICA A PARETE PRIMA DI INSERIRE O SOSTITUIRE IL FILTRO, E INOLTRE PRIMA DI PULIRE L'APPARECCHIO O DI VERSARE ACQUA AL SUO INTERNO.**
8. Le mani dell'utente devono essere sempre ben asciutte prima di usare o regolare gli interruttori sull'apparecchio, e prima di toccare la spina o i collegamenti elettrici.
9. **AVVERTENZA: NON INSTALLARE L'APPARECCHIO ESPONENDOLO DIRETTAMENTE ALLA LUCE SOLARE.**
10. L'acqua filtrata va consumata entro 1-2 giorni.
11. Per scollegare l'apparecchio, estrarlo dalla spina, direttamente dalla presa di corrente. Non tirare mai il cavo elettrico per staccare l'apparecchio.
12. Non usare mai l'apparecchio in presenza di danni al cavo elettrico o alla spina, o in caso di guasto dell'apparecchio stesso.
13. L'apparecchio è realizzato **ESCLUSIVAMENTE PER**

USO DOMESTICO e non deve essere usato per scopi commerciali o industriali. Questo apparecchio ottempera alle direttive (LVD) 2014/34/UE ed (EMC)2014/30/UE

14. Eventuali modifiche apportate all'apparecchio senza l'esplicita autorizzazione del produttore possono annullare la garanzia dell'utente.
15. Tenere tutto il materiale d'imballaggio fuori dalla portata dei bambini, poiché è potenzialmente pericoloso.
16. Questo apparecchio è stato prodotto per filtrare e refrigerare l'acqua. Non utilizzarlo per raffreddare altri liquidi, altrimenti riporterà danni e la sua garanzia verrà invalidata.
17. L'apparecchio è destinato all'uso domestico o in piccoli uffici.
18. Non conservare né usare in esterni questo apparecchio.
19. Se l'apparecchio viene usato in modo erraneo, scollegare la spina dalla presa elettrica e contattare il servizio clienti di Aqua Optima.
20. La prima volta in cui viene utilizzato questo apparecchio, oppure dopo aver scaricato completamente l'acqua da tutti i suoi serbatoi, procedere come segue: Riempire d'acqua l'apparecchio e premere il pulsante, tenendolo premuto fino a erogare tutta l'acqua. In questo modo si eliminerà l'eventuale aria rimasta nel serbatoio interno per l'acqua refrigerata. Questa procedura deve essere eseguita prima di accendere l'apparecchio.
21. Si prega di conservare questo manuale per futura consultazione.

AVVERTENZA

- Prodotto destinato esclusivamente alla filtrazione di acqua del rubinetto. Non utilizzare acqua di cui non si conosce la qualità, o acqua microbiologicamente compromessa. Usare esclusivamente acqua fredda o a temperatura ambiente. Non utilizzare il prodotto per la preparazione di alimenti per neonati.
- Non versare mai acqua calda nell'apparecchio.

PRIMA DI UTILIZZARE QUESTO APPARECCHIO PER LA PRIMA VOLTA

- Rimuovere tutto il materiale d'imballaggio.
- Togliere il coperchio ed estrarre il serbatoio superiore. Lavare, sciacquare e asciugare a fondo.

ATTENZIONE: PRIMO USO: NON INSERIRE LA SPINA DELL'UNITÀ NELLA PRESA ELETTRICA E NON INSERIRE ANCORA LA CARTUCCIA FILTRANTE.

- Versare almeno 2,5 litri di acqua fresca nel serbatoio, usando un recipiente. Collocare un bicchiere sotto l'erogatore e spingere all'indietro la leva dell'erogatore, per far fuoriuscire l'acqua. Ripetere varie volte la procedura, gettando ogni volta un bicchiere pieno d'acqua.

PREPARAZIONE DELLA CARTUCCIA FILTRANTE AQUA OPTIMA EVOLVE

Aqua Optima è un sistema di filtrazione esclusivo, studiato per erogare rapidamente acqua filtrata e ridurre il suo contenuto di cloro, calcare, composti organici, erbicidi, pesticidi, piombo e altri metalli pesanti.

1. Togliere tutti i materiali d'imballaggio dalla cartuccia filtrante. L'eventuale presenza di piccoli residui di colore scuro di particelle di carbone nella busta o aderenti al corpo della cartuccia è del tutto normale. Si tratta di particelle non nocive che verranno comunque eliminate durante la procedura di preparazione.

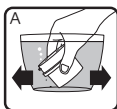

2. Immergere la cartuccia in un recipiente pieno d'acqua per 5-10 minuti in modo da eliminare tutte le eventuali bolle d'aria. (A)
3. Sciacquare per 1 minuto sotto acqua corrente. (B)
4. A questo punto la cartuccia filtrante è pronta per l'uso.

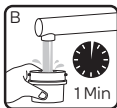

ISTRUZIONI PER L'USO

- Estrarre la spina dalla presa di corrente.
- Togliere il coperchio ed estrarre il serbatoio superiore.
- Verificare che la guarnizione sia inserita in modo corretto.
- Inserire la cartuccia filtrante nella parte sottostante del serbatoio superiore, ruotandola in senso orario per fermarla in posizione. Verificare che sia saldamente in sede. (C)



- Inserire nuovamente il serbatoio superiore e versarvi l'acqua, fino a quando entrambi i serbatoi sono pieni. L'acqua scorre attraverso il filtro a una velocità prestabilita; ciò potrebbe richiedere tempo, per via dell'azione della cartuccia filtrante.
- Durante l'uso normale, mantenere periodicamente pieni i serbatoi.
- Non riempire eccessivamente il serbatoio per acqua filtrata: lasciare almeno 5 mm per evitare che l'acqua trabocchi nel serbatoio superiore.
- Rimettere in posizione il coperchio, inserire la spina dell'apparecchio nella presa elettrica e accendere l'apparecchio. L'indicatore luminoso diventa blu e l'apparecchio inizia a refrigerare l'acqua.
- Erogare 2 litri d'acqua dall'unità per eliminare l'eventuale acqua non filtrata, poi riempire di nuovo il serbatoio.
- Quando l'indicatore luminoso diventa blu, significa che la temperatura dell'acqua all'interno del serbatoio si

sarà raffreddata di circa 12°C rispetto alla temperatura ambiente.

- La capacità del serbatoio interno per acqua refrigerata è attorno a 0,8L. Nel serbatoio per acqua filtrata deve esservi sempre acqua, in modo da poter erogare acqua refrigerata dal serbatoio interno.
- Nota: PRIMO USO dell'apparecchio. Per refrigerare l'acqua nel serbatoio interno occorreranno approssimativamente 90 minuti. In seguito, per raffreddare tutta l'acqua nel serbatoio interno sarà necessaria 1 ora al massimo.
- Collocare un bicchiere sotto l'erogatore e premere il pulsante per far fuoriuscire l'acqua.
- Riempire secondo necessità il serbatoio superiore.
- La capacità complessiva per acqua filtrata (non refrigerata) di questo apparecchio è 7,4L, purché sia il serbatoio superiore che quello per l'acqua filtrata siano pieni.

Nota: È possibile utilizzare l'apparecchio anche senza corrente: in tal caso, l'acqua verrà filtrata in modo corretto, ma non raffreddata.

SOSTITUZIONE DELLA CARTUCCIA FILTRANTE AQUA OPTIMA EVOLVE

Nota: Questo refrigeratore per acqua è destinato unicamente all'uso con i filtri Aqua Optima Evolve.

- Scaricare l'acqua dai serbatoi e togliere il coperchio.
- Estrarre il serbatoio superiore e poi la cartuccia filtrante, ruotandola in senso antiorario.
- Inserire una nuova cartuccia filtrante come descritto in precedenza, quindi rimettere in posizione il serbatoio superiore e il coperchio.

CARTUCCIA FILTRANTE DA 30 GIORNI AQUA OPTIMA EVOLVE

Per garantire le migliori prestazioni, la cartuccia filtrante dovrebbe essere sostituita dopo 100 litri, il che equivale indicativamente a 30 giorni di utilizzo tipico.

CURA E MANUTENZIONE

- L'acqua è un alimento. Si consiglia di utilizzare l'acqua filtrata entro 2 giorni. Se l'apparecchio non viene usato per più di 48 ore, riempirlo due volte con acqua fredda e svuotarlo, prima di continuare a usarlo nel modo consueto.
- Se l'apparecchio non viene utilizzato per molto tempo (ad esempio quando l'utente va in vacanza), si raccomanda di estrarre il filtro, inserirlo in un sacchetto di plastica pulito e conservarlo in frigorifero. In questo modo, il filtro rimarrà protetto. Prima di usare il filtro al termine di questo periodo di conservazione, seguire le istruzioni riguardo alla preparazione e all'installazione per usarlo nel modo consueto.

PULIZIA

ATTENZIONE: NON IMMERGERE MAI IL CORPO DELL'APPARECCHIO, LA SUA SPINA O IL CAVO ELETTRICO IN ACQUA O ALTRI LIQUIDI; PULIRLI SEMPRE PASSANDOLI CON UN PANNO UMIDO.

- Lavare, sciacquare e asciugare periodicamente il serbatoio superiore, il serbatoio per acqua filtrata e il coperchio - come minimo quando si sostituisce la cartuccia filtrante.
- Non usare liquidi per piatti o altri prodotti in grado di contaminare o abrasivi. Non usare detersivi forti o solventi concentrati o abrasivi.

COME SVUOTARE COMPLETAMENTE L'APPARECCHIO PRIMA DI CONSERVARLO

Estrarre la spina dalla presa di corrente e svuotare entrambi i serbatoi. Per svuotare il serbatoio interno sul retro dell'apparecchio, aprire il tappo di scarico e lasciare che l'acqua fuoriesca.

INSTALLAZIONE

Questo apparecchio viene fornito con un cavo elettrico e una spina. La spina va inserita correttamente nella presa a parete.

AVVERTENZA: L'UTENTE NON DEVE MAI CERCARE DI SMONTARE L'APPARECCHIO. IN CASO CONTRARIO, ESPORRÀ COMPONENTI ELETTRICI CON CONSEGUENTE RISCHIO DI SCOSSA.

COLLOCAZIONE DELL'APPARECCHIO

- Installare l'apparecchio attenendosi alle istruzioni contenute in questo Manuale utenti.
- Non posizionare l'apparecchio in punti molto umidi o caldi, in prossimità di fonti di calore.
- Appoggiarlo su una superficie piana, stabile e priva di ostruzioni (ossia non appoggiarlo su uno strofinaccio o altro panno).

- Installare l'apparecchio in un ambiente asciutto, a scampo di danni, umidità o ruggine.
- Non usare l'apparecchio in esterni: il suo utilizzo è limitato esclusivamente ad ambienti interni.
- Non lasciare che il cavo elettrico e il vassoio per l'acqua sporgano da un tavolo, scaffale o altra superficie, ed evitare il contatto con superfici calde.
- Mantenere una distanza di almeno 100 mm su entrambi i lati e sopra l'apparecchio, e di almeno 150 mm tra la sua parte posteriore e la parete o altra superficie retrostante.
- Verificare che la sua ventola posteriore non sia mai ostruita o coperta. Tra l'apparecchio e la parete o altra superficie deve esservi una distanza minima di 150 mm, a garanzia di adeguata ventilazione.

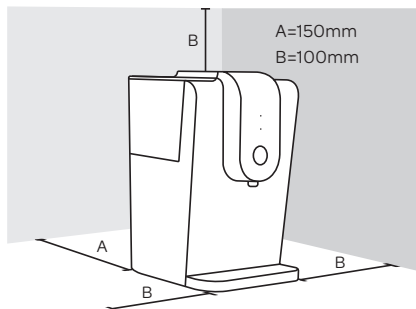

FUNZIONAMENTO

PANNELLO DEI COMANDI

- Interruttore accensione/spengimento - rimane illuminato quando l'apparecchio è acceso.
- Indicatore refrigerazione - si accende al termine del ciclo di refrigerazione.
- Pulsante - premerlo e tenerlo premuto per erogare l'acqua.

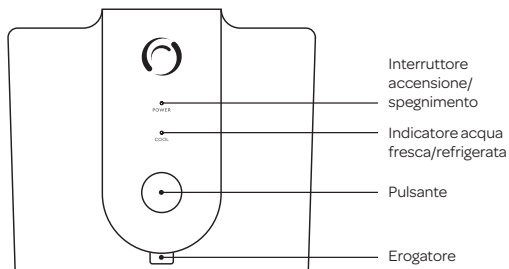

SCHEMA TECNICA

MODELLO	WC0115	WC0118
COLORE	NERO & CROMO	NERO & CROMO
CAPACITÀ SERBATOIO SUPERIORE PER ACQUA	2,7L	2,7L
CAPACITÀ SERBATOIO PER ACQUA FILTRATA	4,7L	4,7L
CAPACITÀ SERBATOIO INTERNO PER ACQUA REFRIGERATA	0,8L	0,8L
CAPACITÀ PER ACQUA FREDDA/REFRIGERATA	0,6L/H (ACQUA IN INGRESSO 20°C, ACQUA IN USCITA CIRCA 12°C)	0,6L/H (ACQUA IN INGRESSO 20°C, ACQUA IN USCITA CIRCA 12°C)
TEMP. ACQUA FREDDA/REFRIGERATA	12°C CIRCA	12°C CIRCA
POTENZA RAFFREDDAMENTO/REFRIGERAZIONE	70W	70W
USCITA INIZIALE ACQUA FREDDA	1,2L/MIN	1,2L/MIN
TENSIONE NOMINALE	220-240V	220-240V
FREQUENZA NOMINALE	50/60HZ	50/60HZ
TEMPERATURA CLIMATICA	4-38°C	4-38°C
DIMENSIONI DEL PRODOTTO	L264 x P346 x A428	L264 x P346 x A428
DIMENSIONI CONFEZIONATE	L320 x P392 x A480	L345 x P417 x A505
PESO (NETTO/LORDO)	4,61 kg/6,1 kg	4,61 kg/6,9kg

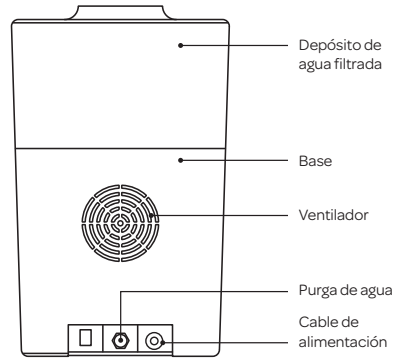
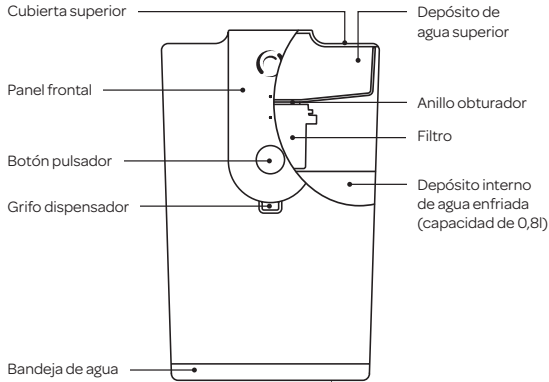

MEDIDAS DE SEGURIDAD IMPORTANTES

Deben tomarse las precauciones necesarias cuando se utilicen aparatos electrodomésticos, entre las que se incluyen:

1. Instale el aparato según las instrucciones de instalación en este manual de usuario.
2. Asegúrese de que la tensión nominal indicada en la placa de características del aparato coincide con la tensión de la red.
3. No coloque nunca el aparato cerca de, o sobre fuentes de calor ni en lugares muy húmedos.
4. Asegúrese de que el cable de alimentación no se deja en contacto con superficies calientes.
5. Este aparato no está destinado para su empleo por parte de personas (incluidos niños) con capacidades físicas, sensoriales o mentales disminuidas, o con falta de experiencia y conocimientos, a menos que dispongan de supervisión o instrucciones relativas al empleo del aparato por parte de una persona responsable de su seguridad.
6. **NO COLOQUE NUNCA LA CARCASA, ENCHUFE O CABLE DE ALIMENTACIÓN DEL APARATO EN AGUA U OTROS LÍQUIDOS; MANTÉNGALO SIEMPRE LIMPIO CON UN PAÑO HÚMEDO.**
7. **INCLUSO CUANDO EL APARATO NO ESTÉ EN FUNCIONAMIENTO, DESCONECTE EL ENCHUFE DE LA TOMA DE RED DE LA PARED ANTES DE MONTAR O CAMBIAR EL FILTRO O ANTES DE LIMPIARLO O RELLENARLO CON AGUA.**
8. Asegúrese siempre de que sus manos estén completamente secas antes de utilizar o ajustar los interruptores del aparato, o antes de tocar el cable de alimentación o las conexiones eléctricas.
9. **ADVERTENCIA: NO INSTALE ESTE APARATO EXPUESTO A LA LUZ SOLAR DIRECTA.**
10. Debe consumirse el agua filtrada en el plazo de uno o dos días.
11. Para desconectar el aparato, sujete el enchufe y retírelo directamente de la toma de red. No tire nunca del cable de alimentación para desconectar el aparato.
12. No utilice nunca el aparato si el cable de alimentación o el enchufe presentan daños o si el propio aparato está defectuoso.
13. Este aparato ha sido diseñado ÚNICAMENTE PARA USO DOMÉSTICO y no puede ser utilizado con propósitos comerciales o industriales. Este aparato cumple las Directivas (LVD) 2014/34/UE y (EMC) 2014/30/UE.
14. Cualquier cambio realizado sobre este producto que no haya sido expresamente autorizado por el fabricante podrá conducir a la anulación e invalidación de la garantía del usuario.
15. Nunca debe dejarse el embalaje al alcance de los niños, dado que representa un peligro potencial.
16. Este aparato está diseñado para filtrar y enfriar agua. No utilice el aparato para enfriar otros líquidos, ya que se dañará el aparato y se anulará la garantía.
17. Este aparato está diseñado para utilizarse en casa o en oficinas pequeñas.
18. No guarde ni utilice este aparato en el exterior.
19. Si el aparato se utiliza de forma incorrecta, desconecte el enchufe de la toma de red y póngase en contacto con los servicios de atención al cliente de Aqua Optima.
20. En el primer uso o después de haber vaciado completamente el agua de todos los depósitos del aparato, debe realizarse lo siguiente. Llene el aparato con agua, pulse el botón y manténgalo pulsado hasta que se haya dispensado toda el agua, esto eliminará cualquier exceso de aire que pueda estar atrapado en el depósito interno de agua enfriada. Este proceso debe realizarse antes de encender el aparato.
21. Guarde este manual para consultarlo posteriormente.

ADVERTENCIA

- Este producto está destinado únicamente a la filtración de agua de grifo. No utilizar agua de calidad desconocida, o con problemas a nivel microbiológico en el producto. Utilice únicamente agua fresca o a temperatura ambiente. No utilizar para la preparación de comida para bebé.
- El aparato no debe llenarse con agua caliente.

ANTES DE UTILIZAR EL ENFRIADOR DE AGUA POR PRIMERA VEZ

- Retirar el embalaje.
- Retirar la cubierta superior y extraer el depósito superior. Lavar, enjuagar y secar concienzudamente.

ATENCIÓN: PRIMER USO. NO ENCHUFAR TODAVÍA LA UNIDAD NI INSTALAR EL CARTUCHO DEL FILTRO.

- Vierta al menos 2,5 litros de agua dulce en el depósito utilizando un recipiente. Coloque un vaso bajo el grifo dispensador y empuje la palanca dispensadora de agua hacia atrás para hacer salir el agua. Repita este proceso varias veces, desechando el agua de cada uno de estos vasos.

PREPARACIÓN DEL CARTUCHO DEL FILTRO DE AGUA EVOLVE DE AGUA OPTIMA

Aqua Optima es un sistema exclusivo de filtración de agua desarrollado para proporcionar rápidamente agua filtrada, reduciendo los altos niveles de cloro, cal, productos orgánicos, herbicidas, pesticidas, plomo y otros metales pesados.

1. Extraiga el embalaje del cartucho del filtro. Puede haber pequeños residuos de partículas negras de carbón en la bolsa o adheridas a la carcasa del cartucho; esto es normal. Estas partículas son inofensivas y se eliminan por el lavado durante el proceso de preparación.
2. Sumergir el cartucho en un recipiente de agua durante 5-10 minutos para extraer todas las burbujas de aire. (A)
3. Rociar con agua durante 1 minuto bajo el grifo abierto. (B)
4. El cartucho del filtro queda así listo para el uso.

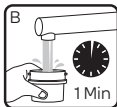

INSTRUCCIONES DE USO

- Desconectar el enchufe de la toma de red.
- Retirar la cubierta superior y extraer el depósito de agua superior.
- Asegurarse de que el anillo obturador esté bien instalado.
- Colocar el cartucho del filtro de agua en la parte inferior del depósito superior, girándolo en sentido horario para fijarlo en su lugar. Comprobar que se encuentre firmemente sujeto. (C)
- Volver a introducir el depósito superior y verter agua en el mismo hasta que los dos depósitos estén llenos. El agua fluirá a través del filtro a un ritmo fijo, lo que puede llevar algo de tiempo debido a la acción del cartucho del filtro.
- Durante el uso normal rellene el depósito hasta arriba regularmente.
- No llenar en exceso el depósito de agua filtrada, dejar al menos 5 mm para evitar el riesgo de desbordamiento del depósito superior.
- Montar la tapa, enchufar la unidad en la toma de red eléctrica y ponerla en marcha. La luz azul de alimentación se iluminará en color azul y el aparato empezará a enfriar el agua.
- Dispensar 2 litros de agua de la unidad para eliminar cualquier posible agua no filtrada y rellenar.
- Cuando la luz de agua fría se ilumina en color azul, el agua filtrada en el depósito interno de agua enfriada se enfriará



a aproximadamente $\leq 12^{\circ}\text{C}$ por debajo de la temperatura ambiente.

- La capacidad del depósito interno de agua enfriada es de aproximadamente 0,8 l. Debe haber siempre agua en el depósito de agua filtrada para poder dispensar agua enfriada desde el depósito interno.
- **Nota:** PRIMER USO de la aplicación. El depósito interno de agua enfriada tardará aproximadamente 90 minutos en enfriarse, por lo que la capacidad total del depósito interno tardará hasta una hora en enfriarse.
- Coloque un vaso debajo del grifo dispensador y pulse el botón para dispensar el agua.
- Rellene el depósito superior conforme se requiera.
- La capacidad total de agua filtrada (no enfriada) de este aparato es de 7,4 l siempre que los dos depósitos, superior y de agua filtrada, estén llenos.

Nota: es posible utilizar el aparato sin alimentación eléctrica; en este caso el agua se filtrará de forma correcta pero no se enfriará.

SUSTITUCIÓN DEL CARTUCHO DEL FILTRO EVOLVE DE AGUA OPTIMA

Nota: este enfriador de agua ha sido diseñado para su uso exclusivo con los filtros Aqua Optima Evolve.

- Vacíe el agua de los depósitos y retire la tapa.
- Saque el depósito de agua superior y retire el cartucho del filtro girándolo en sentido antihorario.
- Introduzca el nuevo cartucho del filtro tal como se ha descrito antes y vuelva a colocar el depósito superior y la tapa.

CARTUCHO DE FILTRO EVOLVE DE 30 DÍAS DE AGUA OPTIMA

Para garantizar el mejor rendimiento, el cartucho de filtro deberá cambiarse a los 100 litros, que es el equivalente aproximado típico de 30 días de uso.

CUIDADOS Y MANTENIMIENTO

- El agua es un producto alimenticio. Recomendamos el uso del agua filtrada en el plazo de 2 días. Si el aparato no se utiliza durante más de 48 horas, rellenarlo dos veces con agua fría y vaciar el agua antes de continuar su uso normalmente.
- En el caso de que el aparato no se utilice durante un período de tiempo prolongado (por ejemplo durante las vacaciones) se recomienda extraer el filtro, colocar en una bolsa de plástico limpia y mantener en la nevera. Esto ayudará a mantener el filtro en condiciones mientras no esté en uso. Antes de volver a utilizar el filtro de nuevo tras el período de almacenamiento, siga las instrucciones de preparación y montaje para su empleo normal.

LIMPIEZA

ATENCIÓN: NO COLOQUE NUNCA LA CARCASA, ENCHUFE O CABLE DE ALIMENTACIÓN DEL APARATO EN AGUA U OTROS LÍQUIDOS; MANTÉNGALO SIEMPRE LIMPIO CON UN PAÑO HÚMEDO.

- Lavar, enjuagar y secar el depósito superior, el depósito de agua filtrada y la tapa de forma regular, al menos cuando se sustituya el cartucho del filtro.
- No utilizar ningún líquido limpiador o similar que pueda contaminar el agua. No utilizar agentes limpiadores abrasivos o fuertes, ni disolventes

PARA VACIAR EL ENFRIADOR DE AGUA COMPLETAMENTE ANTES DEL ALMACENAMIENTO

Desconectar el enchufe de la toma de red de la pared y vaciar los dos depósitos. Para vaciar el depósito interno, abrir el tapón de purga en la parte posterior del aparato y vaciar el depósito.

INSTALACIÓN

Este aparato está equipado con un cable de alimentación y un enchufe. El enchufe debe insertarse correctamente en la toma de red.

ADVERTENCIA: NO DESMONTE ESTE APARATO USTED MISMO. LOS ELEMENTOS ELÉCTRICOS QUEDARÁN EXPUESTOS Y EXISTE EL RIESGO DE DESCARGA ELÉCTRICA.

COLOCACIÓN DEL APARATO

- Este aparato debe instalarse según las instrucciones de instalación en este manual de usuario.
- No instale este aparato en un lugar muy húmedo o caliente, cerca de una fuente de calor.
- Coloque el aparato sobre una superficie plana, nivelada y sin obstrucciones (es decir, no colocar sobre una toalla).
- Instale el aparato en un lugar seco para evitar daños, humedad u óxido.

- No utilice este aparato en el exterior. Este aparato solo es adecuado para utilizarse en el interior.
- No deje que el cable de alimentación ni la bandeja de agua sobresalgan de una mesa, mostrador u otra superficie y evite el contacto con superficies calientes.
- Asegúrese de que exista un espacio de al menos 100 mm en ambos lados y la parte superior, y de al menos 150 mm en la parte posterior del enfriador, así como respecto a cualquier pared o superficie.
- Asegúrese de que el ventilador en la parte posterior del aparato no esté nunca bloqueado ni cubierto. Debe haber una distancia de al menos 150 mm respecto a cualquier pared o superficie para la ventilación.

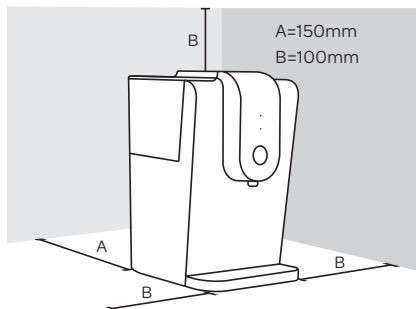

FUNCIONAMIENTO

PANEL DE CONTROL

- Luz de alimentación - está encendida permanentemente cuando hay corriente.
- Luz de agua fría - se enciende cuando finaliza el enfriamiento.
- Botón pulsador - pulsar y mantener pulsado para dispensar agua.

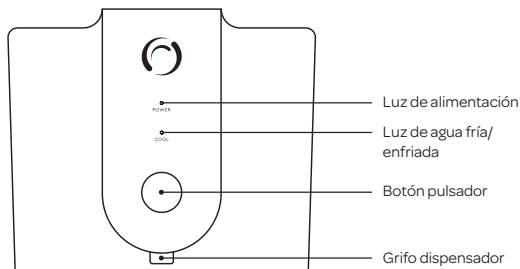

ESPECIFICACIÓN TÉCNICA

MODELO	WC0115	WC0118
COLOR	NEGRO Y PLATEADO	NEGRO Y PLATEADO
CAPACIDAD DE DEPÓSITO DE AGUA SUPERIOR	2,7l	2,7l
CAPACIDAD DE DEPÓSITO DE AGUA FILTRADA	4,7l	4,7l
CAPACIDAD DE DEPÓSITO INTERNO DE AGUA ENFRIADA	0,8l	0,8l
CAPACIDAD DE AGUA FRÍA/ENFRIADA	0,6 l/h (20° AGUA ENTRADA ≤ 12°C AGUA SALIDA)	0,6 l/h (20° AGUA ENTRADA ≤ 12°C AGUA SALIDA)
TEMP. DE AGUA FRÍA/ENFRIADA	≤ 12 °C	≤ 12 °C
ALIMENTACIÓN DE AGUA FRÍA/ENFRIADA	70W	70W
SALIDA DE AGUA FRÍA INICIAL	1,2 l/min	1,2 l/min
TENSIÓN NOMINAL	220-240V	220-240V
FRECUENCIA NOMINAL	50/60HZ	50/60HZ
TEMPERATURA AMBIENTE	4-38°C	4-38°C
DIMENSIONES DEL PRODUCTO	264 anch. x 346 prof. x 428 alt.	264 anch. x 346 prof. x 428 alt.
DIMENSIONES EMBALADO	320 anch. x 392 prof. x 480 alt.	345 anch. x 417 prof. x 505 alt.
PESO (NETO/BRUTO)	4,61kg/6,1 kg	4,61kg/6,9 kg

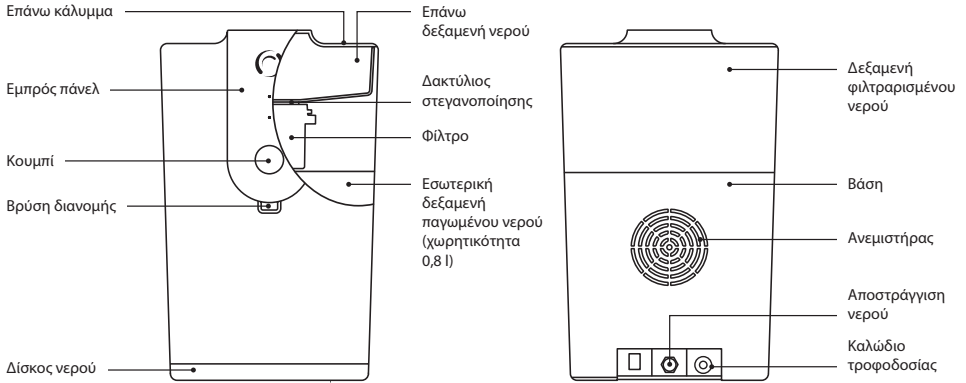

ΣΗΜΑΝΤΙΚΕΣ ΔΙΑΤΑΞΕΙΣ ΠΡΟΣΤΑΣΙΑΣ

Πρέπει να λαμβάνονται απαραίτητες προφυλάξεις κατά τη χρήση ηλεκτρικών συσκευών και σε αυτές συγκαταλέγονται οι ακόλουθες:-

1. Παρακαλούμε, εγκαταστήστε τη συσκευή σύμφωνα με τις οδηγίες εγκατάστασης που περιέχονται σε αυτό το εγχειρίδιο χρήσης.
2. Βεβαιωθείτε ότι η τιμή τάσης που αναγράφεται στην πινακίδα προδιαγραφών της συσκευής αντιστοιχεί με εκείνη του δικτύου ηλεκτρικού ρεύματος.
3. Ποτέ μην τοποθετείτε τη συσκευή επάνω ή κοντά σε πηγές θερμότητας ή σε χώρους με υψηλή υγρασία.
4. Να βεβαιωθείτε ότι το καλώδιο τροφοδοσίας δεν έρχεται σε επαφή με θερμές επιφάνειες.
5. Αυτή η συσκευή δεν προορίζεται για χρήση από άτομα (συμπεριλαμβανομένων των παιδιών) με περιορισμένες φυσικές, αισθητηριακές ή νοητικές ικανότητες ή με περιορισμένη εμπειρία και γνώσεις, εκτός εάν βρίσκονται υπό την επίτηρηση ή υπό την καθοδήγηση, αναφορικά με τη χρήση της συσκευής, κάποιου ατόμου υπεύθυνου για την ασφάλειά τους.
6. ΠΟΤΕ ΜΗ ΒΥΘΙΖΕΤΕ ΤΟΝ ΚΟΡΜΟ, ΤΟ ΦΙΣ Ή ΤΟ ΚΑΛΩΔΙΟ ΤΡΟΦΟΔΟΣΙΑΣ ΤΗΣ ΣΥΣΚΕΥΗΣ ΜΕΣΑ ΣΕ ΝΕΡΟ Η ΑΛΛΑ ΥΓΡΑ. ΝΑ ΚΑΘΑΡΙΖΕΤΕ ΠΑΝΤΟΤΕ ΤΗ ΣΥΣΚΕΥΗ ΣΚΟΥΠΙΖΟΝΤΑΣ ΤΗΝ ΜΕ ΕΝΑ ΥΓΡΟ ΥΦΑΣΜΑ.
7. ΑΚΟΜΑ ΚΑΙ ΟΤΑΝ Η ΣΥΣΚΕΥΗ ΔΕΝ ΛΕΙΤΟΥΡΓΕΙ, ΝΑ ΑΠΟΣΥΝΔΕΕΤΕ ΤΟ ΦΙΣ ΑΠΟ ΤΗΝ ΠΡΙΖΑ ΠΑΡΟΧΗΣ ΡΕΥΜΑΤΟΣ ΠΡΟΤΟΥ ΤΟΠΟΘΕΤΗΣΕΤΕ Η ΑΛΛΑΞΕΤΕ ΤΟ ΦΙΛΤΡΟ Ή ΠΡΟΤΟΥ ΚΑΘΑΡΙΣΕΤΕ Η ΑΝΑΠΛΗΡΩΣΕΤΕ ΜΕ ΝΕΡΟ.
8. Να βεβαιώνετε πάντοτε ότι τα χέρια σας είναι εντελώς στεγνά, προτού χρησιμοποιήσετε ή ρυθμίσετε τους διακόπτες επάνω στη συσκευή ή προτού αγγίξετε την πρίζα ρεύματος ή τις ηλεκτρικές συνδέσεις.
9. **ΠΡΟΕΙΔΟΠΟΙΗΣΗ: ΜΗΝ ΤΟΠΟΘΕΤΕΙΤΕ ΑΥΤΗ ΤΗ ΣΥΣΚΕΥΗ ΣΕ ΣΗΜΕΙΟ ΟΠΟΥ ΕΚΤΙΘΕΤΑΙ ΑΠΕΥΘΕΙΑΣ ΣΕ ΗΛΙΑΚΟ ΦΩΣ.**
10. Να καταναλώνετε το φιλτραρισμένο νερό εντός μίας έως δύο ημερών.
11. Για να αποσυνδέσετε τη συσκευή, πιάστε το φισ και αφαιρέστε το απευθείας από την πρίζα παροχής

ρεύματος. Ποτέ μην τραβάτε το καλώδιο ρεύματος για να αποσυνδέσετε τη συσκευή.

12. Ποτέ μη χρησιμοποιείτε τη συσκευή εάν το καλώδιο ρεύματος ή το φισ έχουν υποστεί ζημιά ή εάν η ίδια η συσκευή είναι ελαττωματική.
13. Αυτή η συσκευή έχει σχεδιαστεί **ΑΠΟΚΛΕΙΣΤΙΚΑ** ΓΙΑ ΟΙΚΙΑΚΗ ΧΡΗΣΗ και δεν πρέπει να χρησιμοποιείται για εμπορική ή βιομηχανική χρήση. Αυτή η συσκευή συμμορφώνεται με τις οδηγίες (LVD) 2014/34/ΕΕ και (ΗΜΣ) 2014/30/ΕΕ.
14. Οποιοσδήποτε αλλαγές σε αυτό το προϊόν για τις οποίες δεν έχει δοθεί ρητή εξουσιοδότηση από τον κατασκευαστή, ενδέχεται να οδηγήσουν στην ακύρωση της εγγύησης του χρήστη.
15. Η συσκευασία δεν πρέπει ποτέ να αφήνεται σε σημείο όπου μπορούν να τη φθάσουν τα παιδιά, καθώς είναι δυναμικά επικίνδυνη.
16. Αυτή η συσκευή έχει σχεδιαστεί για το φιλτράρισμα και πάγωμα του νερού. Παρακαλούμε, μη χρησιμοποιείτε τη συσκευή για το πάγωμα άλλων υγρών, καθώς έτσι θα προκληθεί ζημιά στη συσκευή και θα ακυρωθεί η εγγύηση.
17. Αυτή η συσκευή έχει σχεδιαστεί για χρήση στο σπίτι ή σε μικρά γραφεία.
18. Μην αποθηκεύετε και μη χρησιμοποιείτε αυτή τη συσκευή στο ύπαιθρο.
19. Εάν η συσκευή χρησιμοποιηθεί με λανθασμένο τρόπο, αποσυνδέστε το φισ από την πρίζα και επικοινωνήστε με το τμήμα εξυπηρέτησης πελατών της Aqua Optima.
20. Κατά την πρώτη χρήση ή αφού όλες οι δεξαμενές της συσκευής αποστραγγιστούν πλήρως από νερό, πρέπει να γίνουν τα παρακάτω. Γεμίστε τη συσκευή με νερό και πιέστε παρατεταμένα το κουμπί, ωστόσο να διανεμηθεί όλο το νερό. Έτσι θα απομακρυνθεί τυχόν περίσσεια αέρα που ενδεχομένως να έχει παγιδευτεί στην εσωτερική δεξαμενή παγωμένου νερού. Αυτό θα πρέπει να γίνεται προτού ενεργοποιηθεί η συσκευή.
21. Παρακαλούμε, διατηρήστε αυτό το εγχειρίδιο για μελλοντική χρήση.

ΠΡΟΕΙΔΟΠΟΙΗΣΗ

- Αυτό το προϊόν προορίζεται για το φιλτράρισμα νερού βρύσης και μόνο. Μην γεμίζετε το προϊόν με νερό άγνωστης ποιότητας ή μικροβιολογικά προσβεβλημένο νερό. Να χρησιμοποιείτε αποκλειστικά νερό κρύο ή σε θερμοκρασία δωματίου. Μην χρησιμοποιείτε αυτό το νερό για την παρασκευή βρεφικών τροφών.
- Η συσκευή δεν πρέπει να γεμίζεται με ζεστό νερό.

ΠΡΙΝ ΑΠΟ ΤΗΝ ΠΡΩΤΗ ΧΡΗΣΗ ΤΟΥ ΨΥΓΙΟΥ ΝΕΡΟΥ

- Αφαιρέστε όλα τα υλικά συσκευασίας.
- Αφαιρέστε το επάνω κάλυμμα και αφαιρέστε την επάνω δεξαμενή. Πλύνετε, ξεπλύνετε και στεγνώστε σχολαστικά.

ΠΡΟΣΟΧΗ: ΠΡΩΤΗ ΧΡΗΣΗ. ΜΗ ΣΥΝΔΕΣΕΤΕ ΤΗ ΜΟΝΑΔΑ ΣΤΗΝ ΠΡΙΖΑ ΚΑΙ ΜΗΝ ΤΟΠΟΘΗΤΗΣΕΤΕ ΑΚΟΜΑ ΤΟ ΦΥΣΙΓΓΙΟ ΤΟΥ ΦΙΛΤΡΟΥ.

- Ρίξτε τουλάχιστον 2,5 λίτρα φρέσκου νερού στη δεξαμενή, χρησιμοποιώντας ένα δοχείο. Τοποθετήστε ένα ποτήρι κάτω από τη βρύση διανομής και πείστε τον μοχλό διανομής νερού προς τα πίσω, για να αποστραγγίσετε το νερό. Επαναλάβετε αυτή τη διαδικασία αρκετές φορές, αδειάζοντας το νερό, ποτήρι προς ποτήρι.

ΠΡΟΕΤΟΙΜΑΣΙΑ ΤΟΥ ΦΙΛΤΡΟΥ ΝΕΡΟΥ AQUA OPTIMA EVOLVE

Το Aqua Optima είναι ένα μοναδικό σύστημα φιλτραρισματος νερού, που έχει αναπτυχθεί για τη γρήγορη παροχή φιλτραρισμένου νερού, μειώνοντας την περιεκτικότητα σε χλώριο, άλατα, οργανικά υλικά, φυτοφάρμακα, παρασιτοκτόνα, μόλυβδο και άλλα βαρέα μέταλλα.

1. Αφαιρέστε όλα τα υλικά συσκευασίας από το φυσιγγίο του φίλτρου. Ενδέχεται να υπάρχει ένα μικρό υπόλειμμα σωματιδίων μαύρου άνθρακα στον σάκο ή προσκολλημένα στον κορμό του φυσιγγίου. Αυτό είναι φυσιολογικό. Αυτά τα σωματίδια είναι αβλαβή και εκπλένονται κατά τη διάρκεια της διαδικασίας προετοιμασίας.
2. Εμβάψτε το φυσιγγίο σε ένα μπολ με νερό επί 5-10 λεπτά, για να απομακρυνθούν όλες οι φυσαλίδες αέρα. (Α)
3. Ξεπλύνετε επί 1 λεπτό, κάτω από τρεχούμενο νερό βρύσης. (Β)
4. Το φυσιγγίο του φίλτρου είναι πλέον έτοιμο για χρήση.

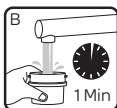

ΟΔΗΓΙΕΣ ΧΡΗΣΗΣ

- Αποσυνδέστε το φιλτράρισμα από την πρίζα.
- Αφαιρέστε το επάνω κάλυμμα και αφαιρέστε την επάνω δεξαμενή νερού.
- Βεβαιωθείτε ότι ο δακτύλιος στεγανοποίησης έχει τοποθετηθεί σωστά.
- Τοποθετήστε το φυσιγγίο φίλτρου νερού στην κάτω πλευρά της επάνω δεξαμενής, περιστρέφοντας δεξιόστροφα για να ασφαλίσει στη θέση του. Βεβαιωθείτε ότι έχει στερεωθεί καλά. (C)
- Επανατοποθετήστε την επάνω δεξαμενή και γεμίστε με νερό, ωστόσο να γεμίσουν και οι δύο δεξαμενές. Το νερό θα ρέει διαμέσου του φίλτρου με καθορισμένο ρυθμό ροής και ενδέχεται να χρειαστεί κάποιος χρόνος, λόγω της δράσης του φυσιγγίου του φίλτρου.



- Κατά τη διάρκεια της κανονικής χρήσης, να αναπληρώνετε τακτικά τις δεξαμενές.
- Τοποθετήστε το νέο φυσιγγίο νερού, όπως περιγράφεται προηγουμένως και επανατοποθετήστε την επάνω δεξαμενή και το καπάκι.
- Τοποθετήστε το καπάκι, συνδέστε τη μονάδα στην πρίζα παροχής ρεύματος και θέστε την σε λειτουργία. Η ενδεικτική λυχνία λειτουργίας θα ανάψει με μπλε χρώμα και η συσκευή θα αρχίσει να παγώνει το νερό.
- Διανεύμετε 2 λίτρα νερού από τη μονάδα για να απομακρύνετε τυχόν νερό που δεν έχει φιλτραριστεί και αναπληρώστε.
- Όταν η ενδεικτική λυχνία φύσης ανάψει με μπλε χρώμα, το φιλτραρισμένο νερό που περιέχεται στην εσωτερική δεξαμενή παγωμένου νερού θα έχει ψυχθεί σε θερμοκρασία περίπου $\leq 12^{\circ}\text{C}$ χαμηλότερη από τη θερμοκρασία περιβάλλοντος.
- Η χωρητικότητα της εσωτερικής δεξαμενής παγωμένου νερού είναι περίπου 0,8 l. Προκειμένου να είναι δυνατή η διανομή παγωμένου νερού από την εσωτερική δεξαμενή, θα πρέπει να υπάρχει πάντοτε νερό στη δεξαμενή φιλτραρισμένου νερού.
- **Σημείωση:** ΠΡΩΤΗ ΧΡΗΣΗ της συσκευής. Η εσωτερική δεξαμενή παγωμένου νερού θα χρειαστεί περίπου 90 λεπτά για να παγώσει. Στο εξής, η πλήρης χωρητικότητα της εσωτερικής δεξαμενής θα χρειαστεί περίπου μία ώρα για να παγώσει.
- Τοποθετήστε ένα ποτήρι κάτω από τη βρύση διανομής και πείστε το κουμπί για να γίνει διανομή νερού.
- Αναπληρώστε την επάνω δεξαμενή, όπως απαιτείται.
- Η συνολική χωρητικότητα αυτής της δεξαμενής σε φιλτραρισμένο (όχι παγωμένο) νερό είναι 7,4 l, αρκεί η επάνω δεξαμενή και η δεξαμενή φιλτραρισμένου νερού να είναι πλήρεις.

Σημείωση: Είναι δυνατή η χρήση της συσκευής χωρίς τροφοδοσία ρεύματος. Σε αυτήν την περίπτωση, το νερό θα φιλτράρεται σωστά, αλλά δεν θα ψύχεται.

ΑΝΤΙΚΑΤΑΣΤΑΣΗ ΤΟΥ ΦΥΣΙΓΓΙΟΥ ΦΙΛΤΡΟΥ AQUA OPTIMA EVOLVE

Σημείωση: Αυτό το ψυγείο νερού προορίζεται για χρήση αποκλειστικά με τα φίλτρα Aqua Optima Evolve.

- Αποστραγγίστε το νερό από τις δεξαμενές και αφαιρέστε το καπάκι.
- Αφαιρέστε την επάνω δεξαμενή νερού και αφαιρέστε το φυσιγγίο του φίλτρου, περιστρέφοντάς το αριστερόστροφα.

ΦΥΣΙΓΓΙΟ ΦΙΛΤΡΟΥ 30 ΗΜΕΡΩΝ AQUA OPTIMA EVOLVE

Για να διασφαλίσετε τη βέλτιστη απόδοση, το φυσιγγίο φίλτρου θα πρέπει να αντικαθίσταται μετά την επεξεργασία 100 λίτρων, δηλαδή μετά από περίπου 30 ημέρες τυπικής χρήσης.

ΦΡΟΝΤΙΔΑ ΚΑΙ ΣΥΝΤΗΡΗΣΗ

- Το νερό είναι τρόφιμο. Σας συνιστούμε να καταναλώνετε το φιλτραρισμένο νερό εντός 2 ημερών. Εάν η συσκευή δεν πρόκειται να χρησιμοποιηθεί για διάστημα μεγαλύτερο των 48 ωρών, αναπληρώστε την δύο φορές με κρύο νερό και εκκενώστε το νερό, προτού συνεχίσετε να την χρησιμοποιείτε κανονικά.
- Εάν η συσκευή δεν χρησιμοποιηθεί για παρατεταμένο χρονικό διάστημα (για παράδειγμα, εάν υπάρχει αργία), σας

- συνιστούμε να αφαιρέσετε το φίλτρο, να το τοποθετήσετε σε έναν καθαρό πλαστικό σάκο και να το φυλάξετε στο ψυγείο. Έτσι θα συντηρηθεί καλύτερα το φίλτρο όταν δεν χρησιμοποιείται. Πρωτού χρησιμοποιήσετε το φίλτρο μετά την αποθήκευση, εφαρμόστε τις οδηγίες προετοιμασίας και τοποθέτησης για χρήση, όπως συνήθως.
- Μην υπερπληρώσετε τη δεξαμενή φιλτραρισμένου νερού, αφήστε τουλάχιστον 5 mm, για να αποφευχθεί ο κίνδυνος υπερχειλίσσης του νερού στην επάνω δεξαμενή.

ΚΑΘΑΡΙΣΜΟΣ

ΠΡΟΣΟΧΗ: ΠΟΤΕ ΜΗ ΒΥΘΙΖΕΤΕ ΤΟΝ ΚΟΡΜΟ, ΤΟ ΦΙΣ Ή ΤΟ ΚΑΛΩΔΙΟ ΤΡΟΦΟΔΟΣΙΑΣ ΤΗΣ ΣΥΣΚΕΥΗΣ ΜΕΣΑ ΣΕ ΝΕΡΟ Ή ΑΛΛΑ ΥΓΡΑ. ΝΑ ΚΑΘΑΡΙΖΕΤΕ ΠΑΝΤΟΤΕ ΤΗ ΣΥΣΚΕΥΗ ΣΚΟΥΠΙΖΟΝΤΑΣ ΤΗΝ ΜΕ ΕΝΑ ΥΓΡΟ ΥΦΑΣΜΑ.

- Να πλένετε, να ξεπλένετε και να στεγνώνετε την επάνω δεξαμενή, τη δεξαμενή φιλτραρισμένου νερού και το καπάκι τακτικά, τουλάχιστον μετά την αντικατάσταση του φυσιογίου φίλτρου.
- Να μη χρησιμοποιείτε καθόλου υγρό πλυσίματος ή οποιοδήποτε άλλο υλικό που θα μπορούσε να μολύνει το νερό. Μη χρησιμοποιείτε σκληρά ή διαβρωτικά απορρυπαντικά ή διαλυτικά.

ΠΛΗΡΗΣ ΑΠΟΣΤΡΑΓΓΙΣΗ ΤΟΥ ΨΥΓΕΙΟΥ ΝΕΡΟΥ ΠΡΙΝ ΑΠΟ ΤΗΝ ΑΠΟΘΗΚΕΥΣΗ

- Αποσυνδέστε το φισ από την πρίζα παροχής ρεύματος τοίχου και εκκενώστε και τις δύο δεξαμενές. Για να αποστραγγίσετε την εσωτερική δεξαμενή στο πίσω μέρος της συσκευής, ανοίξτε το πώμα αποστράγγισης και αποστραγγίστε τη δεξαμενή.

ΕΓΚΑΤΑΣΤΑΣΗ

Αυτή η συσκευή είναι εφοδιασμένη με καλώδιο ρεύματος και φισ. Το φισ πρέπει να συνδέεται σωστά στην πρίζα.

ΠΡΟΕΙΔΟΠΟΙΗΣΗ: ΜΗΝ ΑΠΟΣΥΝΑΡΜΟΛΟΓΕΙΤΕ ΤΗ ΣΥΣΚΕΥΗ ΕΞΕΙΣ ΟΙ ΙΔΙΟΙ. ΤΑ ΗΛΕΚΤΡΙΚΑ ΣΤΟΙΧΕΙΑ ΘΑ ΠΑΡΑΜΕΙΝΟΥΝ ΕΚΤΕΘΕΙΜΕΝΑ ΚΑΙ ΥΠΑΡΧΕΙ ΚΙΝΔΥΝΟΣ ΗΛΕΚΤΡΟΠΛΗΞΙΑΣ.

ΛΕΙΤΟΥΡΓΙΑ

ΠΙΝΑΚΑΣ ΕΛΕΓΧΟΥ

- Ενδεικτική λυχνία λειτουργίας - παραμένει συνεχώς αναμμένη ενόσω η συσκευή βρίσκεται σε λειτουργία.
- Ενδεικτική λυχνία ψύξης - ανάβει όταν ολοκληρωθεί η ψύξη.
- Κουμπί - πατήστε παρατεταμένα για διανομή νερού.

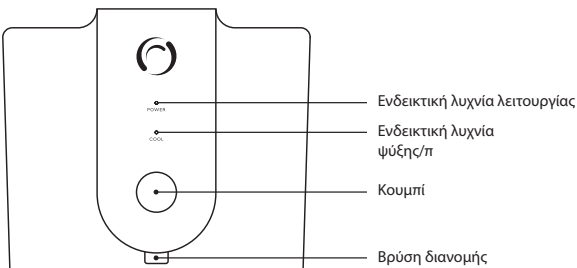

ΤΟΠΟΘΕΤΗΣΗ ΤΗΣ ΣΥΣΚΕΥΗΣ

- Η εγκατάσταση αυτής της συσκευής θα πρέπει να γίνεται σύμφωνα με τις οδηγίες εγκατάστασης που περιέχονται σε αυτό το εγχειρίδιο χρήσης.
- Μην τοποθετείτε αυτή τη συσκευή σε χώρο με υπερβολική υγρασία ή ζέστη, κοντά σε πηγή θερμότητας.
- Τοποθετείτε τη συσκευή σε επίπεδη και ομοιόμορφη επιφάνεια, χωρίς εμπόδια (δηλαδή, μην την τοποθετείτε επάνω σε πετσέτα).
- Τοποθετείτε τη συσκευή σε χώρο χωρίς υγρασία, για να αποφύγετε ζημιές, υγρασία ή διάβρωση.
- Μη χρησιμοποιείτε αυτή τη συσκευή στο ύπαιθρο. Αυτή η συσκευή είναι κατάλληλη αποκλειστικά για χρήση σε εσωτερικό χώρο.
- Μην αναρτάτε το καλώδιο ρεύματος και τον δίσκο νερού σε μεγαλύτερο ύψος, επάνω από τραπέζι, πάγκο ή άλλη επιφάνεια και αποφεύγετε την επαφή με θερμές επιφάνειες.
- Να βεβαιώνετε ότι υπάρχει ένα διάκενο τουλάχιστον 100 mm και στις δύο πλευρές και από πάνω, καθώς και απόσταση τουλάχιστον 150 mm μεταξύ του πίσω μέρους του ψυγείου και οποιουδήποτε τοίχου ή επιφάνειας.
- Να βεβαιώνετε ότι ο ανεμιστήρας στο πίσω μέρος της συσκευής δεν φράσσεται και δεν καλύπτεται ποτέ. Πρέπει να απέχει τουλάχιστον 150 mm από οποιονδήποτε τοίχο ή επιφάνεια, για εξαερισμό.

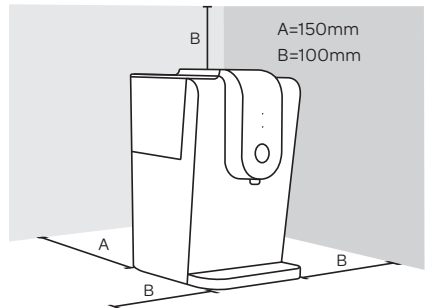

ΤΕΧΝΙΚΕΣ ΠΡΟΔΙΑΓΡΑΦΕΣ

ΜΟΝΤΕΛΟ	WC0115	WC0118
ΧΡΩΜΑ	ΜΑΥΡΟ ΚΑΙ ΑΣΗΜΙ	ΜΑΥΡΟ ΚΑΙ ΑΣΗΜΙ
ΧΩΡΗΤΙΚΟΤΗΤΑ ΕΠΑΝΩ ΔΕΞΑΜΕΝΗΣ ΝΕΡΟΥ	2,7 l	2,7 l
ΧΩΡΗΤΙΚΟΤΗΤΑ ΔΕΞΑΜΕΝΗΣ ΦΙΛΤΡΑΡΙΣΜΕΝΟΥ ΝΕΡΟΥ	4,7 l	4,7 l
ΧΩΡΗΤΙΚΟΤΗΤΑ ΕΣΩΤΕΡΙΚΗΣ ΔΕΞΑΜΕΝΗΣ ΠΑΓΩΜΕΝΟΥ ΝΕΡΟΥ	0,8 l	0,8 l
ΧΩΡΗΤΙΚΟΤΗΤΑ ΚΡΥΟΥ/ΠΑΓΩΜΕΝΟΥ ΝΕΡΟΥ	0,6 l/ώρα (20° ΝΕΡΟ ΕΙΣΟΔΟΥ ≤ 12°C ΝΕΡΟ ΕΞΟΔΟΥ	0,6 l/ώρα (20° ΝΕΡΟ ΕΙΣΟΔΟΥ ≤ 12°C ΝΕΡΟ ΕΞΟΔΟΥ
ΘΕΡΜ. ΚΡΥΟΥ/ΠΑΓΩΜΕΝΟΥ ΝΕΡΟΥ	≤ 12 °C	≤ 12 °C
ΙΣΧΥΣ ΨΥΞΗΣ/ΠΑΓΩΜΑΤΟΣ	70W	70W
ΑΡΧΙΚΗ ΕΞΟΔΟΣ ΚΡΥΟΥ ΝΕΡΟΥ	1,2 l/ΛΕΠΤΟ	1,2 l/ΛΕΠΤΟ
ΟΝΟΜΑΣΤΙΚΗ ΤΙΜΗ ΤΑΣΗΣ	220-240 V	220-240 V
ΟΝΟΜΑΣΤΙΚΗ ΤΙΜΗ ΣΥΧΝΟΤΗΤΑΣ	50/60HZ	50/60HZ
ΘΕΡΜΟΚΡΑΣΙΑ ΚΛΙΜΑΤΙΣΜΟΥ	4-38°C	4-38°C
ΔΙΑΣΤΑΣΕΙΣ ΠΡΟΪΟΝΤΟΣ	Π 264 x Β 346 x Υ 428	Π 264 x Β 346 x Υ 428
ΔΙΑΣΤΑΣΕΙΣ ΣΥΣΚΕΥΑΣΜΕΝΟΥ ΠΡΟΪΟΝΤΟΣ	Π 320 x Β 392 x Υ 480	Π 345 x Β 417 x Υ 505
ΒΑΡΟΣ (ΚΑΘΑΡΟ/ΜΕΙΚΤΟ)	4,61 kg/6,1 kg	4,61 kg/6,9 kg

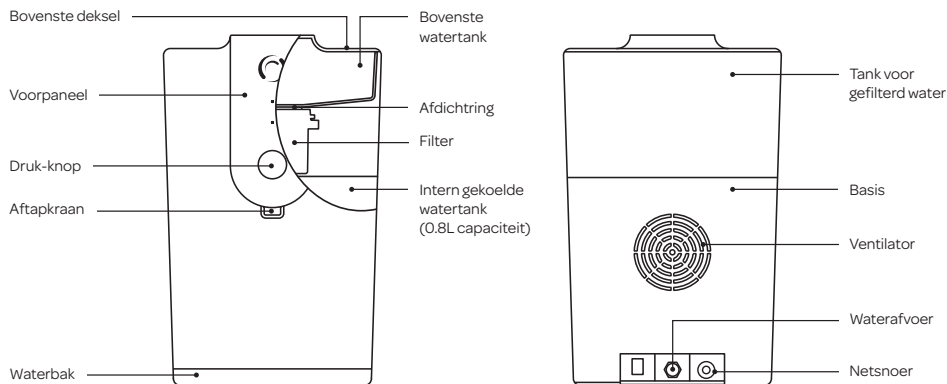

BELANGRIJKE VEILIGHEIDSMATREGELEN

De nodige voorzorgsmaatregelen moeten worden getroffen bij het gebruik van elektrische apparaten, waaronder de volgende: -

1. Installeer het apparaat volgens de installatie-instructies in deze gebruikershandleiding.
2. Zorg ervoor dat de spanning op het typeplaatje van het apparaat overeenkomt met die van de netspanning.
3. Plaats het apparaat nooit op of in de buurt van warmtebronnen of zeer vochtige plaatsen.
4. Zorg ervoor dat het netsnoer niet in contact komt met hete oppervlakken.
5. Dit apparaat is niet bedoeld voor gebruik door personen (inclusief kinderen) met verminderde fysieke, zintuiglijke of mentale capaciteiten, of gebrek aan ervaring en kennis, tenzij ze onder toezicht staan of instructies hebben gekregen over het gebruik van het apparaat door een persoon die verantwoordelijk is voor hun veiligheid.
6. PLAATS HET APPARAAT, DE STEKKER OF HET NETSNOER NOOIT IN HET WATER OF IN ANDERE VLOEISTOFFEN; MAAK ALTIJD SCHOON MET EEN VOCHTIGE DOEK.
7. ZELFS WANNEER HET APPARAAT NIET FUNCTIONEERT, VERWIJDER DE STEKKER UIT HET STOPCONTACT OP DE MUUR VOORDAT U HET FILTER INSTALLEERT OF VERVANGT OF VÓÓR HET REINIGEN OF BIJVULLEN MET WATER.
8. Zorg er altijd voor dat uw handen helemaal droog zijn voordat u de schakelaars op het apparaat gebruikt of aanpast, of voordat u de stekker of stroomaansluitingen aanraakt.
9. **WAARSCHUWING: INSTALLEER DIT APPARAAT NIET IN DIRECT ZONLICHT.**
10. Consumeer gefilterd water binnen een tot twee dagen.
11. Om het apparaat los te koppelen, pakt u de stekker vast en verwijderd u deze direct uit het stopcontact. Trek nooit aan het netsnoer om het apparaat los te koppelen.
12. Gebruik het apparaat nooit als het netsnoer of de stekker beschadigd is of als het apparaat zelf defect is.
13. Dit apparaat is ALLEEN ontworpen voor

HUISHOUDELIJK GEBRUIK en mag niet worden gebruikt voor commerciële of industriële doeleinden. Dit apparaat voldoet aan de richtlijnen (LVD) 2014/34/EU en (EMC)2014/30/EU.

14. Wijzigingen aan dit product die niet uitdrukkelijk door de fabrikant zijn goedgekeurd, kunnen ertoe leiden dat de garantie van de gebruiker ongeldig wordt.
15. Verpakkingen mogen nooit buiten het bereik van kinderen worden gehouden, omdat het potentieel gevaarlijk is.
16. Dit apparaat is bedoeld voor het filteren en koelen van water. Gebruik het apparaat niet om andere vloeistoffen af te koelen, want dit zal het apparaat beschadigen en de garantie ongeldig maken.
17. Dit apparaat is bedoeld voor gebruik thuis of op kleine kantoren.
18. Bewaar of gebruik dit apparaat niet buitenshuis.
19. Als het apparaat niet op de juiste manier wordt gebruikt, haal dan de stekker uit het stopcontact en neem contact op met de klantenservice van Aqua Optima.
20. Bij het eerste gebruik nadat het water in het apparaat volledig is verwijderd uit alle tanks, dient u het volgende te doen. Vul het apparaat met water en druk op de knop totdat al het water is gedispenseerd. Dit verwijderd alle overtollige lucht die mogelijk vastzit in de interne tank met gekoeld water. U dient dit te doen voordat u het apparaat inschakelt.
21. Bewaar deze handleiding voor toekomstige verwijzing.

WAARSCHUWING

- Dit product is uitsluitend bedoeld voor het filteren van kraanwater. Doe geen water van onbekende kwaliteit of microbiologisch aangetast water in het product. Gebruik alleen koud water of water op kamertemperatuur. Niet gebruiken voor de bereiding van babyvoeding.
- Het apparaat mag niet gevuld worden met heet water

ALVORENS DE WATERKOELER VOOR HET EERST TE GEBRUIKEN

- Verwijder alle verpakking.

- Verwijder het bovenste deksel en haal er de bovenste tank uit. Grondig wassen, spoelen en drogen.

OPGELET: EERSTE GEBRUIK. U MAG HET APPARAAT NOG NIET IN DE STEKKER STEKEN OF DE FILTERPATROON PLAATSEN.

- Giet ten minste 2,5 liter vers water in de tank met behulp van een container. Plaats een glas onder de tapkraan en druk de hendel van de waterdispenser terug om het water af te tappen. Herhaal dit proces verschillende keren en giet elk glas water weg.

VOORBEREIDING VAN DE AQUA OPTIMA EVOLVE WATER FILTERPATROON

Aqua Optima is een uniek waterfiltratiesysteem dat is ontwikkeld om snel gefilterd water te leveren - waardoor chloor, kalkaanslag, organische stoffen, herbiciden, pesticiden, lood en andere zware metalen worden verminderd.

1. Verwijder alle verpakking van het filterpatroon. Er kan een klein residu van zwarte koolstofdeeltjes in de zak zitten of aan het patroonelement vastplakken; dit is normaal. Deze deeltjes zijn onschadelijk en worden tijdens het bereidingsproces weggespoeld.
2. Dompel de patroon gedurende 5-10 minuten in een kom met water om alle luchtballen te verwijderen. (A)
3. Gedurende 1 minuut onder een kraan met lopend water afspoelen. (B)
4. De filterpatroon is nu gereed voor gebruik.

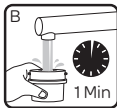

GEBRUIKSAANWIJZINGEN

- Haal de stekker uit het stopcontact.
- Verwijder het bovenste deksel en haal er de bovenste watertank uit.
- Zorg dat de afdichtring correct is geplaatst.
- Plaats de waterfilterpatroon in de onderzijde van de bovenste tank en draai deze rechtsom om hem op zijn plaats te vergrendelen. Zorg dat deze stevig vastzit. (C)
- Plaats de bovenste tank opnieuw en vul met water tot beide tanks vol zijn. Water stroomt met een vaste snelheid door het filter en kan enige tijd nodig hebben vanwege de werking van de filterpatroon.
- Overvul de tank met gefilterd water niet, laat ten minste 5 mm vrij om te voorkomen dat water in de bovenste tank overloopt.
- Tijdens normaal gebruik tank regelmatig bijvullen.
- Plaats het deksel, steek het apparaat in het stopcontact en schakel het in. Het aan/uit-lampje zal blauw oplichten en het apparaat begint het water te koelen.
- Doseer 2 liter water uit het apparaat om eventueel ongefild water te verwijderen en bijvullen.
- Wanneer het lampje voor koelen blauw oplicht, wordt het gefilterde water in de interne gekoelde watertank gekoeld tot ongeveer $\leq 12^{\circ}\text{C}$ minder dan de omgevingstemperatuur.
- De capaciteit van de interne gekoelde watertank is ongeveer 0,8L. Er moet altijd water in de gefilterde



watertank aanwezig zijn om gekoeld water uit de interne tank te kunnen aftappen.

- **Opmerking: EERSTE GEBRUIK** van het apparaat. De interne gekoelde watertank heeft ongeveer 90 minuten nodig om te koelen, daarna zal de volledige capaciteit van de interne tank tot een uur nodig hebben om te koelen.
- Plaats een glas onder de tapkraan en druk op de knop om water te dispensereren.
- Vul de bovenste tank als nodig bij.
- De totale gefilterde (niet gekoelde) capaciteit van dit apparaat is 7,4L, zolang zowel de bovenste tank als de gefilterde watertank vol zijn.

Opmerking: Het is mogelijk om het apparaat zonder stroom te gebruiken; in dit geval wordt het water correct gefilterd maar niet gekoeld.

VERVANGING VAN DE AQUA OPTIMA EVOLVE FILTERPATROON

Opmerking: Deze waterkoeler is alleen bedoeld voor gebruik met Aqua Optima Evolve-filters.

- Tap het water uit de tanks en verwijder het deksel.
- Haal de bovenste watertank eruit en verwijder de filterpatroon door hem tegen de klok in te draaien.
- Plaats de nieuwe filterpatroon zoals eerder beschreven en plaats de bovenste tank en het deksel terug.

AQUA OPTIMA EVOLVE 30-DAY FILTERPATROON

Om de beste prestaties te garanderen, moet de filterpatroon na 100 liter water worden vervangen, wat ongeveer 30 dagen van typisch gebruik is.

VERZORGING EN ONDERHOUD

- Water is een voedingsmiddel. Wij bevelen aan om het gefilterd water binnen 2 dagen te gebruiken. Als het apparaat langer dan 48 uur niet wordt gebruikt, vul het dan twee keer met koud water en maak het water leeg voordat u het normaal blijft gebruiken.
- Als het apparaat gedurende langere tijd niet wordt gebruikt (bijvoorbeeld vakantie), raden we aan het filter te verwijderen en in een schone plastic zak in de koelkast te bewaren. Dit helpt om het filter te onderhouden wanneer het niet wordt gebruikt. Voordat u het filter na opslag gebruikt, volgt u de voorbereidings- en montage-instructies voor gebruik zoals gewoonlijk.

REINIGING

OPGELET: PLAATS HET APPARAAT, DE STEKKER OF HET NETSNOER NOOIT IN HET WATER OF IN ANDERE VLOEISTOFFEN; MAAK ALTIJD SCHOON MET EEN VOCHTIGE DOEK.

- Was, spoel en droog de bovenste tank, de tank met het gefilterd water en het deksel regelmatig, tenminste telkens wanneer de filterpatroon wordt vervangen.
- Gebruik geen afwasmiddel of iets dat het water kan aantasten. Gebruik geen agressieve of schurende schoonmaakmiddelen of oplosmiddelen.

LAAT DE WATERKOELER VOLLEDIG LEEGLOPEN VOORDAT U DEZE OPBERGT

Trek de stekker uit het stopcontact en maak beide tanks leeg. Om de interne tank aan de achterkant van het apparaat af te tappen, opent u de aftapplug en laat u de tank leeglopen.

INSTALLATIE

Dit apparaat is uitgerust met netsnoer en stekker. De stekker moet correct in het stopcontact zitten.

WAARSCHUWING: U MAG DIT APPARAAT NIET ZELF DEMONTEREN. ELEKTRISCHE ELEMENTEN ZULLEN WORDEN BLOOTGESTELD EN ER IS EEN RISICO OP ELEKTRISCHE SCHOK.

PLAATSING VAN APPARAAT

- Installeer het apparaat volgens de installatie-instructies in deze gebruikershandleiding.
- Installeer dit apparaat niet op een zeer vochtige of warme plaats, of in de buurt van een hittebron.
- Plaats het apparaat op een vlak en gelijkmatig oppervlak en zorg dat het niet belemmerd wordt (d.w.z. plaats het niet op een handdoek).
- Installeer het apparaat op een droge plaats om schade, vocht of roest te voorkomen.
- Gebruik dit apparaat niet buitenshuis. Dit apparaat is uitsluitend geschikt voor gebruik binnenshuis.
- Hang het netsnoer en de waterbak niet over een tafel, aanrecht of ander oppervlak en vermijd contact met hete oppervlakken.

- Zorg ervoor dat er aan weerszijden en aan de bovenkant een opening is van ten minste 100 mm, minimaal 150 mm tussen de achterkant van de koelmachine en een wand of oppervlak.
- Zorg dat de ventilator aan de achterzijde van het apparaat nooit geblokkeerd of bedekt is. Het moet zich op minstens 150mm van een muur of oppervlak bevinden voor ventilatie.

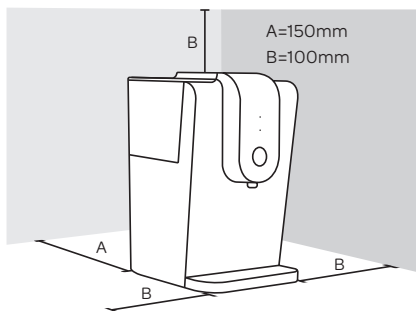

BEDIENING

BEDIENINGSPANEEL

- Aan/uit-lampje - brandt permanent wanneer het apparaat wordt ingeschakeld.
- Koud licht - brandt als het koelen is voltooid.
- Drukknop - ingedrukt houden om water te dispensereren.

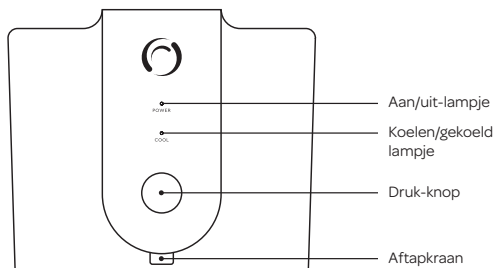

TECHNISCHE SPECIFICATIE

MODEL	WC0115	WC0118
KLEUR	ZWART EN ZILVER	ZWART EN ZILVERT
BOVENSTE WATERTANK CAPACITEIT	2.7L	2.7L
GEFILTERDE WATERTANK CAPACITEIT	4.7L	4.7L
INTERN GEKOELDE WATERTANK CAPACITEIT	0.8L	0.8L
CAPACITEIT KOEL/GEKOELD WATER	0.6L/H (20° INLAATWATER ≤12°C UITLAATWATER)	0.6L/H (20° INLAATWATER ≤12°C UITLAATWATER)
TEMP KOEL/GEKOELD WATER	≤12°C	≤12°C
KOELEN/GEKOELD VERMOGEN	70W	70W
INITIELE UITVOER KOUD WATER	1.2L/MIN	1.2L/MIN
NOMINALE SPANNING	220-240V	220-240V
NOMINALE FREQUENTIE	50/60HZ	50/60HZ
KLIMAAT TEMPERATUUR	4-38°C	4-38°C
PRODUCTAFMETINGEN	W264 x D346 x H428	W264 x D346 x H428
VERPAKTE AFMETINGEN	W320 x D392 x H480	W345 x D417 x H505
GEWICHT (NETTO/BRUTO)	4.61kg/6.1kg	4.61kg/6.9kg

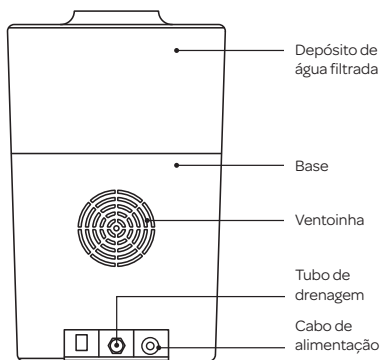
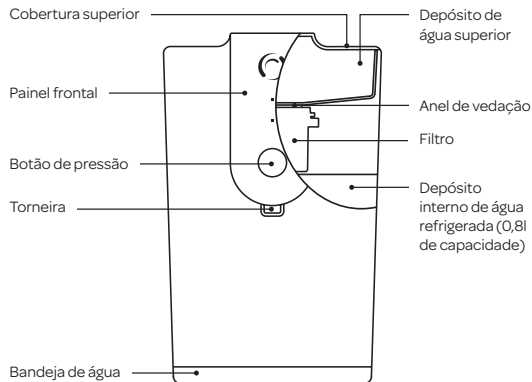

NOTAS DE SEGURANÇA IMPORTANTES

Devem ser tomadas as precauções necessárias ao utilizar aparelhos elétricos, incluindo o seguinte:

1. Instale o aparelho em conformidade com as instruções de instalação deste manual de utilizador.
2. Certifique-se de que a tensão indicada no aparelho corresponde à da instalação de alimentação elétrica.
3. Nunca coloque o aparelho em/perto de fontes de calor ou locais muito húmidos.
4. Certifique-se de que o cabo de alimentação não entra em contacto com superfícies quentes.
5. Este aparelho não se destina a utilização por pessoas (incluindo crianças) com capacidades físicas, sensoriais ou mentais reduzidas, ou com falta de experiência e conhecimentos, exceto quando sob supervisão ou mediante instruções relativas à utilização do aparelho por uma pessoa responsável pela sua segurança.
6. **NUNCA COLOQUE O CORPO, A FICHA OU O CABO DO APARELHO EM ÁGUA OU OUTROS LÍQUIDOS; LIMPE SEMPRE COM UM PANO HÚMIDO.**
7. **MESMO QUANDO O APARELHO NÃO ESTIVER A FUNCIONAR, RETIRE A FICHA DA TOMADA DE ALIMENTAÇÃO ELÉTRICA ANTES DE INSERIR OU MUDAR O FILTRO OU ANTES DE LIMPAR OU REABASTECER COM ÁGUA.**
8. Certifique-se sempre de que as suas mãos estão bem secas antes de utilizar ou ajustar os interruptores no aparelho, ou antes de tocar na ficha ou nas ligações de alimentação elétrica.
9. **AVISO: NÃO INSTALE ESTE APARELHO SOB LUZ SOLAR DIRETA.**
10. Consuma a água filtrada no prazo de um a dois dias.
11. Para desligar o aparelho da alimentação elétrica, segure a ficha e retire-a diretamente da tomada. Nunca puxe o cabo de alimentação para desligar o aparelho.
12. Nunca utilize o aparelho se o cabo ou a ficha estiverem danificados ou se o próprio aparelho estiver avariado.
13. Este aparelho foi concebido **APENAS PARA UTILIZAÇÃO DOMÉSTICA** e não pode ser utilizado para efeitos comerciais ou industriais. Este aparelho está em

conformidade com as diretivas (LVD) 2014/34/UE e (EMC)2014/30/UE.

14. Quaisquer alterações a este produto que não tenham sido expressamente autorizadas pelo fabricante podem levar à anulação e invalidação da garantia do utilizador.
15. A embalagem nunca deve ser deixada ao alcance de crianças, já que tal representa um perigo potencial.
16. Este aparelho foi concebido para filtragem e refrigeração de água. Não use o aparelho para refrigerar outros líquidos, uma vez que tal irá danificar o aparelho e anular a garantia.
17. Este aparelho foi concebido para uso dentro de casa ou em pequenos escritórios.
18. Não guarde nem use este aparelho no exterior.
19. Se o aparelho for usado incorretamente, retire a ficha da tomada e entre em contacto com os serviços ao cliente Aqua Optima.
20. Na primeira utilização ou depois de o aparelho ter sido completamente esvaziado de água em todos os depósitos, é necessário realizar o seguinte procedimento. Encha o aparelho com água e prima o botão, mantendo-o premido até que toda a água seja servida. Isso eliminará qualquer ar em excesso que possa estar preso dentro do depósito interno de água refrigerada. Esta é uma ação obrigatória antes de ligar o aparelho.
21. Guarde este manual para referência futura.

ATENÇÃO

- Este produto destina-se a filtrar apenas água da torneira. Não coloque água de qualidade desconhecida ou que tenha sido afetada em termos microbiológicos no produto. Utilize apenas água fria ou à temperatura ambiente. Não o use para a preparação de alimentação de bebés.
- O aparelho não pode ser abastecido com água quente.

ANTES DE UTILIZAR O REFRIGERADOR DE ÁGUA PELA PRIMEIRA VEZ

- Retire todas as embalagens.
- Remova a cobertura superior e retire o depósito superior. Lave, enxague e seque cuidadosamente.

ATENÇÃO: PRIMEIRA UTILIZAÇÃO. NÃO LIGUE A FICHA DA UNIDADE NEM INSTALE AINDA O CARTUCHO DO FILTRO.

- Coloque, pelo menos, 2,5 litros de água fresca no depósito usando um reservatório. Coloque um copo sob a torneira e carregue no manípulo da mesma para servir água. Repita este processo várias vezes, deitando fora cada um dos copos de água.

PREPARAÇÃO DO CARTUCHO DO FILTRO DE ÁGUA AQUA OPTIMA EVOLVE

O Aqua Optima é um sistema de filtragem de água único desenvolvido para proporcionar rapidamente água filtrada – reduzindo cloro, calcário, matéria orgânica, herbicidas, pesticidas, chumbo e outros metais pesados.

1. Remova todas as embalagens do cartucho do filtro. Poderá haver pequenos resíduos de partículas de carvão negro no saco ou no corpo do cartucho; trata-se de uma situação normal. Estas partículas são inofensivas e são retiradas durante o processo de preparação.
2. Mergulhe o cartucho numa taça com água durante 5-10 minutos para remover todas as bolhas de ar. (A)
3. Coloque durante 1 minuto sob água corrente da torneira. (B)
4. O cartucho do filtro fica agora pronto a ser utilizado.

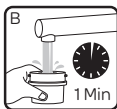

INSTRUÇÕES DE UTILIZAÇÃO

- Retire a ficha da tomada.
- Remova a cobertura superior e retire o depósito de água superior.
- Certifique-se de que o anel de vedação está instalado corretamente.
- Instale o cartucho do filtro de água na parte inferior do depósito superior, rodando-o no sentido dos ponteiros do relógio para o fixar no devido lugar. Certifique-se de que está bem seguro. (C)
- Volte a colocar o depósito superior e abasteça com água até que ambos os depósitos estejam cheios. A água passará pelo filtro a uma velocidade definida e poderá demorar algum tempo devido à ação do cartucho do filtro.
- Durante a utilização normal, abasteça os depósitos regularmente.
- Não encha demais o depósito de água filtrada, deixando, pelo menos, 5 mm para prevenir o risco de transbordo de água no depósito superior.
- Coloque a tampa, ligue a ficha da unidade à fonte de alimentação elétrica e ligue o aparelho. A luz de alimentação acende-se a azul e o aparelho começa a refrigerar a água.
- Faça passar 2 litros de água pela unidade para remover qualquer água não filtrada e abasteça novamente.
- Quando a luz de arrefecimento se acende a azul, a água filtrada no depósito interno de água refrigerada passará para cerca de $\leq 12^{\circ}\text{C}$ menos do que a temperatura



ambiente.

- A capacidade do depósito interno de água refrigerada é de cerca de 0,8 L. Tem de haver sempre água no depósito de água filtrada para ser possível dispensar água refrigerada do depósito interno.
- **Nota: PRIMEIRA UTILIZAÇÃO** do aparelho. O depósito interno de água refrigerada demora cerca de 90 minutos a arrefecer. Depois disso, a capacidade total do depósito interno demora até uma hora a arrefecer.
- Coloque um copo sob a torneira de dispensação e carregue no botão para servir água.
- Abasteça o depósito superior conforme necessário.
- A capacidade filtrada total (não refrigerada) para este aparelho é de 7,4 L, desde que o depósito superior e o depósito de água filtrada estejam cheios.

Nota: é possível utilizar o aparelho sem alimentação elétrica; neste caso, a água será filtrada corretamente, mas não será refrigerada.

SUBSTITUIÇÃO DO CARTUCHO DO FILTRO DE ÁGUA AQUA OPTIMA EVOLVE

Nota: este refrigerador de água destina-se apenas a utilização com filtros de água Aqua Optima.

- Esvazie a água dos depósitos e retire a tampa.
- Retire o depósito de água superior e remova o cartucho do filtro rodando-o no sentido contrário ao dos ponteiros do relógio.
- Insira o novo cartucho do filtro conforme descrito anteriormente e volte a colocar o depósito superior e a tampa.

CARTUCHO DO FILTRO AQUA OPTIMA EVOLVE PARA DURAÇÃO DE 30 DIAS

Para assegurar o melhor desempenho, o cartucho do filtro deve ser mudado após 100 litros, o que corresponde a aproximadamente 30 dias de utilização típica.

CUIDADOS E MANUTENÇÃO

- A água é um alimento. Recomendamos que utilize a água filtrada no prazo de 2 dias. Se o aparelho não for utilizado durante mais de 48 horas, encha-o duas vezes com água fria e esvazie a água antes de continuar a sua utilização normal.
- Caso o aparelho não seja utilizado durante um período de tempo prolongado (por exemplo, durante as férias), recomendamos que o filtro seja removido e colocado num saco de plástico limpo e guardado no frigorífico. Isto ajudará à manutenção do filtro enquanto não é utilizado. Antes de utilizar o filtro após o armazenamento, siga as instruções de preparação e instalação para uma utilização normal.

LIMPEZA

ATENÇÃO: NUNCA COLOQUE O CORPO, A FICHA OU O CABO DO APARELHO EM ÁGUA OU OUTROS LÍQUIDOS; LIMPE SEMPRE COM UM PANO HÚMIDO.

- Lave, enxague e seque regularmente o depósito superior, o depósito de água filtrada e a tampa, pelo menos quando o cartucho do filtro for substituído.
- Não utilize qualquer líquido de lavagem ou nada que possa contaminar a água. Não utilize solventes ou agentes de limpeza abrasivos ou agressivos.

PARA ESCOAR COMPLETAMENTE A ÁGUA DO REFRIGERADOR ANTES DE O ARMAZENAR

Remova a ficha da tomada elétrica da parede e esvazie os dois recipientes. Para drenar o depósito interno na parte posterior do aparelho, abra o bужão de escoamento e esvazie o depósito.

INSTALAÇÃO

Este aparelho está equipado com cabo de alimentação e ficha. A ficha tem de ser inserida corretamente na tomada.

AVISO: NÃO TOME A INICIATIVA DE DESMONTAR ESTE APARELHO. OS ELEMENTOS ELÉTRICOS FICARÃO EXPOSTOS E HÁ RISCO DE CHOQUE ELÉTRICO.

POSICIONAMENTO DO APARELHO

- Instale o aparelho em conformidade com as instruções de instalação deste manual de utilizador.
- Não instale este aparelho em locais muito húmidos ou quentes, perto de fontes de calor.
- Coloque o aparelho numa superfície plana e lisa, sem qualquer obstrução (ou seja, não sobre uma toalha).
- Instale o aparelho num local seco para prevenir danos, humidade ou ferrugem.
- Não este aparelho no exterior. Este aparelho apenas é

adequado para utilização em espaços interiores.

- Não suspenda o cabo de alimentação nem a bandeja de água sobre uma mesa, sobre um balcão ou sobre qualquer outra superfície, evitando o contacto com superfícies quentes.
- Certifique-se de que existe um espaço de, pelo menos, 100 mm dos dois lados e em cima, e de, pelo menos, 150 mm na parte posterior do refrigerador e qualquer parede ou superfície.
- Certifique-se de que a ventoinha na parte traseira do aparelho nunca está bloqueada nem coberta. Para garantir a boa ventilação, tem de estar a, pelo menos, 150 mm de uma parede ou outra superfície.

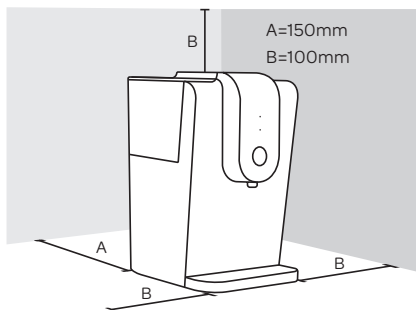

OPERAÇÃO

PAINEL DE CONTROLO

- Luz de alimentação - permanentemente ligada quando a alimentação existe.
- Luz de arrefecimento - ligada quando a refrigeração estiver concluída.
- Botão de pressão - prima e mantenha premido para servir água.

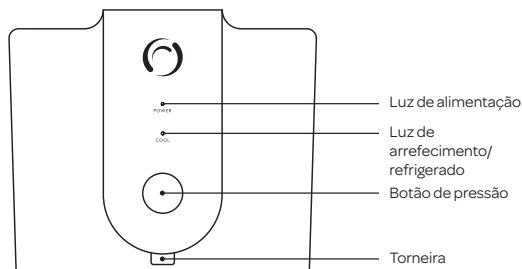

ESPECIFICAÇÃO TÉCNICA

MODELO	WC0115	WC0118
COR	PRETO E PRATEADO	PRETO E PRATEADO
CAPACIDADE DO DEPÓSITO DE ÁGUA SUPERIOR	2,7 L	2,7 L
CAPACIDADE DO DEPÓSITO DE ÁGUA FILTRADA	4,7 L	4,7 L
CAPACIDADE DO DEPÓSITO INTERNO DE ÁGUA REFRIGERADA	0,8 L	0,8 L
CAPACIDADE DE ÁGUA FRIA/REFRIGERADA	0,6 L/H (20° ÁGUA DE ENTRADA ≤12°C ÁGUA DE SAÍDA)	0,6 L/H (20° ÁGUA DE ENTRADA ≤12°C ÁGUA DE SAÍDA)
TEMPERATURA DE ÁGUA FRIA/REFRIGERADA	≤12°C	≤12°C
LUZ DE ARREFECIMENTO/REFRIGERADO	70 W	70 W
SAÍDA DE ÁGUA FRIA INICIAL	1,2 L/MIN	1,2 L/MIN
TENSÃO NOMINAL	220-240 V	220-240 V
FREQUÊNCIA NOMINAL	50/60 HZ	50/60 HZ
TEMPERATURA AMBIENTE	4-38°C	4-38°C
DIMENSÕES DO PRODUTO	L 264 x P 346 x A 428	L 264 x P 346 x A 428
DIMENSÕES DA EMBALAGEM	L 320 x P 392 x A 480	L 345 x P 417 x A 505
PESO (LÍQUIDO/BRUTO)	4,61 kg/6,1 kg	4,61kg/6,9kg

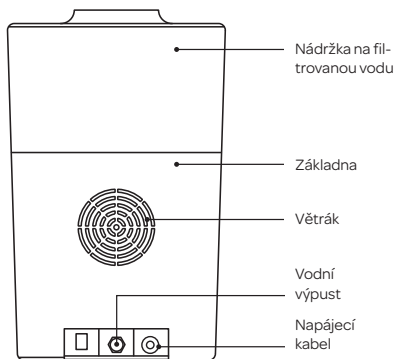
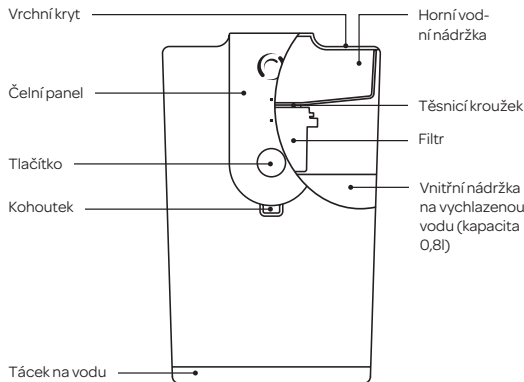

DŮLEŽITÉ BEZPEČNOSTNÍ POKYNY

Při používání elektrických přístrojů je třeba učinit nezbytná preventivní opatření, mezi něž patří:

1. Přístroj instalujte v souladu s pokyny pro instalaci v této uživatelské příručce.
2. Přesvědčte se, zda napětí uvedené na typovém štítku přístroje odpovídá napětí v elektrické síti.
3. Přístroj nikdy neumísťujte na zdroj tepla nebo do jeho blízkosti či do prostor s velmi vlhkým vzduchem.
4. Napájecí kabel nesmí přijít do kontaktu s horkými povrchy.
5. Tento přístroj není určený k použití osobami (včetně dětí) se sníženými fyzickými, smyslovými nebo mentálními schopnostmi nebo s nedostatkem zkušeností a znalostí, pokud osoba odpovědná za jejich bezpečnost na ně nedohlíží nebo jim neposkytla pokyny k použití přístroje.
6. TĚLO PŘÍSTROJE, ZÁSTRČKU ANI NAPÁJECÍ KABEL NIKDY NEPONOŘUJTE DO VODY NEBO JINÝCH KAPALIN, ČISTĚTE VLHKÝM HADŘÍKEM.
7. PŘED VKLÁDÁNÍM NEBO VÝMĚNOU FILTRU, PŘED ČIŠTĚNÍM NEBO PŘED DOPLŇOVÁNÍM VODY VŽDY VYPOJTE ZÁSTRČKU Z ELEKTRICKÉ ZÁSUVKY, A TO I KDYŽ PŘÍSTROJ NENÍ V PROVOZU.
8. Před použitím přepínačů na přístroji, před manipulací s nimi nebo než se dotknete zástrčky nebo napájecích konektorů, se vždy přesvědčte, zda máte zcela suché ruce.
9. **DŮLEŽITÉ UPOZORNĚNÍ: PŘÍSTROJ NEINSTALUJTE NA MÍSTĚ KAM PŘÍMO DOPADÁ SLUNEČNÍ SVĚTLO.**
10. Profiltrovanou vodu spotřebujte do jednoho či dvou dnů.
11. Chcete-li vypojit zástrčku přístroje, uchopte ji a vytáhněte ji kolmo z elektrické zásuvky. Když chcete přístroj odpojit ze sítě, netáhejte za napájecí kabel.
12. Přístroj nikdy nepoužívejte, pokud je vadný, nebo pokud je vadný napájecí kabel nebo zástrčka.
13. Tento přístroj je určený POUZE PRO DOMÁCÍ POUŽITÍ a nesmí být využíván ke komerčnímu nebo průmyslovému použití. Tento přístroj splňuje požadavky směrnice (LVD) 2014/34/EU a směrnice (EMC) 2014/30/EU o elektromagnetické kompatibilitě.

14. Jakékoli změny tohoto produktu, který výrobce výslovně neschválil, mohou vést k zneplatnění a ukončení účinnosti záruky uživatele.
15. Obal nikdy nenechávejte v dosahu dětí, protože může být nebezpečný.
16. Tento přístroj byl navržen pro filtrování a chlazení vody. Nepoužívejte jej ke chlazení kapalin jiných, neboť se tím přístroj poškodí a propadne jeho záruka.
17. Tento přístroj byl navržen pro domácí použití nebo pro použití v menších kancelářích.
18. Přístroj neshkladujte ani nepoužívejte ve venkovních prostorech.
19. Pokud je zařízení použito nesprávně odpojte zástrčku ze zásuvky a spojte se se zákaznickou podporou společnosti Aqua Optima.
20. Po prvním použití nebo když je z přístroje vypuštěná úplně všechna voda ze všech nádržek, je nutno provést následující. Přístroj naplňte vodou načež stiskněte a držte tlačítko, dokud není vydána všechna voda. Odstraní se tím případný uvízlý nadbytečný vzduch z vnitřní chlazené nádržky. Toto je nutno provést ještě před zapnutím přístroje.
21. Uchovejte tuto příručku pro pozdější použití.

DŮLEŽITÉ UPOZORNĚNÍ

- Tento produkt je určený pouze k filtrování vody z vodovodu. Do produktu nelijte vodu neznámé kvality nebo mikrobiologicky znečištěnou vodu. Používejte jen chladnou vodu nebo vodu o pokojové teplotě. Nepoužívejte k přípravě dětské potravy.
- Přístroj nesmí být plněn horkou vodou.

PŘED PRVNÍM POUŽITÍM CHLADIČE VODY

- Odstraňte veškerý obal.
- Sejměte vrchní kryt a vyjměte horní nádržku. Důkladně ji omyjte, vypláchněte a osušte.

POZOR: PRVNÍ POUŽITÍ. PŘÍSTROJ JEŠTĚ NEZAPOJUJTE DO ELEKTRICKÉ ZÁSTRČKY ANI NEINSTALUJTE KAZETU FILTRU.

- Pomocí nádoby do nádržky nalijte alespoň 2,5 litru pitné vody. Pod kohoutek umístěte sklenici a zatlačením páčky kohoutku směrem od sebe vypustěte vodu. Několikrát tento postup opakujte, přičemž vodu ze sklenice vždy vylijte.

PŘÍPRAVA KAZETY S VODNÍM FILTREM AQUA OPTIMA EVOLVE

Aqua Optima je unikátní systém pro filtraci vody, který je určený k rychlé výrobě filtrované vody – snižuje množství chlórů, vodní kámen, organické látky, herbicidy, pesticidy, olovo a další těžké kovy.

1. Z kazety filtru odstraňte veškeré obaly. V sáčku nebo na těle kazety se mohou vyskytovat malé zbytky částic černého uhlí – to je normální. Tyto částice jsou neškodné a během procesu přípravy se smyjí.
2. Kazetu na 5–10 minut ponořte do misky s vodou. Odstraní se tím veškeré vzduchové bubliny. (A)
3. 1 minutu ji oplachujte pod puštěným kohoutkem. (B)
4. Tímto je kazeta filtru připravená k použití.

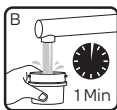

NÁVOD K POUŽITÍ

- Vytáhněte zástrčku ze zásuvky.
- Sejměte vrchní kryt a vyjměte horní vodní nádržku.
- Ujistěte se, že je těsnicí kroužek instalován správně.
- Kazetu filtru připevňte do spodní části horní nádržky, otočením ve směru hodinových ručiček ji zajistěte na místě. Zkontrolujte, zda je pevně zajištěná. (C)
- Vraťte horní nádržku zpět na místo a nalijte do ní tolik vody, aby obě nádržky byly plné. Voda bude nastavenou rychlostí protékat filtrem, což v důsledku nasobení kazety filtru může nějakou dobu trvat.
- Během normálního používání nádržky pravidelně doplňujte.
- Aby se předešlo přetečení v horní nádržce, nepřepĺnujte nádržku s filtrovanou vodou, vždy ponechte alespoň 5 mm prostoru.
- Připevněte víko, zapojte přístroj do elektrické zásuvky a zapněte jej. Kontrolka napájení se rozsvítí a přístroj začne chladit vodu.
- Odpusťte z přístroje 2 litry vody, tím odstraníte veškerou nefiltrovanou vodu. Vodu znovu doplňte.
- Jakmile se kontrolka chlazení rozsvítí modře, je přefiltrovaná voda ve vnitřní chladicí nádržce ochlazená na přibližně 0–12 °C méně než je teplota okolí.
- Kapacita vnitřní chladicí nádržky je zhruba 0,8 l. Aby přístroj mohl vydávat vychlazenou vodu z vnitřní nádržky, musí vždy být voda v nádržce vody filtrované.
- **Poznámka:** PRVNÍ POUŽITÍ přístroje. Vychlazení vnitřní chladicí nádržky trvá kolem 90 minut, posléze vychlazení celé kapacity vnitřní nádržky trvá do jedné hodiny.
- Pod kohoutek umístěte sklenici a stisknutím tlačítka natočte vodu.
- Podle potřeby doplňujte vodu do horní nádržky.
- Celková kapacita filtrované (ne chlazené) vody je u tohoto přístroje 7,4 l, pokud jsou plné jak nádržka horní, tak nádržka na filtrovanou vodu.



Poznámka: Přístroj je možné používat bez elektrické energie. V takovém případě se bude voda správně filtrovat, nebude se však chladit.

VÝMĚNA KAZETY S FILTREM AQUA OPTIMA EVOLVE

Poznámka: Tento chladič vody je určený jen k použití s filtry Aqua Optima Evolve.

- Z nádržek vypusťte vodu a sejměte víko.
- Vyjměte horní vodní nádržku a proti směru hodinových ručiček odšroubujte kazetu filtru.
- Výše popsaným postupem vložte novou kazetu filtru a vraťte na místo horní nádržku a víko.

30DENNÍ KAZETA S FILTREM AQUA OPTIMA EVOLVE

Aby se zajistil nejlepší výkon přístroje, je třeba kazetu filtru vyměnit po 100 litrech, což představuje přibližně 30 dní obvyklého používání.

PROVOZ A ÚDRŽBA

- Voda patří mezi potraviny. Filtrovanou vodu doporučujeme spotřebovat do 2 dnů. Pokud přístroj není používán více než 48 hodin, dvakrát jej naplňte studenou vodou a vypusťte ji. Pak teprve přístroj normálně používejte.
- Pokud přístroj nebudete delší dobu používat (například o dovolené), doporučujeme, abyste vyjmuli filtr, vložili jej do čistého plastového sáčku a uskladnili v chladničce. Tím udržíte nepoužívaný filtr v dobrém stavu. Před opětovným použitím uskladněného filtru postupujte podle pokynů k přípravě a upevnění filtru. Pak můžete přístroj znovu normálně používat.

ČIŠTĚNÍ

POZOR: TĚLO PŘÍSTROJE, ZÁSTRČKU ANI NAPÁJECÍ KABEL NIKDY NEPONOŘUJTE DO VODY NEBO JINÝCH KAPALIN, ČISTĚTE VLHKÝM HADŘÍKEM.

- Horní nádržku, nádržku na filtrovanou vodu a víko v pravidelných intervalech omyjte, opláchněte a osušte, a to alespoň při výměně kazety filtru.
- Nepoužívejte žádný mycí prostředek ani jiné látky, které by mohly znečistit vodu. Nepoužívejte agresivní ani abrazivní čisticí prostředky nebo rozpouštědla.

ÚPLNÉ VYPUŠTĚNÍ CHLADIČE VODY PŘED USKLADNĚNÍM

Z elektrické zásuvky vytáhněte zástrčku a vyprázdňete obě nádržky. Pro vypuštění vnitřní nádržky na zadní straně přístroje otevřete výpusť a z nádržky vypusťte vodu.

INSTALACE

Tento přístroj je vybaven napájecím kabelem a zástrčkou. Zástrčka musí být do elektrické zásuvky zapojena správně.

DŮLEŽITÉ UPOZORNĚNÍ: NEPOKOUŠEJTE SE TENTO PŘÍSTROJ SAMI ROZEBÍRAT. ODHALÍ SE TÍM ELEKTRICKÉ SOUČÁSTKY A VZNIKNE RIZIKO ÚRAZU ELEKTRICKÝM PROUDEM.

UMÍSTĚNÍ PŘÍSTROJE

- Přístroj by měl být instalován v souladu s pokyny pro instalaci v této uživatelské příručce.
- Tento přístroj neinstalujte ve velmi horkých prostorách, poblíž tepelných zdrojů či v prostorách s vysokou vzdušnou vlhkostí.

- Příklad postavte na rovný a hladký povrch bez překážek (např. nepokládejte na ručník).
- Aby se předešlo poškození, pronikání vlhkosti či rezavění, přístroj umístěte v suchých prostorách.
- Příklad nepoužívejte ve venkovních prostorách. Tento přístroj se hodí k použití pouze v interiérech.
- Napájecí kabel a táček na vodu nenechte přecházet přes okraj stolu či jiného povrchu a zabraňte kontaktu s horkými povrchy.
- Ujistěte se, že mezi přístrojem a jakoukoliv stěnou či jiným povrchem je po stranách a nad přístrojem nejméně 100 mm volného místa a za přístrojem alespoň 150 mm.
- Ujistěte se, že větrák na zadní straně přístroje není nikdy blokován či zakryt. Aby mohl větrat, musí být alespoň 150 mm vzdálený od jakékoliv stěny či povrchu.

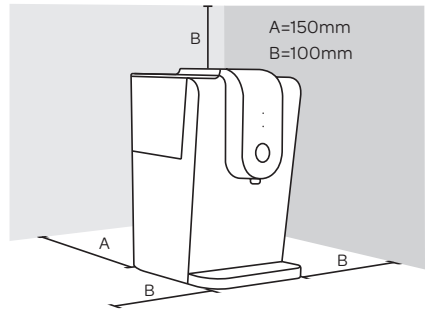

PROVOZ

OVLÁDACÍ PANEL

- Kontrolka napájení – když je napájení zapnuté, svítí trvale.
- Kontrolka chlazení – svítí, když je vychlazen.
- Tlačítko – stisknutí a podržení spustí výdej vody.

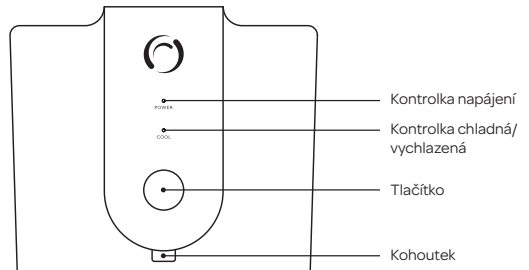

TECHNICKÉ SPECIFIKACE

MODEL	WC0115	WC0118
BARVA	ČERNÁ A STŘÍBRNÁ	ČERNÁ A STŘÍBRNÁ
KAPACITA HORNÍ NÁDRŽKY	2,7 L	2,7 L
KAPACITA NÁDRŽKY NA FILTROVANOU VODU	4,7 L	4,7 L
KAPACITA VNITŘNÍ CHLADICÍ NÁDRŽKY	0,8 L	0,8 L
KAPACITA CHLADNÉ/VYCHLAZENÉ VODY	0,6L/H (VODA NA VSTUPU 20°, VODA NA VÝSTUPU ≤12°C)	0,6L/H (VODA NA VSTUPU 20°, VODA NA VÝSTUPU ≤12°C)
TEPLOTA CHLADNÉ/VYCHLAZENÉ VODY	≤12°C	≤12°C
CHLADNÁ/VYCHLAZENÍ VÝKON	70 W	70 W
POČÁTEČNÍ VÝDEJ STUDENÉ VODY	1,2 L/MIN	1,2 L/MIN
DIMENZOVANÉ NAPĚTÍ	220-240 V	220-240 V
DIMENZOVANÁ FREKVENCE	50/60 HZ	50/60 HZ
TEPLOTA KLIMA	4-38°C	4-38°C
ROZMĚRY VÝROBKU	Š264 x H346 x V428	Š264 x H346 x V428
ROZMĚRY V OBALU	Š320 x H392 x V480	Š345 x H417 x V505
HMOTNOST (BEZ OBALU/S OBALEM)	4,61kg/6,1kg	4,61kg/6,9kg



A HASZNÁLAT ELŐTT OLVASSA EL AZ UTASÍTÁSOKAT. NE DOBJA KI A HASZNÁLATI ÚTMUTATÓT, MERT A JÖVŐBEN MÉG SZÜKSÉGE LEHET RÁ

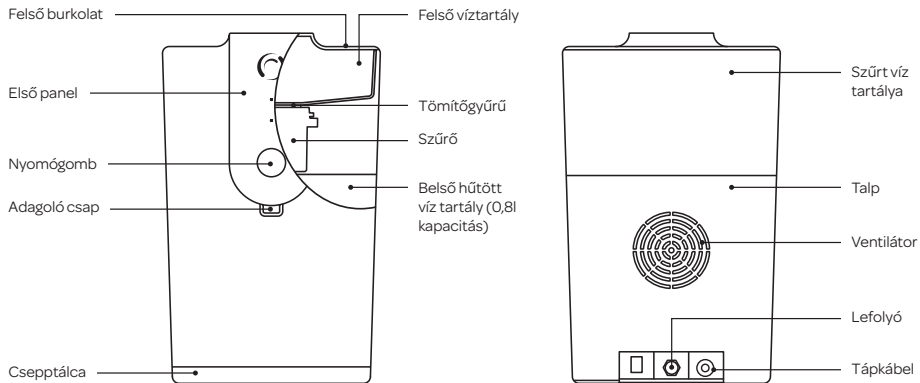

FONTOS BIZTONSÁGI ÓVINTÉZKEDÉSEK

Tegye meg az elektromos berendezések használatukhoz szükséges óvintézkedéseket, melyek a következők:

1. Kérjük, a készüléket a használati utasításban leírt módon szerelje össze.
2. Biztosítsa, hogy a készülék adatlapján feltüntetett névleges feszültség megfelel-e a hálózati feszültséggel.
3. Soha ne helyezze a készüléket hőforrásokra vagy azok közelébe, illetve nedves környezetbe.
4. Biztosítsa, hogy a tápkábel ne érjen hozzá forró felületekhez.
5. A készüléket nem használhatják csökkent fizikai, érzékszervi vagy mentális képességekkel rendelkező személyek (a gyerekeket is ideértve), vagy olyan személyek, akik nem rendelkeznek megfelelő tapasztalattal a készülék használatát illetően, kivéve, ha felügyelet alatt használják azt, vagy megfelelő képzésben részesültek a biztonságukért felelős személytől.
6. **SOHA NE HELYEZZE A KÉSZÜLÉKET, A DUGÓT VAGY A TÁPKÁBELT VÍZBE VAGY EGYÉB FOLYADÉKBA; MINDEN ESETBEN EGY NEDVES RUHA SEGÍTSÉGÉVEL TÖRÖLJE TISZTÁRA.**
7. **AMENNYIBEN SZŰRŐT KELL CSERÉLNIE A KÉSZÜLÉKBEN, TOVÁBBÁ HA SZERETNÉ MEGTISZTÍTANI VAGY VÍZZEL FELTÖLTENI AZT, MÉG ABBAN AZ ESETBEN IS HÚZZA KI A KÉSZÜLÉKET A KONNEKTORBÓL, HA AZ NEM MŰKÖDIK.**
8. A készülék kapcsolóinak használata előtt vagy a tápdugó vagy tápkábel megérintése előtt győződjön meg róla, hogy a kezei teljesen szárazak-e.
9. **FIGYELMEZTETÉS: NE HELYEZZE A KÉSZÜLÉKET KÖZVETLEN NAPFÉNYRE.**
10. A szűrt vizet egy-két napon belül fogyassza el.
11. A készülék kihúzásához fogja meg a dugót, majd közvetlenül húzza ki a konnektorból. Soha ne húzza ki a készüléket a konnektorból a tápkábelnél fogva.
12. Soha ne használja a készüléket, ha a tápkábel megsérült vagy a dugó megsérült, vagy ha maga a készülék meghibásodott.
13. A készülék kizárólag OTTHONI HASZNÁLATRA készült,

kereskedelmi és ipari célokra nem használható. A készülék megfelel a (LVD) 2014/34/EU és az (EMC)2014/30/EU irányelvek által támasztott követelményeknek.

14. A termék gyártó által külön nem engedélyezett módosítása esetén a garancia érvényét veszti.
15. Soha ne hagyja a csomagolást a gyermekek számára elérhető helyen, mivel az veszélyes lehet a számukra.
16. A készülék víz szűrésére és hűtésére készült. Kérjük, ne használja a készüléket egyéb folyadékok hűtésére, mivel ez kárt tehet benne és érvénytelenítheti a garanciát.
17. A készülék otthoni vagy irodai használatra készült.
18. Ne tárolja vagy használja a készüléket kültéren.
19. A készülék nem megfelelő működése esetén húzza ki azt a konnektorból, és lépjen kapcsolatba az Aqua Optima ügyfélszolgálatával.
20. Az első használat során, vagy akkor, ha a berendezés minden tartályából leeresztették a vizet, a következőt kell tenni. Töltse fel a berendezést vízzel, nyomja meg és tartsa nyomva a gombot, amíg az összes vizet kiadagolta a berendezés. Ez eltávolítja az összes levegőt, ami a belső hűtött víz tartályba szorulhatott. Ezt a berendezés kikapcsolása előtt kell elvégezni.
21. Kérjük, őrizze meg a használati útmutatót.

FIGYELMEZTETÉS

- A termék kizárólag csapvíz szűréséhez használható. Ne töltsön ismeretlen minőségű vagy mikrobiológiailag fertőzött vizet a készülékbe. Kizárólag hideg vagy szobahőmérsékletű vizet használjon. Ne használja bébiétel készítésére.
- A készüléket tilos meleg vízzel feltölteni.

A VÍZHŰTŐ ELSŐ HASZNÁLATA ELŐTT

- Távolítsa el a csomagolást.
- Távolítsa el a felső burkolatot és vegye ki a felső víztartályt. Alaposan mossa ki, öblítse át, majd szárítsa meg.

FIGYELEM: ELSŐ HASZNÁLAT. MÉG NE DUGJA BE AZ EGYSÉGET ÉS NE TELEPÍTSE A SZŰRŐBETÉTET.

- Töltsön legalább 2,5 liter friss vizet a tartályba egy edény segítségével. Helyezzen egy poharat az adagolócsap alá, majd a víz kieresztéséhez nyomja le a vízadagoló kart. Ismétlje meg néhányszor a folyamatot, a vizeket pedig öntse ki.

AZ AQUA OPTIMA EVOLVE VÍZSZŰRŐ BETÉT ELŐKÉSZÍTÉSE

Az Aqua Optima egy egyedülálló vízszűrő rendszer, melyet a tiszta víz lehető leggyorsabb előállításához hoztunk létre - csökkenti a klór, a vízkő, a szerves anyagok, a növényvédőszer, a rovarölőszerek, az ólom és az egyéb nehézfémek mennyiségét.

1. Távolítsa el a szűrőbetét összes csomagolását. A csomagolás kevés mennyiségű feketészen részecskét tartalmazhat, de ez a betétre is rátapadhat; ez teljesen normális. Ezen a részecskék veszélytelenek, és az előkészítés folyamán kimosásra kerülnek.
2. A légbuborékok eltávolítása érdekében áztassa be a betétet egy tál vízbe 5-10 percre. (A)
3. Folyó víz alatt 1 percig öblítse el. (B)
4. A szűrőbetét ekkor készen áll a használatra.

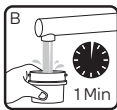

HASZNÁLATI ÚTMUTATÓ

- Húzza ki a készüléket a konnektorból.
- Távolítsa el a felső burkolatot és vegye ki a felső víz tartályt.
- Ellenőrizze, hogy a tömítőgyűrű a helyén van.
- Helyezze fel a vízszűrő betétet a felső tartály alá. A rögzítéshez fordítsa el az óramutató járásával megegyező irányba. Biztosítsa, hogy megfelelően rögzítve legyen. (C)



- Helyezze vissza a felső tartályt és töltsön be annyi vizet, hogy mindkét tartály megteljen. A víz a beállított sebességgel fog átáramlani a szűrőn, ami egy kis időbe telhet a szűrőbetét működése miatt.
- A normál használat során rendszeresen töltsse fel a tartályokat.
- Ne töltsse túl a szűrt víz tartályt, hagyjon legalább 5 mm szabad helyet, hogy a felső tartály ne csorduljon túl.
- Helyezze fel a fedelet, dugja be a dugót a konnektorbba, majd kapcsolja be a készüléket. A bekapcsolást jelző lámpa kéken kezd el villogni, a készülék pedig megkezd a víz lehűtést.
- A szűretlen víz eltávolításához engedjen ki 2 liter vizet a készülékből, majd töltsse fel.
- Amikor a kék jelzőfény kigyullad, a belső tartályban lévő víz hőmérséklete kb. ≤ 12 °C-kal alacsonyabb a környezeti hőmérsékletnél.
- A belső hűtött víz tartály kapacitása körülbelül 0,8 liter. Ahhoz, hogy a belső tartályból vizet lehessen adagolni, mindig elég víznek kell lennie a szűrt víz tartályában.
- **Megjegyzés:** A készülék ELSŐ HASZNÁLATÁKOR. A belső víztartály lehűtése körülbelül 90 percet vesz igénybe, a következő használatkor a teljesen feltöltött tartály hűtése nagyjából egy óráig tart.
- Helyezzen egy poharat az adagoló csap alá, majd a víz kitöltéséhez nyomja meg a gombot.

- Szükség szerint töltsse fel a felső tartályt.
- A készülék teljes szűrt (nem hűtött) vízkapacitása 7,4 liter, ha a felső és a szűrt víztartály is tele van vízzel.

Megjegyzés: A készülék használható áramforrás nélkül is; ebben az esetben a készülék megfelelően megszüri a vizet, de nem hűti azt le.

AZ AQUA OPTIMA EVOLVE SZŰRŐBETÉT CSERÉJE

Megjegyzés: Ez a vízűtő csak Aqua Optima Evolve szűrőkkel használható.

- Eressze le a vizet a tartályokból, majd távolítsa el a fedelet.
- Vegye ki a felső víztartályt, majd az óramutató járásával ellentétes irányba elforgatva távolítsa el a szűrőbetétet.
- A korábban leírt módon helyezze be az új szűrőbetétet, majd helyezze vissza a felső tartályt és a fedelet.

AQUA OPTIMA EVOLVE 30-NAPOS SZŰRŐBETÉT

A legmagasabb teljesítmény elérése érdekében a szűrőbetétet 100 literenként kell cserélni, mely normál használat mellett általában kb. 30 napot jelent.

ÁPOLÁS ÉS KARBANTARTÁS

- A víz élelmiszernek minősül. Azt javasoljuk, hogy a szűrt vizet 2 napon belül használja fel. Amennyiben a készülék több, mint 48 órán át nem használja, töltsse fel kétszer hideg vízzel, majd ürítse ki azt, mielőtt normál módon kezdené el használni a készüléket.
- Amennyiben hosszabb ideig nem használja a készüléket (például nyaralás esetén) azt javasoljuk, hogy távolítsa el a szűrőt, és helyezze egy tiszta műanyag zacskóba és a hűtőben tárolja azt. Ezzel segít megőrizni a szűrő épségét annak ellenére, hogy nem használja azt. A szűrő tárolást követő használata előtt végezze el az előkészítésre és beszerelésre vonatkozó utasításokat.

TISZTÍTÁS

FIGYELEM: SOHA NE HELYEZZE A KÉSZÜLÉKET, A DUGÓT VAGY A TÁPKÁBELT VÍZBE VAGY EGYÉB FOLYADÉKBA; MINDEN ESETBEN VÍZ VAGY NEDVES RUHA SEGÍTSÉGÉVEL TÖRÖLJE TISZTÁRA.

- Rendszeresen mossa ki, öblítse át és szárítsa meg a felső tartályt, a szűrt víz tartályt és a fedelet, de legalább akkor, amikor a szűrőbetétet kicseréli.
- Ne használjon folyékony mosogatószer vagy egyéb olyan anyagot, mely beszenyezheti a vizet. Ne használjon durva vagy súroló hatású szereket vagy oldószerkeket.

A VÍZHŰTŐ TÁROLÁST MEGELŐZŐ TELJES LEERESZTÉSE

Húzza ki a konnektorból a készüléket, és ürítse ki mindkét tartályt. A belső tartály leürítéséhez a készülék hátuljánál vegye ki a leeresztő dugót.

ÖSSZESZERELÉS

A készülék egy tápkábellet és dugóval rendelkezik. A dugót csatlakoztassa a fali konnektorhoz.

FIGYELMEZTETÉS: KÉRJÜK, NE PRÓBÁLJA MEG SZÉTSZERELNI A KÉSZÜLÉKET. AZ ELEKTROMOS ALKATRÉSZEK ÁRAMÜTÉST OKOZHATNAK.

A KÉSZÜLÉK ELHELYEZÉSE

- A készüléket a használati utasításban leírt módon kell összeszerelni.
- Kérjük, ne helyezze a készüléket nedves vagy meleg helyre, illetve hőforrások közelébe.
- A készüléket a sík, egyenletes felületen helyezze el, és ne tegyen alá semmit (pl. ne helyezze egy törőrongyra).
- A készüléket száraz helyen tárolja a károsodás, páralecsapódás és rozsdásodás elkerülése érdekében.
- Ne használja a készüléket kültéren. A készülék csak beltéri használatra alkalmas.
- A tápkábel vagy a cseptálcát ne hagyja az asztalon vagy pulton a forró felületekkel való érintkezés elkerülése érdekében.
- Biztosítsa, hogy legalább 100 mm szabad hely legyen mindkét oldalon és a készülék tetejénél, illetve 150 mm a vízűtő hátoldala és a fal vagy egyéb felületek között.
- Ellenőrizze, hogy a készülék hátulján található ventilátor nem záródott el, és nincs eltakarva. A ventilátor és a legközelebbi fal vagy egyéb felület között legalább 150 mm szabad helynek kell lennie.

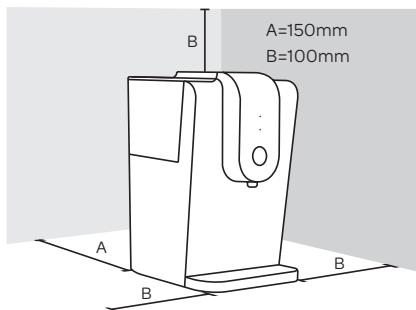

HASZNÁLAT

VEZÉRLŐPANEL

- Áramforrás jelzőfénye - folyamatosan ég, ha a készülék be van kapcsolva.
- Hűtésjelző fény - a hűtés befejezésekor kapcsol fel.
- Nyomógomb - tartsa nyomva a víz kitöltéséhez.

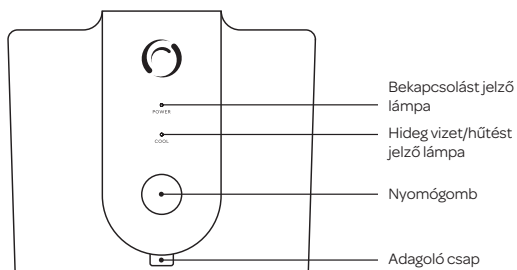

ESPECIFICAÇÃO TÉCNICA

MODELL	WC015	WC018
SZÍN	FEKETE ÉS EZÜST	FEKETE ÉS EZÜST
FELSŐ VÍZTARTÁLY KAPACITÁSA	2,7 L	2,7 L
SZŰRT VÍZTARTÁLY KAPACITÁSA	4,7 L	4,7 L
BELSŐ HŰTÖTT VÍZ TARTÁLY KAPACITÁSA	0,8 L	0,8 L
HŰTÖTT/HIDEG VÍZ KAPACITÁS	0,6 L/ÓRA (20° BEMENET ≤12°C KIMENET)	0,6 L/ÓRA (20° BEMENET ≤12°C KIMENET)
HŰTÖTT/HIDEG VÍZ HŐMÉRSÉKLETE	≤12°C	≤12°C
HŰTÉSI TELJESÍTMÉNY	70 W	70 W
KIMENETI HIDEGVÍZ-MENNYISÉG	1,2 L/PERC	1,2 L/PERC
NÉVLEGES FESZÜLTÉS	220-240 V	220-240 V
NÉVLEGES FREKVENCIA	50/60 HZ	50/60 HZ
KÖRNYEZETI HŐMÉRSÉKLET	4-38°C	4-38°C
TERMÉK MÉRETEI	Szé: 264 x Mé: 346 x Ma: 428	Szé: 264 x Mé: 346 x Ma: 428
CSOMAGOLÁS MÉRETE	Szé: 320 x Mé: 392 x Ma: 480	Szé: 345 x Mé: 417 x Ma: 505
TÖMEG (NETTÓ/BRUTTÓ)	4,61kg / 6,1kg	4,61kg/6,9kg

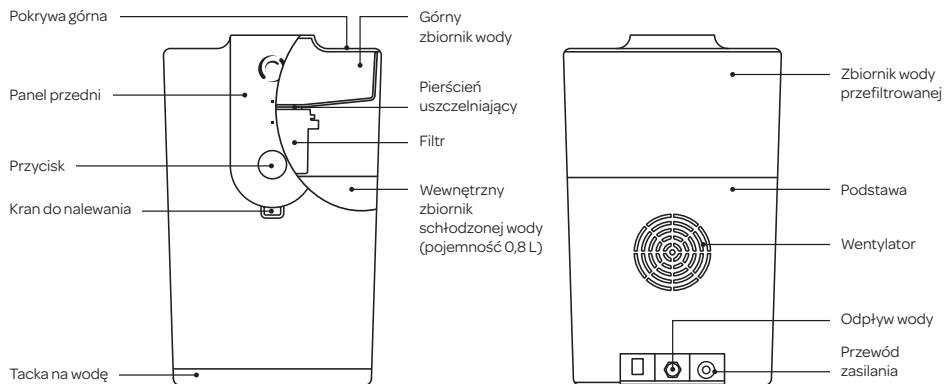

WAŻNE INFORMACJE DOTYCZĄCE BEZPIECZEŃSTWA

Podczas korzystania z urządzeń elektrycznych należy stosować się do następujących środków ostrożności:

1. Zainstalować urządzenie zgodnie z wytycznymi z niniejszej instrukcji obsługi.
2. Upewnić się, że napięcie podane na tabliczce znamionowej urządzenia odpowiada napięciu w sieci zasilającej.
3. Nigdy nie umieszczać urządzenia na źródłach ciepła albo w ich pobliżu, ani w bardzo wilgotnych miejscach.
4. Upewnić się, że przewód zasilający nie wchodzi w kontakt z gorącymi powierzchniami.
5. Urządzenie nie jest przewidziane do użytku przez osoby (w tym dzieci) o ograniczonych możliwościach fizycznych, sensorycznych lub umysłowych, a także nieposiadające odpowiedniego doświadczenia i wiedzy, chyba że osoby takie są odpowiednio nadzorowane albo przeszkolone w zakresie użytkowania urządzenia przez osobę odpowiedzialną za ich bezpieczeństwo.
6. **NIGDY NIE UMIESZCZAĆ KORPUSU URZĄDZENIA, WTYCZKI ANI PRZEWODU ZASILAJĄCEGO W WODZIE LUB INNYCH CIECZACH; WYCIERAĆ DO CZYSTA ZA POMOCĄ WILGOTNEJ SZMATKI.**
7. **NAWET JEŚLI URZĄDZENIE NIE DZIAŁA, PRZED ZAŁOŻENIEM LUB WYMIANĄ FILTRA ALBO PRZED CZYSZCZENIEM LUB NAPEŁNIANIEM WODĄ WYJĄC WTYCZKĘ Z GNIAZDA ZASILAJĄCEGO.**
8. Dokładnie wycierać do sucha ręce przed użyciem przełączników urządzenia albo przed dotknięciem wtyczki zasilającej lub połączeń zasilających.
9. **OSTRZEŻENIE: NIE INSTALOWAĆ URZĄDZENIA W MIEJSCU, W KTÓRYM BĘDZIE NARAŻONE NA BEZPOŚREDNIE DZIAŁANIE PROMIENI SŁONECZNYCH.**
10. Zużyć przefiltrowaną wodę w ciągu 1–2 dni.
11. W celu odłączenia urządzenia chwycić za wtyczkę i wyciągnąć ją z gniazda zasilającego. Nigdy nie ciągnąć za przewód w celu odłączenia urządzenia.
12. Nigdy nie używać tego urządzenia, jeśli jego przewód zasilający lub wtyczka albo samo urządzenie są uszkodzone.
13. To urządzenie jest przewidziane **WYŁĄCZNIE DO UŻYTKU DOMOWEGO** i nie może być używane do celów komercyjnych lub przemysłowych. To urządzenie jest zgodne z postanowieniami dyrektyw (LVVD) 2014/34/WE i (EMC)2014/30/WE
14. Wszelkie modyfikacje tego produktu, które nie zostały w wyraźny sposób zaakceptowane przez producenta, mogą prowadzić do unieważnienia gwarancji.
15. Opakowania nie wolno pozostawiać w zasięgu dzieci, ponieważ może być ono niebezpieczne.
16. Urządzenie zostało zaprojektowane do filtrowania i schładzania wody. Nie używać urządzenia do schładzania innych płynów, ponieważ spowoduje to jego uszkodzenie i unieważnienie gwarancji.
17. Urządzenie jest przeznaczone do użytku domowego lub w niewielkich biurach.
18. Nie przechowywać ani używać urządzenia na zewnątrz pomieszczeń.
19. W przypadku nieprawidłowego używania urządzenia odłączyć wtyczkę z gniazda i skontaktować się z działem obsługi klienta Aqua Optima.
20. Po pierwszym użyciu lub po całkowitym opróżnieniu wszystkich zbiorników z wody należy wykonać następujące czynności. Napełnij urządzenie wodą, a następnie naciśnij przycisk i przytrzymaj go aż do nalania całej wody. Spowoduje to usunięcie nadmiarowego powietrza, które może być uwięzione w wewnętrznym zbiorniku schłodzonej wody. Należy to zrobić przed włączeniem urządzenia.
21. Niniejszą instrukcję należy zachować do użytku w przyszłości.

OSTRZEŻENIE

- Ten produkt jest przeznaczony wyłącznie do filtrowania wody pitnej. Nie nalewać do urządzenia wody o nieznannej jakości albo skażonej mikrobiologicznie. Używać wyłącznie wody zimnej lub o temperaturze pokojowej. Nie używać do przygotowywania pokarmu dla niemowląt.
- Urządzenia nie wolno napełniać gorącą wodą.

PRZED PIERWSZYM UŻYCIEM CHŁODZIARKI DO WODY

- Rozpakować urządzenie.
- Zdjąć pokrywę górną i wyjąć zbiornik górny. Umyć, wypłukać i wysuszyć go dokładnie.

UWAGA: PIERWSZE UŻYCIĘ. NIE PODŁĄCZAĆ JESZCZE URZĄDZENIA ANI NIE ZAKŁADAĆ WKŁADU FILTRA.

Nalać przynajmniej 2,5 litra świeżej wody do zbiornika górny w celu użyciu odpowiedniego naczynia. Umieścić szklankę pod kranem do nalewania i nacisnąć dźwignię dyspensera w celu spuszczenia wody. Powtóżyc tę czynność kilka razy, każdorazowo spuszczać szklankę wody.

PRZYGOTOWYWANIE WKŁADU FILTRA WODY AQUA OPTIMA EVOLVE

Aqua Optima to wyjątkowy system filtracji wody, stworzony z myślą o szybkim dostarczaniu filtrowanej wody poprzez ograniczenie ilości chloru, osadów wapna, związków organicznych, herbicydów, pestycydów, ołowiu oraz innych metali ciężkich.

1. Rozpakować wkład filtra. Na torbie i na ściankach wkładu mogą występować niewielkie pozostałości czarnych cząstek węgla, jest to zjawisko normalne. Te cząstki są nieszkodliwe i są wypłukiwane w trakcie procesu przygotowania.
2. Zamoczyć wkład w misce z wodą na 5–10 minut w celu usunięcia pęcherzyków powietrza. (A)
3. Przepłukiwać wkład przez 1 minutę pod bieżącą wodą. (B)
4. Wkład filtra jest gotowy do użytku.

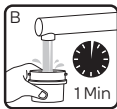
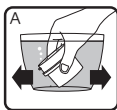

INSTRUKCJA UŻYTKOWANIA

- Odłączyć wtyczkę z gniazdka.
- Zdjąć pokrywę górną i wyjąć górny zbiornik wody.
- Upewnić się, że pierścień uszczelniający jest prawidłowo założony.
- Zamocować wkład filtra wody pod spodem zbiornika górnego, obracając go w prawo aż do zablokowania. Upewnić się, że wkład jest pewnie zamocowany. (C)
- Założyć z powrotem zbiornik górny i nalać wodę, aż oba zbiorniki będą pełne. Woda przepływa przez filtr w określonym tempie i napełnienie zbiorników może zająć nieco czasu ze względu na działanie wkładu filtra.
- Regularnie uzupełniać zawartość zbiorników w trakcie normalnego użytkowania.
- Nie napełniać nadmiernie zbiornika wody przefiltrowanej; pozostawiać co najmniej 5 mm, aby uniknąć przelecia z zbiornika górnego.
- Założyć pokrywę, podłączyć urządzenie do zasilania elektrycznego i włączyć je. Kontrolka zasilania zaświeci się na niebiesko, a urządzenie rozpocznie chłodzenie wody.
- Spuścić z urządzenia 2 litry wody w celu usunięcia nieprzefiltrowanej wody, po czym uzupełnić zawartość.
- Gdy kontrolka chłodzenia zaświeci się na niebiesko, przefiltrowana woda w wewnętrznym zbiorniku schłodzonej wody zostanie schłodzona o około $\leq 12^{\circ}\text{C}$ poniżej temperatury otoczenia.



- Pojemność wewnętrznego zbiornika schłodzonej wody wynosi około 0,8 litra. Aby było możliwe nalewanie schłodzonej wody ze zbiornika wewnętrznego, w zbiorniku wody przefiltrowanej zawsze musi znajdować się woda.
- **Uwaga:** PIERWSZE UŻYCIĘ urządzenia. Schłodzenie wewnętrznego zbiornika schłodzonej wody trwa około 90 minut, dlatego aby schłodzić cały zbiornik wewnętrzny, potrzeba około godziny.
- Umieścić szklankę pod kranem do nalewania i nacisnąć przycisk w celu nalania wody.
- Uzupełnić zawartość zbiornika górnego w miarę potrzeby.
- Całkowita pojemność przefiltrowanej (nieschłodzonej) wody wynosi 7,4 litra, jeśli zbiornik górny i zbiornik wody przefiltrowanej są pełne.

Uwaga: Można korzystać z urządzenia bez zasilania. W takim przypadku woda zostanie prawidłowo przefiltrowana, ale nie zostanie schłodzona.

WYMIANA WKŁADU FILTRA WODY AQUA OPTIMA EVOLVE

Uwaga: ta chłodziarka do wody może być używana wyłącznie z filtrami wody Aqua Optima Evolve.

- Spuścić wodę ze zbiorników i zdjąć pokrywę.
- Wyjąć górny zbiornik wody i zdjąć wkład filtra, obracając go w lewo.
- Założyć nowy wkład filtra zgodnie z powyższym opisem i zamontować na powrót zbiornik górny i pokrywę.

30-DNIOWY WKŁAD FILTRA AQUA OPTIMA EVOLVE

W celu zachowania optymalnej wydajności urządzenia wkład filtra należy wymieniać po przefiltrowaniu 100 litrów wody, co odpowiada w przybliżeniu 30 dniom typowego użytkowania.

OBŚŁUGA I KONSERWACJA

- Woda jest produktem spożywczym. Zalecamy zużycie przefiltrowanej wody w ciągu 2 dni. Jeśli urządzenie nie było używane przez dłuższy niż 48 godzin, napełnić je dwukrotnie zimną wodą i opróżnić przed przystąpieniem do normalnego użytkowania.
- Jeśli urządzenie ma być nieużywane przez dłuższy czas (na przykład przez wakacje), zalecamy wyjęcie filtra, włożenie go do czystej, plastikowej torebki i przechowywanie w lodówce. Pomoże to zachować właściwości filtra, gdy nie będzie on użytkowany. Przed przystąpieniem do użytkowania filtra po okresie przechowywania należy postępować zgodnie z instrukcjami przygotowania i montowania.

CZYSZCZENIE

UWAGA: NIGDY NIE UMIESZCZAĆ KORPUSU URZĄDZENIA, WTYCZKI ANI PRZEWODU ZASILAJĄCEGO W WODZIE LUB INNYCH CIECZACH; WYCIERAĆ DO CZYSTA ZA POMOCĄ WILGOTNEJ SZMATKI.

- Regularnie myć, płukać i suszyć zbiornik górny, zbiornik wody przefiltrowanej i pokrywę, przynajmniej przy każdej wymianie wkładu filtra.
- Nie stosować żadnego środka czyszczącego, który mógłby zanieczyścić wodę. Nie używać ostrych ani ściernych środków czyszczących i rozpuszczalników.

CAŁKOWITE SPUSZCZANIE WODY Z CHŁODZIARKI PRZED PRZECHOWYWANIEM

Odłączyć wtyczkę od gniazdka elektrycznego i opróżnić oba zbiorniki. W celu opróżnienia zbiornika wewnętrznego z tyłu urządzenia otworzyć korek spustowy i spuścić wodę ze zbiornika.

INSTALACJA

Urządzenie jest wyposażone w przewód zasilania z wtyczką. Wtyczkę należy prawidłowo podłączyć do gniazdka.

OSTRZEŻENIE: NIE WOLNO SAMODZIELNIE ROZMONTOWYWAĆ URZĄDZENIA. SPOWODOWAŁOBY TO ODSŁONIĘCIE ELEMENTÓW ELEKTRYCZNYCH I POWSTANIE RYZYKA PORĄŻENIA PRĄDEM ELEKTRYCZNYM.

UMIESZCZANIE URZĄDZENIA

- Urządzenie należy zainstalować zgodnie z wytycznymi z niniejszej instrukcji obsługi.
- Nie należy instalować urządzenia w bardzo wilgotnych lub gorących miejscach, w pobliżu źródeł ciepła.
- Umieścić urządzenie na płaskiej, równej powierzchni, bez żadnych przeszkód (np. nie umieszczać na ręczniku).
- Zainstalować urządzenie w suchym miejscu, aby uniknąć

uszkodzenia, zawilgocenia lub rdzewienia.

- Nie używać urządzenia na zewnątrz pomieszczeń. Urządzenie nadaje się wyłącznie do użytku wewnątrz pomieszczeń.
- Nie wieszac przewodu zasilania oraz tacki na wodę na stole lub innej powierzchni oraz unikać ich kontaktu z gorącymi powierzchniami.
- Zapewnić odstęp co najmniej 100 mm po bokach i nad urządzeniem oraz co najmniej 150 mm z tyłu chłodziarki a ścianą lub inną powierzchnią.
- Upewnić się, że wentylator z tyłu urządzenia nigdy nie zostanie zablokowany lub zastroniony. Musi on znajdować się co najmniej 150 mm od jakiegokolwiek ściany lub źródła wentylacji.

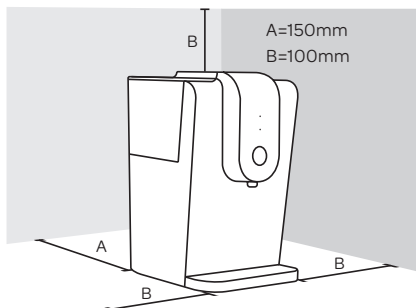

OBSŁUGA

PANEL STEROWANIA

- Kontrolka zasilania – świeci przy włączonym zasilaniu.
- Kontrolka chłodzenia – świeci po zakończeniu schładzania.
- Przycisk – nacisnąć i przytrzymać, aby nalewać wodę.

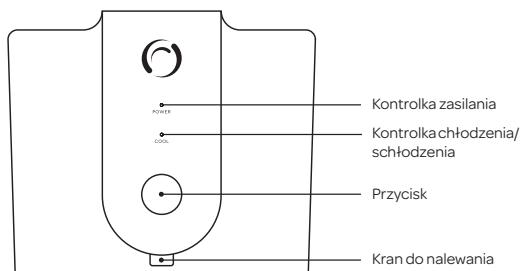

PARAMETRY TECHNICZNE

MODEL	WC0115	WC0118
KOLOR	SREBRNO-CZARNY	SREBRNO-CZARNY
POJEMNOŚĆ GÓRNEGO ZBIORNIKA WODY	2,7l	2,7l
POJEMNOŚĆ ZBIORNIKA WODY PRZEFILTROWANEJ	4,7l	4,7l
POJEMNOŚĆ WEWNĘTRZNEGO ZBIORNIKA SCHŁODZONEJ WODY	0,8l	0,8l
POJEMNOŚĆ CHŁODZONEJ/SCHŁODZONEJ WODY	0,6 l/godz. (TEMP. WODY NA WŁOCIE 20° ≤ TEMP. WODY NA WYLOCIE 12°C)	0,6 l/godz. (TEMP. WODY NA WŁOCIE 20° ≤ TEMP. WODY NA WYLOCIE 12°C)
TEMPERATURA CHŁODZONEJ/SCHŁODZONEJ WODY	≤12°C	≤12°C
MOC CHŁODZENIA	70W	70W
POCZĄTKOWY PRZEPŁYW SCHŁODZONEJ WODY	1,2 l/min	1,2 l/min
NAPIĘCIE ZNAMIONOWE	220-240 V	220-240 V
CZĘSTOTLIWOŚĆ ZNAMIONOWA	50/60 HZ	50/60 HZ
TEMPERATURA OTOCZENIA	4-38°C	4-38°C
WYMIARY PRODUKTU	SZ. 264 x GŁ. 346 x WYS. 428	SZ. 264 x GŁ. 346 x WYS. 428
WYMIARY W OPAKOWANIU	SZ. 320 x GŁ. 392 x WYS. 480	SZ. 345 x GŁ. 417 x WYS. 505
CIEŻAR (NET TO/BRUTTO)	4,61 kg/6,1 kg	4,61 kg/6,9 kg

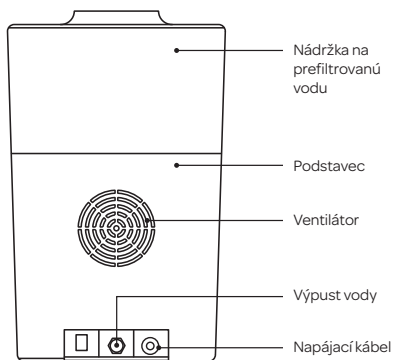
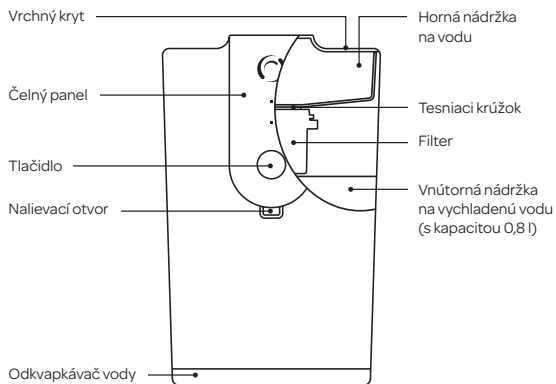

DÔLEŽITÉ BEZPEČNOSTNÉ ZÁSADY

Pri používaní elektrických spotrebičov sa musia dodržiavať potrebné bezpečnostné opatrenia, medzi ktoré patria nasledujúce:-

- Spotrebič nainštalujte podľa pokynov na inštaláciu uvedených v tomto návode na používanie.
- Uistite sa, že napätie uvedené na výkonovom štítku spotrebiča sa zhoduje s napätím v elektrickej sieti.
- Spotrebič nikdy neumiestňujte na zdroj tepla alebo do jeho blízkosti ani na veľmi vlhké miesta.
- Zabezpečte, aby sa napájací kábel nikdy nedotýkal horúcich povrchov.
- Tento spotrebič nie je určený na používanie osobami (vrátane detí) so zníženými fyzickými, zmyslovými alebo duševnými schopnosťami alebo nedostatočnými skúsenosťami a znalosťami, pokiaľ nie sú pod dohľadom alebo im neboli poskytnuté pokyny na používanie spotrebiča osobou zodpovednou za ich bezpečnosť.
- TELO, ZÁSTRČKU ANI NAPÁJACÍ KÁBEL NIKDY NEVKLADAJTE DO VODY ANI INÝCH KVAPALÍN; VŽDY ICH ČISTITE POMOCOU MIERNE NAVLHČENEJ TKANINY.
- AJ KEĎ SPOTREBIČ NIE JE ZAPNUTÝ, PRED VKLADANÍM ALEBO VÝMENOU FILTRA, PRÍPADNE PRED ČISTENÍM ALEBO DOLIEVANÍM VODY ODPOJTE JEHO ELEKTRICKÚ ZÁSTRČKU OD ELEKTRICKEJ ZÁSUVKY.
- Pred používaním alebo nastavovaním spínačov na spotrebiči, prípadne pred dotýkaním sa napájacej zástrčky alebo elektrických prípojok sa vždy uistite, že máte úplne suché ruky.
- VAROVANIE:** NEINŠTALUJTE TENTO SPOTREBIČ NA PRIAME SLNEČNÉ SVETLO.
- Prefiltrovaný vodu spotrebujte v priebehu jedného až dvoch dní.
- Ak chcete spotrebič odpojiť do el. napájania, uchopte zástrčku a vytiahnite ju z elektrickej zásuvky. Pri odpájaní spotrebiča nikdy neťahajte za napájací kábel.
- Spotrebič nikdy nepoužívajte, ak je poškodený napájací kábel alebo zástrčka, prípadne ak má poruchu samotný spotrebič.
- Tento spotrebič je určený IBA NA POUŽÍVANIE V DOMÁCNOSTI a nesmie sa používať na komerčné ani priemyselné účely. Tento spotrebič spĺňa smernice (LVD) 2014/34/EÚ a (EMC) 2014/30/EÚ.
- Akékoľvek úpravy tohto výrobku, ktoré neboli výslovné schválené výrobcom, môžu viesť k zrušeniu záručných nárokov používateľa.
- Obal sa nesmie nikdy ponechať v dosahu detí, pretože môže byť potenciálne nebezpečný.
- Tento spotrebič je určený na filtrovanie a chladenie vody. Nepoužívajte spotrebič na chladenie iných tekutín, pretože tým dôjde k poškodeniu spotrebiča a zrušeniu platnosti záruky.
- Tento spotrebič je určený na používanie v rámci domácnosti alebo menších kancelárií.
- Spotrebič neskladujte ani nepoužívajte vonku.
- Ak zariadenie nefunguje správne, odpojte zástrčku od elektrickej zásuvky a kontaktujte oddelenie služieb zákazníkom spoločnosti Aqua Optima.
- Pri prvom použití alebo po úplnom vypustení vody zo všetkých nádržíek spotrebiča sa musí vykonať nasledujúci postup. Naplňte spotrebič vodou a stlačte a podržte tlačidlo, až kým sa nevyпустí všetka voda, čím sa uvoľní nadbytočný vzduch zachytený vo vnútornej nádrži na vychladenú vodu. Tento postup sa musí vykonať pred zapnutím spotrebiča.
- Odložte si tento návod na použitie v budúcnosti.

VAROVANIE

- Tento výrobok je určený iba na filtrovanie vody z vodovodu. Do výrobku nenalievajte vodu neznámej kvality ani vodu, ktorá má zlé mikrobiologické vlastnosti. Používajte iba studenú vodu alebo vodu s izbovou teplotou. Nepoužívajte na prípravu detskej výživy.
- Do spotrebiča sa nesmie dopĺňať horúca voda.

PRED PRVÝM POUŽITÍM CHLADIACEHO AUTOMATU NA VODU

- Odstráňte všetky obalové materiály.

- Odstráňte vrchný kryt a vyberte hornú nádržku. Dôkladne ju umyte, vypláchnite a vysušte.

POZOR: PRVÉ POUŽITIE. ZARIADENIE EŠTE NEPRIPÁJAJTE K ELEKTRICKÉMU NAPÁJANIU ANI NEINŠTALUJTE FILTRAČNÚ KAZETU.

- Pomocou nádoby nalajte do nádržky aspoň 2,5 l čerstvej vody. Pod nalievací otvor položte pohár a zatlačením páčky na nalievanie vody dozadu vypustíte vodu. Tento proces niekoľkokrát zopakujte, pričom vylejte každý pohár vody.

PRÍPRAVA KAZETY VODNÉHO FILTRA AQUA OPTIMA EVOLVE

Aqua Optima je jedinečný systém na filtrovanie vody vyvinutý na rýchlu prípravu filtrovanej vody – pričom z nej odstraňuje chlór, vodný kameň, organické látky, herbicidy, pesticidy, olovo a ďalšie ťažké kovy.

1. Odstráňte z filtračnej kazety všetky obaly. Vo vrecku alebo na puzdre filtračnej kazety môžu byť drobné zvyšky čiernych častíček aktívneho uhlia, je to úplne normálne. Tieto častičky sú neškodné a počas procesu prípravy sa spláchnu.
2. Ponorte kazetu do misky na 5 – 10 minút, aby z nej unikli všetky vzduchové bublinky. (A)
3. Oplachujte ju 1 minútu pod tečúcou vodou. (B)
4. Filtračná kazeta je teraz pripravená na používanie.

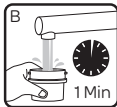

NÁVOD NA POUŽITIE

- Zástrčku odpojte od zásuvky.
- Odstráňte vrchný kryt a vyberte hornú nádržku na vodu.
- Skontrolujte, či je správne nasadený tesniaci krúžok.
- Kazetu vodného filtra nasadte do spodnej časti hornej nádržky a otočením smerom doprava ju zaistite. Skontrolujte, či je pevne nasadená. (C)
- Hornú nádržku na vodu znova vložte do zariadenia a nalajte do nej vodu, až kým nebudú plné obe nádržky. Voda bude pretekať cez filter nastavenou rýchlosťou a to môže chvíľu trvať kvôli činnosti filtračnej kazety.
- Počas bežného používania pravidelne dopĺňajte nádržky.
- Do nádržky na prefiltrovanú vodu nenalievajte príliš veľa vody, nechajte medzeru aspoň 5 mm, aby ste predišli riziku pretečenia vody v hodnej nádržke.
- Nasadte veko, pripojte zariadenie k zdroju elektrického napájania a zapnite ho. Kontrolka zapnutia sa rozsvieti namodro a spotrebič začne chladiť vodu.
- Zo zariadenia vypustíte 2 litre vody, aby ste odstránili neprefiltrovanú vodu a dolejte vodu.
- Keď sa rozsvieti kontrolka vychladenia namodro, prefiltrovaná voda vo vnútornej nádržke na prefiltrovanú vodu je schladená o približne $\leq 12^{\circ}\text{C}$ v porovnaní s okolitou teplotou.
- Kapacita vnútornej nádržky na vychladenú vodu je približne 0,8 l. V nádržke na prefiltrovanú vodu musí byť vždy voda, aby bolo možné z vnútornej nádržky nalievať vychladenú vodu.



- **Upozornenie:** PRVÉ POUŽITIE spotrebiča. Obsah vnútornej nádržky na vychladenú vodu sa vychladí za približne 90 minút, potom bude vychladenie celého objemu vnútornej nádržky trvať maximálne jednu hodinu.
- Pod nalievací otvor položte pohár a stlačením tlačidla doň napustite vodu.
- Podľa potreby dolejte vodu do hornej nádržky.
- Celková kapacita prefiltrovanvej (nevychladenej) vody pri tomto spotrebiči je 7,4 l, ak je plná horná nádržka aj nádržka na prefiltrovanú vodu.

Upozornenie: Spotrebič je možné používať aj bez elektrického napájania. V takomto prípade sa voda naliežte prefiltruje, ale nebude vychladená.

VÝMENA KAZETY VODNÉHO FILTRA AQUA OPTIMA EVOLVE

Upozornenie: Tento chladiaci automat na vodu je určený iba na používanie s filtrami Aqua Optima Evolve.

- Vypustite vodu z nádržíek a odstráňte veko.
- Vyberte hornú nádržku na vodu a odstráňte filtračnú kazetu otočením smerom doľava.
- Vložte novú filtračnú kazetu podľa postupu uvedeného v predchádzajúcej časti návodu a znova nasadte hornú nádržku aj s vekom.

30-DŇOVÁ FILTRAČNÁ KAZETA AQUA OPTIMA EVOLVE

Na dosiahnutie najlepšieho výkonu je potrebné filtračnú kazetu vymeniť po prefiltrovaní 100 l vody, čo predstavuje približne 30 dní bežného používania.

STAROSTLIVOSŤ A ÚDRŽBA

- Voda je potraviná. Prefiltrovanú vodu odporúčame spotrebovať do 2 dní. Ak sa spotrebič nepoužíval dlhšie ako 48 hodín, pred pokračovaním v bežnom používaní ho dvakrát naplňte studenou vodou a vypustite z neho vodu.
- Ak sa spotrebič nebude dlhšiu dobu používať (napr. počas dovolenky), odporúčame vybrať z neho filter, vložiť ho do čistého plastového vrečka a odložiť ho do chladničky. Vďaka tomu sa uchovávajú vlastnosti filtra, keď sa nebude používať. Pred opätovným použitím filtra po uskladnení postupujte normálne podľa návodu na prípravu a nasadenie.

ČISTENIE

POZOR: TELO, ZÁSTRČKU ANI NAPÁJACÍ KÁBEL NIKDY NEVKLADAJTE DO VODY ANI INÝCH KVAPALÍN; VŽDY ICH ČISTITE POMOCOU MIERNE NAVLHČENEJ TKANINY.

- Pravidelne umývajte, opláchnite a vysušte hornú nádržku, nádržku na prefiltrovanú vodu aj veko, a to minimálne pri výmene filtračnej kazety.
- Nepoužívajte prostriedok na umývanie riadov ani žiadnu látku, ktorá by mohla znečistiť vodu. Nepoužívajte žiadne agresívne ani drsné čistiace prostriedky.

ÚPLNÉ VYPUSTENIE CHLADIACEHO AUTOMATU NA VODU PRED USKLADNENÍM

Odpojte zástrčku z elektrickej zásuvky a vyprázdňte obe nádržky. Ak chcete vypustiť vnútornú nádržku, na zadnej strane spotrebiča otvorte výpustnú zátku a vypustíte nádržku.

INŠTALÁCIA

Tento spotrebič je vybavený napájacím káblom a zástrčkou. Zástrčka sa musí správne zasunúť do zásuvky.

VAROVANIE: TENTO SPOTREBIČ NEROZBERAJTE SVOJPOMOCNE. ODKRYJÚ SA TÝM ELEKTRICKÉ SÚČIASHKY A HROZÍ RIZIKO ZÁSAHU ELEKTRICKÝM PRÚDOM.

UMIESTNENIE SPOTREBIČA

- Tento spotrebič sa musí nainštalovať v súlade s pokynmi na inštaláciu v tomto návode na používanie.
- Tento spotrebič neinštalujte na veľmi vlhké ani horúce miesta v blízkosti zdrojov tepla.
- Umiestnite spotrebič na plochý, rovný a nezakrytý povrch (t. j. nepokladajte ho na utierku).
- Spotrebič nainštalujte na suché miesto, aby ste predišli poškodeniu, pôsobeniu vlhkosti alebo hrdzaveniu.
- Tento spotrebič nepoužívajte vonku. Tento spotrebič je vhodný iba na používanie vo vnútri.
- Napájací kábel a zásobník na vodu nepokladajte cez stôl, pult ani iné povrchy a zabráňte kontaktu s horúcimi povrchmi.

- Dbajte na to, aby bola medzi chladiacim automatom a stenami alebo povrchmi po oboch stranách a zvrchu medzera aspoň 100 mm a zozadu aspoň 150 mm.
- Dbajte na to, aby nebol nikdy zablokovaný ani zakrytý ventilátor na zadnej strane spotrebiča. Na zabezpečenie ventilácie musí byť vždy vzdialený aspoň 150 mm od steny alebo povrchov.

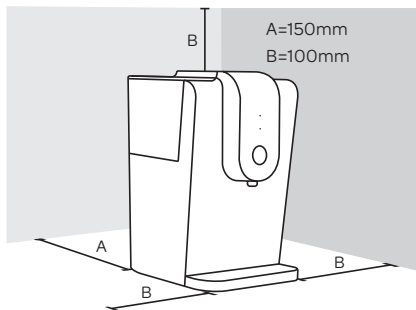

OBSLUHA

OVLÁDACÍ PANEL

- Kontrolka zapnutia – pri zapnutí nepretržite svieti.
- Kontrolka vychladenia – rozsvieti sa po dokončení chladenia.
- Tlačidlo – stlačením a podržaním sa nalieva voda.

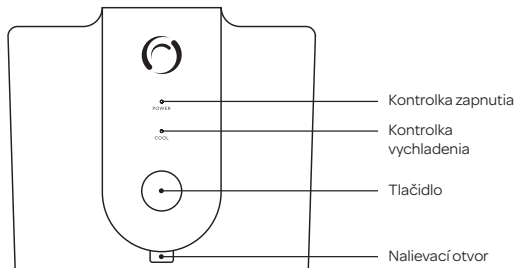

TECHNICKÉ ŠPECIFIKÁCIE

MODEL	WC0115	WC0118
FARBA	ČIERNO-STRIEBORNÁ	ČIERNO-STRIEBORNÁ
KAPACITA HORNEJ NÁDRŽKY NA VODU	2,7l	2,7l
KAPACITA NÁDRŽKY NA PREFILTOVANÚ VODU	4,7l	4,7l
KAPACITA VNÚTORNEJ NÁDRŽKY NA VYCHLADENÚ VODU	0,8l	0,8l
KAPACITA CHLADNEJ/VYCHLADENEJ VODY	0,6 L/H (VÝSTUPNÁ TEPLOTA VODY 20 °C, VÝSTUPNÁ TEPLOTA VODY 0 ≤ 12 °C NIŽŠIA)	0,6 L/H (VÝSTUPNÁ TEPLOTA VODY 20 °C, VÝSTUPNÁ TEPLOTA VODY 0 ≤ 12 °C NIŽŠIA)
TEPLOTA CHLADNEJ/VYCHLADENEJ VODY	≤12°C	≤12°C
PRÍKON CHLADENIA	70W	70W
ÚVODNÝ VÝSTUP STUDENEJ VODY	1.2 L/MIN	1.2 L/MIN
MENOVITÉ NAPÄTIE	220-240 V	220-240 V
MENOVITÁ FREKVENCIA	50/60 HZ	50/60 HZ
TEPLOTA PROSTREDIA	4-38°C	4-38°C
ROZMERY PRODUKTU	Š 264 mm x H 346 mm x V 428 mm	Š 264 mm x H 346 mm x V 428 mm
ROZMERY BALENIA	Š 320 mm x H 392 mm x V 480 mm	Š 345 mm x H 417 mm x V 505 mm
HMOTNOSŤ (ČISTÁ/CELKOVÁ)	4,61 kg/6,1 kg	4,61 kg/6,9 kg



LUGEGE ENNE KASUTAMIST KÕIKI JUHISEID JA HOIDKE NEED HILISEMAKS VAATAMISEKS ALLES

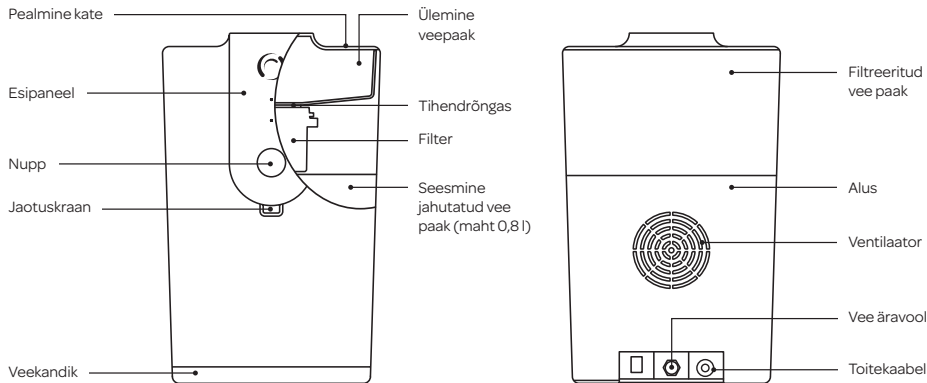

TÄHTSAD ETTEVAATUSABINÕUD

Elektriseadmete kasutamisel tuleb tarvitusele võtta vajalikud ohutusmeetmed, mis sisaldavad järgmist:

1. Palun paigaldage seade vastavalt käesolevas kasutusjuhendis toodud paigaldusjuhiste.
2. Veenduge, et pinge seadme nimiandmete plaadil vastab vooluvõrgu pingele.
3. Ärge asetage seadet kunagi soojusallikatele või väga niisketes kohtadesse ega nende lähedusse.
4. Veenduge, et toitekaabel ei puutuks kokku kuumade pindadega.
5. See seade ei ole mõeldud kasutamiseks isikute poolt (sealhulgas lapsed), kellel on piiratud füüsilised, sensoorsed või vaimsed võimed või kellel puuduvad kogemused ja teadmised seadme kasutamise kohta, välja arvatud juhul kui neid jälgib või juhendab nende ohutuse eest vastutav isik.
6. **ÄRGE KUNAGI ASETAGE SEADME KORPUST, PISTIKUT EGA TOITEKAABLIT VETTE EGA TEISTESSE VEDELIKESSE, PÜHKIGE ALATI PUHTAKS NISKE LAPIGA.**
7. **ISEGI KUI SEADE EI TÖÖTA, EEMALDAGE PISTIK ENNE FILTRI SISESTAMIST VÕI VAHETAMIST VÕI ENNE PUHASTAMIST VÕI VEEGA TÄITMIST VOOLUVÕRGUST.**
8. Veenduge enne seadme lülitamist või reguleerimist või enne toitepistikut või toiteühenduste puudutamist, et teie käed on põhjalikult kuivad.
9. **HOIATUS: ÄRGE PAIGALDAGE SEDA SEADET OTSESSESSE PÄIKESEVALGUSESSE.**
10. Tarbige filtreeritud vesi ühe kuni kahe päeva jooksul.
11. Seadme vooluvõrgust eemaldamiseks haarake pistikust ja eemaldage see otse pistikupesast. Ärge tõmmake seadme vooluvõrgust eemaldamiseks kunagi kaablist.
12. Ärge kunagi kasutage seadet, kui toitekaabel või pistik on kahjustatud või seade ise on rikkis.
13. Seade on loodud ainult KODUSEKS KASUTAMISEKS ja seda ei tohi kasutada ärilistel või tööstuslikel otstarvetel. See seade vastab direktiividele (LVD) 2014/34/EL ja (EMC) 2014/30/EL.

14. Kõik selle toote muudatused, mida ei ole tootja poolt selgesõnaliselt volitatud, võivad viia kasutaja garantii tühistamiseni.
15. Pakendit ei tohi kunagi jätta laste käeulatusse, kuna see võib olla ohtlik.
16. See seade on loodud vee filtreerimiseks ja jahutamiseks. Palun ärge kasutage seadet muude vedelike jahutamiseks, kuna see kahjustab seadet ja tühistab garantii.
17. See seade on loodud kasutamiseks kodus või väikestes kontorites.
18. Ärge säilitage ega kasutage seda seadet välistingimustes.
19. Seadme ebaõige kasutamise korral eemaldage palun pistik vooluvõrgust ja pöörduge Aqua Optima klienditeeninduse poole.
20. Esmakordsel kasutamisel või pärast seadme kõigi paakide veest tühjendamist tuleb toimida järgmiselt. Täitke seade veega ning vajutage nuppu ja hoidke seda kuni kogu vesi on väljutatud, see eemaldab kogu liigse õhu, mis võib olla jäänud seesmisesse jahutatud vee paaki. See tuleb teostada enne seadme sisse lülitamist.
21. Palun hoidke käesolev kasutusjuhend edasiseks vaatamiseks alles.

HOIATUS

- See toode on mõeldud ainult kraanivee filtreerimiseks. Ärge pange tootesse tundmatu kvaliteediga või mikrobioloogiliselt rikutud vett. Kasutage ainult külma või toatemperatuuril vett. Ärge kasutage seda beebitoidu valmistamiseks.
- Seadet ei tohi täita kuuma veega.

ENNE VEEJAHUTI ESMAKORDESET KASUTAMIST

- Eemaldage kogu pakend.
- Eemaldage pealmine kate ja võtke välja ülemine paak. Peske, loputage ja kuivatage põhjalikult.

TÄHELEPANU: ESMAKORDNE KASUTAMINE. ÄRGE ÜHENDAGE SEADET VEEL VOOLUVÕRKU EGA PAIGALDAGE FILTRIKASSETTI.

- Valage mahuti abil paaki vähemalt 2,5 liitrit joogivett. Asetage jaotuskraani alla klaas ja vajutage veejaoturi kang vee eemaldamiseks tagasi. Korrake seda protsessi korduvalt, valades iga klaasitäie vett minema.

AQUA OPTIMA EVOLVE VEEFILTRI KASSETI ETTEVALMISTAMINE

Aqua Optima on ainulaadne veefiltrerimissüsteem, mis on loodud tootma filtreeritud vett kiiresti – vähendades kloori, katlakivi, orgaaniliste ühendite, herbitsiidide, pestitsiidide, plii ja muude raskemetallide hulka.

1. Eemaldage filtrikassetilt kogu pakend. Kotis või kasseti korpuse küljes võib esienda vähene mustade sõeosakeste jääk, see on normaalne. Need osakesed on ohutud ja pestakse ettevalmistamise protsessi käigus maha.
2. Leotage kassetit kõigi õhumullide eemaldamiseks 5-10 minutit veekausis. (A)
3. Loputage 1 minuti jooksul voolava kraani all. (B)
4. Filtrikasset on nüüd kasutamiseks valmis.

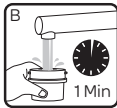

KASUTUSJUHISED

- Eemaldage pistik vooluvõrgust.
- Eemaldage pealmine kate ja võtke välja ülemine veepaak.
- Veenduge, et tihendõngas oleks õigesti paigaldatud.
- Paigaldage veefiltri kasset ülemise paagi alumisele küljele, pöörates seda kohale lukustamiseks päripäeva. Veenduge, et see on kindlalt kinnitatud. (C)
- Paigaldage ülemine paak tagasi ja valage sellesse vett kuni mõlemad paagid on täidetud. Vesi voolab läbi filtri määratud vooluhulgaga ning see võib filtrikasseti töö tõttu aega võtta.
- Tavapärasel kasutamisel lisage vett paakidesse korrapäraselt.
- Ärge filtreeritud vee paaki ületäitke, jätke vähemalt 5 mm ruumi ülemise paagi vee üle voolamise vältimiseks.
- Paigaldage kaas, ühendage seade vooluvõrku ja lülitage see sisse. Toite tuli süttib siniselt ja seade hakkab vett jahutama.
- Võtke seadmest filtreerimata vee eemaldamiseks 2 liitrit vett ja täitke see veega.
- Kui jahutuse tuli süttib siniselt, on filtreeritud vesi seesmisest jahutatud vee paagis jahutatud temperatuurile ligikaudu ≤ 12 °C alla ümbritseva temperatuuri.
- Seesmise jahutatud vee paagi maht on umbes 0,8 l. Jahutatud vee seesmisest paagist jaotamiseks peab alati olema vett filtreeritud vee paagis.
- **Märkus:** Seadme ESMAKORDNE KASUTAMINE. Seesmise jahutatud vee paagi jahutamine võtab umbes 90 min,

seejärel võtab seesmise paagi täieliku mahu jahutamine kuni ühe tunni.

- Asetage jaotuskraani alla klaas ja vajutage vee jaotamiseks nuppu.
- Vajadusel lisage ülemisse paaki vett.
- Selle seadme kogu filtreeritud (mitte jahutatud) maht on 7,4 l, kui nii ülemine paak kui filtreeritud vee paak on täis.
- **Märkus:** Seadet on võimalik kasutada ilma toiteta. Sel juhul filtreeritakse vesi korralikult, kuid seda ei jahutata.

AQUA OPTIMA EVOLVE FILTRIKASSETI VAHETAMINE

Märkus: See veejahuti on mõeldud kasutamiseks ainult koos Aqua Optima Evolve filtritega.

- Eemaldage paakidest vesi ja avage kaas.
- Võtke välja ülemine veepaak ja eemaldage filtrikasset seda vastupäeva pöörates.
- Paigaldage uus filtrikasset nagu eelpool kirjeldatud ning paigaldage ülemine paak ja kaas tagasi.

AQUA OPTIMA EVOLVE 30-PÄEVANE FILTRIKASSETT

Parima töövõime tagamiseks tuleb filtrikasset vahetada 100 liitri järel, mis on ligikaudu 30 päeva tüüpilist kasutamist.

KORRASHOID JA HOOLDUS

- Vesi on toiduaine. Soovitame filtreeritud vee kasutada 2 päeva jooksul. Kui seadet ei kasutata enam kui 48 tunni jooksul, täitke see kaks korda külma veega ja eemaldage vesi enne selle tavapärase kasutamise jätkamist.
- Kui seadet ei kasutata pikema aja jooksul (näiteks puhkuse ajal), soovitame filtri eemaldada ja asetada selle puhtasse kilekotti ning säilitada seda külmkapis. See aitab hoida filtrit ajal, kui seda ei kasutata. Enne filtri pärast säilitamist kasutamist järgige tavapäraselt ettevalmistamise ja paigaldamise juhiseid.

PUHASTAMINE

TÄHELEPANU: ÄRGE KUNAGI ASETAGE SEADME KORPUST, PISTIKUT EGA TOITEKAABLIT VETTE EGA TEISTESSE VEDELIKESSE, PÜHKIGE ALATI PUHTAKS NIISEK LAPIGA.

- Peske, loputage ja kuivatage ülemine paak, filtreeritud vee paak ja kaas korrapäraselt, vähemalt filtrikasseti vahetamise ajal.
- Ärge kasutage pesuvedelikke ega midagi, mis võiks vett rikkuda. Ärge kasutage tugevaid ega abrasiivseid puhastusvahendeid ega lahusteid.

VEEJAHUTI ENNE HOIUSTAMIST TÄIELIKULT TÜHJENDAMISEKS

Eemaldage pistik seinakontaktist ja tühjendage mõlemad paagid. Seadme tagaosas asuva seesmise paagi tühjendamiseks avage tühjendus kork ja tühjendage paak.

PAIGALDAMINE

Seade on varustatud toitekaabli ja pistikuga. Pistik peab olema õigesti pessa sisestatud.

HOIATUS: PALUN ÄRGE SEADET ISE DEMONTEERIGE. SEE AVAB ELEKTRILISE ELEMENTI JA ESINEB ELEKTRILÕÕGI OHT.

SEADME PAIGUTAMINE

- See seade tuleb paigaldada vastavalt käesolevas kasutusjuhendis toodud paigaldusjuhistele.
- Palun ärge paigaldage seda seadet väga niiskesse ega kuuma kohta, soojusallika lähedusse.
- Asetage seade tasasele ja siledale pinnale.
- Kahjustuste, niiskuse või rooste vältimiseks paigaldage seade kuiva kohta.
- Ärge kasutage seda seadet välistingimustes. See seade sobib ainult sisetingsimustes kasutamiseks.
- Ärge laske toitekaabli ja veekandikul rippuda üle laua, tööpinna või muu pinna ääre ja vältige kokkupuudet kuumade pindadega.
- Veenduge, et jahuti mõlemal küljel ja peal oleks vähemalt 100 mm, taga vähemalt 150 mm suurune vahemaa seinade või pindadega.
- Tagage, et seadme taga asuv ventilaator ei oleks

kunagi blokeeritud ega kaetud. See peab ventilatsiooni tagamiseks olema vähemalt 150 mm kaugusel seintest või pindadest.

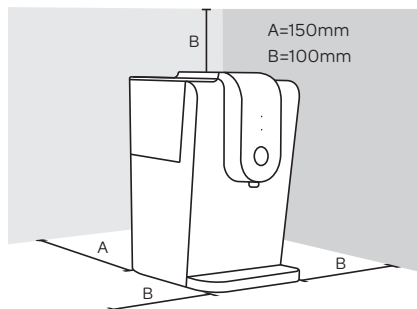

KASUTAMINE

JUHTPANEEL

- Toite tuli - põleb toite olemasolul pidevalt.
- Jahutuse tuli - põleb jahutamise lõpetamisel.
- Nupp - vajutage ja hoidke vee jaotamiseks.

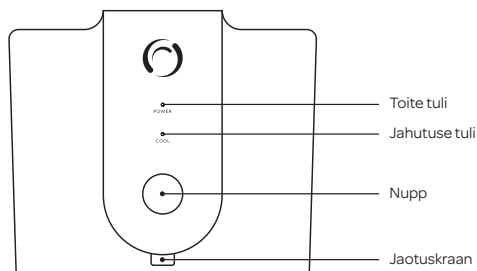

TEHNILISED ANDM

MUDEL	WC0115	WC0118
VÄRVUS	MUST JA HÕBEDANE	MUST JA HÕBEDANE
ÜLEMISE VEEPAAGI MAHT	2,7l	2,7l
FILTREERITUD VEE PAAGI MAHT	4,7l	4,7l
SEESMISE JAHUTATUD VEE PAAGI MAHT	0,8l	0,8l
JAHUTATUD VEE MAHT	0,6 l/h (20° SISENDVESI ≤12 °C VÄLJUNDVESI)	0,6 l/h (20° SISENDVESI ≤12 °C VÄLJUNDVESI)
JAHUTATUD VEE TEMP	≤12°C	≤12°C
JAHUTUSVÕIMSUS	70W	70W
ESMANE KÜLMA VEE VÄLJUND	1,2l/min	1,2l/min
NIMIPINGE	220-240 V	220-240 V
NIMISAGEDUS	50/60 HZ	50/60 HZ
KLIIMA TEMPERAATUUR	4-38°C	4-38°C
TOOTE MÕÕTMED	L 264 x S 346 x K 428	L 264 x S 346 x K 4288
PAKITUD MÕÕTMED	L 320 x S 392 x K 480	L 345 x S 417 x K 505
KAAL (NETO/BRUTO)	4,61 kg / 6,1 kg	4,61 kg / 6,9 kg



PRIEŠ NAUDODAMI PERSKAITYKITE VISAS INSTRUKCIJAS IR JAS SAUGOKITE, KAD GALĖTUMĖTE VĒL PERSKAITYTI VĒLIAU

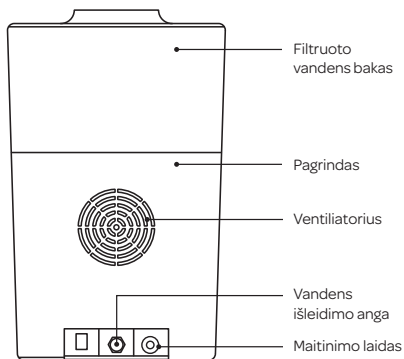
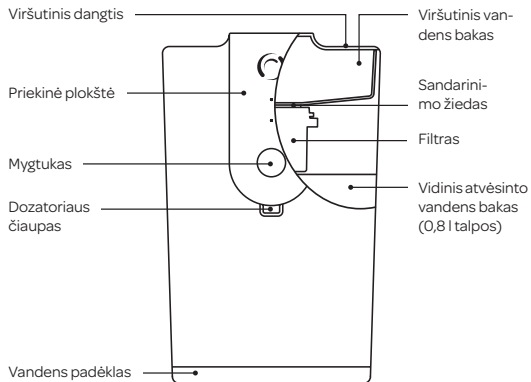

SVARBIOS SAUGOS PRIEMONĖS

Naudojant elektros prietaisus, reikia imtis būtinų atsargumo priemonių, nurodytų toliau.

1. Montuodami prietaisą, vadovaukitės šiam naudotojo vadove pateiktais nurodymais.
2. Įsitinkite, kad prietaiso duomenų plokštelėje nurodyta įtampa atitinka elektros tinklo įtampą.
3. Niekada nedėkite prietaiso ant ar šalia šilumos šaltinių arba labai drėgnų vietų.
4. Įsitinkite, kad maitinimo laidas neliečia karštų paviršių.
5. Šio prietaiso neturėtų naudoti asmenys (įskaitant vaikus), kurių fiziniai, sensoriniai ar psichiniai gebėjimai sumažėję ar kuriems trūksta patirties arba žinių, išskyrus atvejus, kai už jų saugumą atsakingas asmuo juos prižiūri arba paaiškina, kaip naudoti prietaisą.
6. PRIETAISO KORPUSO, KIŠTUKO AR MAITINIMO LAIDO NIEKADA NEMERKITE Į VANDENĮ AR KITUS SKYSČIUS; VISADA VALYKITE DRĖGNA ŠLUOSTE.
7. NET KAI PRIETAISAS NEVEIKIA, PRIEŠ DĖDAMI AR KEISDAMI FILTRĄ ARBA PRIEŠ VALYDAMI AR PAPILDYDAMI VANDENIU, IŠTRAUKITE KIŠTUKĄ IŠ SIENINIO ELEKTROS LIZDO.
8. Prieš naudodami ar reguliuodami prietaiso jungiklius arba prieš liesdami laido kištuką ar elektros jungtis, visada įsitinkite, kad jūsų rankos visiškai sausas.
9. **ĮSPĖJIMAS.** NEMONTUOKITE ŠIO PRIETAISO TIESIOGINIŲ SAULĖS SPINDULIŲ VEIKIAMOJE VIETOJE.
10. Filtruotą vandenį suvartokite per vieną dvi dienas.
11. Norėdami atjungti prietaisą nuo tinklo, suimkite kištuką ir ištraukite jį tiesiai iš elektros lizdo. Niekada nebandykite atjungti prietaiso nuo tinklo traukdami už maitinimo laido.
12. Jokių būdu nenaudokite prietaiso, jei pažeistas maitinimo laidas ar kištukas arba jei pats prietaisas veikia netinkamai.
13. Šis prietaisas skirtas NAUDOTI TIK NAMŲ SĄLYGOMIS, jo negalima naudoti komerciniams ar pramoniniams tikslais. Šis prietaisas atitinka direktyvų 2014/34/ES (LVD) ir 2014/30/ES (EMC) reikalavimus.
14. Dėl bet kokių šio gaminio keitimų, kuriems gamintojas nesuteikė aiškaus leidimo, naudotojui suteikta garantija gali nustoti galios.
15. Pakuotės jokių būdu negalima palikti vaikams pasiekiamoje vietoje, nes tai gali kelti pavojų.
16. Šis prietaisas skirtas vandeniui filtruoti ir vėsinti. Nenaudokite šio prietaiso kitiems skysčiams vėsinti, nes sugadinsite prietaisą ir garantija nustos galios.
17. Šis prietaisas skirtas naudoti namuose arba nedideliuose biuruose.
18. Nelaikykite ir nenaudokite šio prietaiso lauke.
19. Jei prietaisas naudojamas netinkamai, ištraukite kištuką iš lizdo ir kreipkitės į „Aqua Optima“ klientų aptarnavimo skyrių.
20. Pirmą kartą naudojant arba po to, kai iš visų prietaiso bakų buvo visiškai išleistas vanduo, reikia atlikti toliau nurodytus veiksmus. Pripildykite prietaisą vandens, tada paspauskite ir laikykite mygtuką, kol bus išleistas visas vanduo; taip pašalinsite perteklinį orą, kurio galėjo likti vidiniame atvėsinto vandens bake. Tai būtina atlikti prieš įjungiant prietaisą.
21. Saugokite šį vadovą, kad galėtumėte perskaityti vėliau.

ĮSPĖJIMAS

- Šis gaminys skirtas tik vandeniui iš čiapo filtruoti. Nepilkite į gaminį nežinomos kokybės ar mikrobiologiškai užteršto vandens. Naudokite tik šaltą arba kambario temperatūros vandenį. Nenaudokite kūdikių maistui ruošti.
- Prietaiso negalima pildyti karštu vandeniu.

PRIEŠ NAUDODAMI VANDENS AUŠINTUVĄ PIRMĄ KARTĄ

- Nuimkite visas pakavimo medžiagas.
- Nuimkite viršutinį dangtį ir ištraukite viršutinį baką. Kruopščiai išplaukite, išskalaukite ir išdžiovinkite.

DĖMESIO: NAUDOJANT PIRMĄ KARTĄ, DAR NEJUNKITE PRIETAISO PRIE ELEKTROS TINKLO IR NEDĖKITE FILTRO KASETĖS.

- Naudodami kokį nors indą, į baką įpilkite mažiausiai 2,5 litro gėlo vandens. Po dozatoriaus čiaupu padėkite stiklinę ir išleiskite vandenį, pastumdami tolyn vandens dozatoriaus svirtį. Pakartokite procedūrą kelis kartus, kaskart išpildami pripildytą stiklinę.

„AQUA OPTIMA EVOLVE“ VANDENS FILTRO KASETĖS PARUOŠIMAS

„Aqua Optima“ yra unikali vandens filtravimo sistema, kuria greitai paruošiamas filtruotas vanduo: sumažinama chloro, kalkių, organinių medžiagų, herbicidų, pesticidų, švino ir kitų sunkiųjų metalų koncentracija.

1. Nuo filtro kasetės nuimkite visas pakavimo medžiagas. Maišelyje ar ant kasetės korpuso gali būti šiek tiek juodų anglies dalelių – tai normalu. Šios dalelės nekenksmingos ir bus nuplautos per paruošimo procedūrą.
2. Pamerkite kasetę į vandens dubenį ir palaikykite 5–10 minučių, kad pasišalinėtų visi oro burbuliukai. (A)
3. 1 minutę palaikykite po vandens srove iš čiaupo. (B)
4. Filtro kasetę jau paruošta naudoti.

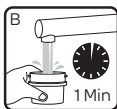

NAUDOJIMO INSTRUKCIJOS

- Ištraukite kištuką iš lizdo.
- Nuimkite viršutinį dangtį ir išimkite viršutinį vandens baką.
- Įsitikinkite, kad sandarinimo žiedas įdėtas tinkamai.
- Įstatykite vandens filtro kasetę į viršutinio bako apatinę pusę ir pasukite pagal laikrodžio rodyklę, kol užsifiksuos. Įsitikinkite, kad ji tvirtai laikosi. (C)
- Gražinkite viršutinį baką į vietą ir pilkite vandenį, kol pripildys abu bakai. Vanduo per filtrą tekės nustatytu greičiu ir dėl filtro kasetės veikimo gali šiek tiek užtrukti.
- Kai pradėsite įprastai naudoti, reguliariai papildykite bakus.
- Neperpildykite filtruoto vandens bako, palikite bent 5 mm, kad nekiltų vandens persipilimo į viršutinį vandens baką pavojus.
- Uždėkite dangtį, įkiškite įrenginio kištuką į elektros tinklą ir įjunkite įrenginį. Maitinimo lemputė įsižižiebs mėlyna spalva ir prietaisas pradės vėsinti vandenį.
- Išleiskite iš įrenginio 2 litrus vandens, taip pašalindami nefiltruotą vandenį, ir papildykite bakus.
- Kai vėsavimo lemputė įsižižiebs mėlyna spalva, vidiniame atvėsinto vandens bake esantis filtruotas vanduo bus atvėsintas iki maždaug $\leq 12^{\circ}\text{C}$ žemesnės nei aplinkos temperatūros.
- Vidinio atvėsinto vandens bako talpa yra apie 0,8 l. Kad būtų galima išleisti atvėsinto vandens iš vidinio bako, būtina turi būti vandens filtruoto vandens bake.
- **Pastaba.** Prietaisą NAUDOJANT PIRMĄ KARTĄ. Vidiniame atvėsinto vandens bake esančiam vandeniui atvėsti reikės apie 90 minučių; vėliau pilnam vidiniam bakui atvėsti reikės mažiau nei valandos.
- Po dozatoriaus čiaupu padėkite stiklinę ir išleiskite vandens, paspausdami mygtuką.
- Prireikus papildykite viršutinį baką.
- Bendra šio prietaiso filtruoto (ne atvėsinto) vandens talpa yra 7,4 l, kai užpildytas ir viršutinis bakas, ir filtruoto

vandens bakas.

Pastaba. Prietaisą galima naudoti ir be elektros energijos; tokiu atveju vanduo bus tinkamai filtruojamas, bet nebus vėsintas.

„AQUA OPTIMA EVOLVE“ FILTRO KASETĖS KEITIMAS

Pastaba. Šis vandens aušintuvas skirtas naudoti tik su „Aqua Optima Evolve“ filtrais.

- Išleiskite vandenį iš bakų ir nuimkite dangtį.
- Išimkite viršutinį vandens baką ir ištraukite filtro kasetę pasukdami ją prieš laikrodžio rodyklę.
- Įdėkite naują filtro kasetę pirmiau aprašytu būdu ir vėl uždėkite viršutinį baką bei dangtį.

„AQUA OPTIMA EVOLVE“ 30 DIENŲ FILTRO KASETĖ

Norint, kad prietaisas veiktų kuo geriau, filtro kasetę reikėtų keisti kas 100 litrų; tai apytiksliai atitinka 30 dienų įprastinėms naudojimo sąlygoms.

PRIEŽIŪRA

- Vanduo yra maistinė medžiaga. Rekomenduojame filtruotą vandenį suvartoti per 2 dienas. Jei prietaisas buvo nenaudojamas ilgiau nei 48 valandas, prieš toliau įprastai jį naudodami dukart pripildykite šalto vandens ir ištuštinkite.
- Jei prietaisas nenaudojamas ilgesnį laiką (pavyzdžiui, per atostogas), rekomenduojame išimti filtrą, įdėti jį į švarų plastikinį maišelį ir laikyti šaldytuve. Taip bus lengviau prižiūrėti nenaudojamą filtrą. Prieš naudodami filtrą po tokio laikymo, vadovaukitės įprastiniam naudojimui taikomais paruošimo ir įdėjimo nurodymais.

VALYMAS

DĖMESIO: PRIETAISO KORPUSO, KIŠTUKO AR MAITINIMO LAIDO NIEKADA NEMERKITE Į VANDENĮ AR KITUS SKYSČIUS; VISADA VALYKITE DRĖGNA ŠLUOSTE.

- Reguliariai (bent jau kai keičiate filtro kasetę) išplaukite, išskalaukite ir išdžiovinkite viršutinį baką, filtruoto vandens baką ir dangtį.
- Nenaudokite plovimo skysčių ar kitų medžiagų, galinčių užteršti vandenį. Nenaudokite stipriai veikiančių arba abrazyvinių valiklių ar tirpiklių.

PRIEŠ PADĖDAMI VANDENS AUŠINTUVĄ ILGAM LAIKYMU, IŠLEISKITE VISĄ VANDENĮ

Ištraukite kištuką iš sieninio elektros lizdo ir ištuštinkite abu bakus. Norėdami išleisti vandenį iš vidinio bako, esančio prietaiso gale, atidarykite išleidimo kamštelį ir išleiskite vandenį iš bako.

MONTAVIMAS

Šiame prietaise yra maitinimo laidas ir kištukas. Kištuką reikia tinkamai įkišti į lizdą.

ĮSPĖJIMAS. NEBANDYKITE ĮSRINKTI ŠIO PRIETAISO PATYS. ATSIDENGUS ELEKTRINĖS DALYS IR KILS ELEKTROS SMŪGIO PAVOJUS.

PRIETAISO PASTATYMAS

- Montuojant prietaisą reikia vadovautis šiam naudotojo vadove pateiktai nurodymais.
- Nestatykite šio prietaiso labai drėgnoje arba karštoje vietoje, šalia šilumos šaltinio.

- Padėkite prietaisą ant plokščio ir lygaus paviršiaus, kur nėra kliuvinių (t. y. nedėkite ant rankšluosčio).
- Sumontuokite prietaisą sausoje vietoje, taip apsaugodami jį nuo pažeidimų, drėgmės ir rūdžių.
- Nenaudokite šio prietaiso lauke. Šis prietaisas tinkamas naudoti tik patalpose.
- Nelaikykite maitinimo laido ir vandens padėklo išsikišusių už stalo, prekystalio ar kito paviršiaus krašto ir neleiskite liestis su karštais paviršiais.
- Pasirūpinkite, kad nuo visų sienų ar paviršių iki abiejų aušintuvo šonų ir viršaus liktų mažiausiai 100 mm tarpas, o iki prietaiso galinės sienelės – mažiausiai 150 mm tarpas.
- Pasirūpinkite, kad prietaiso gale esantis ventiliatorius niekada nebūtų blokuojamas ar uždengiamas. Kad prietaisas būtų vėdinamas, ventiliatorius turi būti bent 150 mm atstumu nuo sienos ar kito paviršiaus.

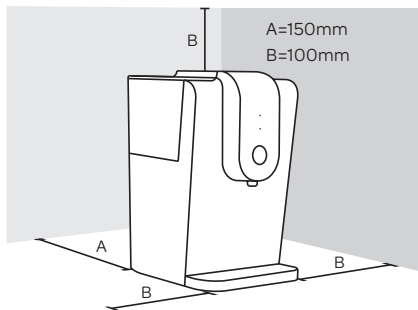

EKSPLOATAVIMAS

VALDYMO SKYDAS

- Maitinimo lemputė – įjungus maitinimą, šviečia nuolat.
- Šaldymo lemputė – įsižiebia, kai baigiama vėsinti.
- Mygtukas – paspauskite ir laikykite norėdami išleisti vandenį.

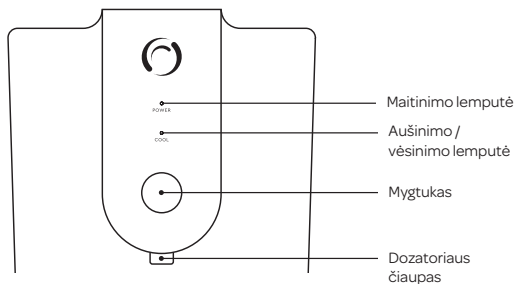

TECHNINIAI DUOMENYS

MODELIS	WC0115	WC0118
SPALVA	JUODA IR SIDABRO	JUODA IR SIDABRO
VIRŠŪTINIO VANDENS BAKO TALPA	2,7l	2,7l
FILTRUOTO VANDENS BAKO TALPA	4,7l	4,7l
VIDINIO ATVĖSINTO VANDENS BAKO TALPA	0,8l	0,8l
ATAUŠINTO / ATVĖSINTO VANDENS TALPA	0,6 l/val. (ĮTEKANTIS VANDUO 20 °C, IŠTEKANTIS VANDUO ≤ 12 °C)	0,6 l/val. (ĮTEKANTIS VANDUO 20 °C, IŠTEKANTIS VANDUO ≤ 12 °C)
ATAUŠINTO / ATVĖSINTO VANDENS TEMP	≤12°C	≤12°C
AUŠINIMO / VĖSINIMO GALIA	70W	70W
PRADINĖ ŠALTO VANDENS IŠEIGA	1,2 l/min	1,2 l/min
VARDINĖ ĮTAMPA	220-240 V	220-240 V
VARDINIS DAŽNIS	50/60 HZ	50/60 HZ
KLIMATO TEMPERATŪRA	4-38°C	4-38°C
GAMINIO MATMENYS	P 264 x I 346 x A 428	P 264 x I 346 x A 428
PAKUOTĖS MATMENYS	P 320 x I 392 x A 480	P 345 x I 417 x A 505
SVORIS (NETO / BRUTO)	4,61 kg / 6,1 kg	4,61 kg / 6,9 kg



PIRMS LIETOŠANAS IZLASIET VISUS NORĀDĪJUMUS UN SAGLABĀJIET TOS TURPMĀKAI UZZIŅAI

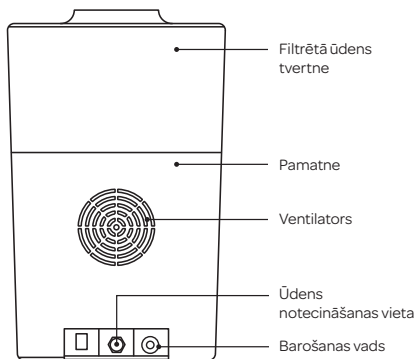
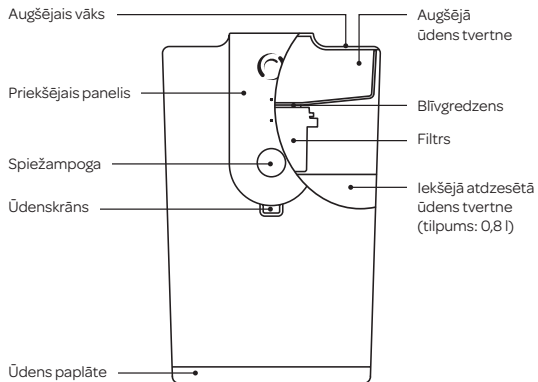

SVARĪGI DROŠĪBAS PASĀKUMI

Lietojot elektroierīces, jāievēro obligātie norādījumi par drošību, tostarp šādi:

1. Uzstādi ierīci atbilstīgi šajā rokasgrāmatā minētajiem norādījumiem par uzstādīšanu.
2. Ierīces datu plāksnītē norādītajam spriegumam jāatbilst elektrotīkla spriegumam.
3. Ierīci nedrīkst novietot uz siltuma avotiem vai to tuvumā, kā arī ļoti mitrās vietās.
4. Raugieties, lai barošanas vads nepieskartos karstām virsmām.
5. Šo ierīci nav paredzēts lietot personām (tostarp bērniem), kam ir ierobežotas fiziskās, sensorās vai psihiskās spējas vai trūkst pieredzes un zināšanu, ja vien tās neuzrauga vai neapmāca persona, kas atbild par viņu drošību.
6. NEIEGREMĒJIET IERĪCI, KONTAKTDAKŠU VAI BAROŠANAS VADU ŪDENĪ VAI CITĀ ŠĶIDRUMĀ. NOSLAUKIET AR TĪRU, MITRU LUPATIŅU.
7. PAT TAD, JA IERĪCE NETIEK DARBINĀTA, PIRMS FILTRA IEVIETOŠANAS UN MAIŅAS, IERĪCES TĪRĪŠANAS VAI VAI ŪDENS TVERTNES UZPILDĪŠANAS ATVIENOJIET KONTAKTDAKŠU NO ELEKTRISKĀS KONTAKTLIGZDAS.
8. Rokām jābūt pilnīgi sausām, ja pieskaraties slēdzīem un tos regulējat vai arī pieskaraties vada kontaktakšai vai elektriskajiem savienojumiem.
9. **BRĪDINĀJUMS!** NENOVIETOJIET ŠO IERĪCI TIEŠOS SAULES STAROS.
10. Filtrētais ūdens jāizlieto ne ilgāk kā divu dienu laikā.
11. Lai atvienotu ierīci no elektriskās kontaktligzdas, satveriet kontaktakšu un velciet ārā no kontaktligzdas. Nekādā gadījumā neraujiet barošanas vadu, lai atvienotu ierīci.
12. Ierīci nedrīkst lietot, ja ir bojāts barošanas vads vai kontaktakša vai ierīcei radušies bojājumi.
13. Šī ierīce paredzēta TIKAI LIETOŠANAI MĀJAS APSTĀKLĪOS, to nedrīkst lietot komerciālos vai rūpnieciskos nolūkos. Ierīce atbilst Direktīvai (LVD) 2014/34/ES un direktīvai (EMC) 2014/30/ES.
14. Ja ierīcei tiek veikti pārveidojumi bez ražotāja atļaujas,

lietoņam piešķirtā garantija var zaudēt spēku.

15. Iepakojumu nedrīkst turēt bērniem pieejamā vietā, jo tas var būt bērniem bīstams.
16. Šī ierīce paredzēta ūdens filtrēšanai un dzesēšanai. Neizmantojiet ierīci citu dzērienu dzesēšanai, jo tādējādi ierīce var sabojāties, un garantija zaudē spēku.
17. Ierīci paredzēts lietot tikai mājās vai mazos birojos.
18. Nelietojiet un neuzglabājiet šo ierīci brīvā dabā.
19. Ja ierīce tiek nepareizi lietota, atvienojiet kontaktakšu no kontaktligzdas un sazinieties ar Aqua Optima klientu apkalpošanas dienestu.
20. Pirmajā lietošanas reizē vai gadījumā, ja ūdens pilnībā iztukšots no visām ierīces tvertnēm, jārikojas šādi. Uzpildiet ierīci ar ūdeni. Nospiediet spiežampogu un turiet nospiestu, līdz viss ūdens ir iztecinašs no ierīces. Tādējādi no iekšējās atdzesētā ūdens tvertnes tiek izlaists gaiss, kas tur varētu būt uzkrājies. Tas jāveic, kad ierīce izslēgta. Tikai pēc tam ieslēdziet ierīci.
21. Saglabājiet šo rokasgrāmatu turpmākai uzziņai.

BRĪDINĀJUMS!

- Ierīce paredzēta vienīgi krāna ūdens filtrēšanai. Neuzpildiet to ar nezināmas kvalitātes ūdeni vai tādu, kurā ir mikrobioloģiskais piesārņojums. Uzpildiet tikai ar aukstu vai istabas temperatūras ūdeni. Neizmantojiet filtrēto ūdeni zīdaiņu pārtikai.
- Ierīci nedrīkst uzpildīt ar karstu ūdeni.

PIRMS ŪDENS DZESĒTĀJA PIRMĀS LIETOŠANAS REIZES

- Noņemiet visu iepakojumu.
- Noņemiet augšējo vāku un izvelciet ārā augšējo ūdens tvertni. Izmazgājiet, izskalojiet un pilnībā nožāvējiet.

UZMANĪBU! PIRMĀ LIETOŠANAS REIZE. VĒL NEPIEVIEŅOJIET IERĪCI ELEKTRISKAJAI KONTAKTLIGZDAI UN NEUZSTĀDIET FILTRU.

- Ieļējiet tvertnē vismaz 2,5 l svaiga ūdens, izmantojot ūdens krūzi. Novietojiet glāzi zem ierīces ūdenskrāna un nospiediet sviru, lai ielietu glāzē ūdeni. Izlejiet ūdeni izlietnē un atkārtojiet šo procesu, līdz viss ūdens izliets.

AQUA OPTIMA EVOLVE ŪDENS FILTRA KASĒTNES SAGATAVOŠANA

Aqua Optima ir unikāla ūdens filtrēšanas sistēma, kas ātri attīra ūdeni no hlora, kaļķakmens, organiskām vielām, herbicīdiem, pesticīdiem, svina un citiem smagajiem metāliem.

1. Noņemiet visu iepakojumu no filtra kasetnes. Pie iepakojuma maisiņa vai kasetnes korpusa var būt pielipušas melnas filtra daļiņas – tā ir normāla parādība. Daļiņas ir nekaitīgas un sagatavošanas procesa laikā nomazgājās nost.
2. Iemērciet kasetni ūdens bļodā un paturiet 5–10 minūtes, lai atbrīvotu gaisa burbulus. (A)
3. Skalojiet 1 minūti zem tekoša krāna ūdens. (B)
4. Filtra kasetni tagad var lietot.

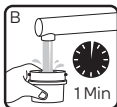

LIETOŠANAS NORĀDĪJUMI

- Atvienojiet kontaktdakšu no elektriskās kontaktligzdas.
- Noņemiet augšējo vāku un izvelciet ārā augšējo ūdens tvertni.
- Pārbaudiet, vai blīvgredzens ir pareizi uzstādīts.
- Ievietojiet ūdens filtra kasetni zem augšējās ūdens tvertnes, tad pagrieziet pulksteņrādītāja virzienā, lai nofiksētu. Tam jābūt cieši nostiprinātam. (C)
- Ievietojiet atpakaļ augšējo ūdens tvertni un uzpildiet ar ūdeni, līdz abas tvertnes ir pilnas. Ūdens tiek filtrēts noteiktā ātrumā, kas filtra kasetnei prasa zināmu laiku.
- Ikdienas lietošanas režīmā regulāri uzpildiet tvertnes.
- Nepārpildiet filtrētā ūdens tvertni – atstājiet vismaz 5 mm brīvu vietu, lai augšējā tvertne nepārpļūstu.
- Uzlieciet vāku, pievienojiet ierīci elektriskajai kontaktligzdai un ieslēdziet. Barošanas indikators iedegas zilā krāsā, un ierīce sāk dzesēt ūdeni.
- Izteciniet no ierīces 2 l ūdens, lai atbrīvotos no iespējama nefiltrēta ūdens, un tad uzpildiet ierīci.
- Kad auksta ūdens indikators iedegas zilā krāsā, filtrētais ūdens iekšējā atdzesētā ūdens tvertnē ir atdzesēts par aptuveni ≤ 12 °C mazāk nekā apkārtējā temperatūra.
- Iekšējās atdzesētā ūdens tvertnes tilpums ir aptuveni 0,8 l. Filtrētā ūdens tvertnē vienmēr jābūt ūdenim, lai varētu iegūt atdzesētu ūdeni no iekšējās tvertnes.
- **Piezīme.** Ierīces PIRMĀ LIETOŠANAS REIZE. Iekšējā atdzesētā ūdens tvertne tiek atdzesēta aptuveni 90 minūtes, pēc tam ūdens pilnībā uzpildītā iekšējā tvertnē tiek atdzesēts aptuveni stundu.
- Novietojiet glāzi zem ierīces ūdenskrāna un nospiediet pogu, lai ielietu glāzē ūdeni.
- Vajadzības gadījumā uzpildiet augšējo tvertni.
- Uzpildot augšējo tvertni un filtrētā ūdens tvertni, kopējais filtrētā (ne atdzesētā) ūdens tilpums ierīcē ir 7,4 l.

Piezīme. Ierīci var arī lietot, nepievienojot elektrotīklam. Šajā gadījumā ūdens tiek pareizi filtrēts, bet netiek atdzesēts.

AQUA OPTIMA EVOLVE ŪDENS FILTRA KASĒTNES NOMAIŅA

Piezīme. Šim ūdens dzesētājam paredzēts uzstādīt vienīgu Aqua Optima Evolve filtrus.

- Izteciniet ūdeni no tvertnēm un noņemiet vāku.
- Izņemiet augšējo ūdens tvertni un grieziet filtra kasetni pretēji pulksteņrādītāja virzienam, lai izņemtu.
- Ievietojiet jaunu filtra kasetni, kā norādīts iepriekš, ievietojiet atpakaļ augšējo tvertni un uzlieciet vāku.

AQUA OPTIMA EVOLVE 30 DIENU ŪDENS FILTRA KASĒTNE

Lai nodrošinātu augstu kvalitāti, filtra kasetne jānomaina pēc tam, kad izfiltrēti 100 l ūdens, kas parasti atbilst 30 lietošanas dienām.

TĪRĪŠANA UN APKOPE

- Ūdens ir pielīdzināms pārtikas produktiem. Filtrēto ūdeni ieteicams izlietot 2 dienu laikā. Ja ierīce nav izmantota vairāk nekā 48 stundas, divreiz uzpildiet to ar aukstu ūdeni un iztukšojiet ūdeni, tikai tad atsauciet lietot ierīci.
- Ja ierīci paredzēts nelietot ilgāku laika posmu (piemēram, dodoties atvaļinājumā), ieteicams filtru izņemt, ievietot tīrā plastmasas maisā un uzglabāt ledusskapī. Tādējādi filtrs nebojājas, ja netiek lietots. Lai filtru uzstādītu pēc uzglabāšanas, tas jāsgatavo un jāuzstāda no jauna saskaņā ar iepriekš minētajām norādēm.

TĪRĪŠANA

UZMANĪBU! NEIEGREMĒJIET IERĪCI, KONTAKTDAKŠU VAI BAROŠANAS VADU ŪDENĪ VAI CITĀ ŠĶIDRUMĀ. NOSLAUKIET AR TĪRU, MITRU LUPATIŅU.

- Regulāri izmazgājiet, izskalojiet un izžāvējiet augšējo tvertni, filtrētā ūdens tvertni un augšējo vāku. Dariet to vismaz tad, kad nomaināt filtra kasetni.
- Nelietojiet trauku mazgāšanas līdzekli un cietas vielas, kas var piesārņot ūdeni. Nelietojiet kodīgus vai abrazīvus tīrīšanas līdzekļus, šķīdinātājus.

ŪDENS DZESĒTĀJA PILNĪGA IZTUKŠOŠANA PIRMS UZGLABĀŠANAS

Atvienojiet kontaktdakšu no elektriskās kontaktligzdas un iztukšojiet abas tvertnes. Lai iztecinātu iekšējo tvertni, atveriet notecināšanas aizbāzni ierīces aizmugurē un iztukšojiet tvertni.

UZSTĀDĪŠANĀE

Ierīce ir aprīkota ar barošanas vadu un kontaktdakšu. Kontaktdakša pareizi jāievieto elektriskajā kontaktligzdā. **BRĪDINĀJUMS!** IERĪCI NEDRĪKST PATSTĀVĪGI IZJAKT. TĀDĒJĀDI TIEK ATSEGTI ELEKTRISKIE ELEMENTI, RADOT ELEKTRISKĀS STRĀVAS TRIECIENA RISKU.

IERĪCES NOVIETOŠANA

- Ierīce jāuzstāda atbilstīgi šajā rokasgrāmatā minētajiem norādījumiem par uzstādīšanu.
- Neuzstādiet ierīci ļoti mitrā vai karstā vietā, kā arī siltuma avotu tuvumā.
- Novietojiet ierīci uz līdzenas un taisnas virsmas, nenospriestojiet to (t. i., nenovietojiet uz dvieļa).
- Uzstādiet ierīci sausnā vietā, lai to nepakļautu bojājumiem, mitrumam un rūsai.

- Nelietojiet ierīci brīvā dabā. Šī ierīce paredzēta lietošanai vienīgi telpās.
- Raugieties, lai barošanas vads un ūdens paplāte nepārkārtos pār galdi, virtuves letes vai citas virsmas malu, kā arī nepieskartos karstām virsmām.
- Attālumam starp ierīci un sienām/virsmām jābūt vismaz 100 mm ierīces abās malās un augšpusē un vismaz 150 mm ierīces apakšpusē. Ierīces aizmugurē esošo ventilatoru nedrīkst nosprostot vai aplāt. Ventilācijai jānodrošina vismaz 150 mm attālums no ierīces līdz sienām un virsmām.
- Ierīces aizmugurē esošo ventilatoru nedrīkst nosprostot vai aplāt. Ventilācijai jānodrošina vismaz 150 mm attālums no ierīces līdz sienām un virsmām.

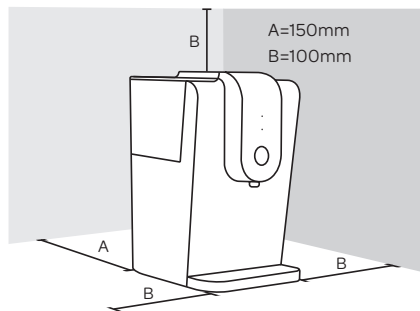

DARBĪBA

VADĪBAS PANELIS

- Barošanas indikators – pastāvīgi deg, ja barošana ieslēgta.
- Auksta ūdens indikators – deg, ja dzesēšana pabeigta.
- Spiežampoga – turiet nospiestu, lai ielietu glāzē ūdeni.

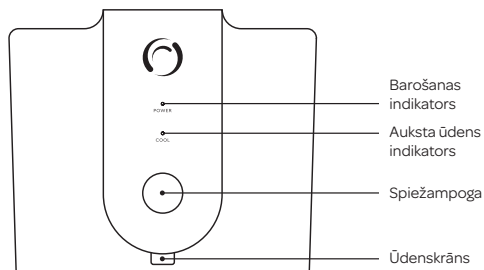

TEHNISKIE DATI

MODELIS	WC0115	WC0118
KRĀSA	MELNA, PELĒKA	MELNA, PELĒKA
AUGŠĒJĀS ŪDENS TVERTNES TILPUMS	2,7l	2,7l
FILTRĒTĀ ŪDENS TVERTNES TILPUMS	4,7l	4,7l
IEKŠĒJĀS ATDZESĒTĀ ŪDENS TVERTNES TILPUMS	0,8l	0,8l
ŪDENS DZESĒŠANAS ĀTRUMS	0,6 l/h (UZPILDĪTAIS ŪDENS: 20°; ATDZESĒTAIS ŪDENS: ≤ 12 °C)	0,6 l/h (UZPILDĪTAIS ŪDENS: 20°; ATDZESĒTAIS ŪDENS: ≤ 12 °C)
ATDZESĒTĀ ŪDENS TEMPERATŪRA	≤12°C	≤12°C
DZESĒŠANAS JAUDA	70 W	70 W
AUKSTĀ ŪDENS SĀKOTNĒJĀ PADEVE	1,2 l/min	1,2 l/min
NOMINĀLAIS SPRIEGUMS	220-240 V	220-240 V
NOMINĀLĀ FREKVENCE	50/60 HZ	50/60 HZ
KLIMATA TEMPERATŪRA	70 W	70 W
IERĪCES IZMĒRI	264 (P) x 346 (G) x 428 (A)	264 (P) x 346 (G) x 428 (A)
IEPAKOJUMA IZMĒRI	320 (P) x 392 (G) x 480 (A)	345 (P) x 417 (G) x 505 (A)
SVARS (NETO/BRUTO)	4,61 kg / 6,1 kg	4,61 kg / 6,9 kg

*Member,
Water Quality
Association*

www.aqua-optima.com

Aqua Optima is a brand of Strix Ltd.
Head Office: Strix Ltd. Isle of Man,
British Isles, IM92RG

ART_2308 Rev 2