

MaxedMore Roeimachine



MaxedMore Roeimachine

Handleiding

Productoverzicht



1. Wieltjes
Voor het transport



2. Anti-slip handvaten
Hoge kwaliteit foam handgrepen voor de beste grip



3. Comfort zitje
Zacht en comfortabel voor de langdurige workouts



4. LCD display
Houdt de tijd in de gaten en bekijk de verbrande kcal



5. Anti-slip pedalen
Pedalen met klittenband voor de juiste houding



6. Weerstands regelaar
Gemakkelijk wisselen tussen 12 niveau's

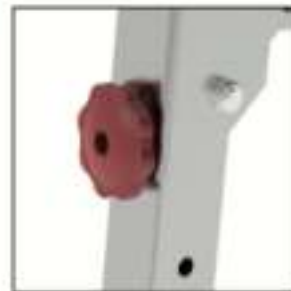

7. Vaste schroeven
Zorgt voor extra stevigheid en een veilige workout

Montage instructies

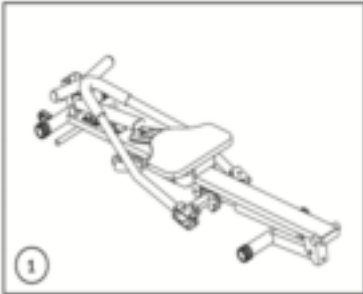

Stap 1:

Haal de roeimachine uit de verpakking en verwijder het plastic. Plaats de roeimachine in een verantwoorde omgeving.

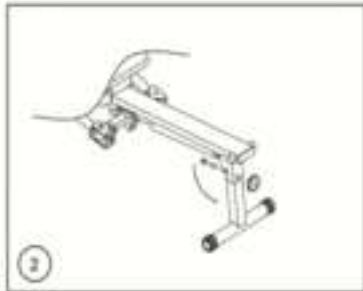

Stap 2:

Klap de achterpoot uit.
Lijn de schroef uit en draai deze vervolgens vast

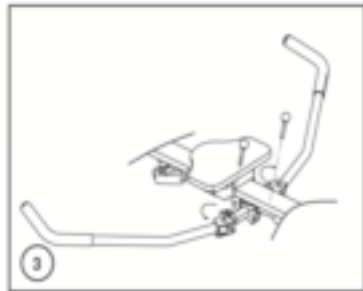

Stap 3:

Verwijder de borgpennen.
Klap de handgrepen uit, pas de hoek van de handgrepen aan en plaats vervolgens de borgpennen.

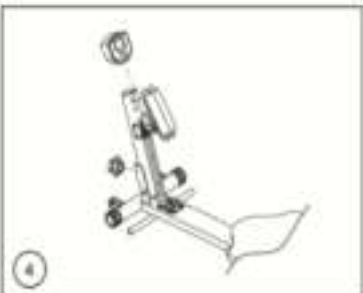

Stap 4:

Plaats de meterbeugel, lijn de schroefpoort uit en draai de schroef vast.

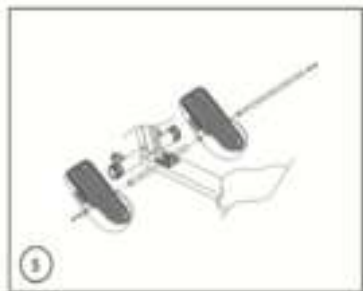

Stap 5:

Schuif de bevestiging as door de voorkant van de roeimachine.
Schroef de uiteinden vervolgens vast



Stap 6:

De montage is compleet, de roeimachine is nu klaar voor gebruik!

Hoe te gebruiken



Stap 1:

Neem rustig plaats op de roeimachine.
Buig voorover, pak de handvaten vast en maak een lichte buiging door de knieën.
Zorg voor een correcte houding (zie afbeelding)



Stap 2:

Wanneer de knieën nog steeds gebogen zijn, begin de handvaten aan te trekken richting je borst.



Stap 3:

Begin jezelf naar achteren te duwen totdat je knieën gestrekt zijn.



Stap 4:

Als je eenmaal volledig bent uitgestrekt, kantel je bovenlichaam iets naar achteren.

Stap 5:

Ga terug naar de oorspronkelijke positie (stap 1) en herhaal deze stappen.

Het opbergen



Stap 1:

Zorg ervoor dat de roeimachine op een vlak en stabiele ondergrond staat.

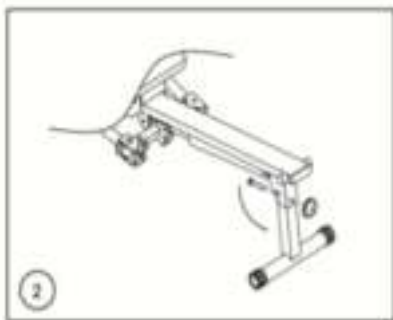

Stap 2:

Draai de achterste schroefdop los (achterste poot)
Vouw de achterste poot naar binnen.

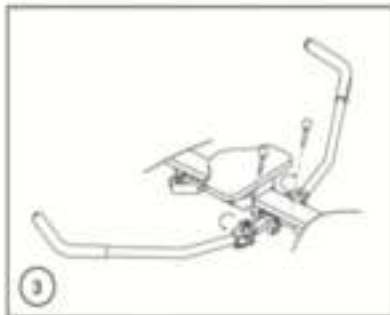

Stap 3:

Verwijder de borgpennen uit de handgrepen en vouw de handgrepen naar binnen toe tot ze overlappen.



Stap 4:

Wanneer de roeimachine ingeklapt is, pak de achterkant op. De wieltjes zitten voorop, dit maakt het transport / verplaatsen erg makkelijk.
De roeimachine kan ook rechtop worden gezet om ruimte te besparen.

Wanneer de roeimachine weer in gebruik wordt genomen voer dan de stappen van 4 t/m 1 uit.

Opmerking:

Zorg ervoor dat de roeimachine opgeborgen wordt in een droge, schone omgeving.
Maak voor het opbergen de roeimachine met een schone doek droog.

Product specificaties

<i>Maximaal draagbaar gewicht:</i>	160 kg (350 lbs.)
<i>Totaal gewicht:</i>	14,6 kg (32,2 lbs.)
<i>Netto Product gewicht:</i>	12,5 kg (27,5 lbs.)
<i>Afmetingen opgevouwen:</i>	1310*200*310 mm (L*B*H)
<i>Afmetingen uitgeklapd:</i>	1310*1340*400 mm (L*B*H)
<i>Afmetingen verpakking:</i>	1320*350*200 mm (L*B*H)

Garantie

Op dit apparaat zit 1 jaar garantietermijn.

Wanneer de roeimachine retour wordt verzonden zal MaxedMore het defecte roeiapparaat repareren of vervangen.

De garantietermijn van MaxedMore dekt geen schade die gemaakt is door onjuist gebruik of het niet correct gebruiken van de roeimachine.

Zoals:

- Ongevallen
- Impact op blessures en/of lichamelijke klachten
- Verwaarlozing van de roeimachine
- Normale slijtage

MaxedMore is niet aansprakelijk voor lichamelijke klachten, blessures, en alle andere lichamelijke letsel.

Wanneer de roeimachine binnen de garantievoorwaarden valt kan deze teruggestuurd worden naar:

Retouradres:

MaxedMore
Littenserbuorren 4
8731 CG
Wommels
Nederland

Overige contactgegevens

Naam: Evert (klantenservice)
E-mail: maxedmore@gmail.com
Telefoon: 0682006429

ELASTISCHE BANDEN

voor meer weerstand



Full-body workout
benen, armen, rug,
buikspieren en bilspieren

Makkelijk OPBERGEN

Inklapbaar en
uitgerust met wieltjes



Belastbaar tot
159 kg

