

 soundmaster®
highline



DEUTSCH
ENGLISH
FRANÇAIS

NEDERLANDS
ESPAÑOL
PORTUGUÊS



UR 8400

HINWEISE ZUM UMWELTSCHUTZ



Dieses Produkt darf am Ende seiner Lebensdauer nicht über den normalen Hausmüllhaufen entsorgt werden, sondern muss an einem Sammelplatz für die Recycling von elektrischen und elektronischen Geräten abgegeben werden. Das Symbol auf dem Produkt, in der Gebrauchsanleitung oder auf der Verpackung weist darauf hin.



Die Werkstoffe sind gemäß ihrer Kennzeichnung wiederverwertbar. Mit der Wiederverwendung, der statischen Verwertung oder anderen Formen der Verwertung von Abfällen, welche Sie einen wichtigen Beitrag zur Schutze unserer Umwelt.

Bitte fragen Sie bei Ihrer Samsterverwaltung nach der zuständigen Entsorgungsstelle.

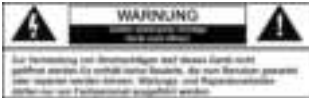

Dieses Symbol zeigt an, dass im Inneren des Gerätes gefährliche Spannungen vorhanden sind, und einen Stromschlag verursachen können.



Dieses Symbol weist auf wichtige Bedienungs- und Wartungsanweisungen bezüglich des Geräts hin.

Sicherheits- / Umwelt- / Aufstellhinweise

- Das Gerät ausnahmslos nur in trockenen Innenräumen betreiben.
- Niemals mit Feuchtigkeit in Verbindung bringen
- Niemals das Gerät öffnen. **STROMSCHLAGEFAHR!** Dies ist nur Fachpersonal gestattet.
- Schließen Sie das Gerät nur an eine vorschriftsmäßig installierte und geerdete Netzsteckdose an. Die Netzspannung muss mit den Angaben auf dem Typenschild des Gerätes übereinstimmen.
- Achten Sie darauf, dass im Betrieb das Netzkabel niemals nass oder feucht wird. Das Netzkabel darf nicht eingeklemmt oder anderweitig beschädigt werden.
- Lassen Sie beschädigte Netzstecker oder Netzkabel sofort von dem Kundenservice austauschen.
- Der Netzstecker dient als Trennvorrichtung und muss ohne Schwierigkeiten benutzbar sein.
- Bei Gewitter, Netzstecker sofort aus der Steckdose entfernen.
- Kinder sollten das Gerät nur unter Aufsicht Erwachsener betreiben.
- Das Gerät ausnahmslos nur mit einem trockenen Abstaubtuch reinigen.
KEINE REINIGUNGSMITTEL oder TÜCHER mit GROBEN Material verwenden!!!
- Das Gerät keiner Sonnenbestrahlung oder anderen Hitzequellen aussetzen.
- Stellen Sie das Gerät so auf, dass kein Hitzestau entstehen kann, also frei und gut belüftet.
- Keine offenen Flammen (z. B. Kerzen) auf dem Gerät platzieren.
- Es dürfen keine mit Flüssigkeit befüllten Behälter (z.B. Vasen) auf oder in die Nähe des Gerätes gestellt werden
- Decken Sie niemals die Belüftungsöffnungen zu!!!
- Das Gerät an einem sicheren, erschütterungsfreien Platz aufstellen.
- Gerät möglichst weit entfernt von Computern und Mikrowellengeräten platzieren, da es sonst evtl. zu Empfangsstörungen im Radiobetrieb kommen kann.
- Sie dürfen das Gehäuse nicht öffnen oder reparieren. In diesem Falle ist die Sicherheit nicht gegeben und die Garantie erlischt. Reparaturen sind ausschließlich durch einen Service-Center/Kundencenter auszuführen.
- Verwenden Sie nur Batterien, die frei von Quecksilber & Cadmium sind.
- Verbrauchte Batterien sind Sonderabfall und gehören NICHT in den Hausmüll!!! Geben Sie diese Ihrem Händler zurück oder entsorgen Sie diese an geeigneten Sammelstellen Ihrer Stadt oder Gemeinde.
- Batterien dürfen nicht in die Hände von Kindern gelangen. Kinder können Batterien verschlucken. Wurde eine Batterie verschluckt, muss sofort medizinische Hilfe in Anspruch genommen werden.
- Überprüfen Sie regelmäßig die Batterien um ein Auslaufen der Batterie zu vermeiden.
- Batterien dürfen keiner Hitze (z.B. Sonnenbestrahlung), Feuer ausgesetzt werden.

ACHTUNG

Explosionsgefahr bei falscher Batteriehandhabung
Nur durch den selben oder baugleichen Batterietyp ersetzen.



Verbrauchte Batterien sind Sonderabfall und gehören NICHT in den Hausmüll! Als Verbraucher sind Sie gesetzlich verpflichtet, alle Batterien und Akkus, egal ob im Schutzstoffschild, zurückzugeben oder direkt zur unmittelbaren Entsorgung zurückzugeben.

Sie können alle Batterien und Akkus bei den öffentlichen Sammelstellen in Ihrer Gemeinde oder dort unmittelbar abgeben, an Batterien und Akkus der betreffenden Art zurück zu geben.

Batterien und Akkus sollte nur in intaktem Zustand abgeben.

*) gekennzeichnet mit Li = Lithium, Hg = Quecksilber, Pb = Blei

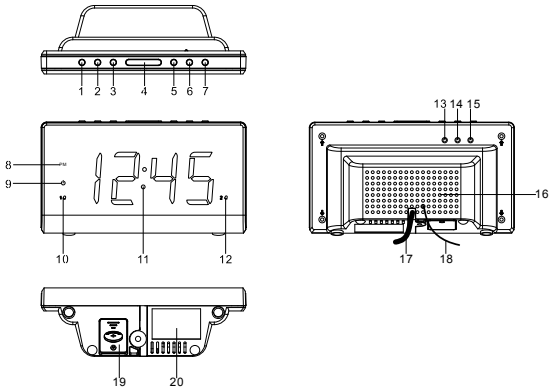

BEDIENELEMENTE

1. LAUTSTÄRKE -
2. LAUTSTÄRKE + / DISPLAY ÄNDERUNG EIN/AUS
3. << / TUNE - / JAHR/MONAT/TAG
4. SNOOZE / SLEEP / DIMMER
5. >> / TUNE + / DST
6. MEM.SET/M+/NAP/DISPLAY AUTOMATISCHE ABSCHALTUNG
7. RADIO EIN / AUS / ALARM AUS
8. PM INDIKATOR
9. STANDBY INDIKATOR
10. ALARM 1 INDIKATOR
11. DISPLAY
12. ALARM 2 INDIKATOR
13. UHRZEITEINSTELLUNG
14. (AL2) ALARM 2 EIN / AUS EINSTELLUNG
15. (AL1) ALARM 1 EIN / AUS EINSTELLUNG
16. LAUTSPRECHER
17. AC NETZKABEL
18. UKW WURFANTENNE
19. BATTERIEFACH
20. TYPENSCHILD

INBETRIEBNAHME

Stellen Sie sicher, dass Ihr Hausstromnetz AC230V~50Hz hat und schließen den Netzstecker an das Stromnetz an.

GANGRESERVE

Mit dieser Funktion läuft die Uhr intern (Anzeige leuchtet nicht) weiter bzw. die eingestellte Alarmzeit und die gespeicherten Sender bleiben bei einem Stromausfall erhalten. Die Anzeige leuchtet erst wieder auf, wenn das Stromnetz wieder verfügbar ist. Eine 3V CR2032 Knopfzelle polrichtig in das Batteriefach (19) einlegen.

ZEIT- UND KALENDER EINSTELLUNG

- 1) Im ausgeschalteten Zustand, die Taste CLK.ADJ. (13) drücken und halten bis die LED Anzeige blinkt. Nachdem Sie im Einstellmodus sind, wird mit der CLK.ADJ (13) Taste zwischen den nachfolgenden Einstellungen gewechselt und mit Tasten << >> (3 / 5) jeweils eingestellt.

Jahr → Monat → Tag → 12/24 Stunden → Stunden → Minuten → Normal Modus

- << / Tune - Taste (3) Einstellung rückwärts
- >> / Tune + Taste (5) Einstellung vorwärts
- Taste << oder >> drücken und halten, um den Schnelllauf zu starten.
- Nach jeweilig erfolgter Einstellung, die Taste CLK.ADJ. (13) drücken.

ALARM 1 und ALARM 2 EINSTELLUNG

Hinweis:

- Wecken mit Radio: Stellen Sie sicher, dass Sie die gewünschte Radiofrequenz vorab eingestellt haben.

- 1) Im Uhrzeitmodus die Taste AL1 (15) kurz drücken, um die Alarmzeit anzeigen zu lassen.
- 2) Während die Alarmzeit angezeigt wird, die Taste AL1 (15) drücken und halten bis die Anzeige blinkt.
- 3) Nachdem Sie im Einstellmodus sind, können Sie mit der Taste AL1 (15) zwischen den nachfolgenden Einstellungen wechseln und mit Tasten << >> (3 / 5) jeweils einstellen.

AL 1 Stunden → AL 1 Minuten → AL 1 Wochentage wählen (mit Tasten << >> (3 / 5) einstellen) → AL 1 Weckmodus (mit Tasten << >> (3 / 5) einstellen) → AL 1 Wecklautstärke [nur im Radiomodus möglich] (mit Tasten << >> (3 / 5) einstellen) → Normalmodus.

Wochentage auswählen

1-5: Montag bis Freitag

1-7: Ganze Woche

6-7: Samstag und Sonntag

1-1: Einen Tag in der Woche

(1= Montag / 2= Dienstag ...)

Weckmodus auswählen

Frequenzanzeige: Radio

bu: Buzzer / Signalton

Wenn Sie einen weiteren Alarm (z.B. für das Wochenende) einstellen möchten, wiederholen Sie die oben genannten Schritte nur mit der AL2 (14) Taste.

- << / Tune - Taste (3) Einstellung rückwärts
- >> / Tune + Taste (5) Einstellung vorwärts
- Taste << oder >> drücken und halten, um den Schnelllauf zu starten.

ALARM AKTIVIEREN / DEAKTIVIEREN

Im Normalmodus (Uhrzeitmodus) die Taste AL1 (15) für Alarm 1 oder AL2 (14) für Alarm 2 drücken und halten bis der Weckindikator im LED Display erscheint.

ALARM

Nachdem sich der Alarm (Signalton oder Radio) aktiviert hat und keine Taste gedrückt wird, schaltet sich dieser nach ca. 30 Minuten automatisch ab und ist für den kommenden Tag wieder aktiviert.

SNOOZE Schlummerfunktion (bei Alarm) :

- Taste SNOOZE (4) drücken (Der jew. Indikator AL1 oder AL2 blinkt)
- Der Alarm aktiviert sich nach ca. 9 Minuten wieder
- Dieser Vorgang kann mehrmals wiederholt werden
- Alarm aus: Taste EIN/AUS (7) drücken

LED ANZEIGE DIMMEN / AUTOMATISCH ABSCHALTEN

Sie haben die Möglichkeit im Normalmodus (Uhrzeitmodus) durch Drücken der Taste SNOOZE (4) die LED Anzeige dreistufig zu dimmen.

Weiterhin können Sie durch Drücken und Halten der Taste MEM. Set / M+ / NAP (6) die LED Anzeige ausschalten. Der Indikator (9) leuchtet auf, sobald die Funktion aktiviert ist. Nach ca. 10 Sekunden Inaktivität schaltet sich die LED Anzeige automatisch aus. Durch beliebigen Tastendruck schaltet sich die Anzeige erneut für ein paar Sekunden ein. (Bei Alarm aktiviert sich die Anzeige generell).

Um die Abschaltung zu deaktivieren, drücken und halten Sie die Taste erneut.

AUTOMATISCHES WECHSELN D. ANZEIGE

Im ausgeschalteten Zustand die Taste Lautstärke + / DISPLAY AUTO CHANGE ON/OFF (2) drücken und halten bis im Display "ON" erscheint. Die LED Anzeige zeigt nun im Wechsel die Uhrzeit, Jahr und Datum an. Um die Funktion wieder zu deaktivieren drücken und halten Sie erneut die Taste Lautstärke + (2) bis « OFF » im Display kurz angezeigt wird.

Drücken Sie kurz die Taste << (3) hintereinander, um manuell das Datum und Jahr anzeigen zu lassen.

RADIO BETRIEB

- Taste ON/OFF (7) drücken, um den Radio einzuschalten.
- UKW-Wurfantenne komplett ausziehen, um den bestmöglichen Empfang zu erreichen.
- Drücken und halten Sie die Taste << (3) oder >> (5), um den nächst empfangenen Sender anzuwählen. Die Taste << (3) oder >> (5) kurz drücken, um eine Feineinstellung vorzunehmen.
- Gewünschte Lautstärke mit den Tasten - / + (1/2) einstellen

Festsender abspeichern und abrufen

- Wählen Sie den gewünschten Sender wie oben beschrieben an.
- Drücken und halten Sie die Taste MEM SET / M+ (6) für ca. 2 Sekunden bis "P02" in der LED Anzeige blinkt.
- Wählen Sie mit der Taste << (3) oder >> (5) den gewünschten Festsenderplatz aus (max. 10 Stück)
- Drücken Sie kurz die MEM SET / M+ Taste (6), um die Eingabe zu bestätigen bzw. zu speichern.
- Wiederholen Sie die o.g. Schritte, bis all Ihre gewünschten Sender abgespeichert sind.

- Im Radiomodus: Durch kurzes Drücken der Taste MEM SET / M+ (6), können Sie die gespeicherten Festsender abrufen.

SLEEP / EINSCHLAFUNKTION

Im Radiomodus, die SNOOZE/SLEEP Taste (4) drücken → In der Anzeige erscheint "90". In binnen 5 Sekunden mit der SNOOZE/SLEEP Taste (11) die gewünschte Einschlafzeit einstellen. Sie haben die Möglichkeit zwischen 90-60-30-15 Minuten zu wählen. Das Radio schaltet sich automatisch nach Ablauf der Zeit ab. Mit der Taste ON/OFF wird die Einschlaffunktion vorab deaktiviert.

NAP TIMER FUNKTION (Countdown Funktion mit Alarm)

Im ausgeschalteten Zustand können Sie die NAP Timer Funktion aktivieren. Drücken Sie die Taste NAP (6) → "N90" erscheint in der Anzeige. In binnen 5 Sekunden mit der NAP Taste (6) die gewünschte Zeit (Minuten) einstellen. (nach 90-80-70-60-50-40-30-20-10 Minuten). Ein Signalton schaltet sich automatisch nach der eingestellten Zeit ein. Durch Drücken der Taste ON/OFF (7) können Sie die Funktion / Signalton deaktivieren.

** Bei der NAP TIMER FUNKTION schaltet sich ausschließlich ein Signalton ein; Radio als Alarmmodus ist in dieser Funktion nicht möglich. **

DST – Sommer-/Winterzeit

Mit dieser Funktion können Sie mit einem Knopfdruck die Sommer- & Winterzeit regeln. Taste >> / DST (5) drücken und halten bis sich die Stunde in der LED Anzeige ändert.

RESET

Bei Batteriewechsel (Gangreserve) oder einer Funktionsstörung, entnehmen Sie bitte den Netzstecker von Ihrer Steckdose und stecken diesen wieder nach ca. 3 Minuten wieder an.

TECHNISCHE DATEN

Frequenz: UKW 87,5 – 108 MHz
Gangreserve: 3V CR2032 Knopfzelle (nicht inklusive)
Netzbetrieb: AC 230V~50Hz

IMPORTEUR

Wörlein GmbH
Gewerbestrasse 12
D 90556 Cadolzburg
GERMAN

Tel.: +49 9103 71 67 - 0
Fax.:+49 9103 71 67 - 12
Email. info@woerlein.com

Technische Änderungen und Druckfehler vorbehalten

Copyright by Wörlein GmbH, 90556 Cadolzburg

Vervielfältigung nur mit ausdrücklicher Genehmigung der Wörlein GmbH



ENVIRONMENTAL PROTECTION



Do not dispose of this product with the normal household waste at the end of its life cycle. Return it to a collection point for the recycling of electrical and electronic devices. This is indicated by the symbol on the product, user manual or packaging.

The materials are reusable according to their markings. By reusing, recycling or other forms of utilization of old devices you make an important contribution to the protection of our environment.

Please contact your local authorities for details about collection points.

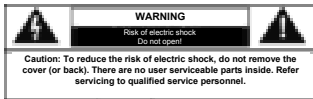

This symbol indicates the presence of dangerous voltage inside the enclosure, sufficient enough to cause electric shock.



This symbol indicates the presence of important operating and maintenance instructions for the device.

Safety, Environmental and Setup Instructions

- Use the device in dry indoor environments only.
- Protect the device from humidity.
- Do not open the device. **RISK OF ELECTRIC SHOCK!** Refer opening and servicing to qualified personnel.
- Connect this device to a properly installed and earthed wall outlet only. Make sure the mains voltage corresponds with the specifications on the rating plate.
- Make sure the mains cable stays dry during operation. Do not pinch or damage the mains cable in any way.
- A damaged mains cable or plug must immediately be replaced by an authorized service center.
- In case of lightning, immediately disconnect the device from the mains supply.
- Children should be supervised by parents when using the device.
- Clean the device with a dry cloth only.
Do NOT use CLEANING AGENTS or ABRASIVE CLOTHS!
- Do not expose the device to direct sunlight or other heat sources.
- Install the device at a location with sufficient ventilation in order to prevent heat accumulation.
- Do not cover the ventilation openings!
- Install the device at a safe and vibration-free location.
- Install the device as far away as possible from computers and microwave units; otherwise radio reception may be disturbed.
- Do not open or repair the enclosure. It is not safe to do so and will void your warranty. Repairs only by authorized service/ customer center.
- Only use mercury and cadmium-free batteries.
- Used batteries are hazardous waste and NOT to be disposed of with the household waste!!!
- Return the batteries to your dealer or to collection points in your community.
- Keep batteries away from children. Children might swallow batteries.
Contact a physician immediately if a battery was swallowed.
- Check your batteries regularly to avoid battery leakage.
- Batteries shall not be exposed to excessive heat such as sunshine, fire or the like.
- CAUTION: Danger of explosion if battery is incorrectly replaced
Replace only with the same or equivalent type



Used batteries are hazardous waste and NOT to be disposed of with the household waste. As a consumer you are legally obliged to return all batteries for environmental responsibility (according to the waste regulation or the batteries contain harmful substances).

Return batteries free of charge to public collection points in your community or to shops selling batteries of the respective kind.

Only return fully discharged batteries.

*) tested 22 °C ambient, 1h - minimum 1h - test

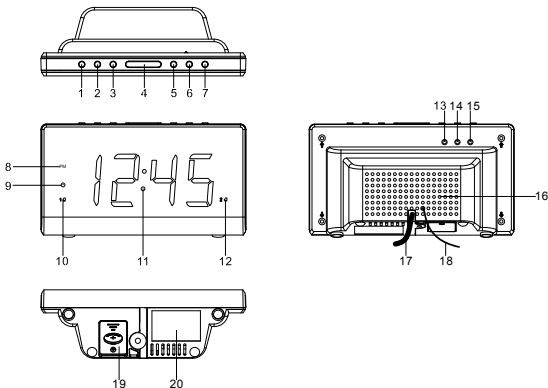

FUNCTION AND CONTROLS

1. VOLUME DOWN
2. VOLUME UP / DISPLAY AUTO CHANGE ON/OFF
3. << / TUNE - / YEAR/MONTH/DAY
4. SNOOZE / SLEEP / DIMMER
5. >> / TUNE + / DST
6. MEM.SET/M+/NAP/AUTO OFF DISPLAY
7. ON / OFF RADIO / ALARM OFF
8. PM INDICATOR
9. STANDBY INDICATOR
10. ALARM 1 INDICATOR
11. DISPLAY
12. ALARM 2 INDICATOR
13. CLOCK ADJ.
14. (AL2) ALARM 2 ON / OFF SET
15. (AL1) ALARM 1 ON / OFF SET
16. SPEAKER
17. AC POWER CORD
18. FM ANTENNA
19. BATTERY COMPARTMENT
20. RATING LABEL (IN BOTTOM OF UNIT)

POWER CONNECTION

Plug the AC power cord to a household outlet AC source. This unit is equipped with a battery back up system, it requires a 3V CR2032 flat lithium battery (not included). Insert the battery in the battery compartment, making certain that the positive and negative (+ and -) battery terminals are attached to the corresponding terminals on the plate in the battery compartment. If an AC power failure occurs, the clock automatically switches to the battery power supply, the clock and timer memory continue running. When the AC power resumes, the clock switches back to AC again.

TIME AND CALENDAR MANUAL SETTING

Setting Time and Calendar

Press Clock ADJ. (13) button in standby mode and keep depress over 2 seconds to enter time set mode, after enter the setting mode, press Clock ADJ. button (13) to change the mode cycle as follows :

Normal → Year → Month → Day → 12/24 H format → Real time Hour → Real time Min → Normal

Action (during data adjustment):

- Press << / Tune - button (3) to adjust data backward.
- Press >> / Tune + button (5) to adjust data forward.
- Keep depressed << or >> button for 2 seconds to enable auto forward.
- Use Clock ADJ. (13) button to confirm each setting.

ALARM SETTING

Setting Alarm 1 and Alarm 2

In standby mode, press the AL1 (15) or AL 2 (14) button once to preview the alarm time. The alarm time is displayed, press & hold the AL1 / AL2 buttons for 3 seconds and the hours will blink. Press AL1 / AL2 button (15/14) and keep depress over 2 seconds to enter alarm set mode. Once in the setting mode, press alarm set button (15/14) to change the mode cycle as follows:

Normal → AL 1 Hour → AL 1 Min → AL 1 weekday Alarm → AL 1 wake beep → AL 1 wake radio → AL 1 wake radio volume → Normal.

Normal → AL 2 Hour → AL 2 Min → AL 2 weekday Alarm → AL 2 wake beep → AL 2 wake radio → AL 2 wake radio volume → Normal.

Select alarm weekday mode as follows:

- 1-5: Monday to Friday
- 1-7: Whole week
- 6-7: Saturday & Sunday
- 1-1: One day of week

Action (during data adjustment):

- Press << / Tune - (3) button to adjust data backward.
- Press >> / Tune + (5) button to adjust data forward.
- Keep depressed << or >> button for 2 seconds to enable auto forward.
- Use AL1 / AL2 set button to confirm each setting.

ALARM

Beep alarm or radio alarm will ring for 30 minutes if no key is pressed, then it will stop automatically and wait for same alarm time on next day.

SNOOZE FUNCTION

- When Alarm rings, press Snooze button (4) to suspend the alarm & to activate the snooze function, Beep or Radio alarm will stop. 9 minutes later the alarm will ring again. Press SNOOZE key again, alarm will be suspended again, another 9 minutes later the alarm will ring again and so on until the next alarm rings.

Note: The interval time of the Snooze function is 9 minutes.

- If you want to disable the SNOOZE function and stop alarm completely, press Radio ON/OFF button (7). If you don't press any button, the alarm will ring during 30 minutes & stop automatically.
- Icon of AL1 and AL2 will blink as long as Snooze function is still operating. Once Snooze is turned off icon of AL1 / AL2 stop blinking and lights on the display.

DISPLAY LIGHT ON/OFF FUNCTION

- Press MEM. Set / M+ / display light auto on-off /NAP button (6) for 3 seconds, the LED display indicator will light on, the LED display will turn off after 15 seconds automatically.
Press any button to maintain the LED display for 15 seconds.
- Press MEM. Set / M+ / display light auto on-off /NAP (6) button for 3 seconds, the LED display indicator will light off to cancel this function.

AUTO CHANGE DISPLAY CONTENT

In radio off mode, press the VOLUME UP / DISPLAY AUTO CHANGE ON/OFF (2) button and keep depressed over 2 seconds to enter time AUTO CHANGE DISPLAY mode ("ON" will appear on the display).
the Year will be displayed and press again to display Month/Day, the display



returns to time display after 5 seconds, and will display again the same info in cycle.

Press and keep depressed over 2 seconds again to turn off AUTO CHANGE DISPLAY mode (« OFF » will appear on the display).

RADIO MODE

Note: Ensure that the FM antenna is completely unrolled and extended to have the best FM reception.

Press the Radio ON/OFF button (7) to turn the unit on.

Use the Tune - (3) or Tune + (5) button to select the desired radio station. If you press and hold the Tune - (3) or Tune + (5) button for one second, then release, the unit will automatically scan to the next broadcasting station.

Press the ON/OFF button (7) to turn the radio OFF.

To preset radio station

Press the Radio ON/OFF button (7) to turn the unit ON.

Use the Tune - (3) or Tune + (5) button to select the desired radio station.

Press the MEM.SET/M+ (6) button; "P02" will blink in the display.

Press the „MEM.SET / M+“ (6) button again to set the preset.

Repeat steps 2 through 4 to set more presets.

The unit can preset 10 stations totally for FM.

When "P01-P10" blinks, press Tune - (3) or Tune + (5) button to select the preset number.

To recall the radio preset

To recall a preset station, press MEM.SET/M+/NAP (6) button to select the desired preset number.

SLEEP OPERATION

When you listen to the radio, press the SNOOZE/SLEEP/DIMMER (4) button to enter into the sleep mode. You can adjust the sleep timer from 90 minutes to 15 minutes by pressing repeatedly the SNOOZE/SLEEP/DIMMER button (4).

When sleep timer is selected, the unit will automatically turn off once time is up.

NAP FUNCTION (count down timer)

In radio off mode, press MEM.SET/M+/NAP (6) button to enter into the NAP mode, the NAP time 90 will be displayed during 5 seconds. In the meantime, press repeatedly MEM.SET/M+/NAP (6) button to set the duration time from 90 min to 10 min.

Once time is up, the alarm buzzer will sound for 30 min and then shut off automatically. To stop the alarm buzzer, press the Radio ON/OFF button (7). Press the MEM.SET/M+/NAP (6) button has no effect during alarm operation. Press Radio ON/OFF button (7) to cancel the NAP function.

DIMMER CONTROL The dimmer switch (4) allows you to set the brightness of the LED display to high, medium and low 3 levels.

DAYLIGHT SAVING TIME (DST) MODE

For countries with daylight saving time (DST) (one hour of difference between summer time and winter time), this clock radio offers you DST option to adjust summer time.

In standby mode press and hold for 2 seconds the >>/TUNE+/DST button (5). The clock advances by one hour. To exit DST mode, repeat the above operation.

RESETTING

If the system does not respond or exhibits erratic or intermittent operation, you may have experienced an electrostatic discharge (ESD) or a power surge that triggered the internal microcontroller to shut down automatically. If this occurs, simply disconnect the ac power cord and remove the system backup battery, wait for at least 3 minutes and then setup the unit again as if it is a brand new unit.

SPECIFICATIONS

Frequency range : 87.5 – 108 MHz

Battery backup : 3V (CR2032 Flat Lithium battery x 1) not included

Power supply : AC230V ~ 50Hz

Specifications are subject to change without further notice.



PROTECTION DE L'ENVIRONNEMENT



Ne jetez pas ce produit avec les ordures ménagères lorsqu'il est usagé. Retournez-le à un point de collecte pour le recyclage des appareils électriques et électroniques. Cette recommandation est indiquée par le symbole sur le produit, le mode d'emploi ou l'emballage.

Les composants sont réutilisables en fonction de leur marquage. En réutilisant, recyclant ou employant autrement les vieux appareils, vous contribuerez de façon significative à la protection de notre environnement.

Veuillez contacter vos collectivités locales pour vous renseigner sur les points de collecte.

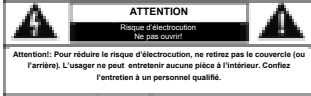

Attention! Pour réduire le risque d'électrocution, ne retirez pas le couvercle (ou l'arrière). L'usage ne peut entretenir aucune pièce à l'intérieur. Confiez l'entretien à un personnel qualifié.



Ce symbole indique la présence d'une tension dangereuse à l'intérieur de l'appareil, qui est suffisante pour provoquer un choc électrique.



Ce symbole indique la présence de consignes importantes de fonctionnement et d'entretien de pour l'appareil.

Consignes de sécurité, d'environnement et d'installation

- N'utilisez l'appareil qu'à l'intérieur dans un lieu sec
- Protégez l'appareil contre l'humidité
- N'ouvrez pas l'appareil **RISQUE D'ELECTROCUTION** ! Faites effectuer l'ouverture et l'entretien par un personnel qualifié
- Ne connectez cet appareil qu'à une prise murale correctement installée et reliée à la terre Assurez-vous que la tension principale corresponde aux recommandations de la plaque d'indice
- Assurez-vous que le câble d'alimentation reste au sec pendant le fonctionnement. Ne pincez pas le câble et ne l'endommagez d'aucune façon
- Un câble de réseau ou une prise abimés doivent être immédiatement remplacés par un centre agréé.
- En cas de tonnerre, débranchez immédiatement l'appareil de l'alimentation.
- Les enfants doivent être surveillés par leurs parents lorsqu'ils utilisent l'appareil.
- Ne nettoyez l'appareil qu'avec un tissu sec.
- N'utilisez PAS de PRODUITS DETERGENTS ou de CHIFFONS ABRASIFS !
- N'exposez pas l'appareil à la lumière directe du soleil ou toute autre source de chaleur
- Installez l'appareil dans un emplacement suffisamment ventilé pour éviter une accumulation de chaleur.
- Ne recouvrez pas les grilles d'aération !
- Installez l'appareil dans un emplacement sécurisé et sans vibrations.
- Ne pas installer l'appareil à proximité d'ordinateurs et fours à micro-ondes; sinon la réception de radio pourrait être perturbée.
- Ne pas ouvrir ou réparer l'appareil. Cela est dangereux et annulerait la garantie. La réparation doit être uniquement effectuée que par un centre de réparations / service agréé.
- N'utilisez que des piles au mercure et sans cadmium.
- Les piles usagées sont des déchets dangereux et ne doivent PAS être jetées avec les ordures ménagères !!! Ramenez les piles à votre point de vente ou aux points de collecte de votre ville.
- Eloignez les piles des enfants. Les enfants pourraient avaler les piles. En cas d'ingestion d'une pile, contactez immédiatement un médecin.
- Vérifiez régulièrement vos piles pour éviter les fuites.
- Las baterías no deberán estar expuestas a un calor excesivo como el sol, el fuego o similares.
- PRECAUCIÓN: Peligro de explosión si la batería se sustituye incorrectamente
Reemplace sólo con el mismo tipo o equivalente



Les piles usagées sont des déchets dangereux et ne doivent PAS être jetées avec les ordures ménagères !
Les piles doivent être ramené(e)s au magasin de votre ville pour un recyclage approprié -
ou si les piles sont de construction dangereuse (au cas) !

U kunt het afval goed terugbrengen naar speciale afvalverzamellocaties of bij winkels of bij andere de de betreffende soort afvalpunten.

After using, take batteries

to special recycling sites or stores, or other of the kind of the relevant waste points.

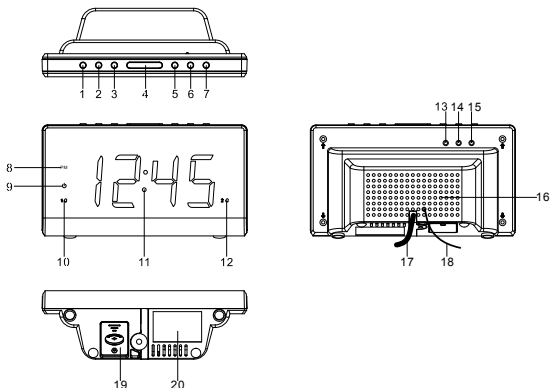

Fonctions et boutons

1. BAISSER LE VOLUME
2. MONTER LE VOLUME/CHANGEMENT D’AFFICHAGE AUTO
3. << /RÉGLAGE -/ANNÉE/MOIS/JOUR
4. RAPPEL D’ALARME/VEILLE/VARIATEUR
5. >>/RÉGLAGE +/HEURE D’ÉTÉ
6. MÉM./M+/SIESTE/ÉCLAIRAGE ÉCRAN AUTO
7. RADIO/ARRÊT ALARME
8. APRÈS-MIDI
9. VOYANT DE VEILLE
10. VOYANT D’ALARME 1
11. ÉCRAN
12. VOYANT D’ALARME 2
13. RÉGLAGE HORLOGE
14. ACTIV/DÉSACTIV ALARME 2 (AL2)
15. ACTIV/DÉSACTIV ALARME 1 (AL1)
16. HAUT-PARLEUR
17. CORDON D’ALIM. CA
18. ANTENNE FM
19. COMPARTIMENT À PILE
20. ÉTIQUETTE (SOUS L’APPAREIL)

RACCORDEMENT À L'ALIMENTATION

Branchez le cordon d'alimentation sur une prise secteur. Cet appareil est équipé d'un système de sauvegarde à pile, il nécessite une pile plate au lithium CR2032 de 3 V (non fournie). Installez la pile dans le compartiment à pile en respectant les polarités (+ et -), la polarité des bornes de la pile doit correspondre aux bornes dans le compartiment. En cas de panne de courant, l'horloge passe automatiquement à l'alimentation de secours à pile, la mémoire de l'horloge et du minuteur continue de fonctionner. Quand le courant est rétabli, l'horloge fonctionnera de nouveau sur CA.

RÉGLAGE MANUEL DE L'HORLOGE

Réglage de l'heure et de la date

Appuyez sur RÉGLAGE HORLOGE (13) en mode veille et maintenez-le enfoncé 2 secondes pour accéder réglage de l'heure, puis appuyez sur RÉGLAGE HORLOGE (13) pour changer de mode dans l'ordre suivant : Normal → Année → Mois → Jour → Format 12/24 H → Heures réelles → Minutes réelles → Normal

Action (pendant le réglage des données) :

- Appuyez sur <</Réglage - (3) pour diminuer la valeur.
- Appuyez sur >>/Réglage + (5) pour augmenter la valeur.
- Maintenez enfoncé << ou >> pendant 2 secondes pour activer l'avance auto.
- Appuyez sur Réglage horloge (13) pour confirmer chaque réglage.

RÉGLAGE DE L'ALARME

Réglage de l'Alarme 1 et de l'Alarme 2

En mode veille, appuyez une fois sur AL1 (15) ou AL2 (14) pour visualiser l'heure de l'alarme. L'heure de l'alarme s'affiche, maintenez enfoncé AL1/AL2 pendant 3 secondes et les heures clignoteront. Appuyez sur AL1/AL2 (15/14) et maintenez-les enfoncé pendant 2 secondes pour passer en mode de réglage d'alarme. Une fois que vous êtes en mode réglage, appuyez sur le bouton de réglage d'alarme (15/14) pour changer le mode dans l'ordre suivant :

Normal → Heures de AL1 → Minutes de AL1 → Jours d'alarme AL1 → Réveil AL1 avec sonnerie → Réveil AL1 avec radio → Volume de la radio de réveil AL1 → Normal.

Normal → Heures de AL2 → Minutes de AL2 → Jours d'alarme AL2 → Réveil AL2 avec sonnerie → Réveil AL2 avec radio → Volume de la radio de réveil AL2 → Normal.

Sélection du mode des jours d'alarme :

- 1-5 : Lundi au vendredi
- 1-7 : Toute la semaine
- 6-7 : Samedi et dimanche
- 1-1 : Un jour de la semaine

Action (pendant le réglage des données) :

- Appuyez sur <</Réglage - (3) pour diminuer la valeur.
- Appuyez sur >>/Réglage + (5) pour augmenter la valeur.
- Maintenez enfoncé << ou >> pendant 2 secondes pour activer l'avance auto.
- Utilisez le bouton de réglage AL1/AL2 pour confirmer chaque réglage.

ALARME

L'alarme avec sonnerie ou radio sera active pendant 30 minutes si vous n'appuyez sur aucun bouton, puis elle s'arrêtera automatiquement et sonnera à la même heure le lendemain.

FONCTION RAPPEL D'ALARME

- Lorsque l'alarme sonne, appuyez sur Rappel d'alarme (4) pour suspendre l'alarme par sonnerie ou radio et activer la fonction de rappel d'alarme. L'alarme sonnera à nouveau au bout de 9 minutes. Rappuyez sur RAPPEL D'ALARME pour suspendre à nouveau l'alarme, l'alarme sonnera à nouveau au bout de 9 minutes et ainsi de suite jusqu'à l'activation de la prochaine alarme.

Remarque : L'intervalle de rappel d'alarme est de 9 minutes.

- Pour désactiver le rappel d'alarme et arrêter complètement l'alarme, appuyez sur ACTIV/DÉSACTIV Radio (7). Si vous n'appuyez sur aucun bouton, l'alarme sonnera pendant 30 minutes puis s'arrêtera automatiquement.
- L'icône d'AL1 et AL2 clignotera tant que la fonction de rappel d'alarme est activée. Une fois que le rappel d'alarme est désactivé, l'icône d'AL1/AL2 arrêtera de clignoter et restera allumée.

FONCTION D'ÉCLAIRAGE DE L'ÉCRAN

- Appuyez sur MÉM./M+/éclairage d'écran auto/sieste (6) pendant 3 secondes, le voyant d'écran LED s'allumera puis l'éclairage LED s'éteindra automatiquement au bout de 15 secondes.
Appuyez sur n'importe quel bouton pour éclairer l'écran LED pendant 15 secondes.
- Appuyez sur MÉM./M+/éclairage d'écran auto/sieste (6) pendant 3 secondes, le voyant d'écran LED s'éteindra pour désactiver cette fonction.

CHANGEMENT D'AFFICHAGE AUTO

Avec la radio désactivée, appuyez sur VOLUME +/CHANGEMENT D'AFFICHAGE AUTO (2) et maintenez-le enfoncé pendant 2 secondes pour accéder au mode de changement d'affichage automatique (« ON » s'affichera).

L'année s'affichera. Rappuyez pour afficher le mois/jour, l'heure s'affichera à nouveau au bout de 5 secondes, et les mêmes informations s'afficheront en boucle.

Maintenez-le enfoncé pendant 2 secondes à nouveau pour désactiver le mode de changement d'affichage automatique (« OFF » s'affichera).

MODE RADIO

Remarque : Déployez complètement l'antenne FM afin d'obtenir la meilleure réception FM.

Appuyez sur le bouton Activ./désactiv. radio (7) pour allumer l'appareil.

Utilisez le bouton Réglage - (3) ou Réglage + (5) pour sélectionner une station de radio. Si vous maintenez enfoncé pendant une seconde le bouton Réglage - (3) ou Réglage + (5) puis le relâchez, l'appareil recherchera automatiquement la prochaine station de radio.

Appuyez sur le bouton MARCHE/ARRÊT (7) pour éteindre la radio.

Mémorisation des stations

Appuyez sur le bouton Activ./désactiv. radio (7) pour allumer l'appareil.

Utilisez le bouton Réglage - (3) ou Réglage + (5) pour sélectionner une station de radio.

Appuyez sur MÉM./M+ (6) et « P02 » clignotera.

Rappuyez sur MÉM./M+ (6) et « P02 » pour mémoriser la station.

Recommencez les étapes 2 à 4 pour régler d'autres stations.

L'appareil peut mémoriser jusqu'à 10 stations FM.

Lorsque « P01-P10 » clignote, appuyez sur Réglage - (3) ou Réglage + (5) pour sélectionner le numéro de mémorisation.

Chargement d'une station mémorisée

Pour charger une station mémorisée, appuyez sur MÉM./M+/SIESTE (6) pour sélectionner le numéro de mémorisation voulu.

MISE EN VEILLE

En écoutant la radio, appuyez sur RAPPEL D'ALARME/VEILLE/VARIATEUR (4) pour passer en mode de mise en veille. Vous pouvez régler le minuteur entre 15 et 90 minutes en appuyant plusieurs fois sur RAPPEL D'ALARME/VEILLE/VARIATEUR (4). Si le minuteur de mise en veille est sélectionné, l'appareil s'éteindra quand le temps se sera écoulé.

FONCTION DE SIESTE (compte à rebours)

Avec la radio désactivée, appuyez sur MÉM./M+/SIESTE (6) pour passer en mode SIESTE, la durée de SIESTE 90 s'affichera pendant 5 secondes.

Pendant ce temps, appuyez plusieurs fois sur MÉM./M+/SIESTE (6) pour régler la durée entre 10 et 90 minutes.

Lorsque la durée est écoulée, la sonnerie d'alarme sonnera pendant 30 minutes puis s'arrêtera automatiquement. Pour arrêter la sonnerie d'alarme, appuyez sur le bouton Activ./désactiv. radio (7).

Si vous appuyez sur MÉM./M+/SIESTE (6) pendant le fonctionnement de l'alarme, cela n'aura aucun effet.

Appuyez sur le bouton Activ./désactiv. radio (7) pour désactiver la fonction de SIESTE.

COMMANDE DU VARIATEUR

Le bouton du variateur (4) sert à régler la luminosité d'affichage LED sur 3 niveaux : élevé, moyen et faible.

HEURE D'ÉTÉ

Pour les pays utilisant l'heure d'été (une heure de différence entre l'heure d'été et l'heure d'hiver), ce radio-réveil est doté de l'option de réglage de l'heure d'été.

En mode veille, maintenez enfoncé >>/RÉGLAGE +/HEURE D'ÉTÉ (5) pendant 2 secondes.

L'heure avance d'une heure. Pour quitter le mode HEURE D'ÉTÉ, recommencez l'opération ci-dessus.

RÉINITIALISATION

Si l'appareil ne répond pas ou présente des dysfonctionnements, il a peut-être reçu une décharge électrostatique ou une surtension qui a causé l'arrêt automatique du microcontrôleur interne. Dans ce cas, débranchez simplement le cordon d'alimentation et enlevez la pile de secours de l'appareil, attendez au moins 3 minutes puis réglez à nouveau l'appareil comme s'il était neuf.

CARACTÉRISTIQUES TECHNIQUES

Gamme de fréquences : 87,5 à 108 MHz

Pile de secours : 3 V (1 pile plate au lithium CR2032) non fournie

Alimentation : 230 Vca ~50 Hz



MILIEUBESCHERMING



Gooi dit product niet weg bij het huishoudafval aan het einde van de levensduur ervan. Breng het product terug naar een inzamelingspunt voor hergebruik van elektrische en elektronische apparatuur. Dit wordt aangegeven door dit symbool op het product, in de gebruiksaanwijzing of op de verpakking.

De materialen zijn herbruikbaar volgens de markeringen. Door materiaal te recyclen of oude apparaten op een andere manier te hergebruiken draagt u bij aan het beschermen van ons milieu.

Neem a.u.b. contact op met uw gemeente voor informatie over inzamelingspunten.



Dit symbool wijst op de aanwezigheid van een gevaarlijke spanning binnenin de behuizing, die groot genoeg is om elektrische schokken te veroorzaken.



Dit symbool wijst de gebruiker op de aanwezigheid van belangrijke gebruiksinstructies voor het apparaat.

Veiligheids-, milieu- en instellingsaanwijzingen

- Gebruik het apparaat alleen binnenshuis in een droge omgeving.
 - Bescherm het apparaat tegen vocht.
 - Open het apparaat niet. **ELECTRISCHE SCHOKGEVAAR!** Laat opening en reparatie over aan gekwalificeerd onderhoudspersoneel.
 - Sluit dit apparaat alleen aan op een goed geïnstalleerd en geaard stopcontact. Zorg ervoor dat de netspanning overeenkomt met het de specificaties op het etiket.
 - Zorg ervoor dat het elektriciteitsnoer droog blijft tijdens gebruik. Zorg ervoor dat het elektriciteitsnoer niet afgeknepen of op een andere manier beschadigd wordt.
 - Beschadigde snoeren of stekkers moeten meteen vervangen worden door geautoriseerd onderhoudspersoneel.
 - In geval van bliksem moet de stekker onmiddellijk uit het stopcontact getrokken worden.
 - Wanneer kinderen het apparaat gebruiken, moeten de ouders toezicht houden.
 - Reinig het apparaat alleen met een droge doek.
 - Gebruik **GEEN SCHOONMAAKMIDDELEN of SCHUURSPONSJES!**
 - Stel het apparaat niet bloot aan direct zonlicht of andere hittebronnen.
 - Installeer het apparaat op een plaats met voldoende ventilatie, om oververhitting te voorkomen.
 - Dek de ventilatieopeningen niet af!
 - Installeer het apparaat op een veilige en vibratie-vrije plaats.
 - Installeer het apparaat zo ver mogelijk uit de buurt van computers en magnetrons; anders kan de radio-ontvangst gestoord worden.
 - Open de behuizing niet en probeer het apparaat niet te repareren. Dit is gevaarlijk en doet uw garantie vervallen. Reparaties mogen alleen uitgevoerd worden door geautoriseerd onderhoudspersoneel.
 - Gebruik alleen kwik- en cadmium-vrije batterijen.
 - Gebruikte batterijen zijn gevaarlijk afval en mogen **NIET** weggegooid worden bij het huishoudelijk afval!!! Breng de batterijen terug naar uw handelaar of naar inzamelingspunten in uw gemeente.
 - Houd batterijen buiten bereik van kinderen. Kinderen kunnen batterijen per ongeluk inslikken.
 - Raadpleeg onmiddellijk een dokter wanneer een kind een batterij ingeslikt heeft.
 - Controleer uw batterijen regelmatig om batterijlekkage te voorkomen.
 - Batterijen mogen niet worden blootgesteld aan extreme hitte, zoals zonlicht, vuur of dergelijke.
 - **LET OP:** Explosiegevaar als de batterij verkeerd wordt vervangen
- Vervang alleen door hetzelfde of een gelijkwaardig type



Gerecyclede batterijen zijn gevaarlijk afval en mogen **NIET** weggegooid worden bij het huishoudelijk afval!!! Dit apparaat bevat een aantal niet-gevoelig voor vuur batterijen. Het is belangrijk om deze batterijen terug te brengen naar een inzamelingspunt voor hergebruik van elektrische en elektronische apparatuur. Dit wordt aangegeven door dit symbool op het product, in de gebruiksaanwijzing of op de verpakking.

U kunt batterijen gratis terugbrengen naar speciale inzamelingspunten in uw gemeente of bij winkels die dit soort afval accepteren.

Alleen volledig lege batterijen.

* met de markering CE = conform, Hg = kwik, Pb = lood

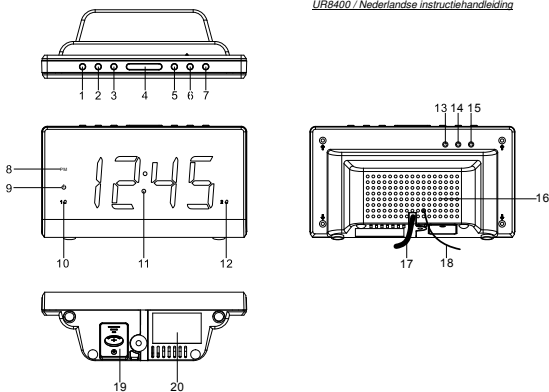

FUNCTIE EN BESTURINGSELEMENTEN

1. VOLUME OMLAAG
2. VOLUME OMHOOG / DISPLAY AUTOMATISCH VERANDEREN AAN/UIT
3. << / AFSTEMMEN - / JAAR/MAAND/DAG
4. SLUIMER / SLAAP / DIMMER
5. >> / AFSTEMMEN + / DST
6. GEHEUGEN INSTELLEN/GEHEUGEN+/NAP/DISPLAY AUTOMATISCH UIT
7. RADIO AAN-UIT / ALARM UIT
8. PM-INDICATOR
9. STANDBY-INDICATOR
10. ALARM 1-INDICATOR
11. DISPLAY
12. ALARM 2-INDICATOR
13. KLOK INSTELLEN
14. (AL2) ALARM 2 AAN / UIT ZETTEN
15. (AL1) ALARM 1 AAN / UIT ZETTEN
16. LUIDSPREKER
17. AC-VOEDINGSSNOER
18. FM-ANTENNE
19. BATTERIJVAK
20. TYPEPLAATJE (ONDERKANT VAN DE EENHEID)

ELEKTRICITEITSAANSLUITING

Steek de stekker van het netsnoer in een stopcontact. Dit apparaat is uitgerust met een batterijback-upsysteem, het vereist een 3V CR2032 platte lithiumbatterij (niet meegeleverd). Plaats de batterij in het batterijvak, ervoor zorgend dat de positieve en negatieve (+ en -) poolklemmen op de corresponderende klemmen op de plaat in het batterijvak zijn aangesloten. Wanneer een storing van de netvoeding optreedt, schakelt de klok automatisch over op batterijvoeding, het klok- en timergeheugen blijven werken. Als de netvoeding hervat, schakelt de klok weer naar netvoeding terug.

TIJD EN KALENDER HANDMATIGE INSTELLEN

Tijd en kalender instellen

Druk in de standby-modus op de "Klok INSTELLEN"-knop (13) en houd langer dan 2 seconden ingedrukt om de instelmodus van de tijd te openen. Druk na het openen van de instelmodus op de "Klok INSTELLEN"-knop (13) om de cyclus van de modus als volgt te wijzigen :

Normaal → Jaar → Maand → Dag → 12/24-UURS-formaat → Actuele tijd Uur → Actuele tijd Minuut → Normaal

Actie (tijdens aanpassing van gegevens):

- Druk op de << / AFSTEMMEN - knop (3) om de gegevens achteruit aan te passen.
- Druk op de >> / AFSTEMMEN + knop (5) om de gegevens vooruit aan te passen.
- Druk op en houd de << of >> knop voor 2 seconden ingedrukt om het automatisch vooruit spoelen in werking te stellen.
- Gebruik de "Klok INSTELLEN"-knop (13) om elke instelling te bevestigen.

ALARM INSTELLEN

Alarm 1 en Alarm 2 instellen

Druk in de standby-modus op de "AL1"- (15) of "AL 2" (14)-knop om de alarmtijd te bekijken. De alarmtijd wordt weergegeven, druk op en houd de "AL1"- of "AL2"-knop voor 3 seconden ingedrukt en de uren zullen knipperen. Druk op en houd de "AL1"- of "AL2"-knop (15/14) langer dan 2 seconden ingedrukt om de instellingsmodus van het alarm te openen. Eenmaal in de instellingsmodus, druk op de "AL1"- of "AL2"-knop (15/14) om de cyclus van de modus als volgt te wijzigen:

Normaal → AL 1 Uur → AL 1 Min → AL 1 weekdag Alarm → AL 1 wektoon → AL 1 wekradio → AL 1 wekradiovolume → Normaal.



LIB8400 / Nederlandse instructiehandleiding

Normaal → AL 2 Uur → AL 2 Min → AL 2 wekdag Alarm → AL 2 wektoon → AL 2 wekradio → AL 2 wekradiovolume → Normaal.

Selecteer de wekdagmodus van het alarm als volgt:

1-5: Maandag t/m vrijdag

1-7: Hele week

6-7: Zaterdag & zondag

1-1: Eén dag van de week

Actie (tijdens aanpassing van gegevens):

- Druk op de << / AFSTEMMEN - knop (3) om de gegevens achteruit aan te passen.
- Druk op de >> / AFSTEMMEN + knop (5) om de gegevens vooruit aan te passen.
- Druk op en houd de << of >> knop voor 2 seconden ingedrukt om het automatisch vooruit spoelen in werking te stellen.
- Gebruik de "AL1"- of "AL2"-knop om elke instelling te bevestigen.

ALARM

De alarmtoon of radioalarm zal 30 minuten blijven werken als geen knop wordt ingedrukt, vervolgens zal het automatisch stoppen en de volgende dag weer op dezelfde alarmtijd afgaan.

SLUIMERFUNCTIE

- Wanneer het alarm afgaat, druk op de "Sluimer"-knop (4) om het alarm uit te stellen en de sluimerfunctie te activeren. De pieptoon of radioalarm zal stoppen. Na 9 minuten zal het alarm weer afgaan. Druk opnieuw op de "SLUIMER"-knop, het alarm zal opnieuw worden uitgesteld, 9 minuten later zal het alarm nog eens opnieuw luiden en gaat zo verder tot het volgende alarm luidt.

Opmerking: De intervaltijd van de sluimerfunctie is 9 minuten.

- Druk op de "Radio AAN/UIT"-knop (7) als u de "SLUIMER" functie wilt uitschakelen en het alarm volledig wilt stoppen. Als u op geen enkele knop drukt, zal het alarm gedurende 30 minuten afgaan en automatisch stoppen.
- Het pictogram van "AL1" of "AL2" gaat knipperen zolang de sluimerfunctie nog functioneert. Zodra het sluismeren is uitgeschakeld, zal het pictogram van "AL1" of "AL2" met knipperen stoppen en op de display branden.

DISPLAYVERLICHTING AAN/UIT-FUNCTIE

- Druk op en houd de "GEHEUGEN / GEHEUGEN+ / NAP"-knop (6) voor 3 seconden ingedrukt, de indicator van de LED-display gaat branden, de indicator van de LED-display zal na 15 seconden automatisch worden uitgeschakeld.
Druk op een willekeurige knop om de LED-display voor 15 seconden aan te houden.
- Druk op en houd de "GEHEUGEN / GEHEUGEN+ / NAP"-knop (6) voor 3 seconden ingedrukt, de indicator van de LED-display gaat uit om deze functie te annuleren.

AUTOMATISCH DE INHOUD VAN DISPLAY WIJZIGEN

Druk in de "Uit"-stand van de radio op de "VOLUME OMHOOG / DISPLAY AUTOMATISCH VERANDEREN AAN/UIT"-knop (2) en houd langer dan 2 seconden ingedrukt om de "DISPLAY AUTOMATISCH VERANDEREN"-modus van de tijd te openen ("AAN" zal op de display worden weergegeven).

Het jaar wordt weergegeven en druk nogmaals om de maand/dag weer te geven, de display keert na 5 seconden de tijdweergave terug en zal opnieuw dezelfde informatie in een cyclus weergegeven.

Druk op en houd opnieuw langer dan 2 seconden ingedrukt om de "DISPLAY AUTOMATISCH VERANDEREN"-modus uit te schakelen (« UIT » zal op de display worden weergegeven).

RADIOMODUS

Opmerking: Voor het beste FM-ontvangst, zorg ervoor dat de FM-antennekabel volledig afgewikkeld en gestrekt is.

Druk op de "Radio AAN/UIT"-knop (7) om de eenheid in te schakelen.

Gebruik de "Afstemmen -"- (3) of "Afstemmen +"-knop (5) om het gewenste radiostation te selecteren. Wanneer u op de "Afstemmen -"- (3) of "Afstemmen +"-knop (5) drukt en voor één seconde ingedrukt houdt en vervolgens loslaat, zal het apparaat automatisch het volgende station scannen.

Druk op de "Radio AAN/UIT"-knop (7) om de radio UIT te schakelen.

Het radiostation instellen als voorkeuze instellen

Druk op de "Radio AAN/UIT"-knop (7) om het apparaat in te schakelen.

Gebruik de "Afstemmen -"- (3) of "Afstemmen +"-knop (5) om het gewenste radiostation te selecteren.

Druk op de "GEHEUGEN/GEHEUGEN+"-knop (6); "P02" zal in de display

knipperen.

Druk opnieuw op de "GEHEUGEN / GEHEUGEN+"-knop (6) om de voorinstelling in te stellen.

Herhaal de stappen 2 tot en met 4 om meer voorinstellingen in te stellen.

Het apparaat kan totaal 10 FM-stations vooraf instellen.

Wanneer "P01-P10" knippert, druk op de "Afstemmen -"- (3) of "Afstemmen +"-knop (5) om het nummer van de voorinstelling te selecteren.

Om de voorinstelling van de radio op te roepen

Om een vooringesteld station op te roepen, druk op de

"GEHEUGEN/GEHEUGEN+/NAP"-knop (6) om het gewenste nummer van de voorinstelling te selecteren.

SLAAPMODUS

Wanneer u naar de radio luistert, druk op de

"SLUIMER/SLAAP/DIMMER"-knop (4) om de slaapmodus te openen. U kunt de slaaptimer van 90 tot 15 minuten instellen door op de

"SLUIMER/SLAAP/DIMMER"-knop (4) te drukken. Als de slaaptimer is geselecteerd, zal de eenheid automatisch uitschakelen zodra de tijd verstreken is.

NAP-FUNCTIE (afteltimer)

In de radio off-modus, druk op de "GEHEUGEN/GEHEUGEN+/NAP"-knop (6) om de NAP-modus te openen, de NAP-tijd 90 zal gedurende 5 seconden worden weergegeven. In de tussentijd, druk herhaaldelijk op de "GEHEUGEN/GEHEUGEN+/NAP"-knop (6) om de tijdsduur van 90 tot 10 minuten in te stellen.

Als de tijd verstreken is, zal de alarmzoemer zal voor 30 minuten luiden en vervolgens automatisch uitschakelen. Om de alarmzoemer te stoppen, druk op de "Radio AAN/UIT"-knop (7).

Het drukken op de "GEHEUGEN/GEHEUGEN+/NAP"-knop (6) heeft tijdens de alarmwerking geen effect.

Druk op de "Radio AAN/UIT"-knop (7) om de NAP-functie te annuleren.

DE DIMMER BEDIENEN

Met de "dimmer"-knop (4) kunt u de helderheid van de LED-display op 3 niveaus "hoog", "medium" en "laag" instellen.



URB400 / Nederlandse instructiehandleiding

DE DST-MODUS (DAYLIGHT SAVING TIME/ZOMERTIJD)

Voor landen met zomertijd (DST - een uur verschil tussen zomer- en wintertijd) biedt deze klokradio een DST-optie om de zomertijd aan te passen.

Druk in de standby-modus op de >>/AFSTEMMEN+/DST knop (5) en houd voor 2 seconden ingedrukt.

De klok gaat één uur vooruit. Herhaal de bovenstaande procedure om de DST-modus te verlaten.

RESETTEN

Als het systeem niet reageert, een onregelmatige of onderbroken werking vertoont, kunt u een elektrische schok (ESD) of een spanningspiek hebben ondervonden, die de interne microcontroller heeft geactiveerd om automatisch af te sluiten. Als dit gebeurt, ontkoppel het netsnoer en verwijder de back-upbatterij van het systeem, wacht ten minste 3 minuten en stel vervolgens de eenheid opnieuw in alsof het een nieuwe eenheid is.

SPECIFICATIES

Frequentiebereik : 87,5 - 108 MHz

Back-upbatterij : 3V (CR2032 platte Lithium batterij x 1) niet meegeleverd

Voeding : AC230V~, 50Hz

Specificaties zijn onderhevig aan verandering zonder voorafgaande kennisgeving.



PROTECCIÓN MEDIOAMBIENTAL



No elimine este producto con la basura doméstica al terminar su vida útil. Llévelo a un punto de recogida para reciclado de aparatos eléctricos y electrónicos. Esto se indica mediante el símbolo en el producto, en el manual de usuario o en el embalaje.

Los materiales son reutilizables conforme a los símbolos. Al reutilizar, reciclar u otras formas de utilización de aparatos antiguos, está contribuyendo a proteger el medio ambiente.

Consulte a las autoridades la información sobre los puntos de recogida.

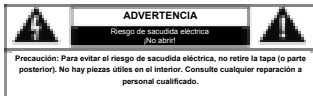

Este símbolo indica la presencia de tensión peligrosa en el interior, la suficiente para provocar una sacudida eléctrica.



Este símbolo indica la presencia de instrucciones de funcionamiento y mantenimiento importantes para el aparato.

Medidas de seguridad, medioambientales y de montaje

- Utilice el aparato solo en entornos secos e interiores.
- Proteja el aparato de la humedad.
- No abra el aparato. ¡**PELIGRO DE SACUDIDA ELÉCTRICA!** Consulte con personal cualificado para su apertura y reparación.
- Conecte el aparato a una toma de corriente correctamente instalada y con conexión a tierra. Asegúrese de que la tensión de la red se corresponde con la que aparece en las especificaciones.
- Asegúrese de que el cable permanece seco durante el funcionamiento. No pinche ni dañe el cable de conexión a red de ningún modo.
- Un cable de red dañado o clavija debe ser reemplazado inmediatamente por el centro de reparación autorizado.
- En caso de tormenta, desenchufe de la red inmediatamente.
- Los padres deberán supervisar a los niños cuando utilicen el aparato.
- Limpie el aparato solamente con un paño seco.
NO utilice LIMPIADORES NI PAÑOS ABRASIVOS
- No exponga el aparato a la luz solar directa o a otras fuentes de calor.
- Instale el aparato en un lugar con suficiente ventilación con el fin de evitar acumulación de calor.
- No cubra las aberturas de ventilación.
- Coloque el aparato en un lugar seguro y sin vibraciones.
- Coloque el aparato lo más lejos posible de ordenadores y microondas, de otro modo puede resultar afectada la recepción de la radio.
- No abra ni repare el aparato. No es seguro hacerlo y anula la garantía. Las reparaciones solo las pueden realizar los centros de atención al cliente autorizados.
- Utilice solo baterías sin mercurio y cadmio.
- Las baterías utilizadas son residuos peligrosos y no se deben desechar con la basura doméstica. Lleve las baterías a su proveedor o a los puntos de recogida de su comunidad.
- Mantenga las baterías lejos de los niños. Podrían tragarse las baterías. En caso de tragarse una batería, consulte a un médico inmediatamente.
- Compruebe las baterías regularmente para evitar fugas.
Las baterías no deberán estar expuestas a un calor excesivo como el sol, el fuego o similares.
- **PRECAUCIÓN:** Peligro de explosión si la batería se sustituye incorrectamente
Reemplace solo con el mismo tipo o equivalente



Las baterías utilizadas son residuos peligrosos y no se deben desechar con la basura doméstica. Como consecuencia están legalmente obligados a llevar todas las baterías para su recogida de manera responsable, no importa si las baterías contienen o no sustancias peligrosas.

Lleve las baterías al punto adecuado a los puntos de recogida próximos de su comunidad o a los puntos que seccionan baterías del tipo correspondiente.

Entregue solo baterías totalmente descargadas.
*1 marcado Co2 + plástico, *2 + aluminio, *3 + acero

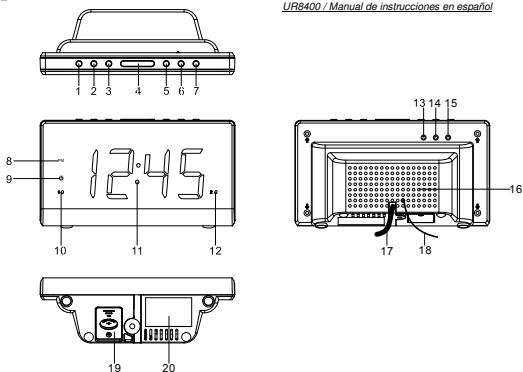

FUNCIONES Y CONTROLES

1. REDUCCIÓN DE VOLUMEN
2. AUMENTO DE VOLUMEN / CONEXIÓN/DESCONEXIÓN DE CAMBIO AUTOMÁTICO DE DISPLAY
3. << / SINTONIZAR - / AÑO/MES/DÍA
4. REPETICIÓN / REPOSO / ATENUADOR
5. >> / SINTONIZAR + / DST
6. AJUSTE MEM./M+/DORMITAR/DISPLAY DE DESCONEJÓN AUTOMÁTICA
7. CONEXIÓN / DESCONEJÓN RADIO / DESCONEJÓN ALARMA
8. INDICADOR DE PM
9. INDICADOR DE ESPERA
10. INDICADOR DE ALARMA 1
11. DISPLAY
12. INDICADOR DE ALARMA 2
13. AJUSTE RELOJ
14. AJUSTE CONEXIÓN / DESCONEJÓN ALARMA 2 (AL2)
15. AJUSTE CONEXIÓN / DESCONEJÓN ALARMA 1 (AL1)
16. ALTAVOZ
17. CABLE DE ALIMENTACIÓN DE CA
18. ANTENA DE FM
19. COMPARTIMENTO DE LA BATERÍA
20. ETIQUETA DE CARACTERÍSTICAS (EN LA PARTE INFERIOR DE LA UNIDAD)

CONEXIÓN ELÉCTRICA

Enchufe el cable de alimentación de CA a una fuente de CA de toma de corriente doméstica. Esta unidad está equipada con un sistema de batería de respaldo, requiere una batería de litio plana CR2032 de 3 V (no incluida). Introduzca la batería en el compartimento de la batería, asegurándose de que los terminales de la batería positivo y negativo (+ y -) estén conectados a los terminales correspondientes en la placa del compartimento de la batería. Si se produce un fallo de alimentación de CA, el reloj automáticamente cambia a la fuente de alimentación de la batería, y la memoria del reloj y del temporizador siguen funcionando. Cuando se reanuda la energía de CA, el reloj vuelve a cambiar a CA.

AJUSTE MANUAL DE LA HORA Y DEL CALENDARIO

Ajuste de la hora y del calendario

Pulse el botón Clock ADJ. (13) (Ajuste del reloj) en modo espera y manténgalo pulsado durante 2 segundos para entrar en el modo de ajuste de tiempo, después entre en el modo de ajuste, pulse el botón Clock ADJ. (13) (Ajuste de reloj) para cambiar el ciclo de modo de la siguiente manera:

Normal → Año → Mes → Día → Formato 12/24 H → Hora en tiempo real → Min. en tiempo real → Normal

Acción (durante el ajuste de datos):

- Pulse el botón << / Tune - (3) (<< / Sintonizar -) para ajustar los datos hacia atrás.
- Pulse el botón >> / Tune + (5) (>> / Sintonizar +) para ajustar los datos hacia adelante.
- Mantenga pulsado el botón << o >> durante 2 segundos para permitir el avance automático.
- Utilice el botón Clock ADJ. (13) (Ajuste del reloj) para confirmar cada ajuste.

AJUSTE DE LA ALARMA

Ajuste de Alarma 1 y Alarma 2

En modo de espera pulse el botón AL1 (15) o AL 2 (14) una vez para previsualizar el tiempo de alarma. Se muestra el tiempo de alarma; pulse y mantenga pulsados los botones AL1 / AL2 durante 3 segundos y las horas parpadearán. Pulse el botón AL1 / AL2 (15/14) y manténgalo pulsado durante 2 segundos para entrar en el modo de ajuste de alarma. Cuando esté en el modo de ajuste, pulse el botón de ajuste de alarma (15/14) para cambiar el ciclo de modo de la siguiente manera:



Normal → Hora de AL 1 → Min. de AL 1 → Alarma semanal de AL 1 → Pitido para despertar de AL 1 → Radio para despertar de AL 1 → Volumen de radio para despertar de AL 1 → Normal.

Normal → Hora de AL 2 → Min. de AL 2 → Alarma semanal de AL 2 → Pitido para despertar de AL 2 → Radio para despertar de AL 2 → Volumen de radio para despertar de AL 2 → Normal.

Seleccione el modo semanal de alarma de la siguiente manera:

1-5: Lunes a viernes

1-7: Semana completa

6-7: Sábado y domingo

1-1: Un día de la semana

Acción (durante el ajuste de datos):

- Pulse el botón << / Tune - (3) (<< / Sintonizar -) para ajustar los datos hacia atrás.
- Pulse el botón >> / Tune + (5) (>> / Sintonizar +) para ajustar los datos hacia adelante.
- Mantenga pulsado el botón << o >> durante 2 segundos para permitir el avance automático.
- Utilice el botón de ajuste AL1 / AL2 para confirmar cada ajuste.

ALARMA

La alarma mediante pitidos o mediante la radio sonará durante 30 minutos si no se pulsa ninguna tecla; entonces se parará automáticamente y esperará a la misma hora de alarma del día siguiente.

FUNCIÓN DE REPETICIÓN

- Cuando suene la Alarma, pulse el botón Snooze (4) (Repetición) para suspender la alarma y activar la función de repetición; la alarma mediante Pitidos o Radio se detendrá. 9 minutos más tarde la alarma sonará de nuevo. Pulse de nuevo la tecla SNOOZE (Repetición), la alarma se suspenderá otra vez; entonces 9 minutos más tarde la alarma sonará de nuevo y así sucesivamente hasta que suene la próxima alarma.

Nota: El tiempo de intervalo de la función Snooze (Repetición) es de 9 minutos.

- Si desea desactivar la función SNOOZE (Repetición) y parar completamente la alarma, pulse el botón Radio ON/OFF (Conexión/Desconexión de la Radio) (7). Si no pulsa ningún botón, la



alarma sonará durante 30 minutos y se detendrá automáticamente.

- El icono de AL1 y AL2 parpadeará siempre que la función Snooze (Repetición) siga en marcha. Cuando se desactive Snooze (Repetición), el icono de AL1 / AL2 dejará de parpadear y se iluminará en el display.

FUNCIÓN DE CONEXIÓN/DESCONEXIÓN DE LUZ DEL DISPLAY

- Pulse el botón MEM. Set / M+ / display light auto on-off /NAP (Ajuste de memoria / M+ / conexión-desconexión automática de la luz del display / DORMITAR) (6) durante 3 segundos, el indicador del display LED se encenderá; el display LED se apagará automáticamente después de 15 segundos.
Pulse cualquier botón para mantener el display LED durante 15 segundos.
- Pulse el botón MEM. Set / M+ / display light auto on-off /NAP (Ajuste de memoria / M+ / conexión-desconexión automática de la luz del display / DORMITAR) (6) durante 3 segundos, el indicador del display LED se apagará para cancelar esta función.

CONTENIDO DEL DISPLAY DE CAMBIO AUTOMÁTICO

En el modo de desconexión de radio pulse el botón VOLUME UP / DISPLAY AUTO CHANGE ON/OFF (Aumento de volumen / Conexión/Desconexión de cambio automático de display) (2) y manténgalo pulsado durante 2 segundos para entrar en el modo AUTO CHANGE DISPLAY (Display de cambio automático) de tiempo (aparecerá "ON" (Conexión) en el display).

Aparecerá el Año y púlselo de nuevo para mostrar el Mes/Día; el display regresa a la visualización de tiempo después de 5 segundos y mostrará de nuevo la misma información en ciclo.

Púlselo y manténgalo pulsado de nuevo durante 2 segundos para apagar el modo AUTO CHANGE DISPLAY (Display de cambio automático) (aparecerá « OFF » en el display).

MODO DE RADIO

Nota: Asegúrese de que la antena de FM esté completamente desenrollada y extendida para tener la mejor recepción de FM.

Pulse el botón Radio ON/OFF (Conexión/desconexión de radio) (7) para encender la unidad.

Utilice el botón Tune - (Sintonizar -) (3) o Tune + (Sintonizar +) (5) para seleccionar la emisora de radio deseada. Si pulsa y mantiene pulsado el botón Tune - (Sintonizar -) (3) o Tune + (Sintonizar +) (5) durante un segundo, y después lo suelta, la unidad buscará automáticamente la siguiente emisora. Pulse el botón ON/OFF (Conexión/desconexión) (7) para apagar la radio.

Para preajustar una emisora

Pulse el botón Radio ON/OFF (Conexión/desconexión de radio) (7) para encender la unidad.

Utilice el botón Tune - (Sintonizar -) (3) o Tune + (Sintonizar +) (5) para seleccionar la emisora de radio deseada.

Pulse el botón MEM.SET/M+ (Ajuste de memoria/M+) (6); "P02" parpadeará en el display.

Pulse de nuevo el botón "MEM.SET / M+" (6) para establecer el preajuste. Repita los pasos 2 a 4 para establecer más preajustes.

La unidad puede preajustar 10 emisoras totalmente para FM.

Cuando parpadee "P01-P10", pulse el botón Tune - (Sintonizar -) (3) o Tune + (Sintonizar +) (5) para seleccionar el número preajustado.

Para invocar el preajuste de radio

Para invocar una emisora preajustada, pulse el botón MEM.SET/M+/NAP (Ajustar memoria/M+/DORMITAR) (6) para seleccionar el número preajustado deseado.

OPERACIÓN DE REPOSO

Cuando escuche la radio, pulse el botón SNOOZE/SLEEP/DIMMER (Repetición/Reposo/Atenuador) (4) para entrar en el modo de reposo. Puede ajustar el temporizador de estado de reposo de 90 minutos a 15 minutos pulsando de forma repetida el botón SNOOZE/SLEEP/DIMMER (Repetición/Reposo/Atenuador) (4). Cuando se seleccione el temporizador de estado de reposo, la unidad se apagará automáticamente una vez que el tiempo haya terminado.

FUNCIÓN DORMITAR (temporizador de cuenta regresiva)

En el modo de desconexión de radio, pulse el botón MEM.SET/M+/NAP (Ajuste de memoria/M+/DORMITAR) (6) para entrar en el modo NAP (Dormitar); la hora NAP 90 se mostrará durante 5 segundos. Mientras tanto, pulse de forma repetida el botón MEM.SET/M+/NAP (Ajuste de memoria/M+/DORMITAR) (6) para establecer el tiempo de duración de 90 min. a 10 min.

Cuando el tiempo haya terminado, el zumbador de la alarma sonará durante 30 min. y después se apagará automáticamente. Para detener el zumbador de la alarma, pulse el botón Radio ON/OFF (Conexión/desconexión de la Radio) (7).



UR8400 / Manual de instrucciones en español

Pulsar el botón MEM.SET/M+/NAP (Ajuste de memoria/M+/DORMITAR) (6) no surte ningún efecto durante el funcionamiento de la alarma.

Pulse el botón Radio ON/OFF (Conexión/desconexión de la Radio) (7) para cancelar la función NAP (Dormitar).

CONTROL DEL ATENUADOR El interruptor del atenuador (4) le permite establecer el brillo del display LED en 3 niveles: alto, medio y bajo.

MODO DE HORARIO DE VERANO (DST)

Para aquellos países con horario de verano (DST) (una hora de diferencia entre la hora de verano y la hora de invierno), este reloj despertador le ofrece la opción DST para ajustar el horario de verano.

En el modo de espera pulse y mantenga pulsado durante 2 segundos el botón >>/TUNE+/DST (>>/Sintonizar+/DST) (5).

El reloj avanza en una hora. Para salir del modo DST, repita la operación anterior.

CÓMO REINICIAR EL SISTEMA

Si el sistema no responde o muestra un funcionamiento errático o intermitente, quizás haya experimentado una descarga electrostática (ESD) o una sobretensión que haya disparado el microcontrolador interno hasta producir una parada automática. Si esto ocurre, simplemente desconecte el cable de alimentación de CA y retire la batería de respaldo del sistema, espere durante al menos 3 minutos y después configure de nuevo la unidad como si fuera una unidad totalmente nueva.

ESPECIFICACIONES

Gama de frecuencias: 87,5 – 108 MHz

Batería de respaldo: 3 V (Batería de litio plana CR2032 x 1) no incluida

Fuente de alimentación: 230 V CA ~ 50 Hz

Estas especificaciones están sujetas a cambios sin previo aviso.



PROTECÇÃO AMBIENTAL



Não junte este aparelho juntamente com os resíduos domésticos no final do seu ciclo de vida útil. Coloque-o num ponto de recolha para reciclagem de aparelhos eléctricos e electrónicos. Isto é indicado pelo símbolo no aparelho, manual do utilizador ou na embalagem.

Os materiais são reutilizáveis de acordo com as marcas respectivas. Ao reutilizá-los, reciclá-los ou qualquer outra forma de utilização de aparelhos antigos, está a contribuir de forma importante para a protecção do nosso ambiente.

Contacte as suas autoridades locais para obter informações sobre pontos de recolha.

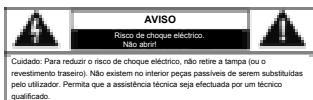

Este símbolo indica a presença de tensão perigosa no interior do aparelho, suficiente para provocar choques eléctricos.



Este símbolo indica a presença de instruções de funcionamento e manutenção importantes para o aparelho.

Instruções de Segurança, Ambientais e de Configuração

- Utilize o aparelho apenas em ambientes internos e secos.
- Proteja o aparelho da humidade.
- Não abra o aparelho. **RISCO DE CHOQUE ELÉCTRICO!** Permita que o aparelho seja aberto e assistido por um técnico qualificado.
- Ligue este aparelho apenas a uma tomada de parede devidamente instalada com terra. Certifique-se de que a tensão da rede eléctrica corresponde com as especificações da placa informativa do aparelho.
- Certifique-se de que o cabo de alimentação permanece seco durante o funcionamento. Não trihe ou danifique o cabo de alimentação de forma alguma.
- Um cabo de alimentação danificado deve ser imediatamente substituído por um centro de assistência técnica autorizado.
- Em caso de ocorrência de trovoadas, desligue imediatamente o aparelho da tomada.
- As crianças devem supervisionadas por um adulto responsável quando utilizarem o aparelho.
- Limpe o aparelho apenas com um pano seco.
- **NÃO utilize PRODUTOS DE LIMPEZA ou PANOS ABRASIVOS!**
- Não exponha o aparelho a luz solar directa ou a outras fontes de calor.
- Instale o aparelho num local com ventilação suficiente para evitar a acumulação de calor.
- Não cubra as aberturas de ventilação!
- Instale o aparelho num local seguro e sem vibrações.
- Instale o aparelho o mais longe possível de computador e fornos microondas; caso contrário, a recepção de rádio poderá sofrer interferências.
- Não abra ou repare o revestimento. Não é seguro fazê-lo e irá anular a sua garantia. As reparações devem ser efectuadas apenas por um serviço/centro autorizado de assistência.
- Utilize apenas pilhas sem mercúrio nem cádmio.
- As pilhas usadas são um resíduo perigoso e **NÃO** devem ser colocadas juntamente com os resíduos domésticos!!! Coloque as pilhas num dos pontos de recolha da sua localidade.
- Mantenha as pilhas afastadas das crianças. Estas poderão engolir as pilhas. Se uma pilha for engolida, contacte imediatamente um médico.
- Verifique as suas pilhas regularmente para evitar derramamento das mesmas.



As pilhas usadas são um resíduo perigoso e **NÃO** devem ser colocadas juntamente com os resíduos domésticos! Enquanto consumidor, está legalmente obrigado a depositar todas as pilhas num local adequado para uma reciclagem ambientalmente responsável – independentemente de as pilhas conterem ou não substâncias perigosas*).

Coloque as pilhas gratuitamente num dos pontos de recolha públicos na sua localidade ou em lojas que comercializem pilhas do mesmo tipo.

Coloque apenas pilhas completamente descarregadas.

*) marcadas Cd = cádmio, Hg = mercúrio, Pb = chumbo

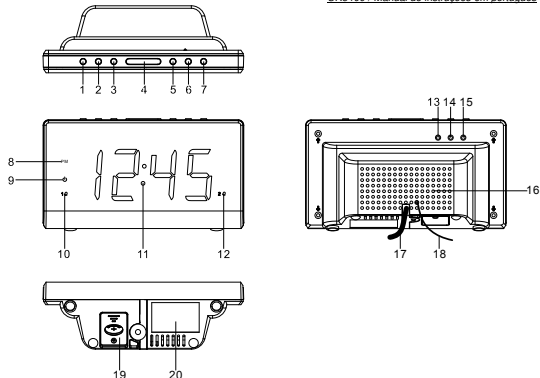

FUNÇÃO E CONTROLOS

1. DIMINUIÇÃO DE VOLUME
2. LIGAR/DESLIGAR MUDANÇA AUTOMÁTICA DO ECRÃ/AUMENTO DE VOLUME
3. <</SINTONIZAR/ANO/MÉS/DIA
4. SUSPENSÃO/REGULADOR DE LUZ
5. >>/SINTONIZAR +/-DST
6. DEF MEM/M+/SESTA/DESLIGAMENTO AUTOMÁTICO
7. LIGAR/DESLIGAR RÁDIO/DESLIGAR ALARME
8. INDICADOR PM
9. INDICADOR SUSPENSÃO
10. INDICADOR ALARME 1
11. ECRÃ
12. INDICADOR ALARME 2
13. AJUSTE DO RELÓGIO
14. (AL2) DEFINIÇÃO DE ALARME 2 LIGADO/DESLIGADO
15. (AL1) DEFINIÇÃO DE ALARME 1 LIGADO/DESLIGADO
16. COLUNA
17. CABO DE ALIMENTAÇÃO CA
18. ANTENA FM
19. COMPARTIMENTO DE BATERIA
20. ETIQUETA DE POTÊNCIA NOMINAL DE PRECISÃO (NA PARTE INFERIOR DA UNIDADE)

TOMADA DE CORRENTE

Ligue o cabo CA a uma fonte de CA doméstica. Esta unidade está equipada com um sistema de salvaguarda de bateria e requer uma bateria de lítio plana CR2032 de 3V (não incluída). Insira a bateria no respectivo compartimento, certificando-se de que os terminais de bateria positivo e negativo (+ e -) ficam colocados nos terminais correspondentes na placa do compartimento da bateria. Se ocorrer uma falha de alimentação CA, o relógio mudará automaticamente para o fornecimento de potência de bateria e a memória das horas e o relógio continuarão a funcionar. Quando a alimentação CA for retomada, o relógio mudará novamente para CA.

DEFINIÇÃO MANUAL DA HORA E CALENDÁRIO

Definição da Hora e Calendário

Prima o botão Ajuste do Relógio (13) no modo normal premido durante 2 segundos para entrar no modo de definição de hora. Depois de entrar no modo de definição, prima o botão Ajuste do Relógio (13) para mudar o ciclo do modo da seguinte forma:

Normal → Ano → Mês → Dia → formato 12/24 H → Horas em tempo real → Minutos em tempo real → Normal

Ação (durante o ajuste dos dados):

- Prima o botão <</Sintonizar (3) para ajustar os dados para trás.
- Prima o botão >>/Sintonizar + (5) para ajustar os dados para a frente.
- Mantenha o botão << ou >> premido durante 2 segundos para activar o avanço automático.
- Prima o botão Ajuste do Relógio (13) para confirmar cada definição.

DEFINIÇÃO DE ALARME

Definição do Alarme 1 e Alarme 2

No modo de suspensão, prima o botão AL1 (15) ou AL 2 (14) uma vez para pré-visualizar a hora do alarme. A hora do alarme é apresentada. Mantenha os botões AL1/AL2 premidos durante 3 segundos para as horas começarem a piscar. Mantenha o botão AL1/AL2 (15/14) premido durante 2 segundos para entrar no modo de definição do alarme. Quando estiver no modo de definição, prima o botão de definição do alarme (15/14) para mudar o ciclo do modo da seguinte forma:

Normal → Hora do AL 1 → Min. do AL 1 → Alarme de dias úteis do AL 1 → Tom de despertador do AL 1 → Rádio despertador do AL 1 → Volume do rádio despertador do AL 1 → Normal.

Normal → Hora do AL 2 → Min. do AL 2 → Alarme de dias úteis do AL 2 → Tom de despertador do AL 2 → Rádio despertador do AL 2 → Volume do rádio despertador do AL 2 → Normal.

Selecione o modo de dias úteis do alarme da seguinte forma:

1-5: De segunda-feira a sexta-feira

1-7: Toda a semana

6-7: Sábado e Domingo

1-1: Um dia da semana

Ação (durante o ajuste dos dados):

- Prima o botão <</Sintonizar - (3) para ajustar os dados para trás.
- Prima o botão >>/Sintonizar + (5) para ajustar os dados para a frente.
- Mantenha o botão << ou >> premido durante 2 segundos para activar o avanço automático.
- Utilize o botão de definição AL1/AL2 para confirmar cada definição.

ALARME

O alarme sonoro ou o alarme de rádio será emitido durante 30 minutos se não premir nenhuma tecla, parará automaticamente e soará à mesma hora no dia seguinte.

FUNÇÃO DE SUSPENSÃO

- Quando o Alarme soar, prima o botão Suspensão (4) para suspender o alarme e activar a função de suspensão, o alarme Sonoro ou de Rádio parará. 9 minutos mais tarde, o alarme soará novamente. Prima novamente a tecla SUSPENSÃO, para suspender novamente o alarme, outros 9 minutos mais tarde o alarme irá soar novamente até soar o alarme seguinte.

Nota: O tempo de intervalo da função de Suspensão é de 9 minutos.

- Se pretender desactivar a função SUSPENSÃO e parar totalmente o alarme, prima o botão LIGAR/DESLIGAR Rádio (7). Se não premir nenhum botão, o alarme soará durante 30 minutos e parará automaticamente.
- O ícone do AL1 e AL2 começará a piscar enquanto a função Suspensão estiver activada. Quando a função Suspensão estiver desactivada, o ícone do AL1/AL2 e as luzes no ecrã pararão de piscar.

FUNÇÃO LIGAR/DESLIGAR LUZ DO ECRÃ

- Prima MEM. Prima o botão Definir/M+/ligar/desligar luz do ecrã automaticamente/SESTA (6) durante 3 segundos para acender o indicador do ecrã LED. O ecrã LED desligará automaticamente após 15 segundos. Prima qualquer botão para manter o ecrã LED durante 15 segundos.
- Prima MEM. Prima o botão Definir/M+/ligar/desligar luz do ecrã automaticamente/SESTA (6) durante 3 segundos para apagar a luz do indicador do ecrã LED, para cancelar esta função.

MUDAR AUTOMATICAMENTE CONTEÚDO DO ECRÃ

No modo de rádio desligado, mantenha o botão LIGAR/DESLIGAR MUDANÇA AUTOMÁTICA DO ECRÃ/AUMENTO DE VOLUME (14) premido durante 2 segundos para entrar no modo MUDANÇA AUTOMÁTICA DO ECRÃ ("LIGADO" irá aparecer no ecrã).

O Ano será apresentado. Prima novamente para apresentar o Mês/Dia. O ecrã regressará à apresentação das horas após 5 segundos e irá apresentar novamente as mesmas informações no ciclo.

Mantenha novamente premido durante 2 para desactivar o modo MUDANÇA AUTOMÁTICA DO ECRÃ («DESLIGAR» será apresentado no ecrã).

MODO DE RÁDIO

Nota: Certifique-se de que a antena FM está totalmente desenrolada e esticada para uma melhor recepção FM.

Prima o botão LIGAR/DESLIGAR Rádio (7) para ligar a unidade.

Utilize o botão Sintonizar – (3) ou Sintonizar + (5) para seleccionar a estação de rádio pretendida. Se mantiver o botão Sintonizar – (3) ou Sintonizar + (5) premido durante um segundo e, em seguida, libertar, a unidade irá procurar automaticamente a estação de rádio seguinte.

Prima o botão LIGAR/DESLIGAR (7) para desligar o rádio.

Para predefinir uma estação de rádio

Prima o botão LIGAR/DESLIGAR Rádio (7) para ligar a unidade.

Utilize o botão Sintonizar – (3) ou Sintonizar + (5) para seleccionar a estação de rádio pretendida.

Prima o botão DEF. MEM/M+ (6); "P02" piscará no ecrã.

Prima novamente o botão DEF.MEM/M+" (6) para predefinir.

Repita os passos do 2 ao 4 para efectuar mais predefinições.

A unidade pode predefinir 10 estações totalmente como FM.



Quando "P01-P10" começar a piscar, prima o botão Sintonizar- (3) ou Sintonizar+ (5) para seleccionar o número da predefinição.

Para revogar as predefinições do rádio

Para revogar uma estação predefinida, prima o botão DEF. MEM/M+/SESTA (6) para seleccionar o número predefinido pretendido.

OPERAÇÃO DE SUSPENSÃO

Quando estiver a ouvir rádio, prima o botão SUSPENSÃO/REGULADOR DE LUZ (4) para entrar no modo de suspensão. Pode ajustar o temporizador de suspensão de 90 a 15 minutos premindo o botão SUSPENSÃO/REGULADOR DE LUZ (4) repetidamente. Quando seleccionar o temporizador de suspensão, a unidade desligará automaticamente depois de estar activada.

Função SESTA (temporizador de contagem decrescente)

No modo de rádio desligado, prima o botão DEF. MEM/M+/SESTA (6) para entrar no modo SESTA, a hora de SESTA 90 será apresentada durante 5 segundos. Entretanto, prima repetidamente o botão DEF. MEM/M+/SESTA (6) para definir o tempo de duração de 90 min. como 10 min.

Depois de estar activado, a campainha do alarme soará durante 30 min. e, em seguida, desligará automaticamente. Para parar a campainha do alarme, prima o botão LIGAR/DESLIGAR Rádio (7).

Se premir o botão DEF. MEM/M+/SESTA (6) não terá qualquer efeito durante o funcionamento do alarme.

Prima o botão LIGAR/DESLIGAR Rádio (7) para cancelar a função SESTA.

CONTROLO DO REGULADOR DE LUZ O interruptor do regulador de luz (4) permite-lhe definir a luminosidade do ecrã LED para 3 níveis: alta, média e baixa.

MODO DE HORA DE VERÃO (DST)

Para os países com hora de Verão (DST) (uma hora de diferença entre a hora de Verão e a hora de Inverno), este rádio despertador oferece a opção DST para ajustar a hora de Verão.

No modo de suspensão, mantenha o botão >>/SINTONIZAR+/DST (5) premido durante 2 segundos.

O relógio avança uma hora. Para sair do modo DST, repita a operação acima.

REPOSIÇÃO

Se o sistema não responder ou se apresentar um funcionamento errático ou intermitente, poderá dever-se a uma descarga electrostática (ESD) ou a uma sobretensão que fez com que o microcontrolador interno encerrasse automaticamente. Se isto ocorrer, desligue simplesmente o cabo de alimentação CA, remova a bateria de salvaguarda do sistema, aguarde, pelo menos, 3 minutos e, em seguida, configure novamente a unidade como se fosse nova.

ESPECIFICAÇÕES

Gama de frequência: 87.5 – 108 MHz

Salvaguarda de bateria: 3V (Bateria de Lítio Plana CR2032 x 1) não incluída

Fonte de alimentação: CA230V ~ 50Hz

As especificações estão sujeitas a alterações sem aviso prévio.

