

# ***hama***<sup>®</sup>

THE SMART SOLUTION

00  
119435

## USB Travel Charger "Dual" 2.1 A

### USB-Reiseladegerät

# ***hama***<sup>®</sup>

Hama GmbH & Co KG  
D-86652 Monheim  
[www.hama.com](http://www.hama.com)



Operating Instructions

**GB**

Bedienungsanleitung

**D**

Mode d'emploi

**F**

Instrucciones de uso

**E**

Руководство по эксплуатации

**RUS**

Istruzioni per l'uso

**I**

Gebruiksaanwijzing

**NL**

Οδηγίες χρήσης

**GR**

Instrukcja obsługi

**PL**

Használati útmutató

**H**

Návod k použití

**CZ**

Návod na použitie

**SK**

Manual de instrucções

**P**

Kullanma kılavuzu

**TR**

Manual de utilizare

**RO**

Bruksanvisning

**S**

Pistokelaturi

**FIN**

All listed brands are trademarks of the corresponding companies. Errors and omissions excepted, and subject to technical changes. Our general terms of delivery and payment are applied.

00119435/03.13

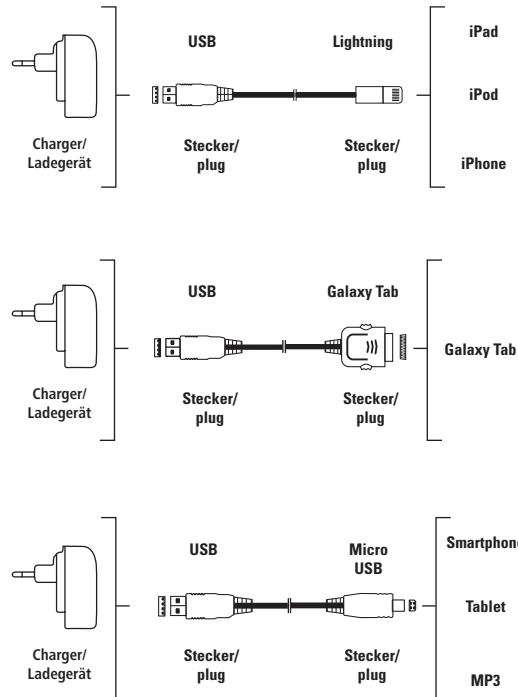

## GB Operating instruction

Thank you for choosing a Hama product.  
Take your time and read the following instructions and information completely.  
Please keep these instructions in a safe place for future reference. If you sell the device, please pass these operating instructions on to the new owner.

### 1. Explanation of Warning Symbols and Notes

#### Warning

This symbol is used to indicate safety instructions or to draw your attention to specific hazards and risks.

#### Note

This symbol is used to indicate additional information or important notes.

### 2. Package Contents

- Travel charger
- Operating instructions

### 3. Safety Notes

- This product is intended for private, non-commercial use only.
- Only use the product for the intended purpose.
- Protect the product from dirt, moisture and overheating, and only use it in dry locations.
- Lay all cables so that they do not pose a tripping hazard.
- Do not bend or crush the cable.
- Do not drop the product and do not expose it to any major shocks.
- Keep children away from the packaging material as there is a risk of suffocation.
- Supervise children to ensure that they do not play with the device.

- Immediately dispose of the packaging material in accordance with local disposal regulations.
- Do not attempt to service or repair the device yourself. Leave any service work to qualified experts.
- Do not modify the product in any way. Doing so voids the warranty.

#### Warning

- Do not use the product if the power supply unit or power cable are damaged.
- Do not attempt to service or repair the product yourself. Leave any service work to qualified professionals.
- Do not open the device or continue to operate it if it becomes damaged.
- This product is designed for use in enclosed spaces and should not be exposed to moisture or extreme temperatures (heat/cold). Failure to observe these instructions may result in damage to the product or the end device being charged.



#### Note on Connecting Possible End Devices

- Please note that the maximum output current of 2.1 A is divided among the ports. If you wish to connect multiple devices, please ensure that the maximum current required by the devices does not exceed the maximum output current of the product.
- Observe the specified input voltage range of the product. The product is not designed to be used with voltages that deviate from the specified parameters.



#### Warning

If the product or the end device is visibly damaged, do not proceed with charging.

#### 4. Getting Started

Observe the information in the operating instructions of the device to be charged. If no explicit instructions are provided, proceed as described below.

- Ensure that the charger, the connection cable and the end device are compatible while they are not connected to the power supply.
- Plug the device to be charged into the charger. The device to be charged should be switched off.
- Plug the charger into an appropriate electrical socket/cigarette lighter socket.
- The switched-off end device will now be charged.

#### 5. Troubleshooting

Error	Solution
A connected end device will not charge.	Check whether your end device requires a charger with a special pin assignment and whether the charging current of the charger is sufficient. This information can be found in the manual for your end device, or you may contact the manufacturer's customer service department.
The charger becomes extremely hot and switches off the charging process after a period of time.	Your end device requires a higher charging current than the charger can provide. The charger automatically switches off the charging process to prevent damage to the charger.

#### 6. Warranty Disclaimer

Hama GmbH & Co. KG assumes no liability and provides no warranty for damage resulting from improper installation/mounting, improper use of the product or from failure to observe the operating instructions and/or safety notes.

#### 7. Service and Support

Please contact Hama Product Consulting if you have any questions about this product.

Hotline: +49 9091 502-115 (German/English)

Further support information can be found here:

[www.hama.com](http://www.hama.com)

## 8. Technical Data

Specifications	
Product category	Universal charger
Input voltage	100-240 V
Max. input current	1.05 A
USB ports	2
Pin assignment	auto-detect
Output voltage	5 V
Max. output current	2.1 A (combined for all outputs)

## 9. Recycling Information

### Note on environmental protection:



After the implementation of the European Directive 2002/96/EU and 2006/66/EU in the national legal system, the following applies: Electric and electronic devices as well as batteries must not be disposed of with household waste. Consumers are obliged by law to return electrical and electronic devices as well as batteries at the end of their service lives to the public collecting points set up for this purpose or point of sale. Details to this are defined by the national law of the respective country. This symbol on the product, the instruction manual or the package indicates that a product is subject to these regulations. By recycling, reusing the materials or other forms of utilising old devices/Batteries, you are making an important contribution to protecting our environment.

## D Bedienungsanleitung

Vielen Dank, dass Sie sich für ein Hama Produkt entschieden haben! Nehmen Sie sich Zeit und lesen Sie die folgenden Anweisungen und Hinweise zunächst ganz durch. Bewahren Sie diese Bedienungsanleitung anschließend an einem sicheren Ort auf, um bei Bedarf darin nachschlagen zu können. Sollten Sie das Gerät veräußern, geben Sie diese Bedienungsanleitung an den neuen Eigentümer weiter.

### 1. Erklärung von Warnsymbolen und Hinweisen



#### Warnung

Wird verwendet, um Sicherheitshinweise zu kennzeichnen oder um Aufmerksamkeit auf besondere Gefahren und Risiken zu lenken.



#### Hinweis

Wird verwendet, um zusätzlich Informationen oder wichtige Hinweise zu kennzeichnen.

### 2. Packungsinhalt

- Reiseladegerät
- Bedienungsanleitung

### 3. Sicherheitshinweise

- Das Produkt ist für den privaten, nicht-gewerblichen Haushaltsgebrauch vorgesehen.
- Verwenden Sie das Produkt ausschließlich für den dazu vorgesehenen Zweck.
- Schützen Sie das Produkt vor Schmutz, Feuchtigkeit und Überhitzung und verwenden Sie es nur in trockenen Räumen.
- Verlegen Sie alle Kabel so, dass sie keine Stolpergefahr darstellen.
- Knicken und quetschen Sie das Kabel nicht.
- Lassen Sie das Produkt nicht fallen und setzen Sie es keinen heftigen Erschütterungen aus.

- Halten Sie Kinder unbedingt von dem Verpackungsmaterial fern, es besteht Erstickungsgefahr.
- Kinder sollten beaufsichtigt werden, um sicherzustellen, dass sie nicht mit dem Produkt spielen.
- Entsorgen Sie das Verpackungsmaterial sofort gemäß den örtlich gültigen Entsorgungsvorschriften.
- Versuchen Sie nicht, das Gerät selbst zu warten oder zu reparieren. Überlassen Sie jegliche Wartungsarbeit dem zuständigen Fachpersonal.
- Nehmen Sie keine Veränderungen am Produkt vor. Dadurch verlieren Sie jegliche Gewährleistungsansprüche.



#### Warnung

- Verwenden Sie das Produkt nicht, wenn ein Netzteil oder die Netzleitung beschädigt ist.
- Versuchen Sie nicht, das Produkt selbst zu warten oder zu reparieren. Überlassen Sie jegliche Wartungsarbeit dem zuständigen Fachpersonal.
- Öffnen Sie das Produkt nicht und betreiben Sie es bei Beschädigungen nicht weiter.
- Dieses Produkt wurde für die Verwendung in geschlossenen Räumen konzipiert und sollte nicht mit Feuchtigkeit in Verbindung gebracht werden oder extremen Temperaturen (Hitze/Kälte) ausgesetzt werden. Nichtbeachtung kann zur Beschädigung des zu ladenden Endgerätes oder des Produktes führen.



#### Hinweis zum Anschluss an mögliche Endgeräte

- Beachten Sie, dass die maximale Stromabgabe von 2.1 A auf die vorhandenen Anschlüsse verteilt wird. Sollten Sie mehrere Geräte anschließen wollen, prüfen Sie bitte, dass der maximale Strombedarf der Geräte nicht über der maximalen Stromabgabe des Produktes liegt.
- Beachten Sie die angegebenen Eingangsspannungsbereiche in denen das Produkt verwendet werden darf. Das Produkt ist nicht dafür ausgelegt, in Spannungsbereichen eingesetzt zu werden, die von den erwähnten Parametern abweichen.



#### Warnung

Sollten offensichtliche Beschädigungen am Endgerät oder dem Produkt vorliegen, darf der Ladevorgang nicht durchgeführt werden.

#### 4. Inbetriebnahme

Beachten Sie die Hinweise in der Bedienungsanleitung des zu ladenden Gerätes. Sollten dort nicht ausdrücklich andere Anweisungen gemacht werden, verfahren Sie wie folgt.

- Überprüfen Sie ohne Netzverbindung die Kompatibilität zwischen dem Ladegerät, Anschlusskabel und Endgerät.
- Stecken Sie das zu ladende Gerät am Ladegerät an. Das zu ladende Gerät sollte ausgeschaltet sein.
- Stecken Sie das Ladegerät in die dafür vorgesehene Steckdose/ Zigarettenszunderbuchse.
- Das ausgeschaltete Endgerät sollte jetzt geladen werden.

## 5. Fehlersuche

Fehler	Lösung
Ein angeschlossenes Endgerät wird nicht geladen.	Überprüfen Sie, ob Ihr Endgerät über eine spezielle Beschaltung des Ladeegerätes benötigt oder der Ladestrom des Ladeegerätes ausreichend ist. Diese Informationen entnehmen Sie dem Handbuch Ihres Endgerätes oder erfragen diese beim den Kundenservice des Herstellers.
Das Ladegerät wird extrem heiß und schaltet nach einiger Zeit den Ladevorgang ab.	Ihr Endgerät erfordert einen höheren Ladestrom, als das Ladegerät liefern kann. Um eine Beschädigung des Ladeegerätes zu verhindern, schaltet das Ladegerät selbständig den Ladevorgang ab.

## 6. Gewährleistungsausschluss

Die Hama GmbH & Co. KG übernimmt keinerlei Haftung oder Gewährleistung für Schäden, die aus unsachgemäßer Installation, Montage und unsachgemäßem Gebrauch des Produktes oder einer Nichtbeachtung der Bedienungsanleitung und/oder der Sicherheitshinweise resultieren.

## 7. Service und Support

Bitte wenden Sie sich bei Fragen zum Produkt gerne an die Hama-Produktberatung.

Hotline: +49 9091 502-115 (Deu/Eng)

Weitere Supportinformationen finden sie hier:

[www.hama.com](http://www.hama.com)

## 8. Technische Daten

Technische Daten	
Produktkategorie	Universalladegerät
Eingangsspannung	100-240V
Max Eingangsstrom	1.05 A
USB-Anschlüsse	2
Anschlussbelegung	Auto-Detect
Ausgangsspannung	5 V
Max. Ausgangsstrom	2.1 A (kombiniert auf alle Ausgänge)

## 9. Entsorgungshinweise

### Hinweis zum Umweltschutz



Ab dem Zeitpunkt der Umsetzung der europäischen Richtlinien 2002/96/EG und 2006/66/EG in nationales Recht gilt folgendes: Elektrische und elektronische Geräte sowie Batterien dürfen nicht mit dem Hausmüll entsorgt werden. Der Verbraucher ist gesetzlich verpflichtet, elektrische und elektronische Geräte sowie Batterien am Ende ihrer Lebensdauer an den dafür eingerichteten, öffentlichen Sammelstellen oder an die Verkaufsstelle zurückzugeben. Einzelheiten dazu regelt das jeweilige Landesrecht. Das Symbol auf dem Produkt, der Gebrauchsanleitung oder der Verpackung weist auf diese Bestimmungen hin. Mit der Wiederverwertung, der stofflichen Verwertung oder anderen Formen der Verwertung von Altgeräten/Batterien leisten Sie einen wichtigen Beitrag zum Schutz unserer Umwelt.

Nous vous remercions d'avoir choisi un produit Hama.  
Veuillez prendre le temps de lire l'ensemble des remarques et consignes suivantes. Veuillez conserver ce mode d'emploi à portée de main afin de pouvoir le consulter en cas de besoin. Transmettez-le au nouveau propriétaire avec l'appareil le cas échéant.

### 1. Explication des symboles d'avertissement et des remarques

#### Avertissement

Ce symbole est utilisé pour indiquer des consignes de sécurité ou pour attirer votre attention sur des dangers et risques particuliers.

#### Remarque

Ce symbole est utilisé pour indiquer des informations supplémentaires ou des remarques importantes.

### 2. Contenu de l'emballage

- Chargeur de voyage
- Mode d'emploi

### 3. Consignes de sécurité

- Ce produit est destiné à une installation domestique non commerciale.
- Utilisez le produit exclusivement conformément à sa destination.
- Protégez le produit de toute saleté, humidité, surchauffe et utilisez-le uniquement dans des locaux secs.
- Posez tous les câbles de telle sorte qu'ils ne présentent aucun risque de chute.
- Faites attention à ne pas plier ni coincer le câble.
- Protégez le produit des secousses violentes et évitez tout choc ou toute chute.
- Tenez les emballages d'appareils hors de portée des enfants, risque d'étouffement.

- Surveillez vos enfants afin de garantir qu'ils ne jouent pas avec le produit.
- Recyclez les matériaux d'emballage conformément aux prescriptions locales en vigueur.
- Ne tentez pas de réparer l'appareil vous-même ni d'effectuer des travaux d'entretien. Déléguez tous travaux d'entretien à des techniciens qualifiés.
- N'apportez aucune modification à l'appareil. Des modifications vous feraient perdre vos droits de garantie.

#### Avertissement

- Cessez d'utiliser le produit en cas de détérioration du bloc secteur ou du câble d'alimentation.
- Ne tentez pas de réparer l'appareil vous-même ni d'effectuer des travaux d'entretien. Faites appel à des techniciens qualifiés pour effectuer tous les travaux d'entretien.
- N'ouvrez pas l'appareil et cessez de l'utiliser en cas de détérioration.
- Cet produit a été conçu pour une utilisation dans un local fermé et ne devrait pas être exposé à l'humidité ni à des températures extrêmes (chaleur/froid). Le non-respect de cette consigne est susceptible de détériorer le chargeur ou l'appareil que vous désirez recharger.



#### Remarque concernant le raccordement aux appareils à recharger

- Veuillez noter que le débit de courant maximal de 2.1 A est réparti sur les ports disponibles. Si vous raccordez plusieurs appareils, contrôlez que la consommation d'électricité des appareils ne dépasse pas le débit de courant maximal du chargeur.
- Veuillez contrôler les plages de tension d'entrée (indiquées sur le produit) avec lesquelles le produit peut fonctionner. Le produit n'a pas été conçu pour une utilisation avec des plages de tension divergent des paramètres indiqués.



#### Avertissement

Ne démarrez pas une procédure de charge en cas de détérioration visible du produit ou de l'appareil que vous désirez recharger.

#### 4. Mise en service

Veillez également consulter le mode d'emploi de l'appareil que vous désirez recharger. Procédez comme suit dans le cas où aucune indication spécifique n'est mentionnée dans le mode d'emploi :

- Contrôlez la compatibilité du chargeur, du câble de raccordement et de l'appareil que vous désirez recharger avant de brancher le chargeur au secteur.
- Raccordez l'appareil que vous désirez recharger au chargeur. L'appareil que vous désirez recharger doit être hors tension.
- Branchez le chargeur à une prise de courant / à une prise d'allume-cigare.
- L'appareil que vous désirez recharger devrait commencer à se recharger.

#### 5. Recherche des pannes

Problème	Solution
L'appareil connecté ne se recharge pas.	Vérifiez si l'appareil que vous désirez recharger nécessite un câblage spécial au chargeur et si le courant de charge du chargeur est suffisant. Vous pouvez consulter ces informations dans le mode d'emploi de votre appareil ou vous renseigner auprès de l'assistance technique du fabricant de votre appareil.
Le chargeur chauffe énormément et la procédure de charge s'interrompt au bout de quelques instants.	Votre appareil exige un courant de charge supérieur à celui fourni par le chargeur. Le chargeur interrompt automatiquement la procédure de charge afin d'éviter toute détérioration.

#### 6. Exclusion de garantie

La société Hama GmbH & Co. KG décline toute responsabilité en cas de dommages provoqués par une installation, un montage ou une utilisation non conformes du produit ou encore provoqués par un non respect des consignes du mode d'emploi et/ou des consignes de sécurité.

#### 7. Service et assistance

En cas de question concernant le produit, veuillez vous adresser au service de conseil produits de Hama.

Ligne téléphonique directe : +49 9091 502-115 (allemand/anglais)

Vous trouverez ici de plus amples informations concernant l'assistance : [www.hama.com](http://www.hama.com)



## 8. Caractéristiques techniques

Caractéristiques techniques	
Catégorie du produit	Chargeur universel
Tension d'entrée	100-240 V
Courant d'entrée maximal	1.05 A
Ports USB	2
Raccordement	Auto-Detect
Tension de sortie	5 V
Courant de sortie maximal	2.1 A courant réparti sur toutes les sorties)

## 9. Consignes de recyclage

### Remarques concernant la protection de l'environnement:



Conformément à la directive européenne 2002/96/CE et 2006/66/CE, et afin d'atteindre un certain nombre d'objectifs en matière de protection de l'environnement, les règles suivantes doivent être appliquées: Les appareils électriques et électroniques ainsi que les batteries ne doivent pas être éliminés avec les déchets ménagers. Le pictogramme "picto" présent sur le produit, son manuel d'utilisation ou son emballage indique que le produit est soumis à cette réglementation. Le consommateur doit retourner le produit/la batterie usager aux points de collecte prévus à cet effet. Il peut aussi le remettre à un revendeur. En permettant enfin le recyclage des produits ainsi que les batteries, le consommateur contribuera à la protection de notre environnement. C'est un acte écologique.

## E Instrucciones de uso

Le agradecemos que se haya decidido por un producto de Hama. Tómese tiempo y léase primero las siguientes instrucciones e indicaciones. Después, guarde estas instrucciones de manejo en un lugar seguro para poder consultarlas cuando sea necesario. Si vende el aparato, entregue estas instrucciones de manejo al nuevo propietario.

### 1. Explicación de los símbolos de aviso y de las indicaciones



#### Aviso

Se utiliza para caracterizar las indicaciones de seguridad o para llamar la atención sobre peligros y riesgos especiales.



#### Nota

Se utiliza para caracterizar informaciones adicionales o indicaciones importantes.

### 2. Contenido del paquete

- Cargador para viajes
- Instrucciones de uso

### 3. Instrucciones de seguridad

- El producto es para el uso doméstico privado, no comercial.
- Emplee el producto exclusivamente para la función para la que fue diseñado.
- Proteja el producto de la suciedad, la humedad, el calor excesivo y utilícelo sólo en recintos secos.
- Tienda todos los cables de modo que no constituyan un peligro de tropezar.
- No doble ni aplaste el cable.
- No deje caer el producto ni lo someta a sacudidas fuertes.
- Mantenga el material de embalaje fuera del alcance de los niños, existe peligro de asfixia.

- Se debe vigilar a los niños para asegurarse de que no juegan con el producto.
- Deseche el material de embalaje en conformidad con las disposiciones locales sobre el desecho vigentes.
- No intente mantener o reparar el aparato por cuenta propia. Encomiende cualquier trabajo de mantenimiento al personal especializado competente.
- No realice cambios en el producto. Esto conllevaría la pérdida de todos los derechos de la garantía.



#### **Aviso**

- No utilice el producto si una fuente de alimentación o el cable eléctrico están dañados.
- No intente mantener o reparar el producto por cuenta propia. Encomiende cualquier trabajo de mantenimiento al personal especializado competente.
- No abra el producto y no lo siga operando de presentar deterioros.
- Este producto se ha concebido para el uso en recintos cerrados y no debe entrar en contacto con la humedad ni verse sometido a temperaturas extremas (calor/frío). La no observación de lo anterior puede ser causa de deterioro del terminal a cargar o del producto.



#### **Nota sobre la conexión a posibles terminales**

- Recuerde que la salida máxima de corriente de 2.1 A se reparte entre las conexiones existentes. Si desea conectar varios aparatos, compruebe que la demanda máxima de corriente de los aparatos no debe superar la salida de corriente máxima del aparato.
- Observe los rangos de tensión de entrada indicados en los que se puede utilizar el producto. El producto no está diseñado para el uso en rangos de tensión distintos a los parámetros indicados.



#### **Aviso**

Si existen deterioros obvios en el terminal o en el producto, el proceso de carga no se debe realizar.

#### **4. Puesta en funcionamiento**

Observe las indicaciones que se dan en las instrucciones de uso del aparato a cargar. Si en esas instrucciones de manejo no se dan expresamente otros datos, proceda del siguiente modo.

- Sin la conexión eléctrica establecida, compruebe la compatibilidad entre el cargador, el cable de conexión y el terminal.
- Enchufe el aparato a cargar en el cargador. El aparato a cargar debe estar apagado.
- Conecte el cargador en la toma de corriente/hembrilla del encendedor de cigarrillos prevista.
- El terminal apagado se debe cargar ahora.

## 5. Búsqueda de fallos

Fallo	Solución
Un terminal conectado no se carga.	Compruebe si el terminal necesita una conexión especial con el cargador o si la corriente de carga del cargador es suficiente. Estas informaciones las puede obtener del manual de su terminal o consultarlas al servicio al cliente del fabricante.
El cargador se calienta en extremo y desconecta el proceso de carga transcurrido un tiempo.	Su terminal necesita una corriente de carga mayor que la que puede suministrar el cargador. Para evitar el deterioro del cargador, éste desconecta automáticamente el proceso de carga.

## 6. Exclusión de responsabilidad

Hama GmbH & Co KG no se responsabiliza ni concede garantía por los daños que surjan por una instalación, montaje o manejo incorrectos del producto o por la no observación de las instrucciones de manejo y/o de las instrucciones de seguridad.

## 7. Servicio y soporte

Si tiene que hacer alguna consulta sobre el producto, diríjase al asesoramiento de productos Hama.

Línea directa: +49 9091 502-115 (Alemán/Inglés)

Encontrar más información de soporte aquí: [www.hama.com](http://www.hama.com)

## 8. Datos técnicos

Datos técnicos	
Categoría de productos	Cargador universal
Tensión de entrada	100-240 V
Corriente de entrada máx.	1.05 A
Puertos USB	2
Asignación de conexiones	Auto-Detect
Tensión de salida	5 V
Corriente máx. de salida	2.1 A repartida entre todas las salidas)

## 9. Instrucciones para desecho y reciclaje

### Nota sobre la protección medioambiental:



Después de la puesta en marcha de la directiva Europea 2002/96/EU y 2006/66/EU en el sistema legislativo nacional, se aplicara lo siguiente:

Los aparatos eléctricos y electrónicos, así como las baterías, no se deben evacuar en la basura doméstica. El usuario está legalmente obligado a llevar los aparatos eléctricos y electrónicos, así como pilas y pilas recargables, al final de su vida útil a los puntos de recogida comunales o a devolverlos al lugar donde los adquirió. Los detalles quedaran definidos por la ley de cada país. El símbolo en el producto, en las instrucciones de uso o en el embalaje hace referencia a ello. Gracias al reciclaje, al reciclaje del material o a otras formas de reciclaje de aparatos/pilas usados, contribuye Usted de forma importante a la protección de nuestro medio ambiente.

Благодарим за покупку изделия фирмы Nana. Внимательно ознакомьтесь с настоящей инструкцией. Храните инструкцию в надежном месте для справок в будущем. В случае передачи изделия другому лицу приложите и эту инструкцию.

### 1. Предупредительные пиктограммы и инструкции



#### Внимание

Данным значком отмечены инструкции, несоблюдение которых может привести к опасной ситуации.



#### Примечание

Дополнительная или важная информация.

### 2. Комплект поставки

- Портативное зарядное устройство
- Инструкция

### 3. Техника безопасности

- Изделие предназначено только для домашнего применения.
- Запрещается использовать не по назначению.
- Беречь от грязи, влаги и источников тепла. Эксплуатировать только в сухих помещениях.
- Кабель необходимо прокладывать так, чтобы об него нельзя было споткнуться.
- Кабель не сгибать и не зажимать.
- Не ронять. Беречь от сильных ударов.
- Упаковку не давать детям: опасность асфиксии.
- Не оставлять детей без присмотра во избежание их доступа к устройству.
- Утилизировать упаковку в соответствии с местными нормами.

- Запрещается самостоятельно ремонтировать устройство. Ремонт разрешается производить только квалифицированному персоналу.
- Запрещается вносить изменения в конструкцию. В противном случае гарантийные обязательства аннулируются.



#### Внимание

- Запрещается эксплуатация при неисправном блоке питания или поврежденном кабеле питания.
- Запрещается самостоятельно ремонтировать устройство. Ремонт разрешается производить только квалифицированному персоналу.
- Изделие не открывать. Запрещается эксплуатировать неисправное изделие.
- Изделие предназначено для эксплуатации в закрытых помещениях. Беречь от влаги и чрезвычайных температур. Несоблюдение техники безопасности ведет к выходу из строя изделия и подключенных к нему устройств.



#### Инструкция по подключению устройств

- Необходимо учитывать, что максимальный выходной ток 2.1 А распределен на все разъемы. При подключении нескольких заряжаемых устройств их общее ток потребления не должен превышать максимальный выходной ток зарядного устройства.
- Соблюдайте предписанный диапазон напряжений. Запрещается эксплуатация устройства вне указанного в характеристиках диапазона напряжений.



#### Внимание

Запрещается подключать неисправные устройства. Запрещается эксплуатировать неисправное устройство.

#### 4. Ввод в эксплуатацию

Соблюдайте инструкции по эксплуатации заряжаемых устройств. Если нет других предписаний, выполните следующее:

- Перед началом подключения проверьте совместимость зарядного устройства, кабеля и заряжаемого устройства.
- Подключите заряжаемое устройство к зарядному устройству. Заряжаемое устройство должно быть выключено.
- Подключите зарядное устройство к розетке электросети/разъему автомобильного прикуривателя.
- Начнется процесс зарядки.

#### 5. Поиск и устранение неисправностей

Неисправность	Устранение
Подключенное устройство не заряжается.	Проверьте, не требуется ли заряжаемое устройство перевести в специальный режим зарядки. Убедитесь, что зарядный ток достаточен для зарядки подключенного устройства. Смотрите руководство подключаемого устройства или обратитесь к продавцу за консультацией.

Зарядное устройство нагревается. Через некоторое время отключается зарядка.

Для зарядки подключенного устройства требуется более высокий ток зарядки. Во избежание выхода устройства из строя происходит автоматическое отключение.

#### 6. Отказ от гарантийных обязательств

Компания Hama GmbH & Co. KG не несет ответственность за ущерб, возникший вследствие неправильного монтажа, подключения и использования изделия не по назначению, а также вследствие несоблюдения инструкции по эксплуатации и техники безопасности.

#### 7. Отдел техобслуживания

По вопросам ремонта или замены неисправных изделий обращайтесь к продавцу или в сервисную службу компании Hama.  
Горячая линия отдела техобслуживания:  
+49 9091 502-115 (немецкий, английский)  
Подробнее смотрите здесь: [www.hama.com](http://www.hama.com)

## 8. Технические характеристики

Технические характеристики	
Тип изделия	универсальное зарядное устройство
Входное напряжение	100-240 В
Макс. входной ток	1.05 А
Разъемы USB	2
Совместимость разъемов	автораспознавание
Выходное напряжение	5 В
Макс. выходной ток	2.1 А (распределяется на все выходы)

## 9. Инструкции по утилизации

### Охрана окружающей среды:



С момента перехода национального законодательства на европейские нормативы 2002/96/EU и 2006/66/EU действительно следующее:  
Электрические и электронные приборы, а также батареи запрещается утилизировать с обычным мусором. Потребитель, согласно закону, обязан утилизировать электрические и электронные приборы, а также батареи и аккумуляторы после их использования в специально предназначенных для этого пунктах сбора, либо в пунктах продажи. Детальная регламентация этих требований осуществляется соответствующим местным законодательством. Необходимость соблюдения данных предписаний обозначается особым значком на изделии, инструкции по эксплуатации или упаковке. При переработке, повторном использовании материалов или при другой форме утилизации бывших в употреблении приборов Вы помогаете охране окружающей среды. В соответствии с предписаниями по обращению с батареями, в Германии вышеназванные нормативы действуют для утилизации батарей и аккумуляторов.

## I Istruzioni per l'uso

Grazie per avere acquistato un prodotto Hama!

Prima della messa in esercizio, leggete attentamente le seguenti istruzioni e avvertenze, quindi conservatele in un luogo sicuro per una eventuale consultazione. In caso di cessione dell'apparecchio, consegnate anche le presenti istruzioni al nuovo proprietario.

### 1. Spiegazione dei simboli di avvertimento e delle indicazioni



#### Attenzione

Viene utilizzato per contrassegnare le indicazioni di sicurezza oppure per rivolgere l'attenzione verso particolari rischi e pericoli.



#### Avvertenza

Viene utilizzato per contrassegnare informazioni supplementari o indicazioni importanti.

### 2. Contenuto della confezione

- Caricabatterie da viaggio
- Istruzioni per l'uso

### 3. Indicazioni di sicurezza:

- Il prodotto è concepito per l'uso domestico privato, non commerciale.
- Utilizzare il prodotto esclusivamente per lo scopo previsto.
- Proteggere il prodotto da sporcizia, umidità e surriscaldamento e utilizzarlo solo in locali asciutti.
- Disporre tutti i cavi in modo da non inciamparsi.
- Non piegare, né schiacciare il cavo.
- Non fare cadere il prodotto e non sottoporlo a forti scossoni!
- Tenere l'imballo fuori dalla portata dei bambini, pericolo di soffocamento!

- Sorvegliare i bambini per accertarsi che non giochino con il prodotto.
- Smaltire immediatamente il materiale d'imballaggio attenendosi alle prescrizioni locali vigenti.
- Non tentare di aggiustare o riparare l'apparecchio da soli. Fare eseguire qualsiasi lavoro di riparazione al personale specializzato competente.
- Non apportare modifiche al prodotto. per non perdere i diritti di garanzia.



#### Attenzione

- Non utilizzare il prodotto se l'alimentatore o il cavo di rete sono danneggiati.
- Non effettuare la manutenzione, né riparare il prodotto da soli. Fare eseguire qualsiasi lavoro di riparazione al personale specializzato competente.
- Non aprire il prodotto e non utilizzarlo più se danneggiato.
- Questo prodotto è stato concepito per l'utilizzo in locali chiusi e non dovrebbe entrare a contatto con l'umidità, né essere sottoposto a temperature estreme (caldo/freddo). La mancata osservanza può causare danni al terminale da caricare o al prodotto.



#### Avvertenze per l'attacco a possibili terminali

- Prestare attenzione che la distribuzione massima di corrente di 2.1 A venga ripartita sugli attacchi presenti. Se si dovessero collegare più apparecchi, verificare che il fabbisogno di corrente massimo degli apparecchi non superi la distribuzione massima di corrente.
- Attenersi ai campi di tensione indicati in cui può essere utilizzato il prodotto. Il prodotto non è dimensionato per essere impiegato in campi di tensione diversi dai parametri citati.



#### Attenzione

In presenza di danni evidenti al terminale o al prodotto, la carica non deve essere effettuata.

#### 4. Messa in funzione

Attenersi alle istruzioni contenute nel manuale d'uso dell'apparecchio da caricare. Se nelle istruzioni non sono contenute altre indicazioni, procedere come segue.

- Senza collegare alla rete, verificare la compatibilità tra il caricabatterie, il cavo di collegamento e il terminale.
- Inserire l'apparecchio da caricare nel caricabatterie. L'apparecchio dovrebbe essere spento.
- Inserire il caricabatterie nella presa prevista/nella presa accendisigari.
- Ora l'apparecchio spento dovrebbe essere caricato.

## 5. Ricerca guasti

Guasto	Soluzione
Un terminale collegato non viene caricato.	Verificare se il terminale necessita di una commutazione speciale del caricabatterie o se la corrente di carica del caricabatterie è sufficiente. Reperire queste informazioni sul manuale del terminale o richiederle al servizio clienti del costruttore.
Il caricabatterie diventa rovente e dopo un po' di tempo disattiva il processo di carica.	Il terminale richiede una corrente di carica superiore rispetto a quella che può fornire il caricabatterie. Per prevenire danni, il caricabatterie interrompe automaticamente il processo di carica.

## 6. Esclusione di garanzia

Hama GmbH & Co.KG non si assume alcuna responsabilità per i danni derivati dal montaggio o l'utilizzo scorretto del prodotto, nonché dalla mancata osservanza delle istruzioni per l'uso e/o delle indicazioni di sicurezza.

## 7. Assistenza e supporto

In caso di domande sul prodotto, rivolgersi alla Consulenza prodotto Hama.  
Hotline: +49 9091 502-115 (ted./ing.)  
Ulteriori informazioni sul supporto sono disponibili qui: [www.hama.com](http://www.hama.com)

## 8. Dati tecnici

Dati tecnici	
Categoria prodotto	Caricabatterie universale
Tensione d'ingresso	100-240V
Corrente di ingresso max.	1.05 A
Attacchi USB	2
Tipo di collegamenti	Auto-Detect
Tensione di uscita	5 V
Corrente d'uscita max.	2.1 A (combinata su tutte le uscite)

## 9. Indicazioni di smaltimento

### Informazioni per protezione ambientale:



Dopo l'implementazione della Direttiva Europea 2002/96/EU e 2006/66/EU nel sistema legale nazionale, ci sono le seguenti applicazioni: Le apparecchiature elettriche ed elettroniche e le batterie non devono essere smaltite con i rifiuti domestici. I consumatori sono obbligati dalla legge a restituire i dispositivi elettrici ed elettronici e le batterie alla fine della loro vita utile ai punti di raccolta pubblici preposti per questo scopo o nei punti vendita. Dettagli di quanto riportato sono definiti dalle leggi nazionali di ogni stato. Questo simbolo sul prodotto, sul manuale d'istruzioni o sull'imballo indicano che questo prodotto è soggetto a queste regole. Riciclando, ri-utilizzando i materiali o utilizzando sotto altra forma i vecchi prodotti/le batterie, darete un importante contributo alla protezione dell'ambiente.



Hartelijk dank dat u voor een product van Hama heeft gekozen. Neem de tijd om de volgende aanwijzingen en instructies volledig door te lezen. Berg deze gebruiksaanwijzing vervolgens op een goede plek op zodat u hem als naslagwerk kunt gebruiken. Op zodat u hem als naslagwerk kunt gebruiken. Mocht u het toestel verkopen, geeft u dan ook deze gebruiksaanwijzing aan de nieuwe eigenaar.

### 1. Verklaring van waarschuwingssymbolen en instructies

#### **Waarschuwing**

Wordt gebruikt voor veiligheidsinstructies of om de aandacht te trekken op bijzondere gevaren en risico's.

#### **Aanwijzing**

Wordt gebruikt voor extra informatie of belangrijke informatie.

### 2. Inhoud van de verpakking

- oplader voor op reis
- bedieningsinstructies

### 3. Veiligheidsinstructies

- Het product is bedoeld voor privegebruik in huiselijke kring.
- Gebruik het product uitsluitend voor het doel waarvoor het gemaakt is.
- Toestel beschermen tegen vuil, vocht en oververhitting. Alleen in droge ruimtes opstellen.
- Leg alle kabels zodanig dat zij geen struikelgevaar opleveren.
- De kabel niet knikken of inklemmen.
- Laat het product niet vallen en stel het niet bloot aan zware schokken of stoten.

- Het verpakkingsmateriaal mag absoluut niet in handen van kinderen komen; verstikkingsgevaar.
- Kinderen dienen onder toezicht te staan, teneinde te waarborgen dat zij niet met het product spelen.
- Het verpakkingsmateriaal direct en overeenkomstig de lokaal geldende afvoervoorschriften afvoeren.
- Probeer niet het product zelf te onderhouden of te repareren. Laat onderhouds- en reparatiewerkzaamheden door vakpersoneel uitvoeren.
- Verander niets aan het product. Daardoor vervalt elke aanspraak op garantie.

#### **Waarschuwing**

- Gebruik het product niet indien een voedingsadapter of de netkabel is beschadigd.
- Probeer het product niet zelf te onderhouden of te repareren. Laat onderhouds- en reparatiewerkzaamheden door vakpersoneel uitvoeren.
- Open het product niet en gebruik het niet meer bij beschadigingen.
- Dit product werd voor het gebruik in de gesloten ruimten geconcipeerd en dient niet met vocht in contact te komen of aan extreme temperaturen (hitte/koude) te worden blootgesteld. Indien dit niet in acht wordt genomen kan het op te laden eindtoestel of het product beschadigd raken.

#### Aanwijzing voor het aansluiten op mogelijke eindapparatuur

- Let erop dat de maximale stroomlevering van 2.1 op de aanwezige aansluitingen wordt verdeeld. Indien u meerdere toestellen wenst aan te sluiten, dan dient u te controleren of de maximale stroombehoefte van de apparatuur niet boven de maximale stroomlevering c.q. capaciteit van het product ligt.
- Neemt u de aangegeven bandbreedte van de ingangsspanning waarbinnen het product mag worden gebruikt in acht. Het product is er niet op berekend binnen spanningsgrenzen te worden ingezet, welke van de genoemde parameters afwijken.

#### Waarschuwing

Indien klaarblijkelijke beschadigingen aan het eindtoestel waarneembaar zijn, dan mag het toestel niet worden opgeladen.

#### 4. Inbedrijfstelling

Neem de aanwijzingen in de bedieningsinstructies van het op te laden toestel in acht. Indien er niet uitdrukkelijk andere aanwijzingen zijn vermeld, dan gaat u als volgt te werk.

- Controleer zonder netverbinding de compatibiliteit tussen de oplader, aansluitkabel en het eindtoestel.
- Sluit het op te laden toestel op de oplader aan. Het op te laden toestel moet uitgeschakeld zijn.
- Sluit de oplader op het stopcontact/sigarettenaanstekersbus aan.
- Het uitgeschakelde eindtoestel wordt nu opgeladen.

#### 5. Opsporen van storingen

Storing	Oplossing
Een aangesloten eindtoestel wordt niet opgeladen.	Controleer of uw eindtoestel over een speciale schakeling beschikt danwel een bijzondere schakeling van de oplader nodig heeft of dat de laadstroom van de oplader voldoende is. Deze informatie is te vinden in de bedieningsinstructies van uw eindtoestel of u kunt deze informatie bij de klantenservice van de fabrikant van uw eindtoestel opvragen.
De oplader wordt extreem warm en schakelt na enige tijd de laadprocedure uit.	Uw eindtoestel verlangt een hogere laadstroom dan door uw oplader kan worden geleverd. Teneinde een beschadiging van de oplader te voorkomen schakelt de oplader zelfstandig de laadprocedure uit.

#### 6. Uitsluiting van garantie en aansprakelijkheid

Hama GmbH & Co. KG aanvaardt geen enkele aansprakelijkheid of garantieclaims voor schade of gevolgschade, welke door ondeskundige installatie, montage en ondeskundig gebruik van het product ontstaan of het resultaat zijn van het niet in acht nemen van de bedieningsinstructies en/of veiligheidsinstructies.

#### 7. Service en support

Neem bij vragen over het product contact op met de afdeling Productadvies van HAMA.

Hotline: +49 9091 502-115 (Duits/Engels)

Meer support-informatie vindt u hier: [www.hama.com](http://www.hama.com)

## 8. Technische specificaties

Technische gegevens	
Productcategorie	Universele oplader
Ingangsspanning	100-240V
Max. ingangsstroom	1.05 A
USB-aansluitingen	2
Aansluitingen - indeling	Auto-detect
Uitgangsspanning	5 V
Max. uitgangsstroom	2.1 A (gecombineerd op alle uitgangen)

## 9. Aanwijzingen over de afvalverwerking

### Notitie aangaande de bescherming van het milieu:



Ten gevolge van de invoering van de Europese Richtlijn 2002/96/EU en 2006/66/EU in het nationaal juridisch systeem, is het volgende van toepassing: Elektrische en elektronische apparatuur, zoals batterijen mag niet met het huisvuil weggegooid worden. Consumenten zijn wettelijk verplicht om elektrische en elektronische apparaten zoals batterijen op het einde van gebruik in te dienen bij openbare verzamelplaatsen speciaal opgezet voor dit doeleinde of bij een verkooppunt. Verdere specificaties aangaande dit onderwerp zijn omschreven door de nationale wet van het betreffende land. Dit symbool op het product, de gebruiksaanwijzing of de verpakking duidt erop dat het product onderworpen is aan deze richtlijnen. Door te recyclen, hergebruiken van materialen of andere vormen van hergebruiken van oude toestellen/batterijen, levert u een grote bijdrage aan de bescherming van het milieu.

## GR Εγχειρίδιο χειρισμού

Σας ευχαριστούμε για την αγορά αυτού του προϊόντος, της Hama! Διαβάστε προσεκτικά τις παρακάτω οδηγίες και υποδείξεις. Στη συνέχεια, φυλάξτε αυτό το εγχειρίδιο σε ασφαλές μέρος για μελλοντική χρήση. Σε περίπτωση που πουλήσετε τη συσκευή, παραδώστε αυτό το εγχειρίδιο στον επόμενο αγοραστή.

### 1. Επεξήγηση συμβόλων προειδοποίησης και υποδείξεων



#### Προειδοποίηση

Χρησιμοποιείται για τη σήμανση υποδείξεων ασφαλείας ή για να επιστήσει την προσοχή σε ιδιαίτερους κινδύνους.



#### Υπόδειξη

Χρησιμοποιείται για τη σήμανση επιπλέον πληροφοριών ή σημαντικών υποδείξεων.

### 2. Περιεχόμενα συσκευασίας

- Φορτιστής ταξιδιού
- Εγχειρίδιο χειρισμού

### 3. Περιβάλλον λειτουργίας

- Το προϊόν προορίζεται για σκοπούς οικιακής χρήσης.
- Χρησιμοποιείτε το προϊόν αποκλειστικά για το σκοπό που προβλέπεται.
- Πρέπει να προστατεύετε το προϊόν από βρομιά, υγρασία και υπερθέρμανση και να το χρησιμοποιείτε μόνο σε στεγνούς χώρους.
- Τοποθετήστε όλα τα καλώδια έτσι ώστε να μην υπάρχει κίνδυνος να σκοντάφι κανείς.
- Μην τσακίζετε και μην συνθλίβετε το καλώδιο.
- Το προϊόν δεν επιτρέπεται να πέφτει κάτω, ούτε και να δέχεται δυνατά χτυπήματα.
- Τα παιδιά δεν επιτρέπεται να έρχονται σε επαφή με τα υλικά της συσκευασίας, υπάρχει κίνδυνος ασφυξίας.

- Τα παιδιά πρέπει να βρίσκονται υπό την επίβλεψη κάποιου ενήλικα ώστε να μην παίζουν με το προϊόν.
- Απορρίψτε κατευθείαν τα υλικά συσκευασίας σύμφωνα με τους ισχύοντες τοπικούς κανονισμούς απόρριψης.
- Μην επιχειρήσετε να συντηρήσετε ή να επισκευάσετε τη συσκευή εσείς οι ίδιοι. Οι εργασίες συντήρησης πρέπει να γίνονται από εξειδικευμένα άτομα.
- Μην κάνετε μετατροπές στο προϊόν. Κατ' αυτόν τον τρόπο παύει να ισχύει η εγγύηση.



#### Προειδοποίηση

- Μην χρησιμοποιείτε το προϊόν αν έχουν υποστεί ζημιά το τροφοδοτικό ή το καλώδιο του ρεύματος.
- Μην επιχειρήσετε να συντηρήσετε ή να επισκευάσετε το προϊόν εσείς οι ίδιοι. Οι εργασίες συντήρησης πρέπει να γίνονται από εξειδικευμένα άτομα.
- Μην ανοίγετε το προϊόν και μην το χρησιμοποιείτε αν χαλάσει.
- Αυτό το προϊόν έχει σχεδιαστεί για χρήση σε κλειστούς χώρους και δεν πρέπει να έρχεται σε επαφή με υγρασία ή να εκτίθεται σε ακραίες θερμοκρασίες (ζεστό/κρύο). Αν δεν τηρηθούν τα παραπάνω μπορεί να προκληθεί βλάβη στην φορτιζόμενη συσκευή ή στο προϊόν.



#### Υπόδειξη για σύνδεση σε πιθανές τελικές συσκευές

- Πρέπει να λάβετε υπόψη ότι η μέγιστη παροχή ρεύματος 2.1 A διανέμεται στις υπάρχουσες θύρες. Αν θέλετε να συνδέσετε περισσότερες συσκευές βεβαιωθείτε πρώτα ότι η μέγιστη κατανάλωση ρεύματος των συσκευών δεν ξεπερνάει τη μέγιστη παροχή ρεύματος τους προϊόντος
- Προσέξτε την περιοχή τάσης εισόδου στην οποία μπορεί να χρησιμοποιηθεί το προϊόν. Το προϊόν δεν προορίζεται για χρήση σε τάσεις, οι οποίες αποκλίνουν από τις αναφερθείσες παραμέτρους.



#### Προειδοποίηση

Αν η τελική συσκευή ή το προϊόν έχει υποστεί εμφανή ζημιά, δεν επιτρέπεται να γίνει φόρτιση.

#### 4. Έναρξη χρήσης

Λάβετε υπόψη τις υποδείξεις στο εγχειρίδιο χειρισμού της συσκευής που θέλετε να φορτίσετε. Αν σε αυτό δεν αναφέρονται ρητά άλλες οδηγίες, ενεργήστε ως εξής:

- Ελέγξτε τη συμβατότητα μεταξύ του φορτιστή, του καλωδίου και της τελικής συσκευής χωρίς σύνδεση στο ρεύμα.
- Συνδέστε τη συσκευή προς φορτιστή με τον φορτιστή. Η συσκευή προς φόρτιση πρέπει να είναι απενεργοποιημένη.
- Συνδέστε τώρα το φορτιστή στην κατάλληλη πρίζα/υποδοχή του αναπτήρα αυτοκινήτου.
- Η απενεργοποιημένη συσκευή θα πρέπει να φορτίζεται.

## 5. Αναζήτηση σφάλματος

Σφάλμα	Επίλυση
Η συνδεδεμένη συσκευή δεν φορτίζεται.	Ελέγξτε αν η συσκευή σας χρειάζεται ειδικό καλώδιο φορτιστή ή αν το ρεύμα φόρτισης του φορτιστή είναι επαρκές. Μπορείτε να βρείτε αυτές τις πληροφορίες στο εγχειρίδιο της τελικής σας συσκευής ή να ρωτήσετε το τμήμα εξυπηρέτησης πελατών του κατασκευαστή.
Ο φορτιστής υπερθερμαίνεται και μετά από λίγο σταματά να φορτίζει.	Η συσκευή σας χρειάζεται υψηλότερο ρεύμα φόρτισης από αυτό που μπορεί να δώσει ο φορτιστής. Για να αποτραπεί τυχόν ζημιά στο φορτιστή, αυτός απενεργοποιεί αυτόματα τη φόρτιση.

## 6. Απώλεια εγγύησης

Η εταιρεία Hama GmbH & Co KG δεν αναλαμβάνει καμία ευθύνη ή εγγύηση για ζημιές, οι οποίες προκύπτουν από λανθασμένη εγκατάσταση και συναρμολόγηση ή λανθασμένη χρήση του προϊόντος ή μη τήρηση των οδηγιών λειτουργίας καλή των υποδείξεων ασφαλείας.

## 7. Σέρβις και υποστήριξη

Για ερωτήσεις σχετικά με το προϊόν απευθυνθείτε στην υπηρεσία εξυπηρέτησης πελατών της Hama.

Γραμμή υποστήριξης: +49 9091 502-115 (Γερμανικά/Αγγλικά)

Περισσότερες πληροφορίες υποστήριξης θα βρείτε στη διεύθυνση:

[www.hama.com](http://www.hama.com)

## 8. Τεχνικά χαρακτηριστικά

Τεχνικά χαρακτηριστικά	
Κατηγορία προϊόντος	γενικής χρήσης
Τάση εισόδου	100-240V
Μέγιστο ρεύμα εισόδου	1.05 A
Θύρες USB	2
Αντιστοίχιση σύνδεσης	Auto-Detect
Τάση εξόδου	5 V
Μέγιστο ρεύμα εξόδου	2.1 A (συνδυάζεται σε όλες τις εξόδους)

## 9. Υποδείξεις απόρριψης

### Υπόδειξη σχετικά με την προστασία περιβάλλοντος:



Από τη στιγμή που η Ευρωπαϊκή Οδηγία 2002/96/ΕΕ και 2006/66/ΕΕ ενσωματώνεται στο εθνικό δίκαιο ισχύουν τα εξής: Οι ηλεκτρικές και οι ηλεκτρονικές συσκευές καθώς και οι μπαταρίες δεν επιτρέπεται να πετιούνται στα οικιακά απορρίμματα. Οι καταναλωτές υποχρεούνται από τον νόμο να επιστρέφουν τις ηλεκτρικές και ηλεκτρονικές συσκευές καθώς και τις μπαταρίες στο τέλος της ζωής τους στα δημόσια σημεία περισυλλογής που έχουν δημιουργηθεί γι' αυτό το σκοπό ή στα σημεία πώλησης. Οι λεπτομέρειες ρυθμίζονται στη σχετική νομοθεσία. Το σύμβολο πάνω στο προϊόν, στο εγχειρίδιο χρήσης ή στη συσκευασία παραπέμπει σε αυτές τις διατάξεις. Με την ανακύκλωση, επαναχρησιμοποίηση των υλικών ή με άλλες μορφές χρησιμοποίησης παλιών συσκευών / Μπαταριών συνεισφέρετε σημαντικά στην προστασία του περιβάλλοντος. Στη Γερμανία ισχύουν αντίστοιχα οι παραπάνω κανόνες απόρριψης σύμφωνα με τον κανονισμό για μπαταρίες και συσσωρευτές.

Dziękujemy za zakup naszego produktu!  
Przed pierwszym użyciem należy dokładnie przeczytać instrukcję obsługi.  
Instrukcję należy przechować, gdyż może być jeszcze potrzebna.

### 1. Objasnienie symboli ostrzegawczych i wskazówek

#### Ostrzeżenie

Używane w celu zwrócenia uwagi na szczególnie niebezpieczeństwo lub ryzyko.

#### Wskazówki

Używane w celu zwrócenia uwagi na szczególnie przydatne informacje.

### 2. Zawartość opakowania

- ładowarka podróżna
- instrukcja obsługi

### 3. Wskazówki bezpieczeństwa

- Produkt jest przeznaczony do niekomercyjnego, prywatnego użytku domowego.
- Stosować produkt wyłącznie zgodnie z przeznaczeniem.
- Chronić produkt przed zanieczyszczeniem, wilgocią i przegrzaniem oraz stosować go tylko w suchych pomieszczeniach.
- Poprowadzić wszystkie kable tak, aby nie stanowiły one ryzyka potknięcia się.
- Nie zginać ani nie zakleszczać kabla.
- Chronić produkt przed upadkiem i silnymi wstrząsami.
- Materiały opakowaniowe trzymać koniecznie z dala od dzieci - istnieje niebezpieczeństwo uduszenia.
- Dzieci powinny być nadzorowane, aby nie używały produktu do zabawy.

- Materiały opakowaniowe należy natychmiast poddać utylizacji zgodnie z obowiązującymi miejscowymi przepisami.
- Nie próbować naprawiać samodzielnie urządzenia. Prace serwisowe zlecać wykwalifikowanemu personelowi fachowemu.
- Nie modyfikować produktu. Prowadzi to do utraty wszelkich roszczeń z tytułu gwarancji.

#### Ostrzeżenie

- Nie używać produktu, jeżeli zasilacz sieciowy lub przewód sieciowy są uszkodzone.
- Nie próbować samodzielnie naprawiać produktu. Prace serwisowe zlecać wykwalifikowanemu personelowi fachowemu.
- Nie otwierać produktu ani nie używać go, gdy jest uszkodzony.
- Produkt ten jest przeznaczony do stosowania w zamkniętych pomieszczeniach i należy go chronić przed kontaktem z wilgocią lub ekstremalnymi temperaturami (upał/mróz). Nieprzestrzeganie tego może prowadzić do uszkodzenia ładowanego urządzenia końcowego lub samego produktu.



#### Wskazówki dotyczące podłączania do możliwych urządzeń końcowych

- Zwrócić uwagę, aby maksymalny prąd wyjściowy 2.1 A był równomiernie rozdzielany na dostępne gniazda. Aby podłączyć więcej urządzeń, należy sprawdzić, czy maksymalny pobór prądu urządzeń nie przekracza maksymalnego prądu wyjściowego produktu.
- Przestrzegać podanych zakresów napięć wejściowych, w których produkt może być stosowany. Produktu nie wolno stosować w zakresie napięć odbiegającym od podanych parametrów.



#### Ostrzeżenie

Jeżeli urządzenie końcowe lub produkt wykazuje widoczne uszkodzenia, nie wolno przeprowadzać ładowania.

#### 4. Uruchamianie

Uwzględnić wskazówki bezpieczeństwa w instrukcji obsługi ładowanego urządzenia końcowego. O ile nie podano tam wyraźnie inaczej, należy postępować w następujący sposób:

- Sprawdzić w stanie beznapięciowym kompatybilność między ładowarką, kablem przyłączeniowym i urządzeniem końcowym.
- Podłączyć do ładowarki ładowane urządzenie końcowe. Ładowane urządzenie powinno być wyłączone.
- Włożyć wtyczkę ładowarki w odpowiednie gniazdo wtykowe/gniazdo zapalniczki.
- Ładowanie wyłączzonego urządzenia końcowego powinno się teraz rozpocząć.

#### 5. Lokalizacja usterek

Usterka	Rozwiązanie problemu
Podłączone urządzenie końcowe nie jest ładowane.	Sprawdź, czy urządzenie końcowe wymaga specjalnego podłączenia do ładowarki lub czy prąd ładowania ładowarki jest wystarczający. Informacje te dostępne są w instrukcji obsługi urządzenia końcowego lub w serwisie producenta.
Ładowarka nagrzewa się nadmiernie i po pewnym czasie przerywa proces ładowania.	Urządzenie końcowe wymaga wyższego prądu ładowania od dostarczanego przez ładowarkę. Aby uniknąć uszkodzenia ładowarki, wyłączy ona samoczynnie proces ładowania.

#### 6. Wyłączenie odpowiedzialności

Hama GmbH & Co. KG nie udziela gwarancji ani nie odpowiada za szkody wskutek niewłaściwej instalacji, montażu oraz nieprawidłowego stosowania produktu lub nieprzestrzegania instrukcji obsługi i/lub wskazań bezpieczeństwa.

#### 7. Serwis i pomoc techniczna

W razie pytań dotyczących produktu prosimy zwrócić się do infolinii Hama. Gorąca linia: +49 9091 502-115 (niem./ang.)  
Dodatkowe informacje są dostępne na stronie: [www.hama.com](http://www.hama.com)

## 8. Dane techniczne

Dane techniczne	
Kategoria produktu	ładowarka uniwersalna
Napięcie wejściowe	100-240V
Maks. prąd wejściowy	1.05 A
Porty USB	2
Rodzaj przyłączy	Auto-Detect
Napięcie wyjściowe	5 V
Maks. prąd wyjściowy	2.1 A (rozdzielony na wszystkie wyjścia)

## 9. Informacje dotycząca recyklingu

### Wskazówki dotyczące ochrony środowiska:



Od czasu wprowadzenia europejskiej dyrektywy 2002/96/EU i 2006/66/EU do prawa narodowego obowiązują następujące ustalenia: Urządzeń elektrycznych, elektronicznych oraz baterii jednorazowych nie należy wyrzucać razem z codziennymi odpadami domowymi! Użytkownik zobowiązany prawnie do odniesienia zepsutych, zniszczonych lub niepotrzebnych urządzeń elektrycznych i elektronicznych do punktu zbiórki lub do sprzedawcy. Szczegółowe kwestie regulują przepisy prawne danego kraju. Informuje o tym symbol przekreślonego kosza umieszczonego na opakowaniu. Segregując odpady pomagasz chronić środowisko!

## H Kezelési útmutató

Köszönjük, hogy ezt a Hama terméket választotta!

Kérjük, hogy felszerelés előtt szánjon rá időt és olvassa el végig az alábbi útmutatót. A későbbiekben tartsa biztonságos helyen ezt a füzetet, hogy ha szükség van rá, bármikor megtalálja. Ha eladja ezt a terméket, vele együtt adja tovább ezt az útmutatót is az új tulajdonosnak.

### 1. Figyelmeztető szimbólumok és előírások ismertetése



#### Figyelmeztetés

Figyelmeztető jeleket használunk a biztonsági tényezők bemutatására, ill. felhívjuk a figyelmet a különleges veszélyekre és kockázatokra.



#### Hivatkozás

Az itt látható figyelmeztető jeleket használjuk fel, ha kiegészítő információkat közlünk vagy fontos tudnivalókra hívjuk fel a figyelmet.

### 2. A csomag tartalma

- úti töltőkészülék
- kezelési útmutató

### 3. Biztonsági előírások:

- A termék a magánháztartási, nem üzleti célú alkalmazásra készül.
- A terméket kizárólag az előírt célra használja.
- Védje a terméket szennyeződés, nedvesség és túlmelegedés elől, és azt csak száraz helyiségben használja.
- Úgy helyezze el az összes kábelt, hogy azok ne okozzanak botlásveszélyt.
- Ne törje meg és ne csíptesse be a kábelt.
- Ne ejtse le a terméket és ne tegye ki heves rázkódásnak.
- Feltétlenül tartsa távol a gyermekeket a csomagolóanyagtól, mert fulladásveszély áll fenn.



- A gyermekekre ügyelni kell, nehogy játsszanak a termékkel.
- Azonnal ártalmatlanítsa a csomagolóanyagot a helyileg érvényes ártalmatlanítási előírások szerint.
- Ne kísérelje meg a készülék saját karbantartását vagy javítását. Bármely karbantartási munkát bízjon illetékes szakemberre.
- Ne végezzen módosítást a készüléken. Ebben az esetben minden garanciaigény megszűnik.



#### Figyelmeztetés

- Ne használja a terméket, ha egy hálózati tápegység vagy a hálózati vezeték sérült.
- Ne kísérelje meg a készülék saját karbantartását vagy javítását. Bármely karbantartási munkát bízjon illetékes szakemberre.
- Ne nyissa ki a terméket és sérülés esetén ne üzemeltesse tovább.
- Ez a termék zárt helyiségben való használatra készült és nem ajánlott párának vagy rendkívüli hőmérsékletnek (meleg/hideg) kitenni. Ennek figyelmen kívül hagyása a töltendő végberendezés vagy a termék károsodásához vezethet.



#### Útmutatás a lehetséges végberendezésekre való csatlakoztatáshoz

- Vegye figyelembe, hogy a 2.1 A maximálisan leadott áram az adott csatlakozásokra van szétosztva. Amennyiben több eszközt kíván csatlakoztatni, kérjük ellenőrizze, hogy az eszközök maximális áramigénye ne haladja meg a termék által leadott maximális áramot.
- Ügyeljen a megadott bemenetifeszültség-tartományokra, amelyekben a terméket használni szabad. A termék nem arra készült, hogy az említett paraméterektől eltérő feszültségtartományokban működtesse.



#### Figyelmeztetés

Amennyiben a végberendezésen vagy a terméken nyilvánvaló sérülés látható, akkor a töltési folyamatot nem szabad elvégezni.

#### 4. Üzembe vétel

Vegye figyelembe az útmutatást a töltendő eszköz kezelési útmutatójában. Amennyiben ott nincs kifejezetten egyéb utasítás, a következőképpen járjon el.

- Ellenőrizze a hálózati kapcsolatot nélkül a töltőkészülék, a csatlakozókábel és a végberendezés közötti kompatibilitást.
- Dugja rá a töltendő eszközt a töltőkészülékre. A töltendő eszköz ekkor legyen kikapcsolva.
- Dugja bele a töltőkészüléket a megfelelő dugaszaljzatba/szivargyújtó aljzatba.
- A kikapcsolt végberendezést ekkor kezdje el tölteni.

## 5. Hibakeresés

Hiba	Megoldás
A csatlakoztatott végberendezés nem töltődik.	Ellenőrizze, hogy végberendezése a töltőkészülék speciális bekötését igényli-e, vagy hogy a töltőkészülék töltőárama eleghendő-e. Ezt az információt végberendezése kézikönyvében találja meg, vagy forduljon a gyártó ügyfélszolgálatához.
A töltőkészülék rendkívül felforrósodik és egy idő után lekapcsolja a töltési folyamatot.	Végberendezése magasabb töltőáramot igényel, mint amennyit a töltőkészülék leadni képes. A töltőkészülék károsodásának elkerülése a töltőkészülék automatikusan lekapcsolja a töltési folyamatot.

## 6. Szavatosság kizárása

A Hama GmbH & Co. KG semmilyen felelősséget vagy szavatosságot nem vállal a termék szakszerűten telepítéséből, szereléséből és szakszerűten használatából, vagy a kezelési útmutató és/vagy a biztonsági előírások be nem tartásából eredő károkért.

## 7. Szerviz és támogatás

Kérjük, hogy a termékkel kapcsolatos kérdéseivel forduljon a Hama terméktanácsadáshoz.

Közvetlen vonal Közvetlen vonal:

+49 9091 502-115 (Deu/Eng)

További támogatási információt itt talál: [www.hama.com](http://www.hama.com)

## 8. Műszaki adatok

Műszaki adatok	
Termékkategória	univerzális töltőkészülék
Bemeneti feszültség	100-240V
Max. bemeneti áram	1.05 A
USB-csatlakozók	2
Csatlakozókiosztás	Auto-detect
Kimeneti feszültség	5 V
Max. kimeneti áram	2.1 A (kombinálva az összes kimenetre)

## 9. Ártalmatlanítási előírások

### Környezetvédelmi tudnivalók:



Az európai irányelvek 2002/96/EU és 2006/66/EU ajánlása szerint, a megjelölt időponttól kezdve, minden EU-s tagállamban érvényesek a következők: Az elektromos és elektronikai készülékeket és az elemeket nem szabad a háztartási szemétkosárba dobni! A leselejtezett elektromos és elektronikus készülékeket és elemeket, akkumulátorokat nem szabad a háztartási szemétkosárba dobni. Az elhasznált és működésképtelen elektromos és elektronikus készülékek gyűjtésére törvényi előírás kötelez mindenkit, ezért azokat el kell szállítani egy kijelölt gyűjtő helyre vagy visszavinni a vásárlás helyére. A termék csomagolásán feltüntetett szimbólum egyértelmű jelzést ad erre vonatkozóan a felhasználónak. A régi készülékek begyűjtése, visszaváltása vagy bármilyen formában történő újra hasznosítása közös hozzájárulás környezetünk védelméhez.

Děkujeme, že jste si vybrali výrobek Hama.  
Přečtěte si, prosím, všechny následující pokyny a informace. Uchovejte tento text pro případné budoucí použití. Pokud výrobek prodáte, předejte tento text novému majiteli.

### 1. Vysvětlení výstražných symbolů a pokynů

#### **Upozornění**

Tento symbol označuje bezpečnostní upozornění, které poukazuje na určitá rizika a nebezpečí.

#### **Poznámka**

Tento symbol označuje dodatečné informace nebo důležité poznámky.

### 2. Obsah balení

- cestovní nabíječka
- návod k použití

### 3. Bezpečnostní pokyny

- Výrobek je určen pro použití v soukromých domácnostech.
- Výrobek použijte výhradně pro stanovený účel.
- Chraňte výrobek před znečištěním, vlhkostí a přehřátím a používejte ho pouze v suchých prostorách.
- Všechny kabely pokládejte tak, aby nehrzilo nebezpečí zakopnutí.
- Kabel nelámejte a nestlačujte.
- Zabraňte pádu výrobku a výrobek nevystavujte velkým otřesům.
- Obalový materiál nepatří do rukou dětí, hrozí nebezpečí udušení.
- Děti by měly být pod dozorem dospělé osoby, aby si s výrobkem nehrály.
- Obalový materiál likvidujte ihned podle platných místních předpisů o likvidaci.

- Do přístroje samovolně nezasahujte a neopravujte ho. Veškeré úkony údržby přenechejte příslušnému odbornému personálu.
- Na výrobku neprovádějte žádné změny. Tím zanikají veškeré závazky ze záruky.

#### **Upozornění**

- Výrobek nepoužívejte, pokud je napájecí zdroj nebo síťové vedení poškozeno.
- Do výrobku samovolně nezasahujte a neopravujte ho. Veškeré úkony údržby přenechejte příslušnému odbornému personálu.
- Výrobek neotvírejte a v případě poškození již dále nepoužívejte.
- Tento výrobek byl koncipován pro použití v uzavřených prostorách a neměl by přicházet do kontaktu s vlhkostí nebo být vystavován extrémním teplotám (horko/chlad). Nedodržení může způsobit poškození nabíjeného koncového přístroje nebo výrobku.

#### **Upozornění k připojení k možným koncovým přístrojům**

- Dbejte na to, že maximální odběr proudu od 2.1 A je rozdělován na stávající přípojky. Pokud chcete připojit několik přístrojů, ujistěte se, že maximální odběr proudu přístrojů není vyšší než maximální odběr proudu výrobku.
- Dbejte na dané oblasti vstupního napětí, ve kterých se smí výrobek používat. Výrobek není určen k tomu, aby byl používán v oblastech napětí, které jsou odlišné od uvedených parametrů.



### Upozornění

Pokud jsou na koncovém přístroji nebo na výrobku patrná viditelná poškození, nesmí být nabíjen provedeno.

### 4. Uvedení do provozu

Respektujte pokyny uvedené v návodech k obsluze nabíjeného přístroje. Pokud zde nejsou výslovně uvedeny jiné pokyny, pak postupujte takto:

- Bez síťového spojení zkontrolujte kompatibilitu mezi nabíječkou, připojovacím kabelem a koncovým přístrojem.
- Připojte nabíjený přístroj k nabíječce. Nabíjený přístroj by měl být vypnutý.
- Připojte nabíječku k určené zásuvce/zásuvce zapalovače cigaret.
- Vypnutý koncový přístroj by se měl nyní nabíjet.

### 5. Hledání chyb

Porucha	Řešení
Připojený koncový přístroj se nenabíjí.	Zkontrolujte, zda váš koncový přístroj vyžaduje speciální osazení kabely nabíječky nebo zda je nabíjecí proud nabíječky dostatečný. Tyto informace viz příručka vašeho koncového přístroje nebo dotazem u zákaznického servisu výrobce.
Nabíječka je příliš horká a po určité době proces nabíjení přeruší.	Váš koncový přístroj vyžaduje vyšší nabíjecí proud než proud, který poskytuje nabíječka. Pro zabránění poškození nabíječky nabíječka samovolně proces nabíjení ukončí.

### 6. Vyloučení záruky

Hama GmbH & Co. KG nepřebírá žádnou odpovědnost nebo záruku za škody vzniklé neodbornou instalací, montáží nebo neodborným použitím výrobku nebo nedodržováním návodu k použití a/nebo bezpečnostních pokynů.

### 7. Servis a podpora

Máte otázky k produktu? Obratě na na poradenské oddělení Hama.

Horká linka: +49 9091 502-115 (německy/anglicky)

Další podřídně informace naleznete na adrese: [www.hama.com](http://www.hama.com)

### 8. Technické údaje

Technické údaje	
kategorie výrobku	Univerzální nabíječka
vstupní napětí	100-240V
max. vstupní proud	1.05 A
USB přípojky	2
obsazení přípojek	Auto-Detect
výstupní napětí	5 V
max. výstupní proud	2.1 A (kombinovaný na všechny výstupy)

### 9. Pokyny k likvidaci

#### Ochrana životního prostředí:



Evropská směrnice 2002/96/EG a 2006/66/EU ustanovuje následující: Elektrická a elektronická zařízení stejně jako baterie nepatří do domovního odpadu. Spotřebitel se zavazuje odevzdat všechna zařízení a baterie po uplynutí jejich životnosti do příslušných sběrů.

Podrobnosti stanoví zákon příslušné země. Symbol na produktu, návod k obsluze nebo balení na toto poukazuje. Recyklací a jinými způsoby užitkování přispíváte k ochraně životního prostředí.

Ďakujeme, že ste sa rozhodli pre výrobok Hama. Prečítajte si všetky nasledujúce pokyny a informácie. Uchovajte tento návod na použitie pre prípadné budúce použitie. Pokiaľ výrobok predáte, dajte tento návod novému majiteľovi.

### 1. Vysvetlenie výstražných symbolov a upozornení

#### **Upozornenie**

Tento symbol označuje bezpečnostné upozornenie, ktoré poukazuje na určité riziká a nebezpečenstva.

#### **Poznámka**

Tento symbol označuje dodatočné informácie, alebo dôležité poznámky.

### 2. Obsah balenia

- Cestovná nabíjačka
- Návod na obsluhu

### 3. Bezpečnostné upozornenia

- Tento výrobok je určený pre súkromné použitie v domácnosti, nie je určený na komerčné použitie.
- Výrobok používajte výlučne na stanovený účel.
- Výrobok chráňte pred znečistením, vlhkosťou a prehriatím a používajte ho len v suchých priestoroch.
- Všetky káble umiestnite tak, aby nevzniklo nebezpečenstvo potknutia.
- Dbajte na to, aby kábel nebol zalomený alebo privretý.
- Výrobok nenechajte spadnúť a nevystavujte ho silným otrasom.
- Obalový materiál uchovávajte mimo dosahu detí, hrozí nebezpečenstvo udusenía.

- Na deti by sa malo dohliadať, aby sa zabezpečilo, že si nebudú s výrobkom hrať.
- Likvidujte obalový materiál okamžite podľa platných miestnych predpisov na likvidáciu odpadov.
- Nepokúšajte sa prístroj samostatne ošetrovať alebo opravovať. Prenehajte akékoľvek úkony údržby kompetentnému odbornému personálu.
- Na výrobku nerobte žiadne zmeny. Má to za následok stratu akýchkoľvek nárokov na plnenie zo záruky.

#### **Upozornenie**

- Výrobok nepoužívajte, ak sú poškodené napájací zdroj alebo sieťové vedenie.
- Nepokúšajte sa výrobok samostatne ošetrovať alebo opravovať. Prenehajte akékoľvek úkony údržby kompetentnému odbornému personálu.
- Výrobok neotvárajte a neprevádzkujte ho ďalej, ak je poškodený.
- Tento výrobok bol koncipovaný pre použitie v uzavretých priestoroch a nemal by byť vystavený účinkom vlhkosti alebo extrémnych teplôt (horúčava/chlad). V prípade nerespektovania môže dôjsť k poškodeniu nabíjaného koncového zariadenia alebo výrobku.



#### Pokyn pre pripojenie na možné koncové zariadenia

- Prihliadajte na to, že sa maximálna dodávka prúdu 2.1 A rozdeľuje na existujúce prípojky. Ak budete chcieť pripojiť viaceré zariadenia, skontrolujte prosím, že maximálny odber prúdu zariadení nie je vyšší ako maximálna dodávka prúdu výrobku.
- Dbajte na uvedené rozsahy vstupného napätia, v ktorých sa výrobok smie používať. Výrobok nie je dimenzovaný na používanie napätových rozsahoch, ktoré sa líšia od uvedených parametrov.



#### Upozornenie

V prípade zistenia zreteľných poškodení na koncovom zariadení alebo na výrobku, nie je dovolené nabíjanie.

#### 4. Uvedenie do prevádzky

Prihliadajte na pokyny v návode na používanie nabíjaného zariadenia. Ak tam nie sú uvedené výslovne iné pokyny, postupujte takto:

- Skontrolujte bez pripojenia k sieti kompatibilitu medzi nabíjačkou, pripojovacím káblom a koncovým zariadením.
- Zapojte nabíjané zariadenie do nabíjačky. Nabíjané zariadenie má byť vypnuté.
- Zapojte nabíjačku do príslušnej zásuvky/zásuvky zapalovača cigariet.
- Vypnuté koncové zariadenie by sa teraz malo nabíjať.

#### 5. Hľadanie chýb

Chyba	Riešenie
Pripojené koncové zariadenie sa nenabíja.	Skontrolujte, či koncové zariadenie vyžaduje špeciálne zapojenie nabíjačky alebo či je dostatočný nabíjací prúd nabíjačky. Tieto informácie získate v príručke koncového zariadenia alebo dopytujte zákaznícku službu výrobcu.
Nabíjačka sa extrémne zahrieva a po určitej dobe sa nabíjanie vypne.	Koncové zariadenie vyžaduje vyšší nabíjací prúd, ktorý nabíjačka nie je schopná dodávať. Aby nedošlo k poškodeniu nabíjačky, vypína nabíjačka samostatne postup nabíjania.

#### 6. Vylúčenie záruky

Firma Hama GmbH & Co KG neručí/nezodpovedá za škody vyplývajúce z neodbornej inštalácie, montáže alebo neodborného používania výrobku alebo z nerešpektovania návodu na používanie a/alebo bezpečnostných pokynov.

#### 7. Servis a podpora

S otázkami týkajúcimi sa výrobku sa prosím obráťte na poradenské oddelenie firmy Hama.

Hotline: +49 9091 502-115 (nem./angl.)

Ďalšie informácie o podpore nájdete tu:

[www.hama.com](http://www.hama.com)

## 8. Technické údaje

### Technické údaje

Výrobová kategória	univerzálna nabíjačka
Vstupné napätie	100-240V
Max. vstupné napätie	1.05 A
USB prípojky	2
Obsadenie prípojok	Auto-Detect
Výstupné napätie	5 V
Max. Max. výstupné napätie	2.1 A (kombinované na všetké výstupy)

## 9. Pokyny pre likvidáciu

### Ochrana životného prostredia:



Európska smernica 2002/96/EU a 2006/66/EU stanovuje: Elektrické a elektronické zariadenia, rovnako ako batérie sa nesmú vyhadzovať do domáceho odpadu. Spotrebiteľ je zo zákona povinný zlikvidovať elektrické a elektronické zariadenia, rovnako ako batérie na miesta k tomu určené. Symbolizuje to obrázok v návode na použitie, alebo na balení výrobku. Opätovným využitokovaním alebo inou formou recyklácie starých zariadení/batérií prispievate k ochrane životného prostredia.

Agradecemos que se tenha decidido por este produto Hama!  
Antes de utilizar o produto, leia completamente estas indicações e informações. Guarde, depois, estas informações num local seguro para consultas futuras. Se transmitir o produto para um novo proprietário, entregue também as instruções de utilização.

### 1. Descrição dos símbolos de aviso e das notas



#### Aviso

É utilizado para identificar informações de segurança ou chamar a atenção para perigos e riscos especiais.



#### Nota

É utilizado para identificar informações adicionais ou notas importantes.

### 2. Conteúdo da embalagem

- Carregador de viagem
- Manual de instruções

### 3. Indicações de segurança

- O produto destina-se a fins exclusivamente privados e não comerciais.
- Utilize o produto apenas para a finalidade prevista.
- Proteja o produto de sujidade, humidade e sobreaquecimento e utilize-o apenas em espaços secos.
- Disponha os cabos de modo a que não exista perigo de tropeçar neles.
- Não dobre nem esmague o cabo.
- Não deixe cair o produto nem o submeta a vibrações violentas.
- Mantenha o material da embalagem fora do alcance de crianças, perigo de asfixia.

- As crianças devem ser mantidas sob vigilância para garantir que não brinquem com o produto.
- Elimine de imediato o material da embalagem em conformidade com as normas de eliminação vigentes.
- Não tente fazer a manutenção ou reparar o aparelho. Qualquer trabalho de manutenção deve ser executado por técnicos especializados.
- Não efectue modificações no produto. Dessa forma perderia os direitos à garantia.

 **Aviso**

- Não utilize o produto quando um cabo de rede ou uma fonte de alimentação se encontra danificada.
- Não tente fazer a manutenção ou reparar o aparelho. Qualquer trabalho de manutenção deve ser executado por técnicos especializados.
- Não abra o produto e não continue a utilize-o em caso de avaria.
- Este produto foi concebido para a utilização em espaços fechados e não deve sujeito a humidades ou temperaturas extremas (calor/frio). O não cumprimento destas instruções pode originar danos no terminal a ser carregado ou no produto.

 **Nota relativa à ligação a possíveis terminais**

- Certifique-se de que o fornecimento de corrente máxima de 2.1 A é distribuído pelas ligações disponíveis. Caso pretenda ligar vários aparelhos, verifique se o consumo máximo de energia dos aparelhos não excede a corrente máxima de saída do produto.
- Respeite a gama de tensão de entrada especificada na qual o produto pode ser utilizado. O produto não foi concebido para ser utilizado em áreas de tensão que diferem dos parâmetros acima referidos.

 **Aviso**

Caso existam danos visíveis no terminal ou no produto, o processo de carregamento não pode ser realizado.

#### **4. Colocação em funcionamento**

Respeite as indicações que constam no manual de instruções do aparelho a ser carregado. Salvo indicação em contrário no seu manual de instruções, proceda do seguinte modo:

- Verifique a compatibilidade entre o carregador, o cabo de ligação e o terminal, sem estar ligado à rede.
- Ligue o aparelho que pretende carregar ao carregador. O aparelho a ser carregado deve estar desligado.
- Insira o carregador no/a isqueiro/tomada previsto/a para o efeito.
- O terminal que se encontra desligado deve agora começar a ser carregado.



## 5. Localização de falhas

Erro	Solução
Um terminal que se encontra ligado não carrega.	Verifique se o seu terminal requer uma comutação especial ao carregador ou se a corrente de carga do carregador é suficiente. Esta informação pode ser encontrada no manual do seu terminal ou ser solicitada ao serviço de apoio ao cliente do fabricante.
O carregador aquece em demasia e passado algum tempo deixa de carregar.	O terminal requer uma corrente de carga maior do que o carregador pode fornecer. Para evitar danos no carregador, o carregador desliga o carregamento automaticamente.

## 6. Exclusão de garantia

A Hama GmbH & Co KG não assume qualquer responsabilidade ou garantia por danos provocados pela instalação, montagem ou manuseamento incorrectos do produto e não observação do das instruções de utilização e/ou das informações de segurança.

## 7. Contactos e apoio técnico

Em caso de dúvidas sobre o produto, contacte o serviço de assistência ao produto da Hama.

Linha de apoio ao cliente: +49 9091 502-115 (alemão/inglês)

Para mais informações sobre os serviços de apoio ao cliente, visite:

[www.hama.com](http://www.hama.com)

## 8. Especificações técnicas

Dados Técnicos	
Categoria do produto	Carregador universal
Tensão de entrada	100-240V
Corrente de entrada máx	1.05 A
Ligações USB	2
Disposição das ligações	Auto-Detect
Tensão de saída	5 V
Corrente máx. de saída	2.1 A (combinado em todas as saídas)

## 9. Indicações de eliminação

### Nota em Protecção Ambiental:



Após a implementação da directiva comunitária 2002/96/EU e 2006/66/EU no sistema legal nacional, o seguinte aplica-se: Os aparelhos eléctricos e electrónicos, bem como baterias, não podem ser eliminados juntamente com o lixo doméstico. Consumidores estão obrigados por lei a colocar os aparelhos eléctricos e electrónicos, bem como baterias, sem uso em locais públicos específicos para este efeito ou no ponto de venda. Os detalhes para este processo são definidos por lei pelos respectivos países. Este símbolo no produto, o manual de instruções ou a embalagem indicam que o produto está sujeito a estes regulamentos. Reciclando, reutilizando os materiais dos seus velhos aparelhos/baterias, esta a fazer uma enorme contribuição para a protecção do ambiente.

Bir Hama ürünü satın aldığınız için teşekkür ederiz! Biraz zaman ayırın ve önce aşağıda verilen talimatları ve bilgileri iyice okuyun. Bu kullanım kılavuzunu güvenli bir yerde saklayın ve gerektiğinde yeniden okuyun. Bu cihazı başkasına sattığınızda, bu kullanma kılavuzunu da yeni sahibine birlikte verin.

### 1. Uyarı sembollerinin ve uyarıların açıklanması

#### Uyarı

Güvenlik uyarılarını işaretlemek veya özellikle tehlikeli durumlara dikkat çekmek için kullanılır.

#### Uyarı

Ek bilgileri veya önemli uyarıları işaretlemek için kullanılır

### 2. Paketin içindekiler

- Seyyar şarj cihazı
- Kullanma kılavuzu

### 3. Güvenlik uyarıları

- Bu ürün ticari olmayan özel evsel kullanım için öngörülmüştür.
- Bu ürünü sadece amacına uygun olarak kullanınız.
- Cihazı pisliklere, neme ve aşırı ısınmaya karşı koruyunuz ve sadece kuru mekanlarda kullanınız.
- Kabloların tökeleme tehlikesi olmayacak şekilde serin.
- Kablo bükülmemeli ve herhangi bir yere sıkıştırılmamalıdır.
- Ürünü yere düşürmeyin ve çok aşırı sarsıntılara maruz bırakmayın.
- Çocukları ambalaj malzemelerinden uzak tutun, boğulma tehlikesi mevcuttur.
- Çocukların ürünle oynamadıklarından emin olmak için denetim altında olmaları gerekir.

- Ambalaj malzemelerini yerel olarak geçerli talimatlara uygun olarak atık toplamaya veriniz.
- Cihazı kendiniz onarmaya veya bakımını yapmaya çalışmayınız. Tüm bakım çalışmalarını yetkili usta personele yaptırınız.
- Üründe herhangi bir değişiklik yapmayınız. Aksi takdirde her türlü garanti hakkınız kaybolur.

#### Uyarı

- AC adaptörü veya şebeke kablosu arızalı olan bir ürünü kullanmayınız.
- Ürünü kendiniz onarmaya veya bakımını yapmaya çalışmayınız. Tüm bakım çalışmalarını yetkili usta personele yaptırınız.
- Ürünün içini açmayın ve hasarlı ürünleri çalıştırmayın.
- Bu ürün binek kapalı mekanlarda kullanmak için tasarlanmıştır ve nemli ortamlarla aşırı sıcaklıklarda (sıcak/soğuk) kullanılmamalıdır. Bu talimata uyulmaması ürünün veya şarj edilen cihazın hasar görmesine sebep olabilir.



#### Cihazlara bağlama uyarısı

- Maksimum akım çıkışı 2.1 A'nın mevcut bağlantılar arasında paylaşıldığına dikkat edin. Birden fazla cihaz bağlamanız gerekiyorsa, cihazların maksimum akım gereksinimlerinin ürünün maksimum akım çıkışından fazla olmadığını kontrol etmelisiniz.
- Cihazla birlikte verilen cihazın kullanılabilmesi için giriş gerilimi aralığına dikkat edin. Bu cihaz belirtilen parametrelerden sapma gösteren gerilim aralıklarında kullanmak için öngörülmemiştir.



#### Uyarı

Cihazda veya üründe açıkça hasar varsa, şarj işlemine devam edilmemelidir.

#### 4. Devreye alma

Şarj edilecek cihazın kullanım kılavuzundaki bilgilere dikkat ediniz. Kullanma kılavuzunda başka talimatlar belirtilmedikçe, aşağıdaki şekilde hareket edilmelidir:

- Şebeke bağlantısını yapmadan önce şarj cihazı, bağlantı kablosu ve cihazın birbirlerine uygun olduğunu kontrol edin.
- Şarj edilecek cihazı şarj cihazına takın. Şarj edilecek cihazın kapalı olması gerekir.
- Şarj cihazını öngörülen prize/ çakmak soketine takın.
- Kapalı olan cihaz artık şarj edilmeye başlamalıdır.

#### 5. Arıza arama

Arıza	Çözüm
Bağlı olan cihaz şarj olmuyor.	Cihaz için şarj cihazının özel bir devreye sahip olması gerekir. Gerekmediğini veya şarj cihazının şarj akımının yeterli olup olmadığını kontrol edin. Bu bilgileri cihazınızın el kitabından alabilir veya üreticisinin müşteri hizmetlerinden öğrenebilirsiniz.
Şarj cihazı çok ısınıyor ve bir müddet sonra artık şarj etmiyor.	Cihazınız için şarj cihazının verebileceğinden daha fazla şarj akımı gerekir. Şarj cihazında hasar oluşmaması için cihaz kendiliğinden kapanıyor.

#### 6. Garanti reddi

Hama GmbH & Co. KG şirketi yanlış kurulum, montaj ve ürünün amacına uygun olarak kullanılmaması durumunda veya kullanım kılavuzu ve/veya güvenlik uyarılarına uyulmaması sonucu oluşan hasarlardan sorumluluk kabul etmez ve bu durumda garanti hakkı kaybolur.

#### 7. Servis ve destek

Ürünle ilgili herhangi bir sorunuz varsa, lütfen HAMA ürün danışmanlığına başvurunuz.

Hotline: +49 9091 502-115 (Alm/İng)

Diğer destek bilgileri için, bkz.: [www.hama.com](http://www.hama.com)

Weitere Supportinformationen finden sie hier:

[www.hama.com](http://www.hama.com)

## 8. Teknik bilgiler

Tehnik Bilgiler	
Ürün Kategorisi	Üniversal şarj cihazı
Giriş gerilimi	100-240V
Maks. giriş akımı	1.05 A
USB bağlantıları	2
Bağlantı terminaleri	Auto-Detect
Çıkış gerilimi	5 V
Maks. çıkış akımı	2.1 A (tüm çıkışlara kombine edilmiş)

## 9. Atık toplama bilgileri

### Çevre koruma uyarısı:



Avrupa Birliği Direktifi 2002/96/EU ve 2006/66/EU ulusal yasal uygulamalar için de geçerli olduğu tarihten itibaren: Elektrikli ve elektronik cihazlarla piller normal evsel çöpe atılmamalıdır. Tüketiciler için, artık çalışmayan elektrikli ve elektronik cihazları piller, kamuya ait toplama yerlerine götürme veya satın alındıkları yerlere geri verme yasal bir zorunluluktur. Bu konu ile ilgili ayrıntılar ulusal yasalarla düzenlenmektedir. Ürün üzerinde, kullanma kılavuzunda veya ambalajda bulunan bu sembol tüketiciyi bu konuda uyarır. Eski cihazların geri kazanımı, yapıldıkları malzemelerin değerlendirilmesi veya diğer değerlendirme şekilleri ile, çevre korumasına önemli bir katkıda bulunursunuz. Yukarıda adı geçen atık toplama kuralları Almanya'da piller ve aküler için de geçerlidir.

## RO Manual de utilizare

Vă mulțumim că ați optat pentru un produs Hama. Pentru început vă rugăm să vă lăsați puțin timp și să citiți complet următoarele instrucțiuni și indicații. Vă rugăm să păstrați manualul de utilizare la loc sigur pentru o consultare ulterioară în caz de nevoie. În caz de înstrăinare a aparatului vă rugăm să predați și acest manual noului proprietar.

### 1. Explicarea simbolurilor de avertizare și indicații



#### Avertizare

Se folosește la marcarea instrucțiunilor de siguranță sau la concentrarea atenției în caz de pericol și riscuri mari.



#### Instrucțiune

Se folosește pentru marcarea informațiilor și instrucțiunilor importante.

### 2. Conținutul pachetului

- Încărcător de voiaj
- Manual de utilizare

### 3. Instrucțiuni de siguranță

- Produsul este conceput numai pentru utilizare privată și nu profesională.
- Folosiți produsul numai în scopul pentru care a fost conceput.
- Protejați aparatul de impurități, umiditate, supraîncălzire și utilizați-l numai în încăperi uscate.
- Pozați cablurile în așa fel să nu vă împiedicați de ele.
- Nu îndoțiți și nu striviți cablul.
- Nu lăsați produsul să cadă și nu îl supuneți trepidațiilor puternice.
- Nu lăsați copiii să se joace cu materialul pachetului, prezintă pericol de sufocare.
- Pentru a fi siguri că nu se joacă cu produsul, copiii trebuie să supravegheați.

- Reciclarea materialului pachetului se execută conform normelor locale de salubritate în vigoare.
- Nu încercați să reparați sau să depanați aparatul. Operațiile de reparații se execută numai de personal de specialitate.
- Nu executați modificări la produs. În acest fel pierdeți orice drept la garanție.



#### **Avertizare**

- Nu utilizați produsul dacă un încărcător sau cablul de alimentare sunt deteriorate.
- Nu încercați să reparați sau să depanați aparatul. Operațiile de reparații se execută numai de personal de specialitate.
- Nu deschideți aparatul și nu-l utilizați în continuare în caz de deteriorare.
- Acest produs a fost conceput pentru utilizarea în camere închise și trebuie evitat contactul cu umiditatea sau temperaturi extreme (căldură excesivă/ frig). Nerespectarea acestor instrucțiuni poate duce la deteriorarea aparatului final de încărcat sau a produsului.



#### **Informații pentru conectarea la diferite aparate finale**

- Vă rugăm să țineți cont ca puterea maximă furnizată de 2.1 A să fie împărțită la conexiunile existente. Dacă doriți să conectați mai multe aparate verificați ca necesarul maxim de curent electric al aparatelor să nu fie mai mare decât puterea furnizată de produs.
- Țineți cont de domeniile tensiunii de intrare indicate în care produsul are voie să fie utilizat. Produsul nu este conceput să fie utilizat în domenii de tensiune care se abat de la parametrii indicați.



#### **Avertizare**

Dacă observați deteriorări evidente la aparatul final sau produs, nu aveți voie să executați procesul de încărcare.

#### **4. Punere în funcțiune**

Vă rugăm să respectați instrucțiunile din manualul de utilizare ale aparatului de încărcat. Dacă acolo nu sunt date alte instrucțiuni explicite, procedați după cum urmează:

- Fără a fi conectate la curent verificați compatibilitatea dintre încărcător, cablul de conexiune și aparatul final.
- Conectați aparatul de încărcat la încărcător. Aparatul de încărcat nu trebuie să fie pornit.
- Introduceți încărcătorul în priză de curent potrivită / în racordul de la bricheta autoturismului.
- Aparatul final începe să fie încărcat.

## 5. Căutarea erorilor

Defecțiune	Soluție
Un aparat final conectat nu se încarcă.	Verificați dacă aparatul final are nevoie de o conexiune specială la încărcător sau curentul de încărcare al încărcătorului este suficient. Aceste informații le găsiți în manualul de utilizare al aparatului final sau întrebați la serviciul pentru clienți al producătorului acestuia.
Încărcătorul se încinge și, după puțin timp, procesul de încărcare se oprește.	Aparatul final necesită un curent de încărcare mai înalt decât poate încărcătorul să livreze. Pentru evitarea deteriorării încărcătorului acesta întrerupe automat procesul de încărcare.

## 6. Excludere de garanție

Hama GmbH & Co. KG nu își asumă nici o răspundere sau garanție pentru pagube cauzate de montarea, instalarea sau folosirea necorespunzătoare a produsului sau nerespectarea instrucțiunilor de folosire sau/și a instrucțiunilor de siguranță.

## 7. Service și suport

Dacă aveți întrebări adresați-vă la Hama consultantă privind produsul.

Hotline: +49 9091 502-115 (Ger./Ang.)

Alte informații de suport găsiți aici:

[www.hama.com](http://www.hama.com)

## 8. Date tehnice

Date tehnice	
Categorie produs	Încărcător universal
Tensiune de intrare	100-240V
Curent de intrare maxim	1.05 A
Porturi USB	2
Alocare contacte	Auto-Detect
Tensiune de ieșire	5 V
Curent de ieșire maxim	2.1 A (combinat la toate ieșirile)

## 9. Informații pentru reciclare

### Instrucțiuni pentru protecția mediului înconjurător:



Din momentul aplicării directivelor europene 2002/96/UE în dreptul național sunt valabile următoarele: Aparatele electrice și electronice nu pot fi salubritate cu gunoii menajeri. Consumatorul este obligat conform legii să predea aparatele electrice și electronice la sfârșitul duratei de utilizare la locurile de colectare publice sau înapoi de unde au fost cumpărate. Detaliile sunt reglementate de către legislația țării respective. Simbolul de pe produs, în instrucțiunile de utilizare sau pe ambalaj indică aceste reglementări. Prin reciclarea, revalorificarea materialelor sau alte forme de valorificare a aparatelor scoase din uz aduceți o contribuție importantă la protecția mediului nostru înconjurător.

Tack för att du valt att köpa en Hama produkt. Ta dig tid och läs först igenom de följande anvisningarna och hänvisningarna helt och hållet. Förvara sedan den här bruksanvisningen på en säker plats för att kunna titta i den när det behövs. Om du gör dig av med apparaten ska du lämna bruksanvisningen till den nya ägaren.

### 1. Förklaring av varningssymboler och hänvisningar



#### Varning

Används för att markera säkerhetshänvisningar eller för att rikta uppmärksamheten mot speciella faror och risker.



#### Hänvisning

Används för att markera ytterligare information eller viktiga hänvisningar.

### 2. Förpackningsinnehåll

- Reseladdare
- Bruksanvisning

### 3. Säkerhetsanvisningar

- Produkten är avsedd för privat hemanvändning, inte yrkesmässig.
- Använd bara produkten till det som den är avsedd för.
- Skydda produkten mot smuts, fuktighet och överhettning och använd den bara inomhus.
- Dra alla kablar så att det inte går att snubbla över dem.
- Böj och kläm inte kabeln.
- Tappa inte produkten och utsätt den inte för kraftiga vibrationer.
- Det är viktigt att barn hålls borta från förpackningsmaterialet. Det finns risk för kvävning.

- Barn ska hållas under uppsikt för att säkerställa att de inte leker med produkten.
- Kassera förpackningsmaterialet direkt enligt de lokalt gällande reglerna för kassering.
- Försök inte serva eller reparera produkten själv. Överlåt allt servicearbete till ansvarig fackpersonal.
- Förändra ingenting på produkten. Då förlorar du alla garantianspråk.



#### Varning

- Använd inte produkten när en nätadapter, eller elsladden, är skadad.
- Försök inte utföra service på produkten själv eller reparera den. Överlåt allt servicearbete till kompetent fackpersonal.
- Öppna inte produkten och använd den inte mer om den är skadad.
- Den här produkten designades för användning i inomhus och ska inte ha kontakt med fukt eller utsättas för extrema temperaturer (värme/kyla). Beaktas inte detta kan slutapparaten, som ska laddas, eller produkten själv skadas.



#### Hänvisning för anslutning till möjliga slutapparater

- Tänk på att den maximala uteffekten på 2.1 A fördelas på de anslutningar som finns. Om du vill ansluta flera apparater ska du kontrollera att apparaternas maximala strömbehov inte ligger över produktens maximala uteffekt.
- Beakta de angivna områdena för ingångsspänning som produkten får användas inom. Produkten är inte konstruerad för användning i spänningsområden som avviker från de nämnda parametrarna.



#### Varning

Om det finns tydliga skador på slutapparaten eller på produkten får laddningen inte genomföras.

#### 4. Börja använda

Beakta hänvisningarna i bruksanvisningen till apparaten som ska laddas. Gör så här, om det inte finns andra, uttryckliga anvisningar där.

- Undersök kompatibiliteten mellan laddaren, anslutningskabeln och slutapparaten utan anslutning till elnätet.
- Anslut apparaten som ska laddas till laddaren. Apparaten som ska laddas ska vara avstängd.
- Sätt nu in laddaren i det avsedda eluttaget/cigarettändaruttaget.
- Nu ska den avstängda slutapparaten laddas.

#### 5. Felsökning:

Fel	Lösning
En ansluten slutapparat laddas inte.	Kontrollera om din slutapparat behöver en speciell krets hos laddaren eller om laddarens laddström är tillräcklig. Den här informationen hittar du i handboken till din slutapparat eller fråga hos tillverkarens kundservice.
Laddaren blir extremt varm och avbryter laddningen efter ett tag.	Din slutapparat kräver en högre laddström än vad laddaren kan leverera. För att förhindra en skada hos laddaren stänger den av laddningen automatiskt.

#### 6. Garantifriskrivning

Hama GmbH & Co. KG övertar ingen form av ansvar eller garanti för skador som beror på olämplig installation, montering och olämplig produktanvändning eller på att bruksanvisningen och/eller säkerhetsanvisningarna inte följs.

#### 7. Service och support

Kontakta Hama produktrådgivning om du har frågor om produkten.  
Hotline: +49 9091 502-115 (ty/eng)  
Du hittar mer support-information här:  
[www.hama.com](http://www.hama.com)



## 8. Tekniska data

Tekniska data	
Produktkategori	universalladdare
Ingångsspänning	100-240V
Max. ingångsström	1.05 A
USB-anslutningar	2
Anslutningsbeläggning	Auto-Detect
Utgångsspänning	5 V
Max. utgångsström	2.1 A (kombinerat på alla utgångar)

## 9. Kasseringshänvisningar

### Not om miljöskydd:



Efter implementeringen av EU direktiv 2002/96/EU och 2006/66/EU i den nationella lagstiftningen, gäller följande: Elektriska och elektroniska apparater samt batterier får inte kastas i hushållssoptorna. Konsumenter är skyldiga att återlämna elektriska och elektroniska apparater samt batterier vid slutet av dess livslängd till, för detta ändamål, offentliga uppsamlingsplatser. Detaljer för detta definieras via den nationella lagstiftningen i respektive land. Denna symbol på produkten, instruktionsmanualen eller på förpackningen indikerar att produkten innefattas av denna bestämmelse. Genom återvinning och återanvändning av material/batterier bidrar du till att skydda miljön och din omgivning.

## FIN Käyttöohje

Suurkiitos, että valitsit Hama-tuotteen.

Varaa aikaa ja lue seuraavat ohjeet ensin kokonaan läpi. Säilytä sen jälkeen tämä käyttöohje varmassa paikassa, jotta voit tarvittaessa tarkistaa siitä eri asioita. Jos luovut laitteesta, anna tämä käyttöohje sen mukana uudelle omistajalle.

### 1. Varoitusten ja ohjeiden selitykset



#### Varoitus

Käytetään turvaohjeiden merkitsemiseen ja huomion kiinnittämiseen erityisiin vaaroihin ja riskeihin.



#### Ohje

Käytetään lisätietojen tai tärkeiden ohjeiden merkitsemiseen.

### 2. Pakkauksen sisältö

- matkalaturi
- käyttöohje

### 3. Turvaohjeet

- Tuote on tarkoitettu yksityiseen, ei-kaupalliseen kotikäyttöön.
- Käytä tuotetta ainoastaan ohjeiden mukaiseen tarkoitukseen.
- Suojaa tuote lialta, kosteudelta ja ylikuumenemiselta, ja käytä sitä vain kuivissa tiloissa.
- Sijoita kaikki johdot niin, että kompastumisvaaraa ei ole.
- Älä taita johtoa äläkä aseta sitä puristuksiin.
- Älä päästä laitetta putoamaan, äläkä altista sitä voimakkaalle värähtelylle.
- Pidä pakkausmateriaalit poissa lasten ulottuvilta, niistä aiheutuua tukehtumisvaara.
- Lapsia on valvottava sen varmistamiseksi, etteivät he leiki tuotteella.

- Hävitä pakkausmateriaalit heti paikallisten jätehuoltomääräysten mukaisesti.
- Älä yritä huoltaa tai korjata laitetta itse. Jätä kaikki huoltotyöt vastuulliselle ammattihenkilöstölle.
- Älä tee muutoksia tuotteeseen. Muutosten tekeminen aiheuttaa takuun raukeamisen.



#### Varoitus

- Älä käytä tuotetta, jos verkkolaite tai virtajohto on vaurioitunut.
- Älä yritä huoltaa tai korjata tuotetta itse. Jätä kaikki huoltotyöt vastuulliselle ammattihenkilöstölle.
- Älä avaa tuotetta, äläkä käytä sitä enää, jos se on vaurioitunut.
- Tämä tuote on suunniteltu käyttöön suljetuissa tiloissa, eikä sitä saa altistaa kosteudelle tai äärimmäisille lämpötiloille (kuumuudelle/ kylmyydelle). Tämän ohjeen noudattamatta jättäminen voi aiheuttaa ladattavan laitteen tai tuotteen vaurioitumisen.



#### Mahdollisiin laitteisiin liittämiseen liittyvä ohje

- Huomaa, että maksimiulostulo (2.1 A) jakautuu käytettävissä olevien liitäntöjen kesken. Jos haluat liittää tuotteeseen useita laitteita, tarkista, ettei laitteiden maksimivirrantarve ylitä tuotteen maksimiulostuloa.
- Noudata tuotteelle sopiviksi ilmoitettuja sallittuja tulojännitealueita. Tuotetta ei ole suunniteltu käyttöön jännitealueilla, jotka poikkeavat mainituista parametreista.



#### Varoitus

Jos laitteessa tai tuotteessa näkyy selviä vaurioita, lataaminen ei ole sallittua.

#### 4. Käyttöönotto

Noudata ladattavan laitteen käyttöohjetta. Jos siinä ei nimenomaan anneta toisenlaisia ohjeita, menettele seuraavasti:

- Älä liitä laitteita sähköverkkoon, ennen kuin tarkistat laturin, liitäntäjohdon ja ladattavan laitteen yhteensopivuuden.
- Liitä ladattava laite laturiin. Ladattavan laitteen virran tulee olla katkaistuna.
- Kytke laturi sille tarkoitettuun pistorasiaan/savukkeensytyttimen liitäntään.
- Nyt sammutetun laitteen pitäisi latautua.

#### 5. Vianetsintä

Vika	Ratkaisu
Kytetty laite ei lataudu.	arkista, vaatiiko laite erityisen laturikytkennän ja onko laturin latausvirta riittävä. Nämä tiedot voit tarkistaa ladattavan laitteen käyttöohjeesta tai valmistajan asiakaspalvelusta.
Laturi kuumenee erittäin paljon ja katkaisee latauksen jonkin ajan kuluttua.	Laite vaatii suuremman latausvirran kuin laturi pystyy sille syöttämään. Laturin vaurioitumisen estämiseksi laturi katkaisee latauksen automaattisesti.

## 6. Vastuun rajoitus

Hama GmbH & Co. KG ei vastaa millään tavalla vahingoista, jotka johtuvat epäasianmukaisesta asennuksesta tai tuotteen käytöstä tai käyttöohjeen ja/tai turvaohjeiden vastaisesta toiminnasta.

## 7. Huolto ja tuki

Tuotetta koskevissa kysymyksissä pyydämme kääntymään Haman tuoteneuvonnan puoleen.

Tukilinja: +49 9091 502-115 (saksa/englanti)

Lisää tukitietoja on osoitteessa [www.hama.com](http://www.hama.com)

## 8. Tekniset tiedot

### Komponenttien tekniset

Tuoteryhmä	yleislaturi
Tulojännite	100-240V
Maksimitulovirta	1.05 A
USB-liitännät	2
Liitäntäjärjestys	Auto-Detect
Lähtöjännite	5 V
Maksimilähtövirta	2.1 A (kaikki lähdöt yhteensä)

## 9. Hävittämisohjeet

### Ympäristönsuojelua koskeva ohje:



Siitä lähtien, kun Euroopan unionin direktiivi 2002/96/EU ja 2006/66/EU otetaan käyttöön kansallisessa lainsäädännössä, pätevät seuraavat määräykset: Sähkö- ja elektroniikkalaitteita ja paristoja ei saa hävittää talousjätteen mukana. Kuluttajalla on lain mukaan velvollisuus toimittaa sähkö- ja elektroniikkalaitteet niiden käyttöiän päätyttyä niille varattuihin julkisiin keräyspisteisiin tai palauttaa ne myyntipaikkaan. Tähän liittyvistä yksityiskohdista säädetään kulloisenkin osavaltion laissa. Näistä määräyksistä mainitaan myös tuotteen symbolissa, käyttöohjeessa tai pakkauksessa. Uudelleenkäytöllä, materiaalien/paristojen uudelleenkäytöllä tai muilla vanhojen laitteiden uudelleenkäyttöavoilla on tärkeä vaikutus yhteisen ympäristömme suojelussa.