

User Manual

For further information, refer to the Web Manual.





Web manual : www.Samsung.com → Support →





Product name search → HW-K550 or HW-K551

SAFETY INFORMATION

SAFETY WARNINGS

TO REDUCE THE RISK OF ELECTRIC SHOCK, DO NOT REMOVE THE COVER (OR BACK).
NO USER-SERVICEABLE PARTS ARE INSIDE. REFER SERVICING TO QUALIFIED SERVICE PERSONNEL.

 <div style="border: 1px solid black; padding: 5px; text-align: center;"> CAUTION RISK OF ELECTRIC SHOCK DO NOT OPEN </div> 		This symbol indicates that high voltage is present inside. It is dangerous to make any kind of contact with any internal part of this product.
		This symbol indicates that important literature concerning operation and maintenance has been included with this product.

	Class II product : This symbol indicates that it does not require a safety connection to electrical earth (ground).
	AC voltage : This symbol indicates that the rated voltage marked with the symbol is AC voltage.
	DC voltage : This symbol indicates that the rated voltage marked with the symbol is DC voltage.
	Caution, Consult instructions for use : This symbol instructs the user to consult the user manual for further safety related information.

WARNING : To reduce the risk of fire or electric shock, do not expose this appliance to rain or moisture.

CAUTION : TO PREVENT ELECTRIC SHOCK, MATCH WIDE BLADE OF PLUG TO WIDE SLOT, FULLY INSERT.

- This apparatus shall always be connected to a AC outlet with a protective grounding connection.
- To disconnect the apparatus from the mains, the plug must be pulled out from the mains socket, therefore the mains plug shall be readily operable.

CAUTION

- Do not expose this apparatus to dripping or splashing. Do not put objects filled with liquids, such as vases on the apparatus.
- To turn this apparatus off completely, you must pull the power plug out of the wall socket. Consequently, the power plug must be easily and readily accessible at all times.

PRECAUTIONS

1. Ensure that the AC power supply in your house complies with the power requirements listed on the identification sticker located on the back of your product. Install your product horizontally, on a suitable base (furniture), with enough space around it for ventilation (7~10 cm). Make sure the ventilation slots are not covered. Do not place the unit on amplifiers or other equipment which may become hot. This unit is designed for continuous use. To fully turn off the unit, disconnect the AC plug from the wall outlet. Unplug the unit if you intend to leave it unused for a long period of time.
2. During thunderstorms, disconnect the AC plug from the wall outlet. Voltage peaks due to lightning could damage the unit.
3. Do not expose the unit to direct sunlight or other heat sources. This could lead to overheating and cause the unit to malfunction.
4. Protect the product from moisture (i.e. vases), and excess heat (e.g. a fireplace) or equipment creating strong magnetic or electric fields. Disconnect the power cable from the AC supply if the unit malfunctions. Your product is not intended for industrial use. It is for personal use only. Condensation may occur if your product has been stored in cold temperatures. If transporting the unit during the winter, wait approximately 2 hours until the unit has reached room temperature before using.
5. The batteries used with this product contain chemicals that are harmful to the environment. Do not dispose of batteries in the general household trash. Do not dispose of batteries in a fire. Do not short circuit, disassemble, or overheat the batteries. There is a danger of explosion if the battery is incorrectly replaced. Replace only with the same or equivalent type.



WARNING, DO NOT INGEST BATTERY, CHEMICAL BURN HAZARD,

The remote control supplied with this product contains a coin/button cell battery. If the coin/button cell battery is swallowed, it can cause severe internal burns in just 2 hours and can lead to death. Keep new and used batteries away from children. If the battery compartment does not close securely, stop using the product and keep it away from children. If you think batteries might have been swallowed or placed inside any part of the body, seek immediate medical attention.

CHECKING THE COMPONENTS

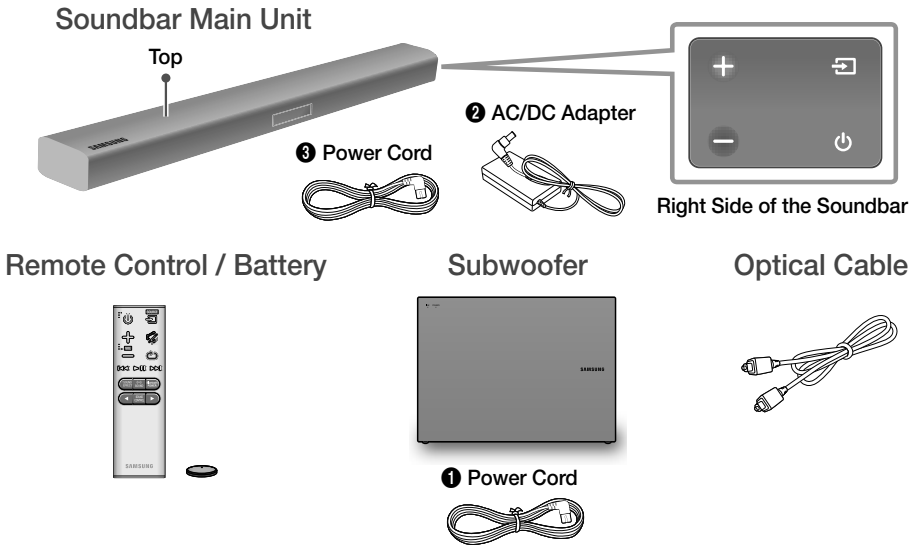

- ✓ Micro USB to USB adapter and HDMI cables are sold separately. To purchase, contact a Samsung Service Centre or Samsung Customer Care.

CONNECTING ELECTRICAL POWER

Use the power components (1, 2, 3) to connect the power supplies in the following order:
Subwoofer → Soundbar Main Unit

- ✓ For more information about the power supply and power consumption, refer to the label attached to the product. (Label : Bottom of Soundbar main unit)

Rear of Subwoofer

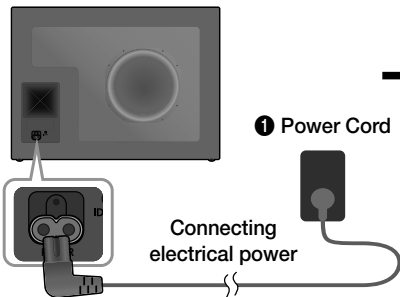

Bottom of the Soundbar Main Unit

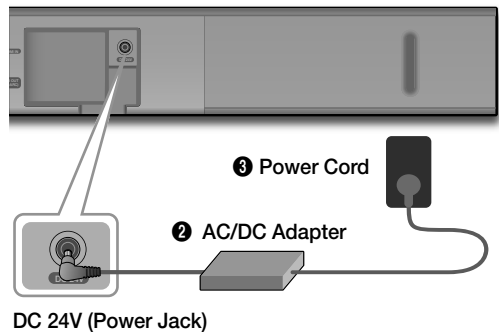

- ✓ Make sure to rest the AC/DC Adapter flat on a table or the floor. If you place the AC/DC Adapter so that it is hanging with the AC cord input facing upwards, water or other foreign substances could enter the Adapter and cause the Adapter to malfunction.

CONNECTING THE SUBWOOFER TO THE SOUNDBAR MAIN UNIT

You can enjoy rich bass tones and better sound quality by linking the subwoofer to the Soundbar main unit.

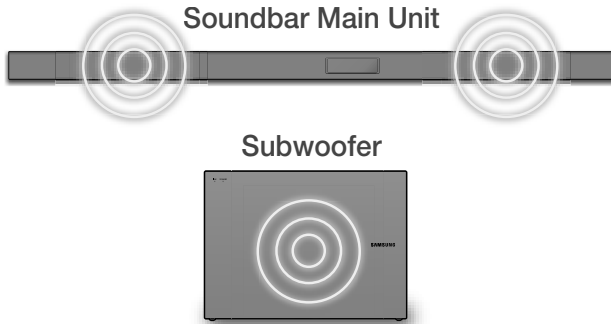

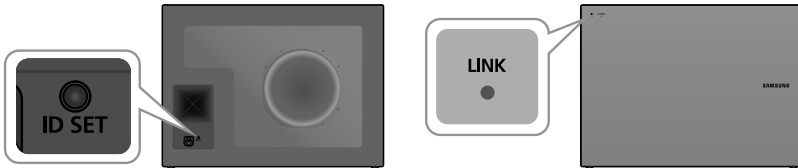

The Soundbar main unit and subwoofer should link (connect wirelessly) automatically when the Soundbar main unit and subwoofer are turned on. When auto-connection is complete, the blue indicator on the front of the subwoofer stops blinking and glows blue continuously.

- ✓ If the indicator on the front of the subwoofer displays in red or flashes in blue, the subwoofer has not automatically connected. If this occurs, follow the directions below to connect the subwoofer manually.
- ✓ Important: Before you begin, put the battery into the remote. See page 14 for instructions.

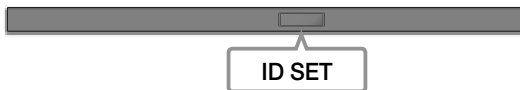

1. Plug the power cords of the Soundbar main unit and subwoofer into an AC wall outlet.
2. Press the **ID SET** button on the back of the subwoofer for 5 seconds.
The red indicator on the front of the subwoofer turns off and the blue indicator flashes rapidly.
3. Press the  button on your remote control for 5 seconds while the Soundbar main unit is turned OFF.
4. The ID SET message appears on the display of the Soundbar main unit for a short period of time, and then disappears.



5. While the subwoofer's indicator is flashing blue, press the  button on your remote control or on the right side of Soundbar main unit to turn on the Soundbar main unit.
 6. The connection is complete if the indicator on the front of the subwoofer stops flashing and glows continuously.
- ✓ If the connection process fails, the blue indicator will flash continuously. Go to Step 2 and start again.

Expand to true wireless surround sound by connecting the Samsung Wireless Rear Speaker Kit (SWA-8000S) to your Soundbar. (Sold separately)

- ✓ For further information, refer to the Web Manual.

CONNECTING TO YOUR TV

You can enjoy TV sound after connecting the Soundbar to your TV with or without a cable.

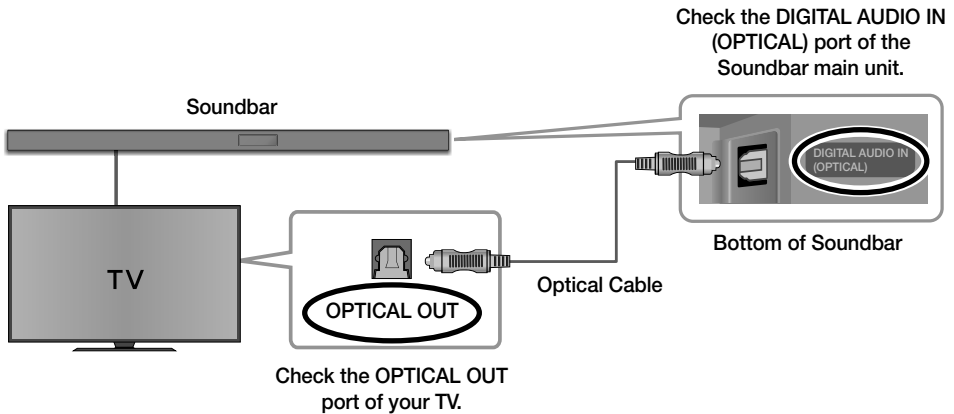

- ✓ Important: Before you begin, put the battery into the remote. See page 14 for instructions.

Method 1. Connecting with a Cable

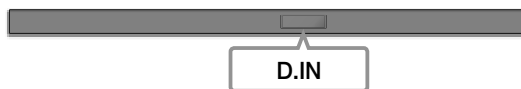

1. Connect the **DIGITAL AUDIO IN (OPTICAL)** jack on the Soundbar to the **OPTICAL OUT** jack of the TV with a digital optical cable.
2. Press the  button on the right side of the Soundbar or the **SOURCE** button on the remote control to select the **D.IN** mode.



- ✓ If TV sound is not output, press the  button on the right side of your Soundbar or the **SOURCE** button on the remote control to select the **D.IN** mode on Soundbar main unit display.
- ✓ If the Soundbar main unit display does not change to D.IN, disconnect the HDMI cable.
- ✓ Press the  button on the remote control for 5 seconds to turn Auto Power Link on or off. (Auto Power Link is set to ON by default.)

Method 2. TV SoundConnect (Linking to a Samsung TV with Bluetooth)

1. Turn on your Samsung TV and the Soundbar.
2. Select **TV** mode in your Soundbar display by pressing the  button on the right side of the Soundbar or the **SOURCE** button on your remote control. (Modes are displayed in the following order: D.IN → AUX → HDMI → BT → TV → USB.)

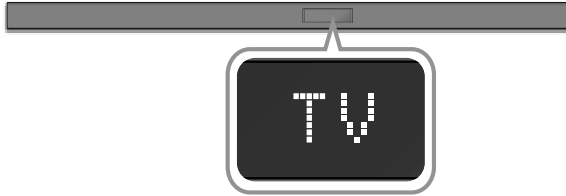

3. When the connection message shown below appears on the TV screen, select **<Yes>** with your TV remote control.



Select **<Yes>** with your TV remote control.

4. The Soundbar outputs TV sound.
 - ✓ If the TV SoundConnect linking process fails, navigate to SoundConnect in the TV's Sound menu, select **Add New Device**, and set **Add New Device** to **ON**. Then, try again.
 - ✓ If your Soundbar is connected to your TV through TV SoundConnect, you can conveniently control the volume with the Soundbar's remote or the TV's remote. You can also have the Soundbar turn on and off automatically when you turn the TV on or off by setting the Bluetooth POWER On function to On. See page 15.
 - ✓ The TV SoundConnect (Soundshare) function is only available in some Samsung TV products released since 2012.
 - ✓ If you want to disconnect the existing connection to your TV and establish a new connection to another TV, press the **▶||** button on your remote control for more than 5 seconds.
 - ✓ In the TV SoundConnect mode, the Soundbar cannot be paired to another Bluetooth device.
 - ✓ Do not place electronic devices or metallic objects on top of the product. e.g., Wired/wireless router, set-top box, or modem.
 - ✓ Placing the product on the floor may degrade wireless network performance, depending on the floor material.

CONNECTION VIA BLUETOOTH

You can connect a Bluetooth device to the Soundbar and enjoy music with stereo sound, all without wires!

- ✓ It is not possible to connect multiple Bluetooth devices at the same time.

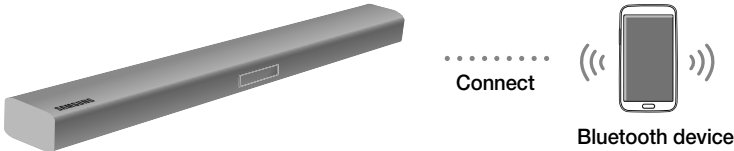

1. Press the  button on the right side of the Soundbar or the **SOURCE** button on the remote control to select **BT**.
2. Select the Bluetooth menu on the Bluetooth device you want to connect. (Refer to the Bluetooth device's user manual.)
3. Select "[AV] Samsung Soundbar Kxxx K-Series" from the list.
 - When the connection is established between the Soundbar and Bluetooth device, the front display window of the Soundbar displays [Bluetooth device name] → BT.
4. Play music on the connected device.

[If failed to connect to the Bluetooth device / If device searching is needed again]

- Delete the previous "[AV] Samsung Soundbar Kxxx K-Series" found by the Bluetooth device and have it search for the Soundbar again.
- ✓ If asked for a PIN code when connecting a Bluetooth device, enter <0000>.
- ✓ In Bluetooth connection mode, the Bluetooth connection will be lost if the distance between the Soundbar and the Bluetooth device exceeds 10 meters.
- ✓ The Soundbar automatically turns off after 5 minutes in the Ready state.
- ✓ The Soundbar may not perform Bluetooth search or connection correctly under the following circumstances:
 - If there is a strong electrical field around the Soundbar.
 - If several Bluetooth devices are simultaneously paired with the Soundbar.
 - If the Bluetooth device is turned off, not in place, or malfunctions.
- ✓ Electronic devices may cause radio interference. Devices that generate electromagnetic waves must be kept away from the Soundbar main unit - e.g., microwaves, wireless LAN devices, etc.

Disconnecting the Soundbar from the Bluetooth device

Press the **SOURCE** button on the remote control or the  button on the product's right side to switch from **BT** to another mode or turn off the Soundbar.

- The connected Bluetooth device will wait a certain amount of time for a response from the Soundbar before terminating the connection. (Disconnection time may differ, depending on the Bluetooth device)

CONNECTING TO AN EXTERNAL DEVICE

Optical Cable

You can enjoy sound from separate external devices such as a BD player/game console/set-top box, etc. by connecting them to your Soundbar.

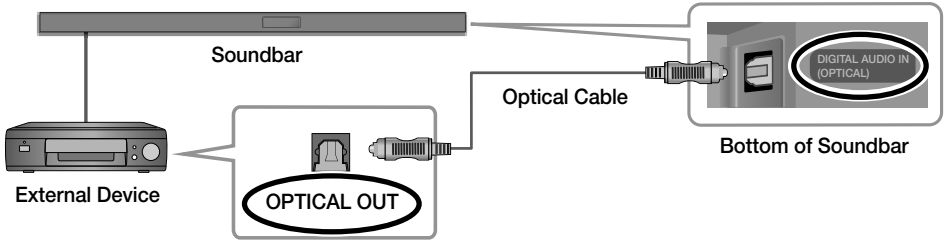

1. Connect an Optical Cable as in the picture above.
2. Press the  button on the right side of your Soundbar or the **SOURCE** button on your remote control to select **D.IN** mode.
3. The Soundbar shows D.IN on its display and output sound.

USB

You can play music files located on USB storage devices through the Soundbar.

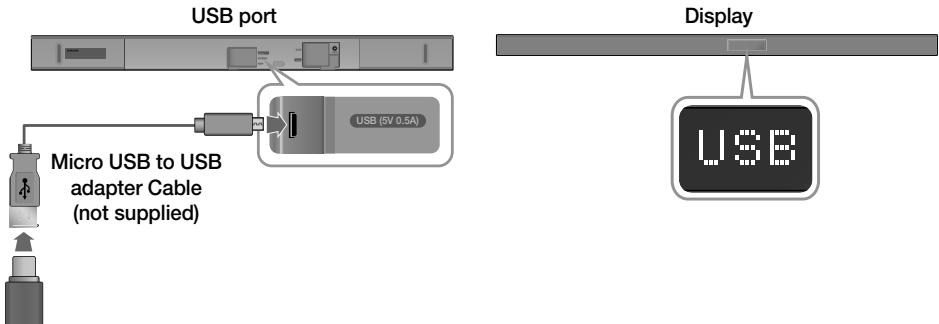

1. Connect a Micro USB to USB adapter cable with a male USB 2.0 Micro USB plug (Type B) on one end and a standard female 2.0 USB jack (Type A) on the other end to the micro USB jack on your Soundbar.
- ✓ The Micro USB to USB adapter cable is sold separately. To purchase, contact a Samsung Service Centre or Samsung Customer Care.
2. Connect your USB device to the female end of the adapter cable.
3. Press the  button on the Soundbar main unit's right side or the **SOURCE** button on the remote control to select the **USB** mode.
4. USB appears on the display screen.
 - The Soundbar connection to the USB device is complete.
 - The Soundbar automatically turns off (Auto Power Off) if no USB device has been connected for more than 5 minutes.

SOFTWARE UPDATE

Samsung may offer updates for the Soundbar's system firmware in the future.

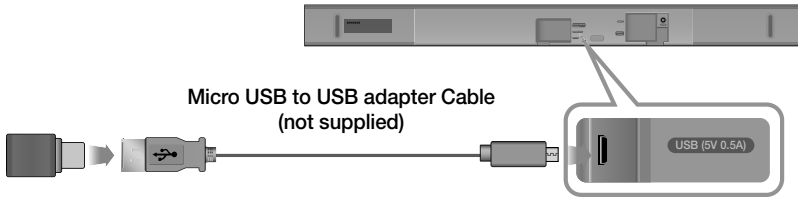

If an update is offered, you can update the firmware by connecting a USB device with the firmware update stored on it to the USB port on your Soundbar.

For more information about how to download update files, go to the Samsung Electronics website at (samsung.com/sec) → search for the model name → download the firmware from the customer support menu option. The option name can vary.

INSTALLING THE WALL MOUNT

You can use the wall mount bracket to mount this unit on a wall.

Installation Precautions

- Install on a vertical wall only.
- Do not install the Soundbar system in a location with high temperature and/or humidity. Install the system on a stable wall that can bear the weight of the Soundbar main unit.
- Check the strength of the wall. To install the Soundbar system on a wall that may not bear the Soundbar main unit weight, reinforce the wall before installation. If this is not possible, install the system on another wall, one stable enough to bear the weight of the Soundbar main unit.
- Purchase and use the fixing screws or anchors appropriate for the kind of wall you have (plaster board, iron board, wood, etc.). If possible, fix the support screws into wall studs.
- Purchase wall mounting screws according to the type and thickness of the wall you will mount the Soundbar on.
 - Diameter : M5
 - Length: 35 mm or longer recommended.
- Connect cables from the unit to external devices before you install it on the wall.
- Make sure the unit is turned off and unplugged before you install it. Otherwise, it may cause an electric shock.

Wallmount Components

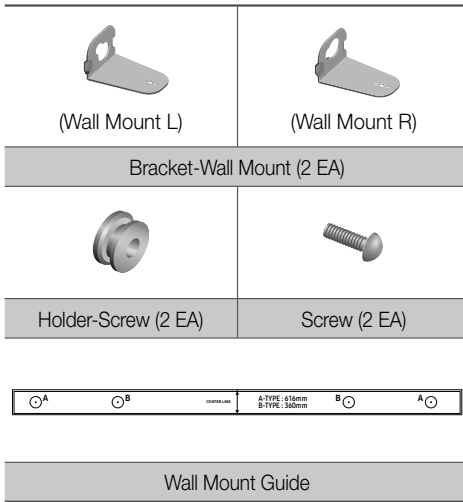

- Place the **Wall Mount Guide** against the wall surface.
 - The **Wall Mount Guide** must be level.
 - If your TV is mounted on the wall, install the Soundbar at least 5 cm below the TV.

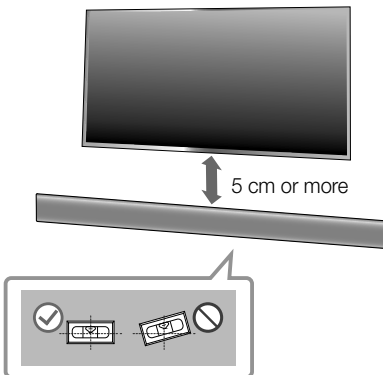

- Align the Paper Template's **Centre Line** with the centre of your TV (if you are mounting the Soundbar below your TV), and then fix the **Wall Mount Guide** to the wall using tape.
- ✓ If you are not mounting below a TV, place the **Centre Line** in the centre of the installation area.

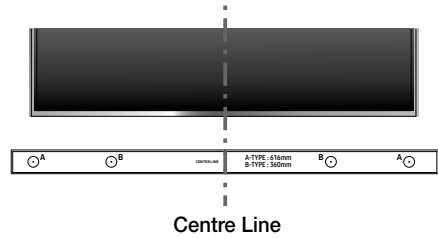

- Push a pen tip or sharpened pencil tip through the centre of the **A-TYPE** images on each end of the Guide to mark the holes for the supporting screws, and then remove the **Wall Mount Guide**.
 - Using an appropriately sized drill bit, drill a hole in the wall at each marking.
- ✓ If the markings do not correspond to the positions of studs, make sure you insert appropriate anchors or mollys into the holes before you insert the support screws. If you use anchors or mollys, make sure the holes you drill are large enough for the anchors or mollys you use.

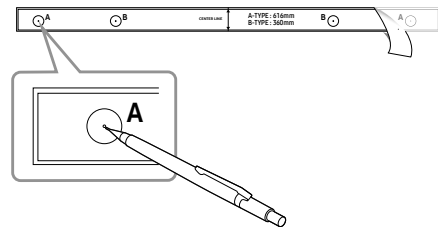

5. Push a screw (not supplied) through each **Holder-Screw**, and then screw each screw firmly into a support screw hole.

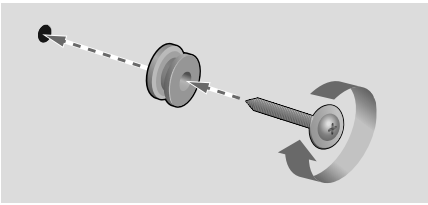

6. Use the two **Screws** (M4 x L12) to attach both **Bracket-Wall Mount L** and **R** to the Soundbar's bottom. For a proper fit, make sure to align the bumps on the Soundbar to the holes on the brackets.

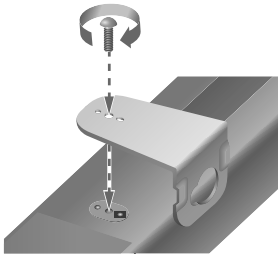

- When assembling, make sure the hanger part of **Bracket-Wall Mounts** faces backwards.

Rear side of Soundbar

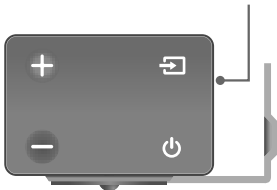

Right end of Soundbar

- The left and right mounts are different shapes. Make sure to position them correctly.



Wall Mount R

Wall Mount L

7. Install the Soundbar with the attached **Bracket-Wall Mounts** by hanging the **Bracket-Wall Mounts** on the **Holder-Screws** on the wall.

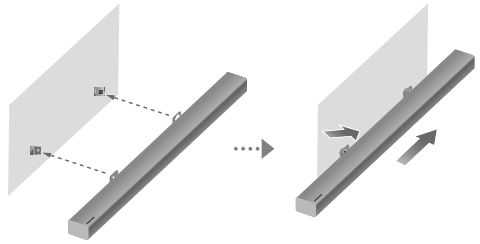

- Slightly tilt the Soundbar to insert both **Holder-Screw** heads into **Bracket-Wall Mount** holes. Push the Soundbar in the direction of the arrow to make sure both sides are firmly fixed.

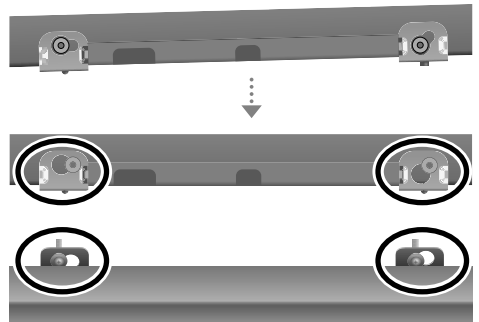

DETACHING THE SOUNDBAR FROM THE WALL

1. To separate the Soundbar from the wall mount, push it in the direction of the arrow, and then pull it away from the wall as shown.

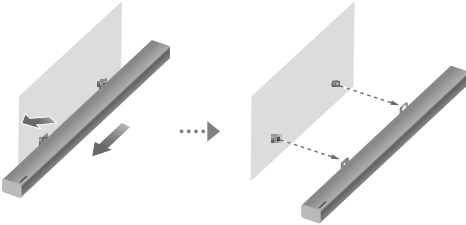

- ✓ Do not hang onto the installed unit and avoid striking or dropping the unit.
- ✓ Secure the unit firmly to the wall so that it does not fall off. If the unit falls off, it may cause an injury or damage the product.
- ✓ When the unit is installed on a wall, please make sure that children do not pull any of the connecting cables, as this may cause it to fall.
- ✓ For the optimal performance of a wall mount installation, install the speaker system at least 5 cm below the TV, if the TV is mounted on the wall.
- ✓ For your safety, if you do not mount the unit on the wall, install it on a secure, flat surface where it is unlikely to fall.

REMOTE CONTROL BUTTONS & FEATURES

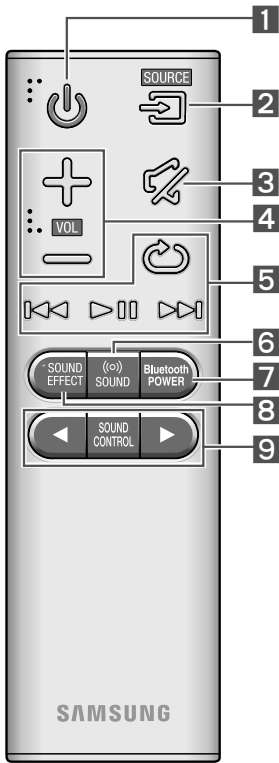

Inserting Battery before using the Remote Control



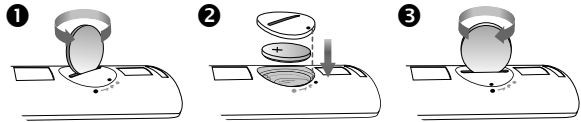







1. Use a suitable coin to turn the remote control's battery cover counterclockwise to remove it as shown in the figure below.
2. Insert a 3V lithium battery. Keep the positive (+) pole facing up when inserting the battery. Put the battery cover on, and then align the '•' marks side by side as shown in the figure below.
3. Use a suitable coin to turn the remote control battery cover clockwise as far as it will go to fix it in place.



Controlling the Soundbar using Your TV Remote Control

1. Press and hold the ((o)) **SOUND** button for more than 5 seconds while the Soundbar is turned on.
 2. "ON - TV REMOTE" appears on the Soundbar's display.
 3. In the TV's menu, set the TV speaker to external speaker.
- ✓ Not available if the TV ARC function or **HDMI** mode is in use.
 - ✓ All buttons are not available except the **VOL +/-** and the buttons in this function.
 - ✓ TV menus differ by manufacturer and model. Refer to the TV's user manual for further information.
 - ✓ Manufacturers supporting this function:
 - VIZIO, LG, Sony, Sharp, PHILIPS, PANASONIC, TOSHIBA, GRUNDIG, Hisense, RCA
 - This function may not be compatible with your TV's remote depending on the remote control's manufacturer.
 - ✓ To turn off this function, press the ((o)) **SOUND** button for 5 seconds. "OFF - TV REMOTE" appears on the Soundbar's display.

1	 Power	Turns the Soundbar on and off.
2	 SOURCE	Press to select a source connected to the Soundbar.

3	 <p>Mute</p>	<p>Sets the volume temporarily to 0. Press again to cancel.</p>
4	 <p>Volume</p>	<p>Adjusts the volume level of the unit.</p>
5	 <p>Play / Pause</p>	<p>Press the ► button to pause a music temporarily. Press the ► button again to play the selected music.</p>
	 <p>Skip Forward</p>	<p>Selects the next file.</p>
	 <p>Skip Back</p>	<p>Selects the previous file.</p>
	 <p>Repeat</p>	<p>Press to set the Repeat function during music playback from a USB device.</p> <ul style="list-style-type: none"> • OFF-REPEAT : Cancels Repeat Playback. • TRACK-REPEAT : Plays a track repeatedly. • ALL-REPEAT : Plays all tracks repeatedly. • RANDOM-REPEAT : Plays tracks in random order.
6	 <p>Surround Sound</p>	<p>The Surround Sound function adds depth and a sense of space to sound. When this button is pressed, ON or OFF is repeatedly alternated.</p>
7	 <p>Bluetooth POWER</p>	<p>Press to turn the Bluetooth POWER On function on and off. When the Bluetooth POWER On function is on, ON - BLUETOOTH POWER appears in the Soundbar's display.</p>
8	 <p>SOUND EFFECT</p>	<p>You can select from 6 sound modes: STANDARD, MUSIC, CLEAR VOICE, SPORTS, MOVIE, and NIGHT.</p> <p>✓ NIGHT Mode</p> <p>When changing a channel or music source, the volume difference between different music input sources is automatically adjusted to be suitable for listening.</p>
9	 <p>SOUND CONTROL</p>	<p>You can select from TREBLE, BASS, SUBWOOFER LEVEL or AUDIO SYNC.</p> <ul style="list-style-type: none"> • Press to select TREBLE, BASS, SUBWOOFER LEVEL or AUDIO SYNC. Then, use the ◀, ▶ buttons to adjust the TREBLE or BASS volume from -6 ~ +6, SUBWOOFER LEVEL volume from -12, -6 ~ +6. • If the video and audio between the TV and your Soundbar are not synchronized, select AUDIO SYNC in Sound Settings, and then set audio delay between 0~300 milliseconds by using the ◀, ▶ buttons.

TROUBLESHOOTING

Before seeking assistance, check the following.

The unit will not turn on.

Is the power cord plugged into the outlet?

- ⇨ Connect the power plug to the outlet.

A function does not work when the button is pressed.

Is there static electricity in the air?

- ⇨ Disconnect the power plug and connect it again.

Sound is not produced.

Is the Mute function on?

- ⇨ Press the  (Mute) button to cancel the function.

Is the volume set to minimum?

- ⇨ Adjust the Volume.

The remote control does not work.

Is the battery drained?

- ⇨ Replace with new battery.

Is the distance between the remote control and Soundbar main unit too far?

- ⇨ Move the remote control closer to the Soundbar main unit.

The TV SoundConnect (TV pairing) failed.

Does your TV support TV SoundConnect?

- ⇨ TV SoundConnect is supported by some Samsung TVs released from 2012 on. Check your TV to see if it supports TV SoundConnect.

Is your TV firmware the latest version?

- ⇨ Update your TV with the latest firmware.

Does an error occur when connecting?

- ⇨ Contact the Samsung Call Centre.
- ⇨ Reset TV SoundConnect and connect again.
To reset the TV SoundConnect connection, press and hold the  button for 5 seconds.

The red LED on the subwoofer blinks and the subwoofer is not producing sound.

This issue can occur if the subwoofer is not connected to the Soundbar main unit.

- ⇨ Try to connect your subwoofer again.
See page 5.
-

LICENCE



Manufactured under licence from Dolby Laboratories. Dolby, Dolby Audio and the double-D symbol are trademarks of Dolby Laboratories.



For DTS patents, see <http://patents.dts.com>. Manufactured under licence from DTS Licencing Limited. DTS, the Symbol, & DTS and the Symbol together are registered trademarks, and DTS 2.0 Channel is a trademark of DTS, Inc. © DTS, Inc. All Rights Reserved.



The terms HDMI and HDMI High-Definition Multimedia Interface, and the HDMI Logo are trademarks or registered trademarks of HDMI Licencing LLC in the United States and other countries.

OPEN SOURCE LICENCE NOTICE

To send inquiries and requests regarding open sources, contact Samsung via Email (oss.request@samsung.com).

IMPORTANT NOTE ABOUT SERVICE

- Figures and illustrations in this User Manual are provided for reference only and may differ from actual product appearance.
 - An administration fee may be charged if either
 - a. an engineer is called out at your request and there is no defect with the product (i.e. where the user manual has not been read).
 - b. you bring the unit to a repair centre and there is no defect with the product (i.e. where the user manual has not been read).
 - You will be informed of the administration fee amount before a technician visits.
-

SPECIFICATIONS

GENERAL	USB		5V / 0.5A
	Weight	Soundbar Main Unit	2.6 kg
		Subwoofer (PS-WK550 / PS-WK551)	6.8 kg
	Dimensions (W x H x D)	Soundbar Main Unit	1010.5 x 54.0 x 87.5 mm
		Subwoofer (PS-WK550 / PS-WK551)	452.0 x 335.0 x 154.0 mm
	Operating Temperature Range		+5°C to +35°C
Operating Humidity Range		10 % to 75 %	
AMPLIFIER	Rated Output Power	Soundbar Main Unit	30W x 6, 6 ohm, THD \leq 10%
		Subwoofer (PS-WK550 / PS-WK551)	160W, 3 ohm, THD \leq 10%
Supported play formats			LPCM 2ch, Dolby Digital, DTS

- DTS 2.0 sound is played in DTS format.
- Nominal specification
 - Design and specifications are subject to change without prior notice.
 - Samsung Electronics Co., Ltd reserves the right to change the specifications without notice.
 - Weight and dimensions are approximate.
 - For more information about the power supply and power consumption, refer to the label attached to the product. (Label : Bottom of Soundbar main unit)

Wireless Models (including the frequency of 5.15GHz-5.35GHz)

- Hereby, Samsung Electronics, declares that this equipment is in compliance with the essential requirements and other relevant provisions of Directive 1999/5/EC. The original Declaration of Conformity may be found at <http://www.samsung.com>, go to Support > Search Product Support and enter the model name. This equipment may be operated in all EU countries. This equipment may only be used indoors.



Wireless Models (excluding the frequency of 5.15GHz-5.35GHz)

- Hereby, Samsung Electronics, declares that this equipment is in compliance with the essential requirements and other relevant provisions of Directive 1999/5/EC. The original Declaration of Conformity may be found at <http://www.samsung.com>, go to Support > Search Product Support and enter the model name. This equipment may be operated in all EU countries.



[Correct disposal of batteries in this product]

(Applicable in countries with separate collection systems)

This marking on the battery, manual or packaging indicates that the batteries in this product should not be disposed of with other household waste at the end of their working life. Where marked, the chemical symbols Hg, Cd or Pb indicate that the battery contains mercury, cadmium or lead above the reference levels in EC Directive 2006/66.

If batteries are not properly disposed of, these substances can cause harm to human health or the environment.

To protect natural resources and to promote material reuse, please separate batteries from other types of waste and recycle them through your local, free battery return system.



Correct Disposal of This Product (Waste Electrical & Electronic Equipment)

(Applicable in countries with separate collection systems)

This marking on the product, accessories or literature indicates that the product and its electronic accessories (e.g. charger, headset, USB cable) should not be disposed of with other household waste at the end of their working life. To prevent possible harm to the environment or human health from uncontrolled waste disposal, please separate these items from other types of waste and recycle them responsibly to promote the sustainable reuse of material resources.

Household users should contact either the retailer where they purchased this product, or their local government office, for details of where and how they can take these items for environmentally safe recycling.









Business users should contact their supplier and check the terms and conditions of the purchase contract. This product and its electronic accessories should not be mixed with other commercial wastes for disposal.

For information on Samsung's environmental commitments and product specific regulatory obligations e.g. REACH visit: samsung.com/uk/aboutsamsung/samsungelectronics/corporatecitizenship/data_corner.html

SICHERHEITSINFORMATIONEN

HINWEISE ZUR SICHERHEIT

ZUR VERMEIDUNG VON STROMSCHLÄGEN DARF DIESES GERÄT NICHT GEÖFFNET WERDEN. ES ENTHÄLT KEINE BAUTEILE, DIE VOM BENUTZER GEWARTET ODER REPARIERT WERDEN KÖNNEN. WARTUNGS- UND REPARATURARBEITEN DÜRFEN NUR VON FACHPERSONAL AUSGEFÜHRT WERDEN.

	ACHTUNG GEFAHR ELEKTRISCHER SCHLÄGE! GERÄT NICHT ÖFFNEN!		 	Dieses Symbol zeigt an, dass im Gerät eine hohe Spannung vorliegt. Aufgrund der bestehenden Stromschlaggefahr dürfen keine Teile im Innern des Geräts berührt werden. Dieses Symbol zeigt an, dass mit dem Gerät wichtige schriftliche Anleitungen bezüglich der Bedienung und Wartung mitgeliefert wurden.
	Produkt der Klasse-II: Dieses Symbol zeigt an, dass das Gerät keinen elektrischen Erdungsanschluss (Masse) benötigt.			
	Wechselspannung: Dieses Symbol zeigt an, dass es sich bei der mit diesem Symbol gekennzeichneten Nennspannung um eine Wechselspannung handelt.			
	Gleichspannung: Dieses Symbol zeigt an, dass es sich bei der mit diesem Symbol gekennzeichneten Nennspannung um eine Gleichspannung handelt.			
	Achtung! Gebrauchsanweisung beachten: Dieses Symbol weist den Benutzer an, weitere sicherheitsrelevante Informationen der Gebrauchsanweisung zu entnehmen.			

WARNUNG : Setzen Sie das Gerät nicht Nässe oder Feuchtigkeit aus, um die Gefahr eines Brandes bzw. eines elektrischen Schlags zu vermeiden.

ACHTUNG : UM ELEKTRISCHE SCHLÄGE ZU VERMEIDEN, RICHTEN SIE DEN BREITEN KONTAKTSTIFT DES STECKERS AN DEM BREITEN STECKPLATZ AUS, UND STECKEN SIE DEN STECKER VOLL EIN.

- Dieses Gerät darf nur an eine Netzsteckdose mit Schutzerdung angeschlossen werden.
- Um das Gerät vom Netzbetrieb zu trennen, muss der Stecker aus der Netzsteckdose gezogen werden. Deshalb sollte der Netzstecker jederzeit zugänglich und leicht trennbar sein.

ACHTUNG

- Das Gerät keinem Spritz- oder Tropfwasser aussetzen. Keine mit Flüssigkeit gefüllten Behälter, wie Vasen auf das Gerät stellen.
- Um das Gerät vollständig auszuschalten, muss der Netzstecker aus der Steckdose gezogen werden. Somit muss der Netzstecker immer bequem erreichbar sein.

HINWEISE

1. Stellen Sie sicher, dass die Stromversorgung in Ihrem Haus den auf der Rückseite Ihres Produkts angegebenen Anforderungen entspricht. Stellen Sie Ihr Produkt horizontal auf einer geeigneten Unterlage (Möbel) auf, so dass rundherum ausreichend Platz 7–10 cm zur Belüftung bleibt. Achten Sie darauf, dass die Belüftungsöffnungen nicht abgedeckt sind. Stellen Sie das Gerät nicht auf Verstärker oder andere Geräte, die heiß werden können. Das Gerät ist für Dauerbetrieb eingerichtet. Um das Gerät vollständig auszuschalten, den Stecker aus der Steckdose ziehen. Ziehen Sie den Netzstecker des Geräts wenn Sie beabsichtigen, es für längere Zeit nicht zu nutzen.
2. Ziehen Sie bei Gewittern das Stromkabel aus der Steckdose. Durch Blitze verursachte Spannungsspitzen können zur Beschädigung des Geräts führen.
3. Halten Sie das Gerät von direkter Sonneneinstrahlung oder anderen Wärmequellen fern. Dies kann zu einer Überhitzung führen und zu einer Fehlfunktion des Geräts führen.
4. Schützen Sie das Produkt vor Feuchtigkeit (z. B. Vasen), übermäßiger Hitze (z. B. Kamine) oder Geräten, die starke magnetische oder elektrische Felder erzeugen. Trennen Sie das Netzkabel bei Fehlfunktionen des Geräts von der Stromversorgung. Ihr Produkt ist nicht für den gewerblichen Einsatz vorgesehen. Verwenden Sie dieses Produkt nur für den privaten Bereich. Wenn Ihr Produkt oder die CD bei kalten Temperaturen aufbewahrt wurden, kann Kondensation auftreten. Wenn Sie das Gerät bei kalten Temperaturen transportiert haben, warten Sie mit der Inbetriebnahme circa 2 Stunden, bis das Gerät Raumtemperatur erreicht hat.
5. Die in diesem Produkt verwendeten Batterien enthalten umweltschädliche Chemikalien. Entsorgen Sie die Batterien nicht im Hausmüll. Entsorgen Sie Batterien niemals in einem Feuer. Schließen Sie die Batterien nicht kurz, zerlegen und überhitzen Sie sie nicht.
Bei unsachgemäßem Austausch von Batterien besteht Explosionsgefahr. Setzen Sie nur Batterien des gleichen oder eines gleichwertigen Typs ein.



WARNUNG, DIE BATTERIE NICHT VERSCHLUCKEN, ERÄTZUNGSGEFAHR,

[Die mitgelieferte Fernbedienung] Dieses Gerät verfügt über eine Knopfzellen-Batterie.

Bei Verschlucken der Knopfzellen-Batterie kann es innerhalb von nur 2 Stunden zu ernsthaften inneren Verätzungen kommen, die zum Tod führen können. Halten Sie neue und verbrauchte Batterien von Kindern fern. Wenn das Batteriefach nicht sicher geschlossen werden kann, stellen Sie die Verwendung des Produkts ein und bewahren Sie es fern von Kindern auf. Wenn Sie den Verdacht haben, dass die Batterien verschluckt oder in irgendeine Körperöffnung eingeführt wurden, sofort ärztliche Hilfe aufsuchen.

ÜBERPRÜFEN DER KOMPONENTEN

Soundbar-Hauptgerät

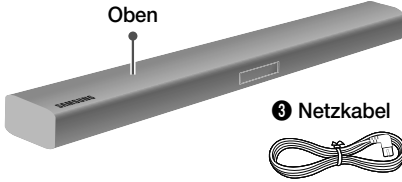

2 Netzadapter

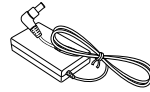

Rechte Seite der Soundbar

Fernbedienung / Batterie



Subwoofer



1 Netzkabel



Optisches Kabel

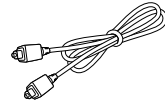

- ✓ Micro-USB-auf-USB-Adapter- und HDMI-Kabel sind separat erhältlich. Wenden Sie sich hierzu an ein Servicezentrum oder den Kundendienst von Samsung.

ANSCHLUSS AN DIE STROMVERSORGUNG

Verwenden Sie die Stromkomponenten (1, 2, 3), um die Stromversorgung in der folgenden Reihenfolge anzuschließen: Subwoofer → Soundbar-Hauptgerät

- ✓ Weitere Informationen zur Stromversorgung und zum Stromverbrauch finden Sie auf dem Etikett am Gerät. (Beschriftung : Unterer Teil des Soundbar-Hauptgeräts)

Rückseite des Subwoofers

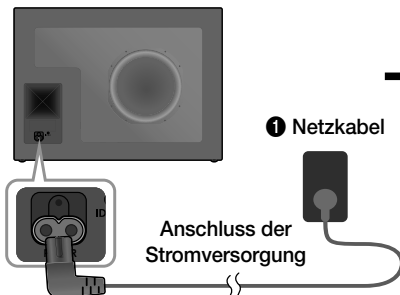

Unterer Teil des Soundbar-Hauptgeräts

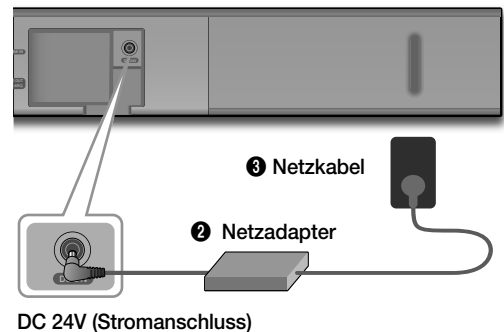

- ✓ Achten Sie darauf, dass der Netzadapter flach auf einem Tisch oder dem Fußboden liegt. Wenn Sie den Netzadapter in hängender Position mit dem Netzkabeleingang nach oben platzieren, könnten Wasser oder sonstige Fremdstoffe in den Adapter gelangen und zu Fehlfunktionen führen.

ANSCHLIESSEN DES SUBWOOFERS AN DAS SOUNDBAR-HAUPTGERÄT

Wenn Sie den Subwoofer mit dem Soundbar-Hauptgerät verbinden, können Sie ausdrucksstarke Bässe und eine bessere Soundqualität erzielen.

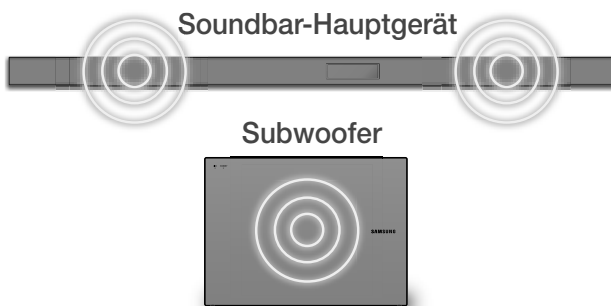

Das Soundbar-Hauptgerät und der Subwoofer sollten sich automatisch (drahtlos) verbinden, sobald das Soundbar-Hauptgerät und der Subwoofer eingeschaltet werden. Wenn die automatische Verbindung hergestellt ist, blinkt die blaue Anzeige an der Vorderseite des Subwoofers nicht mehr, sondern leuchtet ständig blau.

- ✓ Wenn die Anzeige auf der Vorderseite des Subwoofers rot leuchtet oder blau blinkt, wurde der Subwoofer nicht automatisch verbunden. Befolgen Sie in diesem Fall die Anleitung unten, um den Subwoofer manuell zu verwenden.
- ✓ Wichtig: Setzen Sie die Batterie in die Fernbedienung ein, bevor Sie loslegen. Eine Anleitung finden Sie auf Seite 14.

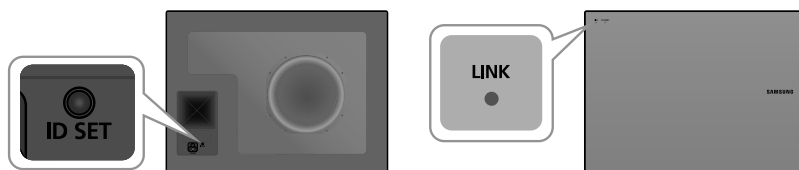

1. Schließen Sie das Netzkabel des Soundbar-Hauptgeräts und des Subwoofers an eine Netzsteckdose an.
2. Halten Sie die Taste **ID SET** auf der Rückseite des Subwoofers 5 Sekunden lang gedrückt. Die rote Anzeigeluchte auf der Vorderseite des Subwoofers erlischt und die blaue Anzeigeluchte beginnt schnell zu blinken.
3. Drücken Sie 5 Sekunden lang die Taste  auf Ihrer Fernbedienung, während das Soundbar-Hauptgerät auf AUS gestellt ist.
4. Für kurze Zeit erscheint nun die Meldung ID SET im Display des Soundbar-Hauptgeräts und erlischt dann.



5. Während die Subwoofer-Anzeige blau blinkt, drücken Sie die Taste  auf ihrer Fernbedienung oder auf der rechten Seite der Soundbar, um das Soundbar Hauptgerät einzuschalten.
 6. Die Verbindung ist hergestellt, wenn die Anzeige auf der Vorderseite des Subwoofers nicht mehr blinkt, sondern ständig leuchtet.
- ✓ Wenn der Verbindungsaufbau fehlgeschlagen ist, blinkt die Leuchte blau. Führen Sie den Verbindungsaufbau ab Schritt 2 erneut durch.

Erweitern Sie das System um echten drahtlosen Surround-Sound, indem Sie das **Drahtlose Rücklautsprecherkit (SWA-8000S)** von Samsung an Ihre Soundbar anschließen (separat erhältlich).

- ✓ Weitere Informationen finden Sie in der Web-Bedienungsanleitung.

ANSCHLUSS AN IHR FERNSEHGERÄT

Nachdem Sie die Soundbar über Kabel oder Wi-Fi/Bluetooth mit Ihrem Fernsehgerät verbunden haben, können Sie den Ton Ihres Fernsehgeräts über dieses Gerät genießen.

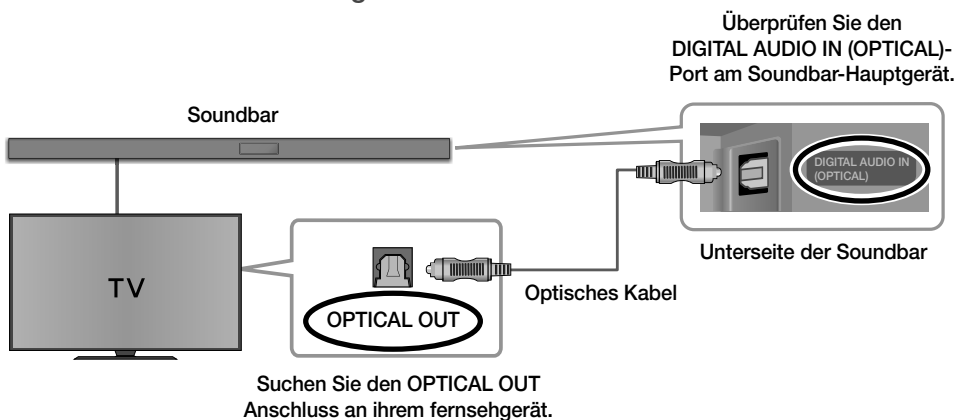

- ✓ Wichtig: Setzen Sie die Batterie in die Fernbedienung ein, bevor Sie loslegen. Eine Anleitung finden Sie auf Seite 14.

Methode 1. Kabelverbindung



1. Verbinden Sie den Anschluss **DIGITAL AUDIO IN (OPTICAL)** der Soundbar über ein optisches Digitalkabel mit dem Anschluss **OPTICAL OUT** des Fernsehers.
2. Drücken Sie die Taste  auf der rechten Seite des Hauptgeräts oder die Taste **SOURCE** auf der Fernbedienung, um den Modus **D.IN** auszuwählen.



- ✓ Wenn der Ton des Fernsehers nicht ausgegeben wird, drücken Sie entweder  auf der rechten Seite der Soundbar oder die Taste **SOURCE** auf der Fernbedienung und wählen Sie dann **D.IN** im Displayfenster des Soundbar-Hauptgeräts aus.
- ✓ Falls auf dem Soundbar-Display des Hauptgeräts nicht D.IN angezeigt wird, ziehen Sie das HDMI-Kabel ab.
- ✓ Halten Sie die Taste  auf der Fernbedienung 5 Sekunden lang gedrückt, um die Auto Power Link-Funktion zu aktivieren bzw. zu deaktivieren. (Die Auto Power Link-Funktion ist automatisch auf EIN eingestellt.)

Methode 2. TV SoundConnect (Verbindung mit Samsung Fernseher über Bluetooth)

1. Schalten Sie den Samsung Fernseher und die Soundbar ein.
2. Wählen Sie im Soundbar-Display den Modus **TV** aus, indem Sie die Taste  auf der rechten Seite der Soundbar oder die Taste **SOURCE** auf der Fernbedienung drücken. (Modi werden in der folgenden Reihenfolge angezeigt: D.IN → AUX → HDMI → BT → TV → USB.)

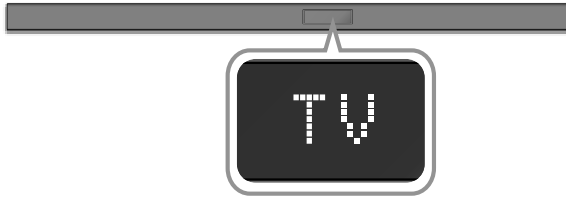

3. Wenn auf dem Fernsehbildschirm die unten dargestellte Verbindungsmeldung erscheint, wählen Sie mit der Fernbedienung des Fernsehers **<Ja>** aus.



Wählen Sie mit Ihrer Fernbedienung **<Ja>** aus.

4. Die Soundbar gibt den Ton des Fernsehers wieder.
 - ✓ Wenn die TV SoundConnect-Verbindung nicht hergestellt werden kann, navigieren Sie im Menü „Sound“ des Fernsehers zu „SoundConnect“, wählen Sie **Neues Gerät hinzufügen** aus und legen Sie für **Neues Gerät hinzufügen** die Option **EIN** fest. Versuchen Sie es anschließend erneut.
 - ✓ Wenn die Soundbar mit Ihrem Fernseher über TV-SoundConnect verbunden ist, können Sie die Lautstärke mit der Soundbar-Fernbedienung oder mit der TV-Fernbedienung bequem steuern. Sie können die Soundbar auch automatisch ein- und ausschalten, wenn Sie den Fernseher ein- bzw. ausschalten, indem Sie die Funktion Bluetooth POWER On auf „Ein“ stellen. Weitere Informationen finden Sie auf Seite 15.
 - ✓ Die TV SoundConnect (Soundshare) Funktion steht nur bei einigen Samsung Fernsehgeräten zur Verfügung, die seit 2012 erschienen sind.
 - ✓ Wenn Sie die bestehende Verbindung zu Ihrem Fernsehgerät abbrechen und eine neue Verbindung mit einem anderen Fernsehgerät herstellen möchten, müssen Sie die **▶||** Taste auf Ihrem Fernsehgerät länger als 5 Sekunden gedrückt halten.
 - ✓ Im TV-SoundConnect-Modus kann die Soundbar nicht mit einem anderen Bluetooth-Gerät gekoppelt werden.
 - ✓ Legen Sie keine elektronischen Geräte oder Gegenstände aus Metall auf das Produkt, Wie z. B. einen verdrahteten/drahtlosen Router, eine Set-Top-Box oder ein Modem.
 - ✓ Wenn Sie das Produkt auf den Boden legen, könnte dies je nach dem Material des Bodens die Leistung des verdrahteten Netzwerks mindern.

ANSCHLUSS PER BLUETOOTH

Sie können an der Soundbar ein Bluetooth-Gerät anschließen und Musik mit Stereoton genießen – ohne Kabelsalat!

- ✓ Es können nicht mehrere Bluetooth-Geräte gleichzeitig verbunden werden.

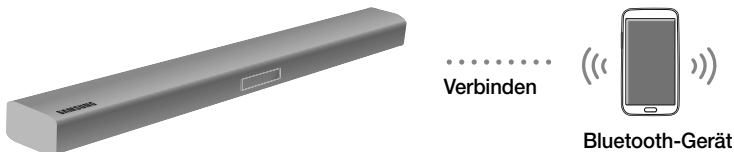

1. Drücken Sie die Taste  auf der rechten Seite der Soundbar oder die Taste **SOURCE** auf der Fernbedienung, um **BT** auszuwählen.
2. Wählen Sie auf dem Bluetooth-Gerät, mit dem Sie eine Verbindung herstellen möchten, das Bluetooth-Menü aus. (Weitere Informationen dazu finden Sie der Bedienungsanleitung des Bluetooth- Geräts.)
3. Wählen Sie "**[AV] Samsung Soundbar Kxxx K-Series**" aus der Liste.
 - Wenn die Verbindung zwischen der Soundbar und dem Bluetooth-Gerät hergestellt wurde, zeigt das vordere Displayfenster der Soundbar **[Bluetooth-Gerätnamen] → BT** an.
4. Starten sie auf dem verbundenen Gerät die Musikwiedergabe.

[Wenn die Verbindung zum Bluetooth-Gerät fehlgeschlagen ist / Wenn eine erneute Gerätesuche erforderlich ist.]

- Löschen Sie die vorherige, vom Bluetooth-Gerät gefundene „**[AV] Samsung Soundbar Kxxx K-Series**“ und nehmen Sie erneut die Suche nach der Soundbar vor.
- ✓ Wenn Sie bei der Verbindung eines Bluetooth-Geräts nach der PIN-Nummer gefragt werden, geben Sie <0000> ein.
- ✓ Bei einer Bluetooth Verbindung geht die Bluetooth Verbindung verloren, wenn der Abstand zwischen dem Soundbar und dem Bluetooth Gerät 10 m überschreitet.
- ✓ Wenn sich der Soundbar für mehr als 5 Minuten im Bereitschaftszustand befindet, schaltet er sich automatisch aus.
- ✓ Der Soundbar führt unter den folgenden Umständen eventuell die Suche nach Bluetooth-Geräten oder den Verbindungsaufbau nicht fehlerfrei durch:
 - Wenn sich Soundbar in einem starken elektrischen Feld befindet.
 - Wenn mit mehreren Bluetooth-Geräten gleichzeitig eine Verbindung zum Soundbar hergestellt wurde.
 - Wenn das Bluetooth-Gerät ausgeschaltet oder nicht angeschlossen ist oder nicht richtig funktioniert.
- ✓ Elektronische Geräte können Funkstörungen verursachen. Elektromagnetische Wellen erzeugende Geräte müssen vom Soundbar-Hauptgerät ferngehalten werden - z. B. Mikrowellen, WLAN-Geräte etc.

Trennen der Soundbar vom Bluetooth-Gerät

Drücken Sie die Taste **SOURCE** auf der Fernbedienung oder die Taste  auf der rechten Seite des Geräts, um vom Modus **BT** in einen anderen Modus zu wechseln oder die Soundbar auszuschalten.

- Das angeschlossene Bluetooth-Gerät wartet eine gewisse Zeit auf die Antwort des Soundbar, bevor es die Verbindung unterbricht. (Je nach Bluetooth-Gerät kann der Zeitraum bis zur Trennung der Verbindung variieren)

VERBINDUNG MIT EINEM EXTERNEN GERÄT HERSTELLEN

Optisches Kabel

Sie können auch Sound von externen Geräten wie einem BD-Player, einer Spielekonsole oder einer Settop-Box wiedergeben, indem Sie diese mit Ihrer Soundbar verbinden.

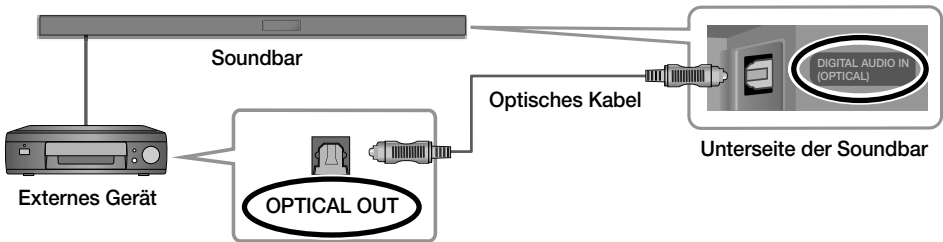

1. Schließen Sie ein optisches Kabel an (siehe Abbildung oben).
2. Drücken Sie die Taste auf der rechten Seite der Soundbar oder die Taste **SOURCE** auf der Fernbedienung, um den Modus **D.IN** auszuwählen.
3. Die Soundbar zeigt D.IN auf ihrem Display an und gibt den Ton wieder.

USB

Sie können Musikdateien von USB-Geräten über die Soundbar wiedergeben.

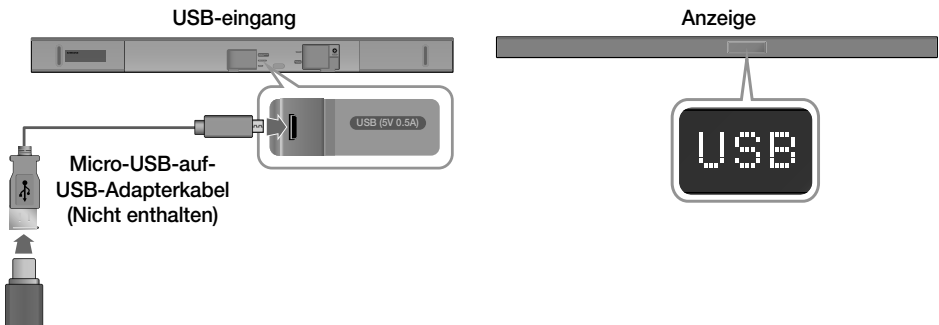

1. Verbinden Sie ein Micro-USB-auf-USB-Adapterkabel mit einem Micro-USB-2.0-Stecker (Typ B) an einem Ende und einer Standard-USB-2.0-Buchse (Typ A) am anderen Ende mit dem Micro-USB-Anschluss der Soundbar.
 - ✓ Das Micro-USB-auf-USB-Adapterkabel ist separat erhältlich. Wenden Sie sich hierzu an ein Servicezentrum oder den Kundendienst von Samsung.
2. Verbinden Sie das USB-Gerät mit der Buchse des Adapterkabels.
3. Drücken Sie die Taste auf der rechten Seite des Soundbar-Hauptgeräts oder die Taste **SOURCE** auf der Fernbedienung, um den Modus **USB** auszuwählen.
4. Auf dem Bildschirm wird USB angezeigt.
 - Der Aufbau der Verbindung zwischen dem Soundbar und dem USB-Gerät ist abgeschlossen.
 - Das Gerät schaltet sich automatisch ab (Automatische Abschaltung), wenn für mehr als 5 Minuten kein USB-Gerät angeschlossen wurde.

SOFTWARE AKTUALISIERUNG

Es ist möglich, dass Samsung in der Zukunft Firmware-Updates für die Soundbar anbietet.

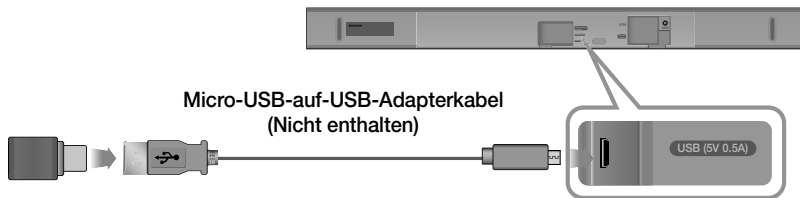

Wenn ein Update verfügbar ist, kann die Firmware durch Anschließen eines USB-Laufwerks mit dem Firmware Update an den USB-Anschluss Ihrer Soundbar aktualisiert werden.

Weitere Informationen zum Herunterladen von Update-Dateien finden Sie auf der Samsung Electronics Website unter (samsung.com/sec) → suchen Sie nach dem Modellnamen → laden Sie die Firmwareoption aus dem Kundenbetreuungsmenü herunter. Der Name der Option kann variieren.

MONTAGEDER WANDHALTERUNG

Sie können die Wandhalterung verwenden, um diese Einheit an der Wand zu befestigen.

Montagehinweise

- Nur an einer senkrechten Wand montieren.
- Bringen Sie das Soundbar-System nicht an einem Ort mit hohen Temperaturen und/oder hoher Luftfeuchtigkeit an. Bringen Sie das System an einer stabilen Wand an, die das Gewicht des Soundbar-Hauptgeräts tragen kann.
- Überprüfen Sie die Stabilität der Wand. Um das Soundbar-System an einer Wand anzubringen, die das Gewicht des Soundbar-Hauptgeräts möglicherweise nicht tragen kann, verstärken Sie die Wand vor der Anbringung. Wenn dies nicht möglich ist, bringen Sie das System an einer anderen Wand an, die stabil genug ist, um das Gewicht des Soundbar-Hauptgeräts tragen zu können.
- Verwenden Sie die für Ihre Wand geeigneten Befestigungsschrauben oder Dübel (Gipskartonplatte, Stahlplatte, Holz, usw.). Wenn möglich die Schrauben in den Wandträgern befestigen.
- Besorgen Sie sich für die Wand, an der Sie die Soundbar befestigen wollen, geeignete Befestigungsschrauben.
 - Durchmesser : M5
 - Länge : L 35 mm oder länger wird empfohlen.
- Schließen Sie die externen Geräte an dieses Gerät an, bevor Sie es an der Wand installieren.
- Achten Sie darauf, dass das Gerät ausgeschaltet ist, und trennen Sie das Gerät vor der Montage vom Netzstecker. Ansonsten besteht das Risiko elektrischer Schläge.

Komponenten für die Anbringung an der Wand

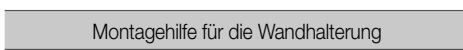
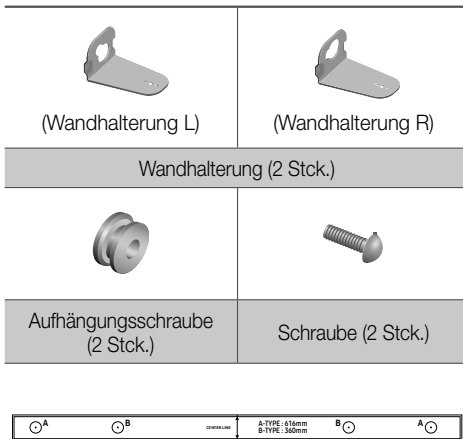

- Platzieren Sie die **Montagehilfe für die Wandhalterung** an der Wand.
 - Die **Montagehilfe für die Wandhalterung** muss waagrecht positioniert sein.
 - Wenn das Fernsehgerät an der Wand befestigt ist, installieren Sie die Soundbar mindestens 5 cm unterhalb des Fernsehgeräts.

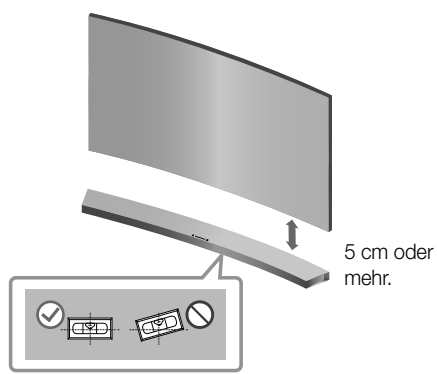

- Achten Sie darauf, dass sich die **Mittellinie** der Papierschablone in der Mitte des Fernsehers befindet (wenn Sie die Soundbar unter dem Fernseher montieren). Befestigen Sie die **Montagehilfe für die Wandhalterung** dann mit Klebeband an der Wand.
 - ✓ Wenn Sie die Soundbar nicht unter einem Fernseher montieren, stellen Sie sicher, dass sich die **Mittellinie** in der Mitte des Montagebereichs befindet.

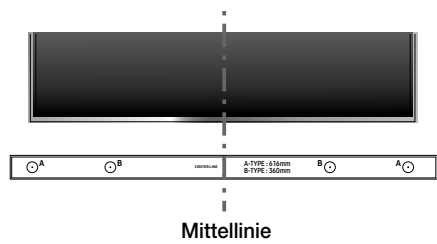

- Drücken Sie die Spitze eines Stifts oder einen spitzen Bleistift durch die Mitte der **A-TYPE**-Bilder an beiden Enden der Montagehilfe, um die Löcher für die Aufhängungsschrauben zu markieren. Entfernen Sie dann die **Montagehilfe für die Wandhalterung**.
- Bohren Sie mit einem geeigneten Bohrer an jeder Markierung ein Loch in die Wand.
 - ✓ Wenn die Markierungen nicht den Positionen der Halterungsbolzen entsprechen, achten Sie darauf, geeignete Dübel oder Molly-Dübel in die Löcher einzuführen, bevor Sie die Aufhängungsschrauben einführen. Wenn Sie Dübel oder Molly-Dübel verwenden, achten Sie darauf, dass die gebohrten Löcher für die verwendeten Dübel oder Molly-Dübel groß genug sind.

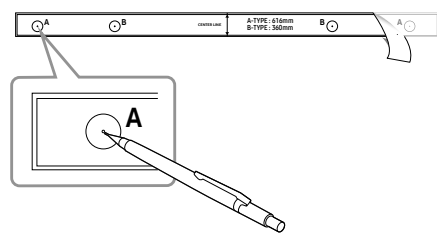

5. Stecken Sie eine Schraube (nicht im Lieferumfang enthalten) durch jede **Aufhängungsschraube** und drehen Sie dann jede Schraube in einem Aufhängungsschraubenloch.

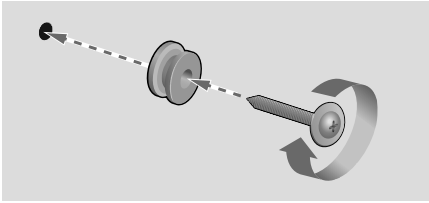

6. Verwenden Sie die beiden **Schraube** (M4 x L12) um die **Wandhalterung L** und **R** an der Unterseite der Soundbar zu befestigen. Achten Sie für sicheren Halt darauf, dass die „Dellen“ auf der Soundbar in die Hervorhebungen in den Halterungen eingepasst sind.

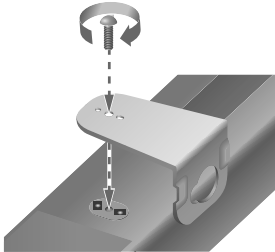

- Achten Sie bei der Montage darauf, dass die Aufhängung der **Wandhalterung** nach hinten zeigt.

Rückseite der Soundbar

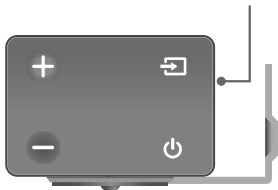

Rechtes Ende der Soundbar

- Die linke und rechte Halterung haben eine unterschiedliche Form. Achten Sie darauf, sie korrekt zu positionieren.



Wandhalterung R

Wandhalterung L

7. Montieren Sie die Soundbar mithilfe der befestigten **Wandhalterung**, indem Sie die **Wandhalterung** an die **Aufhängungsschraube** an der Wand hängen.

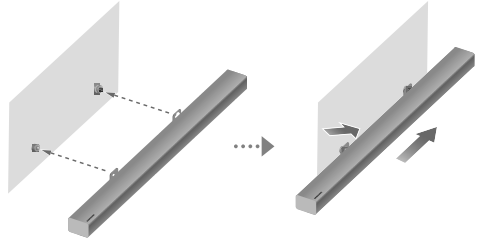

- Kippen Sie die Soundbar leicht, um beide **Aufhängungsschraube**-Köpfe in die Löcher der **Wandhalterung** einzuführen. Schieben Sie die Soundbar in Richtung des Pfeils, um sicherzustellen, dass beide Seiten fest montiert sind.

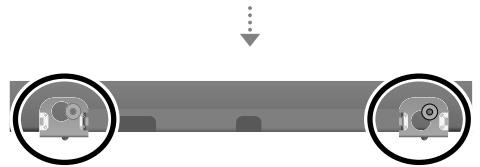

SOUNDBAR VON DER WAND ABNEHMEN

1. Um die Soundbar von der Wandhalterung zu entfernen, schieben Sie sie in Richtung des Pfeils und nehmen Sie sie dann wie dargestellt von der Wand ab.

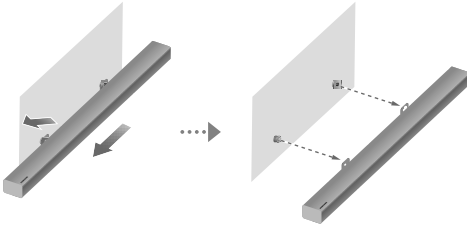

- ✓ Halten Sie sich nicht an dem angebrachten Gerät fest und vermeiden Sie Stöße und das das Gerät herunterfällt.
- ✓ Befestigen Sie die Einheit sicher an der Wand, so dass sie nicht herunterfallen kann. Andernfalls kann es zu Verletzungen oder Schäden am Gerät führen.
- ✓ Stellen Sie nach der Wandmontage der Einheit sicher, dass Kinder die Verbindungskabel nicht herausziehen können, da das Gerät sonst möglicherweise herunterfallen kann.
- ✓ Um bei Wandmontage die optimale Leistung zu erzielen, muss das Lautsprechersystem wenigstens 5 cm unter dem Fernsehgerät installiert werden, wenn das Fernsehgerät an der Wand befestigt ist.
- ✓ Wenn Sie das Gerät nicht an der Wand befestigen, stellen Sie es zu Ihrer Sicherheit auf einem ebenen Untergrund auf, von dem es nicht herunterfallen kann.

FUNKTIONEN & TASTEN DER FERNBEDIENUNG

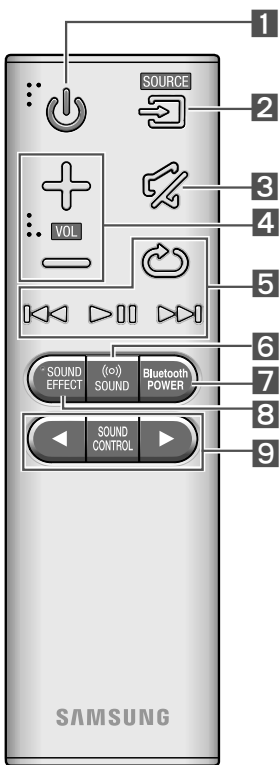



1 Einlegen der Batterie vor der Verwendung der Fernbedienung

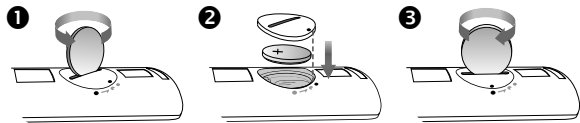









1. Verwenden Sie eine geeignete Münze, um die Batterieabdeckung der Fernbedienung gegen den Uhrzeigersinn zu drehen und diese somit wie in der nachfolgenden Abbildung gezeigt zu entfernen.
2. Legen Sie eine 3V Lithium-Batterie ein. Beim Einlegen der Batterie muss der Pluspol (+) nach oben zeigen. Legen Sie die Batterieabdeckung auf und richten Sie die Markierungen '•' wie in der nachfolgenden Abbildung gezeigt nebeneinander aus.
3. Verwenden Sie eine passende Münze, um die Batterieabdeckung der Fernbedienung soweit wie möglich im Uhrzeigersinn zu drehen, um den Verschluss zu schließen.



Soundbar mit der Fernbedienung des Fernsehers steuern

1. Halten Sie die Taste (SOUND) mindestens 5 Sekunden gedrückt, während die Soundbar eingeschaltet ist.
 2. Im Soundbar-Display wird „ON - TV REMOTE“ angezeigt.
 3. Stellen Sie im Menü des Fernsehers den Lautsprecher des Fernsehers auf einen externen Lautsprecher ein.
- ✓ Nicht verfügbar, wenn die TV ARC-Funktion oder der HDMI-Modus verwendet wird.
 - ✓ Mit Ausnahme der Tasten VOL +/- und der Tasten MUTE sind bei dieser Funktion keine Tasten verfügbar.
 - ✓ Fernsehermenüs unterscheiden sich je nach Hersteller und Modell. Weitere Informationen finden Sie im Benutzerhandbuch des Fernsehers.
 - ✓ Diese Funktion wird von den folgenden Herstellern unterstützt:
 - VIZIO, LG, Sony, Sharp, PHILIPS, PANASONIC, TOSHIBA, GRUNDIG, Hisense, RCA
 - Je nach Hersteller der Fernbedienung ist diese Funktion möglicherweise nicht mit der Fernbedienung Ihres Fernsehers kompatibel.
 - ✓ Drücken Sie zum Ausschalten dieser Funktion die Taste (SOUND) für 5 Sekunden. Im Soundbar-Display wird „OFF - TV REMOTE“ angezeigt.

1	 Stromversorgung	Schaltet die Soundbar ein und aus.
2	 SOURCE	Drücken, um eine an die Soundbar angeschlossene Quelle auszuwählen.

3	 Stumm	Lautstärke vorübergehend auf 0 setzen. Zum Abbrechen erneut drücken.
4	 Lautstärke	Dient zur Einstellung der Lautstärke des Geräts.
5	 Wiedergabe / Pause	Drücken Sie die ►-Taste, um die Musik vorübergehend anzuhalten. Drücken Sie die ►-Taste erneut, um die ausgewählte Musik wiederzugeben.
	 Vorwärts springen	Nächste Datei auswählen.
	 Rückwärts springen	Vorherige Datei auswählen.
	 Wiederholen	Drücken, um die Funktion „Wiederholen“ während der Musikwiedergabe von einem USB-Gerät auszuwählen <ul style="list-style-type: none"> • OFF-REPEAT : Beendet das Wiederholen der Wiedergabe. • TRACK-REPEAT : Wiederholt einen Titel. • ALL-REPEAT : Titel werden wiederholt. • RANDOM-REPEAT : Gibt die Titel in zufälliger Reihenfolge wieder.
6	 Surround-Sound	Die Surround-Sound Funktion fügt dem Klang Tiefe und Räumlichkeit hinzu. Wenn diese Taste gedrückt wird, wird zwischen ON und OFF umgeschaltet.
7	 Bluetooth POWER	Drücken, um die Bluetooth POWER On-Funktion zu aktivieren und zu deaktivieren. Wenn die Bluetooth POWER On-Funktion aktiviert ist, wird im Display der Soundbar „ON - BLUETOOTH POWER“ angezeigt.
8	 SOUND EFFECT	Sie haben die Wahl zwischen sechs Soundmodi: STANDARD, MUSIC, CLEAR VOICE, SPORTS, MOVIE, und NIGHT. <ul style="list-style-type: none"> ✓ NIGHT Modus Wenn der Kanal oder die Musikquelle gewechselt wird, wird der Lautstärkeunterschied zwischen den verschiedenen Musikquellen automatisch angepasst.
9	 SOUND CONTROL	Sie haben die Wahl zwischen TREBLE , BASS , SUBWOOFER LEVEL oder AUDIO SYNC . <ul style="list-style-type: none"> • Drücken, um TREBLE, BASS, SUBWOOFER LEVEL oder AUDIO SYNC auszuwählen. Verwenden Sie dann die Tasten ◀ und ▶, um die TREBLE- oder die BASS-Lautstärke von -6 ~ +6 und die SUBWOOFER LEVEL von -12, -6 ~ +6 anzupassen. • Wenn Video und Audio zwischen dem Fernseher und der Soundbar nicht synchron ist, wählen Sie in den Soundeinstellungen AUDIO SYNC aus und legen dann mithilfe der Tasten ◀ und ▶ eine Audioverzögerung zwischen 0 ~ 300 Millisekunden fest.

FEHLERSUCHE

Überprüfen Sie Folgendes, bevor Sie den Kundendienst informieren.

Das Gerät lässt sich nicht einschalten.

Ist der Netzstecker an eine Steckdose angeschlossen?

- ⇨ Schließen Sie den Netzstecker an die Steckdose an.

Das Gerät reagiert nicht auf das Drücken von Tasten.

Ist die Luft elektrostatisch aufgeladen?

- ⇨ Ziehen Sie den Netzstecker, und schließen Sie ihn wieder an die Steckdose an.

Es wird kein Ton wiedergegeben.

Wurde das Gerät auf stumm geschaltet?

- ⇨ Drücken Sie die  (Stummschalten) Taste, um die Funktion zu deaktivieren.

Ist die Lautstärke auf minimal eingestellt?

- ⇨ Erhöhen Sie die Lautstärke.

Die Fernbedienung funktioniert nicht.

Ist die Batterie leer?

- ⇨ Tauschen Sie sie gegen eine Neue aus.

Ist der Abstand zwischen Fernbedienung und Soundbar-Hauptgerät zu groß?

- ⇨ Gehen Sie mit der Fernbedienung näher an das Soundbar-Hauptgerät heran.

Die Herstellung der TV SoundConnect Verbindung ist fehlgeschlagen.

Wird TV SoundConnect von Ihrem Fernsehgerät unterstützt?

- ⇨ TV SoundConnect wird von bestimmten Samsung Fernsehgeräten unterstützt, die nach 2012 auf den Markt gekommen sind. Prüfen Sie, ob Ihr Fernsehgerät TV SoundConnect unterstützt.

Verfügen Sie über die neueste Firmware Version?

- ⇨ Aktualisieren Sie die Firmware Ihres Fernsehgeräts auf die neueste Version.

Tritt ein Fehler beim Verbindungsaufbau auf?

- ⇨ Setzen Sie sich mit dem Samsung Kundendienst in Verbindung.
- ⇨ Setzen Sie die TV SoundConnect-Verbindung zurück und stellen Sie erneut eine Verbindung her. Um die TV SoundConnect-Verbindung zurückzusetzen, halten Sie die Taste  5 Sekunden lang gedrückt.

Die rote LED auf dem Subwoofer blinkt und der Subwoofer erzeugt keinen Ton.

Dieses Problem kann auftreten, wenn der Subwoofer nicht an das Soundbar-Hauptgerät angeschlossen ist.

- ⇨ Versuchen Sie, den Subwoofer erneut anzuschließen. Weitere Informationen finden Sie auf Seite 5.

LIZENZ



Manufactured under licence from Dolby Laboratories. Dolby, Dolby Audio and the double-D symbol are trademarks of Dolby Laboratories.



Pour les brevets DTS, voir <http://patents.dts.com>. Fabriqué sous licence de DTS Licensing Limited. DTS, le symbole & DTS et le symbole ensemble sont des marques déposées et DTS 2.0 Channel est une marque de commerce de DTS, Inc. © DTS, Inc. Tous droits réservés.



Die Begriffe HDMI und HDMI High-Definition Multimedia Interface sowie das HDMI-Logo sind in den USA und anderen Ländern Warenzeichen oder eingetragene Warenzeichen der HDMI Licensing LLC.

BEKANNTMACHUNG ZU OPEN SOURCE LIZENZEN

Wenn Sie Fragen bezüglich des Themas Open Source haben, wenden Sie sich bitte per E-Mail unter der Adresse an Samsung. (oss.request@samsung.com).

WICHTIGE HINWEISE ZUM KUNDENDIENST

- Die Abbildungen in dieser Anleitung dienen nur als Referenz und können sich vom aktuellen Produkt unterscheiden.
- Es kann eine Gebühr erhoben werden, wenn:
 - a. Ein Techniker auf Ihre Anfrage bestellt wird und am Gerät kein Defekt vorliegt (z. B. weil Sie diese Bedienungsanleitung nicht gelesen haben).
 - b. Sie das Gerät in einer Reparaturwerkstatt abgegeben haben und am Gerät kein Defekt vorliegt (z. B. weil Sie diese Bedienungsanleitung nicht gelesen haben).
- Die Höhe dieser Gebühr wird Ihnen mitgeteilt, bevor irgendwelche Arbeiten durchgeführt werden oder der Hausbesuch erfolgt.

TECHNISCHE DATEN

ALLGEMEIN	USB		5V / 0,5A
	Gewicht	Soundbar-Hauptgerät	2,6 kg
		Subwoofer (PS-WK550 / PS-WK551)	6,8 kg
	Abmessungen (B x H x T)	Soundbar-Hauptgerät	1010,5 x 54,0 x 87,5 mm
		Subwoofer (PS-WK550 / PS-WK551)	452,0 x 335,0 x 154,0 mm
	Betriebstemperatur		+5 °C bis +35 °C
Zulässige Luftfeuchtigkeit		10 % bis 75 %	
VERSTÄRKER	Nennausgangsleistung	Soundbar-Hauptgerät	30W x 6, 6 OHM, THD ≤ 10%
		Subwoofer (PS-WK550 / PS-WK551)	160W, 3 OHM, THD ≤ 10%
Unterstützte Wiedergabeformate			LPCM 2ch, Dolby Digital, DTS

- DTS 2.0-Sound wird im DTS-Format wiedergegeben.
- Nominelle Spezifikation
 - Design und technische Daten können sich ohne vorherige Ankündigung ändern.
 - Samsung Electronics Co., Ltd behält sich das Recht auf unangekündigte Änderungen vor.
 - Gewicht und Abmessungen können von den Angaben abweichen.
 - Weitere Informationen zur Stromversorgung und zum Stromverbrauch finden Sie auf dem Etikett am Gerät. (Beschriftung : Unterer Teil des Soundbar-Hauptgeräts)

Drahtlos-Modelle (auch die im Frequenzbereich von 5,15-5,35 GHz)

- Hiermit erklärt Samsung Electronics, dass dieses Gerät mit den wesentlichen Anforderungen und die relevanten Bestimmungen der Richtlinie 1999/5/EC übereinstimmt.

Die original Übereinstimmungserklärung finden Sie auf <http://www.samsung.com>, unter Support > Produktsuche und geben Sie den Produktnamen oder die Artikelnummer ein. Dieses Gerät darf in allen EU-Ländern betrieben werden. Dieses Gerät darf nur in Innenräumen verwendet werden.



Drahtlos-Modelle (außer die im Frequenzbereich von 5,15-5,35 GHz)

- Hiermit erklärt Samsung Electronics, dass dieses Gerät mit den wesentlichen Anforderungen und die relevanten Bestimmungen der Richtlinie 1999/5/EC übereinstimmt.

Die original Übereinstimmungserklärung finden Sie auf <http://www.samsung.com>, unter Support > Produktsuche und geben Sie den Produktnamen oder die Artikelnummer ein. Dieses Gerät darf in allen EU-Ländern betrieben werden.



[Korrekte Entsorgung der Batterien dieses Produkts]

(Gilt für Länder mit Abfalltrennsystemen)

Die Kennzeichnung auf der Batterie bzw. auf der dazugehörigen Dokumentation oder Verpackung gibt an, dass die Batterie zu diesem Produkt nach seiner Lebensdauer nicht zusammen mit dem normalen Haushaltsmüll entsorgt werden darf. Wenn die Batterie mit den chemischen Symbolen Hg, Cd oder Pb gekennzeichnet ist, liegt der Quecksilber-, Cadmium- oder Blei-Gehalt der Batterie über den in der EG-Richtlinie 2006/66 festgelegten Referenzwerten. Wenn Batterien nicht ordnungsgemäß entsorgt werden, können sie der menschlichen Gesundheit bzw. der Umwelt schaden.

Bitte helfen Sie, die natürlichen Ressourcen zu schützen und die nachhaltige Wiederverwertung von stofflichen Ressourcen zu fördern, indem Sie die Batterien von anderen Abfällen getrennt über Ihr örtliches kostenloses Altbatterie- Rücknahmesystem entsorgen.



Korrekte Entsorgung von Altgeräten (Elektroschrott)

(Gilt für Länder mit Abfalltrennsystemen)

Die Kennzeichnung auf dem Produkt, Zubehörteilen bzw. auf der dazugehörigen Dokumentation gibt an, dass das Produkt und Zubehörteile (z. B. Ladegerät, Kopfhörer, USB-Kabel) nach ihrer Lebensdauer nicht zusammen mit dem normalen Haushaltsmüll entsorgt werden dürfen. Entsorgen Sie dieses Gerät und Zubehörteile bitte getrennt von anderen Abfällen, um der Umwelt bzw. der menschlichen Gesundheit nicht durch unkontrollierte Müllbeseitigung zu schaden. Helfen Sie mit, das Altgerät und Zubehörteile fachgerecht zu entsorgen, um die nachhaltige Wiederverwertung von stofflichen Ressourcen zu fördern.

Private Nutzer wenden sich an den Händler, bei dem das Produkt gekauft wurde, oder kontaktieren die zuständigen Behörden, um in Erfahrung zu bringen, wo Sie das Altgerät bzw. Zubehörteile für eine umweltfreundliche Entsorgung abgeben können.



Gewerbliche Nutzer wenden sich an ihren Lieferanten und gehen nach den Bedingungen des Kaufvertrags vor. Dieses Produkt und elektronische Zubehörteile dürfen nicht zusammen mit anderem Gewerbemüll entsorgt werden.





Weitere Informationen zum Engagement von Samsung für die Umwelt und zu produktspezifischen Auflagen wie z. B. REACH finden Sie unter samsung.com/uk/aboutsamsung/samsungelectronics/corporatecitizenship/data_corner.html

VEILIGHEIDSINFORMATIE

VEILIGHEIDSINSTRUCTIES

OPEN NOOIT DE BEHUIZING VAN DIT APPARAAT, WANT DAN LOOPT U HET GEVAAR EEN ELEKTRISCHE SCHOK TE KRIJGEN. DE BEHUIZING BEVAT GEEN ONDERDELEN DIE U ZELF KUNT REPAREREN. LAAT ONDERHOUD OVER AAN DE VAKHANDEL.

 LET OP GEVAAR OP ELEKTRISCHE SCHOKKEN NIET OPENEN 		Dit symbool geeft aan dat hoge spanning aanwezig is in het product. Het is gevaarlijk contact te maken met onderdelen in het product.
		Dit symbool geeft aan dat belangrijke informatie betreffende de bediening en het onderhoud wordt geleverd bij het product.

	Klasse II-product: Dit symbool geeft aan dat voor dit toestel geen veiligheidsaansluiting op aarde (massa) is vereist.
	Wisselspanning: Dit symbool geeft aan dat de nominale spanning wisselspanning is.
	Gelijkspanning: Dit symbool geeft aan dat de nominale spanning gelijkspanning is.
	Voorzichtig, raadpleeg de instructies voor gebruik: Dit symbool geeft aan dat de gebruiker de handleiding moet raadplegen voor meer informatie over de veiligheid.

WAARSCHUWING : Om het gevaar voor een elektrische schok te vermijden dient u dit apparaat niet aan regen of vocht bloot te stellen.

LET OP : OM EEN ELEKTRISCHE SCHOK TE VOORKOMEN, ZORGT U DAT HET BREDE UITEINDE VAN DE STEKKER IN DE BREDE OPENING ZIT EN VOLLEDIG IS INGESTOKEN.

- Dit apparaat moet altijd aangesloten worden op een stroomingang met een geaard stopcontact.
- Om het apparaat los te koppelen van de stroomtoevoer, moet de stekker uit de stopcontact getrokken worden, daarom moet de stroomstekker gemakkelijk bereikbaar zijn.

LET OP

- Stel dit apparaat niet bloot aan druppels of spatten. Plaats geen objecten op het apparaat die gevuld zijn met water (zoals een vaas).
- Als u dit apparaat volledig wilt uitschakelen, moet u de stekker uit het stopcontact trekken. Vervolgens moet de stekker altijd onder handbereik zijn.

VOORZORGSMAATREGELEN

1. Controleer of de stroomvoorziening in uw huis overeenkomt met die op de identificatiesticker aan de achterkant van het product. Plaats de speler horizontaal op een geschikte ondergrond (meubelstuk) met genoeg ruimte er omheen voor ventilatie 7 -10 cm. Zorg dat de ventilatieopeningen niet worden geblokkeerd. Plaats het apparaat niet op versterkers of andere apparaten die warm kunnen worden. Dit apparaat is bedoeld voor continu gebruik. Om het toestel volledig uit te schakelen, trekt u de stekker uit het stopcontact. Haal de stekker van het toestel uit het stopcontact als u het een lange tijd niet gaat gebruiken.
2. Haal bij onweer de stekker uit het stopcontact. Bliksem kan spanningspieken veroorzaken waardoor het apparaat beschadigd kan raken.
3. Stel het apparaat niet bloot aan direct zonlicht of andere warmtebronnen. Dit kan oververhitting veroorzaken en ertoe leiden dat het apparaat niet goed functioneert.
4. Bescherm het product tegen vocht (bijv. vazen) en overmatige warmte (bijv. een open haard) of tegen apparatuur die sterke magnetische of elektrische velden veroorzaakt. Haal de stekker uit het stopcontact wanneer het apparaat niet goed functioneert. Dit product is niet bedoeld voor industrieel gebruik. Dit product is uitsluitend bestemd voor particulier gebruik. Wanneer het product of een schijf bij een lage temperatuur wordt bewaard, kan condensatie optreden. Als u het apparaat in de winter verplaatst, wacht u ongeveer 2 uur totdat het apparaat weer op kamertemperatuur is voordat u deze gaat gebruiken.
5. De batterijen die in dit product worden gebruikt, bevatten chemicaliën die schadelijk zijn voor het milieu. Gooi batterijen niet met het gewone huisvuil weg. Werp de batterijen niet in het vuur. De batterijen mogen niet worden kortgesloten, gedemonteerd of oververhit. Bij incorrecte plaatsing van de batterijen bestaat ontploffingsgevaar. Vervang batterijen alleen door andere van hetzelfde type.



WAARSCHUWING, BATTERIJ NIET INSLIKKEN. GEVAAR VAN CHEMISCHE BRANDWONDEN

[De afstandsbediening die wordt meegeleverd met] dit product bevat een knoopcelbatterij.

Als deze knoopcelbatterij wordt ingeslikt kan deze in niet meer 2 uur ernstige inwendige brandwonden veroorzaken en tot de dood leiden. Houd nieuwe en gebruikte batterijen uit de buurt van kinderen. Als het batterijvakje niet goed dichtgaat, stopt u met het gebruik van het product en houdt u het uit de buurt van kinderen. Als u denkt dat de batterijen mogelijk zijn ingeslikt of in enig lichaamsdeel geplaatst, roept u onmiddellijk de hulp van een arts in.

DE COMPONENTEN CONTROLEREN

Hoofdeenheid van de Soundbar

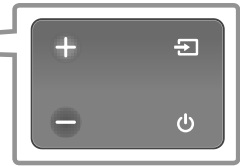
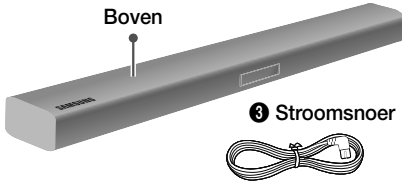

Rechterkant van de Soundbar

Afstandsbediening/batterij



Subwoofer



Optische kabel

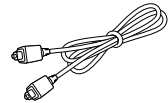

- ✓ Micro-USB-naar-USB-adapter- en HDMI-kabels worden afzonderlijk verkocht. Neem contact op met een Samsung servicecentrum of Samsung klantenservice om deze aan te schaffen.

AANSLUITEN OP NETSTROOM

Gebruik de stroomcomponenten (1, 2, 3) om de voedingen aan te sluiten in deze volgorde: Subwoofer → Hoofdeenheid van de Soundbar

- ✓ Voor meer informatie over de stroomvoorziening en het stroomverbruik, raadpleeg het etiket op het product. (Label : Onderkant van de hoofdeenheid van de Soundbar)

Achterkant van Subwoofer

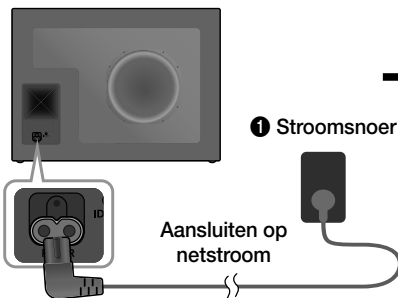

Onderkant van de hoofdeenheid van de Soundbar

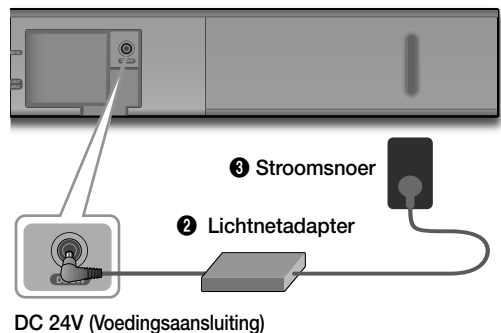

- ✓ Zorg ervoor dat de lichtnetadapter plat op een tafel of op de vloer ligt. Als u de lichtnetadapter zo plaatst dat deze met de ingang voor het netsnoer naar boven hangt, kunnen water of andere vreemde stoffen in de adapter terechtkomen waardoor de adapter niet meer naar behoren gaat werken.

DE SUBWOOFER AANSLUITEN OP DE HOOFDEENHEID VAN DE SOUNDBAR

U kunt genieten van rijke, lage tonen en een betere geluidskwaliteit door de subwoofer te koppelen aan de hoofdeenheid van de Soundbar.

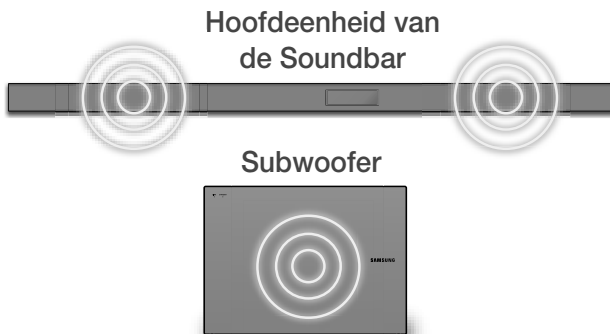

De hoofdeenheid van de Soundbar en de subwoofer moeten automatisch gekoppeld (draadloze verbinding) worden wanneer de hoofdeenheid van de Soundbar en de subwoofer zijn ingeschakeld. Wanneer de auto-verbinding voltooid is, stopt het blauwe lampje aan de voorkant van de subwoofer met knipperen en brandt het continu blauw.

- ✓ Als de indicator aan de voorkant van de display van de subwoofer in rood of blauw knippert, is de subwoofer niet automatisch verbonden. Als dit gebeurt, volg de onderstaande aanwijzingen om de subwoofer handmatig te verbinden.
- ✓ Belangrijk: Voordat u begint, plaats de batterij in de afstandsbediening. Zie pagina 14 voor instructies.

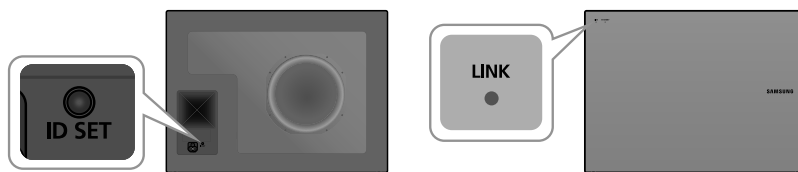

1. Steek de voedingskabels van de hoofdeenheid van de Soundbar en de subwoofer in een stopcontact.
2. Houd de toets **ID SET** op de achterkant van de subwoofer 5 seconden ingedrukt. Het rode lampje op de voorkant van de subwoofer gaat uit en het blauwe lampje knippert heel snel.
3. Druk de knop  op uw afstandsbediening 5 seconden in terwijl de hoofdeenheid van de Soundbar UIT is.
4. Het bericht ID SET verschijnt gedurende een korte tijd op het display van de hoofdeenheid van de Soundbar en verdwijnt dan.



5. Als het lampje van de subwoofer blauw knippert, druk dan op de knop  op uw afstandsbediening of op de rechterkant van de hoofdeenheid van de Soundbar om deze aan te zetten.
6. De verbinding is voltooid wanneer de indicator aan de voorkant van de subwoofer stopt met knipperen en continu brandt.

✓ Als het verbinden niet lukt, blijft het blauwe lampje knipperen. Ga naar Stap 2 en begin opnieuw.

Breid uit naar echt draadloos surround geluid door de Samsung Draadloze Achterste Luidspreker Set (SWA-8000S) aan te sluiten op uw Soundbar. (Apart verkocht)

✓ Raadpleeg de handleiding op het web voor meer informatie.

AANSLUITEN OP UW TV

U kunt het geluid van de tv beluisteren nadat u deze Soundbar met/zonder kabel met uw tv hebt verbonden.

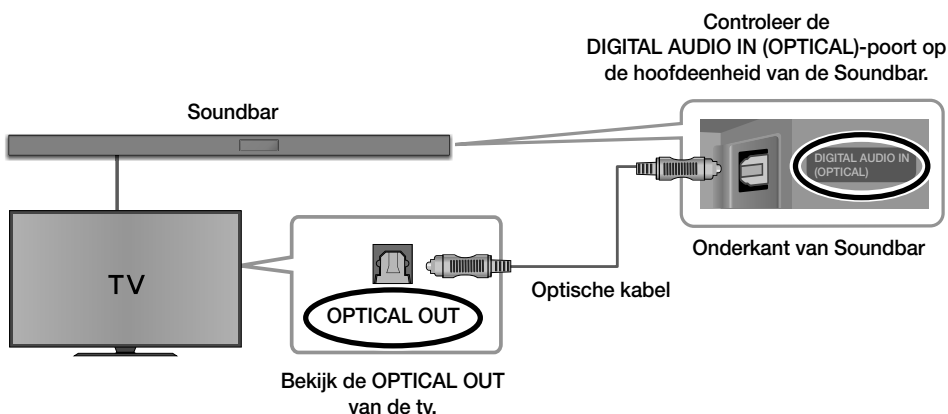

✓ Belangrijk: Voordat u begint, plaats de batterij in de afstandsbediening. Zie pagina 14 voor instructies.

Methode 1. Verbinding maken met een kabel



1. De jack van de **DIGITAL AUDIO IN (OPTICAL)** op de Soundbar aansluiten met de OPTICAL OUT-jack van de tv met een digitale optische kabel.
2. Druk op de knop  op de rechterkant van de Soundbar of op de knop **SOURCE** op de afstandsbediening om de **D.IN**-modus te selecteren.



- ✓ Als het tv-geluid niet uitgezonden wordt, druk dan op de knop  op de rechterkant van uw Soundbar of de knop **SOURCE** op de afstandsbediening om de modus **D.IN** te selecteren op de display van de hoofdeenheid.
- ✓ Als het display van de Soundbar-hoofdeenheid niet verandert naar D.IN, verwijder dan de HDMI-kabel.
- ✓ Druk 5 seconden op de knop  op de afstandsbediening om Auto Power Link in of uit te schakelen. (Auto Power Link is standaard ingesteld op AAN.)

Methode 2. TV SoundConnect (koppeling naar een Samsung TV met Bluetooth)

1. Zet uw Samsung TV en de Soundbar aan.
2. Selecteer de **TV**-modus op de display van uw Soundbar door te drukken op de knop  op de rechterkant van de Soundbar of op de **SOURCE**-knop op uw afstandsbediening. (Modi worden in de volgende volgorde weergegeven: D.IN → AUX → HDMI → BT → TV → USB.)

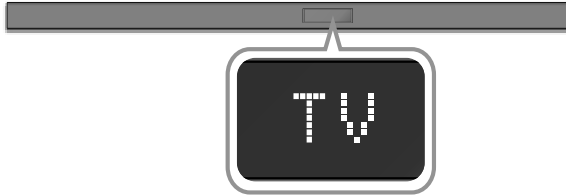

3. Wanneer het verbindingsbericht zoals hieronder weergegeven, verschijnt op het tv-scherm, selecteert u **<Ja>** met de afstandsbediening van de TV.



Selecteer <Ja> met de afstandsbediening van de tv.

4. De Soundbar voert TV-geluid uit.
 - ✓ Als het verbindingsproces van de TV SoundConnect faalt, ga dan naar geluidsverbinding in het geluidsmenu van de tv en selecteer **Nieuw Apparaat Toevoegen** en zet **Nieuw Apparaat Toevoegen** op **AAN**. Probeer het vervolgens opnieuw.
 - ✓ Als uw Soundbar is aangesloten op uw TV via TV SoundConnect, kunt u gemakkelijk het volume regelen met de afstandsbediening van de Soundbar of de afstandsbediening van de TV. U kunt de Soundbar ook automatisch aan en uit laten gaan wanneer u de TV aan- of uitzet door de Bluetooth POWER On functie op Aante zetten. Zie pagina 15.
 - ✓ De functie TV SoundConnect (Soundshare) is alleen beschikbaar bij bepaalde Samsung-televisieproducten die na 2012 op de markt zijn gekomen.
 - ✓ Als u de bestaande verbinding naar de tv wilt verbreken en een nieuwe verbinding naar een andere tv tot stand wilt brengen, drukt u meer dan 5 seconden op de toets **▶||** op de afstandsbediening.
 - ✓ In de tv-SoundConnect-modus kan de Soundbar niet worden gekoppeld aan een ander Bluetooth-apparaat.
 - ✓ Plaats geen elektronische apparaten of metalen voorwerpen bovenop het product. Bijvoorbeeld. bedrade/draadloze router, set-top box of modem.
 - ✓ Als u het product op de vloer plaatst, kan het draadloze netwerk slechter werken, afhankelijk van het materiaal waaruit de vloer is gemaakt.

VERBINDING VIA BLUETOOTH

U kunt een Bluetooth-apparaat verbinden met de Soundbar en van muziek met stereogeluid genieten, volledig draadloos!

- ✓ Het is niet mogelijk om meerdere Bluetooth-apparaten tegelijk te verbinden.

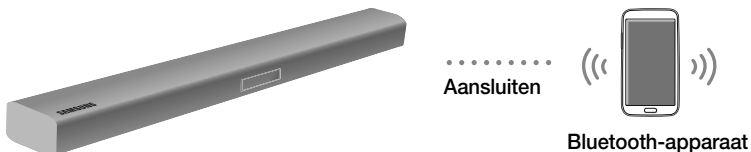

1. Druk op de knop  op de rechterkant van de Soundbar of op de knop **SOURCE** op de afstandsbediening om **BT** te selecteren.
2. Selecteer het Bluetooth-menu op het Bluetooth-apparaat waarmee u verbinding wilt maken. (Raadpleeg de gebruiksaanwijzing van het Bluetooth-apparaat.)
3. Selecteer "[AV] Samsung Soundbar Kxxx K-Series" in de lijst.
 - Wanneer de verbinding tussen de Soundbar en het Bluetooth-apparaat tot stand is gebracht, staat in het display aan de voorkant van de Soundbar [naam Bluetooth-apparaat] → **BT**.
4. Muziek afspelen op het aangesloten apparaat.

[Als de verbinding met het Bluetooth-is mislukt / Als opnieuw naar het apparaat moet worden gezocht].

- Verwijder de vorige "[AV] Samsung Soundbar Kxxx K-Series" die het Bluetooth-apparaat heeft gevonden en laat het apparaat opnieuw zoeken naar de Soundbar.
- ✓ Voer <0000> als u bij het aansluiten van een Bluetooth-apparaat naar een pincode wordt gevraagd.
- ✓ De Bluetooth-verbinding kan worden verbroken als in de Bluetooth-verbindingsmodus de afstand tussen de Soundbar en het Bluetooth-apparaat meer dan 10 m.
- ✓ Soundbar wordt na 5 minuten in de stand Gereed automatisch uitgeschakeld.
- ✓ Onder de volgende omstandigheden voert de Soundbar mogelijk geen correcte Bluetooth-zoek- of verbindingssactie uit:
 - Indien er zich een sterk elektrisch veld rond Soundbar bevindt.
 - Indien verschillende Bluetooth-apparaten tegelijkertijd met Soundbar worden gekoppeld.
 - Indien het Bluetooth-apparaat is uitgeschakeld, niet is geplaatst of defect is.
- ✓ Elektronische apparaten kunnen radiostoring veroorzaken. Apparaten die elektromagnetische golven genereren houdt u uit de buurt van de hoofd eenheid van de Soundbar, bijv. magnetrons, draadloze LAN-apparaten, etc.

De verbinding tussen de Soundbar en het Bluetooth-apparaat verbreken

Druk op de knop **SOURCE** op de afstandsbediening of op de knop  op de rechterkant van het product om over te schakelen van **BT** naar een andere modus of zet de Soundbar uit.

- Het verbonden Bluetooth-apparaat wacht enige tijd op een reactie van de Soundbar alvorens de verbinding te verbreken. (Hoe lang het duurt voordat de verbinding wordt verbroken, kan per Bluetooth-apparaat verschillen.)

AANSLUITEN OP EEN EXTERN APPARAAT

Optische kabel

U kunt genieten van het geluid van afzonderlijke externe apparaten zoals een BD-speler/gameconsole/set-top box, enz. door deze te verbinden aan uw Soundbar.

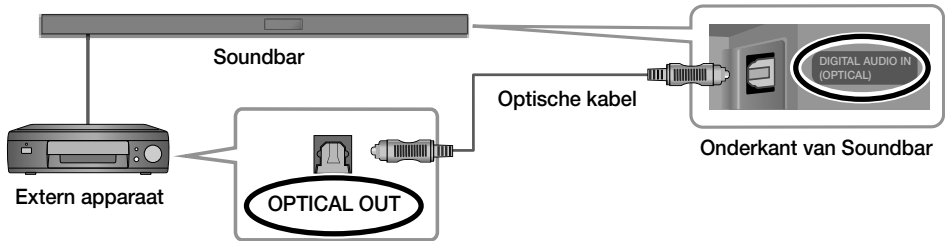

1. Sluit een optische kabel aan zoals weergegeven in bovenstaande afbeelding.
2. Druk op de knop  op de rechterkant van uw Soundbar of op de knop **SOURCE** op uw afstandsbediening om de **D.IN**-modus te selecteren.
3. Op de Soundbar wordt D.IN weergegeven en het geluid wordt weergegeven.

USB

U kunt via de Soundbar muziekbestanden afspelen die zich op USB-opslagapparaten bevinden.

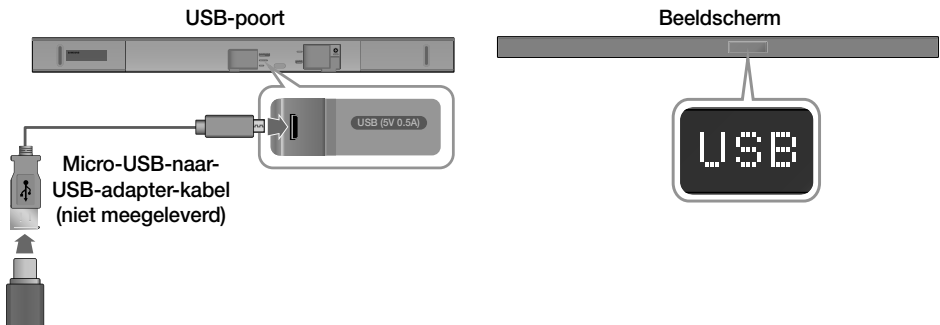

1. Sluit de Micro-USB-naar-USB-adapter-kabel aan met een mannelijke USB 2.0 Micro USB-plug (type B) op één uiteinde en een standaard vrouwelijke 2.0 USB jack (type A) op het andere uiteinde van de Micro USB-jack op uw Soundbar.
- ✓ De Micro-USB-naar-USB-adapter-kabel worden afzonderlijk verkocht. Neem contact op met een Samsung servicecentrum of Samsung klantenservice om deze aan te schaffen.
2. Uw USB-apparaat aansluiten op het vrouwelijke uiteinde van de adapterkabel.
3. Druk op de knop  op de rechterkant van de hoofdunit van de Soundbar of op de knop **SOURCE** op de afstandsbediening om de **USB**-modus te selecteren.
4. USB verschijnt op het display.
 - De verbinding van de Soundbar met het USB-apparaat is voltooid.
 - Ze wordt automatisch uitgeschakeld (Autom. uitschakelen) indien meer dan 5 minuten lang geen USB apparaat wordt aangesloten.

SOFTWARE-UPDATE

Samsung kan in de toekomst updates voor de firmware van de Soundbar aanbieden.

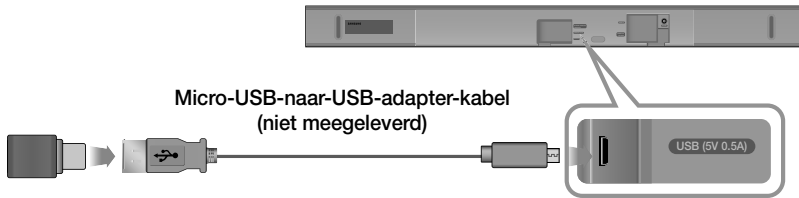

Indien een update wordt aangeboden, kunt u de firmware bijwerken door een USB-apparaat waarop de firmware-update is opgeslagen aan te sluiten op de USB-poort van uw Soundbar.

Voor meer informatie over het downloaden van updatebestanden gaat u naar de website van Samsung Electronics op (samsung.com/sec), → zoekt u op de naam van het model → downloadt u de firmware via de menuoptie voor klantondersteuning. De naam van de optie kan afwijken.

WANDMONTAGE

U kunt de muurbevestiging gebruiken om het apparaat aan de muur te bevestigen.

Vorzorgsmaatregelen bij de installatie

- Alleen op een verticale muur installeren.
- Installeer het Soundbar-systeem niet in een locatie met een hoge temperatuur en/of luchtvochtigheid. Installeer het systeem op een stabiele wand die het gewicht van de hoofdeenheid van de Soundbar kan dragen.
- Controleer of de wand stevig genoeg is. Bij het installeren van het Soundbar-systeem aan een muur die het gewicht van de hoofdeenheid van de Soundbar niet kan dragen, versterkt u de muur vóór de installatie. Als dit niet mogelijk is, installeert u het systeem aan een andere muur die stabiel genoeg is om het gewicht van de hoofdeenheid van de Soundbar te dragen.
- Koop en gebruik bevestigingsschroeven of ankers die geschikt zijn voor uw soort muur (gipsplaat, plaatijzer, hout enz.). Monteer de bevestigingsschroeven indien mogelijk in de wandstijlen.
- Schaf schroeven voor wandmontage aan op basis van het type en de dikte van de muur waaraan u de Soundbar wilt monteren.
 - Diameter: M5
 - Lengte: L 35 mm of langer aanbevolen.
- Sluit de kabels van het toestel op de externe apparaten aan voordat u het aan de muur bevestigt.
- Zorg ervoor dat het apparaat is uitgeschakeld en losgekoppeld voordat u dit installeert. Anders kan dit elektrische schokken veroorzaken.

Componenten voor muurmontage

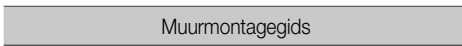
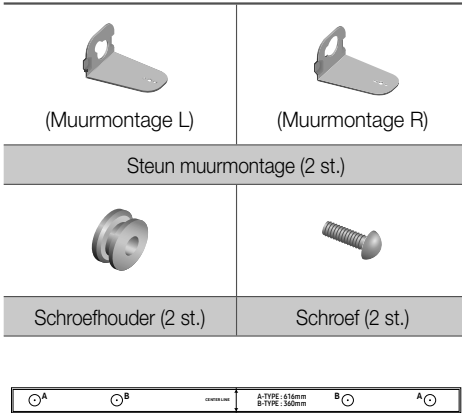

- Plaats de **Muurmontagegids** tegen de muur.
 - De **Muurmontagegids** moet waterpas zijn.
 - Als de tv aan de wand wordt bevestigd, installeer de Soundbar dan minimaal 5 cm onder de tv.

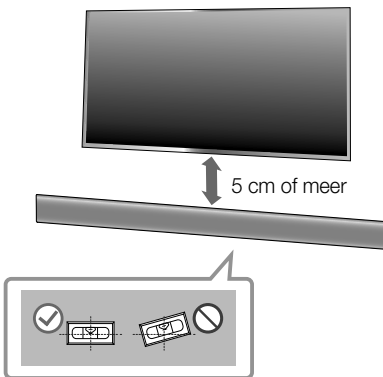

- Lijn de **Centrale lijn** van het papieren voorbeeld uit met het midden van uw tv (als u de Soundbar onder uw tv monteert) en bevestig vervolgens de **Muurmontagegids** op de muur met behulp van tape.

- ✓ Als u de soundbar niet onder een tv monteert, plaats dan de **Centrale lijn** in het midden van het installatiegebied.

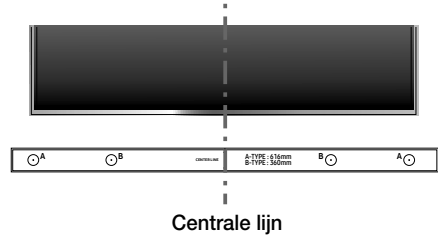

- Duw de punt van een pen of een geslepen potloodpunt door het midden van de **A-TYPE**-beelden aan elk uiteinde van de gids om de gaten voor de schroefsteunen te markeren en verwijder vervolgens de **Muurmontagegids**.
- Boor met behulp van een geschikt boorijzer een gat in de muur bij elke markering.
 - ✓ Als de markeringen niet overeenkomen met de posities van de bouten, zorg er dan voor dat u de geschikte steunen of pluggen in de gaten plaatst voordat u de schroefsteunen bevestigt. Als u steunen of pluggen gebruikt, zorg er dan voor dat de gaten die u boort groot genoeg zijn voor de steunen of pluggen die u gebruikt.

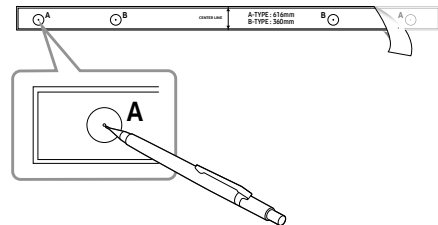

5. Duw een schroef (niet meegeleverd) door elke **Schroefhouder** en draai de schroef stevig aan in het gat.

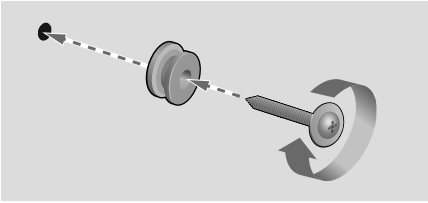

6. Gebruik de twee **Schroef** (M4 x L12) om beide **Steun muurmontage L** en **R** te bevestigen op de onderkant van de Soundbar. Zorg er voor een juiste bevestiging voor dat de bobbels in de Soundbar uitgelijnd worden met de gaten op de steunen.

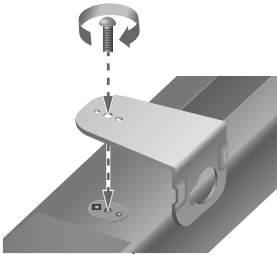

- Zorg er bij de montage voor dat het hangende deel van de **Steun muurmontage** achterwaarts geplaatst wordt.

Achterkant van de Soundbar

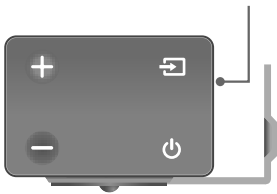

Rechteruiteinde van de Soundbar

- De linker- en rechtermontages hebben verschillende vormen. Zorg ervoor dat u deze juist positioneert.



Muurmontage R

Muurmontage L

7. Installeer de Soundbar met de bijgeleverde **Steun muurmontage** door de **Steun muurmontage** op te hangen aan de **Schroefhouder** op de muur.

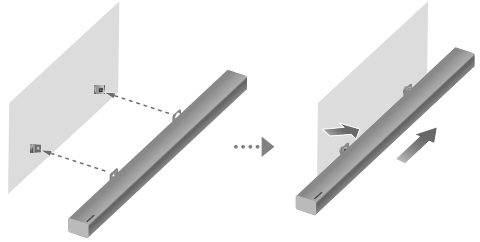

- Kantel de Soundbar lichtjes om beide koppen van de **Schroefhouder** te bevestigen in de gaten van de **Steun muurmontage**. Duw de Soundbar in de richting van de pijl om te verzekeren dat beide kanten stevig bevestigd zijn.

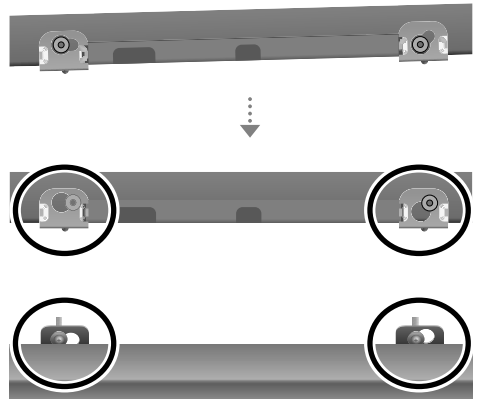

DE SOUNDBAR LOSMAKEN VAN DE MUUR

1. Om de Soundbar te scheiden van de muurmontage, duwt u hem in de richting van de pijl en trekt u hem weg van de muur, zoals weergegeven.

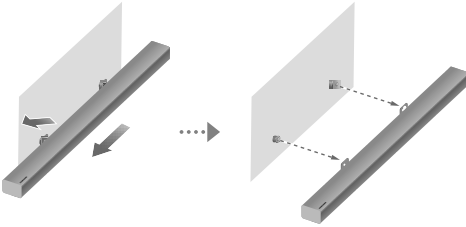

- ✓ Ga niet aan het geïnstalleerde apparaat hangen en laat het apparaat niet vallen.
- ✓ Bevestig het apparaat stevig aan de muur zodat dit niet naar beneden valt. Als het apparaat valt, kan dit persoonlijk letsel veroorzaken of kan het product beschadigd raken.
- ✓ Wanneer het apparaat aan een muur is bevestigd, moet u oppassen dat kinderen niet aan de kabels trekken. Het apparaat kan dan namelijk vallen.
- ✓ Om de prestaties van de Soundbar bij bevestiging aan een muur te optimaliseren, installeert u het luidsprekersysteem minimaal 5 cm onder de TV wanneer de TV aan de muur is bevestigd.
- ✓ Als u het apparaat niet aan de muur bevestigt, plaats het apparaat dan voor uw eigen veiligheid op een vast, vlak oppervlak, zodat het apparaat niet kan vallen.

KNOPPEN EN FUNCTIES AFSTANDSBEDIENING

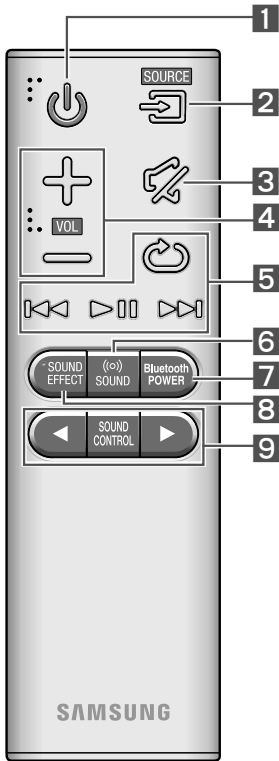



1 De batterij plaatsen voordat u de afstandsbediening gebruikt

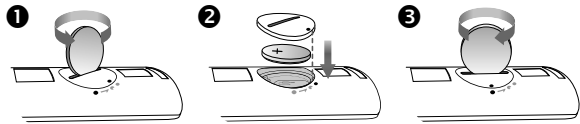









1. Gebruik een muntje om de batterijklep op de afstandsbediening linksom te draaien en te verwijderen, zoals weergegeven in de onderstaande afbeelding.
2. Plaats een lithiumbatterij van 3V. Houd de pluspool (+) omhoog gericht bij het plaatsen van de batterij. Plaats de batterijklep erop en plaats de markeringen '•' naast elkaar, zoals weergegeven in de onderstaande afbeelding.
3. Gebruik een geschikte munt om het klepje van het batterijvak van de afstandsbediening zo ver mogelijk rechtsonder te draaien om het weer op zijn plaats te bevestigen.



Het bedienen van de Soundbar met Afstandsbediening van uw TV

1. Houd de **(o) SOUND** knop langer dan 5 seconden ingedrukt terwijl de Soundbar is ingeschakeld.
2. "ON - TV REMOTE" verschijnt op het display van de Soundbar.
3. In het menu van de TV, stelt u de TV luidspreker in naar externe luidspreker.
 - ✓ Niet beschikbaar als de TV-ARC-functie of de **HDMI**-modus in gebruik is.
 - ✓ Alle knoppen zijn niet beschikbaar, behalve de **VOL +/-** en de **Mute** knoppen in deze functie.
 - ✓ Het menu van een TV verschilt per fabrikant en model. Raadpleeg de handleiding van de TV voor meer informatie.
 - ✓ Fabrikanten ondersteunen deze functie:
 - VIZIO, LG, Sony, Sharp, PHILIPS, PANASONIC, TOSHIBA, GRUNDIG, Hisense, RCA
 - Deze functie is mogelijk niet compatibel met de afstandsbediening van uw TV, afhankelijk van de fabrikant van de afstandsbediening.
 - ✓ Om deze functie uit te schakelen, druk de **(o) SOUND** knop in gedurende 5 seconden. "OFF - TV REMOTE" verschijnt op het display van de Soundbar.

1	 Aan/Uit	Hiermee schakelt u de Soundbar in en uit.
2	 SOURCE	Druk hierop om een bron te selecteren die is aangesloten op de Soundbar.

3	 Dempen	<p>Stelt het volume tijdelijk in naar 0. Druk nogmaals om te annuleren.</p>
4	 Volume	<p>Hiermee past u het volumeniveau van het apparaat aan.</p>
5	 Afspelen/pauze	<p>Druk op de knop ► om muziek tijdelijk te pauzeren. Druk opnieuw op de knop ► om de geselecteerde muziek te spelen.</p>
	 Vooruit	<p>Selecteert het volgende bestand.</p>
	 Vorige	<p>Selecteert het vorige bestand.</p>
	 Herhalen	<p>Druk om de herhaalfunctie tijdens het afspelen van muziek vanaf een USB-apparaat in te stellen.</p> <ul style="list-style-type: none"> • OFF-REPEAT : afspelen herhalen uitschakelen. • TRACK-REPEAT : een nummer herhaald afspelen. • ALL-REPEAT : alle nummers herhaald afspelen. • RANDOM-REPEAT : alle nummers worden in willekeurige volgorde afgespeeld.
6	 Surround Sound	<p>De functie Surround Sound voegt diepte en een gevoel van ruimte toe aan geluid. Als u op deze toets drukt, worden ON of OFF herhaaldelijk afgewisseld.</p>
7	 Bluetooth POWER	<p>Druk om de Bluetooth POWER On-functie aan en uit te zetten. Wanneer de Bluetooth POWER On-functie is ingeschakeld, verschijnt ON - BLUETOOTH POWER in het display van de Soundbar.</p>
8	 SOUND EFFECT	<p>U kunt kiezen uit 6 geluidsmodi: STANDARD, MUSIC, CLEAR VOICE, SPORTS, MOVIE, en NIGHT.</p> <p>✓ NIGHT-modus Wanneer u van kanaal of muziekbron wisselt, wordt het verschil in volume tussen verschillende muziekbronnen automatisch aangepast om ze geschikt te maken om naar te luisteren.</p>
9	 SOUND CONTROL	<p>U kunt kiezen uit TREBLE, BASS, SUBWOOFER LEVEL of AUDIO SYNC.</p> <ul style="list-style-type: none"> • Druk om TREBLE, BASS, SUBWOOFER LEVEL of AUDIO SYNC te selecteren. Gebruik vervolgens de ◀, ▶ knoppen om het volume van de TREBLE of BASS van -6 ~ +6, het volume van de SUBWOOFER LEVEL van -12, -6 ~ +6, in te stellen. • Als de video en audio tussen de TV en uw Soundbar niet is gesynchroniseerd, selecteer AUDIO SYNC in Geluidsinstellingen en stel audio vertraging in tussen 0 ~ 300 milliseconden door gebruik te maken van de ◀, ▶ knoppen.

PROBLEMEN OPLOSSEN

Alvorens assistentie te zoeken, controleer het volgende.

Het apparaat wordt niet ingeschakeld.

Is de stekker aangesloten op het stopcontact?

- ⇨ Sluit de stekker aan op het stopcontact.

Een functie werkt niet als de knop wordt ingedrukt.

Is er statische elektriciteit in de lucht?

- ⇨ Haal de stekker uit het stopcontact en sluit deze opnieuw aan.

Ik hoor geen geluid.

Is de functie voor geluid dempen aan?

- ⇨ Druk op de toets  (Dempen) om de functie te annuleren.

Is het volume minimaal?

- ⇨ Het Volume aanpassen.

Afstandsbediening werkt niet.

Is de batterij leeg?

- ⇨ Plaats dan een nieuwe batterij.

Is de afstand tussen de afstandsbediening en de hoofdeenheid van de Soundbar te groot?

- ⇨ Plaats de afstandsbediening dichterbij de hoofdeenheid van de Soundbar.

De TV SoundConnect (TV-koppeling) werkt niet.

Ondersteunt uw TV de functie TV SoundConnect?

- ⇨ TV SoundConnect wordt ondersteund op bepaalde Samsung-TV's die na 2012 op de markt zijn gekomen. Controleer of uw televisie TV SoundConnect ondersteunt.

Gebruikt u de laatste versie van uw TV-firmware?

- ⇨ Update uw TV met de nieuwste firmware.

Is er een fout opgetreden tijdens de koppeling?

- ⇨ Neem contact op met de klantenservice van Samsung.
 - ⇨ Reset TV SoundConnect en sluit opnieuw aan. Druk, om de TV SoundConnect-verbinding te resetten, de knop  gedurende 5 seconden in.
-

De rode LED op de subwoofer knippert en de subwoofer produceert geen geluid.

Dit probleem kan optreden als de subwoofer niet is aangesloten op de hoofdeenheid van de Soundbar.

- ⇨ Probeer uw subwoofer opnieuw te verbinden. Zie pagina 5.
-

LICENTIE



Manufactured under licence from Dolby Laboratories. Dolby, Dolby Audio and the double-D symbol are trademarks of Dolby Laboratories.



Raadpleeg <http://patents.dts.com> voor DTS-patenten. Vervaardigd onder licentie van DTS Licensing Limited. DTS, het symbool en DTS en het symbool samen zijn gedeponeerde handelsmerken, en DTS 2.0 Channel is een handelsmerk van DTS, Inc. © DTS, Inc. Alle rechten voorbehouden.



De termen HDMI en High-Definition Multimedia Interface en het HDMI-logo zijn handelsmerken of gedeponeerde handelsmerken van HDMI Licensing LLC in de Verenigde Staten en andere landen.

KENNISGEVING OPEN SOURCE-LICENTIE

Neem voor vragen en verzoeken met betrekking tot open source contact op met Samsung via e-mail (oss.request@samsung.com).

BELANGRIJKE OPMERKING OVER SERVICE

- De afbeeldingen en illustraties in deze gebruiksaanwijzing dienen slechts te referentie en kunnen afwijken van hoe het apparaat er in werkelijkheid uitziet.
- In de volgende gevallen kunnen administratiekosten in rekening worden gebracht:
 - a. een technicus komt bij u langs maar de speler vertoont geen gebreken (u hebt blijkbaar deze gebruiksaanwijzing niet gelezen).
 - b. u brengt het product naar een reparatiecentrum maar het product vertoont geen gebreken (u hebt blijkbaar deze gebruiksaanwijzing niet gelezen).
- U wordt op de hoogte gesteld van deze administratiekosten voordat een dergelijke reparatie of bezoek wordt uitgevoerd.

SPECIFICATIES

ALG EMEEN	USB		5V / 0,5A
	Gewicht	Hoofdeenheid van de Soundbar	2,6 kg
		Subwoofer (PS-WK550 / PS-WK551)	6,8 kg
	Afmetingen (B X H X D)	Hoofdeenheid van de Soundbar	1010,5 x 54,0 x 87,5 mm
		Subwoofer (PS-WK550 / PS-WK551)	452,0 x 335,0 x 154,0 mm
	Temperatuurbereik voor gebruik		+5 °C - +35 °C
Vochtigheidspercentage voor gebruik		10 % - 75 %	
VERSTERKER	Uitvoervermogen	Hoofdeenheid van de Soundbar	30W x 6, 6 OHM, THD \leq 10%
		Subwoofer (PS-WK550 / PS-WK551)	160W, 3 OHM, THD \leq 10%
Ondersteunde weergaveformaten			LPCM 2ch, Dolby Digital, DTS

- DTS 2.0-geluid wordt weergegeven in DTS-formaat.
- Nominale specificatie
 - Ontwerp en specificaties kunnen zonder voorafgaande kennisgeving worden gewijzigd.
 - Samsung Electronics Co., Ltd behoudt zich het recht voor de specificaties zonder voorafgaande waarschuwing te wijzigen.
 - Gewicht en afmetingen zijn bij benadering.
 - Voor meer informatie over de stroomvoorziening en het stroomverbruik, raadpleeg het etiket op het product. (Label : Onderkant van de hoofdeenheid van de Soundbar)

Draadloze modellen

(waaronder de modellen met de frequentie 5.15GHz-5.35GHz)

- Hierbij verklaart Samsung Electronics dat deze apparatuur compatibel is met de essentiële vereisten en andere relevante bepalingen van Richtlijn 1999/5/EG. U vindt de originele Conformiteitsverklaring op <http://www.samsung.com>. Ga naar Ondersteuning > Productondersteuning zoeken en voer de modelnaam in. Dit apparaat mag in alle Europese landen worden gebruikt. Dit apparaat is uitsluitend geschikt voor binnengebruik.



Draadloze modellen

(met uitzondering van de modellen met de frequentie 5.15GHz-5.35GHz)

- Hierbij verklaart Samsung Electronics dat deze apparatuur compatibel is met de essentiële vereisten en andere relevante bepalingen van Richtlijn 1999/5/EG. U vindt de originele Conformiteitsverklaring op <http://www.samsung.com>. Ga naar Ondersteuning > Productondersteuning zoeken en voer de modelnaam in. Dit apparaat mag in alle Europese landen worden gebruikt.



[Correcte behandeling van een gebruikte accu uit dit product]

(Van toepassing in landen waar afval gescheiden wordt ingezameld)

Dit merkteken op de accu, handleiding of verpakking geeft aan dat de accu in dit product aan het einde van de levensduur niet samen met ander huishoudelijk afval mag worden weggegooid. De chemische symbolen Hg, Cd of Pb geven aan dat het kwik-, cadmium- of loodgehalte in de accu hoger is dan de referentieniveaus in de Richtlijn 2006/66/EC.

Indien de gebruikte accu niet op de juiste wijze wordt behandeld, kunnen deze stoffen schadelijk zijn voor de gezondheid van mensen of het milieu.

Ter bescherming van de natuurlijke hulpbronnen en ter bevordering van het hergebruik van materialen, verzoeken wij u afgedankte accu's en batterijen te scheiden van andere soorten afval en voor recycling aan te bieden bij het gratis inzamelingsstelsel voor accu's en batterijen in uw omgeving.



Correcte verwijdering van dit product (elektrische & elektronische afvalapparatuur)

(Van toepassing in landen waar afval gescheiden wordt ingezameld)

Dit merkteken op het product, de accessoires of het informatiemateriaal duidt erop dat het product en zijn elektronische accessoires (bv. lader, headset, USB-kabel) niet met ander huishoudelijk afval verwijderd mogen worden aan het einde van hun gebruiksduur. Om mogelijke schade aan het milieu of de menselijke gezondheid door ongecontroleerde afvalverwijdering te voorkomen, moet u deze artikelen van andere soorten afval scheiden en op een verantwoorde manier recyclen, zodat het duurzame hergebruik van materiaalbronnen wordt bevordert.

Huishoudelijke gebruikers moeten contact opnemen met de winkel waar ze dit product hebben gekocht of met de gemeente waar ze wonen om te vernemen waar en hoe ze deze artikelen milieuvriendelijk kunnen laten recyclen.









Zakelijke gebruikers moeten contact opnemen met hun leverancier en de algemene voorwaarden van de koopovereenkomst nalezen. Dit product en zijn elektronische accessoires mogen niet met ander bedrijfsafval voor verwijdering worden gemengd.

Ga voor informatie over de milieuverbindingen en product specifieke wettelijke verplichtingen van Samsung naar: samsung.com/uk/aboutsamsung/samsungelectronics/corporatecitizenship/data_corner.html

INFORMATIONS RELATIVES À LA SÉCURITÉ

AVERTISSEMENTS

POUR ÉVITER LES RISQUES DE CHOC ÉLECTRIQUE, NE DÉMONTÉZ PAS LE CAPOT.
L'APPAREIL NE CONTIENT PAS DE PIÈCES RÉPARABLES PAR L'UTILISATEUR ; S'ADRESSER À UN SERVICE APRÈS-VENTE QUALIFIÉ.

	ATTENTION RISQUE DE CHOC ÉLECTRIQUE. NE PAS OUVRIR		 Ce symbole indique la présence d'une haute tension à l'intérieur. Il est dangereux de mettre en contact quoi que ce soit avec une partie interne de ce produit.
			Ce symbole indique la présence d'importantes instructions concernant le fonctionnement et la maintenance jointes avec ce produit.
	Produit de classe II : ce symbole indique qu'aucun branchement de sécurité à la terre (prise de terre) n'est requis.		
	Tension CA : ce symbole indique que la tension nominale indiquée par le symbole est une tension CA.		
	Tension CC : ce symbole indique que la tension nominale indiquée par le symbole est une tension CC.		
	Mise en garde, Consulter le mode d'emploi : ce symbole avertit l'utilisateur qu'il doit consulter le manuel d'utilisation pour en savoir plus sur les informations relatives à la sécurité.		

AVERTISSEMENT : Afin de diminuer les risques d'incendie ou de choc électrique, n'exposez pas cet appareil à la pluie ou à l'humidité.

ATTENTION : POUR PRÉVENIR LES CHOCS ÉLECTRIQUES, BRANCHEZ LA FICHE AU FOND, EN PRENANT SOIN D'INSÉRER LA TIGE LARGE DANS LA FENTE LARGE.

- Cet appareil doit toujours être branché à une prise terre.
- Pour déconnecter l'appareil du circuit principal, la prise doit être débranchée de la prise principale ; il est de ce fait nécessaire que la prise principale soit facile d'accès.

ATTENTION

- Évitez toute projection d'eau sur l'appareil. Ne posez jamais d'objet contenant un liquide (ex : un vase) dessus.
- Pour éteindre complètement l'appareil, vous devez retirer le cordon d'alimentation de la prise murale. Par conséquent, le cordon d'alimentation doit être facilement accessible à tout moment.

PRÉCAUTIONS

1. Assurez-vous que l'alimentation électrique de votre maison est conforme à la plaque d'identification située au dos de votre produit. Posez votre produit à plat sur un meuble stable en veillant à laisser un espace de 7 à 10 cm autour de l'appareil afin d'assurer une ventilation correcte de celui-ci. Faites attention à ne pas obstruer les orifices de ventilation. Ne posez pas l'ensemble sur un amplificateur ou un autre appareil susceptible de chauffer. Cet ensemble est conçu pour une utilisation en continu. Pour entièrement éteindre l'appareil, débranchez la fiche CA de la prise murale. Débranchez l'appareil si vous envisagez de ne pas l'utiliser durant une longue période.
2. En cas d'orage, débranchez la fiche de l'appareil de la prise murale. Les surtensions occasionnées par l'orage pourraient endommager votre appareil.
3. N'exposez pas l'ensemble aux rayons directs du soleil ou à toute autre source de chaleur. Ceci pourrait entraîner une surchauffe et un dysfonctionnement de l'appareil.
4. Protégez le produit de l'humidité (comme les vases) et d'une chaleur excessive (comme une cheminée) ou de tout équipement capable de créer des champs magnétiques ou électriques. Débranchez le câble d'alimentation en cas de dysfonctionnement. Votre produit n'est pas prévu pour un usage industriel. Ce produit ne peut être utilisé qu'à des fins personnelles.
Une condensation peut se former si le produit ou un disque a été stocké à basse température.
Si vous devez transporter l'ensemble pendant l'hiver, attendez environ 2 heures que l'appareil ait atteint la température de la pièce avant de l'utiliser.
5. Les piles utilisées dans ce produit peuvent contenir des produits chimiques dangereux pour l'environnement. Ne jetez pas les piles dans votre poubelle habituelle. Ne vous débarrassez pas des piles en les faisant brûler. Ne court-circuitez pas, ne désassemblez pas ni ne faites pas surchauffer les batteries. Le remplacement incorrect de la batterie entraîne un risque d'explosion.
Ne la remplacez que par une batterie du même type.



ATTENTION, NE PAS INGÉRER LA BATTERIE, RISQUE DE BRÛLURE CHIMIQUE,

[Télécommande fournie avec] Ce produit contient une pile par pièce/bouton.

Si vous avalez la pile par pièce/bouton, cela peut entraîner des brûlures internes graves en seulement 2 heures et vous pouvez mourir. Maintenez les piles neuves et usagées hors de portée des enfants.

Si le compartiment de la pile ne se ferme pas correctement, arrêtez d'utiliser l'appareil et maintenez-le hors de portée des enfants. Si vous pensez qu'il est possible que les piles aient été avalées ou placées à l'intérieur d'une partie du corps, consultez immédiatement un médecin.

CONTRÔLE DES COMPOSANTS

Unité Principale Soundbar

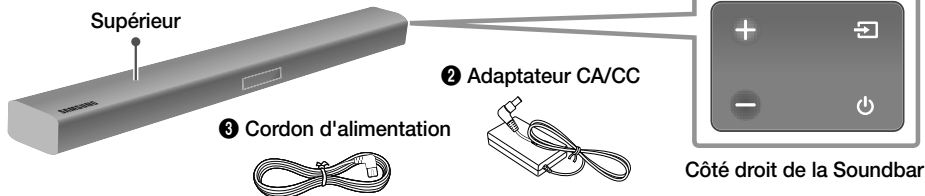

Télécommande/Pile



Caisson de basse



1 Cordon d'alimentation



Câble optique

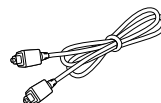

- ✓ Les câbles adaptateur Micro USB à USB et HDMI sont vendus séparément. Pour les acheter, contactez un Centre de service Samsung ou le Service client de Samsung.

CONNEXION À L'ALIMENTATION ÉLECTRIQUE

Utilisez les composants d'alimentation (1, 2, 3) pour connecter les alimentations électriques dans l'ordre suivant : Caisson de basse → Unité Principale Soundbar

- ✓ Pour plus d'informations sur l'alimentation et la consommation électriques, reportez-vous à l'étiquette collée sur le produit. (Étiquette : Bas de l'Unité Principale Soundbar)

Arrière du caisson de basse

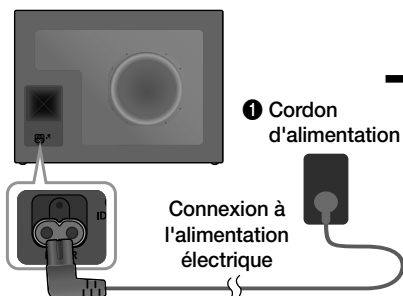

Bas de l'Unité Principale Soundbar

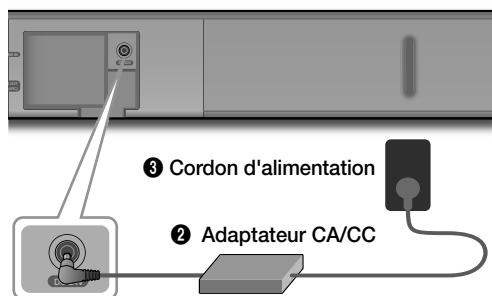

- ✓ Veillez à poser l'adaptateur CA/CC à plat sur une table ou sur le sol. Si l'adaptateur CA/CC pend et que l'entrée du cordon CA est située face vers le haut, de l'eau ou d'autres substances étrangères risquent de pénétrer dans l'adaptateur et d'entraîner des dysfonctionnements.

CONNEXION DU SUBWOOFER À L'UNITÉ PRINCIPALE SOUNDBAR

Vous pourrez profiter de sons graves riches et d'une meilleure qualité de son en reliant le subwoofer à l'unité principale Soundbar.

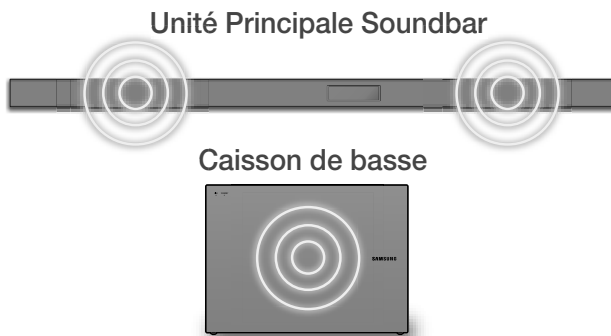

L'unité principale Soundbar et le subwoofer doivent être appariés (raccordés sans fil) automatiquement lorsqu'ils sont mis sous tension. Lorsque la connexion automatique est terminée, le témoin bleu situé devant le subwoofer cesse de clignoter et reste allumé.

- ✓ Si ce témoin s'allume en rouge ou continue de clignoter en bleu, c'est que le subwoofer ne s'est pas connecté automatiquement. Dans ce cas, suivez les instructions ci-dessous pour le connecter manuellement.
- ✓ Important : Avant de commencer, insérez la pile dans la télécommande. Reportez-vous à la page 14 pour prendre connaissance des instructions.

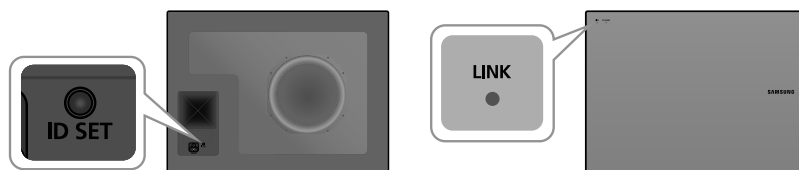

1. Branchez les cordons électriques de l'unité principale Soundbar et du subwoofer sur une prise murale CA.
2. Appuyez pendant 5 secondes sur le bouton **ID SET** situé à l'arrière du caisson de basse. Le voyant rouge situé à l'avant du caisson de basses s'éteint et le voyant bleu clignote rapidement.
3. Appuyez sur la touche  de votre télécommande pendant 5 secondes lorsque l'unité principale Soundbar est ÉTEINTE.
4. Le message ID SET s'affiche brièvement sur l'unité principale Soundbar, avant de disparaître.



5. Pendant que le témoin du subwoofer clignote en bleu, appuyez sur la touche  de votre télécommande ou à droite de l'unité principale Soundbar pour la mettre sous tension.
 6. La connexion est terminée si le témoin situé à l'avant du subwoofer arrête de clignoter et reste allumé.
- ✓ Si le processus de connexion échoue, le voyant bleu clignote en continu. Passez à l'étape 2 et recommencez.

Passez au vrai son surround sans fil en connectant votre kit d'enceintes arrière sans fil Samsung (SWA-8000S) à votre Soundbar. (Vendu séparément)

- ✓ Pour obtenir plus d'informations à ce sujet, reportez-vous au manuel Web.

CONNEXION À VOTRE TÉLÉVISEUR

Vous permet d'écouter le son de votre téléviseur sur votre Soundbar après avoir raccordé cette dernière, avec ou sans câble.

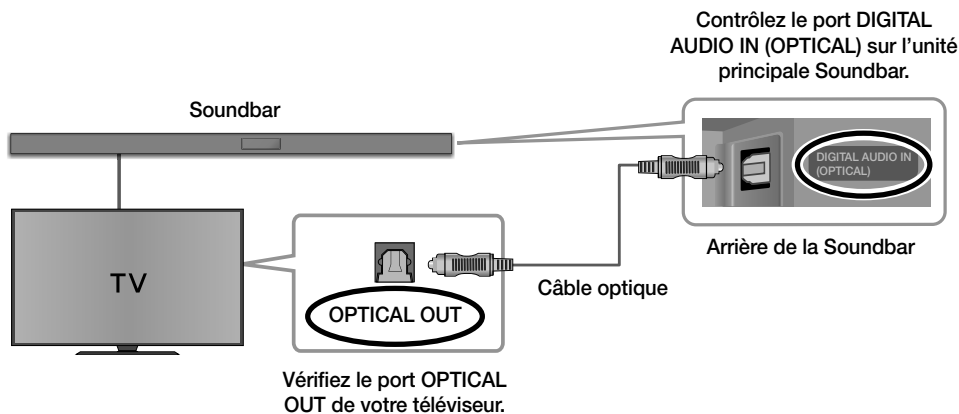

- ✓ Important : Avant de commencer, insérez la pile dans la télécommande. Reportez-vous à la page 14 pour prendre connaissance des instructions.

Méthode 1. Connexion avec un câble



1. Raccordez la prise **DIGITAL AUDIO IN (OPTICAL)** de la Soundbar à la prise **OPTICAL OUT** du téléviseur à l'aide d'un câble optique numérique.
2. Appuyez sur la touche  à droite de la Soundbar ou sur la touche **SOURCE** de la télécommande pour passer en mode **D.IN**.



- ✓ Si le son de votre téléviseur est inaudible, appuyez sur la touche  à droite de votre Soundbar ou sur la touche **SOURCE** de la télécommande pour passer en mode **D.IN** sur l'écran de l'unité principale Soundbar.
- ✓ Si l'affichage de l'unité principale de la Soundbar ne passe pas sur **D.IN**, déconnectez le câble HDMI.
- ✓ Appuyez sur la touche  de la télécommande pendant 5 secondes pour activer ou désactiver Auto Power Link. (Par défaut, Auto Power Link est réglé sur ON.)

Méthode 2. TV SoundConnect (appairer un téléviseur Samsung avec le Bluetooth)

1. Mettez votre téléviseur Samsung et la Soundbar sous tension.
2. Sélectionnez le mode **TV** sur l'écran de votre Soundbar en appuyant sur la touche  située à droite de la Soundbar ou sur la touche **SOURCE** de votre télécommande. (Les modes s'affichent dans l'ordre suivant: D.IN → AUX → HDMI → BT → TV → USB.)

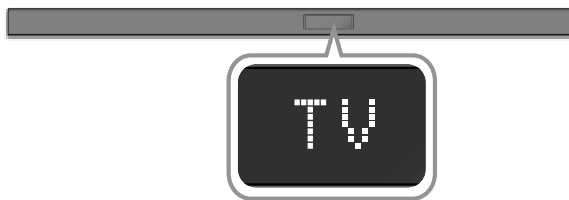

3. Lorsque le message de connexion qui figure ci-dessous s'affiche sur l'écran du téléviseur, sélectionnez **<Oui>** avec la télécommande de votre téléviseur.



Sélectionnez <Oui> avec la télécommande du téléviseur.

4. Le son de votre téléviseur est diffusé par la Soundbar.
 - ✓ Si le processus d'appariement TV SoundConnect échoue, accédez à SoundConnect dans le menu Son du téléviseur, sélectionnez **Ajouter un nouvel appareil** et mettez **Ajouter un nouvel appareil** sur **ACTIVÉ**, puis réessayez.
 - ✓ Si votre Soundbar est connectée à votre téléviseur par l'intermédiaire de la fonction TV SoundConnect, cela vous permet de contrôler le volume avec la télécommande de la Soundbar ou avec celle du téléviseur. Vous pouvez aussi allumer et éteindre automatiquement la Soundbar lorsque vous allumez et éteignez votre téléviseur en réglant la fonction Bluetooth POWER On sur Activé. Voir page 15.
 - ✓ La fonction TV SoundConnect (Soundshare) est disponible uniquement sur certains téléviseurs Samsung commercialisés depuis 2012.
 - ✓ Si vous voulez déconnecter la connexion existante de votre téléviseur et établir une nouvelle connexion à un autre téléviseur, appuyez sur le bouton **▶||** de votre télécommande pendant plus de 5 secondes.
 - ✓ En mode TV SoundConnect, la Soundbar ne peut pas être appariée avec un autre appareil équipé du Bluetooth.
 - ✓ Ne placez pas d'appareils électroniques ou d'objets métalliques sur le produit.
par ex. routeur sans fil/câblé, décodeur ou modem.
 - ✓ Placer le produit sur le sol peut détériorer les performances du réseau sans fil, selon le matériau du sol.

CONNEXION VIA BLUETOOTH

Vous pouvez connecter un appareil Bluetooth à la Soundbar et profiter du son stéréo sans aucun câble!

- ✓ Il n'est pas possible de connecter plusieurs appareils Bluetooth en même temps.

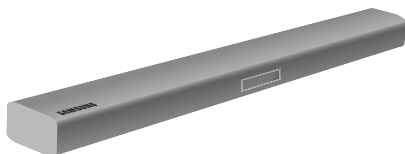

1. Appuyez sur la touche  à droite de la Soundbar ou sur la touche **SOURCE** de la télécommande pour sélectionner **BT**.
2. Sélectionnez le menu Bluetooth sur le périphérique Bluetooth que vous désirez connecter. (Reportez-vous pour cela au manuel d'utilisation de ce périphérique.)
3. Sélectionnez "[AV] Samsung Soundbar Kxxx K-Series" dans la liste.
 - Lorsque la connexion est établie entre la Soundbar et l'appareil Bluetooth, la fenêtre d'affichage avant de la Soundbar affiche **[Nom du périphérique Bluetooth] → BT**.
4. Lisez de la musique sur le périphérique connecté.

[Si la connexion à l'appareil Bluetooth échoue / S'il y a besoin de rechercher à nouveau].

- Supprimez l'ancien «[AV] Samsung Soundbar Kxxx K-Series» trouvé par l'appareil Bluetooth et cherchez la Soundbar à nouveau.
- ✓ Si le code PIN de sécurité est demandé lors de la connexion d'un périphérique Bluetooth, entrez <0000>.
- ✓ En mode Bluetooth, la connexion sera perdue si la distance entre le système Soundbar et le périphérique Bluetooth dépasse 10 m.
- ✓ Le système Soundbar s'éteint après 5 minutes en état Prêt.
- ✓ Le Soundbar peut ne pas effectuer la recherche ou la connexion Bluetooth correctement dans les cas suivants:
 - En présence d'un champ électrique puissant autour du système Soundbar.
 - Si plusieurs périphériques Bluetooth sont associés simultanément au système Soundbar.
 - Si le périphérique Bluetooth est éteint, mal positionné ou s'il connaît des dysfonctionnements.
- ✓ Les appareils électroniques peuvent causer des interférences radio.
Les appareils qui génèrent des ondes électromagnétiques doivent être conservés à distance de l'unité principale Soundbar - par ex. des micro-ondes, des appareils LAN sans fil, etc.

Déconnexion de la Soundbar à partir de l'appareil Bluetooth

Appuyez sur la touche **SOURCE** de la télécommande ou sur la touche  à droite du produit pour passer du mode **BT** à un autre mode ou éteignez la Soundbar.

- Le périphérique Bluetooth attend un certain temps la réponse du système Soundbar avant de mettre fin à la connexion. (Le temps de déconnexion peut varier en fonction du périphérique Bluetooth.)

CONNEXION À UN APPAREIL EXTERNE

Câble optique

Vous pouvez profiter du son d'appareils externes distincts, comme un lecteur BD/une console de jeu/un décodeur, etc., en les connectant à votre Soundbar.

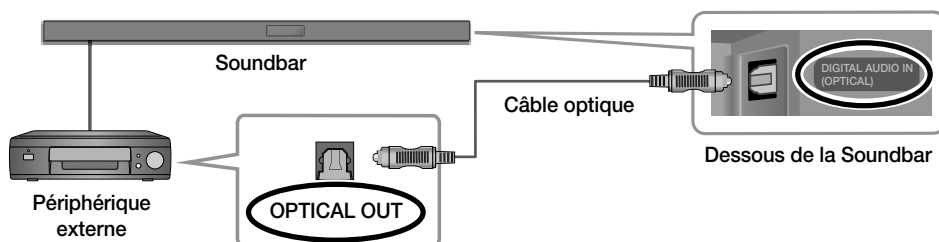

1. Connectez un câble optique comme indiqué sur l'image ci-dessus.
2. Appuyez sur la touche  à droite de votre Soundbar ou sur la touche **SOURCE** de la télécommande pour passer en mode **D.IN**.
3. La Soundbar affiche D.IN sur son écran et le son est émis.

USB

Vous pouvez lire des fichiers musicaux sur les périphériques de stockage USB via la barre audio.

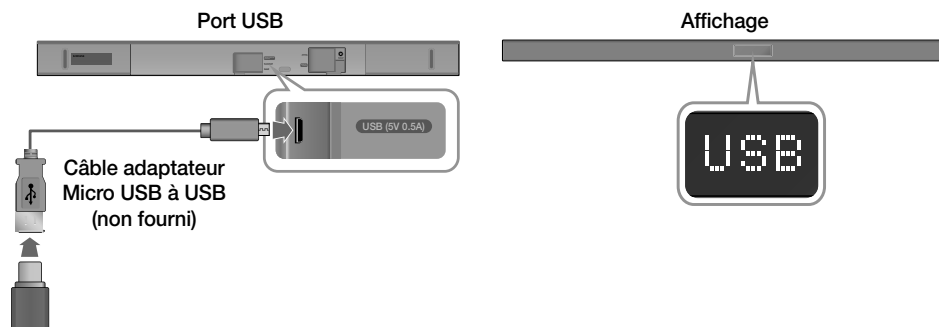

1. Raccordez un câble adaptateur Micro USB à USB à un câble USB 2.0 vers Micro USB (Type B) à une extrémité et une prise USB 2.0 femelle standard (Type A) à l'autre extrémité du câble Micro USB de la Soundbar.
- ✓ Le câble adaptateur Micro USB à USB est vendu séparément. Pour l'acheter, contactez un Centre de service Samsung ou le Service client de Samsung.
2. Raccordez votre périphérique USB à l'extrémité femelle du câble adaptateur.
3. Appuyez sur la touche  à droite de l'unité principale Soundbar ou sur la touche **SOURCE** à droite de la télécommande pour passer en mode **USB**.
4. USB apparaît sur l'écran d'affichage.
 - La connexion Soundbar au périphérique USB est terminée.
 - Il s'éteint automatiquement (Auto Power Off) si aucun périphérique USB n'a été connecté après plus de 5 minutes.

MISE À JOUR LOGICIELLE

Samsung peut proposer à l'avenir des mises à jour pour le micrologiciel du système de la Soundbar.

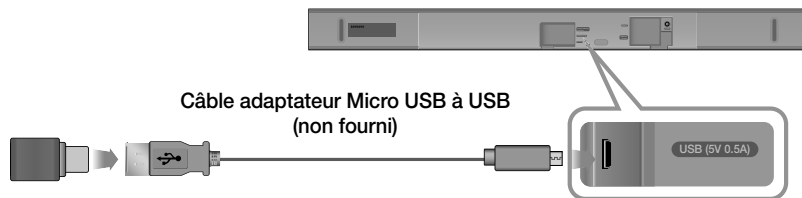

Si une mise à jour est proposée, vous pouvez mettre le micrologiciel à jour en connectant un périphérique USB, contenant la mise à jour du micrologiciel, au port USB de votre Soundbar.

Pour plus d'informations sur comment télécharger des fichiers de mise à jour, rendez-vous sur le site Samsung Electronics (samsung.com/sec) → recherchez le nom du modèle → téléchargez le micrologiciel à partir de l'option de menu d'assistance client. Le nom de l'option peut varier.

INSTALLATION DE LA FIXATION MURALE

Vous pouvez utiliser le support de fixation mural pour fixer l'unité au mur.

Précautions d'installation

- Procédez à l'installation sur un mur vertical uniquement.
- N'installez pas le système Soundbar dans un endroit chaud et/ou humide. Installez le système sur un mur solide qui peut supporter le poids de l'unité principale Soundbar.
- Vérifiez la solidité du mur. Pour installer le système Soundbar sur un mur qui pourrait ne pas supporter le poids de l'unité principale Soundbar, renforcez le mur avant l'installation. Si ce n'est pas possible, installez le système sur un autre mur, assez solide pour supporter le poids de l'unité principale Soundbar.
- Achetez et utilisez les vis de fixation ou l'ancrage appropriés au type de mur dont vous disposez (plaque de plâtre, fer forgé, bois, etc.).
Si possible, fixez les vis de fixation dans les poteaux du mur.
- Achetez des vis pour fixation murale en fonction du type et de l'épaisseur du mur sur lequel vous souhaitez installer la Soundbar.
 - Diamètre : M5
 - Longueur : L 35 mm ou plus recommandée
- Branchez les câbles entre l'appareil et les périphériques externes avant de l'installer sur le mur.
- Veillez à éteindre et débrancher l'unité avant installation. Autrement, vous vous exposeriez à un risque de décharge électrique.

Accessoires pour le montage mural

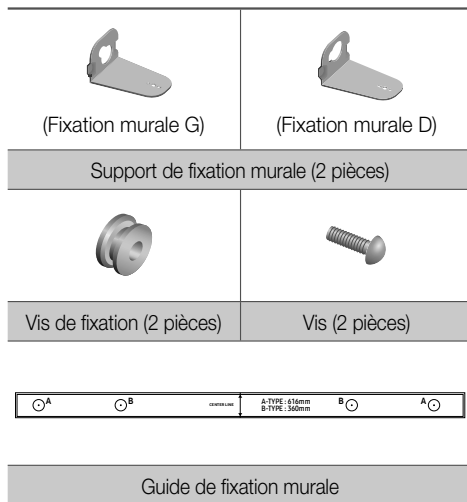

1. Placez le **Guide de fixation murale** contre le mur.

- Le **Guide de fixation murale** doit être de niveau.
- Si le téléviseur est monté sur le mur, installez la Soundbar à au moins 5 cm en dessous du téléviseur.

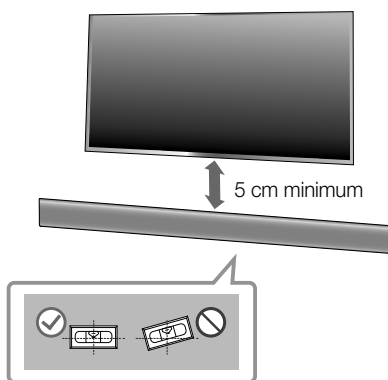

2. Alignez la **Ligne centrale** du modèle papier et le centre de votre téléviseur (si vous fixez la Soundbar sous votre téléviseur), puis fixez le **Guide de fixation murale** au mur avec du ruban adhésif.

- Si vous ne fixez pas la Soundbar sous un téléviseur, placez la **Ligne centrale** au centre de la zone d'installation.

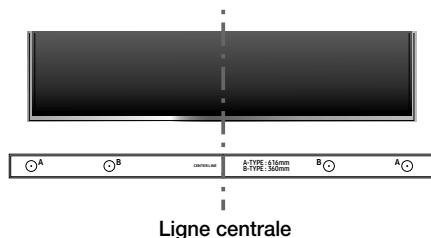

3. Appuyez avec la pointe d'un stylo ou d'un crayon bien taillé au centre des images **A-TYPE** à chaque extrémité du guide pour marquer les trous des vis portantes, puis retirez le **Guide de fixation murale**.

4. À l'aide d'une mèche appropriée, faites un trou dans le mur au niveau de chaque marque.

- Si les marques ne correspondent pas aux positions des poteaux muraux, veillez à insérer les ancrages ou les chevilles Molly appropriées dans les trous avant d'insérer les vis portantes. Si vous utilisez des ancrages ou des chevilles Molly, pensez à percer des trous suffisamment larges pour les accueillir.

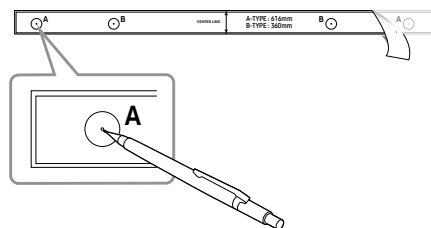

5. Enfoncez une vis (non fournie) dans chaque **Vis de fixation**, puis vissez fermement chaque vis dans un trou pour vis portante.

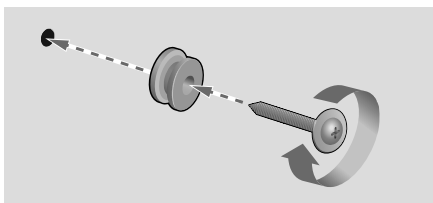

6. Utilisez les deux **Vis (M4 x L12)** pour fixer le **Support de fixation murale G et D** à l'arrière de la Soundbar. Pour une bonne fixation, veillez à aligner les excroissances de la Soundbar et les trous des supports.

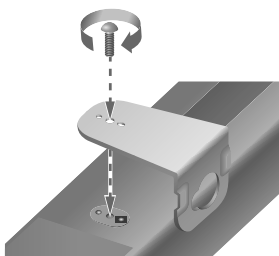

- Lors du montage, vérifiez que le crochet du **Support de fixation murale** est positionné vers le bas.

Arrière de la Soundbar

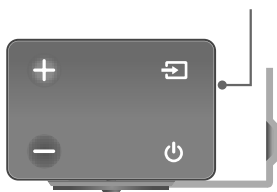

Extrémité droite de la Soundbar

- Les fixations droite et gauche ont des formes différentes. Veillez à bien les positionner.



Fixation murale D

Fixation murale G

7. Installez la Soundbar, sur laquelle est fixé le **Support de fixation murale**, en accrochant le **Support de fixation murale** sur les **Vis de fixation** sur le mur.

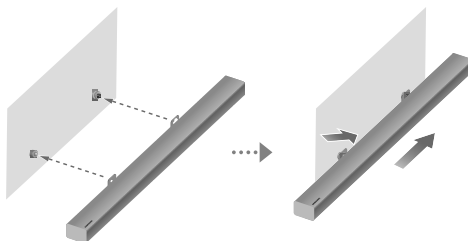

- Inclinez légèrement la Soundbar pour insérer les deux têtes de **Vis de fixation** dans les trous du **Support de fixation murale**. Poussez la Soundbar dans la direction de la flèche pour bien fixer les deux côtés.



RETRAIT DE LA SOUNDBAR DU MUR

1. Pour retirer la Soundbar du support mural, poussez-la dans la direction de la flèche, puis retirez-la comme indiqué sur l'image.

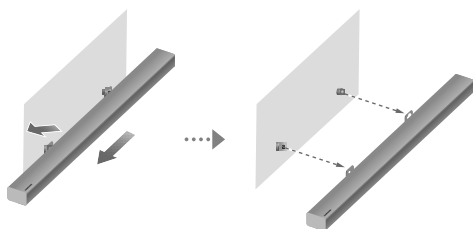

- ✓ Ne vous appuyez pas sur l'unité montée et évitez de la soumettre à des chocs ou des chutes.
- ✓ Fixez fermement l'unité au mur afin qu'elle ne tombe pas. La chute de l'appareil peut provoquer des blessures ou endommager le produit.
- ✓ Lorsque l'unité est fixée au mur, veillez à ce qu'un enfant ne tire pas sur les câbles de connexion au risque de faire tomber l'appareil.
- ✓ Pour optimiser l'installation d'une fixation murale, installez les enceintes à au moins 5 cm sous le téléviseur, si le téléviseur est monté sur le mur.
- ✓ Pour votre sécurité, dans le cas où vous ne l'utilisez pas en montage mural, veuillez installer l'unité sur une surface plane sécurisée où elle ne risque pas de tomber.

TOUCHES DE LA TÉLÉCOMMANDE ET CARACTÉRISTIQUES

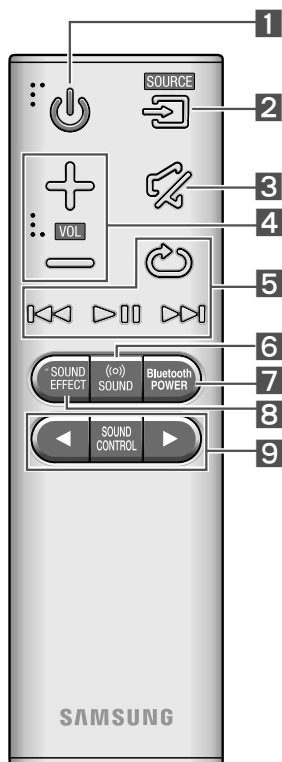



1 Insertion de la pile avant d'utiliser la télécommande

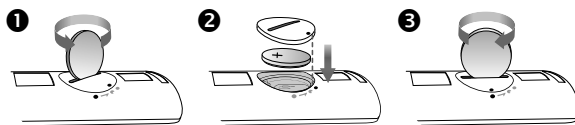









1. Utilisez une pièce adaptée pour tourner le couvercle de pile de la télécommande dans le sens inverse des aiguilles d'une montre afin de l'enlever comme indiqué sur l'illustration ci-dessous.
2. Insérez une pile au lithium de 3 V. Veillez à ce que le pôle positif (+) soit orienté vers le haut lors de l'insertion de la pile dans son logement. Mettez le couvercle de pile, puis alignez les marques « • » côte à côte comme indiqué sur l'illustration.
3. Utilisez une pièce de monnaie adaptée pour tourner le couvercle de la batterie de la télécommande dans le sens des aiguilles d'une montre jusqu'en butée pour le remettre en place.



Commande de la Soundbar avec la télécommande de votre téléviseur

1. Appuyez sur la touche ((o)) **SOUND** et maintenez-la enfoncée pendant au moins 5 secondes pendant que la Soundbar est sous tension.
2. Le message « ON - TV REMOTE » s'affiche sur l'écran de votre Soundbar.
3. Dans le menu de votre téléviseur, réglez le haut-parleur du téléviseur sur le mode externe.
 - ✓ Non disponible si la fonction TV ARC ou le mode **HDMI** sont utilisés.
 - ✓ Avec cette fonction, toutes les touches sont grisées, sauf **VOL +/-** et les touches .
 - ✓ Les menus des téléviseurs varient en fonction du fabricant et du modèle de téléviseur. Reportez-vous au manuel d'utilisation de votre téléviseur pour obtenir de plus amples informations.
 - ✓ Fabricants prenant en charge cette fonction :
 - VIZIO, LG, Sony, Sharp, PHILIPS, PANASONIC, TOSHIBA, GRUNDIG, Hisense, RCA
 - Cette fonction peut ne pas être compatible avec la télécommande de votre téléviseur, selon le fabricant.
 - ✓ Pour désactiver cette fonction, appuyez sur la touche ((o)) **SOUND** pendant 5 secondes. Le message « OFF - TV REMOTE » s'affiche sur l'écran de votre Soundbar.

1	 Marche/Arrêt	Permet d'allumer et d'éteindre la Soundbar.
2	 SOURCE	Permet de sélectionner une source connectée au Soundbar.

3	 Muet	Permet de régler provisoirement le volume sur 0. Appuyez de nouveau pour annuler.
4	 Volume	Permet de régler le volume de l'appareil.
5	 Lecture/pause	Appuyez sur la touche ► pour mettre la musique temporairement en pause. Appuyez à nouveau sur la touche ► pour lire la musique sélectionnée.
	 Saut avant	Permet de sélectionner le fichier suivant.
	 Saut arrière	Permet de sélectionner le fichier précédent.
	 Répéter	Vous pouvez régler la fonction Répéter lorsque vous écoutez de la musique à partir d'une clé USB. <ul style="list-style-type: none"> • OFF-REPEAT : permet d'annuler la répétition de la lecture. • TRACK-REPEAT : permet de répéter la lecture d'une piste. • ALL-REPEAT : permet de répéter la lecture de toutes les pistes. • RANDOM-REPEAT : permet de lire les pistes dans un ordre aléatoire.
6	 Son ambiophonique	La fonction Son ambiophonique permet d'ajouter de la profondeur et de la grandeur au son. Lorsque ce bouton est actionné, ON ou OFF alterne de manière répétée.
7	 Bluetooth POWER	Appuyez sur cette touche pour activer et désactiver la fonction Bluetooth POWER On. Lorsque la fonction Bluetooth POWER On est activée, l'indication « ON - BLUETOOTH POWER » s'affiche sur l'écran de la Soundbar.
8	 SOUND EFFECT	Vous pouvez choisir entre 6 modes sonores: STANDARD, MUSIC, CLEAR VOICE, SPORTS, MOVIE, et NIGHT. <ul style="list-style-type: none"> ✓ Mode NIGHT Lorsque vous changez le canal ou la source musicale, la différence de volume entre les différentes sources d'entrée musicales est réglée automatiquement pour s'adapter à l'écoute.
9	 SOUND CONTROL	Vous pouvez choisir entre TREBLE , BASS , SUBWOOFER LEVEL ou AUDIO SYNC . <ul style="list-style-type: none"> • Appuyez sur cette touche pour sélectionner TREBLE, BASS, SUBWOOFER LEVEL ou AUDIO SYNC. Ensuite, utilisez les touches ◀, ▶ pour ajuster le volume TREBLE ou BASS entre -6 ~ +6, ainsi que le volume SUBWOOFER LEVEL, qui peut être réglé de -12, -6 ~ +6. • Si l'image et le son ne sont pas synchronisés entre votre téléviseur et la Soundbar, sélectionnez AUDIO SYNC dans les paramètres audio, puis réglez le décalage audio (de 0 ~ 300 millisecondes) avec les touches ◀, ▶.

TÉPANNAGE

Avant de contacter l'assistance, vérifiez les éléments suivants.

L'ensemble ne s'allume pas.

Le cordon d'alimentation est-il branché dans la prise?

- ⇨ Branchez la fiche d'alimentation électrique dans la prise murale.

La fonction ne s'active pas lorsque vous appuyez sur le bouton correspondant.

L'air est-il chargé en électricité statique?

- ⇨ Débranchez la fiche d'alimentation électrique et rebranchez-la.

Aucun son n'est émis.

La fonction Silencieux est-elle activée?

- ⇨ Appuyez sur le bouton  (Silencieux) pour annuler la fonction.

Le volume est-il réglé au minimum?

- ⇨ Permet de régler le Volume.

La télécommande ne fonctionne pas.

La pile est-elle usée?

- ⇨ Remplacez avec une nouvelle pile.

Est-ce que la distance entre la télécommande et l'unité principale Soundbar est trop grande?

- ⇨ Rapprochez la télécommande de l'unité principale Soundbar.

La fonction TV SoundConnect (appariement du téléviseur) a échoué.

Votre téléviseur prend-il en charge TV SoundConnect?

- ⇨ TV SoundConnect est pris en charge par certains téléviseurs Samsung commercialisés après 2012. Vérifiez si votre téléviseur prend en charge TV SoundConnect.

La version du micrologiciel du téléviseur est-elle la plus récente?

- ⇨ Mettez votre téléviseur à jour avec la version du micrologiciel la plus récente.

Une erreur s'est-elle produite lors de la connexion?

- ⇨ Contactez le centre d'appels Samsung.
 - ⇨ Réinitialisez TV SoundConnect et connectez-le à nouveau. Pour réinitialiser la connexion TV SoundConnect, appuyez sur la touche **▶▶** et maintenez-la enfoncée pendant 5 secondes.
-

La LED rouge sur le caisson de graves clignote et le caisson de graves ne produit aucun son.

Ce problème peut se produire si le caisson de basse n'est pas connecté à l'unité principale Soundbar.

- ⇨ Essayez de reconnecter votre caisson de graves. Voir page 5.
-

LICENCE



Manufactured under licence from Dolby Laboratories. Dolby, Dolby Audio and the double-D symbol are trademarks of Dolby Laboratories.



Pour les brevets DTS, consultez le site <http://patents.dts.com>. Fabriqué sous licence de DTS Licensing Limited. DTS, le symbole, & DTS et le symbole qui lui est associé sont des marques déposées, et DTS 2.0 Channel est une marque déposée de DTS, Inc. © DTS, Inc. Tous droits réservés.



Les termes HDMI et HDMI High-Definition Multimedia Interface, et le logo HDMI sont des marques de commerce ou des marques déposées de HDMI Licensing LLC aux États-Unis et dans d'autres pays.

AVIS DE LICENCE LIBRE

Pour toute requête et demande concernant les sources ouvertes, contactez Samsung via e-mail à l'adresse (oss.request@samsung.com).

REMARQUE IMPORTANTE À PROPOS DU SERVICE

- Les figures et les illustrations du présent Manuel d'utilisation sont fournies à titre de référence uniquement et peuvent différer de l'apparence du produit réel.
- Des frais supplémentaires pourront vous être facturés dans les cas suivants :
 - a. Vous demandez l'intervention d'un ingénieur, mais il s'avère que l'appareil ne présente aucune anomalie (par ex. vous n'avez pas lu ce Manuel d'utilisation).
 - b. Vous portez l'unité à un centre de réparation, mais il s'avère que celle-ci ne présente aucune défaillance (par ex. vous n'avez pas lu ce Manuel d'utilisation).
- Le montant de ces frais administratifs vous sera notifié avant que tout travail ou toute visite à votre domicile ne soit effectuée).

SPÉCIFICATIONS

GÉNÉRAL	USB		5V / 0,5A
	Poids	Unité Principale Soundbar	2,6 kg
		Caisson de basses (PS-WK550 / PS-WK551)	6,8 kg
	Dimensions (L x H x P)	Unité Principale Soundbar	1010,5 x 54,0 x 87,5 mm
		Caisson de basses (PS-WK550 / PS-WK551)	452,0 x 335,0 x 154,0 mm
	Plage de températures en fonctionnement		de +5 à +35 °C
Plage d'humidité en fonctionnement		de 10 à 75 %	
AMPLIFICATEUR	Puissance de sortie nominale	Unité Principale Soundbar	30W x 6, 6 OHM, THD \leq 10%
		Caisson de basses (PS-WK550 / PS-WK551)	160W, 3 OHM, THD \leq 10%
Formats de lecture pris en charge			LPCM 2ch, Dolby Digital, DTS

- Le son DTS 2.0 est lu au format DTS.
- Caractéristiques nominales
 - La présentation et les spécifications peuvent faire l'objet de modifications sans préavis.
 - Samsung Electronics Co., Ltd se réserve le droit de modifier les caractéristiques sans préavis.
 - Le poids et les dimensions sont approximatifs.
 - Pour plus d'informations sur l'alimentation et la consommation électriques, reportez-vous à l'étiquette collée sur le produit. (Étiquette : Bas de l'Unité Principale Soundbar)

Modèles sans fil (avec plage de fréquence de 5,15 GHz à 5,35 GHz)

- Par la présente, Samsung Electronics déclare que cet équipement est conforme aux exigences principales et autres dispositions relatives à la Directive 1999/5/EC.

La déclaration de conformité originale se trouve sur le site

<http://www.samsung.com>, allez sur Assistance > Recherche assistance produit et

saisissez le nom du modèle. Cet appareil peut être utilisé dans tous les pays de

l'Union Européenne.

Cet appareil ne peut être utilisé qu'en intérieur.



Modèles sans fil (sans plage de fréquence de 5,15 GHz à 5,35 GHz)

- Par la présente, Samsung Electronics déclare que cet équipement est conforme aux exigences principales et autres dispositions relatives à la Directive 1999/5/EC.

La déclaration de conformité originale se trouve sur le site <http://www.samsung.com>, allez sur

Assistance > Recherche assistance produit et saisissez le nom du modèle. Cet appareil peut

être utilisé dans tous les pays de l'Union Européenne.



[Élimination des batteries de ce produit]

(Applicable aux pays disposant de systèmes de collecte séparés)

Le symbole sur la batterie, le manuel ou l'emballage indique que les batteries de ce produit ne doivent pas être éliminées en fin de vie avec les autres déchets ménagers. L'indication éventuelle des symboles chimiques Hg, Cd ou Pb signifie que la batterie contient des quantités de mercure, de cadmium ou de plomb supérieures aux niveaux de référence stipulés dans la directive CE 2006/66.

Si les batteries ne sont pas correctement éliminées, ces substances peuvent porter préjudice à la santé humaine ou à l'environnement.

Afin de protéger les ressources naturelles et d'encourager la réutilisation du matériel, veuillez à séparer les batteries des autres types de déchets et à les recycler via votre système local de collecte gratuite des batteries.



Les bons gestes de mise au rebut de ce produit (Déchets d'équipements électriques & électroniques)

(Applicable aux pays disposant de systèmes de collecte séparés)

Ce symbole sur le produit, ses accessoires ou sa documentation indique que ni le produit, ni ses accessoires électroniques usagés (chargeur, casque audio, câble USB, etc.) ne peuvent être jetés avec les autres déchets ménagers. La mise au rebut incontrôlée des déchets présentant des risques environnementaux et de santé publique, veuillez séparer vos produits et accessoires usagés des autres déchets. Vous favoriserez ainsi le recyclage de la matière qui les compose dans le cadre d'un développement durable.

Les particuliers sont invités à contacter le magasin leur ayant vendu le produit ou à se renseigner auprès des autorités locales pour connaître les procédures et les points de collecte de ces produits en vue de leur recyclage. Les entreprises et particuliers sont invités à contacter leurs fournisseurs et à consulter les conditions de leur contrat de vente. Ce produit et ses accessoires ne peuvent être jetés avec les autres déchets.

Pour obtenir des informations sur les engagements environnementaux de Samsung et sur les obligations réglementaires spécifiques à l'appareil (par ex. la réglementation REACH), rendez-vous sur : samsung.com/uk/aboutsamsung/samsungelectronics/corporatecitizenship/data_corner.html

© 2016 Samsung Electronics Co., Ltd. All rights reserved.

Contact SAMSUNG WORLD WIDE

If you have any questions or comments relating to Samsung products, please contact the SAMSUNG customer care Centre.

Country	Contact Centre ☎	Web Site
Europe		
U.K	0330 SAMSUNG (7267864)	www.samsung.com/uk/support
EIRE	0818 717100	www.samsung.com/ie/support
GERMANY	0180 6 SAMSUNG bzw. 0180 6 7267864* (*0,20 €/Anruf aus dem dt. Festnetz, aus dem Mobilfunk max. 0,60 €/Anruf)	www.samsung.com/de/support
FRANCE	01 48 63 00 00	www.samsung.com/fr/support
ITALIA	800-SAMSUNG (800.7267864)	www.samsung.com/it/support
SPAIN	34902172678	www.samsung.com/es/support
PORTUGAL	808 20 7267	www.samsung.com/pt/support
LUXEMBURG	261 03 710	www.samsung.com/be_fr/support
NETHERLANDS	0900-SAMSUNG (0900-7267864) (€ 0,10/Min)	www.samsung.com/nl/support
BELGIUM	02-201-24-18	www.samsung.com/be/support (Dutch) www.samsung.com/be_fr/support (French)
NORWAY	815 56480	www.samsung.com/no/support
DENMARK	70 70 19 70	www.samsung.com/dk/support
FINLAND	030-6227 515	www.samsung.com/fi/support
SWEDEN	0771 726 7864 (0771-SAMSUNG)	www.samsung.com/se/support
POLAND	801-172-678* lub +48 22 607-93-33 * * (koszt połączenia według taryfy operatora)	www.samsung.com/pl/support
HUNGARY	0680SAMSUNG (0680-726-786) 0680PREMIUM (0680-773-648)	www.samsung.com/hu/support

Country	Contact Centre ☎	Web Site
AUSTRIA	0800-SAMSUNG (0800-7267864) [Only for Premium HA] 0800-366661 [Only for Dealers] 0810-112233	www.samsung.com/at/support
SWITZERLAND	0800 726 78 64 (0800-SAMSUNG)	www.samsung.com/ch/support (German) www.samsung.com/ch_fr/support (French)
CZECH	800 - SAMSUNG (800-726786)	www.samsung.com/cz/support
SLOVAKIA	0800 - SAMSUNG (0800-726 786)	www.samsung.com/sk/support
CROATIA	072 726 786	www.samsung.com/hr/support
BOSNIA	055 233 999	www.samsung.com/support
MONTENEGRO	020 405 888	www.samsung.com/support
SLOVENIA	080 697 267 (brezplačna številka)	www.samsung.com/si
SERBIA	011 321 6899	www.samsung.com/rs/support
BULGARIA	*3000 Цена в мрежата 0800 111 31 , Безплатна телефонна линия	www.samsung.com/bg/support
ROMANIA	*8000 (apel in retea) 08008-726-78-64 (08008-SAMSUNG) Apel GRATUIT	www.samsung.com/ro/support
CYPRUS	8009 4000 only from landline, toll free	www.samsung.com/gr/support
GREECE	80111-SAMSUNG (80111 726 786-4) only from land line (+30) 210 6897691 from mobile and land line	
LITHUANIA	8-800-77777	www.samsung.com/lt/support
LATVIA	8000-7267	www.samsung.com/lv/support
ESTONIA	800-7267	www.samsung.com/ee/support

