

# MEDISANA®

## BU 550 CONNECT



**DE** Oberarm-Blutdruckmessgerät  
**GB** Upper arm blood pressure monitor  
**FR** Tensiomètre pour le bras  
**IT** Sfigmomanometro da braccio  
**ES** Tensiómetro de brazo  
**PT** Medidor de tensão arterial de braço  
**NL** Bovenarm bloeddrukmeter  
**FI** Olkavarren verenpainemittari  
**SE** Blodtrycksmätare för överarmen  
**GR** Πισόμετρο μπράτσου



Art. 51290

CE 0297

 **Bluetooth®**  
SMART

Gebruiksaanwijzing  
Manual  
Mode d'emploi  
Istruzioni per l'uso  
Instrucciones de manejo

Bitte sorgfältig lesen!  
Please read carefully!  
A lire attentivement s.v.p.!  
Da leggere con attenzione!  
¡Por favor lea con cuidado!

Manual de instruções  
Gebruiksaanwijzing  
Käyttöohje  
Bruksanvisning  
Οδηγίες χρήσης

Por favor, ler cuidadosamente!  
A.u.b. zorgvuldig lezen!  
Lue huolellisesti läpi!  
Läses noga!  
Παρακαλούμε διαβάστε με προσοχή!

## DE Gebrauchsanweisung

1 Sicherheitshinweise .....	1
2 Wissenswertes .....	6
3 Inbetriebnahme .....	8
4 Anwendung .....	10
5 Speicher .....	11
6 Verschiedenes .....	12
7 Garantie .....	15

## GB Manual

1 Safety Information .....	16
2 Useful Information .....	20
3 Getting started .....	22
4 Operating .....	24
5 Memory .....	25
6 Miscellaneous .....	26
7 Warranty .....	29

## FR Mode d'emploi

1 Consignes de sécurité .....	30
2 Informations utiles .....	34
3 Mise en service .....	36
4 Application .....	38
5 Mémoire .....	39
6 Divers .....	40
7 Garantie .....	43

## IT Istruzioni per l'uso

1 Norme di sicurezza .....	44
2 Informazioni interessanti .....	49
3 Messa in funzione .....	51
4 Modalità d'impiego .....	53
5 Memoria .....	54
6 Varie .....	55
7 Garanzia .....	58

## ES Instrucciones de manejo

1 Indicaciones de seguridad .....	59
2 Informaciones interesantes .....	64
3 Puesta en funcionamiento .....	66
4 Aplicación .....	68
5 Memoria .....	69
6 Generalidades .....	70
7 Garantía .....	73

Klappen Sie bitte diese Seite auf und lassen Sie sie zur schnellen Orientierung aufgeklappt.  
Please fold out this page and leave it folded out for quick reference.  
Veuillez déplier cette page et la laisser dépliée afin de vous orienter plus rapidement.  
Aprire questa pagina e lasciarla aperta ai fini di un rapido orientamento.  
Por favor, despliegue esta hoja y déjela desplegada para orientarse rápidamente.

## PT Manual de instruções

1 Avisos de segurança .....	74
2 Informações gerais .....	79
3 Pôr em funcionamento .....	81
4 Aplicação .....	83
5 Memória .....	84
6 Generalidades .....	85
7 Garantia .....	88

## NL Gebruiksaanwijzing

1 Veiligheidsmaatregelen .....	89
2 Wetenswaardigheden .....	93
3 Voor het gebruik .....	95
4 Het gebruik .....	97
5 Geheugen .....	98
6 Diversen .....	99
7 Garantie .....	102

## FI Käyttöohje

1 Turvallisuusohjeita .....	103
2 Tietämisen arvoista .....	107
3 Käyttöönotto .....	109
4 Käyttö .....	111
5 Muisti .....	112
6 Sekalaista .....	113
7 Takuu .....	116

## SE Bruksanvisning

1 Säkerhetshänvisningar .....	117
2 Värt att veta .....	121
3 Ibruktagning .....	123
4 Användning .....	125
5 Minne .....	126
6 Övrigt .....	127
7 Garanti .....	130

## GR Οδηγίες χρήσης

1 Οδηγίες για την ασφάλεια .....	131
2 Χρήσιμες πληροφορίες .....	136
3 Λειτουργία .....	138
4 Εφαρμογή .....	140
5 Μνήμη .....	141
6 Διάφορα .....	142
7 Εγγύηση .....	145

Por favor, abra esta página e deixe-a aberta para uma orientação rápida.  
Sla deze bladzijde om en laat deze opengeslagen, terwijl u de gebruiksaanwijzing leest.  
Kääntäkää tämä sivu auki ja pitäkää se aukikäännettynä nopeaa orientaatiota varten.  
Vik upp denna sida och låt den vara uppslagen som hjälp till snabb orientering.  
Παρακαλούμε ανοίξτε τη σελίδα αυτή και αφήστε την ανοιχτή για γρήγορο προσανατολισμό.

Gerät und Bedienelemente  
 Appareil et éléments de commande  
 Dispositivo y elementos de control  
 Toestel en bedieningselementen  
 Apparaten och komponenter

Device and controls  
 Apparecchio ed elementi per la regolazione  
 Aparelho e elementos de comando  
 Laite ja käyttölaitteet  
 Συσκευή και στοιχεία χειρισμού

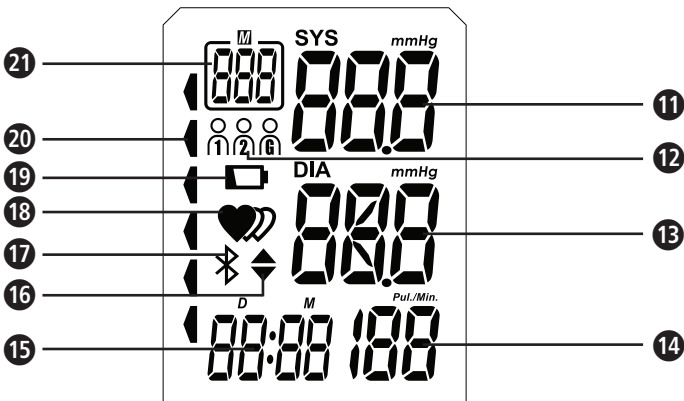
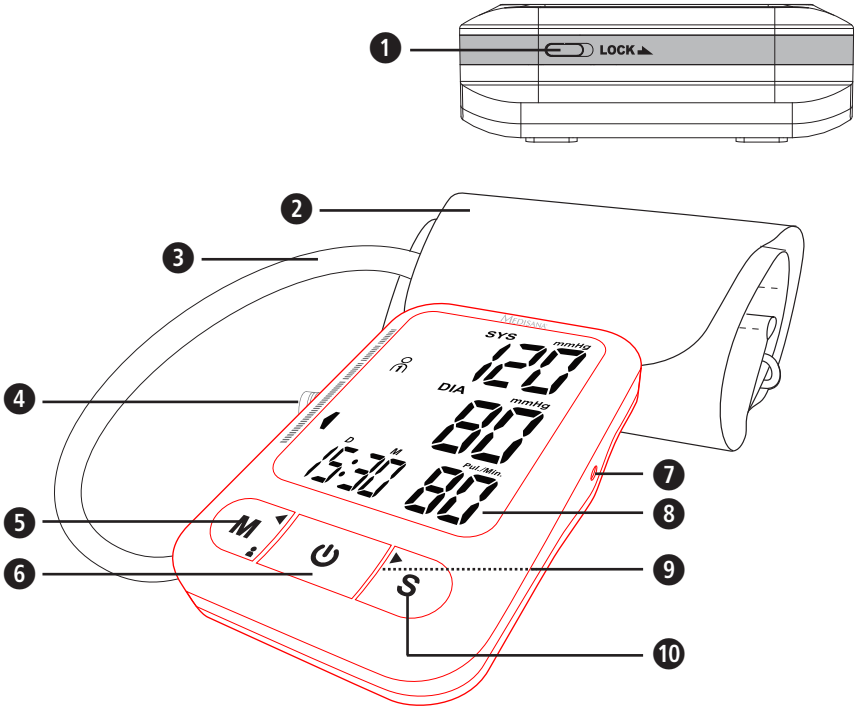

## DE

- 1 "LOCK" - Schalter
- 2 Manschette
- 3 Luftschlauch
- 4 Anschluss für Luftschlauch
- 5 "M" - Taste (Memory / Speicher)
- 6 Start - / Stopp - Taste 
- 7 Anschluss für Netzteil
- 8 LCD - Anzeige
- 9 Batteriefach (auf der Rückseite)
- 10 "S" - Taste (Set / Eingabe)
- 11 Anzeige des systolischen Drucks
- 12 Benutzerspeicher
- 13 Anzeige des diastolischen Drucks
- 14 Anzeige der Pulsfrequenz
- 15 Uhrzeit / Datum
- 16 Aufpump- / Luftablass-Symbol
- 17 Bluetooth - Symbol
- 18 Puls- / Arrhythmie-Anzeige
- 19 Batterien schwach
- 20 Blutdruck - Indikator  
(grün - gelb - orange - rot)
- 21 Speicheranzeige

## FR

- 1 Interrupteur « **LOCK** »
- 2 Brassard
- 3 Tuyau d'air
- 4 Raccord du tuyau d'air
- 5 Touche «**M**» (Mémoire/Stockage)
- 6 Touche Marche/Arrêt 
- 7 Connecteur pour le bloc d'alimentation
- 8 Affichage LCD
- 9 Compartiment à piles (à l'arrière)
- 10 Touche «**S**» (Set/Entrée)
- 11 Affichage de la pression systolique
- 12 Mémoire utilisateur
- 13 Affichage de la pression diastolique
- 14 Affichage du pouls
- 15 Affichage de la date et de l'heure
- 16 Icône Gonfler/Évacuer l'air
- 17 Icône Bluetooth
- 18 Indicateur d'impulsions/d'arythmies
- 19 Piles faibles
- 20 Indicateur de tension  
(vert – jaune – orange – rouge)
- 21 Affichage de la mémoire

## GB

- 1 "LOCK" - switch
- 2 Cuff
- 3 Air hose
- 4 Connector for the hose
- 5 "M" - button (Memory)
- 6 Start- / Stop - button 
- 7 Connector for mains adaptor
- 8 LC - display
- 9 Battery compartment (on backside)
- 10 "S" - button (Set)
- 11 Display of systolic pressure
- 12 User memory
- 13 Display of diastolic pressure
- 14 Display of pulse rate
- 15 Time / Date
- 16 Inflation / Deflation symbol
- 17 Bluetooth - symbol
- 18 Pulse / Arrhythmia display
- 19 Batteries low
- 20 Blood Pressure Indicator  
(green - yellow - orange - red)
- 21 Memory display

## IT

- 1 Interruttore "LOCK"
- 2 Manicotto
- 3 Tubo dell'aria
- 4 Collegamento al tubo dell'aria
- 5 Pulsante "M" ("Memory" / memoria)
- 6 Tasto Start/Stop 
- 7 Connettore di alimentazione
- 8 Display LCD
- 9 Vano batteria (sul retro)
- 10 Pulsante "S" ("Set" / impostazione)
- 11 Visualizzazione della pressione sistolica
- 12 Salvataggio utente
- 13 Visualizzazione della pressione diastolica
- 14 Visualizzazione della frequenza cardiaca
- 15 Visualizzazione di data / ora
- 16 Simbolo di gonfiaggio / sfiato
- 17 Simbolo Bluetooth
- 18 Indicatore di aritmia / polso
- 19 Stato di carica delle batterie scarso
- 20 Indicatore di pressione arteriosa  
(verde – giallo – arancione – rosso)
- 21 Notifica di salvataggio

## ES

- 1 Interruptor "LOCK"
- 2 Manguito
- 3 Tubo de aire
- 4 Conexión de tubo de aire
- 5 Botón "M" (Memory / Memoria)
- 6 Botón de inicio / parada ⏻
- 7 Conexión de alimentación
- 8 Indicador LCD
- 9 Compartimento para baterías (en el dorso)
- 10 Botón "S" (Set / Ajustar)
- 11 Indicación de la presión sistólica
- 12 Memoria de usuario
- 13 Indicación de la presión diastólica
- 14 Indicación de la frecuencia cardíaca
- 15 Indicación de fecha/hora
- 16 Símbolo de bombeo / salida de aire
- 17 Símbolo de Bluetooth
- 18 Indicador de pulso / arritmia
- 19 Batería baja
- 20 Indicador de presión arterial (verde - amarillo- naranja - rojo)
- 21 Indicador de memoria

## NL

- 1 "LOCK" - schakelaar
- 2 Manchet
- 3 Luchtslang
- 4 Luchtslang aansluiting
- 5 „M“ - toets (memory/ geheugen)
- 6 START / STOP - toets ⏻
- 7 Aansluiting voor voeding
- 8 LCD - weergave
- 9 Batterijvak (op achterkant)
- 10 „S“ - toets (set / invoer)
- 11 Aanduiding van de systolische druk
- 12 Gebruikersgeheugen
- 13 Aanduiding van de diastolische druk
- 14 Aanduiding van de hartslag
- 15 Aanduiding van datum/tijd
- 16 Oppomp- / luchtuitlaat-symbool
- 17 Bluetooth - symbool
- 18 Hartslag / aritmie weergave
- 19 Batterijen zwak
- 20 Bloeddrukindicator (groen - geel - oranje - rood)
- 21 Geheugenweergave

## PT

- 1 Interruptor «LOCK»
- 2 Braçadeira
- 3 Tubo de ar
- 4 Ligação para tubo de ar
- 5 Tecla «M» (Memória)
- 6 Tecla Ligar / Desligar ⏻
- 7 Ligaçao para fonte de alimentação
- 8 Visor LCD
- 9 Compartimento da bateria (na traseira)
- 10 Tecla «S» (Set / introdução)
- 11 Indicação da pressão sistólica
- 12 Memória do utilizador
- 13 Indicação da pressão diastólica
- 14 Indicação da frequência do pulso
- 15 Indicação da data/hora
- 16 Símbolo de enchimento / esvaziamento de ar
- 17 Símbolo de Bluetooth
- 18 Indicador de frequência cardíaca /arritmia
- 19 Bateria fraca
- 20 Indicador da tensão arterial (verde - amarelo - laranja - vermelho)
- 21 Indicador de memória

## FI

- 1 "LOCK" -lukitus
- 2 Mansetti
- 3 Ilmaletku
- 4 Ilmaletkun liitäntä
- 5 "M"-painike (Memory / muisti)
- 6 Käynnistys- / sammutus-painike ⏻
- 7 Virtalähteen liitin
- 8 LCD-näyttö
- 9 Paristolokero (takana)
- 10 "S"-painike (Set / syöttö)
- 11 Systolisen paineen näyttö
- 12 Käyttäjämisti
- 13 Diastolisen paineen näyttö
- 14 Pulssitaajuuden näyttö
- 15 Päivämäärän / kellonajan näyttö
- 16 Täyttö- / tyhjennys-kuvake
- 17 Bluetooth-kuvake
- 18 Pulssi- / rytmihäiriönäyttö
- 19 Paristot heikot
- 20 Verenpaineen ilmaisin (vihreä - keltainen - oranssi - punainen)
- 21 Muistinäyttö

## SE

- 1 "LOCK" - reglage
- 2 Manschett
- 3 Luftslang
- 4 Anslutning för luftslang
- 5 "M"-knapp (Memory/minne)
- 6 Start-/Stopp-knapp 
- 7 Anslutning för nätadapter
- 8 LCD-indikering
- 9 Batterifack (på baksidan)
- 10 "S"-knapp (Set/inställning)
- 11 Indikering av det systoliska trycket
- 12 Användarminne
- 13 Indikering av det diastoliska trycket
- 14 Indikering av pulsfrekvensen
- 15 Indikering av datum/klocka
- 16 Uppumpnings-/lufttömningsymbol
- 17 Bluetooth-symbol
- 18 Puls-/arytmi-indikering
- 19 Svagt batteri
- 20 Indikering av blodtryck (grön - gul - orange - röd)
- 21 Minnesindikering

## GR

- 1 Διακόπτης "LOCK"
- 2 Μανσέτα
- 3 Σωλήνας αέρα
- 4 Σύνδεση για σωλήνα αέρα
- 5 Κουμπί "M" (Memory / Μνήμη)
- 6 Κουμπί έναρξης / διακοπής 
- 7 Σύνδεση για τροφοδοτικό
- 8 Οθόνη LCD
- 9 Θήκη μπαταριών (στην πίσω πλευρά)
- 10 Πλήκτρο "S" (Set / Καταχώρηση)
- 11 Ένδειξη της συστολικής πίεσης
- 12 Μνήμη χρήστη
- 13 Ένδειξη της διαστολικής πίεσης
- 14 Ένδειξη της συχνότητας αλμού
- 15 Ένδειξη ημερομηνίας/ώρας
- 16 Σύμβολο φουσκώματος / ξεφουσκώματος
- 17 Σύμβολο Bluetooth
- 18 Ένδειξη σφυγμών / αρρυθμίας
- 19 Αδύναμες μπαταρίες
- 20 Ένδειξη πίεσης αίματος (ράσινη - κίτρινη - ορτοκαλί - κόκκινη)
- 21 Ένδειξη μνήμης



## WICHTIGE HINWEISE! UNBEDINGT AUFBEWAHREN!

Lesen Sie die Gebrauchsanweisung, insbesondere die Sicherheitshinweise, sorgfältig durch, bevor Sie den Artikel benutzen und bewahren Sie die Gebrauchsanweisung für die weitere Nutzung auf. Wenn Sie das Gerät an Dritte weitergeben, geben Sie unbedingt diese Gebrauchsanweisung mit.

### Zeichenerklärung



Diese Gebrauchsanweisung gehört zu diesem Gerät. Sie enthält wichtige Informationen zur Inbetriebnahme und Handhabung. Lesen Sie diese Gebrauchsanweisung vollständig. Die Nichtbeachtung dieser Anweisung kann zu schweren Verletzungen oder Schäden am Gerät führen.



### WARNUNG

Diese Warnhinweise müssen eingehalten werden, um mögliche Verletzungen des Benutzers zu verhindern.



### ACHTUNG

Diese Hinweise müssen eingehalten werden, um mögliche Beschädigungen am Gerät zu verhindern.



### HINWEIS

Diese Hinweise geben Ihnen nützliche Zusatzinformationen zur Installation oder zum Betrieb.



Geräteklassifikation: Typ BF



LOT-Nummer



Hersteller



Herstellungsdatum



### **BESTIMMUNGSGEMÄSSER GEBRAUCH:**

Dieses vollautomatische elektronische Blutdruckmessgerät ist zur Blutdruckmessung zu Hause bestimmt. Es handelt sich um ein nicht invasives Blutdruckmesssystem zur Messung des diastolischen und systolischen Blutdruckes und des Pulses an Erwachsenen unter Anwendung der oszillometrischen Technik mittels einer um den Oberarm anzulegenden Manschette. Der nutzbare Manschettenumfang beträgt 22 - 42 cm.

### **GEGENANZEIGEN:**

- Das Gerät ist nicht zur Blutdruckmessung an Kindern geeignet. Zur Nutzung an älteren Kindern befragen Sie Ihren Arzt.
- Das Gerät darf nicht verwendet werden bei:
  - schwangeren Frauen,
  - Menschen mit implantierten, elektronischen Geräten,
  - Präeklampsie, Vorhoffarrhythmie, ventrikulärer Arrhythmie und peripherer, arterieller Verschlusskrankheit,
  - bestehender, intravaskulärer Therapie, bei existierenden, venösen Zugängen oder nach einer Mastektomie.

Wenn Sie an Krankheiten leiden, halten Sie vor der Anwendung des Gerätes Rücksprache mit Ihrem Arzt.

## Sicherheitshinweise



### **WARNUNG!**

**Treffen Sie aufgrund einer Selbstmessung keine therapeutischen Maßnahmen. Ändern Sie niemals die Dosierung eines vom Arzt verordneten Medikaments!**



- Das Gerät ist nur für den privaten Gebrauch bestimmt.
- Sollten Sie gesundheitliche Bedenken haben, sprechen Sie vor dem Gebrauch mit Ihrem Arzt.
- Benutzen Sie das Gerät nur entsprechend seiner Bestimmung laut Gebrauchsanweisung.
- Bei Zweckentfremdung erlischt der Garantieanspruch.
- Das Gerät darf nicht zur Kontrolle der Herzfrequenz eines Schrittmachers verwendet werden.
- Bei bestehenden Allergien gegen Polyester bzw. Kunststoffe sollte das Gerät nicht angewendet werden.
- Legen Sie die Manschette nie über verletzten Hautstellen an.
- Messen Sie den Blutdruck nicht, wenn gleichzeitig andere Messungen am selben Körperteil vorgenommen werden, da diese dadurch gestört werden bzw. ausfallen können.
- Sollten während einer Messung Unannehmlichkeiten wie z. B. Schmerz am Oberarm oder andere Beschwerden auftreten, betätigen Sie die START-/STOPP-Taste **6** , um eine sofortige Entlüftung der Manschette zu erreichen. Lösen Sie die Manschette und nehmen Sie diese vom Oberarm ab.
- Sollte es in seltenen Fällen durch eine Fehlfunktion vorkommen, dass die Manschette während der Messung dauerhaft aufgepumpt bleibt, muss sie sofort geöffnet werden. Verlängerte Belastung des Arms durch einen zu hohen Druck in der Manschette (Manschettendruck >300 mmHg oder ein Dauerdruck >15 mmHg über 3 Min.) kann zu einer Ekchymose am Arm führen.
- Zu häufige und aufeinanderfolgende Messungen können zur Störung der Blutzirkulation und damit zu Verletzungen führen.
- Achten Sie bei Benutzung und Lagerung darauf, dass Kabel und Luftschlauch so geführt werden, dass von ihnen keine Strangulationsgefahr ausgeht.
- Verbinden Sie den Luftschlauch nicht mit anderen medizinischen Systemen, da so ggf. Luft in intravaskuläre Systeme gelangen oder der Druck vergrößert werden könnte, was zu schwerwiegenden Verletzungen führen kann.

- Das Gerät ist nicht geeignet für eine konstante Überwachung des Blutdrucks während Operationen oder der Behandlung medizinischer Notfälle.
- Das Gerät ist nicht geeignet zum Einsatz während des Patiententransports außerhalb einer Gesundheitseinrichtung.
- Das Gerät kann nicht zusammen mit chirurgischen Ausrüstungen verwendet werden.
- Das Gerät darf nicht im Umfeld von Geräten betrieben werden, die starke elektrische Strahlung aussenden, wie z. B. Radiosender oder Mobiltelefone. Dadurch kann die Funktion beeinträchtigt werden (siehe "Elektromagnetische Verträglichkeit").
- Betreiben Sie das Gerät nicht in der Nähe von Anästhesiemittelgemischen, die durch Luft oder Sauerstoff entflammbar sind.
- Dieses Gerät ist nicht dafür bestimmt, durch Personen mit eingeschränkten physischen, sensorischen oder geistigen Fähigkeiten oder mangels Erfahrung und/oder mangels Wissen benutzt zu werden, es sei denn, sie werden durch eine für Ihre Sicherheit zuständige Person beaufsichtigt oder erhalten von ihr Anweisungen, wie das Gerät zu benutzen ist.
- Dieses Blutdruckmessgerät ist für Erwachsene bestimmt. Ein Gebrauch an Säuglingen und Kindern ist nicht zulässig. Konsultieren Sie einen Arzt, wenn Sie das Gerät bei Jugendlichen einsetzen möchten.
- Bewahren Sie das Gerät außerhalb der Reichweite von Kindern und Tieren auf. Das Verschlucken von Kleinteilen wie Verpackungsmaterial, Batterie, Batteriefachdeckel usw. kann zum Ersticken führen.
- Stellen Sie vor Gebrauch sicher, dass das Gerät funktioniert und sich in einwandfreiem Zustand befindet. Führen Sie während der Nutzung keine Service- oder Reparaturarbeiten durch.
- Im Falle von Störungen reparieren Sie das Gerät nicht selbst. Lassen Sie Reparaturen nur von autorisierten Servicestellen durchführen.

- Schützen Sie das Gerät vor Feuchtigkeit. Sollte dennoch einmal Flüssigkeit in das Gerät eindringen, müssen die Batterien sofort entfernt und weitere Anwendungen vermieden werden. Setzen Sie sich in diesem Fall mit Ihrem Fachhändler in Verbindung oder informieren Sie uns direkt.
- Benutzen Sie nur originale Zusatz- und Ersatzteile des Herstellers, da anderenfalls Schäden am Gerät oder Personenschäden entstehen können.
- Entfernen Sie die Batterien, wenn Sie das Gerät längere Zeit nicht benutzen.

## Herzlichen Dank

Vielen Dank für Ihr Vertrauen und herzlichen Glückwunsch!

Mit dem **MEDISANA Oberarm-Blutdruckmessgerät BU 550 connect** haben Sie ein Qualitätsprodukt von **MEDISANA** erworben. Damit Sie den gewünschten Erfolg erzielen und recht lange Freude an Ihrem **MEDISANA Oberarm-Blutdruckmessgerät BU 550 connect** haben, empfehlen wir Ihnen, die nachstehenden Hinweise zum Gebrauch und zur Pflege sorgfältig zu lesen.

### 2.1 Lieferumfang und Verpackung

Bitte prüfen Sie zunächst, ob der Lieferumfang vollständig ist und der Artikel keinerlei Beschädigungen aufweist. Im Zweifelsfalle benutzen Sie den Artikel nicht und kontaktieren eine Servicestelle.

Zum Lieferumfang gehören:

- 1 **MEDISANA** Oberarm-Blutdruckmessgerät **BU 550 connect**
- 1 Manschette mit Luftschlauch
- 4 Batterien (Typ AAA, LR03), 1,5 V
- 1 Aufbewahrungstasche
- 1 Gebrauchsanweisung und EMV-Beilage

Verpackungen sind wiederverwertbar oder können dem Rohstoffkreislauf zurückgeführt werden. Bitte entsorgen Sie nicht mehr benötigtes Verpackungsmaterial ordnungsgemäß. Sollten Sie beim Auspacken einen Transportschaden bemerken, setzen Sie sich bitte sofort mit Ihrem Händler in Verbindung.



### WARNUNG

**Achten Sie darauf, dass die Verpackungsfolien nicht in die Hände von Kindern gelangen. Es besteht Erstickungsgefahr!**

### 2.2 Was ist Blutdruck?

Blutdruck ist der Druck, der bei jedem Herzschlag in den Gefäßen entsteht. Wenn sich das Herz zusammenzieht (= Systole) und Blut in die Arterien pumpt, führt das zu einem Druckanstieg. Dessen höchster Wert wird als systolischer Druck bezeichnet und bei einer Blutdruckmessung als erster Wert gemessen. Wenn der Herzmuskel erschläfft, um neues Blut aufzunehmen, sinkt auch der Druck in den Arterien. Sind die Gefäße entspannt, wird der zweite Wert – der diastolische Druck – gemessen.

### 2.3 Wie funktioniert die Messung?

Das **MEDISANA Oberarm-Blutdruckmessgerät BU 550 connect** ist ein Blutdruckmessgerät, das für die Blutdruckmessung am Oberarm bestimmt ist. Die Messung erfolgt hier durch einen Mikroprozessor - bereits während des Aufpumpvorganges der Manschette. Das Gerät erkennt schneller die Systole und beendet die Messung früher als bei der herkömmlichen Messung. Dadurch wird ein unnötig zu hoher Aufpumpdruck in der Manschette verhindert. Zudem verfügt Ihr Blutdruckmessgerät über eine Funktion zur Erkennung unregelmäßiger Herzschläge (sog. Arrhythmien), welche die Messergebnisse beeinflussen können. Wurde eine solche Arrhythmie festgestellt, wird dies durch das entsprechende Symbol im Display angezeigt (siehe Kapitel 4.2 *Den Blutdruck messen*).

### 2.4 Warum ist es sinnvoll, den Blutdruck zu Hause zu messen?

**MEDISANA** verfügt über mehrjährige Erfahrung auf dem Gebiet der Blutdruckmessung. Die hohe Genauigkeit des Messprinzips der **MEDISANA** Geräte wird von umfangreichen klinischen Studien, die nach strengen internationalen Standards durchgeführt werden, belegt. Ein wichtiges Argument für die Blutdruckmessung zu Hause ist die Tatsache, dass die Messung in der gewohnten Umgebung und unter ausgehenden Bedingungen durchgeführt wird. Besonders aussagekräftig ist der sogenannte „Basiswert“, der morgens direkt nach dem Aufstehen vor dem Frühstück gemessen wird.

Grundsätzlich sollten Sie möglichst immer zur gleichen Zeit und unter gleichen Bedingungen Ihren Blutdruck messen. Denn dann ist die Vergleichbarkeit der Ergebnisse gewährleistet und eine beginnende Bluthochdruckerkrankung kann frühzeitig erkannt werden. Bleibt Bluthochdruck lange unentdeckt, steigt das Risiko für weitere Herz-Kreislauf-Erkrankungen.



#### **DESHALB UNSER TIPP:**

**Messen Sie Ihren Blutdruck täglich und regelmäßig, auch dann, wenn Sie keine Beschwerden haben.**

### 2.5 Blutdruckklassifikation

In der nachfolgenden Tabelle werden die Richtwerte für hohen und niedrigen Blutdruck ohne Berücksichtigung des Alters angegeben. Diese Blutdruckbewertungsskala entspricht den Richtlinien der Weltgesundheitsorganisation (WHO).

<b>Blutdruckklassifikation</b> nach WHO-Richtlinie			
systolisch mmHg	diastolisch mmHg		Blutdruck - Indikator <b>20</b>
≥ 180	≥ 110	<b>starker Bluthochdruck</b>	rot
160 - 179	100 - 109	<b>mittlerer Bluthochdruck</b>	orange
140 - 159	90 - 99	<b>leichter Bluthochdruck</b>	gelb
130 - 139	85 - 89	<b>leicht erhöhter Blutdruck</b>	grün
120 - 129	80 - 84	<b>normaler Blutdruck</b>	grün
< 120	< 80	<b>optimaler Blutdruck</b>	grün
< 100	< 60	<b>niedriger Blutdruck</b>	grün



#### **WARNUNG**

**Zu niedriger Blutdruck stellt ebenso ein Gesundheitsrisiko dar wie Bluthochdruck! Schwindelanfälle können zu gefährlichen Situationen führen (z.B. auf Treppen oder im Straßenverkehr)!**

## 2.6 Blutdruckschwankungen

Es gibt viele Faktoren, die den Blutdruck beeinflussen können. So wirken sich schwere körperliche Arbeit, Angst, Stress oder die Tageszeit der Messung sehr stark auf die gemessenen Werte aus. Die persönlichen Blutdruckwerte unterliegen während des Tages und des Jahres großen Schwankungen. Bei Hochdruckpatienten sind diese Schwankungen besonders stark ausgeprägt. Normalerweise ist der Blutdruck während körperlicher Anstrengung am höchsten und während der Nacht im Schlaf am niedrigsten.

## 2.7 Beeinflussung und Auswertung der Messungen

- Messen Sie Ihren Blutdruck mehrfach, speichern Sie die Ergebnisse und vergleichen Sie diese dann miteinander. Ziehen Sie keine Rückschlüsse aus einem einzigen Ergebnis.
- Ihre Blutdruckwerte sollten immer von einem Arzt beurteilt werden, der auch mit Ihrer medizinischen Vorgeschichte vertraut ist. Wenn Sie das Gerät regelmäßig benutzen und die Werte für Ihren Arzt aufzeichnen, sollten Sie auch von Zeit zu Zeit Ihren Arzt über den Verlauf informieren.
- Bedenken Sie bei den Blutdruckmessungen, dass die täglichen Werte von vielen Faktoren abhängen. So beeinflussen Rauchen, Alkoholgenuss, Medikamente und körperliche Arbeit die Messwerte in unterschiedlicher Weise.
- Messen Sie Ihren Blutdruck vor den Mahlzeiten.
- Bevor Sie Ihren Blutdruck messen, sollten Sie sich mindestens 5 Minuten ausruhen.
- Wenn Ihnen der systolische oder der diastolische Wert der Messung trotz korrekter Handhabung des Gerätes ungewöhnlich erscheinen (zu hoch oder zu niedrig) und sich dies mehrmals wiederholt, dann informieren Sie Ihren Arzt. Dies gilt auch, wenn in seltenen Fällen ein unregelmäßiger oder sehr schwacher Puls keine Messungen ermöglicht.

## 3 Inbetriebnahme

### 3.1 Batterien einsetzen / wechseln

Bevor Sie ihr Gerät benutzen können, müssen Sie die beiliegenden Batterien einsetzen. An der Unterseite des Gerätes befindet sich der Deckel des Batteriefaches **9**. Öffnen Sie ihn und setzen Sie die 4 beiliegenden 1,5 V Batterien, Typ AAA / LR03, ein. Achten Sie dabei auf die Polarität (wie im Batteriefach markiert). Schließen Sie das Batteriefach wieder. Wechseln Sie die Batterien aus, wenn das Batteriewechsel-Symbol **19** zusammen mit der Anzeige "Lo" im Display **8** erscheint oder wenn im Display nichts angezeigt wird, nachdem das Gerät eingeschaltet wurde. Erscheint ein blinkendes Batteriewechsel-Symbol **19**, können noch etwa 10 Messungen vorgenommen werden, bevor die Batterien endgültig leer sind.



### **WARNUNG - Batterie-Sicherheitshinweise**

- **Batterien nicht auseinandernehmen!**
- **Erschöpfte Batterien umgehend aus dem Gerät entfernen!**
- **Erhöhte Auslaufgefahr, Kontakt mit Haut, Augen und Schleimhäuten vermeiden! Bei Kontakt mit Batteriesäure die betroffenen Stellen sofort mit reichlich klarem Wasser spülen und umgehend einen Arzt aufsuchen!**
- **Sollte eine Batterie verschluckt worden sein, ist sofort ein Arzt aufzusuchen!**





### WARNUNG - Batterie-Sicherheitshinweise

- Immer alle Batterien gleichzeitig austauschen!
- Nur Batterien des gleichen Typs einsetzen, keine unterschiedlichen Typen oder gebrauchte und neue Batterien miteinander verwenden!
- Legen Sie Batterien korrekt ein, beachten Sie die Polarität!
- Batterien bei längerer Nichtverwendung aus dem Gerät entfernen!
- Batterien von Kindern fernhalten!
- Batterien nicht wiederaufladen! Es besteht Explosionsgefahr!
- Nicht kurzschließen! Es besteht Explosionsgefahr!
- Nicht ins Feuer werfen! Es besteht Explosionsgefahr!
- Werfen Sie verbrauchte Batterien und Akkus nicht in den Hausmüll, sondern in den Sondermüll oder in eine Batterie-Sammelstation im Fachhandel!

### 3.2 Verwendung eines Netzteils

Alternativ können Sie das Gerät auch mit einem speziellen Netzteil betreiben (**MEDISANA** Art.Nr. 51013), das Sie an den dafür vorgesehenen Anschluss **7** an der Geräteseite einstecken. Dabei verbleiben die Batterien im Gerät. Durch das Einstecken des Steckers auf der Seite des Blutdruckmessgerätes werden die Batterien mechanisch abgeschaltet. Es ist daher erforderlich, zunächst das Netzteil in die Steckdose zu stecken und dann mit dem Blutdruckmessgerät zu verbinden. Wird das Blutdruckmessgerät nicht mehr genutzt, muss zunächst der Stecker aus dem Blutdruckmessgerät und dann das Netzteil aus der Steckdose gezogen werden. Dadurch verhindern Sie, dass Sie Datum und Uhrzeit jedesmal neu eingeben müssen.

### 3.3 Datum und Uhrzeit einstellen

1. Vor der Benutzung des Gerätes müssen Sie den **LOCK**-Schalter **1** auf die Position "**ON**" (grün) schalten. In der Position "**OFF**" (rot) ist die Bluetooth-Funktion deaktiviert und die Tastensperre eingeschaltet.
2. Drücken und halten Sie die **S**-Taste **10** für mindestens 3 Sekunden.
3. Zunächst blinkt der Eingabeplatz für das Datum. Um die Zahl für den Monat einzugeben, drücken Sie die **M**-Taste **5** so oft, bis die gewünschte Zahl erscheint.
4. Drücken Sie die **S**-Taste **10**, um die Einstellung zu bestätigen.
5. Der Eingabeplatz für den Tag blinkt jetzt. Bei der Eingabe des Tages, des Jahres, der Stunde und der Minute gehen Sie genauso vor, wie unter Punkt 3. und 4. beschrieben.
6. Nach Abschluss der Eingaben erscheint "**Ok**". Wird für ca. 60 Sekunden keine Taste betätigt, schaltet sich das Gerät automatisch aus, um Strom zu sparen.

### 3.4 Einstellung des Benutzerspeichers

Das **MEDISANA Oberarm-Blutdruckmessgerät BU 550 connect** bietet die Möglichkeit, die gemessenen Werte zwei unterschiedlichen Speichern zuzuordnen. In jedem Speicher stehen 500 Plätze zur Verfügung. Drücken und halten Sie die **M**-Taste **5** für mindestens 3 Sekunden, bis das Symbol für den Speicher (**USER**) U1  im Display erscheint. Indem Sie die **M**-Taste **5** drücken, können Sie zwischen User 1 und User 2 oder einer Gastmessung  wählen. Bei einer Gastmessung werden die ermittelten Werte nicht gespeichert. Drücken Sie die **S**-Taste **10**, um Ihre Auswahl zu bestätigen.

### 4.1 Anlegen der Druckmanschette

1. Stecken Sie vor Gebrauch das Endstück des Luftschlauches ❸ in die Öffnung ❹ an der linken Seite des Gerätes.

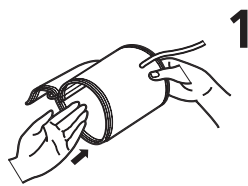

2. Schieben Sie die offene Seite der Manschette so durch den Metallbügel, dass der Klettverschluss sich an der Außenseite befindet und eine zylindrische Form (Abb.1) entsteht. Schieben Sie die Manschette über Ihren linken Oberarm.

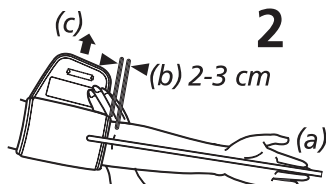

3. Platzieren Sie den Luftschlauch auf der Armmitte in Verlängerung des Mittelfingers (Abb.2) (a). Die Unterseite der Manschette sollte dabei 2-3 cm oberhalb der Ellenbogenbeuge liegen (b). Ziehen Sie die Manschette straff und schließen Sie die Klettverbindung (c).

4. Messen Sie am nackten Oberarm.

5. Nur wenn die Manschette nicht am linken Arm angelegt werden kann, legen Sie sie am rechten Arm an. Messungen sind stets am selben Arm durchzuführen.

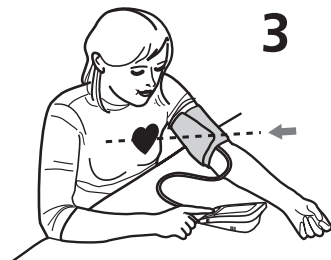

6. Richtige Messposition im Sitzen (Abb.3).



- Führen Sie die Messung im Sitzen durch. Entspannen Sie Ihren Arm und legen Sie ihn locker auf, z. B. auf einem Tisch. Verhalten Sie sich während der Messung ruhig: Bewegen Sie sich nicht und sprechen Sie nicht, da sich sonst die Messergebnisse verändern können.
- Durch wiederholte Messungen staut sich das Blut im Arm, was zu einem falschen Ergebnis führen kann. Aufeinanderfolgende Blutdruckmessungen sollten mit 3-minütigen Pausen erfolgen oder nachdem der Arm so nach oben gehalten wurde, damit das angestaute Blut abfließen kann.

### 4.2 Den Blutdruck messen

Nachdem Sie die Manschette ordnungsgemäß angelegt haben, kann mit der Messung begonnen werden.

1. Vor der Benutzung des Gerätes müssen Sie den **LOCK**-Schalter ❶ auf die Position "ON" (grün) schalten. In der Position "OFF" (rot) ist die Bluetooth-Funktion deaktiviert und die Tastensperre eingeschaltet.
2. Schalten Sie das Gerät ein, indem Sie die START/STOPP-Taste ❷ drücken.
3. Alle Zeichen erscheinen kurz im Display. Durch diesen Test wird die Vollständigkeit der Anzeige überprüft. Das Gerät ist messbereit und die Ziffer 0 erscheint.
4. Automatisch pumpt das Gerät nun langsam die Manschette auf, um Ihren Blutdruck zu messen. Der ansteigende Druck wird im Display angezeigt.
5. Sobald das Gerät ein Signal erfasst, beginnt das Puls-Symbol im Display zu blinken.
6. Ist ein Ergebnis ermittelt, lässt das Gerät langsam die Luft aus der Manschette ab und zeigt den systolischen und diastolischen Blutdruck, den Pulswert und die Uhrzeit an.



Entsprechend der Blutdruckklassifikation nach der WHO blinkt der Blutdruck-Indikator 20 neben dem dazugehörigen farbigen Balken. Hat das Gerät unregelmäßigen Puls ermittelt, erscheint zusätzlich die Arrhythmie-Anzeige 18 .

7. Die gemessenen Werte werden automatisch im ausgewählten Benutzerspeicher (1 oder 2) gespeichert (nicht jedoch bei einer Gastmessung, siehe Kapitel 3.4 *Einstellung des Benutzerspeichers*). In jedem Speicher können bis zu 500 Messwerte mit Uhrzeit und Datum gespeichert werden.
8. Die Messergebnisse werden außerdem automatisch über Bluetooth an empfangsbereite Geräte übertragen, symbolisiert durch das aufblinkende Bluetooth-Symbol 17. War die Bluetooth-Übertragung erfolgreich, erscheint das Bluetooth-Symbol 17 und "OK" im Display. Konnten die Messwerte nicht per Bluetooth übertragen werden, erscheint hingegen "Err".
9. Wenn keine Taste mehr gedrückt wird, schaltet sich das Gerät nach ca. 1 Min. automatisch aus oder es kann mit der START/STOPP-Taste 6  ausgeschaltet werden.

### 4.3 Bluetooth-Übertragung an VitaDock® Online bzw. VitaDock® App

Das MEDISANA Oberarm-Blutdruckmessgerät BU 550 connect bietet die Möglichkeit, Ihre Messdaten über Bluetooth in den VitaDock® Online-Bereich bzw. die VitaDock® App zu übertragen. Die VitaDock® Anwendungen ermöglichen eine detaillierte Auswertung, Speicherung und Synchronisation ihrer Messdaten zwischen mehreren iOS- und Android-Geräten. Sie haben so immer Zugriff auf Ihre Daten und können diese mit z. B. Freunden oder Ihrem Arzt teilen. Hierzu benötigen Sie ein kostenloses Benutzerkonto, welches Sie unter [www.vitadock.com](http://www.vitadock.com) einrichten können. Für Android- und iOS-Mobilgeräte können die entsprechenden Apps heruntergeladen werden. Sie finden auf der Website eine Anleitung, wie Sie die Software installieren und nutzen können. Nach jeder Blutdruckmessung erfolgt eine automatische Übertragung (sofern Bluetooth auf dem Empfangsgerät aktiviert und konfiguriert ist) der Daten. Möchten Sie die Daten aus dem Speicher des BU 550 connect manuell übermitteln, so gehen Sie wie folgt vor:

1. Drücken und halten Sie die START/STOPP-Taste 6  für 3 Sekunden, um in den manuellen Sendemodus zu gelangen.
2. Das Bluetooth-Symbol 17 blinkt auf und die Übertragung beginnt.
3. War die Bluetooth-Übertragung erfolgreich, erscheint das Bluetooth-Symbol 17 und "OK" im Display. Konnten die Messwerte nicht per Bluetooth übertragen werden, erscheint hingegen "Err".

## 5 Speicher

### 5.1 Gespeicherte Werte anzeigen

Dieses Gerät verfügt über 2 separate Speicher mit einer Kapazität von jeweils 500 Speicherplätzen. Die Ergebnisse werden automatisch in dem angewählten Speicher abgelegt. Zum Abrufen der gespeicherten Messwerte drücken Sie die M-Taste 5. Es erscheinen die Mittelwerte der letzten 3 Messungen des jeweiligen Benutzers auf dem Display. Drücken Sie die M-Taste 5 erneut, erscheint die zuletzt abgelegte Messung. Weiteres Drücken der M-Taste 5 zeigt die jeweils vorherigen Messwerte. Durch Druck auf die S-Taste 10 können Sie auch wieder nach vorn blättern. Ohne weiteren Tastendruck schaltet sich das Gerät im Speicherabruf-Modus nach ca. 1 Min. automatisch aus. Durch Drücken der START/STOPP-Taste 6  können Sie den Speicherabruf-Modus jederzeit verlassen. Sind im Speicher 500 Messwerte gespeichert und wird ein neuer Wert gespeichert, wird der älteste Wert gelöscht.

## 5.2 Gespeicherte Werte löschen

Drücken Sie die **M**-Taste **5** , um in den Speicherabrufmodus zu gelangen.



Möchten Sie nur das zuletzt gemessene Messergebnis löschen, drücken und halten Sie die **S**-Taste **10** für ca. 7 Sekunden. Das zuletzt gemessene Ergebnis blinkt zweimal auf und wird gelöscht. Auf dem Display erscheint "dEL". Drücken Sie die START/STOPP-Taste **6** , um den Löschmodus zu verlassen.

Möchten Sie alle im Speicher befindlichen Werte für einen Benutzer löschen, drücken und halten Sie die **M**-Taste **5** UND die **S**-Taste **10** gleichzeitig für ca. 10 Sekunden. Auf dem Display erscheint blinkend "dEL ALL". Drücken Sie die **S**-Taste **10** zur Bestätigung. Nun erscheint "dEL OK" - damit sind die Werte gelöscht und das Gerät schaltet sich automatisch aus. Möchten Sie während des Löschvorgangs abbrechen, drücken Sie während der Anzeige von "dEL ALL" die START/STOPP-Taste **6**  . Das Gerät schaltet sich dann ohne Löschen der Werte aus.

## 6 Verschiedenes

### 6.1 Fehler und Behebung

*Fehleranzeigen:*

Symbol	Ursache	Bereinigung
 + Lo	Schwache Batterie	Die Batterien sind zu schwach oder leer. Ersetzen Sie alle vier Batterien durch neue 1,5 V Batterien, Typ AAA / LR03.
 + Err	Datenversand über Bluetooth nicht möglich	Prüfen Sie die Software und ob Bluetooth auf den Empfangsgeräten aktiviert ist.
E1	Manschette nicht richtig angelegt	Legen Sie die Manschette richtig an. Wiederholen Sie die Messung in korrekter Weise.
E2	Manschette zu straff angelegt	Legen Sie die Manschette richtig an. Wiederholen Sie die Messung in korrekter Weise.
E3	Fehler beim Aufpumpen	Legen Sie die Manschette richtig an. Vergewissern Sie sich, dass der Anschluss richtig im Gerät steckt. Messen Sie erneut.
E10/E11	Bewegung oder Sprechen während der Messung oder Puls zu schwach	Wiederholen Sie die Messung nach einer 30-minütigen Ruhephase. Sprechen und bewegen Sie sich nicht während der Messung.
E20	Puls kann nicht erkannt werden	Legen Sie die Manschette richtig an. Wiederholen Sie die Messung in korrekter Weise.
E21	Messung erfolglos	Wiederholen Sie die Messung in korrekter Weise nach einer 30-minütigen Ruhephase.
EExx	Kalibrationsfehler	Legen Sie die Manschette richtig an. Wiederholen Sie die Messung in korrekter Weise.

Wenn Sie ein Problem nicht lösen können, setzen Sie sich mit der Servicestelle in Verbindung. Zerlegen Sie das Gerät nicht selbst.

## 6.2 Reinigung und Pflege

- Entfernen Sie die Batterien, bevor Sie das Gerät reinigen.
- Verwenden Sie nie aggressive Reinigungsmittel oder starke Bürsten.
- Reinigen Sie das Gerät mit einem weichen Tuch, das Sie mit einer milden Seifenlauge leicht befeuchten. In das Gerät darf kein Wasser eindringen. Benutzen Sie das Gerät erst wieder, wenn es völlig trocken ist.
- Nehmen Sie die Batterien aus dem Gerät, wenn Sie es längere Zeit nicht benutzen möchten. Es besteht sonst die Gefahr, dass die Batterien auslaufen.
- Setzen Sie das Gerät nicht der direkten Sonneneinstrahlung aus, schützen Sie es vor Schmutz und Feuchtigkeit.
- Pumpen Sie nur dann Luft in die Manschette, wenn sie um den Oberarm gelegt ist.
- *Messtechnische Kontrolle*

Das Gerät ist vom Hersteller für die Dauer von zwei Jahren kalibriert. Die messtechnische Kontrolle muss bei **gewerblicher Nutzung** spätestens alle zwei Jahre erfolgen. Die Kontrolle ist kostenpflichtig und kann durch eine zuständige Behörde oder durch autorisierte Wartungsdienste – entsprechend der „Medizinprodukte-Betreiber Verordnung“ – erfolgen.

## 6.3 Hinweise zur Entsorgung



Dieses Gerät darf nicht zusammen mit dem Hausmüll entsorgt werden.

Jeder Verbraucher ist verpflichtet, alle elektrischen oder elektronischen Geräte, egal, ob sie Schadstoffe enthalten oder nicht, bei einer Sammelstelle seiner Stadt oder im Handel abzugeben, damit sie einer umweltschonenden Entsorgung zugeführt werden können. Entnehmen Sie die Batterien, bevor Sie das Gerät entsorgen. Werfen Sie verbrauchte Batterien nicht in den Hausmüll, sondern in den Sondermüll oder in eine Batterie-Sammelstation im Fachhandel.

Wenden Sie sich hinsichtlich der Entsorgung an Ihre Kommunalbehörde oder Ihren Händler.

## 6.4 Richtlinien und Normen

Dieses Blutdruckmessgerät entspricht den Vorgaben der EU-Norm für nichtinvasive Blutdruckmessgeräte. Es ist nach EG-Richtlinien zertifiziert und mit dem CE-Zeichen (Konformitätszeichen) „CE 0297“ versehen. Das Blutdruckmessgerät entspricht den europäischen Vorschriften EN 1060-1 und EN 1060-3. Die Vorgaben der EU-Richtlinie „93/42/EWG des Rates vom 14. Juni 1993 über Medizinprodukte“ sind erfüllt, ebenso wie die der R&TTE-Richtlinie 1999/5/EG. Die vollständige Konformitätserklärung können Sie über die Medisana AG, Jagenbergstrasse 1, 41468 Neuss, Deutschland anfordern oder auch von der Medisana Homepage ([www.medisana.de](http://www.medisana.de)) herunterladen.

**Elektromagnetische Verträglichkeit:** (siehe separates Beilageblatt)

**6.5 Technische Daten**

Name und Modell :	<b>MEDISANA</b> Oberarm-Blutdruckmessgerät <b>BU 550 connect</b>
Anzeigesystem :	Digitale Anzeige
Speicherplätze :	2 x 500 für Messdaten
Messmethode :	Oszillometrisch
Spannungsversorgung :	6 V=, 4 x 1,5 V Batterien AAA LR03, bei Netzadapter: 100-240V~, 50-60Hz, 400 mA
Messbereich Blutdruck :	40 - 230 mmHg
Messbereich Puls :	40 – 199 Schläge/Min.
Maximale Messabweichung des statischen Drucks :	± 3 mmHg
Maximale Messabweichung der Pulswerte :	± 5 % des Wertes
Druckerzeugung :	Automatisch mit Pumpe
Luftablass :	Automatisch
Autom. Abschaltung :	Nach ca. 1 Minute
Betriebsbedingungen :	+5 °C bis +40 °C, relative Luftfeuchte ≤ 85 %
Lagerbedingungen :	-20 °C bis +60 °C, 10 bis 93 % max. relative Luftfeuchte
Abmessungen (L x B x H) :	ca. 140 x 90 x 31,5 mm
Gewicht (Geräteeinheit) :	ca. 200 g ohne Batterien
Artikel-Nummer :	51290
EAN-Nummer :	40 15588 51290 2
Sonderzubehör :	- Netzadapter für <b>BU 550 connect</b> Art.-Nr. 51013, EAN Nr. 4015588 51013 7
	- Manschette 22 - 42 cm für Erwachsene Art.-Nr. 51299, EAN-Nr. 4015588 51299 5

**CE 0297**

**Im Zuge ständiger Produktverbesserungen behalten wir uns technische und gestalterische Änderungen vor.**

## Garantie- und Reparaturbedingungen

Bitte wenden Sie sich im Garantiefall an Ihr Fachgeschäft oder direkt an die Servicestelle. Sollten Sie das Gerät einschicken müssen, geben Sie bitte den Defekt an und legen eine Kopie der Kaufquittung bei. Es gelten dabei die folgenden Garantiebedingungen:

1. Auf **MEDISANA** Produkte wird ab Verkaufsdatum eine Garantie für 3 Jahre gewährt. Das Verkaufsdatum ist im Garantiefall durch Kaufquittung oder Rechnung nachzuweisen.
2. Mängel infolge von Material- oder Fertigungsfehlern werden innerhalb der Garantiezeit kostenlos beseitigt.
3. Durch eine Garantieleistung tritt keine Verlängerung der Garantiezeit, weder für das Gerät noch für ausgewechselte Bauteile, ein.
4. Von der Garantie ausgeschlossen sind:
  - a. alle Schäden, die durch unsachgemäße Behandlung, z.B. durch Nichtbeachtung der Gebrauchsanweisung, entstanden sind.
  - b. Schäden, die auf Instandsetzung oder Eingriffe durch den Käufer oder unbefugte Dritte zurückzuführen sind.
  - c. Transportschäden, die auf dem Weg vom Hersteller zum Verbraucher oder bei der Einsendung an die Servicestelle entstanden sind.
  - d. Zubehörteile, die einer normalen Abnutzung unterliegen.
5. Eine Haftung für mittelbare oder unmittelbare Folgeschäden, die durch das Gerät verursacht werden, ist auch dann ausgeschlossen, wenn der Schaden an dem Gerät als ein Garantiefall anerkannt wird.



### **MEDISANA AG**

Jagenbergstraße 19

41468 NEUSS

Deutschland

eMail: [info@medisana.de](mailto:info@medisana.de)

Internet: [www.medisana.de](http://www.medisana.de)

Die Service-Adresse finden Sie auf dem separaten Beilegeblatt.



## IMPORTANT INFORMATION! RETAIN FOR FUTURE USE!

Read the instruction manual carefully before using this device, especially the safety instructions, and keep the instruction manual for future use.

Should you give this device to another person, it is vital that you also pass on these instructions for use.

### Explanation of symbols



This instruction manual belongs to this device. It contains important information about starting up and operation. Read the instruction manual thoroughly. Non-observance of these instructions can result in serious injury or damage to the device.



#### WARNING

These warning notes must be observed to prevent any injury to the user.



#### CAUTION

These notes must be observed to prevent any damage to the device.



#### NOTE

These notes give you useful additional information on the installation or operation.



Classification: Type BF applied part



Lot number



Manufacturer



Date of manufacture

**INTENDED USE:**

This fully automatic electronic blood pressure monitor is intended for measuring the blood pressure at home. It is a non-invasive blood pressure measurement system to measure the diastolic and systolic blood pressure and pulse of an adult using a non-invasive technique by means of a cuff, which needs to be fitted on the upper arm. The useable cuff circumference is 22 to 42 cm.

**CONTRAINDICATIONS:**

- The device is not suitable for measuring the blood pressure of children. Ask your doctor before using it on older children.
- The device is not suitable for use on:
  - pregnant women,
  - patients with implanted, electrocical devices,
  - patients with pre-elcampsia, premature ventricular beats, atrial fibrillation, peripheral, arterial disease,
  - patients undergoing intravascular therapy or arterio-venous shunt or people who received a mastectomy.

Please consult your doctor prior to using the unit if you suffer from illnesses

## Safety Information

**WARNING!**

**Do not take any therapeutic measures on the basis of a self measurement. Never alter the dose of a medicine prescribed by a doctor.**

- The unit is intended only for use in private homes.
- Consult your doctor prior to using the blood pressure monitor if you are concerned about health matters.
- Only use the unit for its intended purpose in accordance with the instruction manual.
- Warranty claims become void if the unit is misused.
- The unit may not be used to check the heart rate of a pacemaker.
- Do not use the unit in case of existing polyester resp. synthetic allergies.
- Never apply the cuff over hurt skin.
- Do not take measurements, if any other equipment is applied to the same limb for monitoring. This could lead to disturbances or failures.
- If you experience discomfort during a measurement, such as pain in the upper arm or other complaints, press the START/STOP button  to release the air immediately from the cuff. Loosen the cuff and remove it from your arm.
- On the rare occasion of a fault causing the cuff to remain fully inflated during measurement, open the cuff immediately. Prolonged high pressure (cuff pressure >300 mmHg or constant pressure >15 mmHg for more than 3 minutes) applied to the arm may lead to an ecchymosis.
- Too frequent and consecutive measurements could cause disturbances in blood circulation and injuries.
- Pay attention during use and storage, that cable and air hose will not cause strangulation.
- Do not connect the air hose to other medical equipment, as this could cause air to be pumped into intravascular systems or high pressure, what could lead to dangerous injuries.
- This device is not suitable for continuous monitoring during medical emergencies or operations.
- This device is not intended for patient transports outside a healthcare facility.
- This device cannot be used with surgical equipment at the same time.



- The unit may not be operated in the vicinity of appliances that emit strong electric radiation such as radio transmitters or mobile phones. This may affect the proper functioning (see "electromagnetic compatibility").
- Do not use the equipment where flammable gas (such as anaesthetic gas, oxygen or hydrogen) are present.
- This device is not designed to be used by persons with limited physical, sensory or mental abilities, or by persons with insufficient experience and/or knowledge, unless under observation by a person responsible for their safety, or unless they have been instructed in the use of the device.
- This device is intended to be used by adults. The unit is unsuitable for children or babies. Contact your doctor, if you want to use this device on young persons.
- Please ensure that the unit is kept away from the reach of children and pets. The swallowing of small part like packaging bag, battery, battery cover and so on may cause suffocation.
- Before use, make sure the device functions safely and is in proper working condition. Do not service or maintain while the device is in use.
- Please do not attempt to repair the unit yourself in the event of malfunctions. Only have repairs carried out by authorised service centres.
- Protect the unit from moisture. Should moisture enter the unit, remove the batteries and stop using it immediately. In this case, please contact either your dealer or us directly. You can find details of how to contact us on the address page.
- Only use original additional or spare parts from the manufacturer. Other parts could damage the device or could lead to personal injury.
- If the unit is not going to be used for a long period, please remove the batteries.

### Thank you very much

Thank you for your confidence in us and congratulations on your purchase! You have acquired a quality product with your purchase of the **MEDISANA Upper arm blood pressure monitor BU 550 connect**. To ensure the best results and long-term satisfaction with your **MEDISANA Upper arm blood pressure monitor BU 550 connect**, we recommend that you read the following operating and maintenance instructions carefully.

### 2.1 Items supplied and packaging

Please check first of all that the device is complete and is not damaged in any way. In case of doubt, do not use it and contact your supplier or your service centre.

The following parts are included:

- 1 **MEDISANA** Upper arm blood pressure monitor **BU 550 connect**
- 1 Cuff with air hose
- 4 batteries (type AAA, LR03), 1,5 V
- 1 Storage bag
- 1 Instruction manual and EMC-leaflet

The packaging can be reused or recycled. Please dispose properly of any packaging material no longer required. If you notice any transport damage during unpacking, please contact your supplier without delay.



### WARNING

Please ensure that the polythene packing is kept away from the reach of children! Risk of suffocation!

### 2.2 What is blood pressure?

Blood pressure is the pressure created in the blood vessels by each heart beat. When the heart contracts (= systole) and pumps blood into the arteries, it brings about a rise in pressure. The highest value is known as the systolic pressure and is the first value to be measured. When the cardiac muscle relaxes to take in fresh blood, the pressure in the arteries also falls. Once the arteries are relaxed, a second reading is taken – the diastolic pressure.

### 2.3 How is blood pressure measured?

The **Upper arm blood pressure monitor BU 550 connect** is a blood pressure unit which is used to measure blood pressure at the upper arm. The measurement is carried out by a microprocessor - already during the inflating process of the cuff. The device detects the systole and the measurement is completed earlier than using conventional measurement methods. As a result, an unnecessarily excessive inflation pressure in the cuff is prevented. Additionally, your device is able to recognize unregular heartbeat (so-called arrhythmia), which may affect the measurements. In case an arrhythmia has been detected, the respective symbol will appear in the display of the unit (see chapter 4.2 *Taking a blood pressure measurement*).

**2.4 Why should you take your blood pressure at home?**

**MEDISANA** has had many years of experience in the field of blood pressure measurement. The high precision of **MEDISANA** devices has been confirmed by extensive clinical tests, carried out according to strict international standards. One strong argument in favour of taking blood pressure at home is the fact that the readings are taken in familiar surroundings under relaxed conditions. The most important reading is the so-called „baseline value“, the one taken before breakfast, directly after getting up in the morning. As far as it is possible, you should always try to take your blood pressure at the same time and under the same conditions each day. This ensures comparable results and helps in detecting the first signs of high blood pressure. If high blood pressure remains undetected, it increases the risk of further cardiovascular diseases.



**THEREFORE WE RECOMMEND:**

**Take a blood pressure reading daily and on a regular basis, even if you are experiencing no apparent complaints.**

**2.5 Blood pressure classification**

The following table shows the classification of high and low blood pressure, without taking age into consideration. This blood pressure assessment scale corresponds to the guidelines of the World Health Organisation (WHO).

Blood pressure classification according to WHO guideline			
systolic mmHg	diastolic mmHg		Blood pressure indicator <b>20</b>
≥ 180	≥ 110	<b>serious hypertension</b>	red
160 - 179	100 - 109	<b>medium hypertension</b>	orange
140 - 159	90 - 99	<b>mild hypertension</b>	yellow
130 - 139	85 - 89	<b>high-normal blood pressure</b>	green
120 - 129	80 - 84	<b>normal blood pressure</b>	green
< 120	< 80	<b>optimal blood pressure</b>	green
< 100	< 60	<b>low blood pressure</b>	green



**WARNING**

**Blood pressure that is too low represents just as great a health risk as blood pressure that is too high! Fits of dizziness may lead to dangerous situations arising (e.g. on stairs or in traffic)!**

## 2.6 Fluctuations in blood pressure

There are many factors that can influence blood pressure. Readings can be affected seriously by stress, fear, heavy physical exertion or the time of day at which the measurements are taken. Your personal blood pressure values are subject to considerable fluctuation during the course of the day and the year. These fluctuations are particularly pronounced in the case of patients suffering from hypertension. Blood pressure is usually at its highest during physical exertion and at its lowest at night when you are asleep.

## 2.7 Influencing and evaluating readings

- Measure your blood pressure several times, then record and compare the results. Do not draw any conclusions from a single reading.
- Your blood pressure readings should always be evaluated by a doctor who is also familiar with your personal medical history. When using the unit regularly and recording the values for your doctor, you should visit the doctor from time to time to keep him updated.
- When taking readings, remember that the daily values are influenced by several factors. Smoking, consumption of alcohol, drugs and physical exertion influence the measured values in various ways.
- Measure your blood pressure before meals.
- Before taking readings, allow yourself at least five minutes rest.
- If the systolic and diastolic readings seem unusual (too high or too low) on several occasions, despite correct use of the unit, please inform your doctor. This also applies to the rare occasions when an irregular or very weak pulse prevents you from taking readings.

# 3 Getting started

## 3.1 Inserting/changing batteries

You must insert the batteries provided before you can use your unit. The lid of the battery compartment **9** is located on the underside of the unit. Open it, remove it and insert the 4 x 1,5 V batteries, type AAA / LR03 supplied. Ensure correct polarity when inserting the batteries (as marked inside the battery compartment). Close the battery compartment. Replace the batteries if the change battery symbol **19** appears on the display **8** (together with "Lo") or if nothing appears on the display after the unit has been switched on. If a flashing change battery symbol **19** appears on the display, the power is sufficient for approx. 10 more measurements, before the batteries are completely empty.



### **WARNING - BATTERY SAFETY INFORMATION**

- **Do not disassemble batteries!**
- **Remove discharged batteries from the device immediately!**
- **Increased risk of leakage, avoid contact with skin, eyes and mucous membranes! If battery acid comes in contact with any of these parts, rinse the affected area with copious amounts of fresh water and seek medical attention immediately!**
- **If a battery has been swallowed seek medical attention immediately!**
- **Replace all of the batteries simultaneously!**





### WARNING - BATTERY SAFETY INFORMATION

- Only replace with batteries of the same type, never use different types of batteries together or used batteries with new ones!
- Insert the batteries correctly, observing the polarity!
- Remove the batteries from the device if it is not going to be used for an extended period!
- Keep batteries out of children's reach!
- Do not attempt to recharge these batteries! There is a danger of explosion!
- Do not short circuit! There is a danger of explosion!
- Do not throw into a fire! There is a danger of explosion!
- Do not throw used batteries into the household refuse; put them in a hazardous waste container or take them to a battery collection point, at the shop where they were purchased!



### 3.2 Using a Mains Adaptor

Alternatively, you can use the unit with a special mains adaptor (**MEDISANA** Art.-No. 51013. This connects to the socket **7** provided at the back of the unit. In this case the batteries remain in the unit. Inserting the connector into the back of the blood pressure monitor switches the batteries off mechanically. It is necessary, therefore, to plug the mains adaptor into the mains socket first of all and then to connect it to the blood pressure monitor. If the blood pressure monitor is no longer being used, first remove the connector from the blood pressure monitor and then pull the mains adaptor out of the mains socket. Doing this means that the date and time will not have to be reset each time.

### 3.3 Setting the date and time

1. Before using the unit, you need to put the **LOCK**-switch **1** to position "**ON**" (green). In "**OFF**" (red) - position the Bluetooth function is deactivated and all buttons are locked.
2. Press and hold the **S**-button **10** for at least 3 seconds.
3. Firstly, the date figure starts to flash. Press **M**-button **5** to adjust the actual month.
4. Press the **S**-button **10** to confirm the setting.
5. Now the day figure starts flashing. Proceed accordingly for the input of day, year, hour and minute (as described under point 3 and 4).
6. On completion of the date and time setting, "**OK**" appears on the display. The unit switches off automatically after about 60 seconds, if no buttons are pressed in order to save power.

### 3.4 Setting up the user memory

The **MEDISANA Upper arm blood pressure monitor BU 550 connect** gives you the opportunity to assign readings to one of two user memories, each of which provides 500 memory slots. Press and hold the **M**-button **5** for at least 3 seconds, until the symbol for User 1  appears in the display. By pressing **M**-button **5** you can switch User 1 and User 2 or Guest . If you choose "Guest", the values of the reading will not be saved.

Press the **S**-button **10** to confirm your selection.

### 4.1 Fitting the cuff

1. First attach the free end of the cuff's air hose **3** to the designated connector **4** on the left side of the unit.
2. Slide the open end of the cuff through the metal bracket so that the Velcro fastener is on the outside and it becomes a cylindrical form (Fig.1). Slide the cuff over your left upper arm. Position the air hose in the middle of your arm in line with your middle finger (Fig.2) (a). The lower edge of the cuff should be 2 - 3 cm above the crease of the elbow (b). Pull the cuff tight and close the Velcro fastener (c).
3. Measure the pulse on your bare arm.
4. Only position the cuff on the right arm if it cannot be used on the left arm. Always carry out measurements on the same arm.
5. Correct measuring position for sitting (Fig.3).

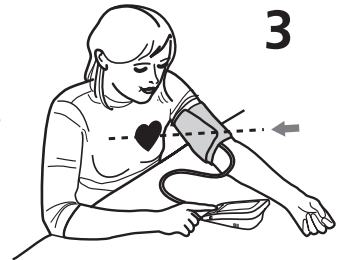
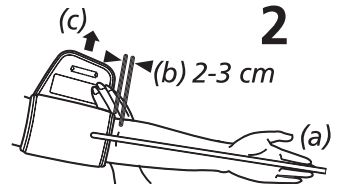
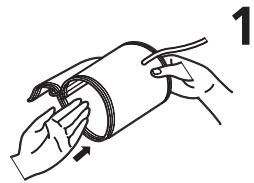



- Take readings while in a seated position. Relax your arm and rest it lightly on a surface such as a table. Relax during the measuring process: do not move or talk, as this can affect the results.
- With repeated measurements, blood accumulates in the arm which can lead to false reading. Consecutive blood pressure measurements should be repeated after 2 - 3 minutes pause or after the arm has been held up in order to allow the accumulated blood to flow away.

### 4.2 Taking a blood pressure measurement

After the cuff has been appropriately positioned, the measurement can begin.

1. Before using the unit, you need to put the **LOCK-switch 1** to position **"ON"** (green). In **"OFF"** (red) - position the Bluetooth function is deactivated and all buttons are locked.
2. Switch the unit on by pressing the **START/STOP button 6** .
3. All display characters are shortly shown in the display. This test can be used to check that the display is indicating properly and in full. The unit is ready for measurement and the number **0** appears.
4. The device automatically inflates the cuff slowly in order to measure your blood pressure. The rising pressure in the cuff is shown on the display.
5. When the device detects the signal, the heart symbol on the display starts to flash.
6. If a result is determined, the device slowly will release the air from the cuff. The systolic and diastolic blood pressure and the pulse value with the time value appear on the display.

The blood pressure indicator **20** flashes next to the relevant coloured bar depending on the WHO blood pressure classification. If the unit has detected an irregular heart-beat, the arrhythmia display **18**  appears additionally.

7. The readings are automatically saved in the selected memory (**1** or **2**), except if a guest mode measurement has been finished (see chapter 3.4 *Setting up the user memory*). Up to 500 measured values with date and time can be stored in each memory.
8. The measurement results will automatically be transferred via Bluetooth to receive-ready devices. During this process, the Bluetooth-symbol **17** will flash. If the transfer was successful, the Bluetooth-symbol **17** will appear together with "OK" in the display. If the transfer was not successful, "Err" will appear.
9. The unit switches off automatically after approx. 1 minute if no buttons are pressed. The unit may also be switched off using the START/STOP button **6** .

### 4.3 Transfer via Bluetooth to VitaDock® online resp. VitaDock® app

The **MEDISANA Upper arm blood measurement monitor BU 550 connect** offers the possibility to transfer your measured values via Bluetooth to the VitaDock® online portal resp. to the VitaDock® app. These VitaDock® applications allow the evaluation, storage and synchronisation of your data between multiple iOS- and Android-devices to have access to it anytime and anywhere. You may share your results with your friends or your doctor. Therefore you need a free user account, which you can create on the website [www.vitadock.com](http://www.vitadock.com). For Android or iOS mobile devices, you may download the respective apps. You will find a detailed instruction for how to install and use the software on the mentioned website. After each blood pressure measurement an automatic transfer will be initiated by the device - Bluetooth therefore should be activated and configured on the receiving device(s). If you want to transfer the stored values from your **BU 550 connect** manually, please follow these steps:

1. Press and hold START/STOP-button **6**  for 3 seconds, to enter the manual transfer mode.
2. The Bluetooth-symbol **17** flashes and the transfer begins.
3. If the transfer was successful, the Bluetooth-symbol **17** will appear together with "OK" in the display. If the transfer was not successful, "Err" will appear.

## 5 Memory

### 5.1 Displaying stored results

You can store up to 500 readings (blood pressure and pulse rate with the time and date) in either one of the memories (U1 and U2) in your blood pressure monitor. The measured values are stored automatically. Press the **M**-button **5** to call up the measured values stored. The average values of the last 3 measurements of the respective user appear on the display. Press the **M**-button **5** again to display the values from the previously stored measurement. Repeatedly pressing the **M**-button **5** displays the respective values measured previously. Press the **S**-button **10** to browse to the more actual stored results. The unit switches off automatically after approx. one minute if no buttons are pressed. The memory recall mode may be exited at any time by pressing the START/STOP button **6** . The oldest value is deleted if 500 measured values have been stored in the memory and a new value is saved.

## 5.2 Deleting memory

Press **M**-button **5** to enter the memory recall mode.



If you only want to delete the last measured value, press and hold the **S**-button **10** for approx. 7 seconds. The last measured value will flash two times and will then be deleted. The display shows "dEL". Press START/STOP **6** , to exit the delete mode.

If you want to delete all stored values in memory for a user, press and hold **M**-button **5** AND **S**-button **10** simultaneously for approx. 10 seconds. The display shows "dEL ALL". Now press the **S**-button **10** to confirm the deletion. The display shows "dEL OK" - now all stored values for this user are deleted and the unit will switch off automatically. If you want to abort the deletion process, press START/STOP **6**  while the display shows "dEL ALL". The unit then switches itself off without deleting any value.

## 6 Miscellaneous

### 6.1 Error messages and error remedying

*Error indicators:*

Symbol	Cause	Correction
 + Lo	Low battery	The batteries are too low or empty. Replace all four batteries 1,5 V, type AAA / LR03 with new ones.
 + Err	Bluetooth transfer of data not possible	Check the software and if Bluetooth is properly configured and activated on the receiving units.
E1	Cuff not properly fitted	Wrap the cuff properly. Remeasure in correct way.
E2	Cuff too tight	Wrap the cuff properly. Remeasure in correct way.
E3	Failure during inflation	Wrap the cuff properly. Check, if the air hose is properly connected to the unit. Remeasure in correct way.
E10/E11	Movement or speaking during measurement or pulse too weak	Rest 30 minutes and remeasure in correct way. Do not speak or move during the measurement.
E20	Pulse cannot be detected	Wrap the cuff properly. Remeasure in correct way.
E21	Measurement failed	Rest 30 minutes and remeasure in correct way.
EExx	Calibration error	Wrap the cuff properly. Remeasure in correct way.



Please contact the service centre if you can't solve the problem. Do not disassemble the unit by yourself.

## 6.2 Cleaning and maintenance

- Remove the batteries before cleaning the unit.
- Never use strong detergents or hard brushes.
- Clean the unit with a soft cloth, moistened with mild soapy water. Do not let water enter the unit. After cleaning, only use the unit when it is completely dry.
- Remove the batteries from the unit if you do not wish to use it for an extended period of time, otherwise there is a risk of battery leakage.
- Do not expose the unit to direct sunlight, and protect it from dust and moisture.
- Only inflate the cuff when it is in position around the upper arm.
- *Servicing and calibration*

The unit has been calibrated by the manufacturer for a period of two years' use. **In the case of commercial use**, the unit must be serviced and recalibrated at least once every two years. This calibration will be charged for and can be carried out by an appropriate authority or an authorised service centre - in accordance with the regulations for users of medical equipment.

## 6.3 Disposal



This product must not be disposed of together with domestic waste. All users are obliged to hand in all electrical or electronic devices, regardless of whether or not they contain toxic substances, at a municipal or commercial collection point so that they can be disposed of in an environmentally acceptable manner. Remove the batteries before disposing of the device/unit.

Do not dispose of old batteries with your household waste, but at a battery collection station at a recycling site or in a shop. Consult your local authority or your supplier for information about disposal.

## 6.4 Guidelines / Standards

This blood pressure monitor meets the requirements of the EU standard for noninvasive blood pressure monitors. It is certified in accordance with EC Guidelines and carries the CE symbol (conformity symbol) "CE 0297". The blood pressure monitor corresponds to European standards EN 1060-1 and EN 1060-3. The specifications of EU Guideline "93/42/EEC of the Council Directive dated 14 June 1993 concerning medical devices" are met and likewise those of the R&TTE directive 1999/5/EC. You can request the complete Conformity Declaration from Medisana AG, Jagenbergstrasse 1, 41468 Neuss, Germany, or you can also download it from the Medisana homepage ([www.medisana.com](http://www.medisana.com)).

**Electromagnetic compatibility:** (see attached leaflet)

**6.5 Technical specifications**

Name and model :	<b>MEDISANA</b> Upper arm blood pressure monitor <b>BU 550 connect</b>
Display system :	Digital display
Memory slots :	2 x 500 for measurement data
Measuring method :	Oscillometric
Voltage supply :	6 V=, 4 x 1,5 V batteries AAA LR03, with mains adaptor: 100-240V~, 50-60Hz, 400 mA
Measuring range blood pressure :	40 - 230 mmHg
Measuring range pulse :	40 – 199 beats per minute
Maximum measuring deviation of static pressure :	± 3 mmHg
Maximum measuring deviation of pulse values :	± 5 % of the value
Pressure generation :	Automatic with pump
Air release :	Automatic
Autom. switch-off :	After approx. 1 min.
Operating conditions :	+5 °C to +40 °C, relative humidity ≤ 85 %
Storage conditions :	-20 °C to +60 °C, 10 to 93 % max. relative humidity
Dimensions (L x W x H) :	approx. 140 x 90 x 31,5 mm
Weight (of the device) :	approx. 200 g without batteries
Item number :	51290
EAN number:	40 15588 51290 2
Accessories :	- Mains adaptor for <b>BU 550 connect</b> Item number 51013, EAN 4015588 51013 7

**CE 0297**

- Cuff 22 - 42 cm for adults  
Item number 51299, EAN 4015588 51299 5

**In accordance with our policy of continual product improvement, we reserve the right to make technical and optical changes without notice.**

## Warranty and repair terms

Please contact your dealer or the service centre in case of a claim under the warranty. If you have to return the unit, please enclose a copy of your receipt and state what the defect is.

The following warranty terms apply:

1. The warranty period for **MEDISANA** products is three years from date of purchase. In case of a warranty claim, the date of purchase has to be proven by means of the sales receipt or invoice.
2. Defects in material or workmanship will be removed free of charge within the warranty period.
3. Repairs under warranty do not extend the warranty period either for the unit or for the replacement parts.
4. The following is excluded under the warranty:
  - a. All damage which has arisen due to improper treatment, e.g. non-observance of the user instructions.
  - b. All damage which is due to repairs or tampering by the customer or unauthorised third parties.
  - c. Damage which has arisen during transport from the manufacturer to the consumer or during transport to the service centre.
  - d. Accessories which are subject to normal wear and tear.
5. Liability for direct or indirect consequential losses caused by the unit are excluded even if the damage to the unit is accepted as a warranty claim.



### MEDISANA AG

Jagenbergstraße 19

41468 NEUSS

Germany

eMail: [info@medisana.de](mailto:info@medisana.de)

Internet: [www.medisana.com](http://www.medisana.com)

The service centre address is shown on the attached leaflet.



## REMARQUE IMPORTANTE! TOUJOURS CONSERVER!

Lisez attentivement le mode d'emploi, et en particulier les consignes de sécurité, avant d'utiliser l'appareil. Conservez bien ce mode d'emploi. Vous pourriez en avoir besoin par la suite. Lorsque vous remettez l'appareil à un tiers, mettez-lui impérativement ce mode d'emploi à disposition.

### Légende



Ce mode d'emploi fait partie du contenu de l'appareil. Elle contient des informations importantes concernant sa mise en service et sa manipulation. Lisez l'intégralité de ce mode d'emploi. Le non respect de cette notice peut provoquer de graves blessures ou des dommages de l'appareil.



### AVERTISSEMENT

Ces avertissements doivent être respectés afin d'éviter d'éventuelles blessures de l'utilisateur.



### ATTENTION

Ces remarques doivent être respectées afin d'éviter d'éventuels dommages de l'appareil.



**REMARQUE** - Ces remarques vous donnent des informations supplémentaires utiles pour l'installation ou l'utilisation.



Classification de l'appareil: Type BF



N° de lot



Fabricant



Date de fabrication

**Indication:**

Ce tensiomètre électronique entièrement automatique permet de mesurer la tension à la maison. Il s'agit d'un système de tensiomètre non invasif pour la mesure de la pression artérielle diastolique et systolique et du pouls chez les adultes, qui recourt à la technique oscillométrique au moyen d'un brassard que l'on enroule autour de l'avant-bras. Le diamètre du brassard à utiliser pour cet appareil va de 22 à 42 cm.

**Contre-indications:**

- L'appareil n'est pas conçu pour mesurer la tension des enfants. Pour l'utilisation sur des enfants assez âgés, demandez conseil à votre médecin.
- L'appareil ne doit pas être utilisé par:
  - les femmes enceintes,
  - les personnes avec des implants électroniques
  - lors d'une pré-éclampsie, une arythmie auriculaire, une arythmie ventriculaire et une artériopathie oblitérante périphérique,
  - d'une thérapie existante intravasculaire, d'accès veineux, ou après une mastectomie.

Si vous souffrez de maladies, consultez votre médecin avant d'utiliser l'appareil.

**Consignes de sécurité****AVERTISSEMENT**

**Ne prenez pas de mesures thérapeutiques sur la base de mesures effectuées par vous-même.  
Ne modifiez jamais les doses de médicaments prescrites par votre médecin.**

- L'appareil est destiné exclusivement à un cadre domestique.
- Si vous avez des doutes d'ordre médical, parlez-en à votre médecin avant d'utiliser le tensiomètre.
- Utilisez l'appareil uniquement comme indiqué dans la notice.
- Toute autre utilisation annule les droits à la garantie.
- L'appareil ne doit pas être utilisé pour contrôler la fréquence d'un stimulateur cardiaque.
- Lors d'allergies existantes contre le polyester ou les matières plastiques, n'utilisez pas l'appareil.
- Ne placez jamais le brassard sur une peau lésée.
- Ne mesurez pas la tension artérielle, si vous effectuez en même temps d'autres mesures sur la même partie du corps, car elles risquent d'être perturbées, voire annulées.
- Si vous ressentez en cours de mesure une gêne, par exemple une douleur au bras, appuyez sur la touche MARCHE / ARRÊT  pour dégonfler immédiatement le brassard. Défaites le brassard et retirez-le du bras.
- Si, dans de rares cas, un dysfonctionnement entraînera un gonflement durable du brassard pendant la mesure, il doit être ouvert immédiatement. Une pression trop importante prolongée au bras par un gonflement trop fort du brassard (pression du brassard > 300 mmHg ou un gonflement continu > 15 mmHg de plus de 3 min) peut conduire à une ecchymose sur le bras.
- Des mesures trop fréquentes et successives peuvent contribuer à une perturbation de la circulation sanguine et entraîner des blessures.
- Assurez-vous que lors de l'utilisation ou du stockage, le câble et le tuyau d'air soient posés de sorte qu'ils n'entraînent aucun risque de strangulation.
- Ne branchez pas le tuyau d'air à d'autres systèmes médicaux, sinon, l'air risque de pénétrer dans le système intravasculaire ou la pression pourrait en être augmentée, risquant ainsi de causer des blessures graves.
- L'appareil n'est pas adapté pour la surveillance constante de la pression artérielle au cours d'une intervention chirurgicale, ou pendant des urgences médicales.
- L'appareil n'est pas adapté pour une utilisation pendant le transport de patients en dehors d'un établissement de santé.

- L'appareil ne peut pas être utilisé en conjonction avec un équipement chirurgical.
- L'appareil ne doit pas être utilisé à proximité d'autres appareils qui émettent un fort rayonnement électrique, tels que les émetteurs de radio ou les téléphones mobiles. Sa fonction peut en être altérée (voir «Compatibilité électromagnétique»).
- N'utilisez pas l'appareil à proximité de mélanges anesthésiques inflammables à l'air ou par de l'oxygène.
- Cet appareil n'est pas destiné aux personnes à capacités physiques, sensorielles ou mentales réduites ou dépourvues d'expérience et/ou de connaissances, sauf si elles sont surveillées par une personne responsable de leur sécurité ou ont été instruites de l'utilisation de l'appareil.
- Ce tensiomètre est destiné aux adultes. L'utilisation sur les nourrissons et les enfants n'est pas autorisée. Consultez un médecin si vous souhaitez utiliser le dispositif sur les adolescents.
- Gardez le produit hors de la portée des enfants et animaux. L'ingestion de petites pièces telles que les matériaux d'emballage, les piles, le couvercle du compartiment des piles etc. peut entraîner la suffocation.
- Avant l'utilisation, vérifiez si l'appareil fonctionne et est en parfait état. En cours d'utilisation, n'effectuez aucun entretien et aucune réparation.
- En cas de panne, ne réparez pas l'appareil vous-même, ceci supprime tous vos droits de garantie. Confiez les réparations à des techniciens agréés.
- Protégez l'appareil contre l'humidité. Si toutefois des liquides s'infiltrèrent dans l'appareil, vous devez immédiatement retirer les piles et éviter toute autre utilisation. Veuillez dans ce cas contacter votre commerçant spécialisé ou nous informer directement. Nos coordonnées sont indiquées à la page adresse.
- Utilisez uniquement des pièces de rechange d'origine et les pièces fournies par le fabricant, sinon vous risquez d'endommager l'appareil ou causer des blessures corporelles.
- Si vous ne vous servez pas de l'appareil de manière prolongée, retirez les piles.

## Merci !

Félicitations et merci de votre confiance!

Avec le tensiomètre **BU 550 connect** vous avez acquis un produit de qualité de la maison **MEDISANA**. Afin d'obtenir les résultats escomptés et de profiter longtemps de votre tensiomètre **BU 550 connect MEDISANA**, nous vous recommandons de lire attentivement les instructions suivantes concernant l'utilisation, la sécurité et l'entretien.

### 2.1 Éléments fournis et emballage

Veillez vérifier si l'appareil est au complet et ne présente aucun dommage. En cas de doute, ne faites pas fonctionner l'appareil et renvoyez-le à un point de service après-vente.

La fourniture comprend:

- 1 **MEDISANA** Tensiomètre pour le bras **BU 550 connect**
- 1 brassard avec tuyau d'air
- 4 piles (type AAA, LR03), 1,5 V
- 1 pochette de rangement
- 1 mode d'emploi et un accessoire CEM

Les emballages sont réutilisables ou peuvent être recyclés afin de récupérer les matières premières. Respectez les règles de protection de l'environnement lorsque vous jetez les emballages dont vous n'avez plus besoin. Si vous remarquez lors du déballage un dommage survenu durant le transport, contactez immédiatement votre revendeur.



### AVERTISSEMENT

**Veillez à garder les films d'emballage hors de portée des enfants.  
Ils risqueraient de s'étouffer!**

### 2.2 La tension qu'est-ce que c'est?

La tension désigne la pression formée dans les vaisseaux à chaque battement du cœur. Lorsque le cœur se contracte (= systole) et pompe le sang dans les artères la pression vasculaire augmente. La valeur maximale est appelée pression systolique, cette valeur est la première qui est prise lors d'une mesure. Lorsque le cœur se rétracte pour se remplir de sang, la pression diminue également dans les artères. Lorsque les vaisseaux se relâchent, la deuxième valeur, la pression diastolique, est mesurée.

### 2.3 Comment fonctionne la mesure?

Le **MEDISANA BU 550 connect** est un tensiomètre destiné à mesurer la tension au niveau du bras. La mesure est effectuée ici par un microprocesseur – déjà pendant le gonflage du brassard. L'appareil reconnaît la systole plus vite et termine la mesure plus tôt lors des mesures conventionnelles. Cela empêche une pression inutile et trop élevée par le brassard. En outre, le tensiomètre est doté d'une fonction pour détecter des battements du cœur irréguliers (appelés arythmies) qui peuvent influencer sur les résultats de mesure. Si une telle arythmie est détectée, elle est indiquée par le symbole approprié sur l'écran (voir le chapitre 4.2, *Mesure de la pression artérielle*).



### 2.4 Quelle est l'utilité de mesurer la tension à la maison?

**MEDISANA** dispose d'une longue expérience dans le domaine de la mesure de la tension. La haute précision du principe de mesure des appareils **MEDISANA** est vérifiée par de nombreuses études cliniques effectuées conformément à des standards internationaux stricts. Un argument de poids pour mesurer la tension à la maison est le fait que la mesure est effectuée dans un environnement familial et en étant reposé. La « valeur de base », qui est mesurée le matin directement au lever avant le petit déjeuner est la plus significative. Par principe, il convient de toujours effectuer la mesure à la même heure et dans des conditions identiques. C'est le seul moyen d'obtenir des résultats comparables et ainsi de détecter à temps tout début d'hypertension. Une hypertension restant longtemps inconnue augmente le risque d'autres maladies cardiovasculaires.



#### VOICI DONC NOTRE CONSEIL:

**Mesurez votre tension quotidiennement et régulièrement, même si vous vous sentez bien.**

### 2.5 Classification des tensions

Le tableau ci-dessous présente des valeurs indicatives de tension élevée et faible sans considération de l'âge. Cette échelle de classification est conforme aux directives de l'Organisation mondiale de la santé (OMS).

Classification de la tension artérielle selon la politique de l'OMS			
systolique mmHg	diastolique mmHg		Indicateur de tension <b>20</b>
≥ 180	≥ 110	<b>Forte hypertension</b>	rouge
160 - 179	100 - 109	<b>Hypertension moyenne</b>	orange
140 - 159	90 - 99	<b>Légère hypertension</b>	jaune
130 - 139	85 - 89	<b>Tension élevée-normale</b>	vert
120 - 129	80 - 84	<b>Tension normale</b>	vert
< 120	< 80	<b>Tension optimale</b>	vert
< 100	< 60	<b>Tension faible</b>	vert



#### AVERTISSEMENT

**Une pression sanguine trop basse est aussi dangereuse pour la santé qu'une pression trop élevée. Les vertiges peuvent entraîner des situations dangereuses (par ex. dans les escaliers ou en voiture) !**

### 2.6 Variations de tension

La tension est influencée par de nombreux facteurs, ainsi, un travail physiquement éprouvant, l'anxiété, le stress, mais aussi l'heure de la journée peuvent fortement modifier les valeurs mesurées. Les valeurs de tension personnelles varient également durant la journée et l'année. Les sujets hypertendus sont particulièrement exposés à ces variations. Normalement, la tension atteint sa valeur maximale durant des activités physiques intenses et sa valeur minimale la nuit durant le sommeil.

### 2.7 Influence et évaluation des mesures

- Effectuez plusieurs mesures de votre tension, mémorisez les résultats et comparez-les ensuite. Ne tirez jamais de conclusions à partir d'un seul résultat.
- Les valeurs de votre pression sanguine doivent toujours être évaluées par un médecin informé de vos antécédents médicaux. Si vous utilisez l'appareil régulièrement et enregistrez les valeurs pour votre médecin, il faut aussi de temps en temps informer votre médecin du déroulement.
- Lorsque vous mesurez votre tension, tenez compte que les valeurs quotidiennes dépendent de nombreux facteurs. Ainsi, la consommation de tabac, d'alcool, la prise de médicaments et les activités physiques influencent les valeurs de mesure de manière différente.
- Mesurez votre tension avant les repas.
- Avant de mesurer votre tension, reposez-vous au moins 5 minutes.
- Si la valeur systolique ou diastolique mesurée semble anormale (trop forte ou trop faible) malgré une manipulation correcte de l'appareil et que ceci se reproduit plusieurs fois, veuillez informer votre médecin. Il en est de même si parfois un pouls irrégulier ou trop faible ne permet pas d'effectuer la mesure.

## 3 Mise en service

### 3.1 Insérer / changer les piles

Avant de pouvoir utiliser votre appareil, vous devez insérer les piles fournies. Le cache du compartiment à piles **9** se trouve sur la face inférieure de l'appareil. Ouvrez-le, retirez-le et insérez les 4 piles fournies (piles 1,5 V de type AAA LR03). Faites attention aux indications de polarité qui figurent dans le compartiment à piles. Refermez le compartiment à piles. Remplacez les piles si le symbole de remplacement de la pile **19** apparaît ensemble avec l'affichage «Lo» à l'écran **8** ou si à l'écran rien ne s'affiche après que l'appareil ait été allumé. Si vous voyez que le symbole de remplacement de la pile **19** clignote, vous pourrez encore effectuer environ 10 mesures avant que les piles soient complètement vides.



### AVERTISSEMENT

#### INSTRUCTIONS DE SECURITE RELATIVES AUX PILES

- Ne désassemblez pas les piles !
- Nettoyez le cas échéant les contacts de l'appareil et des piles avant de placer celles-ci !
- Retirez immédiatement les piles usagées de l'appareil !
- Danger accru de fuite ! Evitez tout contact avec la peau, les yeux et les muqueuses ! En cas de contact avec l'électrolyte, rincez tout de suite les endroits concernés à l'eau claire en abondance et consultez immédiatement un médecin !
- En cas d'ingestion d'une pile, consultez immédiatement un médecin !





- Remplacez toujours toutes les piles à la fois !
- N'utilisez que des piles de type identique!
- N'utilisez pas simultanément des piles différentes ou des piles ayant déjà été utilisées et des piles neuves !
- Introduisez correctement les piles en faisant attention à la polarité !
- Veillez à ce que le compartiment des piles soit parfaitement fermé !
- Retirez-les de l'appareil lors d'une non-utilisation prolongée !
- Conservez les piles hors de portée des enfants !
- Ne rechargez pas les piles ! Risque d'explosion !
- Ne pas les court-circuiter ! Risque d'explosion !
- Ne pas les jeter au feu ! Risque d'explosion !
- Stockez les piles que vous n'utilisez pas dans leur emballage et veillez à ce qu'elles restent éloignées d'objets métalliques afin d'éviter des courts-circuits !
- Ne jetez pas les piles et batteries usées dans les ordures ménagères ! Jetez-les dans un conteneur prévu à cet effet ou dans un point de collecte des batteries, dans un commerce spécialisé !



### 3.2 Utilisation d'un bloc d'alimentation

Il est également possible d'utiliser l'appareil avec un bloc d'alimentation spécial (MEDISANA N° d'art. 51013) qui doit être branché au connecteur ⑦ prévu à cet effet sur la face arrière de l'appareil. Les piles doivent rester dans l'appareil. Le branchement du connecteur sur la face arrière du tensiomètre désactive automatiquement les piles. C'est pourquoi il est nécessaire de raccorder le bloc d'alimentation d'abord au secteur et ensuite à l'appareil. Après l'utilisation du tensiomètre, il faut d'abord tirer le connecteur de l'appareil et ensuite débrancher le bloc d'alimentation du secteur. Cela vous évitera de régler la date et l'heure à chaque mise sous tension.

### 3.3 Régler la date et l'heure

1. Avant d'utiliser l'appareil, vous devez placer le commutateur **LOCK** ① en position «ON» (vert). En position «OFF» (rouge), Bluetooth est désactivé et le clavier verrouillé.
2. Maintenez la touche **S** ⑩ enfoncée pendant 3 secondes.
3. Tout d'abord, l'espace de saisie pour la date clignote. Pour entrer le chiffre pour le mois, appuyez sur la touche **M** ⑤ jusqu'à ce que le chiffre désiré apparaisse.
4. Appuyez sur la touche **S** ⑩ pour confirmer le réglage.
5. L'espace d'entrée pour la journée clignote. Lors de la saisie du jour, de l'année, de l'heure et des minutes, suivez la même procédure comme indiquée sous les points 3 et 4.
6. «OK» apparaît après la saisie. Si aucune touche n'est actionnée pendant environ 60 secondes, l'appareil s'éteint automatiquement pour économiser de l'énergie.

### 3.4 Réglage de la mémoire utilisateur

Le modèle **BU 550 connect** permet d'affecter les valeurs mesurées à deux mémoires différentes. Chaque mémoire dispose de 500 blocs mémoire. Appuyez et maintenez enfoncée la touche de **M** ⑤ pendant au moins 3 secondes jusqu'à ce que le symbole pour la mémoire U (UTILISATEUR) 1  s'affiche à l'écran. En appuyant sur la touche **M** ⑤, vous pouvez choisir entre utilisateur 1 ou 2 ou une mesure d'invité . Lors d'une mesure d'invité, les valeurs affichées ne sont pas enregistrées. Appuyez sur la touche **S** ⑩ pour confirmer votre sélection.

### 4.1 Mise en place de la manchette

1. Avant l'utilisation, enfichez l'embout du flexible d'air **3** dans l'orifice situé sur le côté gauche de l'appareil **4**.
2. Glissez l'extrémité libre de la manchette à travers l'étrier métallique de manière à ce que la bande velcro se trouve à l'extérieur et qu'une forme cylindrique (illustration 1) se forme. Enfilez le brassard sur votre bras gauche.
3. Placez le tuyau d'air au milieu du bras dans le prolongement du majeur (illustration 2) (a). Le bord inférieur du brassard doit être situé 2 à 3 cm audessus du pli du coude (b). Serrez le brassard et fermez la bande velcro (c).
4. Procédez à la mesure sur le bras nu.
5. N'utilisez le bras droit que s'il est impossible de placer le brassard sur le bras gauche. Les mesures doivent toujours être effectuées sur le même bras.
6. Position de mesure correcte en position assise (illustration 3).

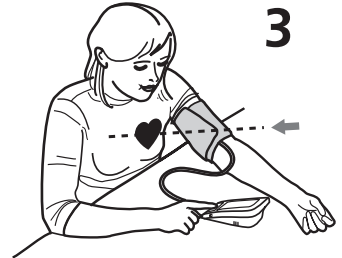
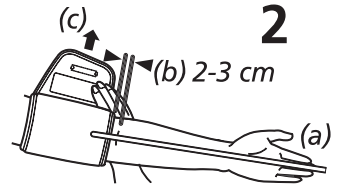
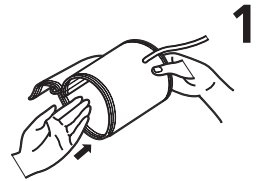





- Effectuer la mesure en position assise. Décontractez le bras et posez-le par exemple sur une table. Restez tranquille durant la mesure: ne bougez pas et ne parlez pas, ceci pouvant fausser les résultats de la mesure.
- En cas de mesures répétées, le sang s'accumule dans le bras, ce qui peut fausser la mesure. Des mesures consécutives de la tension doivent être effectuées avec des pauses de trois minutes ou une fois que le bras a été maintenu vers le haut de sorte à ce que le sang accumulé puisse s'écouler.

### 4.2 Mesure de la pression artérielle

Une fois que vous avez placé correctement le brassard, la mesure peut commencer.

1. Avant d'utiliser l'appareil, vous devez placer le commutateur **LOCK 1** en position «ON» (vert). En position «OFF» (rouge), Bluetooth est désactivé et le clavier verrouillé.
2. Allumez l'appareil en appuyant sur la touche **MARCHE/ARRÊT 6** .
3. Tous les caractères apparaissent brièvement à l'écran. Ce test vérifie l'intégrité de l'affichage. L'appareil est prêt pour la mesure et le chiffre **0** s'affiche.
4. La manchette se gonfle lentement de manière automatique afin de prendre votre tension. La pression croissante est affichée à l'écran.
5. Dès que l'appareil détecte un signal, le symbole du pouls commence à clignoter à l'écran.
6. Si un résultat a été déterminé, l'appareil dégonfle lentement le brassard et affiche la pression artérielle systolique et diastolique, la fréquence du pouls et l'heure actuelle.

- L'indicateur de la tension **20** clignote à côté des barres de couleur correspondantes conformément à la classification de la tension selon l'OMS. Si l'appareil a détecté un pouls irrégulier, vous voyez en outre clignoter l'affichage d'arythmie **18** .
- Les valeurs mesurées sont automatiquement stockées dans la mémoire de l'utilisateur sélectionné (  ou  ) (mais pas lors d'une mesure d'invité, voir le chapitre 3.4, *Réglage de la mémoire de l'utilisateur*). Il est possible d'enregistrer jusqu'à 500 valeurs de mesure avec la date et l'heure dans chacune des mémoires.
  - Les résultats de mesure sont également transmis via Bluetooth automatiquement à différents récepteurs prêts à recevoir ces signaux, symbolisés par l'icône Bluetooth clignotante **17**. Si la transmission Bluetooth a réussi, l'icône Bluetooth **17** et «OK» s'affichent à l'écran. Si les mesures ne sont pas transmises via Bluetooth, «Err» s'affiche.
  - Si plus aucune touche n'est actionnée, l'appareil s'éteint automatiquement au bout d'env. 1 minute ou il est possible de l'éteindre en appuyant sur la touche MARCHE / ARRÊT **6** .

### 4.3 Transfert Bluetooth en ligne à VitaDock® ou l'application VitaDock®

Le **Tensiomètre BU 550 connect Medisana pour le bras** offre la possibilité de transférer vos données via Bluetooth® dans espace VitaDock® en ligne et/ou à l'application VitaDock®. Les applications VitaDock® permettent une analyse détaillée, le stockage et la synchronisation de leurs données entre plusieurs appareils iOS et Android. Ainsi, vous aurez toujours accès à vos données et pourrez les partager par exemple avec des amis ou votre médecin. À cette fin, vous aurez besoin d'un compte utilisateur gratuit que vous pourrez créer chez [www.vitadock.com](http://www.vitadock.com). Pour les appareils mobiles iOS Android, vous pouvez télécharger les applications appropriées. Vous trouverez sur le site un tutoriel vous expliquant comment installer et utiliser le logiciel. Après chaque mesure de la pression artérielle s'effectue une transmission des données automatique (si Bluetooth est activé et configuré sur le récepteur). Si vous désirez transmettre les données de la mémoire du **BU 550 connect** manuellement, procédez comme suit :

- Appuyez et maintenez enfoncé la touche MARCHE/ARRÊT **6**  pendant 3 secondes pour passer en mode de transmission manuelle.
- L'icône Bluetooth **17** clignote et le transfert commence.
- Si la transmission Bluetooth a réussi, l'icône Bluetooth **17** et «OK» s'affichent à l'écran. Si les mesures ne sont pas transmises via Bluetooth, «Err» s'affiche.

## 5 Mémoire

### 5.1 Affichage des valeurs en mémoire

Cet appareil dispose de 2 mémoires disposant chacune de 500 emplacements en mémoire. Les résultats sont automatiquement mémorisés dans la mémoire sélectionnée. Pour récupérer les valeurs stockées, appuyez sur la touche **M** **5**. La moyenne des trois dernières mesures de l'utilisateur respectif s'affiche. Appuyez encore une fois sur la touche **M** **5** pour afficher la dernière mesure enregistrée. Si vous continuez à appuyer sur la touche **M** **5**, les mesures enregistrées précédemment s'affichent. En appuyant sur la touche **S** **10**, vous les faites défiler à nouveau en avant. Si vous appuyez sur aucune touche, l'appareil en mode de rappel mémoire se met automatiquement hors tension après environ 1 min. En appuyant sur la touche MARCHE / ARRÊT **6** , vous quittez le mode rappel mémoire à tout moment. Lorsque la mémoire contient déjà 500 mesures et que vous mettez en mémoire une nouvelle mesure, la valeur la plus ancienne sera effacée.



## 5.2 Effacer la mémoire

Appuyez sur la touche **M 5** pour passer en mode rappel mémoire. Si vous désirez supprimer seulement le dernier résultat de mesure, appuyez et maintenez la touche **S 10** enfoncée pendant environ 7 secondes. Le dernier résultat mesuré clignote deux fois et sera supprimé. L'écran affiche «**dEL**». Appuyez sur la touche MARCHE / ARRÊT **6** pour quitter le mode d'effacement. Si vous désirez supprimer toutes les valeurs en mémoire pour un utilisateur spécifique, appuyez simultanément sur la touche **M 5** et la touche **S 10** pendant environ 10 secondes. Sur l'écran clignote «**dEL ALL**». Appuyez sur la touche **S 10** pour confirmer. Maintenant, «**dEL OK**» s'affiche. Toutes les valeurs sont alors supprimées et l'appareil s'éteint automatiquement. Si vous désirez annuler l'opération de suppression, appuyez sur la touche MARCHE/ARRÊT **6** pendant que «**dEL ALL**» s'affiche. L'appareil s'éteint ensuite sans supprimer les valeurs.

## 6 Divers

### 6.1 Erreurs et comment y remédier

*Messages d'erreur:*

Symbole	Cause	Remède
 + Lo	Pile faible	Les piles sont trop faibles ou usées. Remplacez les quatre piles par de nouvelles piles LR03 de 1,5 V, du type AAA.
 + Err	Le transfert de données via Bluetooth échoue	Testez le logiciel et contrôlez si la fonction Bluetooth est activée sur les récepteurs.
E1	Le brassard n'est pas mis correctement	Placez le brassard correctement. Répétez la mesure de manière correcte.
E2	Le brassard est trop serré	Placez le brassard correctement. Répétez la mesure de manière correcte.
E3	Erreur lors du gonflage	Mettez le brassard correctement. Assurez-vous que le câble soit correctement branché à l'appareil. Mesurez à nouveau.
E10/E11	Vous bougez ou parlez pendant la mesure ou votre pouls est trop faible.	Répétez la mesure après une période de repos de 30 minutes. Ne parlez et ne bougez pas pendant la mesure.
E20	Le pouls n'est pas détecté	Placez le brassard correctement. Répétez la mesure de manière correcte.
E21	La mesure a échoué	Répétez la mesure après une période de repos de 30 minutes.
EExx	Erreur de calibrage	Placez le brassard correctement. Répétez la mesure de manière correcte.

Si vous ne pouvez résoudre un problème, contactez le fabricant. Ne démontez pas vous-même l'appareil.

## 6.2 Nettoyage et entretien

- Enlever les piles avant de nettoyer l'appareil.
- Ne jamais utiliser de détergents agressifs, ni de brosses dures.
- Nettoyer l'appareil avec un chiffon doux légèrement imbibé d'une solution savonneuse neutre. L'eau ne doit pas s'infiltrer dans le boîtier. Ne réutilisez l'appareil que lorsqu'il est parfaitement sec.
- Si l'appareil reste longtemps inutilisé, retirer les piles du compartiment à piles. Autrement, celles-ci risquent de couler.
- Ne pas exposer l'appareil directement aux rayons solaires et le protéger contre les poussières et l'humidité.
- Le brassard ne doit être gonflé qu'après avoir été placé autour du bras.
- *Contrôle métrologique:*

Cet appareil a été calibré par le fabricant pour une durée de deux ans. **En cas d'utilisation professionnelle**, le contrôle métrologique doit être effectué au plus tard tous les deux ans. Ce contrôle est payant et ne peut être effectué que par un service compétent ou des centres de maintenance autorisés – conformément aux directives sur la sécurité des produits médicaux.

## 6.3 Élimination de l'appareil



Cet appareil ne doit pas être placé avec les ordures ménagères. Chaque consommateur doit ramener les appareils électriques ou électroniques, qu'ils contiennent des substances nocives ou non, à un point de collecte de sa commune ou dans le commerce afin de permettre leur élimination écologique.

Retirez la pile avant de jeter l'appareil. Ne mettez pas les piles usagées à la poubelle, placez-les avec les déchets spéciaux ou déposez-les dans un point de collecte des piles usagées dans les commerces spécialisés. Pour plus de renseignements sur l'élimination des déchets, veuillez vous adresser aux services de votre commune ou bien à votre revendeur.

## 6.4 Directives / Normes

Ce tensiomètre est conforme aux normes européennes pour la mesure non invasive de la tension. Il est certifié selon des directives européennes et doté du sigle CE (sigle de conformité) « CE 0297 ». Le tensiomètre est conforme à la norme européenne EN 1060-1 et EN 1060-3. Les exigences de la « Directive 93/42/CEE du Conseil, du 14 juin 1993, relative aux dispositifs médicaux x » sont respectées, ainsi que la Directive européenne 1999/5/CE dite « R&TTE ». Vous pouvez télécharger la déclaration de conformité complète auprès de Medisana AG, Jagenbergstrasse 1, 41468 Neuss, Allemagne ou la télécharger à partir du site web Medisana ([www.medisana.fr](http://www.medisana.fr)).

**Compatibilité électromagnétique:** (voir la fiche jointe séparément)

### 6.5 Caractéristique

Nom et modèle:	<b>MEDISANA</b> Tensiomètre pour le bras <b>BU 550 connect</b>
Système d'affichage:	Affichage numérique
Emplacements de mémoire:	2 x 500 pour données de mesure
Méthode de mesure:	Oscillométrique
Alimentation électrique:	6 V =, piles de 4 x 1,5 V AAA LR03, avec bloc d'alimentation: 100-240V~, 50-60Hz, 400 mA
Plage de mesure pression artérielle:	40 - 230 mmHg
Plage de mesure pouls:	40 – 199 battements / min
Tolérance maximale pression statique:	± 3 mmHg
Tolérance maximale pouls:	± 5 % de la valeur
Gonflage:	Automatique avec pompe
Décompression:	Automatique
Arrêt automatique:	Au bout de 1 min environ
Conditions d'utilisation:	+5 °C à +40 °C, humidité relative de l'air ≤ 85 %
Conditions de stockage:	-20 °C à +60 °C, humidité relative de l'air max. 10 à 93 %
Dimensions (L x l x h):	environ 140 x 90 x 31,5 mm
Poids (unité de l'appareil):	environ 200 g sans les piles
Numéro d'article:	51290
Numéro EAN:	40 15588 51290 2
Accessoires spéciaux:	- Adaptateur secteur pour <b>BU 550 connect</b> Ref. 51013, EAN 4015588 51013 7

**CE 0297**

- Brassard 22 - 42 cm pour adultes  
Ref. 51299, EAN 4015588 51299 5

**Dans le cadre du travail continu d'amélioration des produits, nous nous réservons le droit de procéder à des modifications techniques et de design.**



## Conditions de garantie et de réparation

En cas de recours à la garantie, veuillez vous adresser à votre re-vendeur spécialisé ou contactez directement le service clientèle. S'il est nécessaire d'expédier l'appareil, veuillez indiquer le défaut constaté et joindre une copie du justificatif d'achat.

Les conditions de garantie sont les suivantes:

1. Une garantie de trois ans à compter de la date d'achat est accordée sur les produits **MEDISANA**. En cas d'intervention de la garantie, la date d'achat doit être prouvée en présentant le justificatif d'achat ou la facture.
2. Durant la période de garantie, les défauts liés à des erreurs de matériel ou de fabrication sont éliminés gratuitement.
3. Les services effectués sous garantie n'entraînent pas de prolongation de la période de garantie, ni pour l'appareil, ni pour les composants remplacés.
4. Sont exclus de la garantie:
  - a. tous les dommages dus à un usage incorrect, par exemple au nonrespect de la notice d'utilisation.
  - b. les dommages dus à une remise en état ou des interventions effectuées par l'acheteur ou par de tierces personnes non autorisées.
  - c. les dommages survenus durant le transport de l'appareil depuis le site du fabricant jusque chez l'utilisateur ou lors de l'expédition de l'appareil au service clientèle.
  - d. les accessoires soumis à une usure normale (brassard, piles, etc.).
5. Nous déclinons toute responsabilité pour les dommages consécutifs causés directement ou indirectement par l'appareil, y compris lorsque le dommage survenu sur l'appareil est couvert par la garantie.



### MEDISANA AG

Jagenbergstraße 19

41468 NEUSS

ALLEMAGNE

eMail: [info@medisana.de](mailto:info@medisana.de)

Internet: [www.medisana.com](http://www.medisana.com)

Vous trouverez l'adresse du SAV sur la fiche jointe séparément.



## NOTE IMPORTANTI! CONSERVARE IN MANIERA SCRUPOLOSA!

Prima di utilizzare l'apparecchio, leggere attentamente le istruzioni per l'uso, soprattutto le indicazioni di sicurezza, e conservare le istruzioni per l'uso per gli impieghi successivi. Se l'apparecchio viene ceduto a terzi, allegare sempre anche queste istruzioni per l'uso.

### Spiegazione dei simboli



Queste istruzioni per l'uso si riferiscono a questo apparecchio. Contengono informazioni importanti per la messa in funzione e l'uso. Leggere interamente queste istruzioni per l'uso. L'inosservanza delle presenti istruzioni può causare ferite gravi o danni all'apparecchio.



#### AVVERTENZA

Attenersi a queste indicazioni di avvertimento per evitare che l'utente si ferisca.



#### ATTENZIONE

Attenersi a queste indicazioni per evitare danni all'apparecchio.



#### NOTA

Queste note forniscono ulteriori informazioni utili relative all'installazione o al funzionamento.



Classificazione dell'apparecchio: Tipo BF



Numero LOT



Produttore



Data di produzione

**Impiego:**

Questo sfigmomanometro completamente automatico è stato progettato per misurare la pressione arteriosa a casa propria. Si tratta di un sistema di misurazione della pressione non invasivo, atto a misurare la pressione arteriosa diastolica e sistolica e la frequenza cardiaca negli adulti. Questo apparecchio utilizza la tecnica oscillometrica tramite un manicotto da applicare sulla parte superiore del braccio. La circonferenza del manicotto da utilizzare con questo apparecchio deve essere di 22 - 42 cm.

**Controindicazioni:**

- L'apparecchio non è adatto per misurare la pressione sanguigna ai bambini. Per poterlo utilizzare su bambini più grandi, chiedere consiglio al vostro medico.
- Il dispositivo non deve essere utilizzato:
  - su donne incinte,
  - persone con dispositivi elettronici impiantati
  - preeclampsia, aritmia atriale, aritmia ventricolare e arteriopatia obliterante periferica,
  - terapia intravascolare in caso di accessi venosi o a seguito di una mastectomia.

In presenza di eventuali patologie, si consiglia di consultare il proprio medico di fiducia prima di utilizzare l'apparecchio.

**Norme di sicurezza****AVVERTENZA**

**Non intraprendere azioni terapeutiche in base all'automisurazione. Non modificare mai il dosaggio di un farmaco prescritto dal medico.**

- L'apparecchio è concepito esclusivamente per uso domestico.
- In caso di dubbi sulla salute, consultare il proprio medico prima dell'utilizzo dello sfigmomanometro.
- Utilizzare il prodotto esclusivamente per l'impiego previsto come da istruzioni.
- In caso di uso diverso, si estingue qualsiasi diritto di garanzia.
- L'apparecchio non deve essere utilizzato per controllare la frequenza cardiaca di un pacemaker.
- In presenza di allergie al poliestere o alla plastica, evitare l'uso dell'apparecchio.
- Non collocare mai il manicotto sopra la pelle ferita.
- Non misurare la pressione arteriosa se allo stesso tempo vengono effettuate altre misure sulla stessa parte del corpo, poiché tale misurazione potrebbe essere disturbata o potrebbe non riuscire.
- Se durante una misurazione dovessero manifestarsi dei disturbi come ad es. dolore al braccio o altri fastidi, premere il tasto START/STOP  , per ottenere lo sgonfiamento immediato del manicotto. Allentare il manicotto e rimuoverlo dal braccio.
- Nell'improbabile circostanza in cui a causa di un malfunzionamento il manicotto dovesse rimanere permanentemente gonfio durante la misurazione, aprirlo immediatamente. Una sollecitazione prolungata del braccio a una pressione troppo elevata esercitata dal manicotto (pressione >300 mmHg o una pressione permanente >15 mmHg per 3 min) può portare a una ecchimosi.
- Misurazioni troppo frequenti e ravvicinate possono portare a disturbi della circolazione sanguigna e causare dunque lesioni.
- Assicurarsi durante l'uso e il non utilizzo dell'apparecchio che il cavo e il tubo dell'aria siano posizionati in modo tale da non generare un un rischio di strangolamento.
- Non collegare il tubo dell'aria con altri sistemi medici, poiché in tal caso l'aria potrebbe finire nei sistemi intravascolari ovvero la pressione potrebbe aumentare causando lesioni potenzialmente gravi.

- L'apparecchio non è idoneo per il monitoraggio costante della pressione arteriosa durante la chirurgia o il trattamento di emergenze mediche.
- L'apparecchio non è adatto per l'uso durante il trasporto all'esterno di una struttura sanitaria.
- L'apparecchio non può funzionare con attrezzature chirurgiche.
- L'apparecchio non deve essere utilizzato nelle vicinanze di dispositivi che emettono forti radiazioni elettriche, come ad esempio stazioni radio o telefoni cellulari. In questo caso il funzionamento potrebbe risentirne (vedere "compatibilità elettromagnetica").
- Non utilizzare l'apparecchio nelle vicinanze di sostanze anestetiche potenzialmente infiammabili all'aria e a contatto con l'ossigeno.
- Questo apparecchio non deve essere mai maneggiato da persone con disabilità fisiche, sensoriali o intellettive o con esperienza insufficiente e/o carenza di competenze sempre che, per la loro incolumità, non vengano assistiti da una persona competente o non vengano adeguatamente istruiti su come impiegare l'apparecchio.
- Questo sfigmomanometro è stato pensato per persone adulte. È vietato l'uso su neonati e bambini. Consultare un medico se si intende utilizzare l'apparecchio su persone molto giovani.
- Tenere l'apparecchio lontano dalla portata dei bambini e degli animali. L'ingestione di piccole parti come l'imballaggio, la batteria, il coperchio del vano batteria, ecc. può provocare soffocamento.
- Prima dell'uso assicurarsi che l'apparecchio funzioni e sia in perfette condizioni di utilizzo. Non eseguire durante l'uso operazioni di manutenzione o riparazione.
- In caso di guasti non procedere da soli alla riparazione dell'apparecchio, perché ciò comporterebbe la decadenza di ogni diritto di garanzia. Fare eseguire le riparazioni esclusivamente presso i centri di assistenza tecnica autorizzati.

- Proteggere l'apparecchio dall'umidità. Nel caso dovesse penetrarvi dell'acqua è necessario togliere immediatamente le batterie e sospendere l'utilizzo dell'apparecchio stesso. In questo caso rivolgersi al proprio rivenditore specializzato oppure direttamente a noi. Per contattarci, consultate la pagina degli indirizzi.
- Utilizzare esclusivamente accessori e pezzi di ricambio del produttore per evitare eventuali danni all'apparecchio o alle persone.
- Se l'apparecchio non viene utilizzato per un periodo prolungato, rimuovere le batterie.

## Grazie!

Grazie per la fiducia accordataci e complimenti per la scelta!

Con lo **sfigmomanometro da braccio BU 550 connect** Lei ha acquistato un prodotto di qualità di **MEDISANA**. Per raggiungere i risultati auspicati e per utilizzare al meglio il Suo **sfigmomanometro da braccio BU 550 connect MEDISANA**, raccomandiamo di leggere attentamente le seguenti indicazioni per l'uso e la manutenzione.

### 2.1 Materiale in dotazione e imballaggio

Verificare in primo luogo che l'apparecchio sia completo e che non vi siano segni di danni. In caso di dubbi non mettere in funzione l'apparecchio e inviarlo al centro di assistenza.

Il materiale consegnato consta di:

- 1 **MEDISANA** sfigmomanometro da braccio **BU 550 connect**
- 1 manicotto con flessibile dell'aria
- 4 batterie (tipo AAA, LR03), 1,5 V
- 1 borsa di custodia
- 1 manuale per l'uso e allegato EMV

Le confezioni sono riutilizzabili o possono essere riciclate. Smaltire il materiale d'imballaggio non più necessario in conformità alle disposizioni vigenti. In caso di danneggiamenti dovuti al trasporto, mettersi immediatamente in contatto con il proprio rivenditore.



### AVVERTENZA

**Assicurarsi che i sacchetti d'imballaggio non siano alla portata dei bambini. Pericolo di soffocamento!**

### 2.2 Che cos'è la pressione sanguigna?

La pressione sanguigna è la pressione presente nei vasi sanguigni a ogni battito cardiaco. Quando il cuore si contrae (= sistole) e pompa il sangue nelle arterie, si ha un innalzamento di pressione, il cui valore massimo è definito pressione sistolica ed è il primo ad essere rilevato nel corso della misurazione della pressione sanguigna.

Quando il muscolo cardiaco si allenta per ricevere nuovo sangue, scende anche la pressione nelle arterie. Ed è proprio nel momento in cui i vasi sanguigni sono rilassati che si misura il secondo valore, ovvero la pressione diastolica.

### 2.3 Come avviene la misurazione?

**MEDISANA BU 550** è uno sfigmomanometro destinato alla misurazione della pressione arteriosa sul braccio. La misurazione viene effettuata sul braccio attraverso un microprocessore – già mentre il manicotto si gonfia. L'apparecchio riconosce la sistole più velocemente e termina la misurazione in minor tempo rispetto ai dispositivi tradizionali. In questo modo si evita di gonfiare eccessivamente e inutilmente il manicotto. Lo sfigmomanometro presenta inoltre una funzione volta a rilevare i battiti cardiaci irregolari (le cosiddette aritmie), che possono influenzare i risultati di misurazione. Se si rileva un'aritmia, verrà visualizzata con il relativo simbolo sul display (vedere capitolo 4.2, "Misurare la pressione arteriosa").

## 2.4 Perché è utile misurare la pressione sanguigna a casa?

**MEDISANA** vanta un'esperienza pluriennale nel campo della misurazione della pressione sanguigna. L'elevata precisione del principio di misurazione degli apparecchi **MEDISANA** è provata da numerosi studi clinici, condotti sulla base di severi standard internazionali. Un valido argomento a favore della misurazione della pressione sanguigna a casa propria è dato dal fatto che le misurazioni sono effettuate in un ambiente familiare e in condizioni di relax.

Particolarmente importante è il cosiddetto "valore base", cioè quello rilevato al mattino appena svegli, prima della colazione. Sarebbe fondamentale misurare la propria pressione sanguigna possibilmente sempre alla stessa ora e nelle stesse condizioni. Ciò, infatti, consentirebbe di confrontare i risultati e di riconoscere per tempo disturbi iniziali dell'alta pressione. Se per molto tempo non ci si accorge di soffrire di alta pressione, aumenta il rischio di ulteriori malattie cardiovascolari.



### IL NOSTRO CONSIGLIO:

**Consigliamo dunque di misurare la pressione sanguigna quotidianamente e con regolarità, anche nel caso in cui non siano presenti particolari disturbi.**

## 2.5 Classificazione della pressione sanguigna

Nello schema che segue sono riportati i valori indicativi relativi all'alta e alla bassa pressione senza tener conto dell'età. Questa scala di classificazione della pressione arteriosa è conforme alle direttive impartite dall'Organizzazione Mondiale della Sanità (OMS).

Classificazione della pressione arteriosa secondo la direttiva OMS			
Sistolica mmHg	Diastolica mmHg		Indicatore di pressione 
≥ 180	≥ 110	<b>Forte ipertensione</b>	rosso
160 - 179	100 - 109	<b>Media ipertensione</b>	arancione
140 - 159	90 - 99	<b>Leggera ipertensione</b>	giallo
130 - 139	85 - 89	<b>Leggermente elevata pressione</b>	verde
120 - 129	80 - 84	<b>Pressione arteriosa normale</b>	verde
< 120	< 80	<b>Pressione arteriosa ottimale</b>	verde
< 100	< 60	<b>Ipotensione (pressione bassa)</b>	verde



### AVVERTENZA

**Una pressione troppo bassa rappresenta un rischio per la salute tanto quanto l'ipertensione! I capogiri possono causare situazioni pericolose (per es., sulle scale o nel traffico)!**



## 2.6 Oscillazioni della pressione sanguigna

Molti sono i fattori che possono influire sulla pressione sanguigna. Un'attività fisica pesante, la paura, lo stress o una determinata fascia oraria possono avere ripercussioni molto rilevanti sui valori misurati. La pressione sanguigna individuale è soggetta a forti oscillazioni sia durante la giornata che nel corso dell'anno. In pazienti affetti da alta pressione tali oscillazioni risultano particolarmente marcate. Di solito la pressione sanguigna raggiunge i massimi livelli sotto sforzo fisico, mentre è al minimo di notte, durante il sonno.

## 2.7 Influenzabilità e valutazione delle misurazioni

- Misurare più volte la pressione sanguigna, memorizzando i risultati ottenuti e confrontandoli poi fra di loro. Evitare di trarre conclusioni partendo da un singolo risultato.
- I valori della pressione sanguigna dovrebbero sempre essere valutati da un medico che sia anche a conoscenza dell'anamnesi del soggetto. Se si utilizza regolarmente l'apparecchio e si prende nota dei valori rilevati per comunicarli al proprio medico curante, occorrerebbe anche informarlo periodicamente sull'andamento della situazione.
- Nel misurare la pressione sanguigna tenere presente che i valori rilevati quotidianamente dipendono da diversi fattori. Il fumo, l'alcol, i farmaci e l'attività fisica influiscono in modo diverso sui valori rilevati.
- Misurare la pressione sanguigna prima dei pasti.
- Prima di misurare la pressione sanguigna è consigliabile rimanere a riposo almeno 5 minuti.
- Se il valore sistolico o diastolico rilevato nel corso della misurazione non sembra normale (troppo alto o troppo basso), nonostante il corretto utilizzo dell'apparecchio, e se ciò si ripete diverse volte, è opportuno rivolgersi al proprio medico curante. Lo stesso vale anche nei rari casi in cui un polso irregolare o troppo debole non renda possibile la misurazione.

## 3 Messa in funzione

### 3.1 Inserire / estrarre le batterie

Prima di utilizzare l'apparecchio, inserire le batterie accluse. Il coperchio del vano batteria **9** si trova sul lato inferiore dell'apparecchio. Aprirlo, rimuoverlo e inserire le 4 batterie 1,5V, tipo AAA LR03 accluse. Rispettare la polarità indicata nel vano batteria. Richiudere il vano batteria. Sostituire le batterie se sul display **8** compare il simbolo di sostituzione della batteria **19** con l'indicazione "Lo", o se sul display non viene visualizzato nulla dopo l'accensione dell'apparecchio. Se compare un simbolo di sostituzione della batteria **19**, è possibile eseguire ancora 10 misurazioni, prima che le batterie si scarichino completamente.



### AVVERTENZA -

### INDICAZIONI DI SICUREZZA PER LA BATTERIA

- **Non smontare le batterie!**
- **Se necessario, pulire i contatti delle batterie e dell'apparecchio prima di inserire le batterie!**
- **Rimuovere immediatamente le batterie esaurite dal dispositivo!**
- **Elevato rischio di fuoriuscita di liquidi, evitare il contatto con la pelle, gli occhi e le mucose! In caso di contatto con gli acidi delle batterie risciacquare subito i punti interessati con abbondante acqua pulita e consultare subito un medico!**
- **In caso di ingerimento di una batteria chiamare immediatamente un medico!**





- Sostituire sempre tutte le batterie contemporaneamente!
- Impiegare unicamente batterie dello stesso tipo, non utilizzare tipologie diverse oppure batterie usate e nuove insieme!
- Inserire correttamente le batterie, prestare attenzione alla polarità!
- Il vano batteria deve essere ben chiuso!
- In caso di lungo periodo di inutilizzo, rimuovere le batterie!
- Tenere le batterie lontano dalla portata dei bambini!
- Non ricaricare le batterie! Pericolo di esplosione!
- Non cortocircuitare! Pericolo di esplosione!
- Non gettare nel fuoco! Pericolo di esplosione!
- Tenere le batterie non utilizzate nella confezione e lontano da oggetti metallici, in modo da evitare cortocircuiti!
- Non gettare le batterie usate insieme ai rifiuti domestici, smaltirle separatamente oppure consegnarle a un punto di raccolta batterie presso il rivenditore!



### 3.2 Uso dell'alimentatore

In alternativa si può utilizzare l'apparecchio anche con un speciale alimentatore (MEDISANA art. n° 51013) da inserire nell'apposita presa di connessione ⑦ sulla parte posteriore dell'apparecchio stesso. Le batterie restano nell'apparecchio. Inserendo la spina nella parte posteriore dello sfigmomanometro, le batterie vengono disinserite meccanicamente. Pertanto è necessario inserire prima l'alimentatore nella presa e successivamente collegare lo sfigmomanometro. Se lo sfigmomanometro non viene più utilizzato, la presa deve essere prima scollegata dallo sfigmomanometro, quindi deve essere estratto l'alimentatore dalla presa. In questo modo si evita di dovere immettere nuovamente la data e l'ora ogni volta.

### 3.3 Impostazione di data e ora

1. Prima di utilizzare l'apparecchio, è necessario spostare l'interruttore **LOCK** ① su "ON" (verde). Se l'interruttore è posizionato invece su "OFF" (rossa), la funzione Bluetooth è disattivata e il blocco dei tasti è attivato.
2. Premere e tenere premuto per 3 secondi il pulsante **S** ⑩.
3. In primo luogo inizia a lampeggiare il campo di inserimento della data. Per inserire il numero del relativo mese, premere il pulsante **M** ⑤ diverse volte finché non appare il numero desiderato.
4. Premere il tasto **S** ⑩ per confermare l'impostazione.
5. Ora lampeggia il campo di inserimento del giorno. Quando si inserisce il giorno, l'anno, l'ora e i minuti, procedere come descritto ai punti 3 e 4.
6. Terminato l'inserimento compare il messaggio "Ok". Se per circa 60 secondi non viene premuto alcun pulsante, l'apparecchio si spegne automaticamente per risparmiare energia.

### 3.4 Impostazione della memoria utente

Lo sfigmomanometro MEDISANA BU 550 connect offre la possibilità di associare i valori rilevati a due memorie diverse. Ogni memoria dispone di 500 spazi. Premere e tenere premuto il tasto **M** ⑤ per almeno 3 secondi, fino a quando compare l'icona per il salvataggio di U1  (utente) sul display. Premendo il pulsante **M** ⑤ , è possibile scegliere tra utente 1 e utente 2 o misurazione eseguita come ospite . Quando un ospite esegue una misurazione, i dati rilevati non sono salvati. Premere il tasto **S** ⑩ per confermare la selezione.

### 4.1 Applicazione del manicotto

1. Prima dell'uso inserire l'elemento terminale del tubo per l'aria **3** nell'apertura sul lato a sinistra dell'apparecchio **4**.
2. Spingere il lato aperto del manicotto nell'asta di metallo, in modo che assuma una forma cilindrica (fig.1) e che la chiusura a strappo si trovi sul lato esterno.
3. Posizionare il tubo dell'aria al centro del braccio prolungando la linea del dito medio (fig.2) (a). Il bordo inferiore del manicotto deve essere 2 - 3 cm al di sopra dell'incavo del braccio (b). Tendere il manicotto e chiudere la chiusura a strappo (c).
4. Effettuare la misurazione con il braccio nudo.
5. Solo se non è possibile posizionare il manicotto sul braccio sinistro, utilizzare quello destro. Le misurazioni devono essere effettuate sempre sullo stesso braccio.
6. Posizione di misurazione corretta in posizione seduta (fig.3).

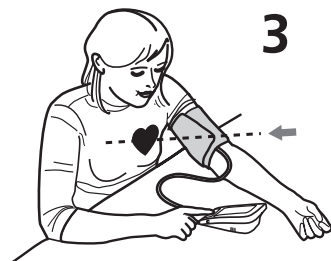
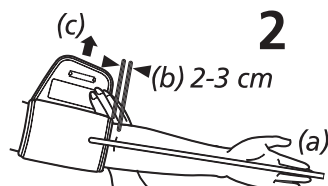
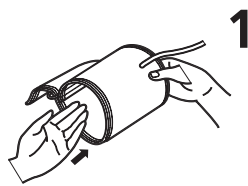



- Effettuare la misurazione da seduti. Rilassare il braccio e appoggiarlo ad esempio su un tavolo, senza irrigidirlo. Rilassare il braccio e tenerlo appoggiato senza tensioni. Durante la misurazione non agitarsi, non muoversi e non parlare, altrimenti i dati pot rebbero alterarsi.
- A seguito di ripetute misurazioni, il passaggio del sangue nel braccio viene bloccato portando a un risultato errato. Misurazioni della pressione in sequenza devono essere eseguite con una pausa di 3 minuti o dopo che il braccio è stato tenuto in alto affinché il sangue bloccato, possa scorrere.

### 4.2 Misurare la pressione arteriosa

Dopo aver applicato il manicotto correttamente è possibile iniziare la misurazione.

1. Prima di utilizzare l'apparecchio, è necessario spostare l'interruttore **LOCK 1** su "ON" (verde). Se l'interruttore è posizionato invece su "OFF" (rossa), la funzione Bluetooth è disattivata e il blocco dei tasti è attivato.
2. Accendere l'apparecchio premendo il tasto START/STOP **6** .
3. Tutti i caratteri appaiono brevemente sul display. Questo test serve a verificare la completezza delle informazioni visualizzate tramite display. L'apparecchio è pronto per l'uso e compare la cifra **0**.
4. Il manicotto si gonfia automaticamente per misurare la pressione arteriosa. La pressione in aumento viene visualizzata sul display.
5. Appena l'apparecchio registra un segnale, il simbolo del polso inizia a lampeggiare sul display.
6. Se il risultato è stato rilevato, l'apparecchio rilascia lentamente l'aria dal manicotto e mostra la pressione arteriosa sistolica e diastolica, il polso e l'ora.

- A seconda della classificazione della pressione arteriosa secondo l'OMS, l'indicatore di pressione **20** lampeggia accanto alla relativa barra colorata. Se l'apparecchio rileva un battito irregolare, lampeggia anche il display per il indicatore di aritmia **13** .
- I valori misurati vengono salvati automaticamente nella memoria utente selezionata ( **1** o **2** ), ma non nel caso di una misurazione eseguita come ospite (vedere il capitolo 3.4, *Impostazione della memoria utente*). In ogni memoria possono essere salvati fino a 500 valori misurati con l'ora e la data.
  - Inoltre, i risultati di misurazione vengono trasferiti automaticamente tramite Bluetooth ai dispositivi ricevitori attivi; questa operazione è indicata dal simbolo Bluetooth lampeggiante **17**. Se il trasferimento Bluetooth è avvenuto correttamente, compaiono il simbolo Bluetooth **17** e il messaggio "OK" sul display. Se invece non è stato possibile trasferire i valori misurati via Bluetooth, compare il messaggio "Err".
  - Se non viene più premuto alcun tasto, l'apparecchio si spegne automaticamente dopo ca. 1 min. o può essere spento con il tasto START/STOP **6** .

### 4.3 Trasferimento Bluetooth all'area online o all'applicazione VitaDock®

Lo **sfigmomanometro da braccio MEDISANA 550 BU connect** offre l'opportunità di trasferire i propri dati di misurazione via Bluetooth all'area online di VitaDock® o all'applicazione VitaDock®. Le applicazioni VitaDock® forniscono una valutazione, un'archiviazione e una sincronizzazione dettagliate dei dati tra più dispositivi iOS e Android. In questo modo si ha costantemente accesso ai dati ed è possibile condividerli ad es. con gli amici o con il medico di fiducia. A tale scopo, è necessario un conto utente gratuito che è possibile creare al sito [www.vitadock.com](http://www.vitadock.com). Per Android e per i dispositivi mobili iOS è possibile scaricare le relative applicazioni. Sul sito internet sono disponibili le istruzioni di installazione e utilizzo del software. Dopo ogni misurazione della pressione arteriosa avviene un trasferimento automatico (a condizione che il Bluetooth sia attivato e configurato sul ricevitore) dei dati. Si desidera trasferire i dati manualmente dall'archivio del **BU 550 connect**.

Procedere come segue:

- Premere e tenere premuto il pulsante start/stop **6**  per 3 secondi, per passare in modalità di trasmissione manuale.
- Il simbolo Bluetooth **17** lampeggia e ha inizio il trasferimento.
- Se il trasferimento Bluetooth è avvenuto correttamente, compaiono il simbolo Bluetooth **17** e il messaggio "OK" sul display. Se invece non è stato possibile trasferire i valori misurati via Bluetooth, compare il messaggio "Err".

## 5 Memoria

### 5.1 Indicatori dei valori memorizzati

L'apparecchio dispone di 2 memorie separate, ognuna con una capacità di 500 spazi memoria. I risultati sono archiviati automaticamente nella memoria selezionata. Per recuperare i valori memorizzati premere il pulsante **M** **5**. Compaiono sul display i valori medi delle ultime 3 misurazioni eseguite dall'utente. Se si preme nuovamente il pulsante **M** **5**, compare l'ultima misurazione eseguita. Ogni volta che si preme il pulsante **M** **5**, si otterrà la misurazione precedente. Premendo il tasto **S** **10**, è possibile tornare agli ultimi valori. Senza premere alcun tasto, l'apparecchio dopo circa un minuto passa automaticamente nella modalità di richiamo memoria. Premendo il pulsante start/stop **6**  è possibile abbandonare la modalità di richiamo memoria in qualsiasi momento. Se la memoria contiene già 500 valori di misura e un nuovo valore viene memorizzato, la memoria cancella il valore più vecchio.

### 5.2 Cancellazione della memoria



Premere il pulsante **M** **5** per accedere alla modalità di richiamo memoria. Se si desidera eliminare solo l'ultimo valore misurato, premere e tenere premuto il tasto **S** **10** per circa 7 secondi. Il risultato dell'ultimo valore misurato lampeggia due volte e viene cancellato. Il display visualizza il messaggio "dEL". Premere il tasto start/stop **6** **⏻** per abbandonare la funzione di eliminazione.

Si desidera eliminare tutti i valori presenti in memoria di un utente, premere e tenere premuto il tasto **M** **5** e il tasto **S** **10** contemporaneamente per circa 10 secondi. Il display visualizza il messaggio lampeggiante "dEL ALL". Premere il tasto **S** **10** per confermare. Ora compare il messaggio "dEL OK"- in questo modo i valori vengono cancellati e l'apparecchio si spegne automaticamente. Si desidera interrompere l'operazione di eliminazione. Durante la visualizzazione del messaggio "dEL ALL" premere il pulsante start/stop **6** **⏻**. L'apparecchio si spegne senza eliminare i valori.

## 6 Varie

### 6.1 Errori ed eliminazione

*Messaggi di errore:*

Simbolo	Causa	Pulizia
 + Lo	Batteria scarica	Le batterie stanno per esaurirsi o sono scariche. Sostituire tutte e quattro le batterie con batterie nuove LR03 del tipo AAA da 1,5 V.
 + Err	Trasmissione dati via Bluetooth non possibile	Controllare il software e verificare che il Bluetooth sia abilitato sui ricevitori.
E1	Manicotto non inserito correttamente	Applicare correttamente il manicotto. Ripetere la misurazione correttamente.
E2	Manicotto troppo stretto	Applicare correttamente il manicotto. Ripetere la misurazione correttamente.
E3	Errore durante il gonfiaggio	Applicare correttamente il manicotto. Assicurarsi che l'attacco sia ben collegato all'apparecchio. Misurare nuovamente.
E10/E11	Movimento o dialogo durante la misurazione o polso troppo debole	Ripetere la misurazione dopo 30 minuti di riposo. Non parlare e non muoversi durante la misurazione.
E20	Il polso non può essere rilevato	Applicare correttamente il manicotto. Ripetere la misurazione correttamente.
E21	Misurazione non riuscita	Ripetere la misurazione dopo 30 minuti di riposo.
EExx	Errore di calibrazione	Applicare correttamente il manicotto. Ripetere la misurazione correttamente.

Se non è possibile risolvere un problema, contattare il produttore. Non smontare l'apparecchio da soli.

### 6.2 Pulizia e manutenzione

- Prima di pulire l'apparecchio togliere le batterie.
- Non utilizzare detergenti aggressivi o spazzole dure.
- Pulire l'apparecchio con un panno morbido leggermente inumidito con un detergente delicato. L'acqua non deve penetrare nell'apparecchio. Utilizzare di nuovo l'apparecchio solo quando sia perfettamente asciutto.
- Togliere le batterie dall'apparecchio nel caso in cui non si intenda usarlo per molto tempo. Altrimenti si corre il pericolo che le batterie si scarichino.
- Non esporre l'apparecchio direttamente ai raggi del sole, proteggerlo dalla polvere e dall'umidità.
- Pompate aria nel manicotto pneumatico solo una volta che questo sia stato sistemato intorno al braccio.
- *Controlli metrologici:*

L'apparecchio è stato calibrato dal produttore per una durata di due anni. **In caso di uso commerciale**, i controlli metrologici devono ripetersi come minimo ogni due anni. Il controllo è a pagamento e può essere effettuato da un ente competente o da centri di manutenzione autorizzati, conformemente alle norme in materia.

### 6.3 Smaltimento



L'apparecchio non può essere smaltito insieme ai rifiuti domestici. Ogni utilizzatore ha l'obbligo di gettare tutte le apparecchiature elettroniche o elettriche, contenenti o prive di sostanze nocive, presso un punto di raccolta della propria città o di un rivenditore specializzato, in modo che vengano smaltite nel rispetto dell'ambiente.

Togliere la pila prima di smaltire lo strumento. Non gettare le pile esaurite nei rifiuti domestici, ma nei rifiuti speciali o in una stazione di raccolta pile presso i rivenditori specializzati. Per lo smaltimento rivolgersi alle autorità comunali o al proprio rivenditore.

### 6.4 Direttive / Norme

Questo sfigmomanometro soddisfa i requisiti della norme UE in materia di sfigmomanometri non invasivi. È stato certificato secondo le direttive CE ed è provvisto del marchio CE (marchio di conformità) "CE 0297". Lo sfigmomanometro è conforme alle norme europee EN 1060-1 ed EN 1060-3. Soddisfa i requisiti della direttiva europea "93/42/CEE del 14 giugno 1993 del Consiglio concernente i dispositivi medici", come pure i requisiti della direttiva R&TTE 1999/5/CE. È possibile richiedere la versione integrale della dichiarazione di conformità presso Medisana AG, Jagenbergstrasse 1, 41468 Neuss, Germania o scaricarla dal sito internet di Medisana ([www.medisana.com](http://www.medisana.com)).

**Compatibilità elettromagnetica:** (vedi il foglio di istruzioni separato)

## 6.5 Dati Tecnici

Nome e modello :	<b>MEDISANA</b> Sfigmomanometro da braccio <b>BU 550 connect</b>
Sistema di visualizzazione :	Display digitale
Posizioni di memoria :	2 x 500 per i dati misurati
Metodo di misurazione :	Oscillometrico
Alimentazione :	6 V = batterie 4 x 1,5 V AAA LR03, alimentatore: 100-240V~, 50-60 Hz, 400 mA
Campo di misura pressione arteriosa :	40 - 230 mmHg
Campo di misura polso :	40 – 199 battiti/min.
Massimo scostamento della pressione statica :	± 3 mmHg
Massimo scostamento dei valori del polso :	± 5 % del valore
Generazione di pressione :	Automatico con pompa
Fuoriuscita dell'aria :	Automatico
Spegnimento automatico :	dopo circa 1 min.
Condizioni di utilizzo :	+5 °C a +40 °C, umidità relat. ≤ 85 %
Condizioni di magazzinaggio :	-20 °C a +60 °C, 10 a 93 % umidità max. relat.
Dimensioni (L x L x H) :	circa 140 x 90 x 31,5 mm
Peso (unità dell'apparecchio) :	circa 200 g senza batterie
Numero articolo :	51290
Codice EAN :	40 15588 51290 2
Accessori speciali :	- Alimentatore per <b>BU 550 connect</b> Numero articolo 51013, EAN 4015588 51013 7
	- Manicotto 22 - 42 cm per adulti Numero articolo 51299, EAN 4015588 51299 5

**CE 0297**

**Alla luce dei costanti miglioramenti dei prodotti, ci riserviamo la facoltà di apportare qualsiasi modifica tecnica e strutturale.**

## Garanzia/condizioni di riparazione

In caso di garanzia rivolgersi al punto vendita specializzato o direttamente al punto di assistenza. Se l'apparecchio deve essere spedito, indicare il guasto e allegare una copia della ricevuta d'acquisto.

Valgono le seguenti condizioni di garanzia:

1. I prodotti **MEDISANA** sono coperti da una garanzia di due anni a partire dalla data di acquisto. In caso di garanzia, la data di acquisto deve essere provata con la ricevuta d'acquisto o con la fattura.
2. Difetti dovuti a errori dei materiali o di produzione vengono eliminati gratuitamente nell'arco del periodo di garanzia.
3. Eventuali prestazioni di garanzia non prolungano il periodo di garanzia, né per l'apparecchio né per i componenti sostituiti.
4. Non sono coperti da garanzia:
  - a. tutti i danni causati, dovuti a un uso non conforme, ad es. all'inosservanza delle istruzioni per l'uso.
  - b. danni da ricondurre alla manutenzione o a interventi eseguiti dall'acquirente o da persone non autorizzate.
  - c. danni dovuti al trasporto che vengono causati sul tragitto dal produttore al consumatore o in seguito alla spedizione al punto di assistenza.
  - d. accessori soggetti a una normale usura, come il manicotto e le batterie ecc.
5. Non sono coperti da garanzia neppure i danni diretti o indiretti causati dall'apparecchio anche se un eventuale danno all'apparecchio è riconosciuto come caso di garanzia.



### **MEDISANA AG**

Jagenbergstraße 19

41468 NEUSS

Germania

eMail: [info@medisana.de](mailto:info@medisana.de)

Internet: [www.medisana.com](http://www.medisana.com)

L'indirizzo del servizio di assistenza è riportato nel foglio allegato separato.





## ¡NOTAS IMPORTANTES! ¡CONSERVAR SIN FALTA!

Antes de utilizar el aparato, lea detenidamente las instrucciones de manejo, especialmente las indicaciones de seguridad; guarde estas instrucciones para su consulta posterior. Si cede el aparato a terceras personas, entregue también estas instrucciones de manejo.

### Leyenda



Estas instrucciones forman parte de este aparato. Contienen información importante relativa a la puesta en funcionamiento y manejo. Lea estas instrucciones en su totalidad. Si no se respetan estas instrucciones se pueden producir graves lesiones o daños en el aparato.



### ADVERTENCIA

Las indicaciones de advertencia se deben respetar para evitar la posibilidad de que el usuario sufra lesiones.



### ATENCIÓN

Estas indicaciones se deben respetar para evitar posibles daños en el aparato.



### NOTA

Estas indicaciones le ofrecen información adicional que le resultará útil para la instalación y para el funcionamiento.



Clasificación del aparato: Tipo BF



Número de LOTE



Fabricante



Fecha de fabricación

**Uso previsto:**

Este dispositivo electrónico de medición de la tensión arterial se deberá emplear para medir la tensión arterial. Se trata de un sistema de medición de tensión arterial no invasivo para medir en adultos la tensión arterial diastólica y sistólica, así como el pulso, mediante el uso de la técnica oscilométrica con un manguito que se coloca en el brazo. El perímetro del manguito que se emplea en este dispositivo está limitado a 22 - 42 cm.

**Contraindicaciones:**

- Este dispositivo no es adecuado para medir la presión arterial en niños. Para utilizarlo en niños mayores, consulte a su médico.
- El equipo no se podrá utilizar en:
  - mujeres embarazadas,
  - personas con equipos electrónicos implantados
  - Preclamsia, arritmia arterial, enfermedad oclusiva ventricular y enfermedad oclusiva arterial
  - Terapia intravascular, en caso de accesos venosos o tras una mastectomía.

Si tiene alguna enfermedad, deberá hablar con su médico antes de emplear el dispositivo.

**Indicaciones de seguridad****ADVERTENCIA**

**No tome medidas terapéuticas basándose en una medición efectuada por usted mismo. No modifique nunca la dosis de un medicamento recetada por un médico.**

- El aparato sólo está destinado para su uso en el ámbito doméstico.
- En caso de tener intenciones médicas, consulte con su médico antes de usar el tensiómetro.
- Utilice el tensiómetro sólo para el fin indicado en las instrucciones de uso.
- En caso de usarlo para fines distintos a los indicados se extinguirá el derecho de garantía.
- El aparato no se debe utilizar para controlar la frecuencia cardiaca de un marcapasos.
- Si es alérgico al poliéster o los plásticos no deberá emplear el dispositivo.
- No deberá colocar el manguito nunca sobre zonas de la piel con lesiones.
- No deberá medir la tensión si se están realizando al mismo tiempo otras mediciones en la misma parte del cuerpo, ya que podrían verse perturbadas o fallar.
- Si durante una medición aparecieran molestias como dolores en el antebrazo u otras dolencias, pulse la tecla de START / STOP  para desinflar inmediatamente el manguito. Afloje el manguito y retírelo del antebrazo.
- En caso de que se produzca el improbable fallo de que el manguito no pare de bombear durante la medición, deberá abrirlo inmediatamente. El bombeo excesivo en el brazo con alta presión en el manguito (presión del manguito >300 mmHg o presión continua >15 mmHg durante más de 3 min.) puede provocar equimosis.
- Las mediciones consecutivas con excesiva frecuencia pueden alterar la circulación sanguínea y provocar lesiones.
- Durante el empleo y el almacenamiento, el cable y la manguera deberán colocarse de forma que no supongan un riesgo de estrangulación.
- No conecte la manguera de aire a otros sistemas médicos, ya que podría entrar aire en sistemas intravasculares o aumentar la presión, lo que podría provocar lesiones graves.

- El dispositivo no es apto para la supervisión constante de la presión sanguínea durante operaciones o en casos de emergencias médicas.
- El dispositivo no es apto para su empleo durante el transporte de pacientes fuera de un centro de salud.
- El dispositivo no se puede emplear junto con equipos quirúrgicos.
- El dispositivo no se puede emplear en el entorno de equipos que emitan una potente radiación eléctrica como, por ejemplo, radioemisores o teléfonos móviles, ya que podrían afectar negativamente a su funcionamiento (vea «Compatibilidad electromagnética»).
- No utilice el dispositivo cerca de mezclas anestésicas que podrían resultar inflamables con el aire o el oxígeno.
- Este aparato no está concebido para ser utilizado por personas con capacidad física, sensorial o psíquica disminuida o que no tengan la experiencia ni los conocimientos necesarios para usarlo, a no ser que sean vigilados por una persona responsable de su seguridad que les dé instrucciones de cómo manejarlo.
- Este tensiómetro se ha diseñado para adultos. No se admite su uso en lactantes ni niños. Consulte a su médico, si desea emplear el dispositivo en adolescentes.
- Mantenga el dispositivo alejado del alcance de niños y animales. La ingestión de piezas pequeñas como el material del embalaje, las baterías, la tapa del compartimento para pilas, etc. puede provocar asfixia.
- Antes del uso, asegúrese de que el dispositivo funcione y esté en perfecto estado. Durante el empleo no realice trabajos de reparación ni de servicio.
- Por favor no repare el aparato usted mismo en caso de avería, ya que de lo contrario se extinguirían todos los derechos de garantía. El aparato debe ser reparado exclusivamente por estaciones de servicio autorizadas.

- Proteja el aparato contra la humedad. Si a pesar de ello penetra agua en el aparato desinstale inmediatamente las pilas y no lo utilice. En tal caso póngase en contacto con su comercio especializado o infórmenos directamente. Puede encontrar la dirección de contacto en la página de direcciones.
- Emplee solo piezas de repuesto o accesorios originales del fabricante, ya que de lo contrario podrían producirse daños en el dispositivo o en las personas.
- Retire las pilas cuando no utilice el aparato durante un período prolongado.

## ¡Muchas gracias!

Muchas gracias por su confianza y felicitaciones.

Con el **tensiómetro de brazo BU 550 connect** ha adquirido un producto de calidad de **MEDISANA**. Para obtener los resultados deseados y disfrutar durante mucho tiempo de su **tensiómetro de brazo BU 550 connect** de **MEDISANA**, le recomendamos leer atentamente las siguientes instrucciones de uso y cuidado.

### 2.1 Volumen de suministros y embalaje

Compruebe primero si el aparato está completo y si no presenta daño alguno. En caso de dudas, no ponga el aparato en funcionamiento y envíelo a un punto de atención al cliente.

El volumen de entrega comprende:

- 1 **MEDISANA** tensiómetro de brazo **BU 550 connect**
- 1 brazalete preformado con tubo de aire
- 4 pilas (tipo AAA, LR03), 1,5 V
- 1 bolsa para guardar el dispositivo
- 1 manual de instrucciones e información sobre compatibilidad electromagnética

El embalaje es reutilizable o puede reciclarse. Deshágase del material de embalaje que no se necesite, siguiendo las normas pertinentes. Si al desembalar observara algún daño causado durante el transporte, póngase inmediatamente en contacto con el comerciante.



### **ADVERTENCIA**

**¡Asegúrese de que los plásticos de embalaje no caigan en manos de niños! ¡Existe el peligro de asfixia!**

### 2.2 ¿Qué es la tensión arterial?

Tensión arterial es la presión que se produce en las arterias con cada latido del corazón. Cuando el músculo del corazón se contrae (sístole) bombeando sangre a las arterias se produce un aumento de la presión. Su valor máximo es denominado presión sistólica y es medido en primer lugar. Cuando el músculo del corazón se dilata para recoger sangre disminuye consecuentemente la presión en las arterias. El segundo valor – presión diastólica – es medido cuando las arterias están en estado de relajación.

### 2.3 ¿Cómo funciona la medición?

El **MEDISANA BU 550 connect** es un tensiómetro que se ha diseñado para realizar mediciones de la tensión arterial en el brazo. La medición se realiza en el brazo con un microprocesador durante el proceso de bombeo del manguito. El dispositivo reconoce la sístole con mayor rapidez y termina la medición antes que en una medición normal. Esto evitará una elevada presión de bombeo innecesaria en el manguito. Además, el tensiómetro cuenta con una función para reconocer latidos cardiacos inusuales (la denominada arritmia), que podrían influir en los resultados de medición. Si se detecta una arritmia se indicará en la pantalla con el símbolo correspondiente (vea el capítulo 4.2 *Medición de la presión arterial*).

### 2.4 ¿Porqué es razonable medir la tensión arterial en casa?

**MEDISANA** dispone de muchos años de experiencia en el campo de la medición de la tensión arterial. La gran exactitud del principio de medición de los aparatos **MEDISANA** está documentada por amplios estudios clínicos realizados según los más estrictos estándares internacionales. Uno de los argumentos más importantes a favor de la medición de la tensión arterial en casa es el hecho de que la medición pueda ser realizada en un ambiente habitual bajo un estado de relajación. El valor más importante es el denominado „valor base“ que es medido por la mañana directamente después de haberse levantado y antes del desayuno. Principalmente y siempre que sea posible se recomienda medir la tensión arterial a la misma hora del día y bajo las mismas condiciones, ya que de este modo queda garantizada la comparabilidad de los resultados y es posible prediagnosticar un problema de hipertensión. El riesgo de sufrir enfermedades cardiovasculares aumenta si existe una hipertensión no detectada durante un largo período de tiempo.



#### **POR ESTA RAZÓN RECOMENDAMOS:**

**Medir su tensión arterial diaria y regularmente también incluso si no sufre ninguna molestia.**

### 2.5 Clasificación de la tensión arterial

En la siguiente tabla se representan los valores indicativos para la tensión arterial alta y baja sin tener en cuenta la edad. Esta escala sobre la tensión arterial cumple las directivas de la Organización Mundial de la Salud (OMS).

<b>Clasificación de la tensión arterial</b> conforme a la directiva de la OMS			
Sístole mmHg	Diástole mmHg		Indicador de presión arterial
≥ 180	≥ 110	<b>Tensión arterial muy alta</b>	rojo
160 - 179	100 - 109	<b>Tensión arterial medio alta</b>	naranja
140 - 159	90 - 99	<b>Tensión arterial ligeramente alta</b>	amarillo
130 - 139	85 - 89	<b>Tensión arterial ligeramente elevada</b>	verde
120 - 129	80 - 84	<b>Tensión arterial normal</b>	verde
< 120	< 80	<b>Tensión arterial óptima</b>	verde
< 100	< 60	<b>Tensión arterial baja</b>	verde



#### **ADVERTENCIA**

**Una tensión arterial demasiado baja también representa un riesgo para la salud igual que la tensión arterial elevada. Los mareos pueden provocar situaciones peligrosas (por ej. en escaleras o en la circulación vial).**

### 2.6 Oscilaciones de la tensión arterial

Existen diversos factores que pueden influir en nuestra tensión arterial y en los valores de la medición como por ejemplo, un gran esfuerzo físico, ansiedad, estrés, la hora del día etc. Los valores de la tensión arterial personal están sujetos a grandes oscilaciones a lo largo del día y del año. Estas oscilaciones son especialmente notorias en pacientes hipertensos. Normalmente la tensión arterial alcanza su valor más alto durante el esfuerzo físico y su valor más bajo en la noche durante el sueño.

### 2.7 Influencias y valoración de las mediciones

- Mida su tensión arterial varias veces, memorice los resultados y compáre los unos con otros. No saque conclusiones de una sola medición.
- Los resultados de la medición de la tensión arterial deberían ser evaluados siempre por un médico que esté también familiarizado con su historial médico. Si utiliza el aparato regularmente y registra los resultados para su médico debería también de vez en cuando informarle sobre el desarrollo de las mediciones.
- Tenga en cuenta durante las mediciones de la tensión arterial que los valores diarios obtenidos dependen de muchos factores. El tabaco, el alcohol, los medicamentos y los esfuerzos físicos influyen en estos valores de diferente modo.
- La tensión arterial debe ser medida antes de las comidas.
- Antes de medir su tensión arterial debería descansar durante como mín. 5 minutos.
- Si a pesar de haberse cerciorado de que el aparato ha sido manejado correctamente tiene la impresión de que el valor diastólico o sistólico son anormales (demasiado altos o demasiado bajos) y esto se produce repetidamente debe consultar con su médico. Esto también es válido si en raras ocasiones no fuera posible medir la tensión arterial debido a un pulso muy bajo.

## 3 Puesta en funcionamiento

### 3.1 Instalación / desinstalación de las pilas

Antes de poder utilizar el aparato, hay que colocar las baterías adjuntas. En la parte inferior del aparato está la tapa del compartimento de las baterías **9**. Ábrala, extráigalo y coloque las 4 pilas de 1,5V, tipo AAA LR03. Observe que la polaridad sea correcta (como está señalada en el compartimento). Cierre el compartimento. Cambie las baterías cuando aparezca el símbolo de cambio de baterías **19** junto con la indicación "Lo" en la pantalla **8** o cuando no aparezca nada en la pantalla al encender el dispositivo. Si aparece un símbolo de cambio de baterías intermitente **19**, se podrán realizar aprox. otras 10 mediciones antes de que las baterías se descarguen del todo.



#### ADVERTENCIA

#### ADVERTENCIAS DE SEGURIDAD SOBRE LAS PILAS

- ¡No desmonte las baterías!
- ¡Limpie los contactos de las pilas y del dispositivo antes de colocar las pilas!
- ¡Retire inmediatamente las baterías descargadas!
- ¡Peligro elevado de fuga del líquido; evite el contacto con la piel, los ojos y las mucosas! ¡En caso de contacto con el ácido de las baterías, lave inmediatamente las zonas afectadas con agua limpia y abundante y vaya de inmediato al médico!







- ¡En el caso de que alguien se tragara una batería, habría que ir inmediatamente al médico!
- ¡Cambie siempre todas las baterías al mismo tiempo!
- ¡Utilice solo baterías del mismo tipo, no use tipos diferentes o mezcle baterías viejas y nuevas!
- ¡Coloque las baterías de forma correcta teniendo en cuenta la polaridad!
- ¡Mantenga bien cerrado el compartimento de las pilas!
- ¡Retire las baterías del aparato, si no lo va a utilizar durante un tiempo!
- ¡Mantenga las baterías fuera del alcance de los niños!
- ¡No vuelva a cargar las baterías! ¡Peligro de explosión!
- ¡No las ponga en cortocircuito! ¡Peligro de explosión!
- ¡No las tire al fuego! ¡Peligro de explosión!
- ¡Guarde las pilas sin usar en el envase y no en la cercanía de objetos metálicos, para así evitar un cortocircuito!
- ¡No tire las baterías usadas ni los acus en la basura doméstica sino en la basura especial o en el recogedor de baterías de los comercios especializados!



### 3.2 Uso de un bloque de alimentación

También existe la posibilidad de utilizar el aparato con un bloque de alimentación especial (**MEDISANA** N°-Art. 51013) que debe ser conectado al zócalo de conexión **7** previsto para ello situado en la parte posterior del aparato. En este caso, las pilas permanecen en el aparato. Al insertar el enchufe en la parte posterior del tensiómetro, las pilas se desconectan de forma mecánica. Sin embargo, es necesario insertar primero el bloque de alimentación en la toma de corriente y luego conectarlo con el tensiómetro. Si no se utiliza más el tensiómetro, se tendrá que extraer primero el enchufe del tensiómetro y luego el bloque de alimentación de la toma de corriente. De este modo se evita que la fecha y la hora se tengan que introducir de nuevo cada vez.

### 3.3 Ajuste de la fecha y de la hora

1. Antes de emplear el dispositivo, debe poner el interruptor **LOCK** **1** en la posición "ON" (verde). En la posición "OFF" (rojo) la función de Bluetooth está desactivada y el bloqueo del teclado activado.
2. Pulse y mantenga pulsado el botón **S** **10** durante un mínimo de 3 segundos.
3. Parpadeará el campo de introducción de la fecha. Para introducir la cifra del mes pulse el botón **M** **5** hasta que aparezca la cifra.
4. Pulse el botón **S** **10** para confirmar el ajuste.
5. Ahora parpadeará el campo de introducción del día. Para introducir el día, el año, la hora y los minutos realice lo mismo que se describe en los puntos 3. y 4.
6. Tras introducir todos los datos aparecerá "Ok". Si no se pulsa ningún botón durante aprox. 60 segundos, se apagará el dispositivo para ahorrar energía.

### 3.4 Ajuste de la memoria del usuario

El **BU 550 connect** ofrece la posibilidad de asignar los valores medidos a dos memorias diferentes. En cada memoria existen 500 espacios de memoria. Pulse y mantenga pulsado el botón **M** **5** durante un mínimo de 3 segundos hasta que aparezca el símbolo de la memoria (USER) U1  en la pantalla. Pulsando el botón **M** **5** puede seleccionar el Usuario 1 y el Usuario 2 o una medición ocasional . En caso de una medición ocasional no se guardarán los resultados. Pulse el botón **S** **10** para confirmar la selección.

### 4.1 Colocación del brazalete

1. Antes de usar el aparato, inserte el extremo del tubo del aire **3** en la abertura de la parte izquierda del aparato **4**.
2. Pase la parte abierta del manguito por el estribo de metal formando un cilindro de modo que el velcro se encuentre en la parte exterior (fig.1). Pase el manguito por encima del brazo izquierdo.
3. Coloque el tubo de aire en el centro del brazo como prolongación del dedo medio (fig.2) (a). El canto inferior del manguito debería hallarse entre 2 - 3 cm encima del codo (b). Alise el manguito y cierre el velcro (c).
4. Efectúe la medición en el brazo remangado.
5. Sólo cuando el manguito no se puede colocar en el brazo izquierdo, colóquelo entonces en el brazo derecho. Las mediciones deberán llevarse a cabo siempre en el mismo brazo.
6. Posición de medición correcta sentado (fig.3).

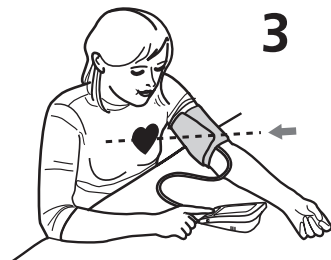
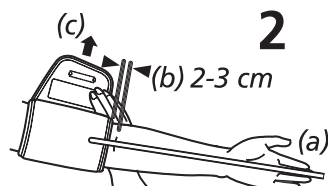
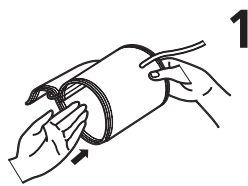



- Lleve a cabo la medición sentado. Relaje el brazo y apóyelo por ejemplo sobre una mesa. Permanezca tranquilo durante la medición. No se mueva ni hable, ya que de lo contrario podría alterar los resultados de la medición.
- Las mediciones repetidas hacen que la sangre se acumule en el brazo, produciéndose un resultado incorrecto. Las mediciones sucesivas de la presión sanguínea deben tener lugar con intermedios de 3 minutos o manteniendo entre ellas el brazo en alto de forma que la sangre acumulada vuelva a circular.

### 4.2 Medición de la presión arterial

Una vez colocado el brazalete correctamente, puede comenzarse la medición.

1. Antes de emplear el dispositivo, debe poner el interruptor **LOCK 1** en la posición "ON" (verde). En la posición "OFF" (rojo) la función de Bluetooth está desactivada y el bloqueo del teclado activado.
2. Conecte el aparato pulsando la tecla de START/STOP **6** .
3. Aparecerán brevemente todos los símbolos en la pantalla. Con esta prueba se comprobará que la visualización esté completa. El dispositivo estará listo para la medición y aparecerá la cifra **0**.
4. El brazalete se infla automáticamente para medir la presión arterial. El aumento de presión puede verse en la pantalla.
5. Cuando el aparato capta una señal, el símbolo Más de la pantalla comienza a parpadear.
6. Si se muestra un resultado, el dispositivo soltará lentamente el aire del manguito y mostrará la presión sanguínea sistólica y diastólica, el pulso y la hora.

- Conforme a la clasificación de la presión arterial de la OMS, parpadeará el indicador de presión arterial **20** junto a las correspondientes barras de color. Si el aparato ha registrado un pulso irregular, también parpadeará el indicador de arritmia **18** .
- Los valores medidos se guardarán automáticamente en la memoria de usuario seleccionada (**1** o **2**) (no en caso de una medición ocasional, vea el capítulo 3.4 *Ajuste de la memoria de usuario*). En cada memoria pueden almacenarse hasta 500 valores con fecha y hora.
  - Los resultados de medición se transferirán además automáticamente a través de Bluetooth a los dispositivos receptores, marcados por un símbolo de Bluetooth intermitente **17**. Si la transferencia con Bluetooth se realiza correctamente, aparecerá el símbolo de Bluetooth **17** y "OK" en la pantalla. Si no se pueden transferir los valores de medición con el Bluetooth, aparecerá "Err".
  - Si no se pulsa ninguna tecla más, el aparato se apaga automáticamente después de aprox. 1 min. o, si no, puede apagarse con la tecla START/STOP **6** .

### 4.3 Transferencia con Bluetooth a las aplicaciones VitaDock® online o VitaDock®

El **tensoímetro de brazo MEDISANA BU 550 connect** ofrece la posibilidad de transferir los datos de medición a través de Bluetooth a VitaDock® Online o VitaDock®. Las aplicaciones VitaDock® permiten evaluar de forma detallada, guardar y sincronizar los datos de medición entre varios dispositivos iOS y Android. De esta forma, podrá acceder a sus datos y compartirlos, por ejemplo, con amigos o con su médico. Para hacerlo, necesitará una cuenta de usuario gratuita que podrá crear en [www.vitadock.com](http://www.vitadock.com). En los dispositivos móviles Android y iOS puede descargar las aplicaciones correspondientes. Encontrará en la página web un manual sobre cómo instalar y utilizar el software. Tras medir la presión sanguínea, los datos se transferirán automáticamente (siempre que esté activado y configurado el Bluetooth en el dispositivo receptor). Si desea transferir manualmente los datos de la memoria de **BU 550 connect**, realice lo siguiente:

- Pulse y mantenga pulsado el botón START/STOP **6**  durante 3 segundos para acceder al modo de envío manual.
- El símbolo de Bluetooth **17** parpadea y se inicia la transferencia.
- Si la transferencia con Bluetooth se realiza correctamente, aparecerá el símbolo de Bluetooth **17** y "OK" en la pantalla. Si no se pueden transferir los valores de medición con el Bluetooth, aparecerá "Err".

## 5 Memoria

### 5.1 Visualización de los datos guardados

Este aparato dispone de 2 memorias diferentes con 500 espacios de memoria cada una. Los resultados son memorizados automáticamente en la memoria seleccionada. Para acceder a los valores de medición guardados, pulse el botón **M** **5**. Aparecerá el valor medio de las 3 últimas mediciones del usuario correspondiente en la pantalla. Pulse el botón **M** **5** de nuevo y se mostrará la última medición realizada. Si vuelve a pulsar el botón **M** **5** se muestran los valores de medición previos. Pulsando el botón **S** **10** puede avanzar en los resultados. Si no se vuelve a pulsar ningún botón, el dispositivo en el modo de consulta de memoria se desconectará automáticamente tras aprox. 1 min. Pulsando el botón START/STOP **6**  puede salir en cualquier momento del modo de consulta de memoria. Si en la memoria hay 500 valores guardados y se guarda un nuevo valor, se borrará el más antiguo.

## 5.2 Borrar la memoria

Pulse el botón **M 5** para acceder al modo de consulta de memoria.



Si solo desea borrar el último resultado de medición, pulse y mantenga pulsado el botón **S 10** durante aprox. 7 segundos. El último resultado de medición parpadeará dos veces y se borrará. En la pantalla aparecerá "dEL". Pulse el botón START / STOP **6**  para salir del modo de borrado.

Si desea borrar todos los valores de un usuario presentes en la memoria, pulse y mantenga pulsado el botón **M 5** Y el botón **S 10** al mismo tiempo durante aprox. 10 segundos. En la pantalla aparecerá de manera intermitente "dEL ALL". Pulse el botón **S 10** para confirmar. Ahora aparecerá "dEL OK", con lo que se borrarán los valores y se desconectará automáticamente el dispositivo. Si desea cancelar el proceso de borrado, pulse mientras aparezca "dEL ALL" el botón START/STOP **6** . El dispositivo se desconectará sin borrar los valores.

## 6 Generalidades

### 6.1 Errores y subsanación

*Mensajes de error:*

Símbolo	Causa	Solución
 + Lo	Pila baja	Las pilas están demasiado bajas o vacías. Cambie las cuatro pilas por pilas nuevas de 1,5 V LR03 tipo AAA.
 + Err	No se pueden enviar datos a través de Bluetooth	Compruebe el software y si el Bluetooth está activado en los equipos receptores.
E1	El manguito no está colocado correctamente	Coloque correctamente el brazalete. Repita la medición de forma correcta.
E2	El manguito está muy apretado	Coloque correctamente el brazalete. Repita la medición de forma correcta.
E3	Fallo en el bombeo	Coloque bien el manguito. Asegúrese de que la conexión esté bien introducida en el dispositivo. Realice la medición de nuevo.
E10/E11	Movimiento o conversación durante la medición o pulso muy débil	Repita la medición tras una pausa de 30 minutos. No hable ni se mueva durante la medición.
E20	No se puede reconocer el pulso	Coloque correctamente el brazalete. Repita la medición de forma correcta.
E21	No se ha podido realizar la medición	Repita la medición tras una pausa de 30 minutos.
EExx	Fallo de calibración	Coloque correctamente el brazalete. Repita la medición de forma correcta.

Cuando no pueda subsanar algún problema, póngase en contacto con el fabricante. No desmonte el aparato usted mismo.

### 6.2 Limpieza y mantenimiento

- Desinstale las pilas antes de limpiar el aparato.
- No utilice nunca soluciones de limpieza abrasivas ni cepillos duros.
- Limpie el aparato con un paño suave humedecido ligeramente en una solución jabonosa suave. Evite la penetración de agua en el aparato. Utilice el aparato sólo si está completamente seco.
- Desinstale las pilas del aparato si no va a utilizarlo por un período de tiempo largo. De lo contrario existe el peligro de que las pilas se descarguen.
- No exponga el aparato a la radiación solar directa y protéjalo contra el polvo y la humedad.
- Infle el brazalete exclusivamente cuando éste haya sido colocado sobre el brazo.
- *Control técnico de medición:*

El aparato ha sido calibrado por el fabricante para un período de tiempo de dos años. El control técnico de medición debe ser llevado a cabo nuevamente cada dos años **si se utiliza el aparato profesionalmente**. Este control está sujeto a costes y puede ser llevado a cabo por la autoridad competente o por los centros de servicios de mantenimiento autorizados, conforme al “reglamento alemán para explotadores de productos médicos”.

### 6.3 Indicaciones para la eliminación



Este aparato no se debe eliminar por medio de la recogida de basuras doméstica. Todos los usuarios están obligados a entregar todos los aparatos eléctricos o electrónicos, independientemente de si contienen sustancias dañinas o no, en un punto de recogida de su ciudad o en el comercio especializado, para que puedan ser eliminados sin dañar el medio ambiente.

Retire la pila antes de deshacerse del aparato. No arroje las pilas usadas a la basura sino al contenedor de residuos especiales, o deposítelas en los recolectores de pilas de los comercios especializados. Para más información sobre cómo deshacerse de su aparato, diríjase a su ayuntamiento o a su establecimiento especializado.

### 6.4 Directrices / Normas

Este tensiómetro cumple las especificaciones de las normativas comunitarias para mediciones de la tensión arterial no intensivas. Está certificado según las directivas comunitarias y provisto del símbolo CE (símbolo de certificación) "CE 0297". El tensiómetro cumple las normas europeas EN 1060-1 y EN 1060-3. Cumple lo dispuesto en la directiva de la UE "93/42/CEE del Consejo del 14 de junio de 1993 sobre productos médicos", así como la directiva R&TTE 1999/5/CE. Podrá solicitar la declaración de conformidad completa a Medisana AG, Jagenbergstrasse 1, 41468 Neuss, Alemania o descargarla en la página web de Medisana ([www.medisana.es](http://www.medisana.es)).

**Compatibilidad electromagnética:** (véase la hoja adicional adjunta)

**6.5 Datos técnicos**

Nombre y modelo:	<b>MEDISANA</b> Tensiómetro de brazo <b>BU 550 connect</b>
Sistema de indicación:	Indicación digital
Posiciones de memoria:	2 x 500 para datos medidos
Método de medición:	Oscilométrico
Suministro de tensión:	6 V=, 4 x 1,5 V baterías AAA LR03, en adaptador de red: 100-240V~, 50-60Hz, 400 mA
Margen de medición presión sanguínea:	40 - 230 mmHg
Margen del pulso:	40 – 199 pulsaciones/minuto
Tolerancia máx. de la presión estática:	± 3 mmHg
Tolerancia máxima de los valores del pulso:	± 5 % del valor
Generación de presión:	Automático con bomba
Salida de aire:	Automático
Desconexión auto.:	Tras aprox. 1 minuto
Condiciones de servicio:	+5 °C hasta +40 °C, humedad relativa ≤ 85 %
Condiciones de almacenamiento:	-20 °C hasta +60 °C, 10 hasta 93 % humedad relativa máxima
Dimensiones (L x A x A):	aprox. 140 x 90 x 31,5 mm
Peso (aparato):	aprox. 200 g sin pilas
Número de artículo:	51290
Número EAN:	40 15588 51290 2
Accesorios especiales:	- Adaptador de red, <b>BU 550 connect</b> Número de artículo 51013, EAN 4015588 51013 7
	- Brazaletes 22 - 42 cm para adultos Número de artículo 51299, EAN 4015588 51299 5

**CE 0297**

**Con vistas a mejoras de la calidad del producto, nos reservamos el derecho de introducir modificaciones técnicas y de diseño.**

## Condiciones de garantía y reparación

Le rogamos consulte con su distribuidor especializado o directamente con el centro de servicio técnico en caso de una reclamación. Si tuviera que remitirnos el dispositivo, le rogamos indique el defecto y adjunte una copia del recibo de compra.

En este caso, se aplicarán las siguientes condiciones de garantía:

1. Con relación a los productos de **MEDISANA**, se ofrece una garantía por un período de tres años a partir de la fecha de compra. En caso de una reclamación, la fecha de compra debe probarse mediante el recibo de compra o la factura.
2. Los defectos de material o de fabricación se eliminarán de forma gratuita dentro del período de garantía.
3. La aplicación de la garantía no conlleva una extensión del período de garantía, ni con respecto al dispositivo ni con respecto a los componentes sustituidos.
4. Esta garantía no cubre:
  - a. todos los daños causados por abuso, por ej. por incumplimiento del manual de uso;
  - b. los daños debidos a reparaciones o intervenciones por parte del comprador o terceros no autorizados;
  - c. los daños de transporte causados durante el transporte del domicilio del fabricante al consumidor o durante el envío al servicio técnico;
  - d. accesorios sometidos a un desgaste normal (manguito, pilas, etc.).
5. Se excluye cualquier responsabilidad por los daños directos o indirectos causados por el dispositivo, aunque el daño en el dispositivo haya sido considerado como una reclamación justificada.



### **MEDISANA AG**

Jagenbergstraße 19

41468 NEUSS

Alemania

eMail: [info@medisana.de](mailto:info@medisana.de)

Internet: [www.medisana.com](http://www.medisana.com)

Encontrará la dirección de nuestra asistencia técnica en la hoja anexa.



## NOTAS IMPORTANTES! GUARDAR SEM FALTA!

Antes de utilizar o aparelho, leia atentamente o manual de instruções, em especial as indicações de segurança e guarde-o para uma utilização posterior. Se entregar o aparelho a terceiros, faculte também este manual de instruções.

### Descrição dos símbolos



Este manual de instruções pertence a este aparelho. Ele contém informações importantes para a colocação em funcionamento e a operação. Leia completamente este manual de instruções. O incumprimento destas instruções pode causar lesões graves ou danos no aparelho.



#### AVISO

Estas indicações de aviso têm de ser cumpridas para evitar possíveis lesões do utilizador.



#### ATENÇÃO

Estas indicações têm de ser cumpridas para evitar possíveis danos no aparelho.



#### NOTA

Estas notas fornecem informações adicionais úteis para a instalação ou a operação.



Classificação do aparelho: Tipo BF



Número de lote



Fabricante



Data de produção



**Finalidade:**

Este medidor de tensão arterial eletrónico e totalmente automático destina-se à medição da pressão arterial em ambientes domésticos. Trata-se de um sistema de medição da tensão arterial não invasivo para a medição da pressão diastólica e sistólica e da pulsação em adultos mediante a tecnologia oscilométrica de uma braçadeira colocada no braço. A largura da braçadeira utilizada por este aparelho possui um limite entre 22 - 42 cm.

**Contraindicações:**

- O aparelho não é apropriado para medir a tensão arterial em crianças. Para a utilização em crianças mais velhas, consulte o seu médico.
- O aparelho não pode ser utilizado:
  - em mulheres grávidas,
  - em pessoas com dispositivos eletrónicos implantados,
  - em casos de pré-eclâmpsia, arritmia atrial, arritmia ventricular e doença arterial oclusiva periférica,
  - em casos de terapia intravenosa em curso, cateterismo venoso ou após mastectomias.

Se sofrer de alguma doença, consulte o seu médico antes de utilizar o aparelho.

**Avisos de segurança****AVISO**

**Não proceda a medidas terapêuticas com base nas medições de tensão realizadas por si. Nunca altere o doseamento do medicamento prescrito.**

- O aparelho destina-se apenas ao uso doméstico.
- Se tiver questões a nível da saúde, consulte o seu médico antes da utilização.
- Utilize o aparelho apenas de acordo com as prescrições das instruções de utilização.
- Em caso de utilização não adequada, o direito à garantia perde a sua validade.
- O aparelho não pode ser utilizado para o controlo da frequência do pulso de um pacemaker.
- O aparelho não deve ser utilizado em caso de alergia ao poliéster ou plásticos.
- Nunca coloque a braçadeira sobre pele ferida.
- Não meça a tensão arterial se estiverem a decorrer em simultâneo outras medições no mesmo membro, uma vez que estas podem ser perturbadas ou apresentar falhas.
- Se durante uma medição surgirem transtornos como, por exemplo, dores na parte superior do braço ou outras queixas, tome a seguinte contra-medida: Accione o botão LIGAR/ DESLIGAR **6**  , a fim de a braçadeira ser imediatamente desinflada. Desaperte a braçadeira e retire-a da parte superior do braço.
- Se, em casos raros e devido a uma anomalia, a braçadeira permanecer permanentemente inflada durante a medição, deve ser imediatamente aberta. A pressão prolongada sobre o braço devido a pressão elevada da braçadeira (pressão da braçadeira > 300 mmHg ou pressão permanente > 15 mmHg durante mais de 3 min.) pode causar equimoses no braços.
- Medições demasiado frequentes e simultâneas podem causar perturbações na circulação sanguínea e, conseqüentemente, ferimentos.
- Durante a utilização e armazenamento, atente para que o cabo e o tubo de ar sejam arrumados de forma a que não exista perigo de estrangulamento.
- Não ligue o tubo de ar a outros sistemas médicos, visto que pode entrar ar nos sistemas intra-vasculares ou a pressão pode aumentar, o que pode resultar em danos graves.

- O aparelho não é indicado para uma monitorização constante da tensão arterial durante cirurgias ou tratamento de emergências médicas.
- O aparelho não é indicado para utilização durante o transporte de pacientes fora de uma unidade de saúde.
- O aparelho não pode ser utilizado em conjunto com equipamentos cirúrgicos.
- O aparelho não pode ser operado nas imediações de dispositivos emissores de forte radiação elétrica, como emissores de rádio ou telemóveis. Estes dispositivos podem comprometer o funcionamento (consultar «Compatibilidade eletromagnética»).
- Não utilize o aparelho na proximidade de misturas anestésicas inflamáveis em contacto com o ar ou oxigénio.
- Este aparelho não é adequado para ser utilizado por pessoas (incluindo crianças) com capacidades físicas, sensoriais ou psíquicas limitadas ou falta de experiência e/ou conhecimentos, a não ser que sejam vigiadas por uma pessoa responsável pela sua segurança ou que tenham recebido instruções como utilizar a máquina.
- O presente medidor de tensão arterial destina-se a adultos. Não é permitida a sua utilização em lactentes e crianças. Consulte um médico, sempre que pretender utilizar o aparelho em jovens.
- Mantenha o aparelho fora do alcance de crianças e animais. A ingestão de peças pequenas, como material de embalagem, bateria, tampa do compartimento da bateria, etc. pode causar asfixia.
- Antes da utilização, certifique-se que o aparelho funciona e se encontra em perfeito estado. Durante a utilização, não realize manutenções ou reparações.
- Em caso de avarias não repare o aparelho, visto perder todos os direitos à garantia. Deixe fazer as reparações apenas por serviços técnicos autorizados.

- Proteja o aparelho da humidade. Se, contudo, alguma vez houver infiltração de líquidos no aparelho, retire imediatamente as pilhas e não deixe o aparelho ser novamente utilizado. Neste caso entre em contacto com o seu vendedor especializado ou informenos directamente. Para saber como nos contactar, consulte a página dos endereços.
- Utilize apenas acessórios e peças de substituição do fabricante. Caso contrário, podem ocorrer danos no aparelho ou danos corporais.
- Se não utilizar o aparelho durante um período de tempo prolongado, remova as pilhas.

## Muito obrigada

Muito obrigado pela sua confiança e muitos parabéns!

Com o **medidor de tensão arterial BU 550 connect** adquiriu um produto de qualidade da **MEDISANA**. Para poder obter os resultados desejados e desfrutar do seu **medidor de tensão arterial BU 550 connect** da **MEDISANA** durante muito tempo, aconselhamos a leitura das seguintes instruções de uso e conservação com muita atenção.

### 2.1 Material fornecido e embalagem

Por favor, em primeiro lugar, verifique se o aparelho está completo e não apresenta qualquer dano. Em caso de dúvida, não coloque o aparelho em funcionamento e envie-o para um centro de assistência.

Do volume de fornecimento fazem parte:

- 1 **MEDISANA** Medidor de tensão arterial de braço **BU 550 connect**
- 1 braçadeira com tubo de ar
- 4 pilhas de 1,5 V (tipo AAA, LR03)
- 1 bolsa
- 1 Manual de instruções e anexo do CEM

As embalagens podem ser reutilizadas ou podem ser eliminadas através da reciclagem. Por favor, elimine adequadamente o material da embalagem não necessário. Se, durante o desembalamento, verificar danos devido ao transporte, por favor, entre imediatamente em contacto com o seu revendedor.



### AVISO

**Tenha atenção para que as películas da embalagem não se tornem brincadeiras para crianças. Existe perigo de asfixia!**

### 2.2 O que é a tensão arterial?

Tensão arterial é a pressão exercida nas artérias principais em cada batimento cardíaco. Quando o coração se contrai (sístole) e bombeia sangue para as artérias, tal causa um aumento de pressão. O seu valor máximo é designado pressão sistólica e numa medição da tensão arterial medido como primeiro valor. Quando o músculo do coração relaxa, a fim de receber novo sangue, desce também a pressão nas artérias. Quando as artérias estão relaxadas mede – se o segundo valor – a pressão diastólica.

### 2.3 Como funciona a medição?

O **MEDISANA Medidor de tensão arterial de braço BU 550 connect** é um medidor de tensão arterial concebido para medir a tensão arterial na parte superior do braço. A medição ocorre no antebraço através de um microprocessador - mesmo durante o processo de enchimento da braçadeira. O aparelho deteta as sistoles e conclui a medição de forma mais rápida do que as medições convencionais. Assim, evita-se uma pressão elevada de enchimento da braçadeira desnecessária. Para além disso, o seu medidor de tensão arterial dispõe de uma função para deteção de batimentos cardíacos irregulares (designada por arritmia), que podem influenciar os resultados da medição. Caso seja identificada uma arritmia, esta será indicada no visor com o símbolo correspondente (consultar Capítulo 4.2 *Medir a tensão arterial*).

## 2.4 ¿Porqué es razonable medir la tensión arterial en casa?

**MEDISANA** dispone de muchos años de experiencia en el campo de la medición de la tensión arterial. La gran exactitud del principio de medición de los aparatos **MEDISANA** está documentada por amplios estudios clínicos realizados según los más estrictos estándares internacionales. Uno de los argumentos más importantes a favor de la medición de la tensión arterial en casa es el hecho de que la medición pueda ser realizada en un ambiente habitual bajo un estado de relajación. El valor más importante es el denominado „valor base“ que es medido por la mañana directamente después de haberse levantado y antes del desayuno. Principalmente y siempre que sea posible se recomienda medir la tensión arterial a la misma hora del día y bajo las mismas condiciones, ya que de este modo queda garantizada la comparabilidad de los resultados y es posible prediagnosticar un problema de hipertensión. El riesgo de sufrir enfermedades cardiovasculares aumenta si existe una hipertensión no detectada durante un largo período de tiempo.



### **POR ISSO O NOSSO CONSELHO:**

**Meça a sua tensão arterial todos os dias e regularmente mesmo que não tenha quaisquer queixas.**

## 2.5 Classificação da tensão arterial

Na tabela seguinte encontram-se os valores de referência para tensão alta e baixa sem consideração da idade. Esta escala de medição da tensão arterial corresponde às directivas da Organização Mundial de Saúde (OMS).

Classificação da tensão arterial conforme as diretivas da OMS			
sistólica mmHg	diastólica mmHg		Indicador da tensão arterial <b>20</b>
≥ 180	≥ 110	<b>Hipertensão forte</b>	vermelho
160 - 179	100 - 109	<b>Hipertensão média</b>	laranja
140 - 159	90 - 99	<b>Hipertensão leve</b>	amarelo
130 - 139	85 - 89	<b>Tensão ligeiramente elevada</b>	verde
120 - 129	80 - 84	<b>Tensão normal</b>	verde
< 120	< 80	<b>Tensão ideal</b>	verde
< 100	< 60	<b>Tensão baixa</b>	verde



### **AVISO**

**Uma tensão arterial demasiado baixa representa um risco de saúde, tal como a tensão arterial elevada! As tonturas poderão resultar em situações perigosas (p.ex. em escadas ou no trânsito)!**

## 2.6 Oscilações da tensão

Existem muitos factores que podem influenciar a tensão arterial. Assim, por exemplo, os trabalhos físicos duros, a ansiedade, o stress ou, simplesmente, a hora da medição podem ter grandes efeitos nos valores medidos. A tensão de cada pessoa é capaz de oscilar fortemente durante o dia e ao longo do ano. No caso de pacientes de hipertensão, estas oscilações são particularmente acentuadas. Em geral, a tensão arterial costuma atingir valores máximos após esforços físicos e, mínimos, durante a noite, quando se está a dormir.

## 2.7 Manipulações e análises das medições

- Meça a sua tensão várias vezes, guarde os resultados e compare-os depois. Não tire conclusões de um único resultado!
- Os seus valores de tensão deveriam ser sempre analisados por um médico que conhece o seu historial clínico. Se utilizar o aparelho regularmente e registar os valores para o seu médico, informe o seu médico de vez em quando sobre a tendência que observa.
- Não se esqueça que os valores de medição da tensão diários dependem de muitos factores. Por exemplo, fumar, o consumo de álcool, medicamentos e trabalho físico influenciam as medições de diferente maneira.
- Meça a tensão antes das refeições.
- Antes de medir a tensão deveria descansar, no mínimo, 5 minutos.
- Se achar a sua tensão sistólica ou diastólica pouco normal (demasiado alta ou baixa), apesar de ter manuseado o aparelho correctamente, e verificar que isto acontece com frequência, deveria consultar o seu médico. Consulte o médico também quando um pulso irregular ou muito baixo não permite fazer medições.

# 3 Pôr em Funcionamento

## 3.1 Colocar / substituir as pilhas

Antes de poder utilizar o aparelho, as pilhas fornecidas têm de ser inseridas. Na parte inferior do aparelho encontre a tampa do compartimento das pilhas **9**. Abra-a e insira as 4 pilhas de 1,5 V, tipo AAA LR03, fornecidas. Tenha atenção aos pólos (assinalado no compartimento das pilhas). Volte a fechar o compartimento das pilhas.

Substitua as baterias quando surgir no visor **8** o símbolo de substituição das baterias **19**, em conjunto com a indicação "Lo" ou quando o visor se apresentar em branco após ligar o aparelho. Se surgir um símbolo de substituição das baterias **19**, podem ainda ser realizadas cerca de 10 medições antes que as baterias descarreguem completamente.

## ADVERTÊNCIA



## INDICAÇÕES DE SEGURANÇA SOBRE AS PILHAS

- Não abra as pilhas!
- Eventualmente, limpar os contactos da bateria e do aparelho antes da inserção!
- Remova imediatamente as pilhas gastas do aparelho!
- Elevado perigo de pilhas babadas, evite o contacto com a pele, olhos e mucosas! No caso de contacto com ácido das pilhas, lave o local com água potável abundante e consulte imediatamente um médico! →



- Se a pilha foi engolida, consulte imediatamente um médico!
- Troque todas as pilhas em conjunto!
- Utilize pilhas do mesmo tipo, não utilize pilhas de diferentes tipos ou pilhas novas e gastas umas com as outras!
- Coloque correctamente as pilhas, atenção à polaridade!
- Mantenha o compartimento das pilhas bem fechado!
- No caso de não utilização prolongada, remova as pilhas do aparelho!
- Mantenha as pilhas afastadas das crianças!
- Não volte a carregar as pilhas! Existe perigo de explosão!
- Não conecte as pilhas em curto-circuito! Existe perigo de explosão!
- Não coloque as pilhas no fogo! Existe perigo de explosão!
- Guarde as pilhas não utilizadas na embalagem e não na proximidade de objectos metálicos para evitar um curto-circuito!
- Não elimine as pilhas ou as pilhas recarregáveis vazias através do lixo doméstico, mas entregue-as nos postos de recolha especiais para pilhas ou coloque-as no pilhão!

### 3.2 Utilização de uma fonte de alimentação

Como alternativa pode utilizar o aparelho também com um adaptador de rede especial (MEDISANA Art.–Nº 51013) que liga ao conector **7** previsto na parte de trás do aparelho. Neste caso, as pilhas permanecem no aparelho. Com a inserção da ficha na parte de trás do medidor de tensão arterial, as pilhas são desligadas mecanicamente. Por isso, é necessário inserir primeiro a fonte de alimentação na tomada e, depois, conectá-la ao medidor de tensão arterial. Se o medidor de tensão arterial já não for utilizado, é preciso remover primeiro a ficha do medidor de tensão arterial e, depois, a fonte de alimentação da tomada. Assim, deixa de ser necessário introduzir constantemente a data e as horas.

### 3.3 Programar data e hora

1. Antes de utilizar o aparelho, é necessário colocar o interruptor **LOCK** **1** na posição «**ON**» (verde). Na posição «**OFF**» (vermelho), a função Bluetooth está desativada e o bloqueio de teclas está ligado.
2. Prima a tecla **S** **10** durante um mínimo de 3 segundos.
3. Em seguida, o campo de introdução da data pisca. Para introduzir o número correspondente ao mês, prima a tecla **M** **5** até que surja o número pretendido.
4. Prima a tecla **S** **10** para confirmar a definição.
5. O campo de introdução do dia pisca agora. Proceda de modo semelhante ao descrito para os pontos 3. e 4. para introduzir o dia, ano, hora e minutos.
6. Após conclusão das introduções, é exibido «**Ok**». Se não for premida qualquer tecla durante aprox. 60 segundos, o aparelho desliga automaticamente para poupar energia.

### 3.4 Configuração da memória do utilizador

O **BU 550 connect** oferece a possibilidade de atribuir os valores medidos a duas memórias distintas. Em cada memória estão 500 posições à disposição. Mantenha premida a tecla **M** **5** durante um mínimo de 3 segundos até que surja no visor o símbolo da memória (USER) U1 . Premindo a tecla **M** **5** , poderá seleccionar entre User 1 e User 2 ou medição de convidado . Na medição de convidado, os valores determinados não são memorizados. Prima a tecla **S** **10** para confirmar a sua selecção.



### 4.1 Colocação da braçadeira

1. Antes da utilização, insira a peça final da mangueira de ar **3** na abertura do lado esquerdo do aparelho **4**.
2. Desloque o lado aberto da braçadeira através do aro em metal de modo a que o fecho de Velcro se encontre no lado exterior estabelecendo uma forma cilíndrica (Fig.1). Desloque a braçadeira através da parte superior do seu braço esquerdo.
3. Posicione o tubo de ar no centro do braço no prolongamento do dedo médio (Fig.2) (a). Para tal, a margem inferior da braçadeira deve encontrar-se 2 - 3 cm acima da curva do cotovelo (b). Estique a braçadeira e feche o fecho de Velcro (c).
4. Meça na parte superior do braço despido.
5. Só quando a braçadeira não pode ser colocada no braço esquerdo é que ela deve ser colocada no braço direito. As medições devem ser sempre realizadas no mesmo braço.
6. Posição de medição correcta quando está sentado (Fig. 3).

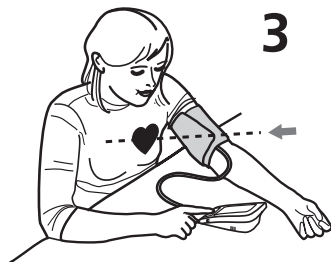
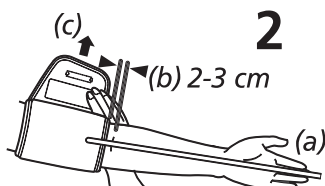
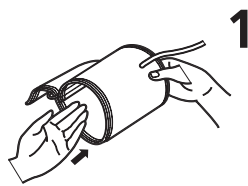



- **Proceda à medição sentado. Relaxe o braço e coloque-o descontraído, por exemplo, em cima de uma mesa. Durante a medição permaneça sossegado: não se mexa nem fale, caso contrário poderá alterar os resultados da medição.**
- **Medições repetidas causam o congestionamento do sangue no braço, o que pode levar a uma medição errada. Medições de tensão repetidas devem ser efectuadas com 3 minutos de intervalo ou depois do braço ter sido colocado para cima, para que o sangue volte a descer.**

### 4.2 Medir a tensão arterial

Após ter colocado a braçadeira de forma correcta, pode iniciar a medição.

1. Antes de utilizar o aparelho, é necessário colocar o interruptor **LOCK 1** na posição «ON» (verde). Na posição «OFF» (vermelho), a função Bluetooth está desativada e o bloqueio de teclas está ligado.
2. Ligue o aparelho premindo o botão LIGAR/DESLIGAR **6**
3. Todos os símbolos surgem brevemente no visor. Este teste verifica a integridade do visor. O aparelho está pronto a medir e surge o algarismo **0**.
4. O aparelho bombeia automaticamente a braçadeira de modo lento para medir a sua tensão arterial. A pressão crescente é exibida no display.
5. Assim que o aparelho detectar um sinal, começa a piscar o símbolo do pulso no display.
6. Ao determinar um resultado, o aparelho liberta lentamente o ar da braçadeira e indica a tensão arterial sistólica e diastólica, a frequência cardíaca e a hora.

- De acordo com a classificação da tensão arterial conforme a OMS, o indicador da tensão arterial **20** pisca ao lado da respectiva barra colorida. Se o aparelho detectar um pulso fortemente irregular, pisca adicionalmente a indicação da arritmia **18** .
- Os valores medidos são memorizados automaticamente na memória do utilizador seleccionada (**1** ou **2**). Em caso de medição de convidado, os valores não são memorizados, consultar o capítulo 3.4 *Configuração da memória do utilizador*. Em cada memória podem ser guardados até 500 valores de medição com a hora e a data.
  - Os resultados da medição são também transmitidos via Bluetooth a aparelhos prontos a receber, sendo a transferência simbolizada pelo símbolo de Bluetooth **17** intermitente. Caso a transferência via Bluetooth tenha sido bem sucedida, surgem no visor o símbolo de Bluetooth **17** e «OK». Caso não seja possível transferir os valores de medição via Bluetooth, surge a indicação «Err».
  - Se não forem pressionados mais botões, o aparelho desliga-se após aprox. 1 min. de forma automática ou pode ser desligado com o botão LIGAR/DESLIGAR **6** .

### 4.3 Transferência via Bluetooth para VitaDock® Online ou VitaDock® App

O medidor de tensão arterial de braço MEDISANA BU 550 connect oferece a possibilidade de transferir os seus dados de medição via Bluetooth para a área online do VitaDock® ou para VitaDock® App. As aplicações VitaDock® permitem uma avaliação detalhada, a memorização e sincronização dos seus dados de medição entre diversos dispositivos iOS e Android. Assim, os seus dados estão sempre acessíveis e podem ser partilhados com amigos ou com o seu médico, por exemplo. Para o efeito, é necessária a criação de uma conta de utilizador gratuita em [www.vitadock.com](http://www.vitadock.com). Para dispositivos móveis Android e iOS, é possível fazer o download das aplicações correspondentes. Neste website, pode encontrar instruções de instalação e utilização do software. Após cada medição da tensão arterial, ocorre uma transferência automática dos dados (desde que o Bluetooth do recetor esteja ativado e configurado). Se pretender transferir manualmente os dados da memória do **BU 550 connect**, proceda da seguinte forma:

- Prima a tecla LIGAR/DESLIGAR **6**  durante 3 segundos, para aceder ao modo de envio.
- O símbolo Bluetooth **17** acende e a transferência é iniciada.
- Caso a transferência via Bluetooth tenha sido bem sucedida, surgem no visor o símbolo de Bluetooth **17** e «OK». Caso não seja possível transferir os valores de medição via Bluetooth, surge a indicação «Err».

## 5 Memória

### 5.1 Indicação dos valores memorizados

Este aparelho dispõe de 2 memórias distintas com uma capacidade de respectivamente 500 posições de memória. Os resultados são armazenados automaticamente na memória seleccionada. Para aceder aos valores de medição memorizados, prima a tecla **M 5**. No visor são exibidas as médias das últimas 3 medições do respetivo utilizador. Se premir novamente a tecla **M 5** é exibida última medição guardada. Ao premir repetidamente a tecla **M 5** são exibidos os valores de medição anteriores. Premindo a tecla **S 10** pode também voltar a avançar. Caso se encontre no modo de leitura de memória e não premir nenhuma tecla durante aprox. 1 minuto o aparelho desliga-se automaticamente. Pode sair do modo de leitura de memória em qualquer altura, premindo a tecla LIGAR/DESLIGAR **6** . Se na memória estiverem memorizados 500 valores de medição e se for memorizado um novo valor, o valor mais antigo é apagado.

### 5.2 Apagar a memória

Prima a tecla **M** **5** para entrar no modo de leitura de memória. Caso pretenda eliminar o último resultado de medição prima continuamente a tecla **S** **10** durante aprox. 7 segundos. O último resultado de medição pisca duas vezes e é eliminado. No visor é exibido «**dEL**». Prima a tecla LIGAR/DESLIGAR **6** **⏻** para abandonar o modo eliminar. Se pretender eliminar da memória todos os valores referentes a um utilizador, prima continuamente ambas as teclas **M** **5** e **S** **10** durante aprox. 10 segundos. «**dEL ALL**» é exibido intermitentemente no visor. Para confirmar, prima a tecla **S** **10**. Agora é exibido «**dEL OK**» - todos os valores foram eliminados e o aparelho desliga-se automaticamente. Se pretender interromper o processo de eliminação, prima a tecla LIGAR/DESLIGAR **6** **⏻** durante a exibição de «**dEL ALL**». O aparelho desliga-se sem apagar os valores.

## 6 Generalidades

### 6.1 Erros e eliminação

*Indicações de erro:*

Símbolo	Causa	Limpeza
+ Lo	Pilha fraca	As pilhas estão fracas ou vazias. Substitua todas as quatro pilhas por pilhas novas 1,5 V LR03 do tipo AAA.
+ Err	Não é possível enviar dados via Bluetooth	Verifique se o software e o Bluetooth nos aparelhos recetores estão ativados.
E1	A braçadeira não está colocada corretamente	Coloque a braçadeira correctamente. Repita a medição de forma correcta.
E2	A braçadeira está demasiado apertada	Coloque a braçadeira correctamente. Repita a medição de forma correcta.
E3	Erro ao encher	Coloque a braçadeira corretamente. Assegure-se de que a ligação está corretamente inserida no aparelho. Efetue uma nova medição.
E10/E11	Movimentos ou fala durante a medição ou pulsação demasiado fraca	Repita a medição depois de uma pausa de 30 minutos. Não fale nem se mova durante a medição.
E20	A pulsação não é detetada	Coloque a braçadeira correctamente. Repita a medição de forma correcta.
E21	Medição sem sucesso	Repita a medição depois de uma pausa de 30 minutos.
EExx	Erro de calibração	Coloque a braçadeira correctamente. Repita a medição de forma correcta.

Quando não conseguir resolver um problema, entre em contacto com o fabricante. Não desmonte o aparelho.

### 6.2 Limpeza e manutenção

- Retire as pilhas antes de limpar o aparelho.
- Não utilize detergentes agressivos nem escovas fortes.
- Limpe o aparelho com um pano macio humedecido com uma barrela de sabão suave. Não pode entrar água para dentro do aparelho. Só volte a utilizar o aparelho quando este estiver completamente seco.
- Retire as pilhas do aparelho se não o quiser utilizar durante longo tempo. Caso contrário há o risco de as pilhas derramarem.
- Não exponha o aparelho à luz directa do sol, proteja-o de sujidade e humidade. Só bombeie ar para a braçadeira quando esta estiver colocada na parte superior do braço.
- *Controlo técnico de medição*

O aparelho está calibrado pelo fabricante por um período de dois anos. O controlo técnico de medição tem, **em caso de utilização industrial**, de ser feito o mais tardar de dois em dois anos. O controlo está sujeito a custos e pode ser efectuado por uma entidade pública competente ou por um serviço de manutenção autorizado de acordo com a directiva sobre produtos médicos.

### 6.3 Indicações sobre a eliminação



Este aparelho não pode ser eliminado em conjunto com o lixo doméstico. Cada consumidor tem o dever de entregar qualquer aparelho eléctrico ou electrónico com ou sem substâncias nocivas nos postos de recolha públicos da sua cidade ou no seu revendedor especializado, para que possam ser eliminados ecologicamente.

Antes de eliminar o aparelho, remova as pilhas. Não elimine as pilhas vazias através do lixo doméstico, mas entregue-as nos postos de recolha especiais para pilhas ou coloque-as no pilhão. Para mais informações sobre as formas de descarte, contacte as autoridades locais ou o seu revendedor.

### 6.4 Directivas e normas

Este medidor da tensão arterial corresponde às prescrições da norma UE para medidores de tensão arterial não invasivos. O aparelho está certificado em conformidade com as directivas CE e está provido do símbolo CE (símbolo de conformidade) "CE 0297". O medidor de tensão arterial está em conformidade com as normas europeias EN 1060-1 e EN 1060-3. São cumpridas as especificações da directiva UE «93/42/CEE do Conselho da Europa de 14 de Junho de 1993 relativa aos dispositivos médicos», bem como da directiva 1999/5/CE. A declaração de conformidade completa pode ser requisitada em Medisana AG, Jagenbergstrasse 1, 41468 Neuss, Deutschland (Alemanha), ou descarregada na Homepage da Medisana ([www.medisana.pt](http://www.medisana.pt)).

**Compatibilidade electromagnética:** (ver folha anexa)

### 6.5 Dados técnicos

Nome e modelo:	<b>MEDISANA</b> Medidor de tensão arterial de braço <b>BU 550 connect</b>
Sistema de indicação:	indicação digital
Posições de memória:	2 x 500 para dados de medição
Método de medição:	oscilométrica
Alimentação de tensão:	6 V=, 4 pilhas AAA de 1,5 V LR03, com fonte de alimentação: 100-240V~, 50-60Hz, 400 mA
Âmbito de medição da tensão arterial:	40 - 230 mmHg
Âmbito de medição do pulso:	40 – 199 batidas/min.
Desvio de medição máximo da pressão estática:	± 3 mmHg
Desvio de medição máximo dos valores do pulso:	± 5 % do valor
Criação de pressão:	Automática com bomba
Saída de ar:	Automática
Desactivação automática:	após aprox. 1 min.
Condições de funcionamento:	+5 °C até +40 °C, de humidade rel. do ar ≤ 85 %
Condições de armazenamento:	-20 °C até +60 °C, 10 até 93 % de humidade rel. do ar máx.
Dimensões (L x A x A):	aprox. 140 x 90 x 31,5 mm
Peso (unidade do aparelho):	aprox. 200 g sem pilhas
Número de artigo:	51290
Número EAN:	40 15588 51290 2

Acessórios: - Fonte de alimentação **BU 550 connect**  
Número de artigo 51013, EAN 4015588 51013 7

**CE 0297**

- Braçadeira 22 - 42 cm para adultos  
Número de artigo 51299, EAN 4015588 51299 5

**Devido aos constantes melhoramentos do produto, reservamos o direito a proceder a alterações técnicas e estéticas.**

## Garantia e condições de reparação

Por favor, em caso de garantia, contacte o seu revendedor especializado ou directamente o centro de assistência. Se for necessário enviar o aparelho, por favor, envie o aparelho indicando a avaria e acompanhado de uma cópia do recibo de compra.

Em caso de garantia aplicam-se as seguintes condições:

1. Aos produtos **MEDISANA** concedemos uma garantia de três anos a partir da data de compra. Em caso de garantia, a data de compra tem de ser comprovada através do recibo de compra ou factura.
2. As deficiências devido a erros de material ou de fabricação são eliminadas gratuitamente dentro do prazo de garantia.
3. Após um serviço de garantia, o prazo da garantia não é prolongado, nem para o aparelho nem para as peças substituídas.
4. A garantia exclui:
  - a. todos os danos resultantes de manuseamento inadequado como, p.ex., devido ao não cumprimento do manual de instruções.
  - b. danos resultantes de reparações ou intervenções pelo comprador ou por terceiros não autorizados.
  - c. danos de transporte resultantes do percurso entre o fabricante e o consumidor ou durante o envio para o serviço de assistência a clientes.
  - d. componentes exteriores sujeitos a um desgaste normal (braçadeira, pilhas etc.).
5. Não nos responsabilizamos por danos consequentes directos ou indirectos que são causados pelo aparelho mesmo quando o dano no aparelho é reconhecido como um caso de garantia.



### MEDISANA AG

Jagenbergstraße 19  
41468 NEUSS

Alemanha

eMail: [info@medisana.de](mailto:info@medisana.de)

Internet: [www.medisana.com](http://www.medisana.com)

Encontra o endereço da assistência técnica na folha em anexo.



## **BELANGRIJKEAANWIJZINGEN! ABSOLUUT BEWAREN!**

Lees de gebruiksaanwijzing, in het bijzonder de veiligheidsinstructies, zorgvuldig door voordat u het apparaat gebruikt en bewaar de gebruiksaanwijzing voor verder gebruik. Als u het toestel aan derden doorgeeft, geef dan deze gebruiksaanwijzing absoluut mee.

### Verklaring van de symbolen



Deze gebruiksaanwijzing hoort bij dit toestel. Ze bevat belangrijke informatie over het gebruik. Lees deze gebruiksaanwijzing grondig door. Het niet naleven van deze instructie kan zware verwondingen of schade veroorzaken.



#### **WAARSCHUWING**

Deze waarschuwingen moeten in acht genomen worden om mogelijk letsel van de gebruiker te voorkomen.



#### **OPGELET**

Deze aanwijzingen moeten in acht genomen worden om mogelijke schade aan het toestel te voorkomen.



#### **AANWIJZING**

Deze aanwijzingen geven u nuttige informatie bij de installatie of het gebruik.



BF-veiligheidsklasse



LOT-nummer



Producent



Productiedatum

**Doel:**

Deze volautomatische elektronische bloeddrukmeter is bestemd voor het thuis meten van de bloeddruk. Dit is een niet-invasief systeem voor het meten van de diastolische en systolische bloeddruk en de hartslag van volwassenen, door gebruik te maken van de oscillometrische techniek door het aanleggen van een manchet om de bovenarm. De voor dit toestel bruikbare manchetomvang is beperkt tot 22 - 42 cm.

**Contra-indicaties:**

- Het toestel is niet geschikt voor de bloeddrukmeting bij kinderen. Voor het gebruik bij oudere kinderen dient u advies bij uw arts in te winnen.
- Het toestel mag niet worden gebruikt bij:
  - zwangere vrouwen,
  - mensen met geïmplanteerde, elektronische apparaten,
  - pre-eclampsie, voorkameraritmie, ventriculaire aritmie en perifere, arteriële occlusieve aandoening,
  - bestaande, intravasculaire therapie, bij bestaande, veneuze toegangen of na een mastectomie.

Als u een aandoening hebt, overleg dan voor het gebruik van het toestel met uw arts.

**Veiligheidsmaatregelen****WAARSCHUWING**

Neem op grond van een zelfmeting geen therapeutische maatregelen. Verander nooit de dosering van een door de dokter voorgeschreven geneesmiddel.



- Het instrument is enkel bedoeld voor particulier gebruik.
- Mocht u bedenkingen voor de gezondheid hebben, consulteer uw dokter alvorens de bloeddrukmeter te gebruiken.
- Gebruik het instrument alleen als bedoeld in deze handleiding.
- Als u het instrument aan zijn eigenlijke bedoeling onttrekt vervalt uw recht op garantie.
- Het instrument mag niet worden gebruikt om de hart frequentie van een pacemaker te controleren.
- Bij bestaande allergieën voor polyester of kunststof mag het toestel niet worden gebruikt.
- Plaats de manchet nooit op gekwetste huidonderdelen.
- Meet de bloeddruk niet als er op hetzelfde moment andere metingen aan hetzelfde lichaamsdeel worden uitgevoerd, aangezien deze daardoor worden verstoord of kunnen uitvallen.
- Mocht u tijdens een meting last van b.v. pijn in de bovenarm of andere ongemakken ondervinden, druk dan op de START / STOP-toets **6**  om de manchet direct te ontluchten. Maak de manchet los en neem hem af van de bovenarm.
- Zou het in zeldzame gevallen door een foutieve functie voorkomen dat de manchet tijdens de meting permanent opgepompt blijft, dan moet deze onmiddellijk worden geopend. Langere belasting van de arm door een te hoge druk in de manchet (manchetdruk >300 mmHg of een permanente druk >15 mmHg voor meer dan 3 min.) kan tot een bloedingstoringen aan de arm leiden.
- Te frequente en op elkaar volgende metingen kunnen tot een verstoorde bloedcirculatie en zo tot letsels leiden.
- Let er bij het gebruik en de opslag op dat kabel en luchtslang zo worden geplaatst, dat er door hen geen afknellingsgevaar ontstaat.
- Verbind de luchtslang niet met andere medische systemen, aangezien zo evt. lucht in intravasculaire systemen zou kunnen geraken of de druk zou kunnen vergroten, wat tot ernstige letsels kan leiden.
- Het toestel is niet geschikt voor een constante controle van de bloeddruk tijdens operaties of de behandeling van medische noodgevallen.

- Het toestel is niet geschikt voor gebruik tijdens patiëntentransport buiten een gezondheidsinstelling.
- Het toestel kan niet samen met chirurgische uitrustingen worden gebruikt.
- Het toestel mag niet in de buurt van toestellen worden gebruikt, die sterke elektrische straling uitzenden, zoals bijv. radiozenders of mobiele telefoons. Daardoor kan de functie worden beperkt (zie „Elektromagnetische verdraagzaamheid“).
- Gebruik het toestel niet in de buurt van anesthesiemiddelen, die door lucht of zuurstof ontvlambaar zijn.
- Dit toestel is niet bestemd om door personen met beperkte fysieke, sensorische of geestelijke capaciteiten of een gebrek aan ervaring en/of kennis gebruikt te worden, tenzij ze door een voor hun veiligheid bevoegde persoon gecontroleerd worden of tenzij ze van deze persoon instructies kregen hoe het toestel gebruikt moet worden.
- Deze bloeddrukmeter is bestemd voor volwassenen. Het gebruik bij zuigelingen en kinderen is niet toegestaan. Raadpleeg een arts als u het toestel bij jongeren wilt gebruiken.
- Bewaar het toestel buiten de reikwijdte van kinderen en dieren. Het verslikken in kleindelen zoals verpakkingsmateriaal, batterij, batterijkvakdeksel enz. kan leiden tot verstikking.
- Verzeker voor het gebruik dat het toestel functioneert en zich in een correcte toestand bevindt. Voer tijdens het gebruik geen service- of reparatiewerken uit.
- Repareer het instrument in geval van storingen niet zelf. Anders vervalt de garantieclaim. Reparaties mogen alleen door geautoriseerde servicediensten worden verricht.
- Stel het instrument niet bloot aan vocht. Indien per ongeluk vocht in het instrument is binnengedrongen, verwijder dan onmiddellijk de batterijen en staak het gebruik het instrument. Neem in dit geval contact op met uw vakhandel of informeer ons direct.
- Gebruik enkel originele aanvullende- en reserveonderdelen van de fabrikant, aangezien anders schade aan het toestel of aan personen kan ontstaan.
- Verwijder de batterijen, als u het apparaat langere tijd niet gebruikt.

## Hartelijk dank

Hartelijk dank voor uw vertrouwen en van harte gelukgewenst!

Met de **bovenarm bloeddrukmeter BU 550 connect** heeft u een kwaliteitsproduct van **MEDISANA** aangeschaft. Voor een succesvol gebruik en een lange gebruiksduur van uw **MEDISANA bovenarm bloeddrukmeter BU 550 connect** bevelen wij aan de hieronder beschreven aanwijzingen voor het gebruik en voor het onderhoud zorgvuldig door te lezen.

### 2.1 Levering en verpakking

Gelieve eerst te controleren of het instrument volledig is en volledig vrij van beschadigingen is. In geval van twijfel neemt u het apparaat niet in gebruik en zendt u het naar een servicepunt.

Bij de levering horen:

- 1 **MEDISANA** bovenarm bloeddrukmeter **BU 550 connect**
- 1 manchet met luchtslang
- 4 batterijen (type AAA, LR03), 1,5 V
- 1 Opbergtasje
- 1 Gebruiksaanwijzing en EMV-bijlage

Het verpakkingsmateriaal kan opnieuw worden gebruikt of gerecycled. Zorg ervoor dat het gebruikte verpakkingsmateriaal bij de daarvoor bestemde afvalverwerking terecht komt. Indien u tijdens het uitpakken transportschade constateert, neem dan direct contact op met uw leverancier.



### WAARSCHUWING

**Let er op dat het verpakkingsmateriaal niet in handen komt van kinderen!  
Zij kunnen er in stikken!**

### 2.2 Wat betekent bloeddruk?

Bloeddruk is de druk die door elke hartslag in de vaten ontstaat. Wanneer het hart samentrekt (= systole) en bloed naar de slagaderen pompt, leidt dit tot het stijgen van de druk. De hoogste waarde van deze druk wordt systolische druk genoemd en gedurende een bloeddrukmeting als eerste waarde gemeten. Wanneer de hartspier verslapt om nieuw bloed op te nemen, neemt ook de druk af in de slagaderen. Wanneer de vaten ontspannen zijn, wordt de tweede waarde - de diastolische druk gemeten.

### 2.3 Hoe werkt de meting?

De **MEDISANA BU 550 connect** is een bloeddrukmeter, die de bloeddruk van de bovenarm meet. De meting gebeurt aan de bovenarm door een microprocessor - al tijdens het oppompen van de manchet. Het toestel herkent sneller de systole en beëindigt de meting vroeger dan de gebruikelijke meting. Daardoor wordt een onnodig te hoge oppompdruk in de manchet verhinderd. Bovendien beschikt uw bloeddrukmeter over een functie voor het herkennen van onregelmatige hartslagen (zgn. aritmieën), die de meetresultaten kunnen beïnvloeden. Wordt er zo een aritmie vastgesteld, dan wordt dit door het overeenkomstige symbool op het display weergegeven (zie hoofdstuk 4.2 *De bloeddruk meten*).

## 2.4 Waarom is het zinvol om de bloeddruk thuis te meten?

**MEDISANA** beschikt over meerjarige ervaringen op het gebied van de bloeddrukmeting. De hoge nauwkeurigheid van het meetprincipe van het **MEDISANA**-toestel blijkt uit omvangrijke klinische onderzoeken die volgens strikte internationale standaards zijn uitgevoerd. Een belangrijk argument voor de bloeddrukmeting thuis is het feit dat de meting in de bekende omgeving en onder ontspannen omstandigheden wordt verricht. Bijzonder veelzeggend is de zogenoemde 'basiswaarde' die 's morgens direct na het opstaan en vóór het ontbijt wordt gemeten. De bloeddruk kan het beste altijd op hetzelfde tijdstip en onder dezelfde omstandigheden worden gemeten. Hierdoor wordt de vergelijkbaarheid van de resultaten gewaarborgd en een aanvankelijke bloeddrukziekte kan tijdig worden vastgesteld. Indien een verhoogde bloeddruk over een langere periode niet wordt ontdekt, stijgt de kans op een aantal hart-vaatziektes.



### ONZE TIP:

**Meet uw bloeddruk dagelijks en regelmatig, zelfs als u geen ongemakken heeft.**

## 2.5 Bloeddrukclassificatie

In de tabel hieronder zijn de richtwaarden aangegeven voor hoge en lage bloeddruk zonder inachtneming van de leeftijd. Deze beoordelingsschaal voor de bloeddruk voldoet aan de richtlijnen van de Wereldgezondheidsorganisatie (WHO).

Bloeddrukclassificering conform WHO-Richtlijn			
systolisch mmHg	diastolisch mmHg		Bloeddrukindicator 20
≥ 180	≥ 110	<b>sterk verhoogde bloeddruk</b>	rood
160 - 179	100 - 109	<b>gemiddeld verhoogde bloeddruk</b>	oranje
140 - 159	90 - 99	<b>gering verhoogde bloeddruk</b>	geel
130 - 139	85 - 89	<b>licht verhoogde bloeddruk</b>	groen
120 - 129	80 - 84	<b>Normale bloeddruk</b>	groen
< 120	< 80	<b>optimale bloeddruk</b>	groen
< 100	< 60	<b>Lage bloeddruk</b>	groen



### WAARSCHUWING

**Te lage bloeddruk betekent net zo'n gezondheidsrisico als hoge bloeddruk! Aanvallen van duizeligheid kunnen leiden tot gevaarlijke situaties (b.v. op trappen of in het verkeer)!**

## 2.6 Bloeddrukschommelingen

Er zijn vele factoren die de bloeddruk kunnen beïnvloeden. De waarden worden met nadruk beïnvloedt door zwaar lichamelijk werk, angst, stress of de tijdstip van de meting. De persoonlijke bloeddrukwaarden zijn over een dag en over een jaar gerekend aan sterke schommelingen onderhevig. Bij patiënten met verhoogde bloeddruk zijn deze schommelingen bijzonder ontwikkeld. Normaal wordt de bloeddruk tijdens lichamelijke inspanningen het meest verhoogd en 's nachts tijdens het slapen het meest verlaagd.

## 2.7 Beïnvloeding en analyse van de metingen

- Meet meermalen uw bloeddruk, sla de resultaten op en vergelijk de deze vervolgens onder elkaar. Trek geen conclusie op grond van een enkel resultaat.
- Uw bloeddrukwaarden dienen altijd door een arts te worden beoordeeld die vertrouwd is met uw medische voorgeschiedenis. Als u het instrument regelmatig gebruikt en de waarden registreert voor uw arts, informeer dan uw arts regelmatig over het verloop.
- Houd tijdens bloeddrukmetingen rekening ermee dat de dagelijkse waarden van vele factoren afhankelijk zijn. Factoren zoals roken, alcohol, medicijnen en lichamelijk werk beïnvloeden de meetwaarden op verschillende manieren.
- Meet uw bloeddruk voor de maaltijden.
- Rust minstens 5 minuten voordat u uw bloeddruk meet.
- Neem, als u een buitengewone (te hoge of te lage) systolische of diastolische waarde van de meting constateert, hoewel het instrument op de juiste manier is gebruikt, contact op met uw arts, indien deze waarde ook na een aantal metingen blijft verschijnen. Dit geldt ook voor de zeldzame gevallen wanneer door een onregelmatige of zeer zwakke hartslag de meting wordt verhinderd.

## 3 Voor het Gebruik

### 3.1 Het inleggen / verwijderen van de batterijen

Voordat u het instrument kunt gebruiken dient u de bijgaande batterijen in te zetten. Aan de onderkant van het instrument bevindt zich het deksel van het batterijvak **9**. Maak het deksel open, verwijder het en zet er de 4 bijgeleverde 1,5 V batterijen type AAA LR03 in. Neem daarbij de polariteit in acht (zoals in het batterijvak aangemerkt). Sluit het batterijvak opnieuw. Vervang de batterijen als het symbool voor het vervangen van de batterijen **19** samen met de weergave „Lo“ op het display **8** verschijnt of als op het display niets wordt weergegeven nadat het toestel is ingeschakeld. Verschijnt er een knipperend symbool om de batterijen te vervangen **19**, dan kunnen er nog ongeveer 10 metingen worden uitgevoerd, alvorens de batterijen volledig leeg zijn.



### WAARSCHUWING

#### VEILIGHEIDSAANWIJZINGEN T.A.V. DE BATTERIJ

- Batterijen niet uit elkaar halen!
- Batterij- en toestelcontacten voor het plaatsen van de batterijen indien nodig reinigen!
- Lege batterijen onmiddellijk uit het toestel verwijderen!
- Verhoogd uitloopegevaar, contact met huid, ogen en slijmvlies vermijden! Bij contact met accuzuur de betreffende plaatsen onmiddellijk met overvloedig helder water spoelen en onmiddellijk een arts opzoeken!





- Mocht er een batterij ingeslikt zijn, dan moet onmiddellijk een arts opgezocht worden!
- Altijd alle batterijen tegelijk vervangen!
- Alleen batterijen van hetzelfde type gebruiken, geen verschillende types of gebruikte en nieuwe batterijen door elkaar gebruiken!
- Plaats de batterijen correct, neem de polariteit in acht!
- Houd het batterijvak goed gesloten!
- Batterijen bij langer niet-gebruik uit het toestel verwijderen!
- Batterijen uit de buurt van kinderen houden!
- Batterijen niet heropladen! Er bestaat explosiegevaar!
- Niet kortsluiten! Er bestaat explosiegevaar!
- Niet in het vuur werpen! Er bestaat explosiegevaar!
- Bewaar onverbruikte batterijen in de verpakking en niet in de buurt van metalen voorwerpen om een kortsluiting te vermijden!
- Geef gebruikte batterijen niet met het gewone huisvuil mee, maar met het speciale afval of in een batterijverzamelstation in de vakhandel!

### 3.2 Gebruik van een adapter

Alternatief kunt u het instrument ook met een speciaal voedingsapparaat gebruiken (MEDISANA art.–nr. 51013) dat aan de hiervoor bestemde aansluiting ⑦ aan de achterzijde van het instrument wordt aangesloten. Daarbij blijven de batterijen in het apparaat. Door het insteken van de stekker aan de achterzijde van de bloeddrukmeter worden de batterijen mechanisch uitgeschakeld. Het is dus nodig, eerst de adapter in de contactdoos te steken en dan met de bloeddrukmeter te verbinden. Als de bloeddrukmeter niet meer wordt gebruikt, moet eerst de stekker uit de bloeddrukmeter en dan de adapter uit de contactdoos worden getrokken. Daardoor voorkomt u dat u datum en tijd iedere keer opnieuw moet invoeren.

### 3.3 Het instellen van de datum en de tijd

1. Voor het gebruik van het toestel moet u de **LOCK**-schakelaar ① in de positie „ON“ (groen) schakelen. In de positie „OFF“ (rood) is de bluetooth functie gedeactiveerd en de toetsenblokkering ingeschakeld.
2. Druk en houd de **S**-toets ⑩ minstens 3 seconden ingedrukt.
3. Eerst knippert het invoerveld voor de datum. Om het cijfer voor de maand in te voeren, drukt u op de **M**-toets ⑤ zo vaak tot het gewenste cijfer verschijnt.
4. Druk de **S**-toets ⑩ in om de instelling te bevestigen.
5. Het invoerveld voor de dag knippert nu. Bij het invoeren van de dag, van het jaar, het uur en de minuten gaat u net zo te werk als bij punt 3. en 4. beschreven.
6. Na het afsluiten van het invoeren verschijnt „Ok“. Wordt er voor ca. 60 seconden geen toets bediend, dan schakelt het toestel zich automatisch uit om stroom te besparen.

### 3.4 Instelling van het gebruikersgeheugen

De **bloeddrukmeter BU 550 connect** maakt het mogelijk dat de gemeten waarden aan twee verschillende gebruikersgeheugens worden toegewezen. Per geheugen zijn 500 plaatsen beschikbaar. Druk en houd de **M**-toets ⑤ minstens 3 seconden ingedrukt tot het symbool voor het geheugen (USER) U1  op het display verschijnt. Door de **M**-toets ⑤ in te drukken, kunt u tussen User 1 en User 2 of een gastmeting  kiezen. Bij een gastmeting worden de gemeten waarden niet opgeslagen. Druk op de **S**-toets ⑩, om uw keuze te bevestigen.

### 4.1 Aanleggen van de manchet

1. Steek voor gebruik het uiteinde van de luchtslang **3** in de opening aan de linkerkant van het apparaat **4**.
2. Schuif de open kant van de manchet zo door de metalen beugel, dat de klittenbandsluiting zich aan de buitenkant bevindt en er een cilindrische vorm (afb.1) ontstaat. Schuif de manchet over uw linker bovenarm.
3. Plaats u de luchtslang op het midden van uw arm in het verlengde van de middelvinger (afb.2) (a). De onderkant van de manchet moet daarbij 2 à 3 cm boven de binnenkant van de elleboog liggen (b). Trekt u de manchet strak en sluit u de klittenbandsluiting (c).
4. Meet op de naakte bovenarm.
5. Alleen als de manchet niet rond de linker arm kan worden geplaatst legt u hem aan de rechter arm aan. Metingen dienen steeds op dezelfde arm te worden uitgevoerd.
6. Juiste meetpositie bij het zitten (afb.3).

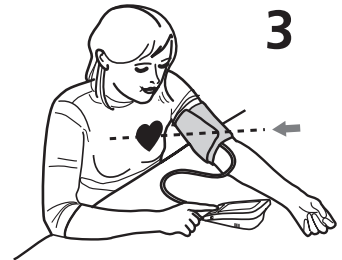
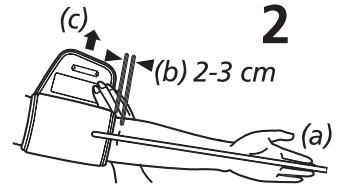
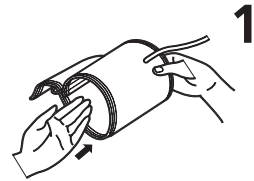

- **Neemt u tijdens de meting ergens plaats. Ontspan uw arm en steun deze losjes bijv. op een tafel. Blijf rustig tijdens de meting: beweeg en spreek niet, omdat hierdoor de meetresultaten worden beïnvloed.**
- **Door herhaaldelijk meten, hoopt het bloed zich in de arm op, wat tot een onjuist resultaat kan leiden. Opeenvolgende bloeddrukmetingen moeten worden uitgevoerd met pauzes van 3 minuten of nadat de arm zo omhoog is gehouden, dat het opgehoopte bloed weg kan stromen.**

### 4.2 De bloeddruk meten

Nadat u de manchet correct heeft omgedaan, kunt u met de meting beginnen.

1. Voor het gebruik van het toestel moet u de **LOCK**-schakelaar **1** in de positie „**ON**“ (groen) schakelen. In de positie „**OFF**“ (rood) is de bluetooth functie gedeactiveerd en de toetsenblokkering ingeschakeld.
2. Schakel het instrument in door op de **START/STOP**-toets **6**  te drukken.
3. Alle tekens verschijnen kort op het display. Door deze test wordt de volledigheid van de weergave gecontroleerd. Het toestel is meetklaar en het cijfer **0** verschijnt.
4. De manchet wordt traag opgepompt om uw bloeddruk te meten. De toenemende druk wordt in het display weergegeven.
5. Zodra het apparaat een signaal registreert, begint het hartslagsymbool in het display te knipperen.
6. Is er een resultaat bepaald, dan laat het toestel langzaam de lucht uit de manchet en geeft de systolische en diastolische bloeddruk, de hartslagwaarde en de tijd weer.

- Overeenkomstig de bloeddrukclassificatie volgens de WHO knippert de bloeddrukinindicator **20** naast de bijbehorende gekleurde balk. Als het apparaat een onregelmatige hartslag vaststelt, knippert bovendien het Aritmie-symbool **18** .
- De gemeten waarden worden automatisch in het geselecteerde gebruikersgeheugen (  of  ) opgeslagen (maar niet bij een gastmeting, zie hoofdstuk 3.4 *Instelling van het gebruikersgeheugen*). In ieder geheugen kunnen maximaal 500 meetwaarden met datum en tijd worden opgeslagen.
  - De meetresultaten worden bovendien automatisch via bluetooth naar ontvangstklare toestellen overgedragen, te herkennen aan het knipperende bluetooth-symbool **17** . Was de bluetooth-overdracht succesvol, dan verschijnt het bluetooth-symbool **17** en „OK“ op het display. Konden de meetwaarden niet via bluetooth worden overgedragen, dan verschijnt er "Err".
  - Als er geen toets meer wordt ingedrukt, schakelt het apparaat na ca. 1 minuut automatisch uit. Het apparaat kan ook met de START/STOP-toets **6**  worden uitgeschakeld.

### 4.3 Bluetooth-overdracht naar VitaDock® Online resp. VitaDock® app

De **MEDISANA bovenarm-bloeddrukmeter BU 550 connect** biedt de mogelijkheid om uw meetgegevens via bluetooth naar het VitaDock® Online bereik resp. de VitaDock® app over te dragen. De VitaDock® toepassingen maken een gedetailleerde beoordeling, opslag en synchronisatie van uw meetgegevens mogelijk tussen meerdere iOS- en Android-toestellen. U hebt zo steeds toegang tot uw gegevens en kunt deze met bijv. vrienden of uw arts delen. Hiervoor hebt u een gratis gebruikersaccount nodig dat u op [www.vitadock.com](http://www.vitadock.com) kunt aanmaken. Voor Android- en iOS-mobiele toestellen kunnen de betreffende apps worden gedownload. U vindt op de website een handleiding, hoe u de software kunt installeren en gebruiken. Na elke bloeddrukmeting gebeurt een automatische overdracht (voor zover bluetooth op het ontvangsttoestel werd geactiveerd en geconfigureerd) van de gegevens. Wilt u de gegevens uit het geheugen van de **BU 550 connect** manueel overdragen, dan gaat u als volgt te werk:

- Druk en houdt de START/STOP-toets **6**  3 seconden ingedrukt om in de manuele zendmodus te geraken.
- Het bluetooth-symbool **17** knippert en de overdracht begint.
- Was de bluetooth-overdracht succesvol, dan verschijnt het bluetooth-symbool **17** en „OK“ op het display. Konden de meetwaarden niet via bluetooth worden overgedragen, dan verschijnt er "Err".

## 5 Geheugen

### 5.1 Het weergeven van de opgeslagen waarden

Dit instrument beschikt over 2 aparte geheugens met een capaciteit van 500 geheugenplaatsen per geheugen. De resultaten worden automatisch in het geselecteerde geheugen opgeslagen. Voor het oproepen van de opgeslagen meetwaarden drukt u op de **M**-toets **5** . De gemiddelde waarde van de laatste 3 metingen van de betreffende gebruiker verschijnt op het display. Drukt u opnieuw op de **M**-toets **5** , dan verschijnt de laatst afgenomen meting. Het verder drukken op de **M**-toets **5** toont telkens de voorafgaande meetwaarde. Door te drukken op de **S**-toets **10** kunt u ook opnieuw naar voren bladeren. Zonder verder te drukken op de toets schakelt het toestel in de modus Geheugen na ca. 1 min. automatisch uit. Door te drukken op de START/STOP-toets **6**  kunt u de modus geheugen steeds verlaten. Als in het geheugen 500 meetwaarden zijn opgeslagen en wordt een nieuwe waarde opgeslagen, dan wordt de oudste waarde gewist.





### 5.2 Wissen van het geheugen

Druk op de **M**-toets **5** om in de modus Geheugen te geraken. Wilt u enkel het laatst gemeten meetresultaat wissen, druk en houd de **S**-toets **10** dan ca. 7 seconden ingedrukt. Het laatst gemeten resultaat knippert tweemaal en wordt gewist. Op het display verschijnt „dEL“. Druk op de START/STOP-toets **6**  om de wismodus te verlaten. Wilt u alle in het geheugen opgeslagen waarden voor een gebruiker wissen, druk en houd de **M**-toets **5** EN de **S**-toets **10** dan gelijktijdig ca. 10 seconden ingedrukt. Op het display verschijnt knipperend „dEL ALL“. Druk op de **S**-toets **10** ter bevestiging. Nu verschijnt „dEL OK“ - hiermee zijn de waarden gewist en het toestel schakelt automatisch uit. Wilt u tijdens de wisprocedure annuleren, druk dan tijdens de weergave van „dEL ALL“ op de START/STOP-toets **6** . Het toestel schakelt dan zonder de waarden te wissen uit.

## 6 Diversen

### 6.1 Fouten en oplossingen

*Foutmeldingen:*

Symbol	Oorzaak	Oplossing
 + Lo	Zwakke batterij	De batterijen zijn te zwak of leeg. Vervang alle vier de batterijen door nieuwe 1,5V-batterijen LR03 van het type AAA.
 + Err	Dataverzending via bluetooth niet mogelijk	Controleer de software en of bluetooth op de ontvangstoestellen geactiveerd is.
E1	Manchet niet correct geplaatst	Doe de manchet correct om (zie hoofdstuk 4.1). Herhaal de meting op de juiste wijze.
E2	Manchet te strak geplaatst	Doe de manchet correct om (zie hoofdstuk 4.1). Herhaal de meting op de juiste wijze.
E3	Fout bij het oppompen	Plaats de manchet correct. Verzeker u ervan dat de aansluiting correct in het toestel steekt. Meet opnieuw.
E10/E11	Beweging of spreken tijdens de meting of hartslag te zwak	Herhaal de meting na een rustpauze van 30 minuten. Spreek en beweeg niet tijdens de meting.
E20	Hartslag kan niet herkend worden	Doe de manchet correct om (zie hoofdstuk 4.1). Herhaal de meting op de juiste wijze.
E21	Meting zonder succes	Herhaal de meting na een rustpauze van 30 minuten.
EExx	Kalibratiefout	Doe de manchet correct om (zie hoofdstuk 4.1). Herhaal de meting op de juiste wijze.

Wanneer u een probleem niet op kunt lossen, dient u contact op te nemen met de fabrikant. Neem het apparaat niet zelf uit elkaar.

## 6.2 Reiniging en Onderhoud

- Verwijder altijd eerst de batterijen voordat u het instrument reinigt.
- Gebruik geen agressieve reinigingsmiddelen of sterke borstels.
- Reinig het instrument met een zachte met neutraal reinigingsmiddel bevochtigde doek. In het instrument mag geen water binnendringen. Gebruik het instrument pas nadat het volledig droog is.
- Verwijder de batterijen uit het instrument, als het over een langere periode niet wordt gebruikt. Anders kunnen de batterijen leeglopen.
- Stel het instrument niet bloot aan direct zonlicht, beveilig het tegen vuil en vochtigheid.
- Het manchet mag alleen opgeblazen worden als het op de bovenarm is bevestigd.
- *Meettechnische controle*

Het instrument is door de fabrikant gekalibreerd voor een gebruiksduur van 2 jaar. De meettechnische controle is **bij industrieel gebruik** uiterlijk alle twee jaar vereist. De controle kan tegen betaling en overeenkomstig de Duitse "Medizinprodukte-Betreiber Verordnung" (voorschriften voor exploitanten van medische producten) door een daartoe bevoegd persoon of een geautoriseerde verpleeginstelling worden uitgevoerd.

## 6.3 Afvalbeheer



Dit apparaat mag niet samen met het huishoudelijk afval worden aangeboden. Iedere consument is verplicht, alle elektrische of elektronische apparaten, ongeacht of die schadelijke stoffen bevatten of niet, bij een milieudepot in zijn stad of bij de handelaar af te geven, zodat ze op een milieuvriendelijke manier kunnen worden verwijderd.

Haal de batterijen uit het apparaat voordat u het apparaat verwijdert. Gooi gebruikte batterijen niet bij het huisvuil, maar breng deze naar de daarvoor bestemde afvalverwerking of lever deze in bij een speciaal daarvoor bestemd inzamelstation bij de supermarkt of elektrawinkelier. Wendt u zich betreffende het afvalbeheer tot uw gemeente of handelaar.

## 6.4 Richtlijnen / normen

Deze bloeddrukmeter beantwoordt aan de eisen van de EU-norm voor nietinvasieve bloeddrukmeetinstrumenten. Het is gecertificeerd volgens de EG-richtlijnen en voorzien van het CE-merk (conformiteitsmerk) "CE 0297". De bloeddrukmeter komt overeen met de Europese voorschriften EN 1060-1 en EN 1060-3. De voorschriften van de EU-richtlijn „93/42/EWG van de Raad van 14 juni 1993 inzake medische producten“ zijn vervuld, evenals die van de R&TTE-Richtlijn 1999/5/EG. De volledige conformiteitsverklaring kunt u via Medisana AG, Jagenbergstrasse 1, 41468 Neuss, Duitsland opvragen of ook op de Medisana homepage ([www.medisana.nl](http://www.medisana.nl)) downloaden.

**Elektromagnetische verdraagbaarheid:** (zie aparte bijlage)

**6.5 Technische gegevens**

Benaming en model:	<b>MEDISANA</b> Bovenarm bloeddrukmeter <b>BU 550 connect</b>
Weergavesysteem:	digitale weergave
Geheugenplaatsen:	2 x 500 voor meetgegevens
Meetmethode:	oscillometrisch
Spanningstoevoer:	6 V~, 4 x 1,5 V batterijen AAA LR03, bij netadapter: 100-240V~, 50-60Hz, 400 mA
Meetbereik bloeddruk:	40 - 230 mmHg
Meetbereik hartslag:	40 tot 199 hartslagen/min.
Maximale meetafwijking van de statische druk:	± 3 mmHg
Maximale meetafwijking van de hartslagwaarden:	± 5 % van de waarde
Drukopwekking:	automatisch door pomp
Lucht aflaten:	automatisch
Autom. uitschakeling:	na ca. 1 min
Operationele voorwaarden:	+5 °C tot +40 °C, ≤ 85 % relat. luchtvochtigheid
Opslagvoorwaarden:	-20 °C tot +60 °C, 10 tot 93 % max. relat. luchtvochtigheid
Afmetingen (L x B x H):	ca. 140 x 90 x 31,5 mm
Gewicht (apparaateenheid):	ca. 200 g zonder batterijen
Artikel-nummer:	51290
EAN-nummer:	40 15588 51290 2
Speciaal onderdeel:	- Netadapter <b>BU 550 connect</b> Art.-nr. 51013, EAN Nr. 4015588 51013 7
	- 22 - 42 cm manchet voor volwassenen Art.-nr. 51299, EAN Nr. 4015588 51299 5

**CE 0297**

In het kader van onze voortdurende inspanningen naar verbeteringen, behouden wij ons het recht voor om qua vormgeving en op technisch gebied veranderingen aan ons product door te voeren.

## Garantie/reparatievoorwaarden

Neem in het geval van garantie contact op met uw speciaalzaak of met de klantenservice. Indien u het apparaat op moet sturen, geef dan het defect aan en voeg een kopie van de kwitantie bij.

Hierbij gelden de volgende garantievoorwaarden:

1. Voor de producten van **MEDISANA** geldt een garantietermijn van drie jaar vanaf de datum van aankoop. Deze kan door middel van de verkoopbon of factuur worden aangetoond.
2. Alle klachten, die het gevolg zijn van materiaal of fabricagefouten worden binnen de garantietermijn gratis verholpen.
3. Een geval van garantie leidt niet tot automatische verlenging van de garantietermijn, noch voor het apparaat zelf noch voor de vervangen onderdelen.
4. Uitgesloten van garantie zijn:
  - a. Alle schade die ontstaan is door ondeskundige behandeling, bijv. het niet op de juiste wijze volgen van de gebruiksaanwijzing
  - b. Beschadigingen, die zijn ontstaan door reparaties door de koper of een ander onbevoegd persoon.
  - c. Transportschade, die is ontstaan op weg van de verkoper naar de gebruiker of tijdens het opsturen naar de klantendienst.
  - d. Toebehoren, die onderhevig zijn aan slijtage (manchet, batterijen enz.).
5. De fabrikant neemt geen verantwoording voor directe of indirecte vervolgschade die door het apparaat veroorzaakt wordt. Ook niet als de schade aan het apparaat als garantiegeval erkend is.



### MEDISANA AG

Jagenbergstraße 19

41468 NEUSS

Duitsland

eMail: [info@medisana.de](mailto:info@medisana.de)

Internet: [www.medisana.com](http://www.medisana.com)

Het serviceadres vindt u op het afzonderlijk bijgevoegde blad.



## TÄRKEITÄ TIETOJA! SÄILYTÄ NÄMÄ OHJEET!

Lue seuraavat käyttöohjeet huolellisesti kokonaan, erityisesti turvallisuusohjeet, ennen kuin käytät laitetta ja säilytä ohjeet mahdollista myöhempää käyttöä varten. Jos annat laitteen eteenpäin, anna myös aina tämä käyttöohje mukana.

### Kuvan selitys



Tämä käyttöohje kuuluu tähän laitteeseen. Siinä on tärkeitä tietoja käyttöönottoa ja käsittelyä koskien. Lue tämä käyttöohje kokonaan. Näiden ohjeiden noudattamatta jättäminen voi aiheuttaa loukkaantumisen tai laitteen vaurioitumisen.



### VAROITUS

Noudata näitä varoitusohjeita niin voit estää käyttäjän mahdollisen loukkaantumisen.



### HUOMIO

Noudata näitä ohjeita niin voit estää laitteen mahdollisen vaurioitumisen.



### OHJE

Näistä ohjeista saat hyödyllistä tietoa asennusta ja käyttöä koskien.



Laiteluokitus: Tyyppi BF



LOT-numero



Laatija



Valmistuspäivämäärä



### Tarkoituksenmukainen käyttö:

Tämä täysin automaattinen sähkötoiminen verenpainemittari on tarkoitettu verenpaineen mittaukseen kotioloissa. Kyseessä on ei-invasiivinen mittajärjestelmä, joka mittaa aikuisen verenpaineen systolista ja diastolista painetta ja pulssia käyttämällä oskillometristä tekniikkaa olkavarteen asetettavan mansetin avulla. Tässä laitteessa käytettävän mansetin ympärysmitta on 22 - 42 cm.

### Varoitukset:

- Laite ei ole tarkoitettu lasten verenpaineen mittaamiseen. Kysy lääkäriltäsi, voitko käyttää sitä vanhemmilla lapsilla.
- Laitetta ei saa käyttää, jos:
  - olet raskaana,
  - sinulla on implantti, sähköisiä laitteita,
  - sinulla on raskausmyrkytys, eteisvärinärytmihäiriö, kammiorytmihäiriö ja perifeerinen, arteriaalinen okklusio,
  - käynnissä on suonensisäinen hoito, kun on olemassa verisuonikatetri tai rinnanpoiston jälkeen.

Jos sinulla on sairauksia, keskustele laitteen käytöstä lääkärisi kanssa ennen kuin aloitat käytön.

## Turvallisuusohjeita



### **VAROITUS**

**Älä tee itsenäisen mittauksen vuoksi mitään terapeuttisia toimenpiteitä. Määrättyjen lääkkeiden annostelua ei saa koskaa muuttaa.**

- Laite on tarkoitettu ainoastaan yksityiseen käyttöön.
- Jos sinulla on terveyteen liittyviä kysymyksiä, keskustele lääkärisi kanssa ennen laitteen käyttöä.
- Käytä laitetta ainoastaan sen tarkoituksen mukaan käyttöohjetta noudattaen.
- Väärinkäyttö johtaa takuun raukeamiseen.
- Laitetta ei saa käyttää tahdistimen sykkeen tarkkailuun.
- Älä käytä laitetta, jos olet allerginen polyesterille tai muoville.
- Älä koskaan aseta mansettia vaurioituneelle ihokohdalle.
- Älä mittaa verenpainetta, jos samasta ruumiinosasta tehdään samanaikaisesti muita mittauksia, koska ne voivat häiriintyä tai epäonnistua.
- Jos mittauksen aikana esiintyy epämiellyttäviä oireita, esim. kipua olkavarressa tai muita oireita, toimi seuraavasti: Tyhjennä mansetti välittömästi painamalla Käynnistys- / sammutus painiketta **6** . Avaa mansetti ja ota se pois olkavarresta.
- Mikäli laitteeseen tulee harvinainen häiriö, jolloin mansetti pysyy mittauksen aikana kokoajan täytettynä, on se avattava heti. Käsivarren pitkä rasitus mansetin korkealla paineella (mansetin paine >300 mmHg tai jatkuva paine >15 mmHg yli 3 min.) voi aiheuttaa käsivarteen mustelman.
- Liian usein toistuvat ja peräkkäiset mittaukset voivat aiheuttaa häiriöitä verenkiertoon ja siten vammoja.
- Varmista käytön ja varastoinnin aikana, että johto ja ilmaletku ovat niin, etteivät ne aiheuta kuristumisvaaraa.
- Älä liitä ilmaletkua muihin lääketieteellisiin järjestelmiin, sillä suonensisäisiin järjestelmiin voi tällöin mennä ilmaa tai paine voisi kasvaa, mikä voi johtaa vakaviin loukkaantumisiin.
- Laite ei sovellu jatkuvaan verenpaineen seurantaan leikkausten tai lääketieteellisten hätätapausten hoidon aikana.
- Laite ei sovellu käytettäväksi potilaskuljetuksen aikana terveydenhoitolaitosten ulkopuolella.
- Laitetta ei saa käyttää samanaikaisesti kirurgisten välineiden kanssa.

- Laitetta ei saa käyttää lähellä laitteita, jotka lähettävät voimakasta sähköistä säteilyä, kuten esim. radiolähettimet tai matkapuhelimet. Radiolähettimet tai matkapuhelimet. Tämä voi vaikuttaa toimintaan (katso “Sähkömagneettinen yhteensopivuus”).
- Älä käytä laitetta lähellä anestesiaseoksia, jotka voivat syttyä ilman tai hapen vaikutuksesta.
- Tätä laitetta ei ole tarkoitettu antaa sellaisten henkilöiden käyttöön, joilla on fyysisiä, hermollisia tai psyykkisiä ongelmia tai joiden kokemus ja/tai tieto ei riitä laitteen käyttöön, ellei heitä valvo heidän turvallisuudestaan vastaava henkilö tai tämä henkilö kertoo heille laitteen käytöstä.
- Tämä verenpainemittari on tarkoitettu aikuisille. Laitetta ei saa käyttää imeväisikäisille tai lapsille. Keskustele lääkärin kanssa, jos haluat käyttää laitetta nuorille.
- Pidä laite poissa lasten ja eläinten ulottuvilta. Pienten osien, kuten pakkausmateriaalien, pariston, paristokotelon kannen jne., nieleminen voi aiheuttaa tukehtumisen.
- Varmista ennen käyttöä, että laite toimii ja on moitteettomassa kunnossa. Älä tee käytön aikana huolto- tai kunnossapitotöitä.
- Häiriötapauksissa laitetta ei saa korjata itse, koska silloin kaikki takuut raukeavat. Korjaukset on teetettävä valtuutetussa huoltoyrityksessä.
- Suojaa laite kosteudelta. Jos laitteeseen kaikesta huolimatta pääsee vettä, on paristot irrotettava välittömästi eikä laitetta saa enää käyttää. Ota yhteys laitteen myyjään tai soita suoraan Medisanan numeroon. Yhteystiedot löytyvät tämän käyttöohjeen osoitesivulta.
- Käytä vain valmistajan alkuperäisiä lisä- ja varaosia, sillä muuten seurauksena voi olla laite- tai henkilövahinkoja.
- Poista paristot, jos et käytä laitetta pidempään aikaan.



## Sydämellinen kiitos

Kiitoksia luottamuksesta ja sydämelliset onnentoivotukset!

Ostaessasi **MEDISANA BU 550 connect**-verenpainemittarin olet hankkinut **MEDISANA**-laatuutteen. Jotta saavuttaisit halutun tuloksen ja sinulla olisi pitkään iloa **MEDISANA BU 550 connect** verenpainemittaristasi, suosittelemme, että luet seuraavat käyttö- ja huoltoohjeet huolellisesti läpi.

### 2.1 Toimituksen laajuus ja pakkaus

Tarkasta ensin, että laite on täydellinen eikä siinä ole mitään vaurioita.

Jos sinulla on epäilyksiä, älä ota laitetta käyttöön vaan lähetä se huoltoon.

Pakkauksesta pitää löytyä:

- 1 **MEDISANA** Olkavarren verenpainemittari **BU 550 connect**
- 1 muotoiltu mansetti ilmaletkulla
- 4 paristoa (tyyppiä AAA, LR03), 1,5 V
- 1 säilytyspussi
- 1 käyttöohje ja liite sähkömagneettisesta säteilystä

Pakkauksia voidaan käyttää uudelleen tai ne voidaan kierrättää takaisin raakaainekierto-  
on. Hävitä tarpeeton pakkausmateriaali asianmukaisella tavalla. Mikäli pakkausta  
avattessasi havaitset kuljetusvaurion, ota heti yhteyttä tuotteen myyneeseen liikkeeseen.



### **VAROITUS**

**Huolehdi siitä, etteivät pakkausmuovit joudu lasten käsiin.  
On olemassa tukehtumisvaara!**

### 2.2 Toimituksen laajuus ja pakkaus

Verenpaine on paine, joka muodostuu jokaisen sydämenlyönnin aikana verisuonissa. Kun sydän supistuu (= Systole) ja pumppaa verta valtimoihin, ja paine nousee. Paineen korkeinta arvoa kutsutaan systoliseksi paineeksi ja se on verenpaineen mittauksessa ensimmäinen arvo. Kun sydänlihas lepää ottaakseen lisää verta, paine valtimoissa laskee. Kun verisuonet ovat lepotilassa, mitataan toinen arvo - diastolinen paine.

### 2.3 Kuinka mittaus tapahtuu?

**MEDISANA BU 550 connect** on verenpainemittari, joka on tarkoitettu verenpaineen mittaukseen olkavarresta. Mittaus suoritetaan olkavarresta mikroprosessorilla jo mansetin täytyessä. Laite tunnistaa systolisen verenpaineen nopeammin ja lopettaa mittauksen aikaisemmin kuin perinteinen mittaus. Näin estetään mansetin tarpeettoman suuri täyttöpaine. Lisäksi verenpainemittarissa on toiminto, jolla tunnistetaan epäsäännölliset sydämenlyönnit (nk. rytmihäiriöt), jotka voivat vaikuttaa mittaustuloksiin. Jos tällainen rytmihäiriö havaitaan, vastaava kuvake näkyy näytössä (katso luku 4.2 *Verenpaineen mittaus*).

## 2.4 Miksi on järkevää mitata verenpainetta kotona

**MEDISANA**lla on useiden vuosien kokemus verenpaineen mittauksesta. **MEDISANA** –laitteiden mittauserätyksen suuri tarkkuus vahvistetaan laajoissa vaativien kansainvälisten standardien mukaan tehdyissä kliinisissä tutkimuksissa. Tärkeä peruste kotona tapahtuville verenpaineen mittauksille on se tosiasia, että mittaukset tehdään tutussa ympäristössä ja levollisissa olosuhteissa. Erityisen merkittävä on niin sanottu „perusarvo“, joka mitataan aamuisin heti heräämisen jälkeen ennen aamiaista. Periaatteessa verenpaine tulisi mitata aina samaan aikaan ja samoissa olosuhteissa. Silloin tulokset ovat keskenään vertailukelpoisia ja alkava verenpainetauti voidaan havaita ajoissa. Jos verenpainetauti on kauan havaitsematta, muiden sydän-verisuonitautien riski kasvaa.



### TÄSSÄ OHJEEMME:

**Mittaa verenpaineesi päivittäin ja säännöllisesti myös silloin, kun sinulla ei ole oireita.**

## 2.5 Verenpaineluokitus

Seuraavassa taulukossa ovat ohjearvot korkeille ja matalille verenpainearvoille ilman, että ikä otetaan huomioon. Tämä verenpainearvoasteikko vastaa maailman terveysjärjestön (WHO) suosituksia.

Verenpaineen luokittelu WHO:n ohjeiden mukaan			
systolinen mmHg	diastolinen mmHg		Verenpaineen ilmaisimella <b>20</b>
≥ 180	≥ 110	<b>huomattavan kohonnut verenpaine</b>	punainen
160 - 179	100 - 109	<b>kohtalaisesti kohonnut verenpaine</b>	oranssi
140 - 159	90 - 99	<b>lievästi kohonnut verenpaine</b>	keltainen
130 - 139	85 - 89	<b>hieman kohonnut verenpaine</b>	vihreä
120 - 129	80 - 84	<b>Normaali verenpaine</b>	vihreä
< 120	< 80	<b>Optimaalinen verenpaine</b>	vihreä
< 100	< 60	<b>Matala verenpaine</b>	vihreä



### VAROITUS

**Liian alhainen verenpaine on yhtä lailla terveysriski kuin liian korkea verenpaine! Huimauskohtaukset saattavat aiheuttaa vaarallisia tilanteita (esim. portaissa tai liikenteessä)!!**

## 2.6 Verenpaineen vaihtelut

Verenpaineeseen saattavat vaikuttaa monet eri tekijät. Voimakas ruumiillinen rasitus, pelko, stressi tai vuorokauden aika, jolloin mittaus suoritetaan vaikuttavat kaikki voimakkaasti mitattuihin tuloksiin. Yksilölliset verenpainearvot vaihtelevat päivän mittaan ja eri vuodenaikoina erittäin paljon. Korkeasta verenpaineesta kärsivillä nämä vaihtelut ovat erityisen suuria. Tavallisesti verenpaine on korkeimmillaan ruumiillisessa rasituksessa ja alim millaan yöllä unen aikana.

## 2.7 Mittauksiin vaikuttaminen ja mittausten arvioiminen

- Mittaa verenpaine useampaan kertaan ja tallenna tulokset ja vertaa tuloksia sitten keskenään. Älä tee johtopäätöksiä yksittäisen mittaustuloksen perusteella.
- Anna sellaisen lääkärin arvioida verenpainearvosi, joka tuntee aikaisemman terveydentilasi ja sairautesi. Kun käytät laitetta säännöllisesti ja kirjoitat arvot muistiin lääkäriä varten, on hyvä kertoa lääkärille tuloksista silloin tällöin.
- Muista verenpainetta mitatessasi, että päivittäisiin arvoihin vaikuttavat monet eri tekijät. Tupakointi, alkoholin käyttö, lääkkeet ja ruumiillinen työ vaikuttavat mittaustuloksiin eri tavoin.
- Mittaa verenpaine ennen ruokailua.
- Ennen verenpainemittausta on levättävä vähintään 5 minuuttia.
- Jos systolinen tai diastolinen mittausrvo vaikuttaa epätavalliselta (liian korkealta tai liian matalalta), vaikka mittaus on suoritettu oikein, ja tämä toistuu useammalla mittauskerralla, on syytä ottaa yhteys lääkäriin. Joskus on myös mahdollista, että mittaus ei onnistu siksi, että pulssi on epäsäännöllinen tai heikko. Silloin on myös syytä ottaa yhteys lääkäriin.

# 3 Käyttöönotto

## 3.1 Paristojen asentaminen / poistaminen

Oheiset paristot tulee asettaa paikalleen, ennen kuin laitteen voi ottaa käyttöön. Paristolokeron kansi **9** on laitteen alapuolella. Avaa kansi ja aseta 4 mukana toimitettua AAA LR03 -tyyppistä 1,5 V -paristoa lokeroon. Huomioi samalla napaisuus (merkitty paristolokeroon). Sulje paristolokero. Vaihda paristot, jos paristonvaihdon kuvake **19** ja kirjaimet "Lo" näkyvät näytössä **8** samanaikaisesti Jos vilkkuva paristonvaihdon kuvake **19** tulee näkyviin, voidaan vielä tehdä noin 10 mittausta, ennen kuin paristot ovat täysin tyhjiä.



### **VAROITUS - PARISTO-TURVAOHJEITA**

- Akkuja ja paristoja ei saa purkaa!
- Puhdista pariston ja laitteen kontaktipisteet tarvittaessa ennen paristojen asetusta!
- Poista tyhjiä akut ja paristot välittömästi laitteesta!
- Kohonnut vuotovaara, vältä kontaktia ihon, silmien ja limakalvojen kanssa! Jos joudut akkuhapon kanssa kosketuksiin, huuhtelee vastaavat kohdat välittömästi runsaalla vedellä ja hakeudu lääkärin hoitoon!





## VAROITUS - PARISTO-TURVAOHJEITA

- Jos paristo tai akku nielaistään, hakeudu välittömästi lääkärin hoitoon!
- Vaihda kaikki akut ja paristot samaan aikaan!
- Käytä ainoastaan saman tyyppin paristoja, eri tyyppien paristoja tai uusia ja käytettyjä samaan aikaan ei saa käyttää samassa laitteessa!
- Aseta paristot oikein paikalleen, huomioi napaisuus!
- Pidä paristolokero aina suljettuna!
- Poista paristot ja akut laitteesta jos et käytä sitä pitkään aikaan!
- Pidä paristot poissa lasten ulottuvilta!
- Akkuja ja paristoja ei saa ladata! Räjähdysvaara!
- Liitä oikein! Räjähdysvaara!
- Älä heitä tuleen! Räjähdysvaara!
- Säilytä käyttämättömät paristot pakkauksessa. Älä säilytä niitä metalliesineiden lähellä, ettei synny oikosulkuja!
- Älä heitä käytettyjä paristoja ja akkuja talousjätteen sekaan, vaan ongelmajätteisiin tai paristojen keräyspisteisiin!

### 3.2 Verkkolaitteen käyttö

Vaihtoehtoisesti voit käyttää laitetta myös erityisen verkkovirtasovittimen (MEDISANA tuotenro: 51013) kanssa. Laitte kiinnitetään siihen tarkoitukseen varattuun liittimeen mittarin oikeassa sivussa **7**. Tällöin paristot pysyvät laitteessa. Kun pistoke työnnetään verenpainemittarin taustapuolelle, paristot kytkeytyvät mekaanisesti pois päältä. Siksi verkkolaite tulee ensin liittää pisto-rasiaan ja vasta sitten verenpainemittariin. Jos verenpainemittaria ei enää käytetä, tulee pistoke irrottaa ensin verenpainemittarista ja sitten vasta verkkolaite pistorasiasta. Näin estetään se, että päiväys ja kellonaika on säädettävä joka kerta uudelleen.

### 3.3 Päiväyksen ja kellonajan asettaminen

1. Ennen laitteen käyttöä **LOCK**-lukituskytkin **1** on laitettava asentoon **“ON”** (vihreä). **“OFF”**-asennossa (punainen) Bluetooth-toiminto on poistettu käytöstä ja näppäinlukko on kytkettyä.
2. Paina **S**-painiketta **10** ja pidä se painettuna vähintään 3 sekuntia.
3. Päivämäärän syöttökohta vilkkuu. Anna kuukauden numero painamalla **M**-painiketta **5** niin monta kertaa, että haluttu luku näkyy.
4. Paina **S**-painiketta **10** vahvistaaksesi asetuksen.
5. Päivän syöttökohta vilkkuu nyt. Aseta päivä, vuosi, tunti ja minuutit kuten kohdissa 3. ja 4. on kuvattu.
6. Kun päivämäärä on syötetty, näkyy **“OK”**. Jos mitään näppäintä ei paineta n. 60 sekunnin kuluessa, laite kytkeytyy automaattisesti pois päältä virran säästämiseksi.

### 3.4 Käyttäjämuidin säätäminen

**BU 550 connect** laitteella on mahdollisuus kohdentaa mitatut arvot kahteen eri muistiin. Kummassakin muistissa on käytössä 500 tallennuspaikkaa. Paina **M**-painiketta **5**, ja pidä se painettuna vähintään 3 sekunnin ajan, kunnes muistin kuvake (USER) U1 **1** tulee näkyviin. Painamalla **M**-painiketta **5** voit valita käyttäjän User 1 tai User 2 tai vierasmittauksen **1**. Vierasmittauksessa mitattuja arvoja ei tallenneta. Paina **S**-painiketta **10** vahvistaaksesi valinnan.

### 4.1 Mansetin kiinnitys

- Ennen käyttöä aseta ilmaletkun päätykappale laitteen vasemman puolen aukkoon ④ .
- Työnnä mansetin avoin puoli metallikaaren läpi niin, että tarrakiinnitys sijaitsee ulkopuolella ja että mansetti muodostaa sylinterin (kuva 1). Työnnä mansetti vasempaan olkavarteesi.
- Aseta ilmaletku käsivarren puoliväliin keskisormen jatkeeksi (kuva 2) (a). Mansetin alareunan tulisi tällöin sijaita 2 - 3 cm kyynerpään yläpuolella (b). Kiristä mansetti ja sulje tarrakiinnitys (c).
- Suorita mittaus paljaasta olkavarresta.
- Aseta mansetti oikeaan olkavarteeseen vain silloin, jos sitä ei voida asettaa vasempaan olkavarteeseen. Suorita mittaukset aina samasta käsivarresta.
- Oikea mittausasento istuen (kuva 3).

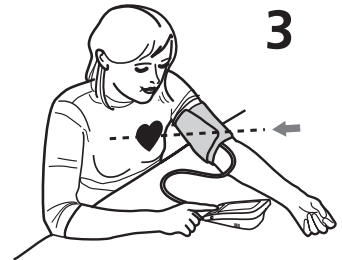
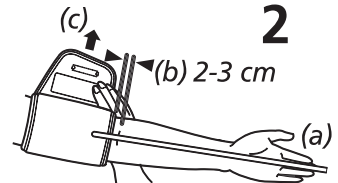
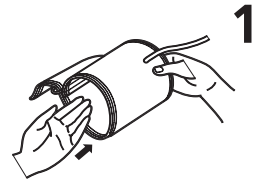



- Mittaa verenpaine istuen. Rentouta käsivarsi ja laske se kevyesti esimerkiksi pöydälle. Pysy mittauksen aikana hiljaa paikallasi: älä liiku äläkä puhu, koska se saattaa muuttaa mittausarvoja.**
- Jos mittauksia tehdään useita peräkkäin, olkavarren veri voi pakkaantua, mikä voi vääristää tuloksia. Peräkkäisten mittausten välillä tulisi olla 3 minuutin pituinen tauko tai ensin olkavartta on pidettävä ylhäällä, että pakkautunut veri pääsee virtaamaan vapaasti.**

### 4.2 Verenpaineen mittaus

Voit aloittaa mittauksen, kun mansetti on kunnolla paikallaan.

- Ennen laitteen käyttöä **LOCK**-lukituskytkin ① on laitettava asentoon "ON" (vihreä). "OFF"-asennossa (punainen) Bluetooth-toiminto on poistettu käytöstä ja näppäinlukko on kytketty.
- Kytke laitteeseen virta painamalla Käynnistys- / sammutus - painiketta ⑥ .
- Kaikki merkit tulevat näyttöön lyhyesti. Tällä testillä tarkastetaan näytön täydellisyys. Laitte on valmis mittaamiseen ja numero 0 näkyy.
- Laitte täyttää mansetin automaattisesti hitaasti mitataksesi verenpaineesi. Nouseva paine näkyy näytöllä.
- Kun laite saa signaalin, alkaa pulssin symboli vilkkua.
- Jos tulos on mitattu, laite päästää ilman hitaasti ulos mansetista ja näyttää systolisen ja diastolisen verenpaineen, sykkeen ja kellonajan.

Verenpaineen ilmaisin **20** vilkkuu WHO:n verenpaineen luokittelua vastaavasti siihen kuuluvan palkin vieressä. Jos laite havaitsee epäsäännöllisen sykkeen, vilkkuu myös arrytmiä-näyttö **18** .

- Mitatut arvot tallennetaan automaattisesti valittuun käyttäjämuiistiin ( **1** tai **2** ) (ei kuitenkaan, jos kyseessä on vierasmittaus, katso luku 3.4 *Käyttäjämuiistin säätäminen*). Jokaiseen muistiin voi tallentaa jopa 500 mittausarvoa kellonajalla ja päivämäärällä.
- Mittaustulokset siirretään lisäksi automaattisesti Bluetooth-yhteyden kautta vastaanottovalmiiseen laitteeseen, minkä merkinä on vilkkuva Bluetooth-kuvake **17**. Jos Bluetooth-siirto onnistui, näytössä näkyy Bluetooth-kuvake **17** ja "OK". Jos mittausarvojen siirto Bluetoothiin kautta ei onnistunut, tulee näyttöön "Err".
- Mittaustulokset jäävät näytölle. Jos et paina enää mitään painiketta, laite sulketuu noin 1 minuutin kuluttua automaattisesti tai sen voi sulkea painamalla Käynnistys- / sammutus -painiketta **6** .

**4.3 Bluetooth-siirto VitaDock® Online- tai VitaDock® App -sovelluksella**  
**MEDISANA olkavarren verenpainemittari BU 550 connect** laitteessa on mahdollisuus siirtää mittaustulokset Bluetooth-yhteyden avulla VitaDock® Online -alueelle tai VitaDock® App -sovellukseen. VitaDock®-sovellukset mahdollistavat yksityiskohtaisen mittaustietojen arvioinnin, tallennuksen ja synkronoinnin useiden iOS- ja Android-laitteiden välillä. Siten saat tiedot aina käyttöösi ja voit jakaa ne esim. ystävien tai lääkärin kanssa. Tätä varten tarvitset ilmaisen käyttäjätilin, jonka voit luoda osoitteessa [www.vitadock.com](http://www.vitadock.com). Android- ja iOS-mobiililaitteisiin voidaan ladata vastaavat sovellukset. Web-sivustolla on ohjeet ohjelmiston asentamiseen ja käyttöön. Jokaisen verenpaineen mittauksen jälkeen tapahtuu automaattinen tietojen siirto (mikäli Bluetooth on aktivoitu ja konfiguroitu vastaanottavassa laitteessa). Jos haluat siirtää tiedot manuaalisesti **BU 550 connect** -laitteen muistista, toimi seuraavasti:

- Paina KÄYNNISTYS/SAMMUTUS-painiketta **6** , ja pidä se painettuna 3 sekuntia, jotta pääset manuaaliseen lähetystilaan.
- Bluetooth-kuvake **17** vilkkuu ja siirto alkaa.
- Jos Bluetooth-siirto onnistui, näytössä näkyy Bluetooth-kuvake **17** ja "OK". Jos mittausarvojen siirto Bluetoothiin kautta ei onnistunut, tulee näyttöön "Err".

## 5 Muisti



### 5.1 Tallennettujen arvojen tulostaminen näytölle

Tässä laitteessa on 2 erillistä muistia, joilla kummallakin on 500 tallennuspaikan kapasiteetti. Mittaustulokset tallentuvat valittuun tallennuspaikkaan automaattisesti. Voit hakea tallennetut mittausarvot painamalla **M**-painiketta **5**. Kulloisenkin käyttäjän viimeisten kolmen mittauksen keskiarvot näkyvät näytössä.

Paina **M**-painiketta **5** uudelleen, ja näyttöön tulee viimeksi tallennettu mittaus. Painamalla **M**-painiketta **5** uudelleen näkyvät edelliset mittausarvot. Painamalla **S**-painiketta **10** voit selata myös taas eteenpäin. Jos painikkeita ei paineta, laite kytkeytyy muistihakutilassa automaattisesti pois päältä n. 1 min. kuluttua. Painamalla KÄYNNISTYS/SAMMUTUS-painiketta **6**  pääset milloin tahansa pois muistihakutilasta. Kun laitteeseen on tallennettu 500 mittausarvoa ja uusi arvo tallennetaan, poistetaan vanhin arvo.

### 5.2 Muistin tyhjentäminen



Paina **M**-painiketta **5** päästäksesi muistihakutilaan.

Jos haluat poistaa vain viimeksi mitatun mittaustuloksen, paina **S**-painiketta **10** ja pidä se painettuna n. 7 sekuntia. Viimeksi mitattu tulos vilkkuu kahdesti, ja sitten se poistetaan. Näytössä näkyy **“dEL”**. Paina **KÄYNNISTYS/SAMMUTUS**-painiketta **6**  poistuaaksesi poistotilasta. Jos haluat poistaa kaikki käyttäjän muistissa olevat arvot, paina **M**-painiketta **5** ja **S**-painiketta **10** samanaikaisesti, ja pidä ne painettuina n. 10 sekuntia. Näytössä näkyy vilkkuva teksti **“dEL ALL”**. Vahvasta painamalla **S**-painiketta **10**. Nyt näytössä näkyy **“dEL OK”**. Arvot on nyt poistettu ja laite sammuu automaattisesti. Jos haluat keskeyttää poiston, paina **KÄYNNISTYS/SAMMUTUS**-painiketta **6** , kun näytössä näkyy **“dEL ALL”**. Laite sammuu silloin poistamatta arvoja.

## 6 Sekalaista

### 6.1 Viat ja niiden poisto

*Virheilmoitukset:*

Symboli	Syy	Selvitys
 + Lo	Heikko paristo	Paristot ovat liian heikot tai tyhjt. Vaihda kaikki neljä paristoa uusiin: 1,5 V paristot LR03, tyyppi AAA.
 + Err	Tietojenvälitys Bluetoothilla ei mahdollista	Tarkista ohjelmisto sekä onko Bluetooth aktivoitu vastaanottavissa laitteissa.
E1	Mansetti ei ole oikein	Aseta mansetti oikein. Toista mittaus oikealla tavalla.
E2	Mansetti on liian tiukalla	Aseta mansetti oikein. Toista mittaus oikealla tavalla.
E3	Virhe täytön aikana	Aseta mansetti oikein. Varmista, että liitäntä on oikein laitteessa. Mittaa uudelleen.
E10/E11	Henkilö liikkui tai puhui mittauksen aikana tai syke liian heikko	Toista mittaus 30 minuutin levon jälkeen. Älä puhu tai liiku mittauksen aikana.
E20	Pulssia ei voida havaita	Aseta mansetti oikein. Toista mittaus oikealla tavalla.
E21	Mittaus epäonnistui	Toista mittaus 30 minuutin levon jälkeen.
EExx	Kalibroitinvirhe	Aseta mansetti oikein. Toista mittaus oikealla tavalla.

Ota yhteyttä valmistajaan, jos et voi poistaa ongelmaa. Älä avaa laitetta itse.

## 6.2 Puhdistus ja hoito

- Poista paristot ennen laitteen puhdistamista.
- Älä koskaan käytä voimakkaita puhdistusaineita tai karkeita harjoja.
- Puhdista mittari miedolla saippualliuksella nihkeäksi kostutetulla pehmeällä kankaalla. Laitteeseen ei saa päästää vettä. Laitetta ei saa käyttää ennen kuin se on kokonaan kuiva.
- Ota paristot pois laitteen sisältä, jos laite on pitkään käyttämättä. Paristot saattavat muuten vuotaa laitteen sisään.
- Suojaa laite suoralta auringonvalolta, lialta ja kosteudelta.
- Mansettiin saa täyttää ilmaa vain, kun se on kiedottuna olkavarren ympäri.
- **Mittaustekninen kontrolli: (koskee vain ammatillista käyttöä)**  
Valmistaja on kalibroinut laitteen kahdeksi vuodeksi. Ammattimaisessa käytössä mittaustekninen kontrolli on suoritettava viimeistään kahden vuoden kuluttua, ja sen saa suorittaa vain ammattitaitoinen henkilö. Kontrolli on maksullinen, ja sen voi suorittaa vastaava viranomainen tai valtuutettu huoltopiste – lääkinnällisten tuotteiden käyttäjille annettujen määräysten mukaisesti.

## 6.3 Hävittämishojeita



Tätä laitetta ei saa hävittää talousjätteiden mukana.

Jokainen kuluttaja on veloitettu luovuttamaan kaikki sähköiset tai elektroniset laitteet, sisältävätkä ne haitallisia aineita tai eivät, kaupunkinsa tai liikkeen keräyspisteeseen, jotta laitteet voitaisiin hävittää ympäristöystävällisesti. Poista paristo ennen laitteen hävittämistä. Älä heitä käytettyjä paristoja ja akkuja kotitalousjätteisiin, vaan ongelmajätteisiin tai toimita ne alan liikkeessä olevaan keräyspisteeseen. Ota yhteyttä paikalliseen viranomaiseen tai myyjäliikkeeseen hävityksen suorittamiseksi.

## 6.4 Direktiivit / Normit

Tämä verenpainemittari vastaa EU-standardin tavoitteita ei-invasiivisille verenpainemittareille. Se on sertifioitu EYdirektiivien mukaan ja siinä on CE-merkki (vaatimustenmukaisuusmerkintä) "CE 0297". Verenpainemittari on eurooppalaisten määräysten EN 1060-1 ja EN 1060-3 mukainen. EU-direktiivin "Neuvoston direktiivi 93/42/ETY, annettu 14 päivänä kesäkuuta 1993, lääkinnällisistä laitteista" sekä R&TTE-direktiivin 1999/5/EY vaatimukset täyttyvät. Täydellinen vaatimustenmukaisuusvakuutus saatavissa osoitteesta Medisana AG, Jagenbergstrasse 1, 41468 Neuss, Saksa tai ladattavissa Medisanan kotisivuilta ([www.medisana.com](http://www.medisana.com)).

**Sähkömagneettinen yhteensopivuus:** (katso erillinen lehtinen)



**6.5 Tekniset Tiedot**

Nimi ja malli:

**MEDISANA** Olkavarren verenpainemittari**BU 550 connect**

Näyttöjärjestelmä:

digitaalinen näyttö

Muistipaikat:

2 x 500 mittaustiedoille

Mittaustapa:

oskillometrinen

Virtalähde:

6 V = 4 x 1,5 V paristot AAA LR03,  
kun verkkosovitin: 100 - 240 V~, 50 - 60 Hz, 400 mA

Mittausalue verenpaine:

40 - 230 mmHg

Mittausalue syke:

40 – 199 lyöntiä/min

Staattisen paineen

± 3 mmHg

mittaustarkkuus:

Sykkeen mittaustarkkuus:

± 5 % arvosta

Painetäyttö:

automaattisesti pumpulla

Tyhjennys:

automaattisesti

Autom. virrankatkaisu:

noin 1 min jälkeen

Käyttöolosuhteet:

+5 °C - +40 °C, ≤ 85 % kork. suht. ilmankosteus

Säilytysolosuhteet:

-20 °C - +60 °C, 10 - 93 % kork. suht. ilmankosteus

Mitat (P x L x K):

noin 140 x 90 x 31,5 mm

Paino (laityksikkö):

noin 200 g ilman paristoja

Tuotenumero:

51290

EAN-numero:

40 15588 51290 2

Erikoislisätarvikkeet:

- Verkkomuuntaja **BU 550 connect**

Tuote-nro. 51013, EAN Nr. 4015588 51013 7

**CE 0297**

- Mansetti 22 - 42 cm aikuisille

Tuote-nro. 51299, EAN Nr. 4015588 51299 5

**Jatkuvan tuotekehittelyn myötä pidätämme itsellämme oikeuden teknisiin ja muotoilullisiin muutoksiin.**

## Takuu- ja korjausehdot

Käännny takuutapauksessa alan liikkeen tai suoraan asiakaspalveluhuollon puoleen. Jos laite tulee lähettää huoltoon, ilmoita vika ja lähetä laitteen mukana kopio ostokuitista.

Tällöin ovat voimassa seuraavat takuuehdot:

1. **MEDISANA**-tuotteille myönnetään kolmen vuoden takuu myyntipäiväyksestä. Myyntipäiväys tulee todistaa takuutapauksessa ostokuitilla tai laskulla.
2. Materiaali- tai valmistusvicioista johtuvat puutteet korjataan takuuajana maksutta.
3. Takuukorjaus ei pidennä takuuajaa, ei laitteelle eikä vaihdetulle rakenneosalle.
4. Takuun ulkopuolelle jäävät:
  - a. kaikki vahingot, jotka syntyvät asiattomasta käsittelystä, esim. käyttöohjeen noudattamatta jättämisestä.
  - b. Vahingot, joiden syyksi voidaan jäljittää ostajan tai asiattoman kolmannen osapuolen suorittama kunnossapito tai toimet.
  - c. Kuljetusvauriot, jotka ovat syntyneet matkalla valmistajalta kuluttajalle tai asiakaspalveluun lähetettäessä.
  - d. Lisäosat, jotka ovat alttiina normaalille kulutukselle (mansetti, paristot jne.).
5. Vastuu laitteen aiheuttamista välittömistä tai välillisistä seurausvahingoista on myös poissuljettu, jos laitteelle aiheutunut vahinko hyväksytään takuutapaukseksi.



### **MEDISANA AG**

Jagenbergstraße 19

41468 NEUSS

Saksa

eMail: [info@medisana.de](mailto:info@medisana.de)

Internet: [www.medisana.com](http://www.medisana.com)

Huolto-osoite löytyy erillisestä liitelehtisestä.



## OBSERVERA! SPARA!

Läs igenom bruksanvisningen, särskilt säkerhetsanvisningarna, noga innan du använder apparaten och spara bruksanvisningen för framtida bruk. Om apparaten lämnas vidare till en annan person måste bruksanvisningen följa med.

### Teckenförklaring



Bruksanvisningen hör till apparaten. Den innehåller viktig information om igångsättning och användning. Läs igenom hela bruksanvisningen. Om anvisningarna i bruksanvisningen inte följs kan det leda till svåra personskador eller skador på apparaten.



#### VARNING

Varningstexterna måste beaktas, annars kan det finnas risk för personskador.



#### OBSERVERA

De här anvisningarna måste beaktas, annars kan det finnas risk för skador på apparaten.



#### ANVISNING

De här texterna innehåller praktisk information om installation eller användning.



Utrustningen har klassats som: typ BF



LOT-nummer



Tillverkare



Tillverkningsdatum

**Användningsområde:**

Denna helautomatiska blodtrycksmätare är avsedd för att läsa av blodtrycket i hemmet. Det handlar om ett ick-einvasivt system för blodtrycksmätning, där det diastoliska och systoliska blodtrycket, samt puls mäts på vuxna. Den mäts med hjälp av oscillografisk teknik som sitter i manschetten som sätts på överarmen. Omfånget på denna manschett kan ställas in på mellan 22 och 42 cm.

**Avrådan:**

- Apparatens är inte avsedd att användas för mätning av barns blodtryck. Fråga läkaren angående användning hos äldre barn.
- Apparatens får inte användas till:
  - gravida kvinnor,
  - personer med implanterade, elektroniska apparater,
  - preeklampsi, förmaksarytmi, ventrikulär arytmi och perifer, arteriell ocklusion,
  - aktuell, intravaskulär behandling, när det finns venösa ingångar eller efter en mastektomi.

Rådgör med din läkare innan apparaten används om du har sjukdomar .

**Säkerhetshänvisningar****WARNING**

**Vidta aldrig själv några terapeutiska åtgärder på grund av mätresultatet. Ändra aldrig föreskriven medicindosering.**

- Apparaten är endast avsedd för privat bruk.
- Rådgör med din läkare före användningen om du är osäker.
- Använd endast apparaten för avsett ändamål och på det sätt som beskrivs i bruksanvisningen.
- Garantin upphör att gälla om apparaten används för andra ändamål än de som anges här.
- Apparaten får inte användas för att kontrollera hjärtfrekvensen hos en pacemaker.
- När det finns allergier mot polyester resp. plaster ska apparaten inte användas.
- Lägg aldrig på manschetten på skadade hudavschnitt.
- Mät inte blodtrycket när det samtidigt utförs andra mätningar på samma kroppsdel eftersom de då kan störas el. kanske inte fungerar.
- Om Ni skulle känna obehag under pågående mätning, t.ex. smärta i överarmen eller andra besvär, agera då enligt följande: Tryck in START/STOP knappen **6**  för att släppa ut luften ur manschetten. Lossa manschetten och tag av den från överarmen.
- Om en felfunktion i sällsynta fall skulle göra att manschetten förblir uppumpad hela tiden under mätningen så måste den öppnas direkt. Förlängd belastning av armen genom ett för högt tryck i manschetten (manschettryck >300 mmHg eller ett permanent tryck >15 mmHg under 3 min.) kan leda till en ekkhymos hos armen.
- Mätningar som sker för ofta och i följd kan leda till störningar i blodcirkulationen och därmed till skador.
- Vid användning och förvaring är det viktigt att se till att kabeln och luftslangen dras på sådant sätt att de inte utgör en stryp-risk.
- Förbind inte luftslangen med andra medicinska system eftersom luft då ev. hamnar i intravaskulära system eller trycket skulle kunna öka vilket kan leda till allvarliga skador.
- Apparaten är inte lämplig till en permanent övervakning av blodtrycket under operationer eller till behandling av medicinska akutfall.
- Apparaten är inte lämplig för användning under patienttransport utanför en sjukvårdsinrättning.

- Apparaten kan inte användas tillsammans med kirurgiska utrustningar.
- Apparaten får inte användas i närheten av apparater som sänder ut kraftig elektrisk strålning, som t.ex. radiosändare eller mobiltelefoner. Detta kan påverka funktionen (se "Elektromagnetisk kompatibilitet").
- Använd inte apparaten i närheten av anestesimedelblandningar som kan antändas genom luft eller syre.
- Den här apparaten får inte användas av personer med nedsatt fysisk, sensorisk eller mental förmåga och/eller av personer som har för lite kännedom om apparaten om de inte står under uppsikt och instrueras av en annan ansvarig person.
- Denna blodtrycksmätare är avsedd för vuxna. Det är inte tillåtet att använda den på spädbarn och äldre barn. Konsultera en läkare om du vill använda apparaten på ungdomar.
- Förvara apparaten utom räckhåll för barn och djur. Att svälja smådelar som förpackningsmaterial, batteri, lock till batterifack o.s.v. kan leda till kvävning.
- Säkerställ att apparaten fungerar före användning och att den är i felfritt skick. Utför inga service- eller reparationsarbeten under användningen.
- Försök inte att reparera utrustningen själv vid funktionsstörningar, eftersom garantin förfaller i sådana fall. Låt endast auktoriserade serviceställen genomföra reparationer.
- Skydda apparaten mot fukt. Om vätska trots allt skulle komma in i apparaten måste batterierna omedelbart tas ut och fortsatt användning ställas in. Vänligen kontakta Er återförsäljare eller informera oss direkt.
- Använd bara originaldelar från tillverkaren som extra- och reservdelar eftersom det annars kan uppstå skador på apparaten eller personsador.
- Ta ut batterierna om apparaten inte ska användas under en längre tid.

## Vi tackar

Tack för Ert förtroende och hjärtliga gratulationer!

Med **blodtrycksmätaren BU 550 connect** har du köpt en kvalitetsprodukt från **MEDISANA**. För att Ni skall kunna uppnå önskad framgång och ha glädje av Er **MEDISANA blodtrycksmätaren BU 550 connect** under så lång tid som möjligt, rekommenderar vi Er att noga läsa igenom dessa anvisningar gällande användning och skötsel.

## 2.1 Leveransomfång och förpackning

Kontrollera först om apparaten är komplett och att den inte uppvisar några skador. I tveksamma fall ska apparaten inte tas i bruk utan skickas in till ett serviceställe.

Följande delar skall medfölja vid leverans:

- 1 **MEDISANA** Blodtrycksmätare för överarmen **BU 550 connect**
- 1 manschett med luftslang
- 4 batterier (typ AAA, LR03), 1,5 V
- 1 Förvaringsväska
- 1 bruksanvisning och EMC-information

Förpackningar kan återanvändas eller lämnas till återvinning. Se till att förpackningsmaterial som inte längre behövs tas omhand på korrekt sätt. Upptäcks skador när produkten packas upp så kontakta omgående inköpsstället.



### **VARNING**

**Se till att förpackningsmaterial i plast hanteras utom räckhåll för barn. Kvävningsrisk!**

## 2.2 Vad är blodtryck?

Blodtryck är det tryck som uppstår i kärlen vid varje hjärtslag. När hjärtat dras samman (=systol) och blod pumpas ut i artärerna, stiger blodtrycket. Det högsta värdet kallas för det systoliska trycket. Detta är det första värdet som mäts vid blodtrycksmätningar. När hjärtmuskulaturen slappnar av för att släppa in nytt blod, sjunker trycket iartärerna. När kärlen är avslappnade mäts det andra värdet – det diastoliska trycket.

## 2.3 Hur fungerar mätningen?

**MEDISANA BU 550 connect** är en blodtrycksmätare, avsedd för mätning på överarmen. Mätningen utförs på överarmen genom en mikroprocessor - redan medan manschetten pumpas upp. Apparaten upptäcker systolen snabbare och avslutar mätningen tidigare än vid den vanliga mätningen. Detta gör att ett onödigt, för högt, uppumpningstryck i manschetten förhindras. Dessutom har din blodtrycksmätare en funktion för att upptäcka oregelbundna hjärtslag (s.k. arytmier) som kan påverka mätresultaten. Har en sådan arythmi fastställts visas detta med den motsvarande symbolen i displayen (se kapitel 4.2 *Mäta blodtrycket*).

## 2.4 Varför är det bra att mäta blodtrycket hemma?

**MEDISANA** har mångårig erfarenhet av allt som har med blodtrycksmätning att göra. Mätprincipen som används av **MEDISANA**-utrustning har hög noggrannhet. En rad omfattande kliniska studier, som genomförts enligt sträng internationell standard, belägger detta. Ett viktigt argument för blodtrycksmätning i hemmet är att mätningen genomförs i en välkänd miljö och i avslappnat tillstånd. Det viktigaste blodtrycksvärdet är det så kallade "basvärdet", som mäts på morgonen efter att Ni stigit upp och före frukosten. En grundregel är att blodtrycket i största möjliga mån alltid bör mätas vid samma tid och under liknande förutsättningar. Detta gör att värdena är jämförbara, vilket gör att Ni har betydligt större chans att upptäcka ett höjt blodtryck i ett tidigt stadium. Om en blodtryckshöjning inte upptäcks i tid stiger risken för hjärt- och kärlsjukdomar.



### DÄRFÖR REKOMMENDERAR VI:

**Mät Ert blodtryck dagligen och regelbundet, även när Ni inte har några besvär.**

## 2.5 Blodtrycksklassificering

Nedan visas riktvärden för högt och lågt blodtryck utan hänsyn till åldern. Denna blodtrycksskala motsvarar världshälsoorganisationens (WHO) riktlinjer.

Blodtrycksklassificering enligt WHO-direktiv			
systoliskt mmHg	diastoliskt mmHg		Indikering av blodtryck 
≥ 180	≥ 110	<b>högt blodtryck: starkt</b>	röd
160 - 179	100 - 109	<b>högt blodtryck: medel starkt</b>	orange
140 - 159	90 - 99	<b>högt blodtryck: lätt</b>	gul
130 - 139	85 - 89	<b>något förhöjt blodtryck</b>	grön
120 - 129	80 - 84	<b>Normalt blodtryck</b>	grön
< 120	< 80	<b>optimal blodtryck</b>	grön
< 100	< 60	<b>Lågt blodtryck</b>	grön



### VARNING

**För lågt blodtryck är en hälsorisk på samma sätt som för högt blodtryck! Anfall av svindel kan leda till farliga situationer (t.ex. i trappor eller i trafiken)!**



## 2.6 Variationer i blodtrycket

Blodtrycket kan påverkas av en rad faktorer. Exempelvis har tungt kroppsarbete, rädsla, stress eller tidpunkten på dygnet när mätningen genomförs avsevärd inverkan på mätresultatet. Värdena för det personliga blodtrycket varierar mycket under dagens och årets lopp. Hos patienter med högt blodtryck är variationerna speciellt märkbara. I vanliga fall är blodtrycket högst när kroppen ansträngs och lägst på natten när man sover.

## 2.7 Påverkan och utvärdering av mätresultat

- Mät blodtrycket ett flertal gånger och spara värdena i datorns minne. Jämför dessa värden med varandra. Dra inga slutsatser från ett enskilt mätresultat.
- Blodtrycksvärdena bör alltid bedömas av en läkare som är förtrodd med Er tidigare hälsoutveckling. Om Ni använder apparaten regelbundet och antecknar värdena, bör Ni emellanåt informera läkaren om förloppet.
- När Ni genomför blodtrycksmätning, tänk då på att många faktorer kan påverka mätresultatet. Exempelvis påverkar rökning, alkohol, mediciner och kroppsarbete värdena på olika sätt.
- Mät blodtrycket före måltider.
- Innan Ni mäter blodtrycket bör Ni ha vilat i minst 5 minuter.
- Om Ni upprepade gånger uppmätt ett ovanligt (för högt eller för lågt) systoliskt eller diastoliskt värde, trots att utrustningen används på korrekt sätt, bör Ni informera Er läkare. Detta gäller även i de sällsynta fall, när mätningen inte kan genomföras p.g.a. en oregelbunden eller mycket svag puls.

## 3 Ibruktagning

### 3.1 Sätta i / ta ur batterier

Du måste sätta in medföljande batterier innan du använder apparaten. Batterifackets lock ⑨ sitter på apparatens undersida. Öppna det och sätt in de 4 medföljande batterierna 1,5 V-batterierna, typ AAA LR03. Beakta polariteten (se markeringarna i batterifacket). Stäng batterifacket igen. Byt batterierna när byt batteri-symbolen ⑩ visas i displayen ⑧ tillsammans med indikeringen "Lo" eller när ingenting syns i displayen när apparaten startats. Visas en blinkande byt batteri-symbol ⑩ kan ungefär tio mätningar till utföras innan batterierna är helt tomma.



### **VARNING - SÄKERHETSANVISNINGAR FÖR BATTERI**

- **Montera inte isär batterierna!**
- **Rengör vid behov batteriernas och apparatens kontakter innan batterierna sätts in!**
- **Ta genast ut tomma batterier ur apparaten!**
- **Risk för läckage - undvik kontakt med hud, ögon och slemhinnor! Om du får batterisyra på något av ovanstående ställen: skölj genast rikligt med rent vatten och kontakta läkare!**
- **Kontakta läkare omedelbart om någon råkar svälja ett batteri!**
- **Byt alltid ut samtliga batterier samtidigt!**





## VARNING - SÄKERHETSANVISNINGAR FÖR BATTERI

- Använd endast batterier av samma typ; blanda inte olika typer eller förbrukade och nya batterier!
- Sätt in batterierna rätt; beakta polariteten!
- Se till att batterifacket är ordentligt stängt!
- Ta ut batterierna ur apparaten om den inte ska användas under en längre tid!
- Förvara batterierna utom räckhåll för barn!
- Ladda inte batterierna! Explosionsrisk!
- Se till att batterierna inte kortsluts! Explosionsrisk!
- Släng inte batterierna i öppen eld! Explosionsrisk!
- Förvara oanvända batterier i förpackningen och inte i närheten av metallföremål - risk för kortslutning!
- Släng inte batterierna bland hushållssoporna; lämna in dem till ett insamlingsställe för farligt avfall/batterier!



### 3.2 Användning av nätdel

Alternativt kan utrustningen även anslutas till ett vanligt strömuttag med hjälp av den speciella adaptern (**MEDISANA** Art.–Nr. 51013) som ansluts till därför avsett uttag **7** på apparatens baksida. Batterierna stannar under tiden kvar i apparaten. När man sätter i stickproppen på blodtrycksmätarens baksida, stängs strömförsörjningen från batterierna av mekaniskt. Det är därför nödvändigt att först sätta i nätdelen i vägguttaget och därefter ansluta den till blodtrycksmätaren. När blodtrycksmätaren inte längre används, drar man först ut stickproppen ur blodtrycksmätaren och sedan ur vägguttaget. Därigenom undviker du att behöva mata in datum och tid varje gång på nytt.

### 3.3 Inställning av datum och tid

1. Innan apparaten används måste du ställa **LOCK**-reglaget **1** på positionen "**ON**" (grön). I positionen "**OFF**" (röd) är Bluetooth-funktionen avaktiverad och knappspärren är inkopplad.
2. Tryck på **S**-knappen **10** och håll den intryckt under minst 3 sekunder.
3. Först blinkar inmatningsplatsen för datumet. För att lägga in siffran för månaden trycker du på **M**-knappen **5** så många gånger som behövs för att den önskade siffran ska visas.
4. Tryck på **S**-knappen **10** för att bekräfta inställningen.
5. Nu blinkar inmatningsplatsen för dagen. Följ beskrivningen i punkt 3 och 4 när dag, år, timme och minut läggs in.
6. När inmatningarna är avslutade visas "**Ok**". Om ingen knapp trycks in under ca 60 sekunder stänger apparaten av sig automatiskt för att spara ström.

### 3.4 Användarminnets inställning

Med **BU 550 connect** kan uppmätta värden sparas i två olika minnen. I varje minne kan upp till 500 mätresultat sparas. Tryck in **M**-knappen **5** och håll kvar under minst 3 sekunder, tills symbolen för minnet (**USER**) U1  visas i displayen. När du trycker på **M**-knappen **5** kan du välja mellan User 1 och User 2 eller en gästmätning . Vid en gästmätning sparas inte de fastställda värdena. Tryck på **S**-knappen **10** för att bekräfta ditt val.

### 4.1 Tryckmanschetten tas på

1. Före användningen: stick in luftslangens **3** ände i öppningen på apparatens vänstra sida **4**.
2. Skjut in manschettens öppna sida genom metall-bygeln så att kardborreläset befinner sig på ytersidan och manschetten får en cylindrisk form (bild 1). Skjut upp manschetten över Er vänstra överarm.
3. Placera luftslang på armens mitt i förlängningen av långfingret (bild 2) (a). Manschettens undre kant bör därvid ligga 2 – 3 cm ovanför armbågen (b). Spänn manschetten och stäng kardborreläset (c).
4. Mät på naken överarm.
5. Endast om det inte är möjligt att placera manschetten på vänster arm skall Ni placera den på höger arm. Mätningarna skall alltid göras på samma arm.
6. Rätt mätposition, sittande ställning (bild 3).

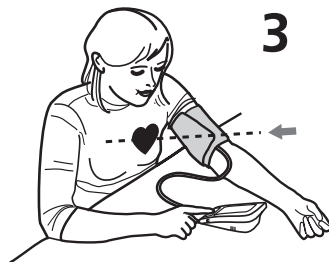
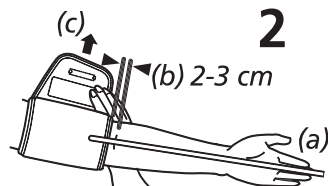
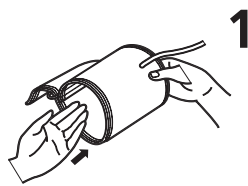



- Genomför mätningen sittande. Låt armen slappna av och stöd den löst, t.ex. genom att lägga den på ett bord. Försök att slappna av under mätningen: Rör Er inte och tala inte, annars kan mätresultatet påverkas.
- Om mätningen upprepas flera gånger efter varandra stockar sig blodet i armen, vilket kan leda till felaktiga mätresultat. Om blodtrycksmätningen måste upprepas bör man vänta 3 minuter mellan mätningarna, eller armen ska först hållas uppåtsträckt så att blodet flödar fritt igen.

### 4.2 Mäta blodtrycket

När manschetten sitter rätt på armen kan mätningen börja.

1. Innan apparaten används måste du ställa **LOCK**-reglaget **1** på positionen "**ON**" (grön). I positionen "**OFF**" (röd) är Bluetooth-funktionen avaktiverad och knappspärren är inkopplad.
2. Slå på apparaten med **START/STOP**-knappen **6** .
3. Alla tecken visas kort i displayen. Fullständigheten hos indikeringen kontrolleras med det här testet. Apparaten är klar för mätning och siffran **0** visas.
4. Manschetten pumpas sakta upp och blodtrycket mäts. Det stigande tryckvärdet visas på displayen.
5. Så fort apparaten mottar en signal börjar pulssymbolen på displayen att blinka.
6. När ett resultat fastställts släpper apparaten långsamt ut luften ur manschetten och visar det systoliska och diastoliska blodtrycket, pulsvärdet och tiden.

- Blodtrycksindikeringen **20** blinkar, i överensstämmelse med WHO-blodtrycksklassifikationen, bredvid tillhörande färgstapel. Om apparaten har registrerat oregelbunden puls blinkar dessutom indikeringen för arytm **18** .
- De uppmätta värdena sparas automatiskt i det valda användarminnet ( **1** eller **2** ) (dock inte vid en gästmätning, se kapitel 3.4 *Användarminnets inställning*). I varje minne kan upp till 500 mätvärden sparas i tillsammans med datum och klockslag.
  - Mätresultaten överförs dessutom automatiskt via Bluetooth till apparater som kan ta emot. Detta symboliseras av den blinkande Bluetooth-symbolen **17** . Om Bluetooth-överföringen lyckades visas Bluetooth-symbolen **17** och "OK" i displayen. Om mätvärdena inte kunde överföras per Bluetooth visas däremot "Err".
  - Apparaten stängs av automatiskt om ingen knapp trycks ned inom 1 min.. Den kan även stängas av med START/STOPP-knappen **6** .

### 4.3 Bluetooth-överföring till VitaDock® online resp. VitaDock® app

**MEDISANA blodtrycksmätare för överarmen BU 550 connect** erbjuder möjligheten att överföra dina mätdata via Bluetooth till VitaDock® online-området resp. till VitaDock® appen. VitaDock® ger möjlighet till en detaljerad utvärdering, lagring och synkronisering av dina mätdata mellan flera iOS- och Android-apparater. Då har du alltid dina data till hands och kan dela dem med t.ex. vänner eller din läkare. För detta behöver du ett kostnadsfritt användarkonto som du kan skapa på [www.vitadock.com](http://www.vitadock.com). Motsvarande appar kan laddas ner för mobila Android- och iOS-apparater. På webbplatsen finns information om hur du kan installera och använda programmet. Efter varje blodtrycksmätning sker en automatisk överföring av datan (om Bluetooth är aktiverat och konfigurerat på den mottagande apparaten). Om du vill överföra datan från **BU 550 connect**-minnet manuellt så gör du så här:

- Tryck in START/STOPP-knappen **6**  och håll kvar under 3 sekunder för att komma till det manuella sändningsläget.
- Bluetooth-symbolen **17** börjar blinka och överföringen startar.
- Om Bluetooth-överföringen lyckades visas Bluetooth-symbolen **17** och "OK" i displayen. Om mätvärdena inte kunde överföras per Bluetooth visas däremot "Err".

## 5 Minne

### 5.1 Visa sparade värden

Denna apparat har 2 olika minnen som kan spara 500 mätresultat vardera. Mätresultatet sparas automatiskt i valt minne. Du trycker på **M**-knappen **5** för att hämta de sparade mätvärdena. Medelvärdena för den aktuella användarens tre senaste mätningar visas i displayen. Trycker du på **M**-knappen **5** igen visas den senast sparade mätningen. Vid fortsatt intryckning av **M**-knappen **5** visas respektive, tidigare sparade, mätvärden. Du kan även bläddra framåt igen genom att trycka på **S**-knappen **10** . Utan ytterligare knapptryckning stänger apparaten av sig automatiskt efter ca 1 min. i minnesaktiveringsläget. Du kan lämna minnesaktiveringsläget när som helst genom att trycka på START/STOPP-knappen **6**  . När 500 mätvärden har sparats i minnet och ett nytt värde tillkommer, raderas alltid det äldsta värdet.

## 5.2 Töm minnet



Tryck på **M**-knappen **5** för att komma till minnesaktiveringsläget. Om du bara vill radera det senast uppmätta mätresultatet trycker du in **S**-knappen **10** och håller kvar under ca 7 sekunder. Det senast uppmätta resultatet blinkar två gånger och raderas. I displayen visas "dEL". Tryck på START/STOPP-knappen **6**  för att lämna raderingsläget.

Om du vill radera alla värden som finns i minnet för en användare trycker du samtidigt på **M**-knappen **5** OCH **S**-knappen **10** och håller kvar under ca 10 sekunder. I displayen visas blinkande "dEL ALL". Tryck på **S**-knappen **10** för att bekräfta. Nu visas "dEL OK" - då är värdena raderade och apparaten stänger av sig automatiskt. Om du vill avbryta under borttagningen trycker du på START/STOPP-knappen **6**  medan "dEL ALL" visas. Då stänger apparaten av sig utan att radera värdena.

## 6 Övrigt

### 6.1 Fel och åtgärder

*Felindikeringar:*

Symbol	Orsak	Åtgärd
 + Lo	Svaga batterier	Batterierna svaga eller tomma. Byt ut alla fyra batterier mot nya 1,5 V-batterier LR03, typ AAA.
 + Err	Det går inte att skicka data via Bluetooth	Kontrollera programmet och om Bluetooth är aktiverat på de mottagande apparaterna.
E1	Manschett har inte lagts på korrekt	Sätt fast manschetten på rätt sätt. Upprepa mätningen på rätt sätt.
E2	Manschett sitter för stramt	Sätt fast manschetten på rätt sätt. Upprepa mätningen på rätt sätt.
E3	Fel vid uppumpning	Lägg på manschetten korrekt. Övertyga dig om anslutningen sitter som den ska i apparaten. Mät igen.
E10/E11	Rörelse eller prat under mätningen eller för svag puls	Upprepa mätningen efter en vilofas på 30 minuter. Prata inte och rör dig inte under mätningen.
E20	Det går inte att upptäcka puls	Sätt fast manschetten på rätt sätt. Upprepa mätningen på rätt sätt.
E21	Mätning resultatlös	Upprepa mätningen efter en vilofas på 30 minuter.
EExx	Kalibreringsfel	Sätt fast manschetten på rätt sätt. Upprepa mätningen på rätt sätt.

Kontakta tillverkaren om något problem inte kan åtgärdas. Ta aldrig isär apparaten själv.

## 6.2 Rengöring och skötsel

- Ta ut batterierna innan Ni rengör apparaten.
- Använd aldrig aggressiva rengöringsmedel eller hårda borstar.
- Rengör utrustningen med en mjuk duk som fuktats med en mild tvällösning. Ingen vätska får tränga in i apparaten. Använd utrustningen först när den är helt torr igen.
- Ta ut batterierna ur apparaten om Ni inte ämnar att använda den under en längre tid. I annat fall föreligger risken att batterierna börjar läcka.
- Utsätt inte apparaten för direkt solljus, skydda den mot smuts och fukt.
- Pumpa endast upp manschetten när den sitter runt överarmen.
- *Mätteknisk kontroll*

Apparaten har kalibrerats av tillverkaren för två år. Den mättekniska kontrollen måste minst genomföras vartannat år **vid yrkesmässig användning**. Kontrollen är avgiftsbelagd och kan utföras av ansvarig myndighet eller av auktoriserad serviceutövare – i enlighet med "förordningen för brukare av medicinska produkter"; (i Tyskland) eller motsvarande.

## 6.3 Hänvisning gällande avfallshantering



Denna apparat får inte kastas i hushållssoporna.

Varje konsument måste lämna in alla elektriska eller elektroniska apparater till motsvarande samlingsställen, oberoende av om apparaterna innehåller skadliga ämnen eller ej, så att de kan omhändertas på ett miljövänligt sätt.

Tag ur batteriet innan blodtrycksmätaren kasseras. Kasta inte förbrukade batterier i hushållssoporna utan lämna dem till återvinningsstation eller till batteriinsamling i fackhandeln. Kontakta kommunen eller återförsäljaren för att få information om återvinning.

## 6.4 Riktlinjer / Normer

Den här blodtrycksmätaren uppfyller kraven i EU-standarden för icke-invasiva blodtrycksmätare. Den har certifierats enligt EG-direktiven och har CE-märkningen (överensstämmelse) "CE 0297". Blodtrycksmätaren uppfyller de europeiska föreskrifterna EN 1060-1 och EN 1060-3. Riktlinjerna i rådets EU-direktiv "93/42/EEG av 14 juni 1993 om medicinprodukter" är uppfyllda, liksom de i direktivet 1999/5/EG om radioutrustning och teleterminalutrustning. Du kan beställa fullständig försäkran om överensstämmelse via Medisana AG, Jagenbergstrasse 1, D-41468 Neuss, Tyskland eller ladda ner den från Medisana webbplatsen ([www.medisana.com](http://www.medisana.com)).

**Elektromagnetisk kompatibilitet:** (se separat, bifogat blad)

**6.5 Tekniska data**

Namn och modell:	<b>MEDISANA</b> Blodtrycksmätare för överarmen <b>BU 550 connect</b>
Visning:	digital display
Lagringsplatser:	2 x 500 för mätdata
Mätmetod:	oscillometrisk
Spänningsförsörjning:	6 V=, 4 x 1,5 V batterier AAA LR03, vid nätadapter: 100-240V~, 50-60Hz, 400 mA
Mätområde blodtryck:	40 - 230 mmHg
Mätområde puls:	40 – 199 slag/minut
Maximal mätavvikelse för det statiska trycket:	± 3 mmHg
Maximal mätavvikelse för pulsvärdet:	± 5 % av värdet
Tryckupbyggnad:	automatiskt med pump
Tömning:	automatiskt
Autom. avstängning:	efter ca 1 minut
Användningsförhållanden:	+5 °C till +40 °C, ≤ 85 % relativ luftfuktighet
Förvaring:	-20 °C till +60 °C, 10 till 93 % max. relativ luftfuktighet
Mått (L x B x H):	ca 140 x 90 x 31,5 mm
Vikt (apparat enhet):	ca 200 g utan batterier
Artikelnummer:	51290
EAN-nummer:	40 15588 51290 2
Extra tillbehör:	- Nätadapter <b>BU 550 connect</b> Art.nr. 51013, EAN Nr. 4015588 51013 7
	- Manschett 22 - 42 cm för vuxna Art.nr. 51299, EAN Nr. 4015588 51299 5

**0297**

Som följd av ständigt pågående produktförbättringar förbehåller vi oss rätten till tekniska förändringar samt förändringar i utförande.

## Garanti och förutsättningar för reparationer

Kontakta inköpsstället vid garantifrågor, eller tag kontakt med kundtjänst direkt. Måste produkten skickas in så bifoga uppgifter om defekten samt en kopia av inköpskvittot.

Följande garantiförutsättningar gäller:

1. På **MEDISANA** produkter lämnas tre års garanti, från inköpsdatum. Inköpsdatum ska vid garantiförehavanden förevisas med inköpskvitto eller faktura.
2. Felaktigheter på grund av material- eller tillverkningsfel åtgärdas kostnadsfritt under garantiperioden.
3. Utförande av garantiåtagande leder inte till förlängning av garantiperioden; detta gäller för själva produkten så väl som för utbytta komponenter.
4. Garantin gäller inte för:
  - a. Alla skador som uppkommer på grund av felaktig hantering, t.ex. vid icke beaktande av bruksanvisningen.
  - b. Skador som kan härledas till iordningsställande eller ingrepp utförda av köparen eller annan, ej auktoriserad, person.
  - c. Transportskador som uppkommit under transport från tillverkaren till användaren eller vid insändning till kundtjänst.
  - d. Tillbehör som utsätts för normalt slitage (manschett, batterier o.s.v.).
5. Ansvar för direkta eller indirekta följdskador som förorsakas av produkten är uteslutet, även om skadan på produkten godkänns som garantiåtagande.



### **MEDISANA AG**

Jagenbergstraße 19

41468 NEUSS

Tyskland

eMail: [info@medisana.de](mailto:info@medisana.de)

Internet: [www.medisana.com](http://www.medisana.com)

Service-adresserna finns på en separat bilaga.





## ΣΗΜΑΝΤΙΚΕΣ ΥΠΟΔΕΙΞΕΙΣ! ΦΥΛΑΞΤΕ ΤΙΣ ΟΠΩΣΔΗΠΟΤΕ!

Πριν χρησιμοποιήσετε τη συσκευή μελετήστε προσεκτικά τις οδηγίες χρήσης και ιδιαίτερα τις οδηγίες ασφαλείας και φυλάξτε το εγχειρίδιο για μελλοντική χρήση. Όταν δίνετε τη συσκευή σε άλλα άτομα, δώστε μαζί και αυτό το εγχειρίδιο χρήσης.

### Επεξήγηση συμβόλων:



Αυτό το εγχειρίδιο οδηγιών ανήκει σε αυτήν τη συσκευή. Περιλαμβάνει σημαντικές πληροφορίες για την έναρξη της λειτουργίας και τη μεταχείριση. Μελετήστε ολόκληρο το εγχειρίδιο οδηγιών. Αν δεν τηρηθούν οι οδηγίες αυτού του εγχειριδίου, μπορούν να προκληθούν σοβαροί τραυματισμοί ή και ζημιές στη συσκευή.



### **ΠΡΟΕΙΔΟΠΟΙΗΣΗ!**

Αυτές οι προειδοποιητικές υποδείξεις πρέπει να τηρηθούν ώστε να αποφευχθούν οι πιθανοί τραυματισμοί του χρήστη.



### **ΠΡΟΣΟΧΗ!**

Αυτές οι υποδείξεις πρέπει να τηρηθούν ώστε να αποφευχθούν οι πιθανές ζημιές στη συσκευή.



### **ΥΠΟΔΕΙΞΗ**

Αυτές οι υποδείξεις σας δίνουν πρόσθετες χρήσιμες πληροφορίες για την εγκατάσταση και τη λειτουργία.



Ταξινόμηση της συσκευής: τύπος BF



Αριθμός LOT



Κατασκευαστής



Ημερομηνία κατασκευής

**Σκοπούμενη λειτουργία:**

Αυτή η πλήρως αυτόματη ηλεκτρονική συσκευή μέτρησης πίεσης αίματος προορίζεται για τη μέτρηση της πίεσης αίματος στο σπίτι. Πρόκειται για ένα μη επεμβατικό σύστημα μέτρησης της πίεσης αίματος για τη μέτρηση της διαστολικής και συστολικής πίεσης αίματος και των σφυγμών σε ενήλικες με τη χρήση της ταλαντομετρικής μεθόδου μέσω μιας περιχειρίδας (μανσέτα) που τοποθετείται γύρω από το βραχίονα. Το χρησιμοποιούμενο μέγεθος περιχειρίδας για αυτή τη συσκευή οριοθετείται στα 22 - 42 εκ.

**Αντενδείξεις:**

- Η συσκευή δεν ενδείκνυται για μέτρηση της αρτηριακής πίεσης σε παιδιά. Για χρήση σε παιδιά μεγαλύτερης ηλικίας συμβουλευτείτε το γιατρό σας.
  - Η συσκευή δεν επιτρέπεται να χρησιμοποιείται:
    - από εγκύους,
    - από άτομα με εμφυτευμένες, ηλεκτρονικές συσκευές,
    - σε περίπτωση προεκλαμψίας, υπερκοιλιακής αρρυθμίας, κοιλιακής αρρυθμίας και περιφερικής αρτηριακής νόσου,
    - σε περίπτωση υπέρχουσας, ενδοφλέβιας θεραπείας, υπέρχουσών, φλεβικών προσβάσεων ή μετά από μαστεκτομή.
- Εάν πάσχετε από παθήσεις, συμβουλευτείτε τον ιατρό σας πριν τη χρήση της συσκευής.

**Οδηγίες για την ασφlea****ΠΡΟΕΙΔΟΠΟΙΗΣΗ**

**Μην παίρνετε θεραπευτικά μέτρα κατόπιν αυτομέτρησης! Μην αλλάζετε ποτέ τη δασολογία ενός φαρμάκου που σας χορήγησε ο ιατρός σας!**

- Η συσκευή ροορίζεται μόνο για προσω ική χρήση.
- Αν έχετε ενδοιασμούς αναφορικά με τις επι τώσεις για την υγεία σας, α ευθυνθείτε πριν α ο τη χρήση της συσκευής στον γιατρό σας.
- Χρησιμο οιείτε τη συσκευή μόνο για τον προβλε όμενο σκο ό σύμφωνα με τις οδηγίες χρήσης.
- Σε περί τωση μη ροβλε όμενης χρήσης αύει να ισχύει η εγγύηση.
- Η συσκευή δεν ε ιτρέ εται να χρησιμο ιηθεί για τον έλεγχο της συχνότητας ενός βηματοδότη καρδιάς.
- Σε περίπτωση υπάρχουσας αλλεργίας στο πολυέστερ ή στα πλαστικά, η συσκευή δεν πρέπει να χρησιμοποιείται.
- Μην τοποθετείτε ποτέ τη μανσέτα πάνω σε τραυματισμένα σημεία του δέρματος.
- Μην μετράτε την πίεση, όταν πραγματοποιούνται ταυτόχρονα άλλες μετρήσεις στο ίδιο μέλος του σώματος, διότι αυτές μπορούν να επηρεαστούν ή να αποτύχουν.
- Αν κατά τη διάρκεια της μέτρηση παρουσιαστούν οποιοιδήποτε πόνοι, όπως π.χ. στις αρθρώσεις του καρπού ή αλλού, πατήστε το πλήκτρο έναρξης / διακοπής **6**  , για να εξαερώσετε τη μανσέτα. Λύστε τη μασέτα και απομακρύντε την από τον καρπό του χεριού.
- Εάν σε σπάνιες περιπτώσεις λόγω δυσλειτουργίας, η μανσέτα μένει μόνιμα φουσκωμένη κατά τη διάρκεια της μέτρησης, πρέπει αμέσως να αφαιρεθεί. Η παρατεταμένη επιβάρυνση του μπράτσου λόγω πολύ υψηλής πίεσης στη μανσέτα (πίεση μανσέτας >300 mmHg ή σταθερή πίεση >15 mmHg για πάνω από 3 λεπτά) μπορεί να οδηγήσει σε εκχύμωση στο μπράτσο.
- Η υπερβολικά συχνές και διαδοχικές μετρήσεις μπορούν να προκαλέσουν διαταραχή της κυκλοφορίας του αίματος και συνεπώς τραυματισμούς.
- Κατά τη χρήση και την αποθήκευση, προσέξτε ώστε το καλώδιο και σωλήνας αέρα να οδηγούνται κατά τέτοιο τρόπο ώστε να μην υπάρχει κίνδυνος στραγγαλισμού από αυτά.

- Μην συνδέετε το σωλήνα αέρα με άλλα ιατρικά συστήματα, διότι ο αέρας μπορεί να διοχετευθεί σε ενδοφλέβια συστήματα ή να αυξηθεί η πίεση, γεγονός το οποίο μπορεί να οδηγήσει σε σοβαρούς τραυματισμούς.
- Η συσκευή δεν ενδείκνυται για σταθερή επιτήρηση της πίεσης του αίματος κατά τη διάρκεια εγχειρήσεων ή την αντιμετώπιση ιατρικών καταστάσεων έκτακτης ανάγκης.
- Η συσκευή δεν ενδείκνυται για τη χρήση κατά τη διάρκεια μεταφοράς ασθενών εκτός μιας μονάδας περίθαλψης.
- Η συσκευή δεν μπορεί να χρησιμοποιείται σε συνδυασμό με χειρουργικό εξοπλισμό.
- Η συσκευή δεν επιτρέπεται να λειτουργεί κοντά σε συσκευές που εκπέμπουν ισχυρή ηλεκτρική ακτινοβολία, π.χ. πομπούς ραδιοσυχνοτήτων ή κινητά τηλέφωνα. Εξαιτίας αυτού μπορεί να επηρεαστεί η λειτουργία (βλέπε "Ηλεκτρομαγνητική συμβατότητα").
- Η συσκευή δεν πρέπει να λειτουργεί κοντά σε μίγματα μέσω αναισθησίας, τα οποία είναι αναφλέξιμα μέσω του αέρα ή του οξυγόνου.
- Απαγορεύεται η χρήση της συσκευής από άτομα με περιορισμένες φυσικές ή πνευματικές ικανότητες, έλλειψη αισθήσεων, εμπειρίας και/ή γνώσης, εάν δεν επιτηρούνται για την ασφάλειά τους από κάποιο αρμόδιο άτομο που θα τους δίνει οδηγίες για τη χρήση της συσκευής.
- Το παρόν πιεσόμετρο προορίζεται για ενήλικες. Δεν επιτρέπεται η χρήση σε βρέφη ή παιδιά. Συμβουλευτείτε ιατρό, εάν σκοπεύετε να χρησιμοποιήσετε τη συσκευή σε νεαρά άτομα.
- Φυλάσσετε τη συσκευή μακριά από παιδιά και ζώα. Η κατάποση μικρών εξαρτημάτων όπως υλικό συσκευασίας, μπαταρία, καπάκι θήκης μπαταρίας, κ.λπ. μπορεί να οδηγήσει σε πνιγμό.
- Πριν τη χρήση, βεβαιωθείτε ότι η συσκευή λειτουργεί και ότι βρίσκεται σε άριστη κατάσταση. Κατά τη χρήση μην πραγματοποιείτε εργασίες σέρβις ή επισκευής.

- Σε περίπτωση βλάβης μην προσπαθήσετε να επιδιορθώσετε τη συσκευή μόνοι σας. Δώστε τη συσκευή για επισκευή σε μια εξουσιοδοτημένη υπηρεσία για σέρβις.
- Προστατεύετε τη συσκευή από την υγρασία. Σε περίπτωση εισχώρησης υγρού στη συσκευή, απομακρύνετε αμέσως τις μπαταρίες και μην τη χρησιμοποιήσετε ξανά. Επικοινωνήστε με το κατάστημα που αγοράσατε τη συσκευή ή κατευθείαν με εμάς.
- Χρησιμοποιείτε μόνο γνήσια αξεσουάρ και ανταλλακτικά, διότι, διαφορετικά, μπορεί να προκληθούν ζημιές στη συσκευή και τραυματισμοί.
- Όταν δεν ρόκειται να χρησιμοποιήσετε τη συσκευή για ένα μεγαλύτερο χρονικό διάστημα, βγάζετε τις μ μπαταρίες.

## Σας ευχαριστούμε

Σας ευχαριστούμε πολύ για την εμπιστοσύνη σας και σας συγχαίρουμε για την απόφασή σας! Με την αγορά του πιεσόμετρου αίματος **BU 550 connect** αποκτήσατε ένα προϊόν υψηλής ποιότητας **MEDISANA**. Για να έχετε την επιθυμητή επιτυχία και μακροχρόνια χρήση της συσκευής μέτρησης της πίεσης με ραδιόφωνο **BU 550 connect** της **MEDISANA**, σας προτείνουμε να διαβάσετε προσεκτικά τις ακόλουθες οδηγίες για την χρήση και την φροντίδα του προϊόντος.

### 2.1 Περιεχόμενο παράδοσης και συσκευασία

Ελέγξτε αρχικά την πληρότητα της συσκευής και δεν παρουσιάζει καμία ζημιά. Σε περίπτωση αμφιβολίας μη θέτετε τη συσκευή σε λειτουργία και στείλτε τη στο τμήμα σέρβις για επισκευή.

Το περιεχόμενο παράδοσης συμπεριλαμβάνει:

- 1 **MEDISANA** Πιεσόμετρο μπράτσου **BU 550 connect**
- 1 Περιχειρίδα με σωλήνα αέρα
- 4 Μπαταρίες (Τύπος AAA, LR03), 1,5 V
- 1 Τσάντα μεταφοράς
- 1 τεμ. Οδηγίες χρήσης και ένθετο σχετικά με την Ηλεκτρομαγνητική συμβατότητα

Οι συσκευασίες είναι επαναχρησιμοποιήσιμες ή μπορούν να ανακυκλωθούν στον κύκλο πρώτων υλών. Σας παρακαλούμε να αποσυρете το υλικό συσκευασίας που δεν χρησιμοποιείται πλέον σύμφωνα με τους κανονισμούς. Σε περίπτωση που κατά την αφαίρεση της συσκευής από τη συσκευασία διαπιστώσετε κάποια βλάβη οφειλόμενη στη μεταφορά, σας παρακαλούμε να απευθυνθείτε αμέσως στον έμπορό σας.



### ΠΡΟΕΙΔΟΠΟΙΗΣΗ

**Προσέχετε ώστε τα πλαστικά συσκευασίας να μην περιέλθουν σε παιδικά χέρια. Υπάρχει κίνδυνος ασφυξίας!**

### 2.2 Τι είναι πίεση?

Η πίεση του αίματος είναι η πίεση που δημιουργείται στα αγγεία σε κάθε χτύπο της καρδιάς. "Όταν η καρδιά συστέλλεται (συστολή) και χορηγεί αίμα στις αρτηρίες προκαλείται αύξηση της πίεσης. Η μεγαλύτερη τιμή της λέγεται πίεση της συστολής και είναι πρώτη που μετρίεται κατά τη μέτρηση πίεσης. "Όταν ο καρδιακός μυς χαλαρώνει για να πάρει καινούργιο αίμα η πίεση στις αρτηρίες μειώνεται. Εάν τα αγγεία είναι χαλαρά μετρίεται η δεύτερη τιμή - η πίεση της διαστολής.

### 2.3 Πώς λειτουργεί η μέτρηση?

Η συσκευή **BU 550 connect** είναι ένα πιεσόμετρο, το οποίο προορίζεται για τη μέτρηση της πίεσης αίματος στον άνω βραχίονα. Η μέτρηση πραγματοποιείται στο μπράτσο μέσω ενός μικροεπεξεργαστή - ήδη κατά τη διάρκεια του φουσκώματος της μανσέτας. Η συσκευή αναγνωρίζει νωρίτερα τη συστολή σε σύγκριση με την καθιερωμένη μέτρηση. Έτσι, αποτρέπεται η υπερβολικά υψηλή πίεση φουσκώματος στη μανσέτα. Επιπλέον, το πιεσόμετρό σας διαθέτει μια λειτουργία για την αναγνώριση ακανόνιστων κτύπων της καρδιάς (οι λεγόμενες αρρυθμίες), οι οποίοι μπορούν να επηρεάσουν τα αποτελέσματα των μετρήσεων. Εάν διαπιστωθεί αρρυθμία, αυτό εμφανίζεται μέσω του αντίστοιχου συμβόλου στην οθόνη (βλέπε κεφάλαιο 4.2 *Μέτρηση της πίεσης*).

**2.4 Γιατί είναι καλό να μετριέται η πίεση στο σπiti?**

Η **MEDISANA** έχει πολύχρονη πείρα στον τομέα μέτρησης της πίεσης. Πολλές εμπειριστατωμένες κλινικές μελέτες υπό διεθνή αυστηρά στάνταρ αποδεικνύουν τη μεγάλη ακρίβεια της μεθόδου μέτρησης των συσκευών **MEDISANA**. Ένα σημαντικό επιχείρημα υπέρ της μέτρησης της πίεσης στο σπiti είναι το γεγονός ότι η μέτρηση γίνεται στο συνηθισμένο περιβάλλον και σε χαλαρές συνθήκες. Πδιαίτερα σημαντική είναι η λεγόμενη «βασική τιμή» η οποία μετριέται το πρωί αμέσως μετά το ζύπνημα και πριν το πρωινό. Βασικά πρέπει να μετράτε την πίεσή σας πάντα την ίδια ώρα και κάτω από τις ίδιες συνθήκες. Γιατί μόνο τότε είναι δυνατή η σύγκριση των αποτελεσμάτων καθώς και η έγκαιρη διάγνωση της πάθησης της υψηλής πίεσης. Εάν η υψηλή πίεση δεν διαγνωσθεί εγκαίρως, ο κίνδυνος για άλλες καρδιακές παθήσεις και παθήσεις του κυκλοφορικού αυξάνεται.



**Γι'αυτό η συμβουλή μας:**

**Μετράτε την πίεσή σας καθημερινά σε τακτά χρονικά διαστήματα ακόμη κι αν δεν έχετε κάποιες ενοχλήσεις.**

**2.5 Ταξινόμηση πίεσης**

Στον επόμενο πίνακα δίνονται οι κατευθυντήριες τιμές για υψηλή και χαμηλή πίεση ανεξάρτητα ηλικίας. Αυτές οι κατευθυντήριες τιμές πίεσης ανταποκρίνονται στις Οδηγίες του Παγκόσμιου Οργανισμού Υγείας (WHO).

Κατηγοριοποίηση της πίεσης του αίματος σύμφωνα με την οδηγία WHO			
συστολή mmHg	διαστολή mmHg		Ένδειξη πίεσης αίματος <b>20</b>
≥ 180	≥ 110	<b>πολύ υψηλή πίεση</b>	κόκκινο
160 - 179	100 - 109	<b>μέτρια υψηλή πίεση</b>	πορτοκαλί
140 - 159	90 - 99	<b>ελαφρά υψηλή πίεση</b>	κίτρινο
130 - 139	85 - 89	<b>ελαφρώς αυξημένη πίεση</b>	πράσινο
120 - 129	80 - 84	<b>Φυσιολογική πίεση</b>	πράσινο
< 120	< 80	<b>βέλτιστη πίεση</b>	πράσινο
< 100	< 60	<b>Χαμηλή πίεση</b>	πράσινο



**ΠΡΟΕΙΔΟΠΟΙΗΣΗ**

Η πολύ χαμηλή πίεση αίματος αποτελεί επίσης κίνδυνο για την υγεία όπως η υψηλή πίεση αίματος! Οι ίλιγγοι ενδέχεται να προκαλέσουν επικίνδυνες καταστάσεις (π.χ. σε σκάλες ή στην οδική κυκλοφορία)!

### 2.6 Διαβαθμίσεις στην πίεση

Υπάρχουν πολλοί παράγοντες που μπορούν να επηρεάσουν την πίεση. Η βαριά σωματική εργασία, φόβος, άγχος ή η ώρα της μέτρησης επηρεάζουν πάρα πολύ τις μετρημένες τιμές. Οι προσωπικές τιμές πίεσης υπόκεινται σε μεγάλες διαβαθμίσεις κατά τη διάρκεια της ημέρας και του χρόνου. Σε ασθενείς με υψηλή πίεση αυτές οι διαβαθμίσεις είναι ιδιαίτερα έντονες. Κανονικά η πίεση είναι πολύ υψηλή κατά τη σωματική κόπωση και πολύ χαμηλή τη νύχτα κατά τη διάρκεια του ύπνου.

### 2.7 Επηρεασμός και επεξεργασία των μετρήσεων

- Μερήστετην πίεσή σας πολλές φορές, αποθηκεύστετα αποτελέσματα και συγκρίνετέ τα μεταξύ τους. Μην βγάζετε συμπεράσματα από ένα και μόνο αποτέλεσμα.
- Ένας γιατρός που γνωρίζει και το ιστορικό σας πρέπει να κρίνει τις τιμές πίεσης. Εάν χρησιμοποιείτε τη συσκευή τακτικά και σημειώνετε τις τιμές για τον γιατρό σας πρέπει να τον ενημερώνετε για την εξέλιξη.
- Κοτά τις μετρήσεις της πίεσης λάβετε υπόψη σας ότι οι καθημερινές τιμές εξερτώνται από πολλούς παράγοντες. Το κάπνισμα, το αλκοόλ, τα φάρμακα και η σωματική εργασία επηρεάζουν τις τιμές διαφορετικά.
- Μετρήστε την πίεσή σας πριν το φαγητό.
- Πριν μετρήσετε την πίεση πρέπει να ξεκουραστείτε για τουλάχιστον 5 λεπτά.
- Εάν οι τιμές συστολής ή διαστολής της μέτρησης σας φαίνονται ασυνήθιστες (πολύ υψηλές ή πολύ χαμηλές) παρόλο που χρησιμοποιήσατε σωστά τη συσκευή και αν αυτό συμβεί επανειλημμένα, ειδοποιήστε αμέσως τον γιστρό σας. Το ίδιο ισχύει και όταν σε σπάνιες περιπτώσεις ένας ανώμαλος ή πολύ αδύναμος παλμός δεν επιτρέπει τη μέτρηση.

## 3 Λειτουργία

### 3.1 Τοποθέτηση / Αφαίρεση τωυ μπαταριών

Για να μπορέσετε να θέσετε σε λειτουργία τη συσκευή πρέπει πρώτα να βάλετε μέσα τις συνημμένες μπαταρίες. Στην κάτω πλευρά της συσκευής υπάρχει το καπάκι της θήκης μπαταριών **9**. Ανοίξτε το και βάλτε μέσα τις 4 συνημμένες μπαταρίες 1,5 V, τύπου AAA LR03. Προσέξτε τη σωστή πολικότητα (βλέπε επισήμανση στη θήκη των μπαταριών). Κλείστε πάλι το κάλυμμα της θήκης των μπαταριών. Αντικαθιστάτε τις μπαταρίες, όταν εμφανίζεται το σύμβολο αντικατάστασης μπαταριών **19** μαζί με την ένδειξη "Lo" στην οθόνη **8** ή όταν στην οθόνη δεν εμφανίζεται τίποτα, αφού ενεργοποιηθεί η συσκευή. Εάν εμφανίζεται ένα σύμβολο αντικατάστασης μπαταριών **19** που αναβοσβήνει, μπορούν να εκτελεστούν ακόμη περίπου 10 μετρήσεις, πριν αδειάσουν εντελώς οι μπαταρίες.



### ΠΡΟΕΙΔΟΠΟΙΗΣΗ!

#### ΥΠΟΔΕΙΞΕΙΣ ΑΣΦΑΛΕΙΑΣ ΜΠΑΤΑΡΙΩΝ

- Μην αποσυναρμολογείτε τις μπαταρίες!
- Αφαιρείτε άμεσα από τη συσκευή τις άχρηστες μπαταρίες!
- Αυξημένος κίνδυνος διαρροής, αποφεύγετε την επαφή με το δέρμα, τα μάτια και τους βλεννογόνους! Σε περίπτωση που έρθετε σε επαφή με οξέα μπαταριών ξεπλύνετε αμέσως το προσβλημένο σημείο με καθαρό νερό και συμβουλευτείτε έναν γιατρό!
- Αν καταπιείτε μία μπαταρία τότε συμβουλευτείτε αμέσως έναν γιατρό!







- Πάντα να αντικαθιστάτε όλες τις μπαταρίες ταυτόχρονα!
- Να χρησιμοποιείτε μόνο μπαταρίες του ίδιου τύπου! Να μην χρησιμοποιείτε μπαταρίες διαφορετικού τύπου ούτε και χρησιμοποιημένες μαζί με καινούργιες!
- Τοποθετείτε τις μπαταρίες σωστά, προσέχετε την πολικότητα!
- Αφαιρείτε τις μπαταρίες από τη συσκευή αν δεν πρόκειται να τη χρησιμοποιήσετε για μεγάλο διάστημα!
- Κρατάτε τις μπαταρίες μακριά από τα παιδιά!
- Μην επαναφορτίζετε τις μπαταρίες! Υπάρχει κίνδυνος έκρηξης!
- Μην τις βραχυκυκλώνετε!
- Μην τις πετάτε στην φωτιά!
- Μην πετάτε τις άχρηστες μπαταρίες στα οικιακά απορρίμματα, αλλά στα ειδικά απορρίμματα ή στα σημεία συλλογής στα ειδικά καταστήματα!

### 3.2 Χρήση τροφοδοτικού

Εναλλακτικά μπορείτε να λειτουργείτε τη συσκευή και με ένα ειδικό τροφοδοτικό (MEDISANA αρ. είδους 51013), το οποίο εμβυσαμώνετε στην προβλεπόμενη υποδοχή ⑦ στην πίσω πλευρά της συσκευής. Κατά τη λειτουργία με τροφοδοτικό παραμένουν οι μπαταρίες μέσα στη συσκευή. Με την εμβυσμάτωση του βύσματος στην πίσω πλευρά του πιεσόμετρου αίματος οι μπαταρίες απενεργοποιούνται μηχανικά. Συνεπώς είναι απαραίτητο, πρώτα να εμβυσματώνεται το τροφοδοτικό στην ηλεκτρική πρίζα και κατόπιν να συνδέεται με το πιεσόμετρο αίματος. Όταν δεν χρησιμοποιείται το πιεσόμετρο αίματος, πρέπει πρώτα να αποσυνδέεται το βύσμα από το πιεσόμετρο αίματος και μετά το τροφοδοτικό από την ηλεκτρική πρίζα. Με τον τρόπο αυτό εμποδίζετε κάθε φορά τη νέα ρύθμιση της ημερομηνίας και της ώρας.

### 3.3 Ρύθμιση ημερομηνίας και ώρας

1. Πριν τη χρήση της συσκευής πρέπει να τοποθετήσετε το διακόπτη **LOCK** ① στη θέση **"ON"** (πράσινο). Στη θέση **"OFF"** (κόκκινο) η λειτουργία Bluetooth είναι απενεργοποιημένη και η φραγή πλήκτρων ενεργοποιημένη.
2. Πιέστε και κρατήστε πατημένο το πλήκτρο **S** ⑩ για τουλάχιστον 3 δευτερόλεπτα.
3. Αρχικά αναβοσβήνει η θέση καταχώρησης για την ημερομηνία. Για να εισάγετε τον αριθμό για το μήνα, πιέστε το πλήκτρο **M** ⑤ τόσες φορές μέχρι να εμφανιστεί ο επιθυμητός αριθμός.
4. Πιέστε το πλήκτρο **S** ⑩, για να επιβεβαιώσετε τη ρύθμιση.
5. Τώρα αναβοσβήνει η θέση καταχώρησης για την ημέρα. Κατά την καταχώρηση της ημέρας, του έτους, της ώρας και του λεπτού ακολουθήστε την ίδια διαδικασία όπως περιγράφεται στα σημεία 3 και 4.
6. Μετά την ολοκλήρωση των καταχωρήσεων εμφανίζεται η ένδειξη **"Ok"**. Εάν για περ. 60 δευτερόλεπτα δεν πατηθεί κανένα πλήκτρο, η συσκευή απενεργοποιείται αυτόματα, για την εξοικονόμηση ηλεκτρικής ενέργειας.

### 3.4 Ρύθμιση της μνήμης χρήστη

Η συσκευή **BU 550 connect** προσφέρει τη δυνατότητα ταξινόμησης των μετρημένων τιμών σε δύο διαφορετικές μνήμες z ή την ολοκλήρωση της μέτρησης στη "Λειτουργία επισκέπτη" χωρίς αποθήκευση της τιμής μέτρησης. Σε κάθε μνήμη διατίθενται 500 θέσεις. Πιέστε και κρατήστε πατημένο το πλήκτρο **M** ⑤ για τουλάχιστον 3 δευτερόλεπτα, μέχρι να εμφανιστεί το σύμβολο για τη μνήμη (USER) U1 ⑧ στην οθόνη. Ενώ πιέζετε το πλήκτρο **M** ⑤, μπορείτε να επιλέξετε μεταξύ User 1 και User 2 ή μιας προσωρινής μέτρησης ⑨. Στην προσωρινή μέτρηση οι μετρούμενες τιμές δεν αποθηκεύονται. Πιέστε το πλήκτρο **S** ⑩, για να επιβεβαιώσετε την επιλογή σας.

### 4.1 Τοποθέτηση της μανσέτας πίεσης

1. Πριν τη χρήση, εισάγετε το άκρο του αγωγού αέρα στο άνοιγμα στην αριστερή πλευρά της συσκευής **4** .

2. Ωθήστε την ανοιχτή λευρά της μανσέτας μέσα από τη μεταλλική βέργα, ώστε η αυτοκόλλητη σύνδεση να βρίσκεται στην εξωτερική λευρά και προκύψει ένα κυλινδρικό σχήμα (σχ.1). Περάστε τη μανσέτα στον αριστερό σας βραχίονα.

3. Το οθετήστε το σωλήνα αέρα στη μέση του βραχίονα σε έκταση του μεσαίου δακτύλου σας (σχ.2) (a). Η κάτω άκρη της μανσέτας θα πρέπει να βρίσκεται ερί ου 2 – 3 cm άνω α ό την εσωτερική καμ ή του αγκώνα (b). Σφίξτε τη μανσέτα και κλείστε την αυτοκόλλητη σύνδεση (c).

4. Η μέτρηση πρέ ει να γίνεται σε γυμνό βραχίονα.

5. Μόνο σε ερί τωση ου δεν είναι εφικτή η το οθέτηση της μανσέτας στον αριστερό βραχίονα, το οθετείτε τη μανσέτα στο δεξί βραχίονα. Οι μετρήσεις ρέ ει να εκτελούνται άντα στον ίδιο βραχίονα.

6. Σωστή θέση μέτρησης καθισμένοι (σχ.3).

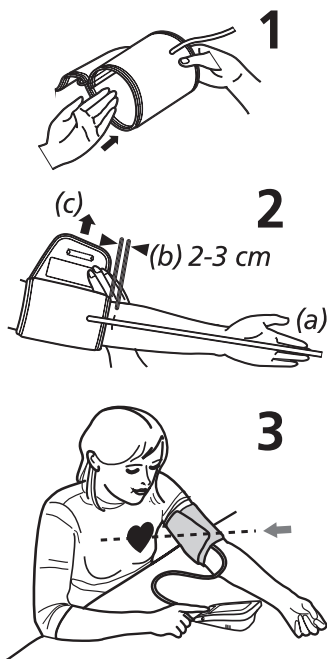

- **Διεξάγετε τη μέτρηση ενώ κάθεστε. Χαλαρώστε το χέρι σας και ακουμπήστε το χαλαρά π.χ. πάνω σε ένα τραπέζι. Κατά τη διάρκεια της μέτρησης να είστε ήρεμοι: Μην κινήσετε και μην μιλάτε διαφορετικά μπορεί τα αποτελέσματα μέτρησης να αλλάξουν.**
- **Οι επαλαμβανόμενες μετρήσεις προκαλούν συγκέντρωση του αίματος στο χέρι, κάτι που μπορεί να οδηγήσει σε εσφαλμένο αποτέλεσμα. Οι συνεχόμενες μετρήσεις της πίεσης πρέπει να γίνονται με τρία λεπτά διαλείμματα ή αφού το χέρι κρατηθεί προς τα πάνω έτσι, ώστε να κυκλοφορήσει το συσσωρευμένο αίμα.**

### 4.2 Μέτρηση της πίεσης

Αφού φορέσετε σωστά τη μανσέτα, μπορείτε να ξεκινήσετε τη μέτρηση.

1. Πριν τη χρήση της συσκευής πρέπει να τοποθετήσετε το διακόπτη **LOCK** **1** στη θέση **"ON"** (πράσινο). Στη θέση **"OFF"** (κόκκινο) η λειτουργία Bluetooth είναι απενεργοποιημένη και η φραγή πλήκτρων ενεργοποιημένη.

2. Ενεργοποιήστε τη συσκευή πατώντας το πλήκτρο έναρξης / διακοπής **6**  .

3. Εμφανίζονται όλοι οι χαρακτήρες στιγμιαία στην οθόνη. Μέσω αυτού του ελέγχου ελέγχεται η ακεραιότητα της οθόνης. Η συσκευή είναι έτοιμη για μέτρηση και εμφανίζεται το ψηφίο **0**.

4. Αυτόματα φουσκώνει τη μανσέτα για να μετρήσει την πίεση του αίματος. Η αυξανόμενη πίεση προβάλλεται στην οθόνη.

5. Όταν η συσκευή λάβει σήμα, στην οθόνη αρχίζει να αναβοσβήνει το σύμβολο παλμού.

6. Όταν υπολογίζεται ένα αποτέλεσμα, η συσκευή εκτονώνει αργά τον αέρα από τη μανσέτα και εμφανίζει τη συστολική και τη διαστολική πίεση του αίματος, την τιμή σφυγμών και την ώρα.

Η ένδειξη της πίεσης του αίματος **20** αναβοσβήνει δίπλα στην αντίστοιχη έγχρωμη στήλη, σύμφωνα με την ταξινόμηση πίεσης αίματος κατά τον Παγκόσμιο Οργανισμό Υγείας (WHO). Αν η συσκευή προσδιορίσει ένα μη τακτικό αλμό, αναβοσβήνει ε **1** λέον και η ένδειξη αρρυθμίας **18** .

7. Οι μετρούμενες τιμές αποθηκεύονται αυτόματα στην επιλεγμένη μνήμη χρήση ( **8** ή **9** ) (ωστόσο, όχι στην περίπτωση προσωρινής μέτρησης, βλέπε κεφάλαιο 3.4 *Ρύθμιση της μνήμης χρήστη*). Σε κάθε μνήμη μπορούν να αποθηκευτούν έως και 500 τιμές μέτρησης με ώρα και ημερομηνία.
8. Τα αποτελέσματα μέτρησης αποθηκεύονται επίσης αυτόματα μέσω Bluetooth σε συσκευές με ικανότητα λήψης, γεγονός που συμβολίζεται από το σύμβολο Bluetooth **17** που αναβοσβήνει. Εάν η μετάδοση μέσω Bluetooth ήταν επιτυχής, εμφανίζεται το σύμβολο Bluetooth **17** και η ένδειξη "OK" στην οθόνη. Εάν οι τιμές μέτρησης δεν ήταν εφικτό να μεταδοθούν μέσω Bluetooth, εμφανίζεται αντίθετα η ένδειξη "Err".
9. Αν δεν πατηθεί κάποιο πλήκτρο, η συσκευή απενεργοποιείται αυτόματα μετά από 3 λεπτά ή μπορεί να απενεργοποιηθεί με το πλήκτρο έναρξης / διακοπής **6** .

### 4.3 Μετάδοση Bluetooth στο VitaDock® Online ή την εφαρμογή VitaDock®

Το **πιεσόμετρο μπράτσου MEDISANA BU 550 connect** προσφέρει τη δυνατότητα να μεταδίδετε τα αποτελέσματα των μετρήσεων στην online περιοχή VitaDock® ή/και μέσω της εφαρμογής VitaDock®. Οι εφαρμογές VitaDock® επιτρέπουν λεπτομερή αξιολόγηση, αποθήκευση και συγχρονισμό των δεδομένων μέτρησης μεταξύ διαφόρων συσκευών iOS και Android. Με αυτό τον τρόπο έχετε συνεχώς πρόσβαση στα δεδομένα σας και μπορείτε να τα μοιράζεστε π.χ. με φίλους ή με τον ιατρό σας. Για το σκοπό αυτό απαιτείται ένας δωρεάν λογαριασμός χρήστη, τον οποίο μπορείτε να διαμορφώσετε στην ηλεκτρονική διεύθυνση [www.vitadock.com](http://www.vitadock.com). Για συσκευές Android και iOS μπορείτε να πραγματοποιείτε λήψη των αντίστοιχων εφαρμογών. Στην ιστοσελίδα θα βρείτε οδηγίες για την εγκατάσταση και τη χρήση του λογισμικού. Μετά τη μέτρηση της πίεσης πραγματοποιείται αυτόματη μετάδοση των δεδομένων (εφόσον το Bluetooth έχει ενεργοποιηθεί και διαμορφωθεί στη συσκευή λήψης). Εάν επιθυμείτε να μεταδώσετε χειροκίνητα τα δεδομένα από τη μνήμη του **BU 550 connect**, τότε ενεργήστε ως εξής:



1. Πιέστε και κρατήστε πατημένο το κουμπί έναρξης/διακοπής **6**  για 3 δευτερόλεπτα, για να μεταβείτε στο χειροκίνητο τρόπο αποστολής.
2. Το σύμβολο Bluetooth **17** αναβοσβήνει και η μετάδοση ξεκινά.
3. Εάν η μετάδοση μέσω Bluetooth ήταν επιτυχής, εμφανίζεται το σύμβολο Bluetooth **17** και η ένδειξη "OK" στην οθόνη. Εάν οι τιμές μέτρησης δεν ήταν εφικτό να μεταδοθούν μέσω Bluetooth, εμφανίζεται αντίθετα η ένδειξη "Err".

## 5 Μνήμη

### 5.1 Προβολή των αποθηκευμένων τιμών

Αυτή η συσκευή διαθέτει 2 ξεχωριστές μνήμες χρήστη z (1 και 2) με μια χωρητικότητα έκαστη 500 θέσεων μνήμης. Οι τιμές μέτρησης αποθηκεύονται αυτόματα. Για την ανάκτηση των αποθηκευμένων τιμών μέτρησης πιέστε το κουμπί **M** **5**. Εμφανίζονται οι μέσες τιμές των τελευταίων 3 μετρήσεων του εκάστοτε χρήστη στην οθόνη. Πατήστε ξανά το κουμπί **M** **5**, οπότε εμφανίζεται η τελευταία αποθηκευμένη μέτρηση. Πατώντας ξανά το κουμπί **M** **5** εμφανίζονται οι εκάστοτε προηγούμενες μετρήσεις. Πατώντας το κουμπί **S** **10** μπορείτε να μεταβείτε ξανά προς τα εμπρός. Εάν δεν πατηθεί κανένα κουμπί, ο τρόπος ανάκτησης μνήμης απενεργοποιείται μετά από περ. 1 λεπτό. Πατώντας το κουμπί εκκίνησης/διακοπής **6**  μπορείτε να βγείτε από τη λειτουργία ανάκτησης μνήμης οποιαδήποτε στιγμή. Όταν υ άρχουν ήδη αποθηκευμένες στη μνήμη 500 τιμές, με κάθε νέα τιμή που αποθηκεύεται σβήνει ταυτόχρονα και η πιο παλιά.



## 5.2 Σβήσιμο του αποθηκευτή

Πιέστε το κουμπί **M 5** , για να μεταβείτε στη λειτουργία ανάκτησης μνήμης. Εάν θέλετε να διαγράψετε το τελευταίο αποτέλεσμα μέτρησης, πιέστε και κρατήστε πατημένο το κουμπί **S 10** για περ. 7 δευτερόλεπτα. Το τελευταίο αποτέλεσμα μέτρησης αναβοσβήνει δύο φορές και στη συνέχεια διαγράφεται. Στην οθόνη εμφανίζεται η ένδειξη "**dEL**". Πιέστε το κουμπί έναρξης/διακοπής **6**  , για να βγείτε από τη λειτουργία διαγραφής. Εάν θέλετε να διαγράψετε όλες τις τιμές που βρίσκονται στη μνήμη για έναν χρήστη, πιέστε και κρατήστε πατημένο το κουμπί **M 5** ΚΑΙ το κουμπί **S 10** ταυτόχρονα για περ. 10 δευτερόλεπτα. Στην οθόνη εμφανίζεται η ένδειξη "**dEL ALL**" που αναβοσβήνει. Πιέστε το κουμπί **S 10** για επιβεβαίωση. Τώρα εμφανίζεται η ένδειξη "**dEL OK**" - έτσι οι τιμές διαγράφονται και η συσκευή απενεργοποιείται αυτόματα. Εάν θέλετε να ακυρώσετε τη διαδικασία διαγραφής κατά τη διάρκεια που αυτή πραγματοποιείται, πιέστε κατά τη διάρκεια της εμφάνισης της ένδειξης "**dEL ALL**" το κουμπί έναρξης/διακοπής **6**  . Η συσκευή απενεργοποιείται σε αυτή την περίπτωση χωρίς να διαγραφούν οι τιμές.

## 6 Διάφορα

### 6.1 Λάθη και διορθώσεις

*Ενδείξεις σφάλματος:*

Σύμβολο	Αιτία	Αντιμετώπιση
 + Lo	Αδύναμη μπαταρία	Οι μπαταρίες είναι αδύναμες ή άδειες. Αντικαταστήστε και τις τέσσερις μπαταρίες με καινούριες μπαταρίες 1,5 V LR03 τύπου AAA
 + Err	Η αποστολή δεδομένων μέσω Bluetooth δεν είναι δυνατή	Ελέγξτε το λογισμικό και εάν είναι ενεργοποιημένο το Bluetooth στις συσκευές λήψης.
E1	Η μανσέτα δεν είναι σωστά τοποθετημένη	Φορέστε σωστά τη μανσέτα. Επαναλάβετε τη μέτρηση με σωστό τρόπο.
E2	Η μανσέτα είναι τοποθετημένη πολύ σφικτά	Φορέστε σωστά τη μανσέτα. Επαναλάβετε τη μέτρηση με σωστό τρόπο.
E3	Σφάλμα κατά το φύσκωμα	Τοποθετήστε σωστά τη μανσέτα. Βεβαιωθείτε ότι η σύνδεση εφάπτεται καλά στη συσκευή. Πραγματοποιήστε ξανά μέτρηση.
E10/E11	Κίνηση ή ομιλία κατά τη διάρκεια της μέτρησης ή πολύ αδύναμος σφυγμός	Επαναλάβετε τη μέτρηση μετά από διάστημα ηρεμίας 30 λεπτών. Μη μιλάτε και μην κινείστε κατά τη διάρκεια της μέτρησης.
E20	Δεν ανιχνεύεται σφυγμός	Φορέστε σωστά τη μανσέτα. Επαναλάβετε τη μέτρηση με σωστό τρόπο.
E21	Ανεπιτυχής μέτρηση	Επαναλάβετε τη μέτρηση μετά από διάστημα ηρεμίας 30 λεπτών.
EExx	Σφάλμα βαθμονόμησης	Φορέστε σωστά τη μανσέτα. Επαναλάβετε τη μέτρηση με σωστό τρόπο.

Αν δεν μπορείτε να λύσετε κάποιο πρόβλημα, επικοινωνήστε με τον κατασκευαστή. Μην ανοίγετε μόνοι σας της συσκευή.

## 6.2 Καθαρισμός και Συντήρηση

- Αφαιρέστε τις μπαταρίες προτού καθαρίσετε τη συσκευή.
- Ποτέ μη χρησιμοποιείτε επιθετικά απορρυπαντικά ή σκληρές βούρτσες.
- Καθαρίστε τη συσκευή με ένα μαλακό πανί, το οποίο θα βρέξετε ελαφρά με απαλή σαπουνάδα. Προσέξτε ώστε να μην εισέλθει υγρασία στο εσωτερικό της συσκευής. Χρησιμοποιείτε τη συσκευή μόνον όταν έχει στεγνώσει τελείως.
- Όταν δεν ρόκειται να χρησιμοποιήσετε τη συσκευή για ένα μεγαλύτερο χρονικό διάστημα, βγάζετε τις μ μπαταρίες.
- Μην εκθέτετε τη συσκευή σε άμεση ηλιακή ακτινοβολία και προσπατήστε την από ακαθαρσίες και υγρασία.
- Φουσκώνετε με αέρα τη μανσέτα μόνο όταν αυτή έχει τοποθετηθεί γύρω από τον άνω βραχίονα.
- *Τεχνικός έλεγχος μετρήσεων*  
Η συσκευή έχει βαθμονομηθεί από τον κατασκευαστή για μια διάρκεια δύο χρόνων. Ένας τεχνικός έλεγχος μετρήσεων πρέπει να γίνεται μόνο σε περίπτωση **επαγγελματικής χρήσης** το αργότερο κάθε 2 χρόνια. Ο έλεγχος χρεώνεται και μπορεί να διεξαχθεί μέσω μιας υπεύθυνης υπηρεσίας ή μέσω εξουσιοδοτημένων υπηρεσιών συντήρησης, σύμφωνα με τη "Διάταξη λειτουργίας ιατροτεχνολογικών προϊόντων".

## 6.3 Πληροφορίες σχετικά με την απόρριψη



Η συσκευή αυτή δεν επιτρέπεται να αποσύρεται μαζί με τα οικιακά απορρίμματα. Κάθε καταναλωτής είναι υποχρεωμένος να παραδίνει όλες τις ηλεκτρικές ή ηλεκτρονικές συσκευές, ανεξάρτητα αν εμπεριέχουν βλαβερές ύλες, σε υπηρεσία συλλογής του δήμου του ή στο ειδικό εμ όριο, ώστε να είναι εφικτή η οικολογική απόσυρση των συσκευών αυτών.

Μην πετάτε μεταχειρισμένες μπαταρίες στα οικιακά απορρίμματα, αλλά στα ειδικά απορρίμματα ή σε ένα σταθμό συλλογής μπαταριών του ειδικού εμπορίου. Αναφορικά με την αποκομιδή, απευθυνθείτε στις τοπικές αρχές ή στον αρμόδιο έμπορο.

## 6.4 Οδηγίες και πρότυπα

Η συσκευή αυτή αντιστοιχεί στις προδιαγραφές του προτύπου της ΕΕ για μη επεμβατικές συσκευές μέτρησης πίεσης αίματος. Είναι εγκεκριμένη σύμφωνα με τις οδηγίες της ΕΚ και φέρει το σήμα CE (σήμα συμμόρφωσης) «CE 0297». Το πιεσόμετρο συμμορφώνεται με τις ευρωπαϊκές προδιαγραφές EN 1060-1 και EN 1060-3.

Οι προδιαγραφές της οδηγίας ΕΕ "93/42/ΕΟΚ του Συμβουλίου της 14ης Ιουνίου 1993 περί ιατρικών προϊόντων" πληρούνται, όπως επίσης και της οδηγίας σχετικά με το ραδιοεξοπλισμό και τον τηλεπικοινωνιακό τερματικό εξοπλισμό 1999/5/ΕΚ. Μπορείτε να ζητήσετε την πλήρη δήλωση συμμόρφωσης μέσω της Medisana AG, Jagenbergstrasse 1, 41468 Neuss, Deutschland ή να πραγματοποιήσετε λήψη της μέσω της αρχικής σελίδας της Medisana ([www.medisana.gr](http://www.medisana.gr)).

**Ηλεκτρομαγνητική Συμβατότητα:** (βλέπε ξεχωριστό φυλλάδιο)

**6.5 Τεχνικά δεδομένα**

Όνομα και μοντέλο:	<b>MEDISANA</b> Πιεσόμετρο μπράτσου <b>BU 550 connect</b>
Σύστημα ένδειξης:	Ψηφιακή ένδειξη
θέσεις μνήμης:	2 x 500 για στοιχεία μέτρησης
Μέθοδος μέτρησης:	Μέτρηση ταλάντωσης
Τροφοδοσία τάσης:	6 V= Μπαταρίες 4 x 1,5 V AAA LR03, με τροφοδοτικό: 100-240V~, 50-60Hz, 400 mA
Τομέας μέτρησης πίεση:	40 - 230 mmHg
Τομέας μέτρησης παλμός:	40 – 199 χτύποι/λεπτό
Μέγιστη μερική απόκλιση της στατικής πίεσης:	± 3 mmHg
Μέγιστη μετρική απόκλιση των παλμικών τιμών:	± 5 % της τιμής
Δημιουργία πίεσης:	Αυτόματα με αντλία
Εξαγωγή αέρα:	Αυτόματα
Αυτομ. Απενεργοποίηση:	Μετά περ. 1 λεπτό
Συνθήκες λειτουργίας:	+5 °C έως +40 °C, ≤ 85 % μέγ.σχετ. υγρασία αέρα
Συνθήκες αποθήκευσης:	-20 °C έως +60 °C, 10 έως 93 % μέγ.σχετ. υγρασία αέρα
Διαστάσεις (Μ x Π x Υ):	περ. 140 x 90 x 31,5 mm
Βάρος (συσκευή):	περ. 200 g χωρίς μπαταρίες
Αριθμός στοιχείου:	51290
Αριθμός EAN:	40 15588 51290 2
Αξεσουάρ:	- τροφοδοτικό <b>BU 550 connect</b> Κωδ. πρ. 51013, EAN 4015588 51013 7
	- Μανσέτα 22 - 42 cm για ενήλικες Κωδ. πρ. 51299, EAN 4015588 51299 5

**CE 0297**

Κατά τη διάρκεια της συνεχούς βελτίωσης του προϊόντος, διατηρούμε το δικαίωμα να πραγματοποιούμε τεχνικές και σχεδιαστικές τροποποιήσεις.

## Εγγύηση και όροι επισκευών

Σε περίπτωση εγγυητικής αξίωσης σας παρακαλούμε να απευθυνθείτε στο ειδικό κατάστημα που αγοράσατε τη συσκευή ή κατευθείαν στο κέντρο Σέρβις. Σε περίπτωση όμως που είναι απαραίτητη η αποστολή της συσκευής, σας παρακαλούμε να την στείλετε με αναφορά του ελαττώματος, επισυνάπτοντας και ένα αντίγραφο της απόδειξης αγοράς. Για την εγγυητική αξίωση ισχύουν οι ακόλουθοι όροι εγγύησης:

1. Για τα προϊόντα **MEDISANA** παρέχεται εγγύηση τριών ετών από την ημερομηνία αγοράς. Σε περίπτωση εγγυητικής αξίωσης η ημερομηνία αγοράς θα πρέπει να αποδεικνύεται μέσω απόδειξης ή τιμολογίου αγοράς.
2. Ελαττώματα οφειλόμενα σε σφάλματα υλικού ή κατασκευής επιδιορθώνονται δωρεάν εντός του χρόνου εγγύησης.
3. Σε περίπτωση παροχής εγγύησης δεν παρατείνεται ο χρόνοςεγγύησης, ούτε για τη συσκευή ούτε για εξαρτήματα που αντικαταστάθηκαν.
4. Από την εγγύηση αποκλείονται:
  - α. όλες οι βλάβες, οι οποίες οφείλονται σε ακατάλληλο χειρισμό, η.χ. από παράλειψη τήρησης των οδηγιών χρήσης.
  - β. βλάβες, οι οποίες οφείλονται σε επισκευές ή επεμβάσεις του αγοραστή ή αναρμόδιων τρίτων.
  - γ. βλάβες μεταφοράς, οι οποίες προέκυψαν κατά τη μεταφορά απο τον κατασκευαστή προς τον καταναλωτή ή κατά την αποστολή
  - δ. ανταλλακτικά , τα οποία υπόκεινται σε φυσιολογική φθορά.
5. Η ευθύνη για άμεσες ή έμμεσες επακόλουθες ζημιές, οι οποίες προκαλούνται από τη συσκευή, αποκλείεται ακόμα και σε περίπτωση που η ζημιά στη συσκευή αναγνωριστεί ως εγγυητική αξίωση.



### MEDISANA AG

Jagenbergstraße 19

41468 NEUSS

Γερμανία

eMail: [info@medisana.de](mailto:info@medisana.de)

Διαδίκτυο: [www.medisana.com](http://www.medisana.com)

Τη διεύθυνση σέρβις θα την βρείτε στο ξεχωριστό συνοδευτικό φύλλο.









**MEDISANA AG**

Jagenbergstraße 19  
41468 NEUSS  
Deutschland

eMail: [info@medisana.de](mailto:info@medisana.de)  
Internet: [www.medisana.de](http://www.medisana.de)