

TOPCOM[®]

BUTLER 920



**User Guide / Handleiding / Manuel d'utilisateur
Bedienungsanleitung / Manuale d'uso**

v 1.1



Important

To use 'Caller ID' (display caller), this service has to be activated on your phone line. Normally you need a separate subscription from your telephone company to activate this function. If you don't have the Caller ID function on your phonenumber, the incoming telephone numbers will NOT be shown on the display of your telephone.

Belangrijk

Om de 'Nummerweergave' te kunnen gebruiken, moet deze dienst geactiveerd zijn op uw telefoonlijn. Om deze dienst te activeren, hebt U hiervoor meestal een apart abonnement van uw telefoonmaatschappij nodig. Indien U geen nummerweergavefunctie hebt op uw telefoonlijn, zullen de inkomende telefoonnummers NIET op de display van uw toestel verschijnen.

Important

Pour utiliser la fonction 'Caller ID/Clip' (affichage de l'appelant), ce service doit être activé sur votre ligne téléphonique. Généralement, vous avez besoin d'un abonnement séparé de votre compagnie de téléphone pour activer cette fonction. Si vous n'avez pas la fonction 'Caller ID - Affichage Appelant' sur votre ligne téléphonique, les numéros de téléphone entrants n'apparaîtront PAS sur l'écran de votre téléphone.

Wichtig

Zur Verwendung der 'Rufnummernanzeige' muss dieser Dienst erst für Ihre Telefonleitung freigegeben werden. Zur Aktivierung dieser Dienstleistung benötigen Sie meistens ein separates Abonnement Ihrer Telefongesellschaft. Wenn Sie für Ihre Telefonleitung keine Rufnummernanzeigefunktion haben, erscheinen die eingehenden Telefonnummern NICHT im Display Ihres Gerätes.

Importante

Per utilizzare la funzione „Caller ID" (visualizzazione chiamante), è necessario che questo servizio sia attivato sulla propria linea telefonica. Generalmente, è necessario sottoscrivere un abbonamento separato con la propria società telefonica, per poter attivare questa funzione. Se la propria linea telefonica non è dotata della funzione „Caller ID", i numeri telefonici delle chiamate in arrivo NON verranno visualizzati sul display del proprio telefono. In caso di chiamata entrante, suona soltanto il ricevitore e non la base.

This product is in compliance with the essential requirements and other relevant provisions of the R&TTE directive 1999/5/EC.

The Declaration of conformity can be found on:

<http://www.topcom.net/support/cedclarations.php>

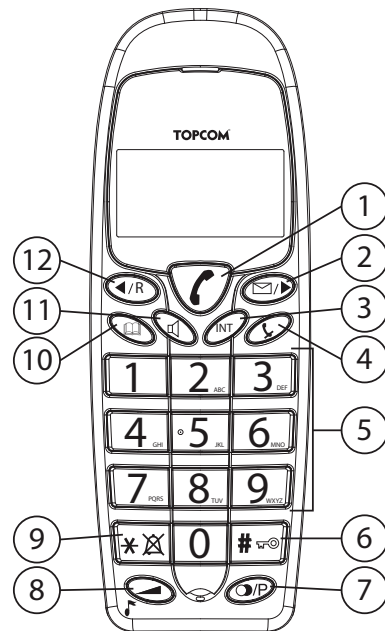
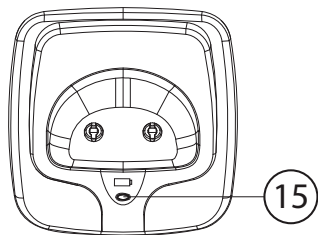
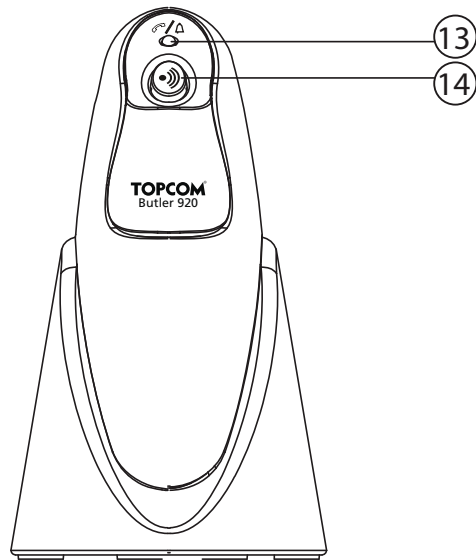

- UK** To be connected to the public analogue telephone network.
NL Geschikt voor aansluiting op het openbare analoge geschakelde telefoonnetwerk.
FR Il est destiné à être raccordé au réseau de télécommunication public.
DE Kompatibel für den analogen telefonanschluss.
IT Destinato ad essere collegato alla rete telefonica analogica pubblica.

- UK** The features described in this manual are published with reservation to modifications.
NL De in deze handleiding beschreven mogelijkheden worden gepubliceerd onder voorbehoud van wijzigingen.
FR Les possibilités décrites dans ce manuel sont publiées sous réserve de modifications.
DE Die in dieser Bedienungsanleitung umschriebenen Möglichkeiten, werden vorbehaltlich Änderungen publiziert.
IT Le caratteristiche descritte nel presente manuale vengono pubblicate con riserva di modifica.

- UK** The CE symbol indicates that the unit complies with the essential requirements of the R&TTE directive.
NL Het toestel voldoet aan de basiseisen van de R&TTE-richtlijn. Dit wordt bevestigd door de CE-markering.
FR La conformité de l'appareil avec les exigences fondamentales de la directive européenne R&TTE relative aux terminaux, est confirmée par le label CE.
DE Die Übereinstimmung des Gerätes mit den grundlegenden Anforderungen der R&TTE-Directive ist durch das CE-Kennzeichen bestätigt.
IT Il simbolo CE indica che l'unità è conforme ai requisiti fondamentali della direttiva R&TTE.

English	7
1 Safety instructions	7
2 Keys.....	7
2.1 Handset.....	7
2.2 Base	8
2.3 Charger	8
3 Display	8
4 Installation.....	9
4.1 Base	9
4.2 Handset charger	9
4.3 Handset.....	10
5 Battery low indication	10
6 Operation handset	11
6.1 Outgoing calls.....	11
6.2 Incoming calls	12
6.3 Activate/Deactivate the handsfree function.....	12
6.4 Programming memory numbers	12
6.5 Calling a memory number	12
6.6 Mute function	13
6.7 Setting the volume.....	13
6.8 Flash key (R)	13
6.9 Setting the ring volume and melody.....	13
6.10Key lock.....	14
6.11Setting the dialling mode.....	14
7 Caller-ID function (CLIP)	15
7.1 New calls	15
7.2 Consulting the call list.....	15
7.3 Calling a number from the call list.....	16
7.4 Erasing a number from the call list.....	16
7.5 Storing a number from the call list into the memory.....	16
8 Register/de-register a handset	17
8.1 Register a handset to a Topcom Butler 920 base	17
8.2 Removing a handset from a Topcom Butler 920 base	18
9 Call transfer and intercom between two handsets	19
9.1 Call transfer and conference call during an external call	19
9.2 Internal call (intercom).....	19
10 Troubleshooting.....	19
11 Technical data	20
12 Default settings.....	22

13 Warranty	22
13.1 Warranty period.....	22
13.2 Warranty handling.....	22
13.3 Warranty exclusions	22
14 Cleaning.....	23
15 Disposal of the device (environment)	23

Nederlands

1 Veiligheidsinstructies.....	24
2 Toetsen.....	24
2.1 Handset.....	24
2.2 Basis	25
2.3 Lader.....	25
3 Display	25
4 Installatie	26
4.1 Basis	26
4.2 Lader van handset.....	26
4.3 Handset.....	27
5 Batterij bijna leeg-indicatie	27
6 Werking van de handset.....	28
6.1 Uitgaande oproepen.....	28
6.2 Inkomende oproepen	29
6.3 De handenvrij-functie activeren/desactiveren	29
6.4 Nummers in het geheugen programmeren	29
6.5 Een geheugennummer bellen	30
6.6 Microfoon uit-functie	30
6.7 Het volume instellen.....	30
6.8 Flash-toets (R)	30
6.9 Het belvolume en de beltoon instellen	31
6.10 Toetsvergrendeling.....	31
6.11 De belmodus instellen	32
7 Nummerweergave oproeper-functie (CLIP).....	32
7.1 Nieuwe oproepen.....	32
7.2 De oproeplijst raadplegen.....	33
7.3 Een nummer bellen uit de oproeplijst.....	33
7.4 Een nummer wissen uit de oproeplijst.....	34
7.5 Een nummer uit de oproeplijst opslaan in het geheugen	34
8 Een handset aanmelden/afmelden.....	34
8.1 Een handset aanmelden op een Topcom Butler 920 basisstation.....	34

8.2 Een handset verwijderen van een Topcom Butler 920 basisstation ...	35
9 Gesprek doorschakelen en intercom tussen twee handsets	37
9.1 Oproepdoorschakeling en conferentiegesprek tijdens een externe oproep	37
9.2 Interne oproep (intercom).....	37
10 Probleemoplossing.....	38
11 Technische gegevens.....	39
12 Standaardinstellingen.....	40
13 Garantie.....	40
13.1 Garantieperiode	40
13.2 Hantering van de garantie.....	40
13.3 Uitsluitingen van garantie.....	41
14 Reinigen	41
15 Afvoeren van het toestel (milieu).....	41

Français

1 Instructions de sécurité	42
2 Touches.....	42
2.1 Combiné	42
2.2 Base	43
2.3 Chargeur	43
3 Écran.....	43
4 Installation.....	44
4.1 Base	44
4.2 Chargeur du combiné	44
4.3 Combiné	45
5 Indication de faible charge de la batterie	45
6 Utilisation du combiné.....	46
6.1 Appels sortants	46
6.2 Appels entrants	47
6.3 Activer/désactiver la fonction mains-libres.....	47
6.4 Programmer des numéros en mémoire	47
6.5 Pour appeler un numéro mémorisé.....	48
6.6 Fonction mute.....	48
6.7 Pour régler le volume	48
6.8 Touche flash (R).....	48
6.9 Pour régler le volume et la mélodie de la sonnerie	49
6.10 Verrouillage du clavier.....	49
6.11 Pour régler le mode de numérotation	50

7	Fonction d'identification de l'appelant (CLIP)	50
7.1	Nouveaux appels	51
7.2	Consulter la liste d'appels	51
7.3	Pour appeler un numéro de la liste d'appels	52
7.4	Pour effacer un numéro de la liste d'appels	52
7.5	Mémoriser un numéro à partir de la liste d'appels.....	52
8	Enregistrer/supprimer un combiné	53
8.1	Enregistrer un combiné sur une base Topcom Butler 920	53
8.2	Supprimer un combiné de la base Topcom Butler 920	54
9	Transfert d'appel et interphone entre deux combinés	55
9.1	Transfert d'appel et conférence téléphonique en cas d'appel externe .	55
9.2	Appel interne (interphone)	55
10	Problèmes et solutions	56
11	Données techniques	57
12	Paramètres définis par défaut	58
13	Garantie	58
13.1	Période de garantie	58
13.2	Traitement de la garantie	58
13.3	Exclusions de garantie	59
14	Nettoyage	59
15	Mise au rebut de l'appareil (environnement)	59

Deutsch

1	Sicherheitshinweise	60
2	Tasten	60
2.1	Mobilteil	60
2.2	Basisstation.....	61
2.3	Ladegerät	61
3	Display	61
4	Installation	62
4.1	Basisstation.....	62
4.2	Mobilteil-Ladegerät.....	62
4.3	Mobilteil	63
5	Anzeige Batterie schwach	63
6	Verwendung des Mobilteils	64
6.1	Abgehende Anrufe.....	64
6.2	Ankommende Anrufe	65
6.3	Freisprechmodus aktivieren / deaktivieren.....	65
6.4	Kurzwahlnummern programmieren	65

6.5	Eine Kurzwahlnummer anrufen	66
6.6	Stummschaltung	66
6.7	Lautstärke einstellen	66
6.8	Flash R-Taste.....	66
6.9	Ruftonlautstärke und Melodie einstellen.....	67
6.10	Tastatursperre	67
6.11	Wahlverfahren einstellen.....	68
7	Anruferkennung (CLIP)	68
7.1	Neue Anrufe	69
7.2	Anrufliste aufrufen	69
7.3	Eine Nummer aus der Anrufliste anrufen.....	69
7.4	Eine Nummer aus der Anrufliste löschen.....	70
7.5	Eine Nummer aus der Anrufliste als Kurzwahlnummer speichern	70
8	Ein Mobilteil an- oder abmelden.....	70
8.1	Ein Mobilteil an der Topcom Butler 920 Basisstation anmelden.....	70
8.2	Ein Mobilteil von einer Topcom Butler 920 Basisstation abmelden .	72
9	Anrufweiterleitung und Interne Anrufe von einem Mobilteil zum einem anderen.....	73
9.1	Anrufweiterleitung und Konferenzschaltung während eines externen Gesprächs	73
9.2	Interner Anruf (Intercom).....	73
10	Problemlösung	74
11	Technische Daten	75
12	Voreinstellungen	76
13	Garantie.....	76
13.1	Garantiezeit.....	76
13.2	Abwicklung des Garantiefalls	76
13.3	Garantieausschlüsse.....	77
14	Reinigung.....	77
15	Entsorgung des Geräts (Umweltschutz)	77

Italiano

1	Norme di sicurezza	78
2	Tasti.....	78
2.1	Portatile.....	78
2.2	Base	79
2.3	Caricatore	79
3	Display	79
4	Installazione	80

4.1	Base	80
4.2	Caricatore portatile	80
4.3	Portatile.....	81
5	Indicazione di batteria scarica.....	81
6	Funzionamento del portatile.....	82
6.1	Chiamate in uscita	82
6.2	Chiamate in entrata.....	83
6.3	Attivazione/disattivazione della funzione Viva voce.	83
6.4	Programmazione dei numeri in memoria	83
6.5	Chiamata a un numero in memoria	84
6.6	Funzione di disattivazione microfono	84
6.7	Impostazione del volume.....	84
6.8	Tasto Flash (R)	84
6.9	Impostazione della melodia e del volume della suoneria.....	85
6.10	Blocco tastiera	85
6.11	Impostazione della modalità di composizione	86
7	Funzione Caller-ID (CLIP).....	86
7.1	Nuove chiamate	87
7.2	Consultazione dell'Elenco chiamate.....	87
7.3	Chiamata a un numero dall'elenco chiamate	87
7.4	Cancellazione di un numero dall'elenco chiamate	88
7.5	Memorizzazione di un numero dal registro chiamate	88
8	Registrazione/rimozione di un portatile	88
8.1	Registrazione di un portatile ad una base Topcom Butler 920.....	88
8.2	Rimozione di un portatile da una base Topcom Butler 920	89
9	Trasferimento di chiamata e intercomunicazione tra due portatili.....	90
9.1	Trasferimento di chiamata e chiamata in conferenza durante una chiamata esterna	90
9.2	Chiamata interna (intercomunicazione)	91
10	Risoluzione dei problemi.....	91
11	Caratteristiche tecniche	93
12	Impostazioni predefinite	93
13	Garanzia	94
13.1	Periodo di garanzia.....	94
13.2	Utilizzo della garanzia.....	94
13.3	Decadenza della garanzia	94
14	Pulizia	95
15	Smaltimento dell'apparecchio (ambiente).....	95

English

1 Safety instructions

- Only use the charger plug supplied. Do not use other chargers as this may damage the battery cells.
- Only insert rechargeable batteries of the same type. Never use ordinary, non-rechargeable batteries. Insert rechargeable batteries so they connect to the right poles (indicated in the battery compartment of the handset).
- Do not touch the charger and plug contacts with sharp or metal objects.
- The operations of some medical devices may be affected.
- The handset may cause an unpleasant buzzing sound in hearing aids.
- Do not place the basic unit in a damp room or at a distance of less than 1.5m away from a water source. Keep water away from the handset.
- Do not use the telephone in environments where there is a risk of explosions.
- Dispose of the batteries and maintain the telephone in an environment-friendly manner.
- As this telephone cannot be used in case of a power cut, you should use a mains-independent telephone for emergency calls, e.g. a mobile phone.

2 Keys

2.1 Handset

1. Line key
2. Call log / Scroll key
3. Int key
4. Mute key
5. Alphanumerical keys
6. Key lock key
7. Redial / Pause key
8. Volume / Melody key
9. Ringer on/off key
10. Memory key
11. Handsfree key
12. Flash R / Scroll key

2.2 Base

13. Visual call / In-use (LED)









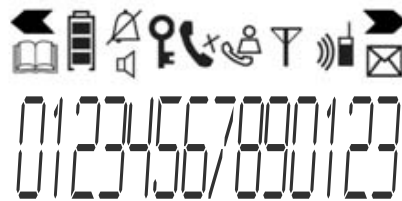



14. Paging key

2.3 Charger

15. Handset on charger (LED)

3 Display



- | | | | |
|---|--|---|---|
|  | You are online |  | There are more digits on the left |
|  | New numbers in call list |  | There are more digits on the right |
|  | Rechargeable battery level indicator |  | During handsfree |
|  | The antenna indicates the quality of reception. The antenna blinks when the handset is out of range. |  | When ring buzzer is turned off |
|  | Microphone is muted |  | There are new messages in your voice mail |
|  | Memory records are being retrieved or set up |  | During internal call |
|  | The keypad is locked | | HS-x x = handset number |

4 Installation

4.1 Base

- 1 Plug one end of the telephone cable into the phone unit and the other end into the telephone line wall socket.
- 2 Connect the small plug of the AC adaptor to the phone and the other end of the power cable to the electric socket.

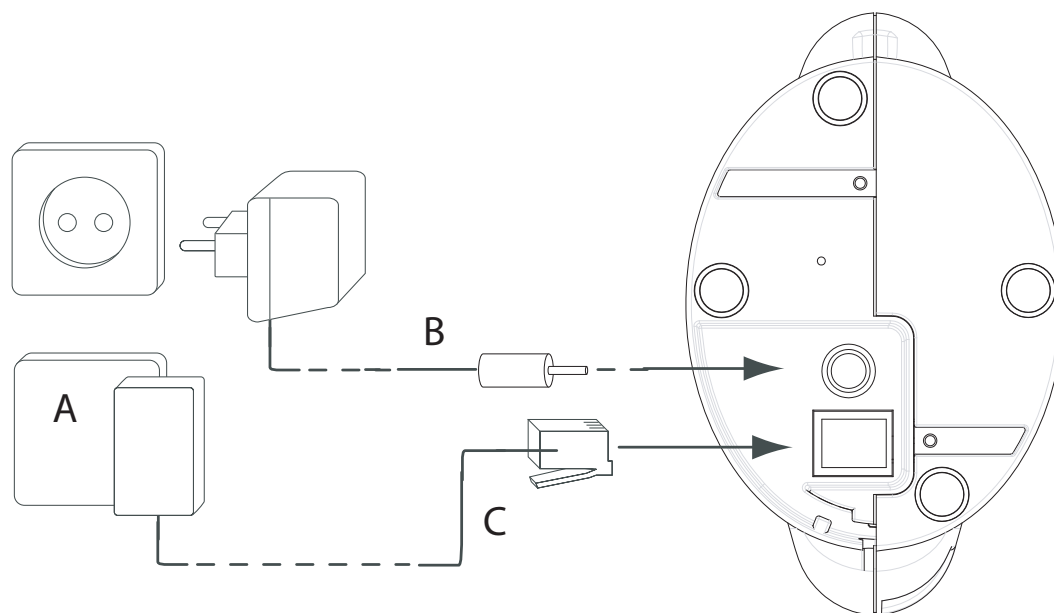

- Back view of base -
 A. Telephone wall outlet
 B. Power cable
 C. Telephone cable

4.2 Handset charger

- 1 Connect the AC adaptor to the electric socket.

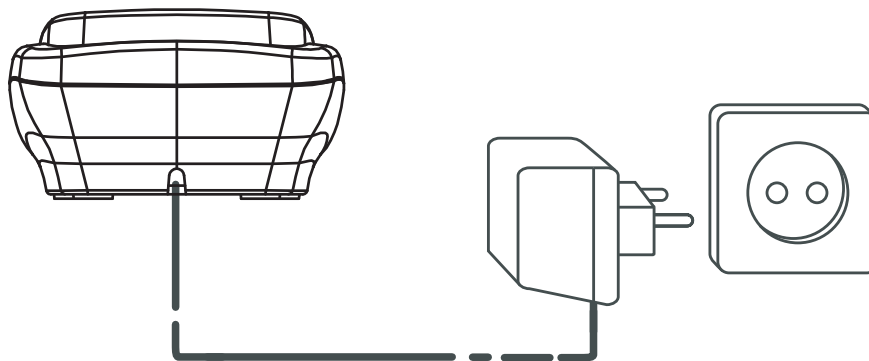

- Back view of charger -

4.3 Handset

- 1 Insert 2 rechargeable batteries (AAA) inside the battery compartment of the handset.

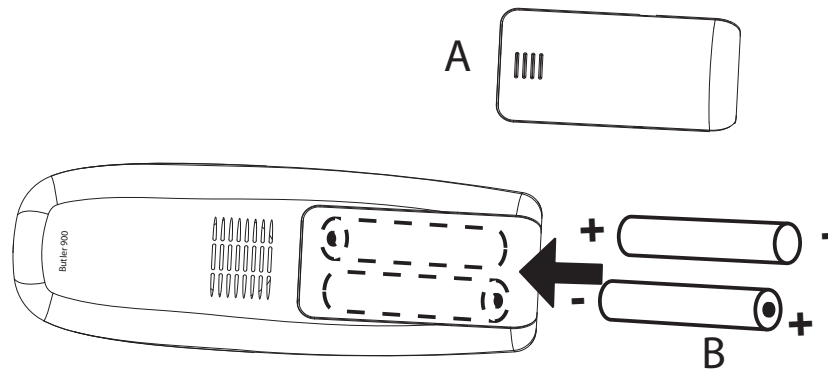

- Back view of handset -

A. Cover

B. Rechargeable batteries

5 Battery low indication

When the battery is empty, the handset no longer carries out operations. When a battery is completely empty and you have put the handset on the base unit for a short period of time, the battery symbol will appear to be fully charged, but this is actually not the case. The battery capacity will decrease rapidly. We advise you to put the handset on the base unit for 12 hours so it can be recharged completely.

▣ Full battery



▢ Empty battery

When you are in the middle of a conversation and the battery is almost empty, the handset will emit a warning signal. Place the handset on the base unit to charge.



6 Operation handset

6.1 Outgoing calls



Making a phone call

- | | |
|---|--|
|  | 1 Press the line key. |
|  | 2 Enter the desired telephone number. |
|  | 3 Press the line key when you want to terminate the call. |



Call setup with dial preparation

- | | |
|---|--|
|  | 1 Enter the desired telephone number.
An incorrect number can be corrected by means of the mute key. When you haven't pressed a key for 10 seconds, the number will disappear and the handset returns to standby mode. |
|  | 2 Press the line key.
The number will be dialled automatically. |
|  | 3 Press the line key again when you want to terminate the call. |

Redialling the last number dialled

- | | |
|---|---|
|  | 1 Press the line key. |
|  | 2 Press the redial key.
The number you last called will be dialled automatically. |
|  | 3 Press the line key again when you want to terminate the call. |

Redial one of the last 3 numbers called

- | | |
|---|--|
|  | 1 Press the redial key.
The number you last called appears on the display. |
|  | If you would like to dial one of the last 3 numbers, press the redial key a few times until the desired number appears on the display. |
|  | 2 Press the line key.
The number will be dialled automatically. |



- 3 Press the line key again when you want to terminate the call.

6.2 Incoming calls



When a call comes in, the handset and base will start to ring and the visual call LED on the base will blink.



- 1 Press the line key to answer the incoming call.
- 2 Press the line key again when you want to terminate the call.

6.3 Activate/Deactivate the handsfree function

This function allows you to communicate without having to pick up the handset when there is an incoming call or when you are on the phone by the handset.



- 1 Press the handsfree key to activate the function.



- 2 Press the handsfree key again to switch the conversation back to the handset.

6.4 Programming memory numbers

You can program 10 indirect numbers (each of maximum 25 digits) in the phone.



- 1 Press and hold the memory key until the icon appears on the display.



- 2 Enter the telephone number you want to store.



- 3 Press the memory key again to confirm.



- 4 Enter the memory location (0-9) where you want to store the number.

You will hear a confirmation tone.

6.5 Calling a memory number



- 1 Press the memory key, followed by the number of the memory location (0-9).



- 2 Press the line key.

The number will be dialled automatically.

- ↻ | **3** Press the line key again when you want to terminate the call.

6.6 Mute function

It is possible to deactivate the microphone during a conversation. Now you can speak openly without being heard by your correspondent.

- ↵ | **1** Press the mute key.
The microphone will be activated.
- ↵ | **2** Press the mute key again to deactivate the mute function.

6.7 Setting the volume

- ◀ | **1** Press the volume key during the conversation.
You can set the volume alternatively in 5 levels.

6.8 Flash key (R)

- R | When you press the flash key (also called recall), the unit generates a line interruption (100ms or 250ms). It gives you the possibility to use the special services of your telephone provider and/or to transfer calls when you have a telephone exchange.

Setting the flash time

- | **1** Press and hold the redial key for 3 seconds.
The display will show:
“S” for 100ms
“L” for 250ms
The flash time setting will disappear from the display after 2 seconds.

6.9 Setting the ring volume and melody

Handset melody

- ♪ | **1** Press and hold the melody key until the current melody is heard.
- ◀▶ | **2** Select the desired melody (1-9) or enter a number (1-9).



3 Press the melody key again to confirm.

Handset ring volume



1 Press the volume key.

The handset will ring in the current volume.



2 Select the desired volume (1-5) or enter a number (1-5). Press “0” to turn the volume off.



3 Press the volume key again to confirm.



You can turn the ringer volume of each individual handset on or off by simply pressing and holding the ringer on/off key  in standby.

6.10 Key lock



When the keypad is locked, pressing any key will have no effect during standby (except holding the key lock key).



1 Press and hold the key lock key.



The icon appears on the display and the keypad is locked.



2 Press and hold the key lock key again to unlock the keypad.



When the keypad is locked and there is an incoming call, you can still answer the call by pressing the line key.

During the call, the keypad functions as normal. When the call is ended, the keypad will be locked again.

6.11 Setting the dialling mode

There are two types of dialling modes:

DTMF/Tone dialling (default and most common used)

Pulse dialling (for older installations)

To change the mode of dialling:

R

1 Press and hold the flash key to toggle between dialling modes.

“P” will appear when set to pulse dialling, “T” will appear when set to tone (DTMF) dialling.

After 5 seconds, the unit returns to standby.



You can change the dial mode of the phone by accident when pressing the flash key for 5 seconds in standby. The wrong dialling mode will cause that the number isn't dialled correctly or isn't dialled at all.

7 Caller-ID function (CLIP)

The Topcom Butler 920 displays the telephone numbers of incoming calls. This function is only possible if you are subscribed to a telephone operator that provides this service. Contact your telephone provider for more information.

When you receive a call, the numbers are saved in a call list. This list can hold up to 20 telephone numbers (each of maximum 25 digits).

- ▶ If the number is longer than 14 digits, you can scroll further to the right to view the other digits.

7.1 New calls



When you have received a new unanswered call, the CLIP symbol will blink on the display.

7.2 Consulting the call list



1 Press the call log key.

The last received call is displayed. If the list is empty, "NO CLIP" is shown.

The following will appear on the display:

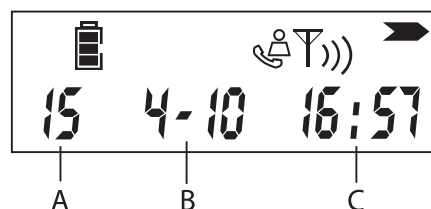

A. Progress number

*B. Date (DD-MM)**

*C. Time (24h format)**

After 5 seconds, the telephone number will be shown.

- ▶ **2** Press the right key to skip the date and time.
- ◀ ▶ **3** Press the left key to scroll to the previous call, press the right key to show the next call.
- ⏸ **4** Leave the call list by pressing the mute key.

* Only when the network sends the time/date together with the telephone number! On some networks with Caller ID, time and date will not be displayed.

7.3 Calling a number from the call list

- ✉ **1** Press the call log key.
- ◀▶ **2** Scroll through the call list until the desired telephone number is displayed.
- ↶ **3** Press the line key to start the call.
The number will be dialled automatically.
- ↶ **4** Press the line key again when you want to terminate the call.

7.4 Erasing a number from the call list

- ✉ **1** Press the call log key.
- ◀▶ **2** Scroll through the call list until the desired telephone number is displayed.
- ⏸ **3** Press and hold the mute key for 3 seconds to erase the number.

7.5 Storing a number from the call list into the memory

- ✉ **1** Press the call log key.
- ◀▶ **2** Scroll through the call list until the desired telephone number is displayed.
- 📖 **3** Press and hold the memory key for 3 seconds.
- 4 5 6 **4** Enter the memory location (0-9) where you want to store the number.
- 📖 **5** Enter the memory key again to confirm.

8 Register/de-register a handset

8.1 Register a handset to a Topcom Butler 920 base

You can subscribe up to 4 handsets to one base unit. By default, each handset is subscribed on the base unit upon delivery.

You only need to subscribe the handset if:

- the handset subscription has been removed from the base unit (e.g. for reinitialisation)
- you want to subscribe a different handset to this base unit.

The below procedure is only applicable to a Topcom Butler 920 handset and base unit!

••

- 1** Press and hold the paging key on the base unit for 10 seconds.

📞/△

The handset on charger LED on the base unit begins to blink rapidly for 1 minute.

During this minute, the base unit is in register mode and you must do the following to subscribe the handset:

▶

- 2** Press and hold the right key for 3 seconds.

*

- 3** Press and hold the *-key for 3 seconds.

The following will appear on the display:

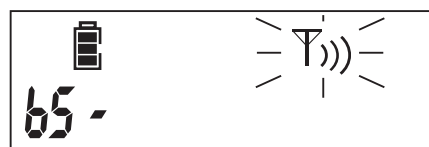

4 5 6

- 4** Enter the number of the base unit (1-4) you would like to subscribe the handset to.

The unit will start searching for the base and when found, it will ask to enter the PIN code (4 digits):



4 5 6

- 5** Enter the base PIN code (0000 by default). If the PIN is wrong, the handset will restart the searching for the base.

When the handset is registered, it will show “HS” followed by the handset number.

8.2 Removing a handset from a Topcom Butler 920 base

You can remove a handset from a base to allow another handset to be registered.

- ▶ **1** Press and hold the right key for 3 seconds.
- ↳ **2** Press and hold the mute key for 3 seconds.



4 5 6

- 3** Enter the base PIN code (0000 by default). If the PIN is wrong, the handset will go back to standby.



4 5 6

- 4** Enter the number of the handset (1-4) you would like to remove.

If the removal is successfully, the handset will go back to standby. If not, it will ask again to enter the handset number.



You can only remove existing handsets other than the one you are using.

9 Call transfer and intercom between two handsets



These functions only work when more than one handset (like a Twin/Triple/Quattro version) is registered to the same base.

9.1 Call transfer and conference call during an external call

- | | |
|-----|--|
| INT | <p>1 During an external call, press the INT key, followed by the number of the handset (1-4).</p> <p>The other handset will start to ring:
When the other handset takes the line you can talk internally. If you hang up, the external line will be connected with the other handset.</p> |
| INT | <p>2 Press and hold the INT key for 3 seconds. Now you can talk with the second handset and external line at the same time (conference call).</p> |
| INT | <p>3 Press the INT key again to return to the external call.</p> |
| ↶ | <p>4 Press the line key when you want to terminate the call.</p> |

9.2 Internal call (intercom)

- | | |
|-----|--|
| INT | <p>1 In standby, press the INT key, followed by the number of the handset (1-4).</p> <p>The other handset will start to ring.</p> |
| ↶ | <p>2 Press the line key to pick up the line.</p> <p>Now you can talk internally.</p> |
| ↶ | <p>3 Press the line key when you want to terminate the call.</p> |

10 Troubleshooting

Symptom	Possible cause	Solution
No display	Batteries uncharged	Check the position of the batteries
		Recharge the batteries
	Handset turned off	Turn on the handset
No tone	Telephone cord badly connected	Check the telephone cord connection
	The line is occupied by another handset	Wait until the other handset hangs up
Volume of conversation partner too low		Adjust the volume during the conversation by pressing the volume key
Handset ringer volume too low		Adjust the ringer volume
Not possible to dial a number	Wrong dial mode	see "6.11 Setting the dialling mode" to set the correct dialling mode
The icon  flashes	Handset out of range	Bring the handset closer to the base
	The base has no power supply	Check the mains connection to the base
	The handset is not registered on the base	Register the handset on the base
Handset does not ring	The ringing volume is off or low	Adjust the ringing volume
Not possible to transfer a call on PABX	The Flash Time is too short	Set the unit to Long Flash Time
Telephone does not react to pressing the keys	Manipulation error	Remove the batteries and put them back in place

11 Technical data

Range	up to 300m in open space up to 50m indoors
Handset Batteries:	2 x 1.2V, 600mAh AAA Type NiMh rechargeable
Base power supply	220/230V / 50 Hz
Handset autonomy	100 hours in standby
Handset talk time	11 hours
Normal conditions of use	+5 °C to +45 °C
Permitted relative air humidity	25 to 85%
Dialling mode	Pulse / DTMF (Tone)
Memories	10 indirect with max. 25 digits

12 Default settings

Flash time	100 ms
Dialling mode:	Tone
Ring volume	Level 3
Ring melody	Ringer 8
Base PIN	0000

13 Warranty

13.1 Warranty period

The Topcom units have a 24-month warranty period. The warranty period starts on the day the new unit is purchased. The warranty on batteries is limited to 6 months after purchase. Consumables or defects causing a negligible effect on operation or value of the equipment are not covered. The warranty has to be proven by presentation of the original purchase receipt, on which the date of purchase and the unit-model are indicated.

13.2 Warranty handling

A faulty unit needs to be returned to a Topcom service centre including a valid purchase note.

If the unit develops a fault during the warranty period, Topcom or its officially appointed service centre will repair any defects caused by material or manufacturing faults free of charge.

Topcom will at its discretion fulfill its warranty obligations by either repairing or exchanging the faulty units or parts of the faulty units. In case of replacement, colour and model can be different from the original purchased unit.

The initial purchase date shall determine the start of the warranty period. The warranty period is not extended if the unit is exchanged or repaired by Topcom or its appointed service centres.

13.3 Warranty exclusions

Damage or defects caused by incorrect treatment or operation and damage resulting from use of non-original parts or accessories not recommended by Topcom are not covered by the warranty. Topcom cordless phones are designed to work with rechargeable batteries only. The damage caused by the use of non-rechargeable batteries is not covered under warranty.

The warranty does not cover damage caused by outside factors, such as lightning, water and fire, nor any damage caused during transportation.

No warranty can be claimed if the serial number on the units has been changed, removed or rendered illegible.

Any warranty claims will be invalid if the unit has been repaired, altered or modified by the buyer or by unqualified, non-officially appointed Topcom service centres.

14 Cleaning

Clean the telephone with a slightly damp cloth or with an anti-static cloth. Never use cleaning agents or abrasive solvents.

15 Disposal of the device (environment)



At the end of the product lifecycle, you should not throw this product into the normal household garbage but bring the product to a collection point for the recycling of electrical and electronic equipments. The symbol on the product, user guide and/or box indicate this.

Some of the product materials can be re-used if you bring them to a recycling point. By re-using some parts or raw materials from used products you make an important contribution to the protection of the environment.

Please contact your local authorities in case you need more information on the collection points in your area.

Nederlands

1 Veiligheidsinstructies

- Gebruik alleen de bijgeleverde stekker van de lader. Gebruik geen andere laders, omdat dit de batterijcellen kan beschadigen.
- Plaats alleen oplaadbare batterijen van hetzelfde type. Gebruik nooit gewone, niet-oplaadbare batterijen. Plaats de oplaadbare batterijen met de polen in de juiste richting (aangegeven in het batterijvak van de handset).
- Raak de contactpunten van de lader en de stekker niet aan met scherpe of metalen objecten.
- De werking van sommige medische instrumenten kan worden beïnvloed.
- De handset kan een onaangenaam zoemend geluid veroorzaken in gehoorapparaten.
- Plaats het basisstation niet in een vochtige ruimte of dichterbij dan 1,5 m in de buurt van een waterbron. De handset niet blootstellen aan water.
- Gebruik de telefoon niet in omgevingen met explosiegevaar.
- Recycleer de batterijen en onderhoud de telefoon op een milieuvriendelijke manier.
- Omdat deze telefoon niet kan worden gebruikt tijdens een stroomuitval, moet u een telefoon gebruiken die niet afhankelijk is van het elektriciteitsnet bij noodgevallen, bijv. een mobiele telefoon.

2 Toetsen

2.1 Handset

1. Lijntoets
2. Oproeplog / scrollen-toets
3. Int-toets
4. Microfoon uit-toets
5. Alfnumerieke toetsen
6. Toetsvergrendelingstoets
7. Nummerherhaling / pauze-toets
8. Volume / beltoon-toets
9. Beltoon aan/uit-toets

- 10. Geheugentoets
- 11. Handenvrij-toets
- 12. Flash R / scrollen-toets

2.2 Basis













- 13. Visuele oproep / in gebruik (LED)
- 14. Paging-toets

2.3 Lader

- 15. Handset op lader (LED)

3 Display



- | | | | |
|---|--|---|---|
|  | U bent online |  | Er zijn meer cijfers aan de linkerkant |
|  | Nieuwe nummers in de oproeplijst |  | Er zijn meer cijfers aan de rechterkant |
|  | Pictogram
oplaadbare batterijvermogen |  | Tijdens handenvrij |
|  | De antenne geeft de kwaliteit van de ontvangst aan. De antenne knippert wanneer de handset buiten bereik is. |  | Wanneer de belzoemer is uitgeschakeld |
|  | Microfoon staat uit |  | U hebt nieuwe berichten in uw voicemail |
|  | Geheugenrecords worden opgehaald of ingesteld |  | Tijdens interne oproep |
|  | Het toetsenbord is geblokkeerd | | HS-x x = nummer van handset |

4 Installatie

4.1 Basis

- 1 Steek een uiteinde van het telefoonkabel in de telefooneenheid en het andere uiteinde in de telefoonwandcontactdoos.
- 2 Sluit de kleine stekker van de AC-adapter aan op de telefoon en steek het andere uiteinde van de stroomkabel in een stopcontact.

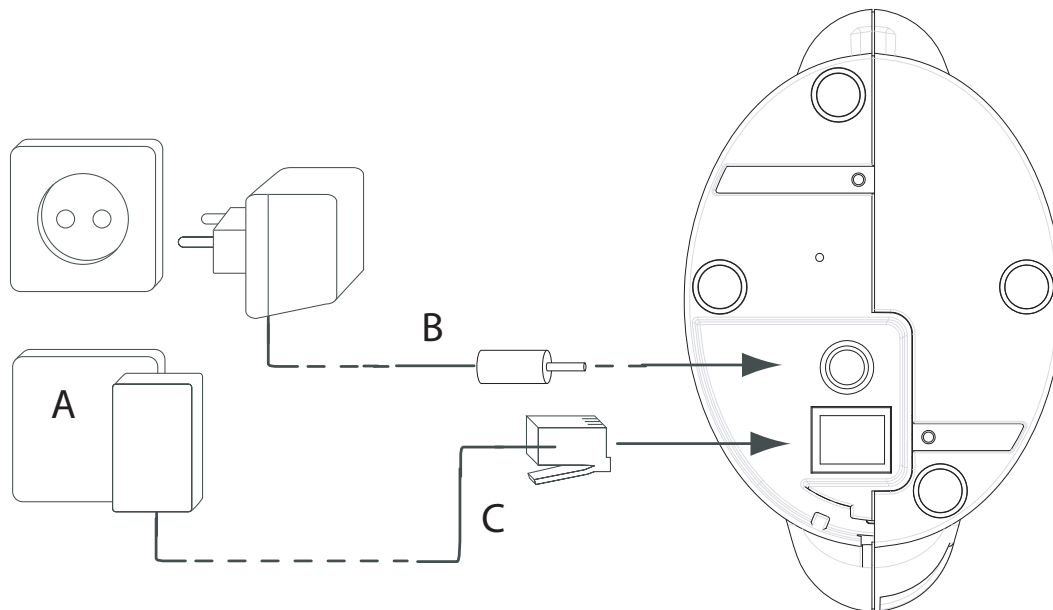

- Achteraanzicht van de basis -

A. Telefoonwandcontactdoos

B. Stroomkabel

C. Telefoonkabel

4.2 Lader van handset

- 1 Sluit de AC-adapter aan op het stopcontact.

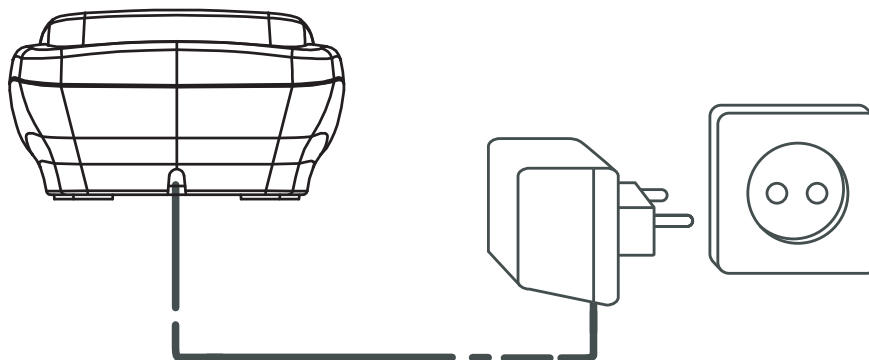

- Achteraanzicht van de lader -

4.3 Handset

- 1 Plaats 2 oplaadbare batterijen (AAA) in het batterijvak van de handset.

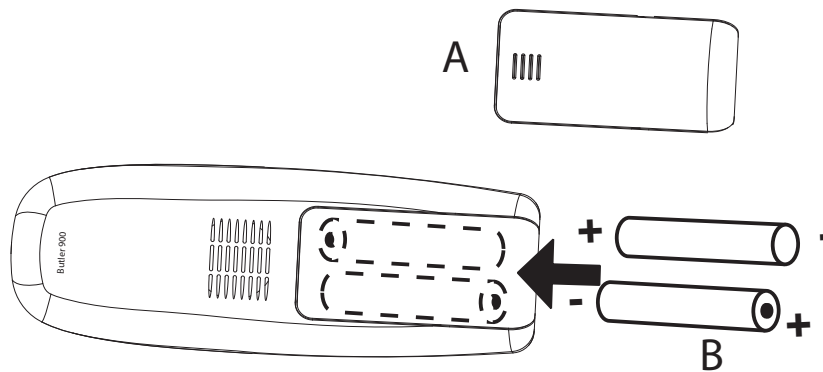

- Achteraanzicht van handset -

A. Afdekplaatje

B. Oplaadbare batterijen

5 Batterij bijna leeg-indicatie

Als de batterij leeg is, werkt de handset niet meer. Wanneer een batterij volledig leeg is en u de handset korte tijd op het basisstation hebt geplaatst, zal het batterijsymbool aangeven dat de batterij volledig opgeladen is, dit is echter niet het geval. Het batterijvermogen zal snel achteruitgaan. Wij raden u aan om de handset gedurende 12 uur op het basisstation te plaatsen, zodat de batterij volledig opgeladen kan worden.



- ▣ Volle batterij
- ▢ Lege batterij

Als de batterij tijdens een gesprek bijna leeg is, geeft de handset u een waarschuwingssignaal. Plaats de handset op het basisstation om op te laden.





6 Werking van de handset

6.1 Uitgaande oproepen



Een telefoongesprek voeren

- | | |
|---|---|
| 

 | <ol style="list-style-type: none"> 1 Druk op de lijntoets. 2 Druk het gewenste telefoonnummer in. 3 Druk op de lijntoets wanneer u het gesprek wilt beëindigen. |
|---|---|



Gespreksinstelling met belvoorbereiding

- | | |
|--|--|
| 
 | <ol style="list-style-type: none"> 1 Druk het gewenste telefoonnummer in.
Een onjuist nummer kan worden gecorrigeerd met de microfoon uit-toets. Het nummer zal verdwijnen wanneer u gedurende 10 seconden niet op een toets hebt gedrukt. De handset keert dan terug naar de standby-modus. |
|  | <ol style="list-style-type: none"> 2 Druk op de lijntoets.
Het nummer zal automatisch worden gebeld. |
|  | <ol style="list-style-type: none"> 3 Druk nogmaals op de lijntoets wanneer u het gesprek wilt beëindigen. |

Het laatst gekozen nummer opnieuw vormen

- | | |
|--|--|
| 
 | <ol style="list-style-type: none"> 1 Druk op de lijntoets. 2 Druk op de nummerherhalingtoets.
Het laatst gebelde nummer zal automatisch worden gebeld. |
|  | <ol style="list-style-type: none"> 3 Druk nogmaals op de lijntoets wanneer u het gesprek wilt beëindigen. |

Herkies één van de laatste 3 nummers die zijn gevormd

- | | |
|--|--|
| 
 | <ol style="list-style-type: none"> 1 Druk op de nummerherhalingtoets.
Het laatst gekozen nummer verschijnt op de display. 2 Druk een paar keer op de nummerherhalingtoets totdat het gewenste nummer op de display verschijnt. |
|  | <ol style="list-style-type: none"> 2 Druk op de lijntoets.
Het nummer zal automatisch worden gevormd. |



- 3 Druk nogmaals op de lijntoets wanneer u het gesprek wilt beëindigen.

6.2 Inkomende oproepen

Bij een inkomende oproep gaan de handset en de basis rinkelen en zal de visuele oproep-LED op het basisstation gaan knipperen.



- 1 Druk op de lijntoets om de inkomende oproep op te nemen.



- 2 Druk nogmaals op de lijntoets wanneer u het gesprek wilt beëindigen.

6.3 De handenvrij-functie activeren/desactiveren

Met deze functie kunt u bellen zonder dat u de draadloze handset hoeft vast te houden bij een inkomende oproep of wanneer u met de handset belt.



- 1 Druk op de handenvrij-toets om de functie te activeren.



- 2 Druk nogmaals op de handenvrij-toets om het gesprek weer door te schakelen naar de handset.

6.4 Nummers in het geheugen programmeren

U kunt 10 indirecte nummers (elk met maximaal 25 cijfers) programmeren in de draadloze telefoon.



- 1 Houd de geheugentoets ingedrukt totdat het pictogram op de display verschijnt.



- 2 Voer het telefoonnummer in dat u wilt opslaan.



- 3 Druk nogmaals op de geheugentoets om te bevestigen.



- 4 Voer de geheugenlocatie (0-9) in waar u het nummer wilt opslaan.

U hoort een bevestigingstoon.

6.5 Een geheugennummer bellen



1 Druk op de geheugentoets gevolgd door het nummer van de geheugenlocatie (0-9).



2 Druk op de lijntoets.

Het nummer zal automatisch worden gebeld.



3 Druk nogmaals op de lijntoets wanneer u het gesprek wilt beëindigen.

6.6 Microfoon uit-functie

Het is mogelijk om de microfoon tijdens een oproep uit te schakelen. Nu kunt u openlijk spreken zonder dat uw gesprekspartner u kan horen.



1 Druk op de microfoon uit-toets.

De microfoon zal worden uitgeschakeld.



2 Druk nogmaals op de microfoon uit-toets om de microfoon uit-functie uit te schakelen.

6.7 Het volume instellen



1 Druk op de volumetoets tijdens de oproep.

U kunt het volume op 5 verschillende niveaus instellen.

6.8 Flash-toets (R)



Bij het indrukken van de flash-toets (ook opnieuw bellen genoemd), veroorzaakt de eenheid een lijnonderbreking (100 ms of 250 ms). U hebt hiermee de mogelijkheid om de speciale diensten van uw telefoonleverancier te gebruiken en/of gesprekken door te schakelen bij een telefoonuitwisseling.

De flashtijd instellen



1 Houd de nummerherhalingtoets 3 seconden ingedrukt.

De display geeft het volgende weer:





“S” voor 100 ms

“L” voor 250 ms





De instelling van de flashtijd verdwijnt na 2 seconden uit de display.

6.9 Het belvolume en de beltoon instellen

Beltoon van de handset

- | | |
|---|--|
|  | 1 Houd de toontoets ingedrukt totdat de huidige beltoon wordt afgespeeld. |
|   | 2 Selecteer de gewenste beltoon (1-9) of voer een nummer in (1-9). |
|  | 3 Druk nogmaals op de beltoontoets om te bevestigen. |

Belvolume van handset

- | | |
|---|--|
|  | 1 Druk op de volumetoets.
De handset laat de beltoon horen in de huidige volume-instelling. |
|   | 2 Selecteer het gewenste volume (1-5) of voer een nummer in (1-5).
Druk op "0" om het volume UIT te schakelen. |
|  | 3 Druk nogmaals op de volumetoets om te bevestigen. |



U kunt het belvolume van elke individuele handset AAN- of UITSCHAKELEN door de beltoon AAN/UIT-toets  ingedrukt te houden in de standby-modus.

6.10 Toetsvergrendeling



Er zal niets gebeuren bij het indrukken van een willekeurige toets tijdens de standby-modus wanneer het toetsenblok is vergrendeld (behalve het indrukken van de toetsvergrendelingtoets).



1 Houd de toetsvergrendelingtoets ingedrukt.



Het pictogram verschijnt op de display en het toetsenbord is vergrendeld.



2 Houd de toetsvergrendelingstoets nogmaals ingedrukt om het toetsenbord te ontgrendelen.



Als het toetsenbord vergrendeld is en er komt een inkomend gesprek, kunt u nog altijd de telefoon opnemen door de lijntoets in te drukken. Tijdens de oproep werken de functies van het toetsenbord normaal. Als het gesprek is beëindigd, zal het toetsenbord weer worden vergrendeld.

6.11 De belmodus instellen

Er zijn twee belmodi:

DTMF/Toonkiezen (standaardinstelling en het meeste gebruikt)

Pulskiezen (voor oudere installaties)

De belmodus veranderen:

- | | |
|---|--|
| R | <p>1 Houdt de flash-toets ingedrukt om tussen de belmodi te wisselen.</p> <p>"P" verschijnt bij het instellen van pulskiezen, "T" verschijnt bij het instellen van toonkiezen (DTMF).</p> <p>Na 5 seconden keert de eenheid weer terug in de standby-modus.</p> |
|---|--|



U kunt de belmodus van de telefoon per ongeluk veranderen door 5 seconden op de flash-toets te drukken in de standby-modus. Door de verkeerde belmodus zal het nummer niet goed worden gebeld of helemaal niet worden gebeld.

7 Nummerweergave oproeper-functie (CLIP)

De Topcom Butler 920 geeft de telefoonnummers van de inkomende oproepen weer. Deze functie is ook mogelijk wanneer u bent geabonneerd op een telefoonmaatschappij die deze dienst aanbiedt. Neem contact op met uw telefoonmaatschappij voor meer informatie.

	<p>De nummers worden opgeslagen in een oproeplijst wanneer u een oproep ontvangt. Deze lijst kan maximaal 20 telefoonnummers bevatten (elk met maximaal 25 cijfers).</p>
--	--



	<p>Als het nummer langer is dan 14 cijfers, kunt u verder naar rechts scrollen om de andere cijfers te bekijken.</p>
--	--

7.1 Nieuwe oproepen



	<p>Wanneer u een nieuwe onbeantwoorde oproep heeft ontvangen, zal het CLIP-symbool knipperen op de display.</p>
--	---

7.2 De oproeplijst raadplegen



1 Druk op de oproeplog-toets.

De laatst ontvangen oproep wordt weergegeven. "NO CLIP" wordt weergegeven als de lijst leeg is.

Het volgende zal op de display worden weergegeven:

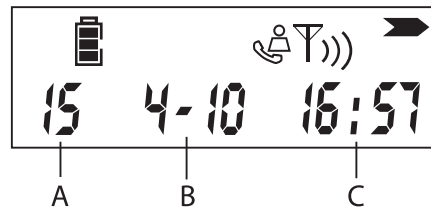

A. Nummer voortzetten

*B. Datum (DD-MM)**

*C. Tijd (24-uursopmaak)**

Na 5 seconden zal het telefoonnummer worden weergegeven.

- ▶ **2** Druk op de rechertoets om de datum en de tijd over te slaan.
- ◀ ▶ **3** Druk op de linkertoets om naar de vorige oproep te scrollen, druk op de rechertoets om de volgende oproep weer te geven.
- ⌵ **4** Sluit de oproeplijst door op de microfoon uit-toets te drukken.

* Alleen als het netwerk de tijd/datum samen met het telefoonnummer verzend! Sommige netwerken met nummerweergave van oproeper geven de tijd en de datum niet weer.

7.3 Een nummer bellen uit de oproeplijst



1 Druk op de oproeplog-toets.



2 Scrol door de oproeplijst totdat u het gewenste telefoonnummer vindt.



3 Druk op de lijn-toets om het nummer te bellen.

Het nummer zal automatisch worden gebeld.



4 Druk nogmaals op de lijntoets wanneer u het gesprek wilt beëindigen.

7.4 Een nummer wissen uit de oproeplijst



- 1** Druk op de oproeplog-toets.
- 2** Scrol door de oproeplijst totdat u het gewenste telefoonnummer vindt.
- 3** Houd de microfoon uit-toets 3 seconden ingedrukt om het nummer te wissen.

7.5 Een nummer uit de oproeplijst opslaan in het geheugen



- 1** Druk op de oproeplog-toets.
- 2** Scrol door de oproeplijst totdat u het gewenste telefoonnummer vindt.
- 3** Houd de geheugentoets 3 seconden ingedrukt.
- 4** Voer de geheugenlocatie (0-9) in waar u het nummer wilt opslaan.
- 5** Druk nogmaals op de geheugentoets om te bevestigen.

8 Een handset aanmelden/afmelden

8.1 Een handset aanmelden op een Topcom Butler 920 basisstation

U kunt 4 handsets aanmelden bij één basisstation. Standaard wordt elke handset bij het basisstation aangemeld bij levering.

U moet alleen de handset aanmelden indien:

- de handsetaanmelding is gewist uit het basisstation (bijv. voor het opnieuw initialiseren)
- u een andere handset wilt aanmelden op dit basisstation.

De onderstaande procedure is alleen van toepassing op een Topcom Butler 920 handset en basisstation!



- 1** Houd de paging-toets op het basisstation gedurende 10 seconden ingedrukt.
- De handset op lader-LED op het basisstation begint snel te knipperen gedurende 1 minuut.
Gedurende deze minuut staat het basisstation in de aanmeldmodus en moet u het volgende uitvoeren om de handset aan te melden:

- ▶ **2** Houd de rechertoets 3 seconden ingedrukt.
 - * **3** Houd de *-toets 3 seconden ingedrukt.
- Het volgende zal op de display worden weergegeven:

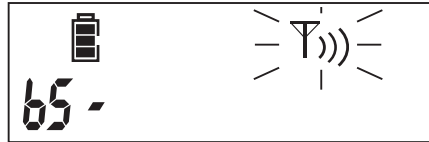

4 5 6

- 4** Voer het nummer van het basisstation in (1-4) waarop u de handset wilt aanmelden.

De eenheid zal naar het basisstation gaan zoeken en zal naar de pincode (4 cijfers) vragen wanneer het station is gevonden:



4 5 6

- 5** Voer de pincode van het basisstation in (standaardinstelling is 0000). Als de pincode onjuist is, zal de handset weer naar het basisstation gaan zoeken.

Na aanmelding van de handset, verschijnt "HS" gevolgd door het nummer van de handset.

8.2 Een handset verwijderen van een Topcom Butler 920 basisstation

U kunt een handset verwijderen van een basisstation, zodat een andere handset kan worden aangemeld.

- ▶ **1** Houd de rechertoets 3 seconden ingedrukt.
- ↳ **2** Houd de microfoon uit-toets 3 seconden ingedrukt.



4 5 6

- 3** Voer de pincode van het basisstation in (standaardinstelling is 0000). Als de pincode onjuist is, keert de handset terug naar de standby-modus.



4 5 6

- 4** Voer het nummer van de handset in (1-4) die u wilt verwijderen.

Als de verwijdering succesvol is, keert de handset terug naar de standby-modus. Zo niet, dan vraagt de eenheid weer om het nummer van de handset in te voeren.



U kunt alleen bestaande handsets verwijderen die u niet gebruikt voor de verwijdering.

9 Gesprek doorschakelen en intercom tussen twee handsets



Deze functies werken alleen wanneer er meerdere handsets (net als de Twin/Triple/Quattro-versie) zijn aangemeld bij hetzelfde basisstation.

9.1 Oproepdoorschakeling en conferentiegesprek tijdens een externe oproep

- | | |
|-----|--|
| INT | <p>1 Druk tijdens een externe oproep op de INT-toets, gevolgd door het nummer van de handset (1-4).</p> <p>De andere handset zal een beltoon laten horen:
Wanneer de andere handset de lijn overneemt, kunt u intern praten. Als u ophangt, zal de externe lijn worden verbonden met de andere handset.</p> |
| INT | <p>2 Houd de INT-toets 3 seconden ingedrukt. Nu kunt u tegelijkertijd praten met de tweede handset en de externe lijn (conferentiegesprek).</p> |
| INT | <p>3 Druk nogmaals op de INT-toets om terug te keren naar het externe gesprek.</p> |
| r | <p>4 Druk op de lijntoets wanneer u het gesprek wilt beëindigen.</p> |

9.2 Interne oproep (intercom)



U kunt geen intercom-gesprek voeren tussen een vaste telefoon en een draadloze handset. Alleen tussen twee draadloze handsets.

- | | |
|-----|---|
| INT | <p>1 Druk in de standby-modus op de INT-toets, gevolgd door het nummer van de handset (1-4).</p> <p>De andere handset zal een beltoon laten horen.</p> |
| r | <p>2 Druk op de lijn-toets om de oproep aan te nemen.</p> <p>Nu kunt u intern bellen.</p> |
| r | <p>3 Druk op de lijntoets wanneer u het gesprek wilt beëindigen.</p> |

10 Probleemoplossing

Symptoom	Mogelijke oorzaak	Oplossing
Geen weergave	Batterijen zijn leeg	Controleer de positie van de batterijen
		Laad de batterijen op
	Handset UITGESCHAKELD	Schakel de handset IN
Geen toon	Telefoonkabel is slecht aangesloten	Controleer de aansluiting van de telefoonkabel
	De lijn is bezet door een andere handset	Wacht totdat de andere handset het gesprek heeft beëindigd
Volume van de gesprekspartner is te laag		Pas het volume aan tijdens het gesprek door op de volumetoets te drukken
Volume van beltoon van handset te laag		Pas het volume van de beltoon aan
Niet mogelijk om een nummer te bellen	Verkeerde belmodus	zie "6.11 De belmodus instellen" om de juiste belmodus in te stellen
Het pictogram  knippert	Handset is buiten bereik	Breng de handset dichterbij in de buurt van het basisstation
	Het basisstation heeft geen stroom	Controleer de aansluiting van de stroomkabel bij het basisstation
	De handset is niet aangemeld op het basisstation	Meld de handset aan bij het basisstation
Handset laat geen beltoon horen	Het beltoonvolume staat uit of is te laag	Pas het volume van de beltoon aan

Symptoom	Mogelijke oorzaak	Oplossing
Niet mogelijk om een gesprek naar PABX door te schakelen	De flashtijd is te kort	Stel de eenheid in op een langere flashtijd
De telefoon reageert niet op het indrukken van de toetsen	Gebruikersfout	Verwijder de batterijen en plaats ze weer terug

11 Technische gegevens

Bereik	tot 300 m in een open ruimte tot 50 m binnenshuis
Batterijen van handset:	2 x 1,2 V, 600 mAh AAA Type NiMh oplaadbaar
Stroomvoorziening basisstation	220/230 V / 50 Hz
Autonomie van handset	100 uur in standby
Gesprekstijd van handset	11 uur
Normale gebruiksomstandigheden	+5 °C tot +45 °C
Toegestane relatieve luchtvochtigheid	25 tot 85%
Belmodus	Puls / DTMF (toon)
Geheugen	10 indirecte met max. 25 cijfers

12 Standaardinstellingen

Flashtijd	100 ms
Belmodus:	Toon
Belvolume	Niveau 3
Beltoon	Beltoon 8
Pincode van basisstation	0000

13 Garantie

13.1 Garantieperiode

De Topcom-eenheden hebben een garantieperiode van 24 maanden. De garantieperiode gaat in op de aankoopdatum van de nieuwe eenheid. De garantie op de batterijen is beperkt tot 6 maanden na aankoop.

Verbruiksgoederen of defecten die een verwaarloosbare invloed hebben op de werking of de waarde van het toestel worden niet gedekt.

De garantie moet worden bewezen door het kunnen overleggen van de originele aankoopbon waarop de aankoopdatum en het eenheidmodel staan aangegeven.

13.2 Hantering van de garantie

Een defecte eenheid moet worden geretourneerd aan het onderhoudscentrum van Topcom samen met de aankoopbon.

Als de eenheid defect raakt tijdens de garantieperiode, zal Topcom of een van haar bevoegde onderhoudscentra de defecten kostenloos repareren die zijn veroorzaakt door fouten in materiaal of vakmanschap.

Topcom zal naar eigen inzicht voldoen aan haar garantieverplichtingen door de defecte eenheden of onderdelen van de defecte eenheden te repareren of te vervangen. Bij vervanging, kan de kleur en het model verschillen van de oorspronkelijke eenheid.

De oorspronkelijke aankoopdatum zal het begin van de garantieperiode bepalen. De garantieperiode wordt niet verlengd als de eenheid is vervangen of gerepareerd door Topcom of een van haar bevoegde onderhoudscentra.

13.3 Uitsluitingen van garantie

Schade of defecten als gevolg van een onjuiste behandeling of onjuist gebruik en schade als gevolg van het gebruik van niet-originele onderdelen of accessoires die niet worden aanbevolen door Topcom vallen buiten de garantie. De draadloze telefoons van Topcom zijn alleen geschikt voor gebruik met oplaadbare batterijen. De schade door het gebruik van normale, niet-oplaadbare batterijen valt buiten de garantie. De garantie dekt geen schade als gevolg van factoren buitenshuis, zoals bliksem, water en vuur, evenals enige schade veroorzaakt tijdens het verplaatsen.

Er kan geen garantie worden opgeëist als het serienummer op de eenheden is veranderd, verwijderd of onleesbaar is gemaakt.

Alle garantieclaims zullen ongeldig worden wanneer de eenheid is gerepareerd, veranderd of aangepast door de koper of onbevoegde, niet officieel door Topcom toegewezen onderhoudscentra.

14 Reinigen

Reinig de telefoon met een vochtige doek of met een antistatische doek. Gebruik nooit reinigingsmiddelen of schuurmiddelen.

15 Afvoeren van het toestel (milieu)



Aan het einde van de levensduur van het product, moet u dit product niet bij het normale huishoudelijke afval gooien, maar moet u het product naar een inzamelpunt brengen voor de recycling van elektrisch en elektronisch apparatuur. Dit wordt aangegeven door het symbool op het product, de gebruikshandleiding en/of de verpakking.

Sommige materialen van het product kunnen hergebruikt worden als u ze naar een inzamelpunt brengt. Door het hergebruiken van sommige onderdelen of grondstoffen van gebruikte producten draagt u aanzienlijk bij aan de bescherming van het milieu.

Neem contact op met uw plaatselijke autoriteiten als u meer informatie wilt hebben over de inzamelpunten bij u in de buurt.

Français

1 Instructions de sécurité

- Utilisez uniquement la fiche du chargeur fournie. N'utilisez pas d'autres chargeurs au risque d'abîmer les éléments de batterie.
- Insérez uniquement des piles rechargeables du même type. N'utilisez jamais de piles ordinaires non-rechargeables. Insérez des piles rechargeables en respectant la polarité (indiquée dans le compartiment à batteries du combiné).
- Ne touchez pas les contacts du chargeur et de la fiche avec des objets pointus ou métalliques.
- Certains appareils médicaux pourraient ne plus bien fonctionner.
- Le combiné peut provoquer un bourdonnement désagréable dans les prothèses auditives.
- N'installez pas la base dans une pièce humide ou à moins d'1,5 m d'une source d'eau. Veillez à ce que le combiné reste sec.
- N'utilisez pas le téléphone dans un environnement qui présente un risque d'explosion.
- Jetez les piles et entretenez le téléphone dans le strict respect de l'environnement.
- Comme ce téléphone est indisponible en cas de coupure de courant, vous devez utiliser un téléphone autonome -pour les appels urgents, un téléphone mobile par exemple.

2 Touches

2.1 Combiné

1. Touche ligne
2. Touche journal des appels / défilement
3. Touche Int
4. Touche mute
5. Touches alphanumériques
6. Touche de verrouillage du clavier
7. Touche recomposition / pause
8. Touche volume / mélodie
9. Touche activation/désactivation sonnerie

- 10. Touche mémoire
- 11. Touche mains-libres
- 12. Touche flash R / défilement

2.2 Base













- 13. Indication visuelle d'appel / En cours d'utilisation (LED)
- 14. Touche paging

2.3 Chargeur

- 15. Chargeur du combiné (LED)

3 Écran



- | | | | |
|---|--|---|---|
|  | Vous êtes en ligne |  | D'autres chiffres sont disponibles à gauche |
|  | Nouveaux numéros de la liste d'appels |  | D'autres chiffres sont disponibles à droite |
|  | Indicateur du niveau de la batterie rechargeable |  | Mains-libres |
|  | L'antenne indique la qualité de réception. L'antenne clignote lorsque le combiné est hors de portée. |  | Lorsque la sonnerie est désactivée |
|  | Le micro est en sourdine |  | Nouveaux messages dans votre boîte vocale |
|  | Les enregistrements mémorisés sont en cours de récupération ou de configuration |  | Appel interne en cours |
|  | Le clavier est verrouillé | | HS-x x = numéro du combiné |

4 Installation

4.1 Base

- 1 Branchez une extrémité du câble du téléphone au poste téléphonique et l'autre à la prise murale de la ligne téléphonique.
- 2 Raccordez la petite fiche de l'adaptateur secteur au téléphone et l'autre extrémité du câble à la prise électrique.

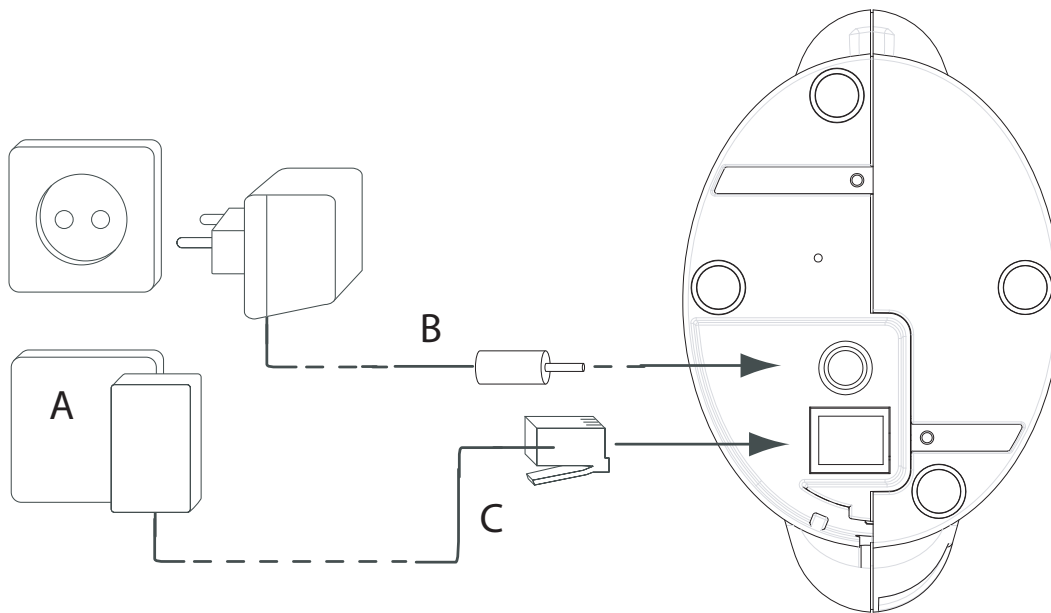

- Vue arrière de la base -

A. Prise murale du téléphone

B. Câble d'alimentation

C. Câble du téléphone

4.2 Chargeur du combiné

- 1 Raccordez l'adaptateur secteur à la prise électrique.

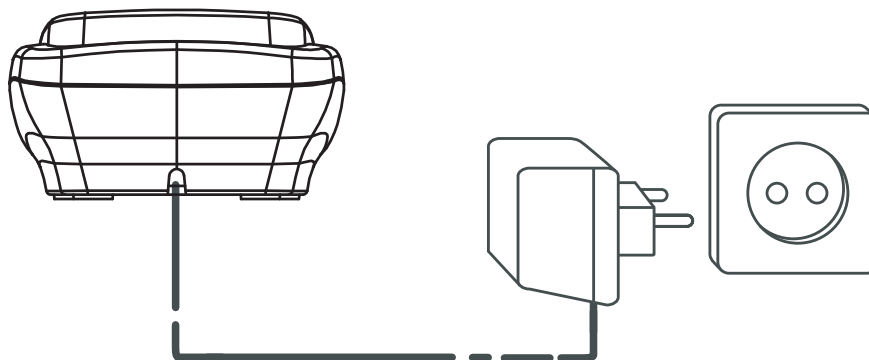

- Vue arrière du chargeur -

4.3 Combiné

- 1 Insérez 2 piles rechargeables (AAA) dans le compartiment à batteries du combiné.

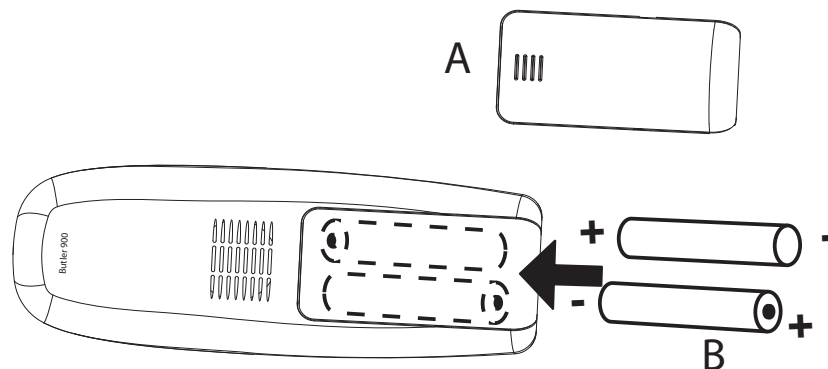

- Vue arrière du combiné -

A. Couvercle

B. Piles rechargeables

5 Indication de faible charge de la batterie

Lorsque la batterie est vide, le combiné ne fonctionne plus. Lorsqu'une batterie est complètement vide et que vous avez replacé le combiné sur la base pendant un court instant, le symbole de la batterie indique qu'elle est complètement chargée alors que ce n'est pas le cas. La capacité de la batterie diminue rapidement. Nous vous conseillons de placer le combiné sur sa base pendant 12 heures pour recharger complètement la batterie.

▮ Batterie pleine



▯ Batterie vide

Lorsque vous êtes au milieu d'une conversation et que la batterie est presque vide, le combiné émet un signal sonore. Placez le combiné sur la base pour recharger le téléphone.





6 Utilisation du combiné

6.1 Appels sortants



Passer un appel

- | | |
|---|--|
| 

 | <ol style="list-style-type: none"> 1 Appuyez sur la touche ligne. 2 Tapez le numéro de téléphone choisi. 3 Appuyez sur la touche ligne lorsque vous voulez mettre fin à l'appel. |
|---|--|



Configuration de l'appel avec préparation de la numérotation

- | | |
|---|---|
| 

 | <ol style="list-style-type: none"> 1 Tapez le numéro de téléphone choisi.
Si le numéro est incorrect, vous pouvez le corriger avec la touche mute. Si aucune touche n'est enfoncée pendant 10 secondes, le numéro disparaît et le combiné se remet en mode veille. 2 Appuyez sur la touche ligne.
Le numéro se compose automatiquement. 3 Appuyez à nouveau sur la touche ligne lorsque vous voulez mettre fin à l'appel. |
|---|---|

Pour recomposer le dernier numéro appelé

- | | |
|---|---|
| 

 | <ol style="list-style-type: none"> 1 Appuyez sur la touche ligne. 2 Appuyez sur la touche recomposition.
Le dernier numéro appelé se compose automatiquement. 3 Appuyez à nouveau sur la touche ligne lorsque vous voulez mettre fin à l'appel. |
|---|---|



Recomposez l'un des 3 derniers numéros appelés.

- | | |
|---|--|
| 

 | <ol style="list-style-type: none"> 1 Appuyez sur la touche recomposition.
Le dernier numéro appelé apparaît à l'écran.
Si vous voulez composer l'un des 3 derniers numéros, appuyez plusieurs fois sur la touche recomposition jusqu'à ce que le numéro voulu apparaisse à l'écran. 2 Appuyez sur la touche ligne.
Le numéro se compose automatiquement. |
|---|--|

- 
3 Appuyez à nouveau sur la touche ligne lorsque vous voulez mettre fin à l'appel.



6.2 Appels entrants

En cas d'appel entrant, le combiné et la base commencent à sonner et la LED d'appel située sur la base clignote.

- 
1 Appuyez sur la touche ligne pour répondre à un appel entrant.
- 
2 Appuyez à nouveau sur la touche ligne lorsque vous voulez mettre fin à l'appel.





6.3 Activer/désactiver la fonction mains-libres

Cette fonction vous permet de communiquer sans besoin de décrocher le téléphone sans fil en cas d'appel entrant ou lorsque vous êtes au téléphone avec le combiné.

- 
1 Appuyez sur la touche mains-libres pour activer la fonction.
- 
2 Appuyez à nouveau sur la touche mains-libres pour reprendre la conversation avec le combiné.

6.4 Programmer des numéros en mémoire

Vous pouvez programmer 10 numéros indirects (de 25 chiffres maximum) sur le téléphone sans fil.

- 
1 Appuyez sur la touche mémoire et maintenez-la enfoncée jusqu'à ce que l'icône apparaisse à l'écran.
- 
2 Tapez le numéro de téléphone que vous souhaitez enregistrer.
- 
3 Appuyez à nouveau sur la touche mémoire pour confirmer.
- 
4 Tapez l'emplacement de mémoire (0-9) où vous voulez enregistrer le numéro.

Vous entendrez une tonalité de confirmation.

6.5 Pour appeler un numéro mémorisé



1 Appuyez sur la touche mémoire puis sur le numéro de l'emplacement de mémoire (0-9).



2 Appuyez sur la touche ligne.

Le numéro se compose automatiquement.



3 Appuyez à nouveau sur la touche ligne lorsque vous voulez mettre fin à l'appel.

6.6 Fonction mute

Il est possible de désactiver le micro pendant une conversation. Vous pouvez alors parler ouvertement sans être entendu par votre interlocuteur.



1 Appuyez sur la touche mute.

Le micro est désactivé.



2 Appuyez à nouveau sur la touche mute pour désactiver la fonction correspondante.

6.7 Pour régler le volume



1 Appuyez sur la touche volume pendant la conversation.

Vous pouvez régler le volume par 5 niveaux.

6.8 Touche flash (R)



Lorsque vous appuyez sur la touche flash (également appelée rappel), l'appareil provoque une coupure de ligne (100 ms sur 250 ms). Cela vous permet d'utiliser les services spéciaux de votre opérateur téléphonique et/ou de transférer des appels avec un commutateur privé.

Pour régler le flash



1 Appuyez sur la touche recomposition et maintenez-la enfoncée pendant 3 secondes.

L'écran affiche l'une des lettres suivantes :

"S" pour 100 ms

"L" pour 250 ms

Le paramètre du flash disparaît de l'écran au bout de 2 secondes.

6.9 Pour régler le volume et la mélodie de la sonnerie

Mélodie du combiné



1 Appuyez sur la touche mélodie et maintenez-la enfoncée jusqu'à ce que vous entendiez la mélodie actuelle.



2 Sélectionnez la mélodie choisie (1-9) ou tapez un numéro (1-9).



3 Appuyez à nouveau sur la touche mélodie pour confirmer.

Volume de la sonnerie du combiné



1 Appuyez sur la touche volume.

Le combiné sonne au volume actuel.



2 Sélectionnez le volume choisi (1-5) ou tapez un numéro (1-5).

Appuyez sur "0" pour couper le volume.



3 Appuyez à nouveau sur la touche volume pour confirmer.



Vous pouvez activer ou désactiver le volume de la sonnerie de chaque combiné individuellement en appuyant sur la touche activation/désactivation de sonnerie  en veille et en la maintenant enfoncée.

6.10 Verrouillage du clavier



Lorsque le clavier est verrouillé, le fait d'appuyer sur les touches n'a aucun effet en mode veille (sauf si la touche de verrouillage du clavier est enfoncée).



1 Appuyez sur la touche de verrouillage et maintenez-la enfoncée.



L'icône apparaît à l'écran et le clavier est verrouillé.



2 Appuyez sur la touche de verrouillage du clavier et maintenez-la enfoncée pour déverrouiller le clavier.

r

Lorsque le clavier est verrouillé et en cas d'appel entrant, vous pouvez toujours prendre l'appel en appuyant sur la touche ligne. Pendant l'appel, le clavier fonctionne normalement. À la fin de l'appel, le clavier se verrouille à nouveau.

6.11 Pour régler le mode de numérotation

Il existe deux types de modes de numérotation :

Numérotation DTMF/tonalités (définie par défaut et la plus courante)

Numérotation à impulsions (sur les installations plus anciennes)

Pour changer le mode de numérotation :

R

1 Appuyez sur la touche flash et maintenez-la enfoncée pour basculer entre les modes de numérotation.

Un "P" apparaît lorsque l'appareil est réglé sur une numérotation par impulsions et un "T" apparaît lorsqu'il est réglé sur la numérotation par tonalités (DTMF).

Au bout de 5 secondes, l'appareil revient en mode veille.



Vous pouvez changer le mode de numérotation du téléphone par accident lorsque vous appuyez sur la touche flash pendant 5 secondes lorsque l'appareil est en veille. Si le mode de numérotation est incorrect, le numéro risque d'être erroné ou de ne pas être composé du tout.

7 Fonction d'identification de l'appelant (CLIP)

Le Topcom Butler 920 affiche les numéros de téléphone des appels entrants. Cette fonction est disponible uniquement si vous êtes abonné à ce service. Contactez votre opérateur téléphonique pour en savoir plus.

►

Lorsque vous recevez un appel, les numéros sont enregistrés dans une liste d'appels. Cette liste peut contenir jusqu'à 20 numéros (de 25 chiffres maximum chacun).

Si le numéro comporte plus de 14 chiffres, vous pouvez déplacer le curseur vers la droite pour afficher les autres chiffres.

7.1 Nouveaux appels



Lorsque vous avez reçu un appel sans réponse, le symbole CLIP clignote à l'écran.

7.2 Consulter la liste d'appels



1 Appuyez sur la touche journal des appels.

Le dernier appel reçu s'affiche. Si la liste est vide, le message "NO CLIP" (pas d'identification de l'appelant) s'affiche.

Les indications suivantes apparaissent à l'écran :

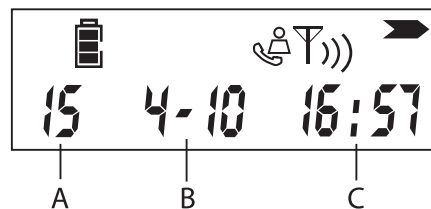

A. Numéro de progression

*B. Date (JJ-MM)**

*C. Heure (24 heures)**

Au bout de 5 secondes, le numéro de téléphone apparaît.



4 Appuyez sur la touche de droite pour passer la date et l'heure.







5 Appuyez sur la touche de gauche pour revenir à l'appel précédent puis sur la droite pour afficher l'appel suivant.





6 Vous pouvez quitter la liste d'appels en appuyant sur la touche mute.

* Uniquement lorsque le réseau envoie la date et l'heure avec le numéro de téléphone ! Sur certains réseaux dotés de l'identification de l'appelant, la date et l'heure ne s'affichent pas.





7.3 Pour appeler un numéro de la liste d'appels

- | | |
|---|--|
|  | 1 Appuyez sur la touche journal des appels. |
|  | 2 Parcourez la liste d'appels jusqu'à ce que le numéro choisi s'affiche. |
|  | 3 Appuyez sur la touche ligne pour lancer l'appel.
Le numéro se compose automatiquement. |
|  | 4 Appuyez à nouveau sur la touche ligne lorsque vous voulez mettre fin à l'appel. |

7.4 Pour effacer un numéro de la liste d'appels

- | | |
|---|---|
|  | 1 Appuyez sur la touche journal des appels. |
|  | 2 Parcourez la liste d'appels jusqu'à ce que le numéro choisi s'affiche. |
|  | 3 Appuyez sur la touche mute et maintenez-la enfoncée pendant 3 secondes pour effacer le numéro. |

7.5 Mémoriser un numéro à partir de la liste d'appels

- | | |
|---|---|
|  | 1 Appuyez sur la touche journal des appels. |
|  | 2 Parcourez la liste d'appels jusqu'à ce que le numéro choisi s'affiche. |
|  | 3 Appuyez sur la touche mémoire et maintenez-la enfoncée pendant 3 secondes. |
|  | 4 Tapez l'emplacement de mémoire (0-9) où vous voulez enregistrer le numéro. |
|  | 5 Appuyez à nouveau sur la touche mémoire pour confirmer. |

8 Enregistrer/supprimer un combiné

8.1 Enregistrer un combiné sur une base Topcom Butler 920

Vous pouvez enregistrer jusqu'à 4 combinés sur une seule base. Chaque combiné est, par défaut, enregistré sur une base à la livraison.

Vous devez enregistrer le combiné uniquement dans les cas suivants :

- l'enregistrement du combiné à été supprimé de la base (pour être réinitialisé par exemple)
- vous voulez enregistrer un autre combiné sur cette base.

La procédure ci-après s'applique uniquement à un combiné et à une base Topcom Butler 920 !

☎

1 Appuyez sur la touche paging qui se trouve sur la base et maintenez-la enfoncée pendant 10 secondes.

🔊/🔇

La LED du chargeur du combiné de la base commence à clignoter rapidement pendant 1 minute.

Pendant cette minute, la base est en mode enregistrer et vous devez procéder comme suit pour enregistrer le combiné :

▶

2 Appuyez sur la touche de droite et maintenez-la enfoncée pendant 3 secondes.

*

3 Appuyez sur la touche * et maintenez-la enfoncée pendant 3 secondes.

Les indications suivantes apparaissent à l'écran :

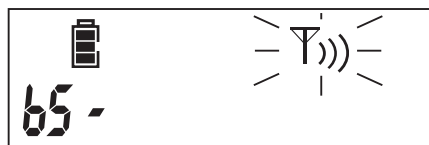

4 5 6

4 Tapez le numéro de la base (1-4) à laquelle vous voulez enregistrer le combiné.

L'appareil commence à rechercher la base et une fois cette dernière détectée, il vous demande de saisir le code PIN (4 chiffres) :



4 5 6

- 5 Tapez le code PIN de la base (qui est de 0000 par défaut). Si le code PIN est incorrect, le combiné relance une procédure de recherche de la base.

Une fois le combiné enregistré, "HS" s'affiche suivi du numéro du combiné.

8.2 Supprimer un combiné de la base Topcom Butler 920

Vous pouvez supprimer un combiné de la base pour enregistrer un autre combiné.



- 1 Appuyez sur la touche de droite et maintenez-la enfoncée pendant 3 secondes.



- 2 Appuyez sur la touche mute et maintenez-la enfoncée pendant 3 secondes.

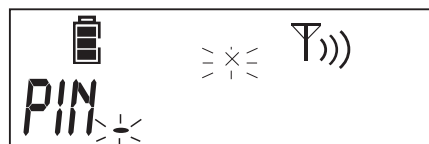

4 5 6

- 3 Tapez le code PIN de la base (qui est de 0000 par défaut). Si le code PIN est incorrect, le combiné revient en mode veille.



4 5 6

- 4 Tapez le numéro du combiné (1-4) que vous voulez supprimer.

Si la suppression est effectuée, le combiné revient en mode veille. Dans le cas contraire, il redemande le numéro du combiné.



Vous ne pouvez supprimer que les combinés existants que vous n'utilisez pas.

9 Transfert d'appel et interphone entre deux combinés



Ces fonctions sont disponibles uniquement lorsque plusieurs combinés (version Twin/Triple/Quatro) sont enregistrés sur la même base.

9.1 Transfert d'appel et conférence téléphonique en cas d'appel externe

- | | |
|-----|--|
| INT | <p>1 Pendant un appel externe, appuyez sur la touche INT et tapez le numéro du combiné (1-4).</p> <p>L'autre combiné se met à sonner :</p> <p>Lorsque l'autre combiné se connecte sur la ligne, vous pouvez discuter en interne. Si vous décrochez, la ligne externe sera reliée à l'autre combiné.</p> |
| INT | <p>2 Appuyez sur la touche INT et maintenez-la enfoncée pendant 3 secondes. Vous pouvez désormais parler avec le deuxième combiné et la ligne externe en même temps (conférence téléphonique).</p> |
| INT | <p>3 Appuyez à nouveau sur la touche INT pour reprendre l'appel externe.</p> |
| ↻ | <p>4 Appuyez sur la touche ligne lorsque vous voulez mettre fin à l'appel.</p> |

9.2 Appel interne (interphone)



Vous ne pouvez pas réaliser d'appel en interphone entre le téléphone à fil et le téléphone sans fil, mais uniquement entre deux combinés sans fil.

- | | |
|-----|--|
| INT | <p>1 En mode veille, appuyez sur la touche INT et tapez le numéro du combiné (1-4).</p> <p>L'autre combiné se met à sonner.</p> |
| ↻ | <p>2 Appuyez sur la touche ligne pour prendre l'appel.</p> <p>Vous pouvez alors discuter en interne.</p> |
| ↻ | <p>3 Appuyez sur la touche ligne lorsque vous voulez mettre fin à l'appel.</p> |

10 Problèmes et solutions

Symptôme	Cause possible	Solution
Pas d'écran	Batteries déchargées	Vérifiez la position des batteries
		Rechargez les batteries
	Combiné désactivé	Activez le combiné
Pas de tonalité	Câble téléphonique mal raccordé	Vérifiez la connexion du câble téléphonique
	La ligne est occupée par un autre combiné	Attendez que l'autre combiné soit raccroché
Volume sonore trop faible		Réglez le volume pendant la conversation en appuyant sur la touche volume
Volume de la sonnerie du combiné trop faible		Pour régler le volume de la sonnerie
Impossible de composer un numéro	Mode de numérotation incorrect	voir "6.11 Pour régler le mode de numérotation" pour régler le mode de numérotation qui convient
L'icône  clignote	Combiné hors de portée	Rapprochez le combiné de la base
	La base n'est pas alimentée	Vérifiez la connexion électrique de la base
	Le combiné n'est pas enregistré sur la base	Enregistrez le combiné sur la base
Le combiné ne sonne pas	Le volume de la sonnerie est désactivé ou faible	Réglez le volume de la sonnerie

Symptôme	Cause possible	Solution
Impossible de transférer un appel sur PABX	Le flash est trop court	Réglez l'appareil sur flash long
Le téléphone ne répond pas lorsque vous appuyez sur les touches	Erreur de manipulation	Retirez les piles et remettez-les en place

11 Données techniques

Portée	jusqu'à 300 m si l'espace est dégagé jusqu'à 50 m à l'intérieur
Batteries du combiné :	2 x 1,2 V, 600 mAh type AAA NiMh rechargeables
Alimentation de la base	220/230 V/50 Hz
Autonomie du combiné	100 heures en veille
Temps de conversation avec le combiné	11 heures
Conditions normales d'utilisation	+5 °C à +45 °C
Humidité relative autorisée de l'air	25 à 85 %
Mode de numérotation	Impulsions/DTMF (tonalités)
Mémoires	10 mémoires indirectes avec 25 chiffres maximum

12 Paramètres définis par défaut

Flash	100 ms
Mode de numérotation :	Tonalité
Volume de la sonnerie	Niveau 3
Mélodie de la sonnerie	Sonnerie 8
PIN de la base	0000

13 Garantie

13.1 Période de garantie

Les appareils de Topcom jouissent d'une période de garantie de 24 mois. La période de garantie commence le jour d'achat du nouvel appareil. La garantie sur les piles est limitée à 6 mois à compter de l'achat. Les accessoires et les défauts qui ont un effet négligeable sur le fonctionnement de l'appareil ne sont pas couverts.

La garantie doit être prouvée par la présentation du ticket original d'achat sur lequel sont mentionnés la date de l'achat et le modèle de l'appareil.

13.2 Traitement de la garantie

Tout appareil défectueux doit être retourné à un centre de service après-vente Topcom accompagné d'un ticket d'achat valable.

Si l'appareil tombe en panne pendant la période de garantie, Topcom ou son centre de service après-vente officiel réparera gratuitement toute panne due à un défaut de matériel ou de fabrication.

Topcom assurera, à sa propre discrétion, ses obligations en matière de garantie en réparant ou en remplaçant les appareils ou les pièces défectueux. En cas de remplacement, la couleur et le modèle peuvent être différents de ceux de l'appareil acheté initialement.

La date d'achat initiale détermine le début de la période de garantie. La période de garantie n'est pas prolongée si l'appareil est remplacé ou réparé par Topcom ou par l'un de ses centres de service après-vente officiels.

13.3 Exclusions de garantie

Les dommages et les pannes causés par un mauvais traitement ou une utilisation incorrecte et les dommages qui résultent de l'utilisation de pièces et d'accessoires non recommandés par Topcom ne sont pas couverts par la garantie. Les téléphones sans fil Topcom sont conçus pour fonctionner avec des piles rechargeables uniquement. Les dommages causés par l'utilisation de piles non rechargeables ne sont pas couverts par la garantie.

La garantie ne couvre pas les dommages causés par des facteurs extérieurs tels que la foudre, l'eau et le feu ni les dommages provoqués par le transport.

Aucune garantie ne peut être invoquée si le numéro de série sur les appareils a été modifié, enlevé ou rendu illisible.

Aucune garantie ne peut non plus être invoquée si l'appareil a été réparé ou modifié par l'acheteur ou par des techniciens non qualifiés et non agréés par Topcom.

14 Nettoyage

Nettoyez le téléphone à l'aide d'un chiffon légèrement humide ou antistatique. N'utilisez jamais de détergents ni de solvants abrasifs.

15 Mise au rebut de l'appareil (environnement)



Au terme du cycle de vie de ce produit, ne le jetez pas avec les déchets ménagers ordinaires mais déposez-le dans un point de collecte pour le recyclage des équipements électriques et électroniques. Le symbole sur ce produit, sur le mode d'emploi et/ou la boîte vous le signale.

Certains matériaux qui composent le produit peuvent être réutilisés si vous les déposez dans un point de recyclage. En réutilisant certaines pièces ou matières premières de produits usagés, vous apportez une contribution importante à la protection de l'environnement.

Pour toute information supplémentaire sur les points de collecte dans votre région, veuillez contacter vos autorités locales.

Deutsch

1 Sicherheitshinweise

- Verwenden Sie nur den mitgelieferten Netzadapter. Verwenden Sie keine fremden Adapter, da die Akkuzellen beschädigt werden könnten.
- Verwenden Sie nur aufladbare Batterien des gleichen Typs. Verwenden Sie niemals normale, nicht-aufladbare Batterien. Achten Sie beim Einlegen der Batterien auf richtige Polarität (wie im Batteriefach des Mobilteils angegeben).
- Berühren Sie nicht die Lade- und Steckerkontakte mit spitzen oder metallischen Gegenständen.
- Medizinische Geräte können in ihrer Funktion beeinflusst werden.
- Das Mobilteil kann in Hörgeräten einen unangenehmen Brummtönen verursachen.
- Stellen Sie das Basisgerät nicht in einem feuchten Raum oder in einem Abstand von weniger als 1,5 m von einem Wasseranschluss auf. Lassen Sie kein Wasser an das Mobilteil kommen.
- Verwenden Sie das Telefon nicht in Umgebungen, in denen Explosionsgefahr besteht.
- Entsorgen Sie die Batterien und das Telefon auf umweltfreundliche -Weise.
- Da bei Stromausfall das Telefonieren mit diesem Gerät nicht möglich ist, verwenden Sie bitte im Falle eines Notrufs ein -stromnetzunabhängiges Telefon, z. B. ein Handy.

2 Tasten

2.1 Mobilteil

1. Verbindungstaste
2. Anrufliste / Scroll-Taste
3. INT-Taste
4. Stummschalttaste
5. Alphanumerische Tasten
6. Tastatursperre
7. Wahlwiederholung / Pausen-Taste
8. Lautstärke- / Melodie-Taste

- 9. Rufton EIN/AUS-Taste
- 10. Speichertaste
- 11. Freisprechtaste
- 12. Flash R / Scroll-Taste

2.2 Basisstation













- 13. LED: Visuelles Anrufsignal / Mobilteil wird benutzt
- 14. Paging / Weiterleitung

2.3 Ladegerät

- 15. LED: Mobilteil auf Ladegerät

3 Display



- | | | | |
|---|--|---|---------------------------------|
|  | Sie sind online |  | Weitere Ziffern links |
|  | Neue Nummern in der Anrufliste |  | Weitere Ziffern rechts |
|  | Batteriestandanzeige |  | Freisprechmodus aktiviert |
|  | Die Antenne gibt die Stärke des Empfangssignals an. Die Antenne blinkt, wenn sich das Mobilteil außer Reichweite befindet. |  | Rufton ausgeschaltet |
|  | Mikrofon stummgeschaltet |  | Neue Nachrichten in der Mailbox |
|  | Speichereinträge werden gesucht oder erzeugt |  | Interner Anruf |
|  | Tastatursperre aktiviert | | HS-x x = Mobilteil-Nummer |

4 Installation

4.1 Basisstation

- 1 Verbinden Sie das eine Ende des Telefonkabels mit dem Telefon und das andere Ende mit dem Telefonwandanschluss.
- 2 Stecken Sie den kleinen Stecker des Netzadapters in das Telefon und das andere Ende des Adapterkabels in die Steckdose.

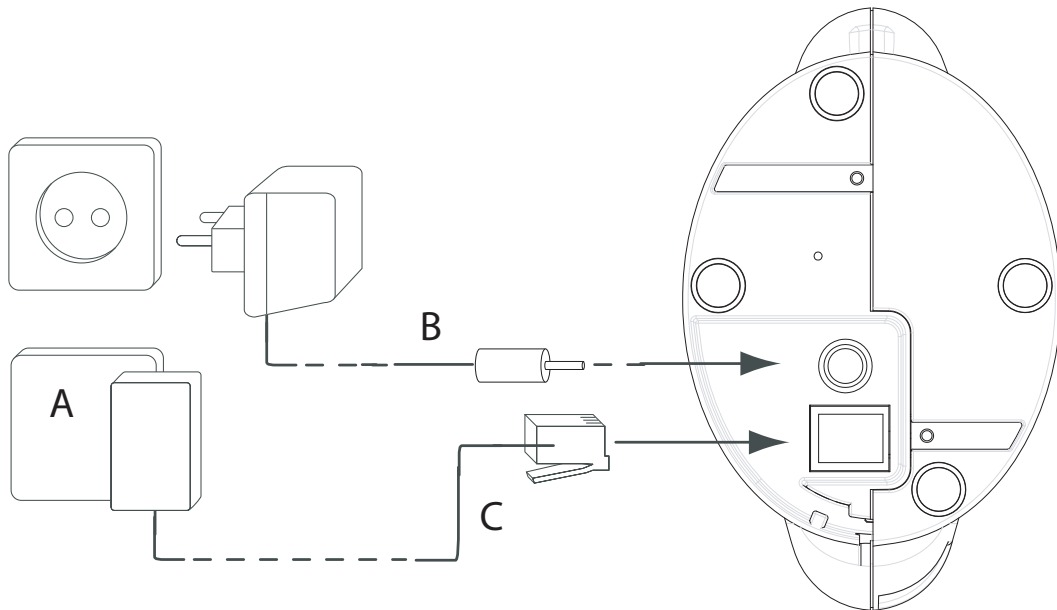

- Rückseite der Basisstation -

A. Telefonwandanschluss

B. Netzkabel

C. Telefonkabel

4.2 Mobilteil-Ladegerät

- 1 Verbinden Sie den Netzadapter mit der Steckdose.

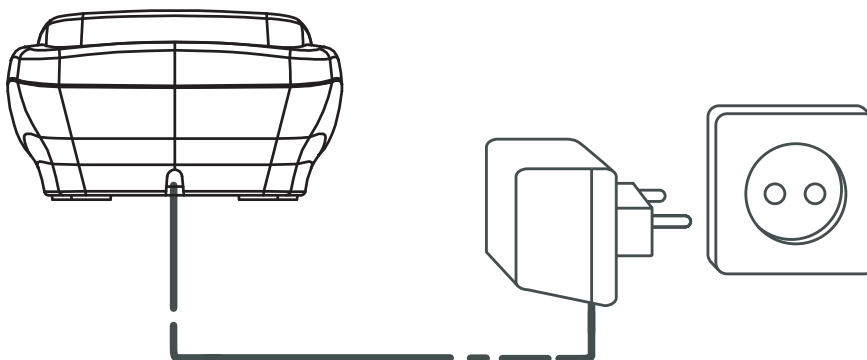

- Rückseite vom Ladegerät -

4.3 Mobilteil

- 1 Legen Sie 2 wiederaufladbare Batterien (AAA) in das Batteriefach des Mobilteils ein.

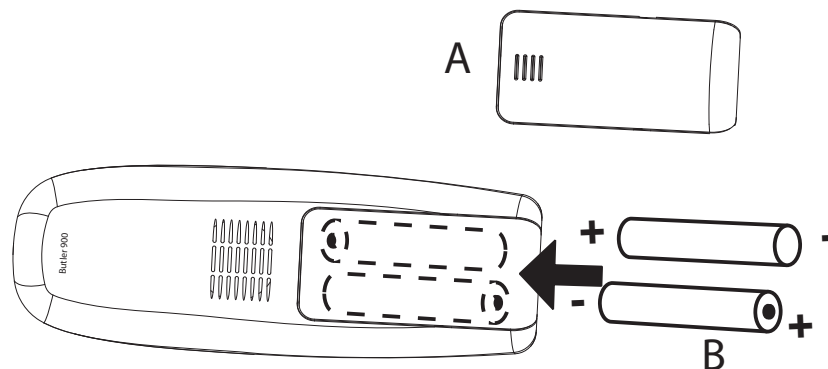

- Rückseite des Mobilteils -

A. Abdeckung

B. Wiederaufladbare Batterien

5 Anzeige Batterie schwach

Wenn die Batterie leer ist, funktioniert das Mobilteil nicht mehr. Wenn eine Batterie vollständig leer ist und Sie stellen das Mobilteil nur für kurze Zeit auf die Basisstation, so zeigt die Batterieanzeige voll aufgeladen an. Dies ist jedoch nicht der Fall. Die Batterieleistung wird rasch nachlassen. Stellen Sie das Mobilteil für 12 Stunden auf die Basisstation, so dass die Batterie vollständig aufgeladen wird.

▬ Volle Batterie



▬ Leere Batterie

Wenn die Batterie während eines Gesprächs fast leer ist, erzeugt das Mobilteil ein Warnsignal. Stellen Sie das Mobilteil zum Aufladen auf die Basisstation.





6 Verwendung des Mobilteils

6.1 Abgehende Anrufe



Anruf tätigen

- | | |
|---|---|
| 

 | <ol style="list-style-type: none"> 1 Drücken Sie die Verbindungstaste. 2 Geben Sie die Telefonnummer ein. 3 Drücken Sie die Verbindungstaste, um das Gespräch zu beenden. |
|---|---|



Anrufen mit Vorwählen



- | | |
|---|--|
| 

 | <ol style="list-style-type: none"> 1 Geben Sie die Telefonnummer ein.
Eine falsche Nummer können Sie mithilfe der Stummschalttaste korrigieren. Wenn Sie 10 Sekunden lang keine Taste drücken, verschwindet die Nummer und das Mobilteil kehrt in den Standby-Modus zurück. 2 Drücken Sie die Verbindungstaste.
Die Telefonnummer wird automatisch gewählt. 3 Drücken Sie die Verbindungstaste erneut, um das Gespräch zu beenden. |
|---|--|

Um die letzte Telefonnummer erneut zu wählen.



- | | |
|---|--|
| 

 | <ol style="list-style-type: none"> 1 Drücken Sie die Verbindungstaste. 2 Drücken Sie die Taste Wahlwiederholung.
Die zuletzt gewählte Telefonnummer wird automatisch gewählt. 3 Drücken Sie die Verbindungstaste erneut, um das Gespräch zu beenden. |
|---|--|

Um eine der letzten 3 gewählten Nummern erneut zu wählen

- | | |
|---|---|
| 

 | <ol style="list-style-type: none"> 1 Drücken Sie die Taste Wahlwiederholung.
Die zuletzt gewählte Nummer erscheint im Display.
Wenn Sie eine der letzten 3 Nummern wählen möchten, drücken Sie die Wahlwiederholungstaste solange, bis die gewünschte Telefonnummer im Display erscheint. 2 Drücken Sie die Verbindungstaste. |
|---|---|



-  Die Telefonnummer wird automatisch gewählt.
-  **3** Drücken Sie die Verbindungstaste erneut, um das Gespräch zu beenden.

6.2 Ankommende Anrufe

- Bei einem ankommenden Anruf klingelt das Mobilteil und der Basisstation und die LED "Visuelles Anrufsignal" der Basisstation blinkt.
-  **1** Drücken Sie die Verbindungstaste, um das ankommende Gespräch anzunehmen.
 -  **2** Drücken Sie die Verbindungstaste erneut, um das Gespräch zu beenden.





6.3 Freisprechmodus aktivieren / deaktivieren

Mit dieser Funktion können Sie ein Gespräch annehmen, ohne das Mobilteil in die Hand nehmen zu müssen, oder wenn Sie bereits ein Gespräch am Mobilteil führen.

-  **1** Drücken Sie die Freisprechtaste, um die Funktion zu aktivieren.
-  **2** Drücken Sie erneut die Freisprechtaste, um das Gespräch wieder auf das Mobilteil zu schalten.

6.4 Kurzwahlnummern programmieren

Sie können 10 indirekte Kurzwahlnummern (jede maximal 25 Ziffern) im schnurlosen Mobilteil programmieren.

-  **1** Halten Sie die Speichertaste gedrückt, bis das Symbol im Display erscheint.
 -  **2** Geben Sie die Telefonnummer ein, die Sie speichern möchten.
 -  **3** Bestätigen Sie durch erneutes Drücken der Speichertaste.
 -  **4** Geben Sie die Kurzwahlnummer (0-9) ein, unter der Sie die Telefonnummer speichern möchten.
- Sie hören einen Bestätigungston.

6.5 Eine Kurzwahlnummer anrufen



1 Drücken Sie die Speichertaste gefolgt von der Speichernummer (0-9).



2 Drücken Sie die Verbindungstaste.

Die Telefonnummer wird automatisch gewählt.



3 Drücken Sie die Verbindungstaste erneut, um das Gespräch zu beenden.

6.6 Stummschaltung

Sie können das Mikrofon während eines Gesprächs deaktivieren. So können Sie sprechen, ohne dass Ihr Gesprächspartner Sie hört.



1 Drücken Sie die Stummschalttaste.

Das Mikrofon wird deaktiviert.



2 Drücken Sie die Stummschalttaste noch einmal, um das Mikrofon wieder zu aktivieren.

6.7 Lautstärke einstellen



1 Drücken Sie während eines Gesprächs die Lautstärketaste.

Sie können die Lautstärke auf 5 Niveaus einstellen.

6.8 Flash R-Taste



Wenn Sie die Flashtaste drücken (auch R-Taste genannt), erzeugt das Gerät eine Verbindungsunterbrechung (100 ms oder 250 ms). Auf diese Weise können Sie spezielle Dienste Ihres Netzanbieters nutzen und/oder Gespräche an eine Nebenstelle weiterleiten.

Flashzeit einstellen



1 Halten Sie die Wahlwiederholungstaste 3 Sekunden lang gedrückt.

Im Display erscheint:

“S” für 100ms

“L” für 250ms

Nach 2 Sekunden verschwindet die Flashzeit-Einstellung wieder vom Display.

6.9 Ruftonlautstärke und Melodie einstellen

Mobilteil-Melodie



1 Halten Sie die Melodietaste gedrückt, bis Sie die eingestellte Melodie hören.



2 Wählen Sie die gewünschte Melodie (1-9) oder geben Sie eine Zahl (1-9) ein.



3 Bestätigen Sie durch erneutes Drücken der Melodietaste.

Ruftonlautstärke des Mobilteils



1 Drücken Sie die Lautstärketaste.

Das Mobilteil klingelt mit der eingestellten Lautstärke.



2 Wählen Sie die gewünschte Lautstärke (1-5) oder geben Sie eine Zahl (1-5) ein.

Drücken Sie "0", um die Lautstärke auszuschalten.



3 Bestätigen Sie durch erneutes Drücken der Lautstärketaste.



Sie können die Ruftonlautstärke jedes einzelnen Mobilteils EIN oder AUS stellen, indem Sie einfach die Taste Rufton EIN/AUS \otimes im Standby-Modus gedrückt halten.

6.10 Tastatursperre



Wenn die Tastatursperre aktiviert ist, hat das Drücken einer beliebigen Taste im Standby-Modus keine Auswirkung (mit Ausnahme der Taste Tastatursperre).



1 Halten Sie die Taste Tastatursperre gedrückt.



Das Symbol erscheint im Display und die Tastatursperre ist aktiviert.



2 Halten Sie die Taste Tastatursperre erneut gedrückt, um die Tastatursperre zu deaktivieren.



Bei aktivierter Tastatursperre können Sie trotzdem einen ankommenden Anruf mithilfe der Verbindungstaste annehmen. Während des Gesprächs funktioniert die Tastatur wie gewohnt. Nach dem Gespräch ist die Tastatursperre wieder aktiviert.

6.11 Wahlverfahren einstellen

Es gibt zwei Wahlverfahren:

DTMF/Tonwahlverfahren (voreingestellt und am häufigsten gebrauchtes Verfahren)

Impulswahlverfahren (bei älteren Geräten)

Um das Wahlverfahren zu ändern:

R

1 Halten Sie die Flashtaste gedrückt, um zwischen den beiden Wahlverfahren hin und her zu springen. "P" erscheint für das Impulsverfahren, "T" für das Tonwahl- (DTMF) Verfahren. Nach 5 Sekunden kehrt das Gerät in den Standby-Modus zurück.



Das Wahlverfahren kann versehentlich durch Drücken der Flashtaste für 5 Sekunden im Standby-Modus geändert werden. Bei einem falschen Wahlverfahren werden die Telefonnummern nicht korrekt oder gar nicht gewählt.

7 Anruferkennung (CLIP)

Das Topcom Butler 920 zeigt die Telefonnummer ankommender Anrufe an. Diese Funktion kann nur genutzt werden, wenn Sie von Ihrem Netzanbieter für diesen Dienst angemeldet sind. Für weitere Informationen setzen Sie sich bitte mit Ihrem Netzanbieter in Verbindung.



Wenn Sie einen Anruf erhalten, wird die Telefonnummer in einer Anrufliste gespeichert. Diese Liste kann bis zu 20 Telefonnummern (jede maximal 25 Ziffern) enthalten. Besteht die Telefonnummer aus mehr als 14 Ziffern, können Sie im Display weiter nach rechts scrollen, um die anderen Ziffern zu sehen.

7.1 Neue Anrufe



Befindet sich ein neuer empfangener Anruf in der Anrufliste, blinkt das CLIP-Symbol im Display.

7.2 Anrufliste aufrufen



1 Drücken Sie die Taste Anrufliste.

Der zuletzt empfangene Anruf wird angezeigt. Wenn die Liste leer ist, erscheint "NO CLIP" im Display.

Folgende Anzeige erscheint im Display.

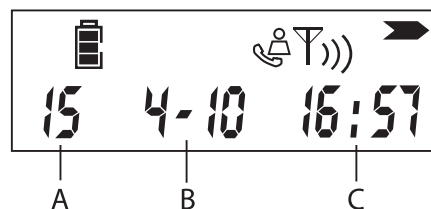

A. Ablaufnummer

*B. Datum (DD-MM)**

*C. Uhrzeit (24 Stunden)**



Nach 5 Sekunden erscheint die Telefonnummer.

2 Drücken Sie die rechte Scroll-Taste, um Datum und Uhrzeit zu überspringen.



3 Drücken Sie die linke Scroll-Taste, um den vorhergehenden Anruf anzuzeigen. Drücken Sie die rechte Scroll-Taste für den nachfolgenden Eintrag.



4 Verlassen Sie die Anrufliste durch Drücken der Stummschalttaste.

* Wird nur angezeigt, wenn Ihr Netz Uhrzeit und Datum mit der Telefonnummer übermittelt! Bei manchen Netzen mit Anruferkennung werden Uhrzeit und Datum nicht angezeigt.



7.3 Eine Nummer aus der Anrufliste anrufen





1 Drücken Sie die Taste Anrufliste.







2 Durchsuchen Sie die Anrufliste, bis Sie die gewünschte Telefonnummer angezeigt bekommen.

- | | |
|---|---|
|  | <p>3 Drücken Sie die Verbindungstaste, um das Gespräch zu beginnen.</p> <p>Die Telefonnummer wird automatisch gewählt.</p> |
|  | <p>4 Drücken Sie die Verbindungstaste erneut, um das Gespräch zu beenden.</p> |

7.4 Eine Nummer aus der Anrufliste löschen

- | | |
|---|--|
|  | <p>1 Drücken Sie die Taste Anrufliste.</p> |
|  | <p>2 Durchsuchen Sie die Anrufliste, bis Sie die gewünschte Telefonnummer angezeigt bekommen.</p> |
|  | <p>3 Halten Sie die Stummschalttaste 3 Sekunden lang gedrückt, um die Telefonnummer zu löschen.</p> |

7.5 Eine Nummer aus der Anrufliste als Kurzwahlnummer speichern

- | | |
|---|--|
|  | <p>1 Drücken Sie die Taste Anrufliste.</p> |
|  | <p>2 Durchsuchen Sie die Anrufliste, bis Sie die gewünschte Telefonnummer angezeigt bekommen.</p> |
|  | <p>3 Halten Sie die Speichertaste 3 Sekunden lang gedrückt.</p> |
|  | <p>4 Geben Sie die Kurzwahlnummer (0-9) ein, unter der Sie die Telefonnummer speichern möchten.</p> |
|  | <p>5 Bestätigen Sie durch erneutes Drücken der Speichertaste.</p> |

8 Ein Mobilteil an- oder abmelden

8.1 Ein Mobilteil an der Topcom Butler 920 Basisstation anmelden

Sie können bis zu 4 Mobilteile an einer Basisstation anmelden. Jedes Mobilteil ist bei Lieferung an der Basisstation angemeldet.

Sie müssen das Mobilteil nur anmelden, wenn

- das Mobilteil vorher von dieser Basisstation abgemeldet wurde (z. B. zur Neuinitialisierung)
- Sie ein anderes Mobilteil an die Basisstation anmelden möchten.

Die folgende Beschreibung gilt nur für Topcom Butler 920 Mobilteile und Basisstation!

- 1 Halten Sie die Paging-Taste an der Basisstation für 10 Sekunden gedrückt.



Die LED Mobilteil auf Ladestation an der Basisstation blinkt 1 Minute schnell.

Während dieser Minute befindet sich die Basisstation im Anmeldemodus und Sie können folgende Schritte durchführen, um das Mobilteil anzumelden:

- 2 Halten Sie die rechte Scroll-Taste 3 Sekunden lang gedrückt.

- 3 Halten Sie die *-Taste 3 Sekunden lang gedrückt.

Folgende Anzeige erscheint im Display.

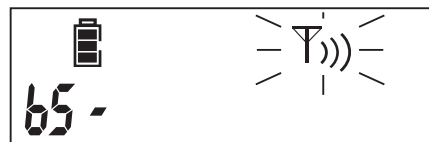

- 4 Geben Sie die Nummer der Basisstation (1-4) ein, an die Sie das Mobilteil anmelden möchten.

Das Gerät sucht die Basisstation. Wenn es sie gefunden hat, werden Sie aufgefordert, die PIN Nummer (vierstellig) einzugeben:

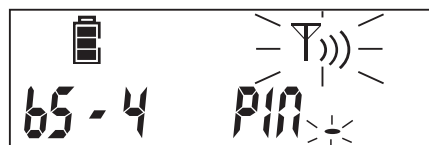

- 5 Geben Sie die PIN Nummer der Basisstation ein (0000 voreingestellt). Ist die PIN Nummer falsch, sucht das Mobilteil erneut nach der Basisstation.

Wurde das Mobilteil angemeldet erscheint "HS" gefolgt von der Mobilteil-Nummer im Display.

8.2 Ein Mobilteil von einer Topcom Butler 920 Basisstation abmelden

Sie können ein Mobilteil von einer Basisstation abmelden, um ein anderes Mobilteil anzumelden.

- ▶ **1** Halten Sie die rechte Scroll-Taste 3 Sekunden lang gedrückt.
- ↳ **2** Halten Sie die Stummschalttaste 3 Sekunden lang gedrückt.

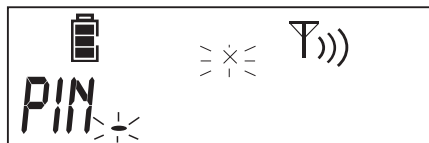

4 5 6

- 3** Geben Sie die PIN Nummer der Basisstation ein (0000 voreingestellt). Ist die PIN Nummer falsch, kehrt das Mobilteil zurück in den Standby-Modus.



4 5 6

- 4** Geben Sie die Nummer des Mobilteils (1-4), das Sie abmelden möchten, ein.

Wurde die Abmeldung erfolgreich durchgeführt, kehrt das Mobilteil zurück in den Standby-Modus. Ist dies nicht der Fall, werden Sie aufgefordert, die Mobilteil-Nummer erneut einzugeben.



Sie können nur ein Mobilteil abmelden, das Sie gerade nicht benutzen.

9 Anrufweiterleitung und Interne Anrufe von einem Mobilteil zum einem anderen



Diese Funktion kann nur genutzt werden, wenn mindestens 2 Mobilteile (z. B.: Twin/Triple/Quatro-Version) an der gleichen Basisstation angemeldet sind.

9.1 Anrufweiterleitung und Konferenzschaltung während eines externen Gesprächs

- | | |
|-----|--|
| INT | <p>1 Drücken Sie während eines externen Gesprächs die INT-Taste und anschließend die Nummer des Mobilteils (1-4).</p> <p>Das andere Mobilteil klingelt:
Wenn die Verbindung mit dem anderen Mobilteil hergestellt wurde, können Sie intern sprechen. Wenn Sie auflegen, wird das externe Gespräch an das andere Mobilteil weitergeleitet.</p> |
| INT | <p>2 Halten Sie die INT-Taste 3 Sekunden lang gedrückt. Jetzt können Sie mit dem zweiten Mobilteil und der externen Verbindung gleichzeitig sprechen (Konferenzschaltung).</p> |
| INT | <p>3 Drücken Sie die INT-Taste erneut, um zum externen Anruf zurückzuschalten.</p> |
| r | <p>4 Drücken Sie die Verbindungstaste, um das Gespräch zu beenden.</p> |

9.2 Interner Anruf (Intercom)



Sie können kein internes Gespräch zwischen dem Kabeltelefon und dem schnurlosen Mobilteil führen. Nur zwischen zwei schnurlosen Mobilteilen.

- | | |
|-----|--|
| INT | <p>1 Drücken Sie im Standby-Modus die INT-Taste und anschließend die Nummer des Mobilteils (1-4).</p> <p>Das andere Mobilteil klingelt:</p> |
|-----|--|

- 2 Drücken Sie die Verbindungstaste, um das Gespräch zu beginnen.
Jetzt können Sie intern sprechen.
- 3 Drücken Sie die Verbindungstaste, um das Gespräch zu beenden.

10 Problemlösung

Störung	Mögliche Ursache	Lösung
Kein Display		Überprüfen Sie die Position der Batterien
		Batterien aufladen
	Mobilteil ist ausgeschaltet	Mobilteil einschalten
Kein Ton	Telefonkabel schlecht angeschlossen	Überprüfen Sie die Verbindung des Telefonkabels
		Warten Sie, bis das andere Mobilteil aufgelegt wird
Die Lautstärke des Gesprächspartners ist zu leise		Passen Sie die Lautstärke während des Gesprächs mit der Lautstärketaste an
Ruftonlautstärke des Mobilteils ist zu leise		Passen Sie die Ruftonlautstärke an
Nicht möglich, eine Nummer zu wählen	Falsches Wahlverfahren	siehe "6.11 Wahlverfahren einstellen", um das richtige Wahlverfahren einzustellen
Das Symbol γ blinkt	Mobilteil außer Reichweite	Gehen Sie mit dem Mobilteil dichter zur Basisstation

Störung	Mögliche Ursache	Lösung
	Die Basisstation hat keine Stromzufuhr	Überprüfen Sie die Stromverbindung zur Basisstation
	Das Mobilteil ist nicht an der Basisstation angemeldet	Melden Sie das Mobilteil an der Basisstation an
Mobilteil klingeln nicht	Die Ruftonlautstärke ist ausgeschaltet oder zu gering	Passen Sie die Ruftonlautstärke an
Es ist nicht möglich, einen Anruf auf PABX weiterzuleiten	Die Flashzeit ist zu kurz	Stellen Sie das Gerät auf lange Flashzeit ein
Telefon reagiert nicht auf Tastendrucke	Bedienfehler	Entfernen Sie die Batterien und legen Sie sie erneut ein

11 Technische Daten

Reichweite	bis zu 300 m im Freien bis zu 50 m im Gebäude
Mobilteil Batterien:	2 x 1,2V, 600mAh AAA Typ wiederaufladbare NiMh
Stromzufuhr Basisstation	220/230V / 50 Hz
Mobilteil Bereitschaft	100 Stunden im Standby-Modus
Mobilteil Sprechzeit	11 Stunden
Normale Gebrauchsbedingunge n	+5 °C bis +45 °C
Erlaubte relative Luftfeuchtigkeit	25 bis 85%
Wahlverfahren	Impuls / DTMF (Ton)
Speicher	10 indirekte Kurzwahlnummern mit max. 25 Ziffern

12 Voreinstellungen

Flashzeit	100 ms
Wahlverfahren	Tonwahl
Rufton-Lautstärke	Stufe 3
Ruftonmelodie	Melodie 8
PIN der Basisstation	0000

13 Garantie

13.1 Garantiezeit

Topcom Geräte haben eine 24-monatige Garantiezeit. Die Garantiezeit beginnt an dem Tag, an dem das neue Gerät erworben wurde. Die Garantie für Batterien ist auf 6 Monate nach Erwerb begrenzt.

Verschleißteile oder Mängel, die den Wert oder die Gebrauchstauglichkeit des Geräts nur unerheblich beeinflussen, sind von der Garantie ausgeschlossen.

Der Garantieanspruch muss durch den Originalkaufbeleg, auf dem das Kaufdatum und das Gerätemodell ersichtlich sind, nachgewiesen werden.

13.2 Abwicklung des Garantiefalls

Senden Sie das fehlerhafte Gerät mit dem gültigen Kaufbeleg an ein Topcom Service-Zentrum.

Tritt ein Gerätefehler innerhalb der Garantiezeit auf, übernimmt Topcom oder ein autorisiertes Service-Zentrum unentgeltlich die Reparatur jedes durch einen Material- oder Herstellungsfehler aufgetretenen Defekts.

Topcom wird nach eigenem Ermessen die Garantieansprüche mittels Reparatur oder Austausch des fehlerhaften Geräts oder von Teilen des fehlerhaften Geräts erfüllen. Bei einem Austausch können Farbe und Modell vom eigentlich erworbenen Gerät abweichen.

Das ursprüngliche Kaufdatum bestimmt den Beginn der Garantiezeit. Die Garantiezeit verlängert sich nicht, wenn das Gerät von Topcom oder einem seiner autorisierten Service-Zentren ausgetauscht oder repariert wird.

13.3 Garantieausschlüsse

Schäden oder Mängel, die durch unsachgemäße Handhabung oder Betrieb verursacht werden sowie Defekte, die durch die Verwendung von Nicht-Originalteilen oder die Verwendung von nicht von Topcom empfohlenem Zubehör entstehen, werden nicht von der Garantie abgedeckt. Schnurlose Telefone von Topcom wurden so konstruiert, dass sie ausschließlich mit wiederaufladbaren Batterien funktionieren. Ein durch nicht-wiederaufladbare Batterien verursachter Schaden fällt nicht unter die Garantieleistung.

Die Garantie deckt keine Schäden ab, die durch äußere Einflüsse entstanden sind, wie z. B. Blitzeinschlag, Wasser, Brände oder auch jegliche Transportschäden.

Wenn die Seriennummer des Geräts verändert, entfernt oder unleserlich gemacht wurde, kann keine Garantie in Anspruch genommen werden. Alle Garantieansprüche erlöschen, wenn das Gerät durch den Käufer oder durch unqualifizierte und nicht offiziell anerkannte Topcom Service Zentren repariert, verändert oder umgebaut wurde.

14 Reinigung

Reinigen Sie das Telefon mit einem leicht feuchten Lappen oder mit einem anti-statischen Tuch. Verwenden Sie niemals Reinigungs- oder Scheuermittel.

15 Entsorgung des Geräts (Umweltschutz)



Am Ende der Lebensdauer des Produkts darf das Gerät nicht im normalen Hausmüll entsorgt werden. Bringen Sie es zu einer Sammelstelle zur Aufbereitung elektrischer und elektronischer Geräte. Das Symbol am Produkt, in der Bedienungsanleitung und/oder Verpackung zeigt dies an.

Einige der Materialien des Produkts können wiederverwendet werden, wenn Sie das Gerät in einer Aufbereitungsstelle abgeben. Mit der Wiederverwertung einiger Teile oder Rohmaterialien aus gebrauchten Produkten leisten Sie einen wichtigen Beitrag zum Umweltschutz. Wenden Sie sich bitte an Ihre örtlichen Behörden, wenn Sie weitere Informationen über Sammelstellen in Ihrer Umgebung benötigen.

Italiano

1 Norme di sicurezza

- Utilizzare esclusivamente lo spinotto per caricatore in dotazione. Non utilizzare altri tipi di caricatore poiché potrebbero danneggiare le batterie.
- Utilizzare esclusivamente batterie ricaricabili dello stesso tipo. Non utilizzare mai batterie normali non ricaricabili. Inserire le batterie ricaricabili facendo corrispondere la corretta polarità (indicata nel vano batterie del portatile).
- Non toccare il caricatore e i contatti dello spinotto con oggetti appuntiti o di metallo.
- Il prodotto potrebbe influire sul funzionamento di alcuni apparecchi medici.
- Il portatile potrebbe causare un ronzio sgradevole negli apparecchi acustici.
- Non collocare l'unità base in una stanza umida o a meno di 1,5 m da una sorgente d'acqua. Fare in modo che il portatile non entri in contatto con liquidi.
- Non utilizzare il telefono in ambienti a rischio di esplosione.
- Provvedere allo smaltimento delle batterie scariche e alla manutenzione del telefono nel rispetto delle norme di tutela dell'ambiente.
- Poiché il telefono non è utilizzabile in caso di interruzione della corrente, si consiglia di utilizzare un telefono non alimentato da rete (ad esempio un cellulare) per le chiamate di emergenza.

2 Tasti

2.1 Portatile

1. Tasto Linea
2. Tasto Registro chiamate / Scorrimento
3. Tasto Int
4. Tasto Mute
5. Tasti alfanumerici
6. Tasto Blocco tastiera

7. Tasto Ripetizione / Pausa
8. Tasto Volume / Melodia
9. Tasto Suoneria ON/OFF
10. Tasto Memoria
11. Tasto Viva voce
12. Tasto Flash / Scorrimento

2.2 Base









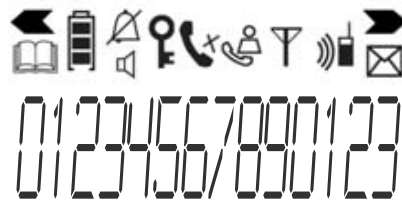



13. LED chiamata entrante / Telefono in uso
14. Tasto Cercaportatile

2.3 Caricatore

15. LED Portatile sul caricatore

3 Display



	Indicatore in linea		Sono presenti altri numeri a sinistra
	Nuovi numeri nell'elenco chiamate		Sono presenti altri numeri a destra
	Indicatore di livello batterie ricaricabili		Durante una chiamata in viva voce
	L'antenna indica la qualità della ricezione. L'antenna lampeggia quando il portatile è fuori portata.		Quando il cicalio di chiamata è spento
	Il microfono è disattivato		Sono presenti nuovi messaggi nella voice mail
	Recupero o impostazione in corso dei record di memoria		Durante una chiamata interna
	Il tastierino è bloccato		HS-x x = numero portatile

4 Installazione

4.1 Base

- 1** Collegare un'estremità del cavo telefonico all'unità telefono e l'altra estremità alla presa telefonica a parete.
- 2** Collegare lo spinotto piccolo dell'adattatore CA al telefono e l'altra estremità del cavo dell'adattatore alla presa di corrente.

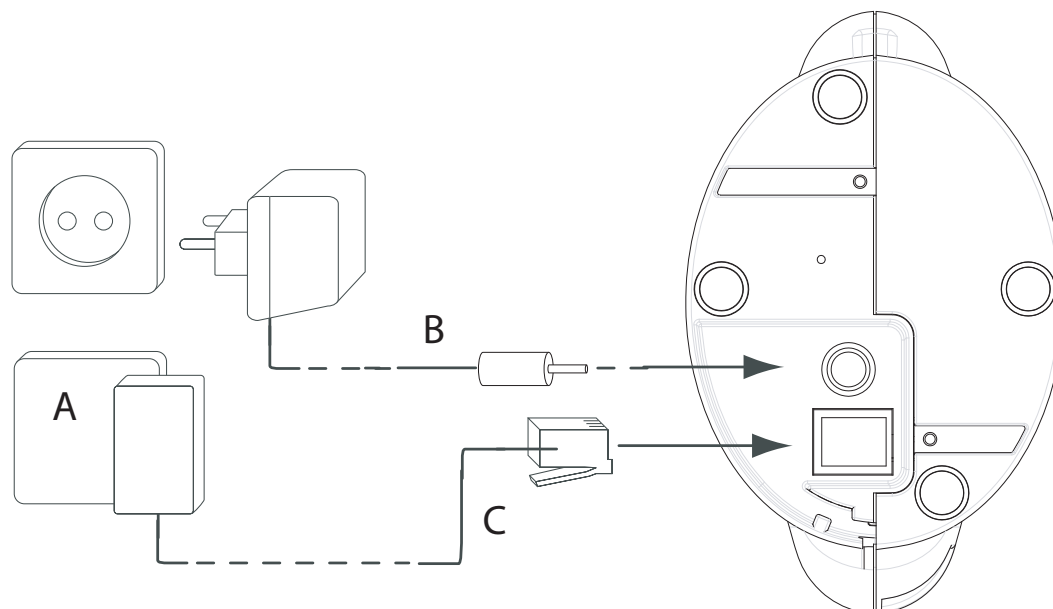

- Vista posteriore della base -
A. Presa telefonica a parete
B. Cavo di alimentazione
C. Cavo telefonico

4.2 Caricatore portatile

- 1** Collegare l'adattatore CA alla presa elettrica.

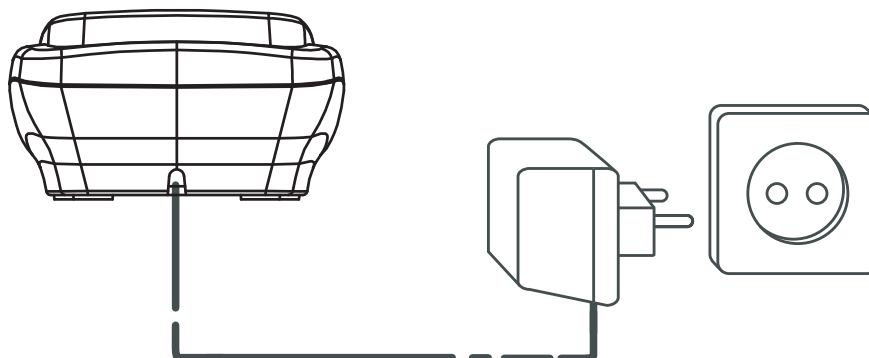

- Vista posteriore del caricatore -

4.3 Portatile

- 1 Inserire 2 batterie ricaricabili (AAA) nel vano batterie del portatile.

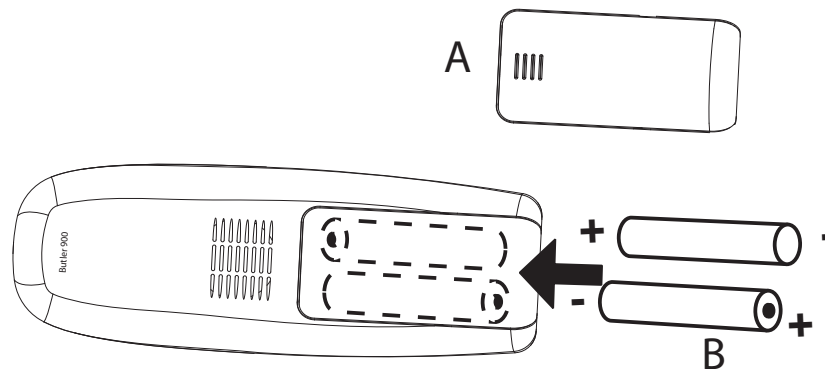

- Vista posteriore del portatile -

A. Coperchio

B. Batterie ricaricabili

5 Indicazione di batteria scarica

Quando la batteria è scarica, il portatile non esegue più alcuna operazione. Quando una batteria è completamente scarica e si posiziona il portatile sulla base per un breve periodo, il simbolo della batteria indica che la batteria è completamente carica, ma non si tratta di un'indicazione esatta. La capacità della batteria diminuirà rapidamente. Si consiglia di lasciare il portatile sull'unità base per 12 ore in modo che venga caricato completamente.



-  Batteria carica
-  Batteria scarica

Se si sta effettuando una conversazione e la batteria è quasi scarica, il portatile emette un segnale acustico di avviso. Collocare il portatile sulla base per caricarlo.





6 Funzionamento del portatile

6.1 Chiamate in uscita



Esecuzione di una chiamata

- | | |
|---|---|
| 

 | <ol style="list-style-type: none"> 1 Premere il tasto Linea. 2 Digitare il numero di telefono desiderato. 3 Quando si desidera terminare la chiamata, premere il tasto Linea. |
|---|---|



Impostazione di chiamate con composizione preliminare



- | | |
|---|---|
| 

 | <ol style="list-style-type: none"> 1 Digitare il numero di telefono desiderato.
È possibile correggere un numero errato tramite il tasto Mute. Se non viene premuto nessun tasto entro 10 secondi, il numero scompare e il portatile torna in modalità stand-by. 2 Premere il tasto Linea.
Il numero verrà composto automaticamente. 3 Quando si desidera terminare la chiamata, premere nuovamente il tasto Linea. |
|---|---|

Ripetizione dell'ultimo numero composto

- | | |
|---|---|
| 

 | <ol style="list-style-type: none"> 1 Premere il tasto Linea. 2 Premere il tasto Ripetizione.
Il numero dell'ultima chiamata effettuata viene composto automaticamente. 3 Quando si desidera terminare la chiamata, premere nuovamente il tasto Linea. |
|---|---|



Ripetizione di uno degli ultimi 3 numeri chiamati

- | | |
|--|--|
| 
 | <ol style="list-style-type: none"> 1 Premere il tasto Ripetizione.
Sul display appare il numero dell'ultima chiamata effettuata. 2 Se si desidera comporre uno degli ultimi 3 numeri, premere ripetutamente il tasto Ripetizione fino a visualizzare sul display il numero desiderato. |
|--|--|

- 
 - 2** Premere il tasto Linea.
Il numero verrà composto automaticamente.
- 
 - 3** Quando si desidera terminare la chiamata, premere nuovamente il tasto Linea.



6.2 Chiamate in entrata

Quando si riceve una chiamata, il portatile e la base iniziano a squillare e il LED di chiamata entrante lampeggia.

- 
 - 1** Premere il tasto Linea per accettare la chiamata in entrata.
- 
 - 2** Quando si desidera terminare la chiamata, premere nuovamente il tasto Linea.





6.3 Attivazione/disattivazione della funzione Viva voce.

Questa funzione consente di comunicare senza dover sollevare il portatile cordless in caso di chiamata in entrata o se si sta parlando al telefono utilizzando il portatile.

- 
 - 1** Per attivare la funzione, premere il tasto Viva voce.
- 
 - 2** Per riportare la conversazione sul portatile, premere nuovamente il tasto Viva voce.

6.4 Programmazione dei numeri in memoria

È possibile programmare 10 numeri indiretti (di max. 25 cifre) nel telefono cordless.

- 
 - 1** Tenere premuto il tasto Memoria finché l'icona non compare sul display.
- 
 - 2** Digitare il numero di telefono che si desidera memorizzare.
- 
 - 3** Premere nuovamente il tasto Memoria per confermare.
- 
 - 4** Digitare la posizione della memoria (0-9) in cui si desidera registrare il numero.
Viene emesso un segnale di conferma.

6.5 Chiamata a un numero in memoria



4	5	6
---	---	---

1 Premere il tasto Memoria, seguito dal numero della posizione di memoria indiretta (0-9).



2 Premere il tasto Linea.

Il numero verrà composto automaticamente.



3 Quando si desidera terminare la chiamata, premere nuovamente il tasto Linea.

6.6 Funzione di disattivazione microfono

Durante la conversazione è possibile disattivare il microfono. A questo punto si può parlare liberamente senza essere uditi dall'interlocutore.



1 Premere il tasto Mute.

Il microfono viene disattivato.



2 Premere nuovamente il tasto Mute per riattivare il microfono.

6.7 Impostazione del volume



1 Premere il tasto Volume durante la conversazione.

Potete regolare il volume in 5 livelli differenti.

6.8 Tasto Flash (R)

R

Quando si preme il tasto Flash, denominato anche tasto Richiama, l'unità causa un'interruzione della linea telefonica (di 100 o 250 ms). Questa funzione consente di utilizzare i servizi speciali del proprio operatore telefonico e/o di trasferire le chiamate quando si utilizza un centralino telefonico.

Impostazione del Tempo flash



1 Tenere premuto il tasto Ripetizione per 3 secondi.

Sul display appare:





"S" per 100 ms

"L" per 250 ms





L'impostazione del tempo flash scompare dal display dopo 2 secondi.

6.9 Impostazione della melodia e del volume della suoneria

Melodia del portatile

- | | |
|---|--|
|  | <p>1 Tenere premuto il tasto Melodia finché non viene emessa la melodia corrente.</p> |
|   | <p>2 Selezionare la melodia desiderata (1-9) o digitare un numero (1-9).</p> |
|  | <p>3 Premere nuovamente il tasto Melodia per confermare.</p> |

Volume della suoneria del portatile

- | | |
|---|---|
|  | <p>1 Premere il tasto Volume.
Il portatile inizia a suonare con il volume attualmente impostato.</p> |
|   | <p>2 Selezionare il volume desiderato (1-5) o digitare un numero (1-5).
Premere "0" per disattivare il volume.</p> |
|  | <p>3 Premere nuovamente il tasto Volume per confermare.</p> |



È possibile attivare o disattivare il volume della suoneria di ciascun portatile semplicemente tenendo premuto il tasto ON/OFF della suoneria ☒ in modalità stand-by.

6.10 Blocco tastiera



Quando il tastierino è bloccato e il portatile è in stand-by, se si preme un qualsiasi tasto non viene effettuata alcuna operazione (a meno che non si tenga premuto il tasto Blocco tastiera).



1 Premere e tenere premuto il tasto Blocco tastiera.
Sul display viene visualizzata l'icona e il tastierino si blocca.



2 Per sbloccare la tastiera, premere e tenere premuto il tasto Blocco tastiera.

r

Se mentre la tastiera è bloccata e si riceve una chiamata, è comunque possibile rispondere anche quando il tastierino è bloccato premendo il tasto Linea.

Durante la conversazione, il tastierino funziona normalmente. Al termine della chiamata, il tastierino è nuovamente bloccato.

6.11 Impostazione della modalità di composizione

Sono disponibili due tipi di modalità di composizione:

DTMF/composizione a toni (predefinita e più comunemente utilizzata)

Composizione a impulsi (vecchi impianti)

Per modificare la modalità di composizione:

R

1 Tenere premuto il tasto Flash per passare da una modalità di composizione all'altra.

Quando si imposta la composizione a impulsi compare una "P"; quando si imposta la composizione a toni (DTMF) compare una "T".

Dopo 5 secondi, l'unità torna in modalità stand-by.



È possibile che la modalità di composizione del telefono venga accidentalmente cambiata mediante la pressione del tasto Flash per 5 secondi con l'apparecchio in stand-by. L'impostazione della modalità di composizione errata comporta che il numero non venga composto correttamente o affatto.

7 Funzione Caller-ID (CLIP)

Topcom Butler 920 visualizza i numeri di telefono delle chiamate in entrata. Questa funzione è disponibile soltanto se si è abbonati ad un operatore telefonico che fornisce questo servizio. Per ulteriori informazioni, rivolgersi al proprio operatore telefonico.

▶

Quando si riceve una chiamata, il numero viene salvato in un elenco chiamate. Questo elenco può contenere fino a 20 numeri di telefono (ciascuno composto da un massimo di 25 cifre).

Se il numero supera 14 cifre, è possibile scorrere ulteriormente verso destra per visualizzare le altre cifre.

7.1 Nuove chiamate



In caso di nuova chiamata non risposta, il simbolo CLIP lampeggia sul display.

7.2 Consultazione dell'Elenco chiamate



1 Premere il tasto Registro chiamate.

Viene visualizzata l'ultima chiamata ricevuta. Se l'elenco è vuoto, compare la scritta "NO CLIP".

Sul display appare la seguente visualizzazione:

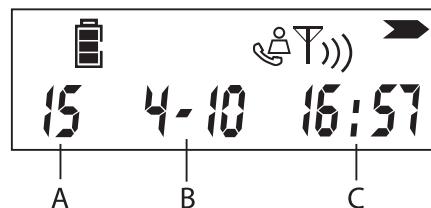

A. Numero progressivo

*B. Data (GG-MM)**

*C. Ora (formato 24 h) **

Dopo 5 secondi viene visualizzato il numero di telefono.



2 Premere il tasto destro per saltare la data e l'ora.



3 Premere il tasto sinistro per scorrere alla chiamata precedente, premere tasto destro per visualizzare la chiamata successiva.



4 Per uscire dall'elenco chiamate premere il tasto Mute.

* Soltanto quando la rete invia la data/ora unitamente al numero di telefono. In alcune reti abilitate all'identificazione del chiamante, la data e l'ora non vengono visualizzate.

7.3 Chiamata a un numero dall'elenco chiamate



1 Premere il tasto Registro chiamate.



2 Scorrere l'elenco chiamate finché sul display non viene visualizzato il numero desiderato.



3 Premere il tasto Linea per iniziare la chiamata.

Il numero verrà composto automaticamente.



4 Quando si desidera terminare la chiamata, premere nuovamente il tasto Linea.

7.4 Cancellazione di un numero dall'elenco chiamate



- 1** Premere il tasto Registro chiamate.
- 2** Scorrere l'elenco chiamate finché sul display non viene visualizzato il numero desiderato.
- 3** Tenere premuto il tasto Mute per 3 secondi per cancellare il numero.

7.5 Memorizzazione di un numero dal registro chiamate



- 1** Premere il tasto Registro chiamate.
- 2** Scorrere l'elenco chiamate finché sul display non viene visualizzato il numero desiderato.
- 3** Tenere premuto il tasto Memoria per 3 secondi.
- 4** Digitare la posizione della memoria (0-9) in cui si desidera registrare il numero.
- 5** Premere nuovamente il tasto Memoria per confermare.

8 Registrazione/rimozione di un portatile

8.1 Registrazione di un portatile ad una base Topcom Butler 920

È possibile registrare fino a 4 portatili ad un'unica base. Per impostazione predefinita, alla consegna ogni portatile è registrato all'unità base.

È necessario registrare il portatile soltanto se:

- la registrazione del portatile è stata rimossa dalla base (ad esempio per la reinizializzazione);
- si desidera registrare un altro portatile a questa base.

La procedura indicata di seguito è unicamente applicabile a una base e un portatile Topcom Butler 920.



- 1** Tenere premuto il tasto Cercaportatile della base per 10 secondi.

Il LED "portatile sul caricatore" dell'unità base comincia a lampeggiare velocemente per 1 minuto.

Durante questo periodo di tempo, l'unità base si trova in modalità di registrazione; è quindi possibile registrare il portatile effettuando la seguente procedura:

- 2** Tenere premuto il tasto destro per 3 secondi.

- * **3** Tenere premuto il tasto * per 3 secondi.
Sul display appare la seguente visualizzazione:

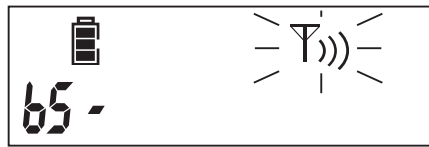

4 5 6

- 4** Digitare il numero della base (da 1 a 4) a cui si desidera registrare il portatile.

L'unità inizia a cercare la base e, una volta trovata, richiede l'inserimento del codice pin (4 cifre):

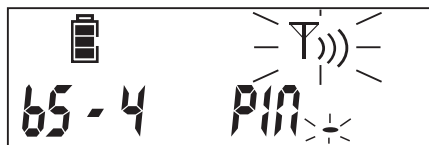

4 5 6

- 5** Inserire il codice PIN della base (0000 per impostazione predefinita). Se il codice PIN è errato, il portatile riavvia la ricerca della base.

Quando il portatile è registrato, viene visualizzato "HS" seguito dal numero del portatile.

8.2 Rimozione di un portatile da una base Topcom Butler 920

È possibile rimuovere un portatile da una base per permettere ad un altro portatile di essere registrato.

- ▶ **1** Tenere premuto il tasto destro per 3 secondi.
↵ **2** Tenere premuto il tasto Mute per 3 secondi.



4 5 6

- 3** Inserire il codice PIN della base (0000 per impostazione predefinita). Se il codice PIN è errato, il portatile torna in modalità stand-by.



4 5 6

4 Immettere il numero del portatile (1-4) che si desidera rimuovere.

Se la rimozione avviene correttamente, il portatile torna in modalità stand-by. In caso contrario, il portatile chiederà di nuovo l'inserimento del numero del portatile.



È possibile rimuovere unicamente i portatili esistenti non in uso.

9 Trasferimento di chiamata e intercomunicazione tra due portatili



Queste funzioni possono essere utilizzate unicamente se alla stessa base sono registrati almeno due portatili (come una versione duo o twin).

9.1 Trasferimento di chiamata e chiamata in conferenza durante una chiamata esterna

INT

1 Durante una chiamata esterna, premere il tasto INT seguito dal numero (1-4) del portatile.

L'altro portatile inizia a suonare.

Quando l'altro portatile entra in comunicazione, è possibile avere una conversazione interna. Se si riaggancia, la linea esterna viene collegata con l'altro portatile.

INT

2 Tenere premuto il tasto INT per 3 secondi. Ora è possibile conversare con il secondo portatile e con la linea esterna allo stesso tempo (chiamata in conferenza).

INT

3 In alternativa, premere nuovamente il tasto INT per tornare alla linea esterna.

- 4 Quando si desidera terminare la chiamata, premere il tasto Linea.

9.2 Chiamata interna (intercomunicazione)



Non è possibile effettuare una chiamata di intercomunicazione fra il telefono fisso e il portatile cordless: questa funzione è possibile soltanto fra due portatili cordless.

- INT
- 1 In modalità stand-by, premere il tasto INT seguito dal numero (1-4) del portatile.
L'altro portatile inizia a suonare.
 - 2 Premere il tasto tasto Linea per prendere la linea.
Ora è possibile conversare internamente.
 - 3 Quando si desidera terminare la chiamata, premere il tasto Linea.

10 Risoluzione dei problemi

Problema	Causa possibile	Soluzione
Display assente	Batterie scariche	Controllare la posizione delle batterie
		Ricaricare le batterie
	Portatile spento	Accendere il portatile
Nessun tono	Collegamento errato del cavo telefonico	Controllare il collegamento del cavo telefonico
	La linea è occupata da un altro portatile	Attendere fino al riaggancio dell'altro portatile
Volume dell'interlocutore troppo basso		Regolare il volume durante la conversazione premendo il tasto del volume

Problema	Causa possibile	Soluzione
Volume della suoneria del portatile troppo bassa		Regolare il volume della suoneria
Non è possibile comporre un numero	Modalità di composizione errata	vedere "6.11 Impostazione della modalità di composizione" per l'impostazione della modalità di composizione corretta
L'icona γ lampeggia	Portatile fuori portata	Avvicinare il portatile alla base
	La base non è alimentata elettricamente	Controllare il collegamento della base alla rete di alimentazione
	Il portatile non è registrato alla base	Registrare il portatile alla base
Il portatile non squilla	Il volume della suoneria è disinserito o basso	Regolare il volume della suoneria
Non è possibile trasferire una chiamata su PABX	Il tempo flash è troppo breve	Impostare l'unità su un tempo flash lungo
Il telefono non reagisce alla pressione dei tasti	Errore di manipolazione	Rimuovere e reinserire le batterie

11 Caratteristiche tecniche

Copertura	fino a 300 m in spazio aperto fino a 50 m in interni
Batterie del portatile:	2 x 1,2 V, tipo NiMh a 600mAh AAA ricaricabili
Alimentatore della base	220/230 V / 50 Hz
Autonomia del portatile	100 ore in stand-by
Tempo di conversazione del portatile	11 ore
Normali condizioni d'uso	da +5 °C a +45 °C
Umidità relativa consentita	da 25 - a 85%
Modalità di composizione	A impulsi / DTMF (a toni)
Memorie	10 indirette con un massimo di 25 cifre

12 Impostazioni predefinite

Tempo Flash	100 ms
Modalità di composizione:	Toni
Volume della suoneria	Livello 3
Melodia della suoneria	Suoneria 8
PIN base	0000

13 Garanzia

13.1 Periodo di garanzia

Le unità Topcom sono coperte da una garanzia di 24 mesi. Il periodo di garanzia comincia il giorno dell'acquisto della nuova unità. La garanzia sulle batterie si limita a 6 mesi dopo l'acquisto. Le parti soggette a consumo o i difetti che causano un effetto trascurabile sul funzionamento o sul valore dell'apparecchiatura non sono coperti dalla garanzia.

La garanzia potrà ritenersi valida solo dietro presentazione della ricevuta originale di acquisto, a condizione che vi siano indicati la data di acquisto e il tipo di unità.

13.2 Utilizzo della garanzia

Restituire ad uno dei centri di assistenza autorizzati Topcom l'unità difettosa assieme ad un valido scontrino d'acquisto.

Durante il periodo di validità della garanzia Topcom o un centro di assistenza ufficialmente autorizzato provvederà alla riparazione gratuita di qualsiasi difetto imputabile ai materiali o a errori di produzione.

A propria discrezione, Topcom farà fronte ai propri obblighi sanciti nella garanzia riparando o sostituendo l'apparecchio difettoso. In caso di sostituzione, il colore ed il modello possono differire dall'unità acquistata originariamente.

La data di acquisto iniziale determina l'inizio del periodo di garanzia. Il periodo di garanzia non sarà esteso se l'unità viene sostituita o riparata da Topcom o dai suoi centri di assistenza autorizzati.

13.3 Decadenza della garanzia

La presente garanzia non copre i danni o difetti provocati da un trattamento o un funzionamento scorretto e danni risultanti dall'impiego di componenti o accessori non originali sconsigliati da Topcom. I telefoni senza filo Topcom sono progettati per funzionare esclusivamente con batterie ricaricabili. I danni provocati dall'utilizzo di batterie non ricaricabili non sono coperti da garanzia.

La presente garanzia non copre danni provocati da fattori esterni, quali fulmini, acqua e incendi, né danni provocati durante il trasporto.

La garanzia non potrà essere applicata in caso di modifica, eliminazione o illeggibilità dei numeri delle unità.

Qualsiasi rivendicazione in garanzia sarà considerata priva di fondamento in caso di intervento da parte dell'acquirente o da parte di centri d'assistenza non qualificati e non ufficialmente autorizzati da Topcom.

14 Pulizia

Pulire il telefono con un panno leggermente umido o con un panno antistatico. Non utilizzare mai prodotti per la pulizia o solventi abrasivi.

15 Smaltimento dell'apparecchio (ambiente)



Alla conclusione del suo ciclo di vita, il prodotto non deve essere gettato nel contenitore dei rifiuti domestici, ma deve essere depositato presso un apposito punto di raccolta per il riciclaggio di apparecchi elettrici ed elettronici. Questa raccomandazione è riportata sul manuale d'uso e/o sulla confezione; è indicata, inoltre, dal simbolo riportato sul prodotto.

Alcuni materiali del prodotto possono essere riutilizzati se consegnati presso un centro di riciclaggio. Riciclando alcune parti o materie prime dei prodotti usati si offre un importante contributo alla protezione dell'ambiente.

Per maggiori informazioni sui punti di raccolta più vicini, contattare le autorità locali.





BUTLER 920

**visit our website
www.topcom.net**