



Gebruiksaanwijzing - Tabletstand
User Manual - Tabletstand
Mode d'Emploi - Support pour Tablette

NL p. 2-7

EN p. 8-13

FR p. 14-19



CHN
MADE IN CHINA



Lees alstublieft de instructies
Please read the manual
Veuillez prendre le temps de
parcourir les instructions

Introductie

- Bedankt voor de keuze van een van onze producten. Volg ten allien tijde de veiligheidsvoorschriften ten behoeve van veilig gebruik. Mochten er vragen zijn over het product, neem dan direct contact op met ons via de email: info@alpha-products.nl

Ontvangen van verzending

- Check of de inhoud van het pakket klopt met de pakbon bij ontvangst.

Inhoud verpakking

- 1X Tablet/Telefoonstandaard-EAN:7444712262234

Beoogd gebruik

De tablet/smartphone-standaard is bedoeld voor gebruik in huis, kantoor of andere geschikte omgevingen. Het biedt een stabiele en veilige ondersteuning voor jouw tablet of smartphone, waardoor je jouw handen vrij kunt houden voor andere taken terwijl je geniet van de functionaliteit van jouw apparaat. De standaard kan worden gebruikt voor verschillende toepassingen, waaronder het bekijken van films, lezen van recepten tijdens het koken, het voeren van video-oproepen, het volgen van online cursussen en nog veel meer.

Hieronder zijn enkele voorbeelden waar je de tablet/smartphonestandaard voor kunt gebruiken:

Entertainment: Handsfree Kijken van Films en Video's

Plaats je tablet in de stand en pas de kijkhoek aan voor een comfortabele positie. Geniet van films, tv-series, en video's zonder dat je het apparaat hoeft vast te houden.

Huishouden: Koken met Recepten en Instructies

Gebruik de tabletstand in de keuken om recepten en kookinstructies bij de hand te hebben.

Voorkom dat je tablet vies wordt of per ongeluk omvalt terwijl je aan het koken bent.

Maak je kookervaring handiger en georganiseerder.

Activiteit: Videobellen en Online Leren

Stel je tablet in de stand voor video-oproepen en virtuele vergaderingen.

Handig voor werk- en zakelijke gesprekken, maar ook voor contact houden met vrienden en familie.

Gebruik de stand om online lessen te volgen, zodat je je handen vrij hebt om aantekeningen te maken of interactief deel te nemen.

Waarschuwingen en veiligheidsinstructies



- Let erop dat het verpakkingsmateriaal op een verantwoorde manier wordt afgevoerd.
- Lees voor gebruik de gebruiksaanwijzing aandachtig door, bewaar de gebruiksaanwijzing goed.
- Let op, de risico's en gevolgen die resulteren uit verkeerd gebruik van de tablet/smartphonestandaard. Dit kan schade aan eigendom of personen teweeg brengen.
- Gebruik de tablet/smartphonestandaard alleen voor de daarvoor bestemde doelstelling beschreven in deze handleiding.

Een tablet/telefoonstatief is een handige manier om je handen vrij te houden tijdens dagelijkse bezigheden. Er zijn enkele risico's en nadelen verbonden aan hun gebruik. Hieronder zijn de belangrijkste risico's ter voorkoming van schade en letsel opgesomd:

- Vlakke ondergrond vereist: De standaard moet altijd worden geplaatst op een vlakke, stabiele ondergrond. Dit zorgt voor een optimale stabiliteit en voorkomt dat de standaard kan omvallen tijdens gebruik.
- Compatibiliteit: De standaard is geschikt voor de meeste tablets en smartphones met verschillende schermformaten. Raadpleeg de specificaties van jouw apparaat
- Bevestiging: Controleer altijd of je apparaat correct is geplaatst voordat je de standaard aanpast of beweegt om schade te voorkomen.
- Let op: Deze handleiding biedt basisinstructies voor de montage en het gebruik van de tablet/telefoonstandaard. Volg de instructies zorgvuldig op om een correcte en veilige installatie te garanderen. Lees de rest van de handleiding voor gedetailleerde stapsgewijze instructies.

Montageprocedure

- Geleverde onderdelen. In de onderstaande afbeelding zijn de afbeeldingen als volgt aangegeven:

1. Statiefvoet
2. Statiefbuizen (2 of 3 stuks, afhankelijk van de uitvoering)
3. Zwenkarm
4. tablet/telefoonhouder

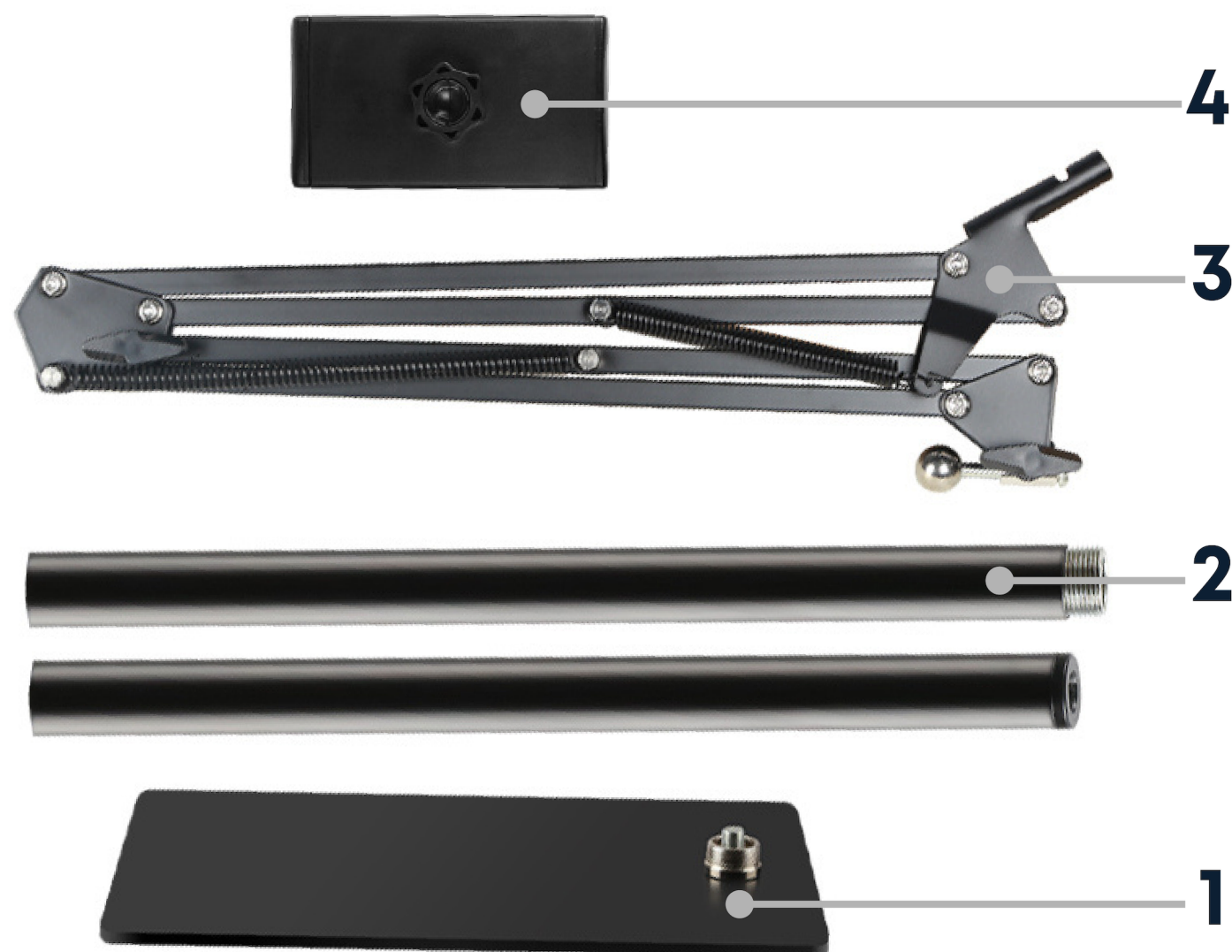

Stap 1: Plaats de voet van het statief.

Begin met de montage van de tablet/iPad-standaard door de voet van het statief op een vlakke, harde ondergrond te plaatsen. Dit vormt de basis van de standaard en zorgt voor stabiliteit.

Stap 2: Schroef de statiefbuizen in elkaar.

Monteer de buizen door ze in elkaar te schroeven. Deze buizen bieden de ondersteuning voor de rest van de standaard.

Neem de buizen en schroef ze stevig in elkaar. Zorg ervoor dat ze goed zijn vastgedraaid.

Stap 3: Bevestig de zwenkarm.

De zwenkarm fungeert als het verlengstuk waarop je jouw tablet of telefoon kunt bevestigen.

Schuif het ene uiteinde van de zwenkarm in de opening van een van de stangen die je hebt gemonteerd.

Stap 4: Bevestig de tablet/telefoonhouder.

De houder is het onderdeel waarin je jouw tablet of telefoon zult plaatsen. Draai de moer aan de achterkant van de houder los, zodat de houder loskomt van de arm.

Plaats de houder over de kogel die zich op het uiteinde van de flexibele arm bevindt.

Schuif de houder voorzichtig over de kogel totdat deze vastklikt. Draai de moer aan de achterkant van de houder vast om deze op zijn plaats te vergrendelen. Hierdoor blijft de houder stabiel en veilig op de arm zitten.

Stap 5: Bevestig je tablet of telefoon.

Je standaard is nu klaar voor gebruik.

Plaats je tablet of telefoon stevig in de houder, zorg ervoor dat deze goed vastklikt en past.

Controleer altijd of je apparaat correct is geplaatst en veilig is bevestigd voordat je de standaard aanpast of beweegt om schade te voorkomen.

Nu zou je tablet of telefoon stevig op de standaard moeten zitten, klaar voor gebruik op de door jou gewenste kijkhoek.

Personen

- Deze tabletstand/telefoonhouder is onder begeleiding door een volwassene geschikt voor kinderen en volwassenen met een fysieke of mentale beperking.
- Bewaar de tablet/telefoonstatief buiten bereik van kinderen.

Mogelijke risico's en gebruik voor volwassenen en Kinderen met een fysieke of mentale Beperking

Bij het gebruik van de tablet/telefoonstatief is het van essentieel belang om rekening te houden met de behoeften en veiligheid van zowel volwassenen als kinderen met fysieke en/of mentale beperkingen. Hieronder worden enkele mogelijke risico's besproken en hoe deze kunnen worden geminimaliseerd:

1. Risico op vallen:

Volwassenen: Personen met evenwichtsproblemen, mobiliteitsbeperkingen of zwakte in de bovenste ledematen lopen een risico op het omstoten van de standaard of het laten vallen van de tablet.

Kinderen: Kinderen met motorische beperkingen kunnen moeite hebben met het veilig plaatsen van een tablet of het aanpassen van de standaard.

Hoe te minimaliseren:

Plaats de standaard altijd op een stabiele, vlakke ondergrond.

Zorg ervoor dat de standaard goed is vastgedraaid en stevig staat voordat je deze gebruikt.

Help kinderen met fysieke beperkingen bij het plaatsen en aanpassen van de tablet.

2. Risico op overbelasting van ledematen:

Volwassenen: Langdurig gebruik van de standaard kan leiden tot vermoeidheid of overbelasting van de nek, armen of handen bij volwassenen met fysieke beperkingen.

Kinderen: Kinderen met fysieke beperkingen kunnen moeite hebben met het bedienen van de tablet, wat spanning op hun armen of handen kan veroorzaken.

Hoe te minimaliseren:

Pas de hoogte en kijkhoek van de tablet aan voor optimaal comfort en verminderde belasting van de nek en schouders.

Moedig regelmatige pauzes aan om vermoeidheid te voorkomen, vooral bij langdurig gebruik.

Overweeg het gebruik van hulpmiddelen zoals ergonomische toetsenborden of standaards met aanpassingsmogelijkheden voor meer comfort.

3. Risico op beknelling:

Volwassenen: Volwassenen met beperkte mobiliteit kunnen hun ledematen beknellen wanneer ze de standaard aanpassen.

Kinderen: Kinderen met fysieke beperkingen kunnen moeite hebben met het veilig aanpassen van de standaard zonder beknelling van hun vingers.

Hoe te minimaliseren:

Zorg ervoor dat volwassenen en kinderen met fysieke beperkingen vertrouwd zijn met het juiste gebruik van de standaard en de aanpassingsmechanismen.

Begeleid kinderen bij het aanpassen van de standaard om beknelling te voorkomen en moedig hen aan om voorzichtig te zijn.

Het is van cruciaal belang om aandacht te besteden aan deze mogelijke risico's en passende voorzorgsmaatregelen te nemen bij het gebruik van de tablet/iPad-standaard door volwassenen en kinderen met fysieke beperkingen. Dit kan helpen om de veiligheid te waarborgen en het gebruik van de standaard voor iedereen toegankelijk te maken. Het raadplegen van een professionele zorgverlener kan nuttig zijn om de juiste aanpassingen en hulpmiddelen te identificeren voor mensen met specifieke fysieke behoeften.

Introduction

- Merci d'avoir choisi l'un de nos produits. Veuillez suivre les instructions de sécurité pour une utilisation sûre à tout moment. Si vous avez des questions sur le produit, veuillez nous contacter directement par e-mail :

info@alpha-products.nl

Réception du colis

- Vérifiez que le contenu du colis correspond au bordereau d'expédition lors de la réception.

Contenu du colis

- 1X support pour tablette/smartphone-EAN:7444712262234

Usage prévu

Le support pour tablette/smartphone est destiné à être utilisé à la maison, au bureau ou dans d'autres environnements appropriés. Il offre un support stable et sûr pour votre tablette ou votre smartphone, ce qui vous permet de garder les mains libres pour d'autres tâches tout en profitant des fonctionnalités de votre appareil. Le support peut être utilisé pour diverses applications, notamment pour regarder des films, lire des recettes en cuisinant, passer des appels vidéo, suivre des cours en ligne et bien d'autres choses encore.

Voici quelques exemples d'utilisation du support pour tablette/smartphone :

Divertissement : regarder des films et des vidéos en gardant les mains libres

Placez votre tablette sur le support et réglez l'angle de vue pour une position confortable.

Regardez des films, des séries télévisées et des vidéos sans avoir à tenir l'appareil.

Ménage : Cuisiner avec des recettes et des instructions

Utilisez le support pour tablette dans la cuisine pour avoir des recettes et des instructions de cuisine à portée de main.

Empêchez votre tablette de se salir ou de tomber accidentellement pendant que vous cuisinez.

Rendez votre expérience culinaire plus pratique et plus organisée.

Activité : appels vidéo et apprentissage en ligne

Réglez votre tablette en mode appel vidéo et réunion virtuelle.

Utile pour le travail et les appels professionnels, ainsi que pour garder le contact avec les amis et la famille.

Utilisez le support pour suivre des cours en ligne, en gardant les mains libres pour prendre des notes ou participer de manière interactive.

Avertissements et consignes de sécurité



- Veillez à ce que les matériaux d'emballage soient éliminés de manière responsable.
- Avant toute utilisation, lisez attentivement le mode d'emploi et conservez-le dans un endroit sûr.
- Notez les risques et les conséquences d'une utilisation incorrecte du support pour tablette/smartphone. Cela peut entraîner des dommages matériels ou corporels.
- N'utilisez la tablette/le support pour smartphone qu'aux fins décrites dans le présent mode d'emploi.

Un support pour tablette/téléphone est un moyen pratique de garder les mains libres pendant les activités quotidiennes. Leur utilisation présente certains risques et inconvénients. Les principaux risques sont énumérés ci-dessous afin d'éviter les dommages et les blessures :

- Une surface plane est nécessaire : Le support doit toujours être placé sur une surface plane et stable. Cela permet d'assurer une stabilité optimale et d'éviter que le support ne bascule en cours d'utilisation.
- Compatibilité : Le support convient à la plupart des tablettes et des smartphones de différentes tailles d'écran. Vérifiez les caractéristiques de votre appareil
- Fixation : Vérifiez toujours que votre appareil est correctement positionné avant de régler ou de déplacer le support afin d'éviter de l'endommager.
- Remarque : ce manuel fournit des instructions de base pour le montage et l'utilisation du support pour tablette/téléphone. Suivez attentivement les instructions pour garantir une installation correcte et sûre. Lisez le reste du manuel pour obtenir des instructions détaillées étape par étape.

Procédure d'assemblage

- Pièces fournies. Dans la figure ci-dessous, les images sont représentées comme suit:

1. Pied de trépied
2. Tubes de trépied (2 ou 3 selon la version)
3. Bras pivotant
4. Support pour tablette/téléphone

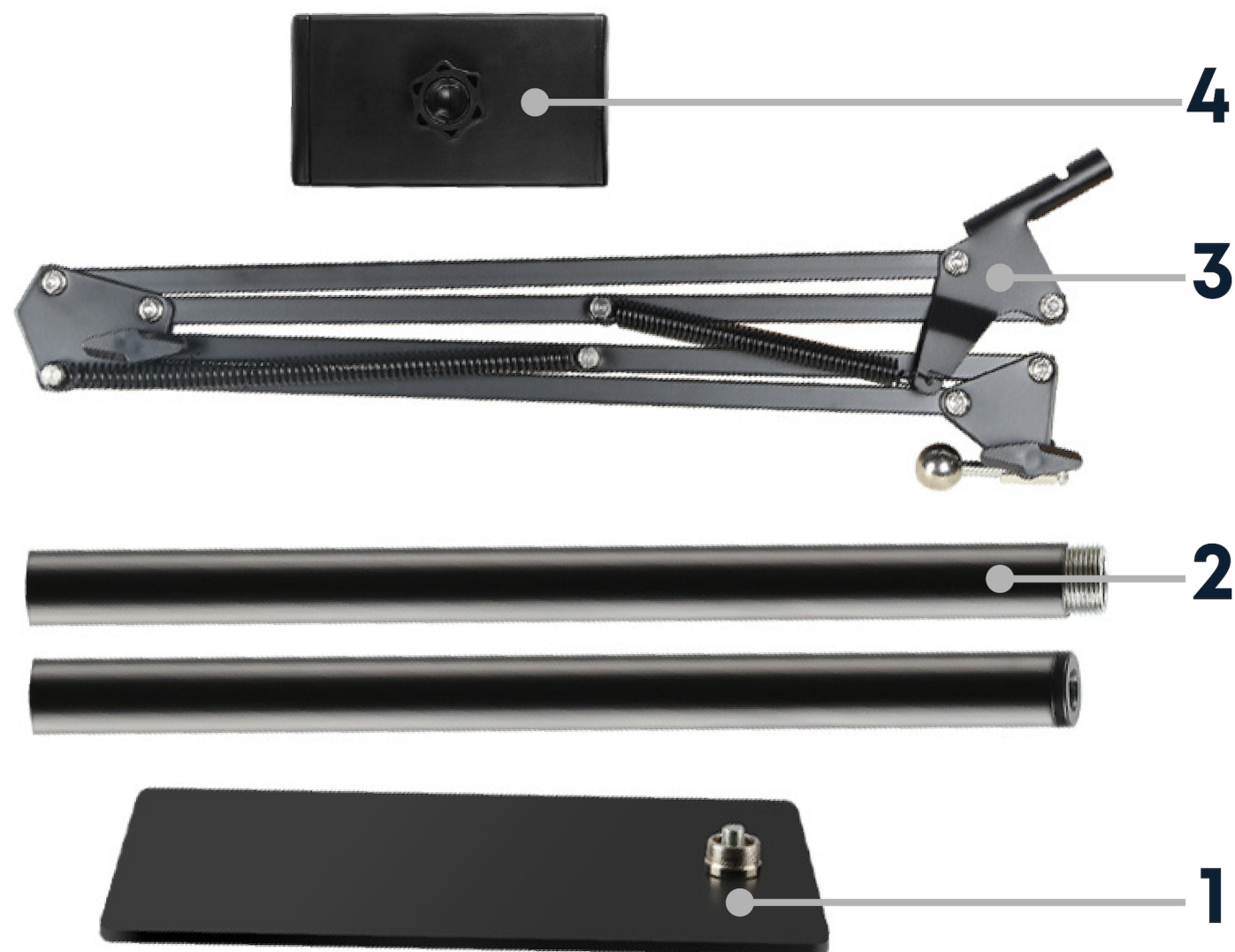

Étape 1 : Positionner la base du trépied.

Commencez le montage du trépied pour tablette/iPad en plaçant la base du trépied sur une surface plane et dure. Cela forme la base du support et en assure la stabilité.

Étape 2 : Visser les tubes du trépied.

Assemblez les tubes en les vissant. Ces tubes servent de support au reste du trépied.

Prenez les tubes et vissez-les fermement. Veillez à ce qu'ils soient bien serrés.

Étape 3 : Fixer le bras pivotant.

Le bras pivotant sert d'extension sur laquelle vous pouvez fixer votre tablette ou votre téléphone.

Glissez une extrémité du bras pivotant dans l'ouverture de l'une des tiges que vous avez montées.

Étape 4 : Fixer le support pour tablette/téléphone.

Le support est la partie dans laquelle vous placerez votre tablette ou votre téléphone. Desserrez l'écrou situé à l'arrière du support afin que celui-ci se détache du bras.

Placez le support sur la boule située à l'extrémité du bras flexible.

Faites glisser délicatement le support sur la boule jusqu'à ce qu'il s'enclenche. Serrez l'écrou situé à l'arrière du support pour le bloquer en place. Cela permet de maintenir le support stable et sûr sur le bras.

Étape 5 : Fixez votre tablette ou votre téléphone.

Votre support est maintenant prêt à l'emploi.

Placez fermement votre tablette ou votre téléphone dans le support, en veillant à ce qu'il s'enclenche et s'ajuste correctement.

Vérifiez toujours que votre appareil est correctement positionné et solidement fixé avant de régler ou de déplacer le support, afin d'éviter de l'endommager.

Votre tablette ou votre téléphone doit maintenant reposer fermement sur le support, prêt à être utilisé à l'angle de vue de votre choix.

Personnes

- Accompagné d'un adulte, ce support pour tablette/téléphone convient aux enfants et aux adultes souffrant d'un handicap physique ou mental.
- Rangez la tablette/le support de téléphone hors de portée des enfants.

Risques possibles et utilisation pour les adultes et les enfants souffrant de handicaps physiques ou mentaux.

Lors de l'utilisation de la tablette/du support de téléphone, il est essentiel de prendre en compte les besoins et la sécurité des adultes et des enfants souffrant de handicaps physiques et/ou mentaux. Certains risques possibles et la manière de les minimiser sont abordés ci-dessous :

1.Risque de chute :

Adultes: Les personnes souffrant de problèmes d'équilibre, de mobilité réduite ou de faiblesse des membres supérieurs risquent de renverser le support ou de faire tomber la tablette.

Enfants: Les enfants souffrant de troubles moteurs peuvent avoir des difficultés à placer une tablette ou à régler le support en toute sécurité.

Comment minimiser les risques :

Placez toujours le support sur une surface stable et plane.

Assurez-vous que le support est bien serré et sécurisé avant de l'utiliser.

Aidez les enfants ayant des limitations physiques à positionner et à régler la tablette.

1.Risque de surcharge des membres :

Adultes: L'utilisation prolongée du support peut entraîner une fatigue ou une surutilisation du cou, des bras ou des mains chez les adultes ayant des limitations physiques.

Enfants: Les enfants souffrant d'un handicap physique peuvent avoir des difficultés à utiliser la tablette, ce qui peut entraîner des tensions au niveau des bras ou des mains.

Comment minimiser les risques :

Ajustez la hauteur et l'angle de vision de la tablette pour un confort optimal et une réduction de la tension au niveau du cou et des épaules.

Encouragez les pauses régulières pour éviter la fatigue, en particulier lors d'une utilisation prolongée.

Envisagez d'utiliser des aides telles que des claviers ergonomiques ou des supports avec des options de réglage pour un plus grand confort.

3.Risque de coincement :

Adultes : Les adultes à mobilité réduite peuvent se pincer les membres en réglant le support.

Enfants : Les enfants ayant des limitations physiques peuvent avoir des difficultés à régler le support en toute sécurité sans se coincer les doigts.

Comment minimiser les risques :

Veillez à ce que les adultes et les enfants ayant des limitations physiques soient familiarisés avec l'utilisation correcte du support et de ses mécanismes de réglage.

Guidez les enfants lorsqu'ils règlent le support pour éviter qu'ils ne se coincent les doigts et encouragez-les à être prudents.

Il est essentiel de prêter attention à ces risques potentiels et de prendre les précautions appropriées lorsque les adultes et les enfants souffrant d'un handicap physique utilisent le support pour tablette/iPad. Cela permet de garantir la sécurité et de rendre l'utilisation du support accessible à tous. La consultation d'un professionnel de la santé peut être utile pour identifier les adaptations et les dispositifs d'assistance appropriés pour les personnes ayant des besoins physiques spécifiques.

Introduction

- Thank you for choosing one of our products. Please follow the safety instructions for safe use at all times. If you have any questions about the product, please contact us directly by e-mail: info@alpha-products.nl

Receiving the parcel

- Check that the contents of the package correspond to the dispatch note on receipt

Package contents

- 1X support for tablet/smartphone-EAN:7444712262234

Intended use

Intended use

The tablet/smartphone holder is designed for use at home, in the office or in other suitable environments. It provides a stable and secure support for your tablet or smartphone, allowing you to keep your hands free for other tasks while enjoying the functionality of your device. The stand can be used for a variety of applications, including watching movies, reading recipes while cooking, making video calls, taking online courses and much more.

Here are a few examples of how the tablet/smartphone holder can be used:

Entertainment: watch films and videos hands-free

Place your tablet on the stand and adjust the viewing angle for a comfortable position.

Watch films, TV series and videos without having to hold the device.

Household: Cooking with recipes and instructions

Use the tablet holder in the kitchen to keep recipes and cooking instructions close at hand.

Prevent your tablet from getting dirty or accidentally falling out while you're cooking.

Make your cooking experience more practical and organised.

Activity: video calls and e-learning

Set your tablet to video call and virtual meeting mode.

Useful for work and business calls, as well as keeping in touch with friends and family.

Use the device to follow online courses, keeping your hands free to take notes or participate interactively.



Warnings and safety instructions

- Please ensure that the packaging materials are disposed of responsibly.
- Before use, read the instructions carefully and keep them in a safe place.
- Note the risks and consequences of incorrect use of the tablet/smartphone holder. This could result in damage to property or personal injury.
- Only use the tablet/smartphone holder for the purposes described in these instructions for use.

A tablet/phone holder is a practical way of keeping your hands free during everyday activities. There are certain risks and disadvantages to using them. The main risks are listed below in order to avoid damage and injury:

- A flat surface is required: The stand must always be placed on a flat, stable surface. This ensures optimum stability and prevents the stand from tipping over during use.
- Compatibility: The stand is suitable for most tablets and smartphones with different screen sizes. Check the specifications of your device
- Fixing: Always check that your device is correctly positioned before adjusting or moving the stand to avoid damaging it.
- Note: this manual provides basic instructions for mounting and using the tablet/phone stand. Follow the instructions carefully to ensure correct and safe installation. Read the rest of the manual for detailed step-by-step instructions..

Assembly procedure

- Parts supplied. In the figure below, the images are represented as follows:

1. Tripod stand
2. Tripod tubes (2 or 3 depending on version)
3. Swivel arm
4. Tablet/phone holder

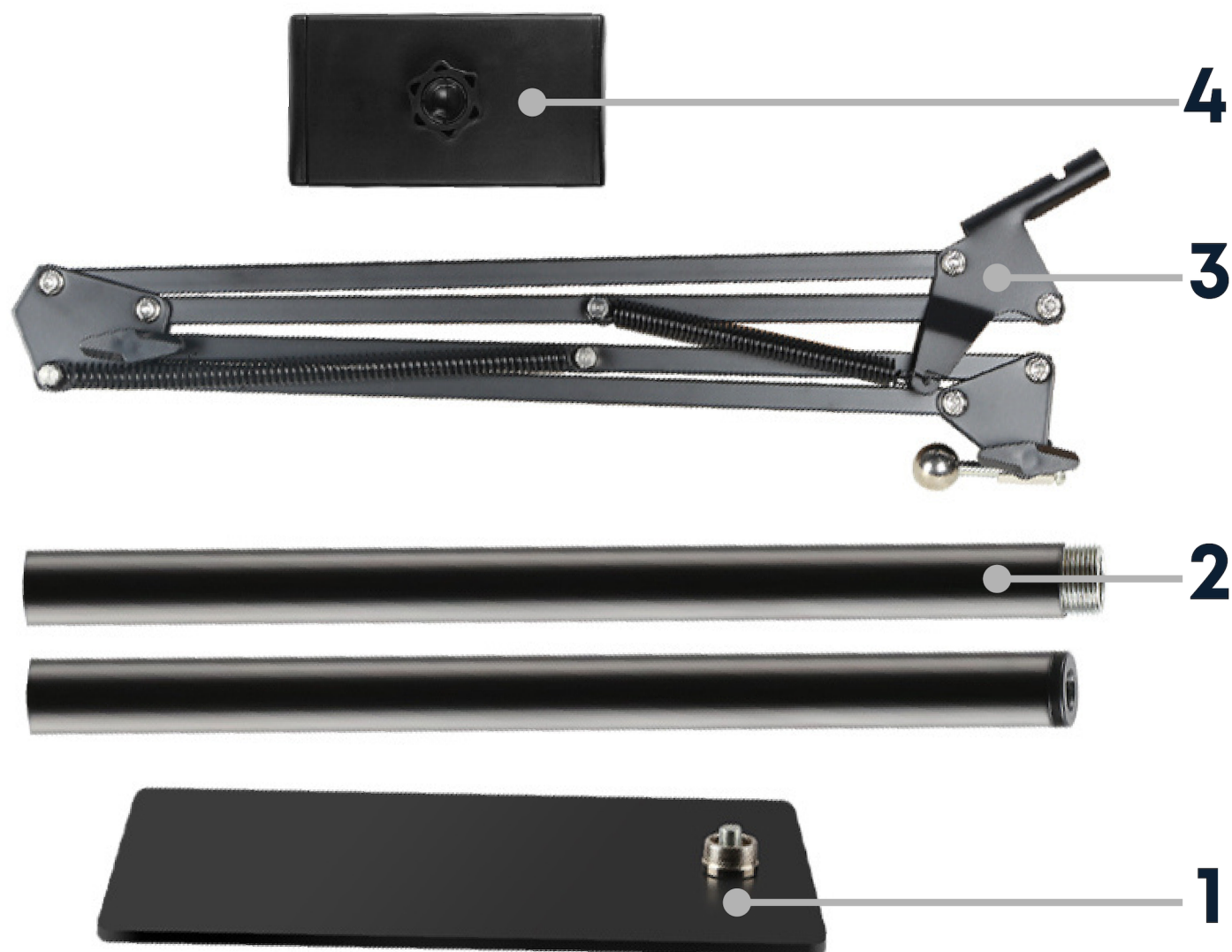

Step 1: Position the tripod base

Start assembling the tablet/iPad tripod by placing the base of the tripod on a flat, hard surface. This forms the base of the stand and ensures its stability.

Step 2: Screw on the tripod tubes

Assemble the tubes by screwing them together. These tubes act as a support for the rest of the tripod.

Take the tubes and screw them tight. Make sure they are tight.

Step 3: Attach the swivel arm

The swivel arm acts as an extension to which you can attach your tablet or phone.

Slide one end of the swivel arm into the opening of one of the rods you have fitted.

Step 4: Attach the tablet/phone holder

The stand is where you place your tablet or phone. Loosen the nut at the back of the stand so that it detaches from the arm.

Place the stand on the ball at the end of the flexible arm.

Gently slide the bracket onto the ball until it clicks into place. Tighten the nut on the back of the bracket to lock it in place. This will keep the bracket stable and secure on the arm.

Step 5: Attach your tablet or phone

Your stand is now ready to use.

Place your tablet or phone firmly in the holder, ensuring that it clicks into place and fits correctly.

Always check that your device is correctly positioned and securely fastened before adjusting or moving the stand, to avoid damaging it.

Your tablet or phone should now rest firmly on the stand, ready to be used at the viewing angle of your choice.

Personnes

- Accompagné d'un adulte, ce support pour tablette/téléphone convient aux enfants et aux adultes souffrant d'un handicap physique ou mental.
- Rangez la tablette/le support de téléphone hors de portée des enfants.

Risques possibles et utilisation pour les adultes et les enfants souffrant de handicaps physiques ou mentaux.

Lors de l'utilisation de la tablette/du support de téléphone, il est essentiel de prendre en compte les besoins et la sécurité des adultes et des enfants souffrant de handicaps physiques et/ou mentaux. Certains risques possibles et la manière de les minimiser sont abordés ci-dessous :

1.Risk of falling:

Adults: People with balance problems, reduced mobility or weak upper limbs risk knocking over the stand or dropping the tablet.

Children: Children with motor problems may have difficulty placing a tablet or adjusting the stand safely

How to minimise risks:

Always place the stand on a stable, flat surface.

Make sure the stand is tight and secure before using it.

Help children with physical limitations to position and adjust the tablet.

2.Risk of overloading limbs:

Adults: Prolonged use of the stand may lead to fatigue or overuse of the neck, arms or hands in adults with physical limitations.

Children: Children with physical disabilities may have difficulty using the tablet, which may lead to strain on the arms or hands.

How to minimise risks:

Adjust the height and viewing angle of the tablet for optimum comfort and to reduce neck and shoulder strain.

Encourage regular breaks to avoid fatigue, particularly during prolonged use. Consider using aids such as ergonomic keyboards or supports with adjustment options for greater comfort

Risk of jamming:

Adults: Adults with reduced mobility can pinch their limbs when adjusting the support.

Children: Children with physical limitations may have difficulty adjusting the support safely without pinching their fingers.

How to minimise risks :

Make sure that adults and children with physical limitations are familiar with the correct use of the stand and its adjustment mechanisms.

Guide children when they are adjusting the support to prevent them from getting their fingers caught and encourage them to be careful.

It is essential to pay attention to these potential risks and take the appropriate precautions when adults and children with physical disabilities use the tablet/iPad holder. This will ensure safety and make use of the support accessible to all. Consulting a healthcare professional may be helpful in identifying appropriate adaptations and assistive devices for people with specific physical needs.