

## SLOVENČINA - ELIMINAREA PRODUSULUI (DIRECTIVA EUROPEANĂ 2002/96/CE)

Simbolul reprezentând un coș de gunoi tăiat de pe acest produs garantează că acest produs este fabricat cu componente de înaltă calitate, care pot fi reciclate și reutilizate conform Directivei Europene 2002/96/CE. Nu aruncați acest produs împreună cu deșeurile menajere obișnuite și informați-vă cu privire la colectarea separată locală a produselor electrice și electronice, pentru a elimina în mod corect acest produs. Astfel vor fi prevenite eventualele efecte negative asupra mediului și/sau a sănătății umane.

## ELIMINAREA BATERIEI (DIRECTIVA EUROPEANĂ 2006/66/CE)

Nu aruncați bateriile împreună cu deșeurile menajere obișnuite și informați-vă cu privire la colectarea separată locală a bateriilor goale, pentru a le elimina în mod corect. Astfel vor fi prevenite eventualele efecte negative asupra mediului și/sau a sănătății umane.

UNIVERSAL ELECTRONICS / ONE FOR ALL garantează cumpărătorului inițial că acest produs nu va prezenta defecte de fabricație și ale materialelor în condițiile unei utilizări normale și corecte pe o perioadă de un (1) an de la data achiziționării inițiale. Acest produs va fi înlocuit gratuit dacă se dovedește a fi defect în perioada de garanție de un (1) an. Această garanție nu acoperă cutiile de carton, ambalajele de transport, bateriile, carcasa deteriorată sau defecte sau alte articole utilizate împreună cu produsul. Orice altă obligație în afara celor enumerate mai sus este exclusă. Vă rugăm să rețineți că avem nevoie de chitanța primită în momentul achiziției inițiale pentru a putea stabili eligibilitatea dvs. pentru service. Dacă ați cumpărat acest produs într-un scop ce nu are legătură cu ocupația, afacerea sau profesia dvs., vă rugăm să rețineți că este posibil să aveți drepturi legale în baza legislației dvs. naționale ce guvernează vânzarea bunurilor de consum. Această garanție nu afectează respectivele drepturi.

## HRVATSKI - ZBRINJAVANJE PROIZVODA (EUROPSKA DIREKTIVA 2002/96/EC)

Simbol prekrizižene kante za otpad na ovom proizvodu jamči da je ovaj proizvod napravljen od visokokvalitetnih dijelova koje je moguće reciklirati i ponovno upotrijebiti sukladno odredbama Europske direktive 2002/96/EC. Molimo vas da ne odlazete ovaj proizvod s kućnim otpadom, već se za pravilno zbrinjavanje ovog proizvoda upoznate s lokalnim sustavom odvojenog prikupljanja električnih i elektroničkih proizvoda. Na taj ćete način pomoći u sprječavanju negativnih posljedica za okoliš i/ili ljudsko zdravlje.

## ZBRINJAVANJE BATERIJE (EUROPSKA DIREKTIVA 2006/66/EC)

Molimo vas da baterije ne odlazete s kućnim otpadom, već se za pravilno zbrinjavanje upoznate s lokalnim sustavom odvojenog prikupljanja praznih baterija. Na taj ćete način pomoći u sprječavanju mogućih negativnih posljedica za okoliš i/ili ljudsko zdravlje.

UNIVERSAL ELECTRONICS INC./ONE FOR ALL jamči kupcu da ovaj proizvod nema oštećenja u materijalima i izradi tijekom normalne i pravilne uporabe u razdoblju od jedne (1) godine od datuma kupnje. Proizvod će se besplatno zamijeniti ako je dokazano da je neispravan i to unutar jedne (1) godine jamstvenog razdoblja. Ovo jamstvo ne pokriva lijepečke, torbe, baterije, slomijene ili spojene police ili drugi dio korišten zajedno s proizvodom. Osim gore navedenih, izuzete su daljnje obveze. Molimo imajte na umu da trebamo originalnu potvrdu o kupnji kako bi utvrdili vašu podobnost za servis. Ako ste kupili ovaj proizvod u svrhu koja se ne tiče vaše djelatnosti, posla ili zanimanja, molimo sjetite se da imate zakonska prava pod vašom nacionalnom legislativom koja upravlja prodajom potrošačke robe. Ovo jamstvo ne utječe na ta prava.

UK  
www.oneforall.com

Ireland  
www.oneforall.com

Deutschland  
www.oneforall.com

Österreich/Austria  
www.oneforall.com

France  
www.oneforall.com

España  
www.oneforall.com

Schweiz/Suisse/Svizzera  
www.soundtrade.ch  
www.oneforall.com

Italia  
www.oneforall.com

Portugal  
800 831397  
www.esotérico.pt  
www.oneforall.com

Nederland  
www.oneforall.com

België/Belgique  
www.oneforall.com

Luxemburg / Luxembourg  
www.oneforall.com

South Africa  
0861100551  
www.connoisseur.co.za  
www.oneforall.com

New Zealand  
0800 1425569  
www.amber.co.nz  
www.oneforall.com

Australia  
1 300 888 298  
www.ambertech.com.au  
www.oneforall.com

Danmark  
www.oneforall.com

Norge  
www.oneforall.com

Sverige  
www.oneforall.com

Suomi/Finland  
0800-9-0323  
www.avkomponentti.fi  
www.oneforall.com

Ελληνική/Hellas/Greece  
2410 284800  
www.dtsa.gr  
www.oneforall.com

Русский/Russia  
www.grafitec.ru  
www.oneforall.com

Türkiye  
www.oneforall.com

Polska  
oneforall@contactcenter.pl  
008003111302  
www.contactcenter.pl  
www.oneforall.com

Česk./Czech  
800 142038  
www.emos.cz  
www.oneforall.com

Magyar/Hungary  
017774974  
www.emos.hu  
www.oneforall.com

България/Bulgaria  
+35929632230  
www.infotel2000.bg  
www.oneforall.com

România  
www.oneforall.com

Slovensk./Slovakia  
www.emos.sk  
www.oneforall.com

Hrvatska/Croatia  
+385 1 4816 806  
www.tehnocentar.hr  
www.oneforall.com

Universal Electronics BV – Europe & International  
P.O. Box 3332, 7500 DH Enschede The Netherlands

URC 1912 Sony:  
SONY® is a registered trademark of SONY Corporation.

ONE  
FOR ALL

# URC 1912

## IMAGE & FUNCTION

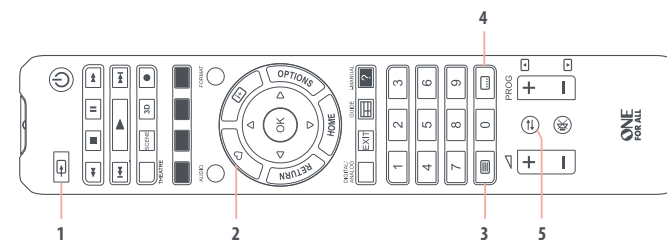

ENGLISH 4 | DEUTSCH 6 | FRANÇAIS 8 | ESPAÑOL 10 |  
PORTUGUÊS 12 | ITALIANO 14 | NEDERLANDS 16 |  
DANSK 18 | NORSK 20 | SVERIGE 22 | SUOMI 24 |  
ΕΛΛΗΝΙΚΑ 26 | РУССКИЙ 28 | TÜRKÇE 30 | POLSKI 32 |  
ČESKY 34 | MAGYAR 36 | БЪЛГАРСКИ 38 | ROMÂNĂ 40 |  
SLOVENSKY 42 | HRVATSKI 44 |

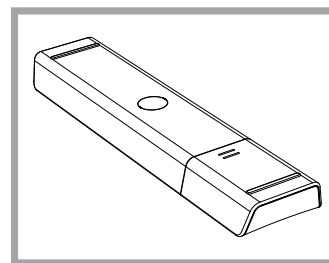

Open the battery door.

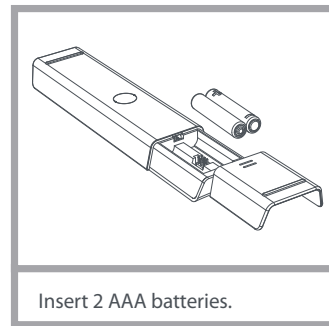

Insert 2 AAA batteries.

FINISH

### 1. INPUT SELECT

AV Input / AV-Eingang / Entrée AV / Entrada de AV / Entrada AV / Ingresso AV / AV-ingang

### 2. FAVOURITE

Access your Favourite Channel List / Zeigt Ihre Favoritenliste an / Permet d'accéder à la liste de vos chaînes favorites / Accede a su lista de canales favoritos / Accede a sua lista de canais favoritos / accede all'elenco dei canali preferiti / Uw lijst met favoriete kanalen openen

### 3. TEXT

Teletext On / Teletext ein / Activation du télétexte / Activa la función de teletexto / Teletexto lig. / Attivazione del Televideo / Teletekst aan

### 4. SUBTITLE

Subtitles / Untertitel / Sous-titres / Subtitulos / Legendas / Sottotitoli / Ondertiteling

### 5. LAST CHANNEL

Previous Channel / Vorheriger Sender / Dernière chaîne / Canal anterior / Canal anterior / Canale precedente / Vorig kanaal

CE 710859  
RDN 1171117

50

